



用户手册

无霜冷藏冷冻箱

请在操作设备前仔细阅读用户手册,并将其置于方便取用的地方,以便随时参考。
保留备用

ZH 中文

M459SWB/M459SB



MFL71400023
Rev.01_050620

www.lg.com

© 2019-2020 乐金电子(中国)有限公司版权所有

TABLE OF CONTENTS

本手册可能包含与您购买型号不同的图片或内容。
制造商可随时修改本手册。

安全说明	3
使用前请阅读所有说明	3
警告	3
注意	7
安装	9
尺寸与间隙	9
环境温度	10
反转开门方向	10
设备水平调节	10
安装限位器	10
连接设备	10
移动设备	11
操作	12
使用前	12
部件和功能	14
控制面板	16
饮水机	18
饮水机水箱	18
制冰盒	19
变温保鲜	19
果蔬保鲜抽屉	20
折叠搁板	20
智能功能	21
LG ThinQ 应用程序	21
智能诊断	23
维护	24
清洁注意事项	24
清洁冰箱门置物篮	24
清洁搁板	25
清洁果蔬抽屉	25
清洁保鲜盒盖	25
清洁冷冻室抽屉	26
清洁饮水机	26
故障排除	27
产品规格	32
产品中有害物质的名称及含量	33
食品接触材料信息	34
LG电子产品保修说明	36

使用前请阅读所有说明

安全信息

以下安全指南旨在预防因不安全或不正确操作产品出现的意外风险或损坏。

该安全指南分为“警告”和“注意”两个部分，如下所述。

 显示此符号，即表明某些事项和操作会产生风险。请仔细阅读显示此符号的部分并遵循指示，以规避风险。

警告

表示不遵循所述说明可能会导致严重伤亡。

注意

表示不遵循所述说明可能会导致轻微受伤或产品损坏。

警告

警告

应遵循以下基本安全预防措施，以便在使用该产品时降低火灾、触电或人身伤害风险：

技术安全

- 本机并非设计供身体、感官或精神有残障、或者缺乏经验和必要知识的人员（包括儿童）使用，除非负责其安全之人员给予监督或就设备使用提供指导。有儿童在场时，应监督儿童，以确保其不玩弄本机。
- 如果电源线损坏或插座孔松脱，请勿使用电源线，并联系授权服务中心。
- 请勿损坏制冷剂回路的管道。
- 不要使用机械装置或其他方法进行除霜作业。
- 保持设备外壳或内置结构中的通风口未堵塞。

- 请勿在冰箱内使用电器。
- 设备中使用的制冷剂和绝缘吹气需要特殊的处置程序。在处置之前,请先咨询服务代理或具有类似资格的人员。
- 本设备仅用于家庭或类似应用。不应将其用于商业或餐饮业用途,或任何移动应用,如房车或船。
- 请勿在设备中储藏易爆物质,如带有易燃推进剂的气溶胶罐。



此符号提醒您注意易燃材料,否则它们可能会燃起并引发火灾。

- 此设备含有少量异丁烷制冷剂 (R600a),但它也是可燃的。在运输和安装设备时,应注意确保制冷电路的部件没有损坏。
- 定位设备时,请确保电源线没有被卡住或损坏。
- 请勿在设备后方布置多个便携式插座或便携式电源。
- 在清洁设备或更换内置灯(如果配备)前,请断开电源线。
- 完全拭去水分和灰尘后,将插头安全插入电源插座中。
- 不得通过拉拽电源线拔下本机电源插头。务必握住插头并将其直接从电源插座中拔出。
- 请勿在设备内部或外部喷洒水或易燃物质(牙膏,酒精,稀释剂,苯,易燃液体,研磨剂等),以进行清洁。
- 请勿使用表面粗糙或金属材质的刷子、布或海绵清洁设备。
- 只有来自 LG 电子服务中心的合格维修人员才能拆卸、维修或改装设备。如果您需要将设备移动到其他位置进行安装,请联系 LG 电子客户信息中心。
- 请勿使用吹风机干燥设备内部,或在内部放置蜡烛来去除气味。
- 运输时,请勿倾斜设备以进行推拉。
- 在移动设备时请确保不要弄伤手或脚等身体部位。

火灾和易燃材料危险

- 如果检测到泄漏, 避免任何明火或潜在火源, 对设备所在房间进行数分钟的通风处理。为了避免在制冷电路泄漏时产生可燃气体与空气的混合物, 设备所在房间的大小应与所使用的制冷剂量相对应。设备中每 8 g 的 R600a 制冷剂必须对应 1 m² 的房间。
- 从管道中泄漏的制冷剂可点燃或引起爆炸。
- 您的特定设备中的制冷剂量显示在设备内的铭牌上。

安装

- 本机应在两人或更多人员安全托住的情况下才可以搬运。
- 将设备安装在牢固、平整的地面上。
- 请勿在潮湿和有灰尘的地方安装本机。请勿在任何户外地区, 或任何阳光直射、风吹、淋雨或冰点以下的温度环境中安装或存放本机。
- 请勿将设备置于阳光直射处, 或暴露于加热设备的高温中, 如火炉或加热器。
- 在安装时, 注意不要暴露设备的后部。
- 将设备安装在电源插头易于插拔的位置。
- 在组装或拆卸时, 注意不要使冰箱门掉落。
- 在组装或拆卸冰箱门时, 注意不要挤压或损坏电源线。
- 注意不要将电源插头削尖, 或使设备靠在电源插上。
- 请勿将插头适配器或其他附件连接到电源插头。
- 请勿改装或延长电源线。
- 确保插座正确接地, 且电源线上的接地棒未损坏或未从电源插上移除。有关接地的更多详细信息, 请咨询 LG 电子客户信息中心。
- 本机配有一根带有设备接地线的电源线和接地电源插头。电源插头必须插入合适电源插座内, 插座应依据所有当地规范和条例正确安装并接地。
- 切勿启动表现出任何损坏迹象的设备。如有疑问, 请咨询您的经销商。
- 在远离儿童之处处置 (处理) 所有包装材料 (如塑料袋和泡沫塑料)。包装材料可能导致窒息。

- 请勿将设备插入没有电源线的多插座适配器(已安装)。
- 设备应连接至单独熔断的专用输电线。
- 请勿使用未正确接地的多位插座(便携式)。如果多位插座(便携式)已正确接地,请使用达到或超出功率码额定电流容量的多位插座,并且仅限本设备使用此插座。

操作

- 请勿将设备用于除家庭食物储藏以外的任何用途(医疗或实验材料的储藏或运输)。
- 如果水渗入设备电气部件,请断开电源插头,并联系 LG 电子客户信息中心。
- 在强雷暴或闪电天气,或长时间不使用时,请拔掉电源插头。
- 请勿用湿手触碰电源插头或电器控件。
- 请勿过度弯曲电源线或在其上放置重物。
- 如果您发现设备发出奇怪的声音、气味或烟雾,请立即拔掉电源插头并联系 LG 电子客户信息中心。
- 请勿将手或金属物体放在冷气排放区域、背部盖板或散热格栅。
- 请勿对设备的背部盖板施加过大的力或冲击力。
- 当您打开或关闭设备门时,注意附近的儿童。门可能会撞到孩子,导致受伤。
- 避免儿童被困在设备内的危险。儿童被困在设备内可能会导致窒息。
- 请勿将动物,如宠物,放入本机中。
- 请勿在设备上放置重物或易碎物品,及装有液体,可燃物体,易燃物品(如蜡烛,灯等)或加热装置(如炉子,加热器等)的容器。
- 请勿将任何电子设备(如加热器和手机)置于设备内部。
- 如果出现气体泄漏(异丁烷、丙烷、天然气等),请勿触摸设备或电源插头,立即对该区域进行通风。此设备使用制冷剂气体(异丁烷, R600a)。虽然仅使用少量气体,但仍是可燃气体。如果在设备运输、安装或操作过程中出现气体泄漏,并引起火花,则可能会导致火灾、爆炸或受伤。

- 请勿在设备附近使用或存放易燃或可燃物质(乙醚、苯、酒精、化学物质、液化石油气、可燃喷雾、杀虫剂、空气清新剂、化妆品等)。

处置

- 丢弃设备时,取出冰箱门密封垫,同时将搁板和置物篮留在其中,使儿童远离设备。

注意

注意

为了减少在使用本产品时对人体造成的轻微伤害、产品故障或损坏、财产损失,请遵循基本的预防措施,包括以下事项:

操作

- 请勿用湿手触摸冷冻室内的冷冻食物或金属部件。可能会导致冻伤。
- 请勿将玻璃容器、瓶或罐(特别是盛装碳酸饮料)置于冷冻室的抽屉,玻璃搁架或门架上,这将使其暴露在低于冰点的温度环境中。
- 设备正面门或搁架上的钢化玻璃可能因撞击而受损。如果破损,切勿用手触摸。
- 切勿悬挂在设备门、储藏室、搁架上或爬在上面。
- 请勿在冰箱门置物篮上储藏容量过大的水瓶或配菜容器。
- 打开或关闭设备门时请勿用力过度。
- 如果器具门的铰链损坏或操作不当,请停止使用设备并联系授权的服务中心。
- 防止动物啃咬电源线或水管。
- 将冷冻食物从冷冻室中取出后,切勿立即食用。
- 分配时,请勿使用薄的水晶杯或陶瓷杯。
- 打开或关闭设备门或门中门时,切勿卡住手或脚。

维护

- 当玻璃搁板或盖子温度较低时, 请勿用热水进行清洗。暴露于突然的温度变化可能会使其破损。
- 切勿将搁架倒置。搁架可能会跌落。
- 要对设备进行除霜, 请联系 LG 电子客户信息中心。
- 长时间电力中断时, 请处理冷冻室储冰盒内的冰。

安装前

尺寸与间隙

- 与周围物品距离太近可能会使制冷效能下降,并增加电费。安装冰箱时,与周围每面墙的间隙应超过 50 毫米。

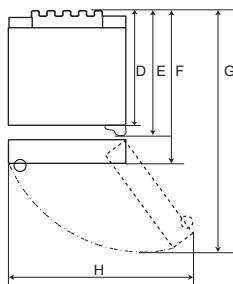
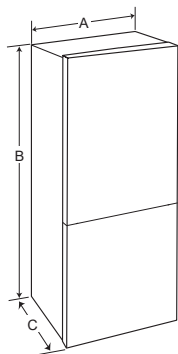

A 型

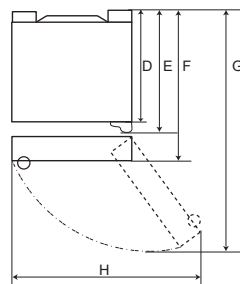

B 型

尺寸[毫米]		
	A 型	B 型
A	595	595
B	1860/2030	1860/2030
C	682	677
D	615	610
E	664	659
F	682	677
G	1230	1225
H	995	995

环境温度

- 冰箱设计用于在有限度的环境温度范围内运行, 具体取决于气候区域。
- 设备位置、环境温度、开门频率等因素可能会影响冰箱的内部温度。
- 有关气候类型, 请参阅额定标签。

气候类型	环境温度范围 °C
SN (亚热带)	+10 - +32
N (温带)	+16 - +32
ST (亚热带)	+16 - +38
T (热带)	+16 - +43 / +10 - +43*

*澳大利亚、印度、肯尼亚

须知

- SN 到 T 级的电器仅可在 10 °C 到 43 °C 的环境中使用的。

反转开门方向

根据购买型号不同, 该特点会所有变化。您的设备配备双向门, 可根据厨房设计进行调整, 从左侧或右侧开合冰箱门。

须知

- 反转开门方向必须由 LG 电子具备资质的人员操作, 否则冰箱门将不予保修。

设备水平调节

为了防止出现振动, 必须将本机放平。如果需要, 可根据地面的不平程度调节调平螺丝。

冰箱前侧应略高于后侧, 这样关门可以更轻松。

略微倾斜机身即可转动调平螺丝。

朝逆时针方向 ↺ 转动调平螺丝可抬高本机, 朝顺时针方向 ↻ 转动调平螺丝可放低本机。

安装限位器

在装置背板的上边缘安装限位器。限位器与装置的工具包放在一起。

须知

- 须安装限位器以提高操作装置的效率。

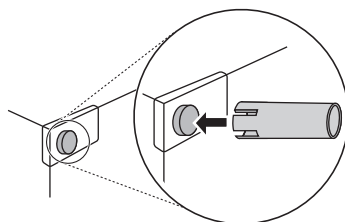

连接设备

设备安装完毕后, 将电源插头连接到插座。

须知

- 将电源线(或插头)连接到插座后, 等待2或3小时, 然后再将食物放入设备。如果在设备完全冷却前放入食物, 食物可能会变质。

移动设备

- 1 取出设备中的所有食物。
- 2 拔下电源插头,将它插入并固定在设备背面或顶部的电源插头钩上。
- 3 用胶带固定搁板和门把手等部件,防止它们在移动设备时脱落。
- 4 应由两人以上小心移动本设备。长途运输设备时,请保持设备直立。
- 5 完成设备安装后,将电源插头连接到插座并开启设备。

使用前

操作注意事项

- 请勿使用冰水分配器水箱盛装除饮用水以外的饮料。
- 用户应牢记, 如果门未完全关闭, 夏季湿度高, 或经常打开冷冻室门, 则会形成霜。同样的条件也会导致食品储藏包装内发生凝结。
- 确保搁板或冰箱门置物篮中储藏的食物间留有足够的空间, 以使门能够完全关闭。
- 打开门使热空气进入设备可能会导致内部温度升高及发生凝结。
- 如果您长时间不使用设备, 请取出所有食物并拔下电源线。清理内室并保持门微开, 以避免设备滋生霉菌。
- 如果设备有变温室, 请勿将蔬果与湿度较高的食物同时存放在变温室中, 因为蔬果与食物可能会因为较低温度而结冻。

开门时间过长警报

如门之一保持开启或未完全关闭一分钟, 警报会以 30 秒为间隔响 3 次。

- 如果关闭冰箱门后警报声仍然继续, 请联系 LG 电子客户信息中心。

故障检测

该设备可在运行过程中自动检测故障。

- 如果检测到故障, 即使按下任何按钮, 设备也将停止运行并显示错误代码。

- 如显示屏上显示错误代码, 请勿切断电源, 应立即联系 LG 电子客户信息中心, 报告错误代码。如果您切断电源, LG 电子客户信息中心的维修技术人员可能很难找到问题所在。

节能建议

- 确保储藏的食物间留有足够的空间。这使得冷空气可以均匀循环, 减少电费。
- 等待热的食物冷却后再进行储藏, 以防止形成露或霜。
- 在冷冻室储藏食物时, 可将冷冻室温度设置为低于食物上标示的存储温度。
- 请勿将食物置于冷藏室的温度传感器附近。请与传感器至少保持 3 cm 的距离。
- 请注意, 除霜后的温度会在设备规格允许的范围内上升。如果您想尽量减小食物存储可能因温度上升而受到的影响, 请将储藏食物多层密封或包裹。
- 设备的自动除霜系统仅确保隔室在正常运转的情况下没有冰霜堆积。

有效储藏食物

- 将冷冻食物或冷藏食物储藏在密封容器中。由于密封容器或袋子在密封之前已经有水分, 所以在密封容器内发生凝结或结霜是正常的。
- 将食物储藏在设备中前, 检查保质期和标签 (储藏说明)。
- 如果食物在低温环境中容易变质, 请勿长时间 (超过 4 周) 储藏。
- 购买后, 立即将冷藏食物和冷冻食物放入冷藏室或冷冻室。

- 避免再次冷冻已完全解冻的食物。再次冷冻已完全解冻的食物会降低它的味道和营养。
- 请勿使用报纸包裹和储藏蔬菜。报纸上的印刷材料或其他异物可能会弄脏或污染食物。
- 本设备不可装得过满。如果装得过满，冷空气将无法流通。
- 如果温度设置过低，可能会冰冻。请勿将温度设置到低于恰当储藏食物所需的温度。
- 如果设备有变温室，请勿将蔬果与湿度较高的食物同时存放在变温室中，因为蔬果与食物可能会因为较低温度而结冻。

最大冷冻能力

- 快速冷冻功能可使冷冻室达到最大冷冻能力。
- 这通常需要 24 小时，并且完成操作后会自动关闭。
- 如果要使用最大冷冻能力，在将生鲜产品放入冷冻室前，快速冷冻功能必须已开启至少七小时。

最大储存量

- 要改善空气流通，请插入所有储物抽屉。
- 如需存放大量食物，应将所有冷冻室抽屉从设备中取出，将食物直接堆放在冷冻室搁架上。

须知

- 要取出储物抽屉，应先取出储物抽屉中的食物。然后使用储物抽屉把手，小心拉出储物抽屉。在此期间，可能会造成受伤。
- 每个储物抽屉的形状可能会不同，请放入正确位置。

部件和功能

* 根据购买型号不同,该特点会所有变化。

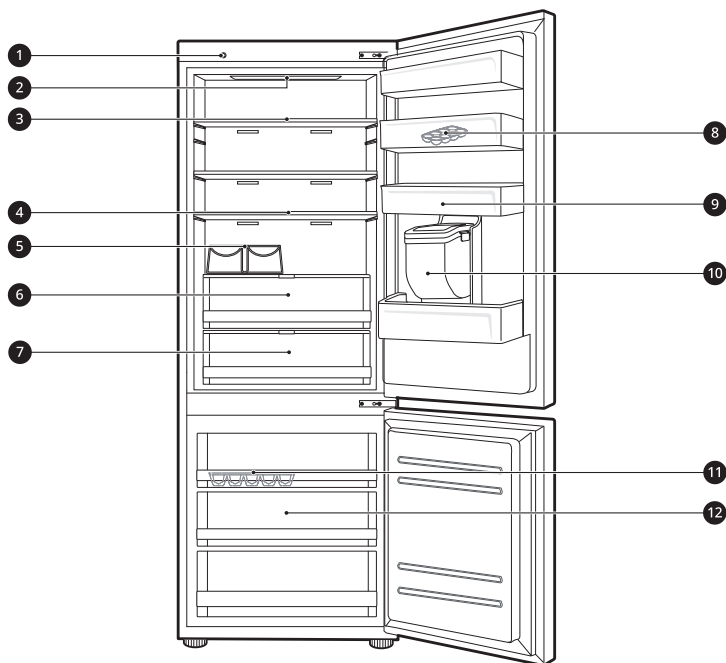

❶ 智能诊断装置*

在设备运行异常或发生故障而需联系 LG 电子的客户信息中心时,请使用该功能帮助进行准确诊断。

❷ LED 灯

打开门时,设备内的 LED 灯将亮起。

❸ 冷藏室搁板

这是储藏冷藏食物和其他物品的地方。

- 将搁板插入其他不同高度的凹槽即可调整搁板高度。
- 将水分含量高的食物储藏在搁板前部。
- 搁板的实际数量因型号而异。

④ 折叠搁板*

这是储藏冷藏食物和较高物品的地方。

⑤ 饮料瓶搁架*

这是储藏高瓶饮料或较高容器的地方。

⑥ 果蔬保鲜抽屉*

这是储藏水果和蔬菜的地方,可通过调节湿度控制器来帮助保鲜。

- 不同型号的设备外观或组件可能会有所不同。

⑦ 变温保鲜*

这是储藏肉类、鱼类和蔬菜的冷藏隔室,通过调节冷藏室背后的湿度控制器来帮助保鲜。

- 如需更大空间,您可以取出冷藏室内的冷藏隔室抽屉。

⑧ 可拆卸蛋盒*

这是储藏蛋类的地方。

- 您可以按照需要将蛋盒放置到想要的地方并使用。但请不要将它当作制冰盒使用,也不要将它放置到冰箱顶部搁板上或置于果蔬保鲜抽屉中。

⑨ 冷藏室门置物篮

这是储藏小包装冷藏食物、饮料和调味汁容器的地方。

⑩ 饮水机水箱*

这是储藏水的地方,以便为饮水机和自动制冰机供应水。需要手动填满。(仅针对未安装水管的型号)

⑪ 制冰盒

这是制冰和储冰的地方。

- 如需更大空间,您可以取出制冰盒或冰块桶。

⑫ 冷冻室抽屉

用于长期储藏冷冻食物。

⚠ 注意

- 请勿将矮瓶或较矮的容器储藏在饮料瓶搁架上。物品可能会掉落,造成人身伤害或冰箱损坏。

控制面板

装置和功能



❶ 冷藏温度

- 用于设置冷藏室目标温度。

❷ 急速冷藏

- 用于设置急速冷却功能。

❸ 冷冻温度

- 用于设置冷冻室目标温度。

❹ 急速冷冻

- 用于设置急速冷冻功能。

❺ 节能模式

- 它可用于控制省电模式,降低能耗。

❻ Wi-Fi

- 这将把设备设为连接到您的家庭 Wi-Fi 网络。

❼ 锁定/开锁

- 用于锁定控制面板上的按键。

须知

- 实际控制面板因型号而异。
- 控制面板会自动熄灭,达到省电效果。
- 清洁控制面板时,如果手指或皮肤接触到控制面板,按钮功能可能会启动。

设置温度

用于设置冷藏室或冷冻室温度。

- 按下**冷藏室按钮**或**冷冻室按钮**来调节温度。
- 温度可调节。
 - 冷藏室:1 °C 至 7 °C
 - 冷冻室:-15 °C 至 -23 °C
- 初始温度已设置。
 - 冷藏室:3 °C
 - 冷冻室:-18 °C
- 实际内部温度因食物状态而异,显示的设置温度是目标温度,而不是设备内部实际温度。

须知

- 默认温度设置可能因设备而异。
- 设备接通电源后应等待 2 或 3 小时,再将食物储藏在设备中。

设置急速冷冻

该功能可快速冷冻大量冰块或冷冻食物。

- 按住**急速冷冻按钮**3秒钟,控制面板上的**急速冷冻**图标亮起。
- 每次按下按钮时,该功能轮流启用或禁用。
- 经过特定时间段(约 24 小时)后,快速冷冻功能自动终止。

须知

- 开启**急速冷冻**时可能会出现噪音,能耗也可能增加。

设置急速冷藏

该功能可快速冷却大量食物。

- 按住**急速冷藏按钮**3秒钟,控制面板上的**急速冷藏**图标会亮起。
- 每次按下按钮时,该功能轮流启用或禁用。
- 经特定时间(约 7 小时)后,急速冷藏功能会自动终止。

须知

- 开启**急速冷藏**时可能会出现噪音,能耗也可能增加。

设置节能模式

- 此功能将冰箱置于省电模式以降低能耗,适用于您外出度假时。
- 按**节能按钮**开启运行,此时灯会亮起,再次按下按钮可停止运行。
- 节能模式开启时,将无法使用其他按钮。节能模式使用完毕后请关闭它,这样其他按钮即可恢复使用,冰箱也将恢复之前的温度设置。

设置和重置锁定

用于锁定控制面板上的按键。

- 按住**锁定/开锁按钮**三秒钟。设置锁定功能后,所有按钮均被锁定。

须知

- 您必须停用锁定功能,然后才能使用其他功能。

饮水机

根据购买型号不同,该特点会所有变化。
 按压饮水机手柄 ① 接取冷水。

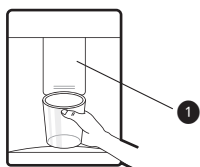

⚠ 注意

- 保持儿童远离饮水机,以防止儿童玩耍或损坏控件。

须知

- 如果杯口较小,水可能会从玻璃杯中溅出,或完全接不到。
- 接水时请使用杯口直径超过 68 毫米的水杯。

饮水机水箱

根据购买型号不同,该特点会所有变化。

- 1 打开水箱顶部的盖子(小盖)。

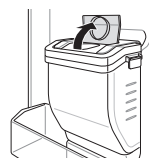

- 2 向水箱中加入饮用水,然后关闭盖子(小盖)。

- 水箱最多可容纳 2.3 升水。

⚠ 注意

- 应禁止儿童靠近饮水机水箱。如果儿童将装满水的饮水机水箱弄掉,可能会导致受伤。请勿将除水以外的其他饮料或热水装入水箱中。
- 拆卸或组装饮水机水箱时,请勿用力过猛或施加冲击力。这样做可能导致设备损坏或受伤。

须知

- 安装设备后,在使用饮水机水箱前,应在装水前对其进行清洗。
- 检查饮水机水箱是否正确放置在设备中。如果未正确组装,水箱中的水可能会泄漏到设备中。
- 如饮水机水箱中无水,则无法使用饮水机的水功能。请检查饮水机水箱中是否有水,如没有则加水。
- 水箱在向饮水机供水时发出声音属于正常现象,并非故障表现。

制冰盒

向制冰盒中加水。

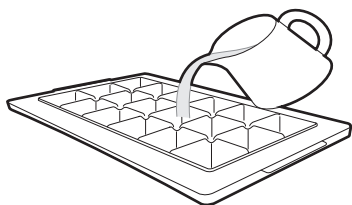

⚠ 警告

- 只能注入饮用水。

⚠ 注意

- 加水前请检查制冰盒中是否有残留冰。
- 向制冰盒中加水后, 请勿猛关冷冻室门。
- 如打开和关闭冷冻室门过于频繁, 冻水成冰会耗时更久。
- 冻水成冰所用时间可能会根据季节不同而有所变化。
- 初次安装后, 设备可能需要最多 24 小时来稳定内部温度。这也可能导致冻水成冰的时间变长。
- 用手取冰时请小心, 冰块边缘可能很锋利。

须知

- 如制冰盒加水过满, 冰块可能会粘结在一起, 且很难取出。
- 按下控制面板上的急速冷冻可加快制冰。
- 请勿储藏还未完全冻结的冰块, 未冻结的水会将冰冻结到一起。
- 扭动制冰盒时请小心, 不要用力过大。否则可能扭断制冰盒。
- 为了取冰更简单, 可事先向制冰盒加水。

变温保鲜

根据购买型号不同, 该特点会有所有变化。

冷藏隔室的变温保鲜可通过滑动调节杆 ① 来调整温度, 调节杆位于隔室前面两侧。

储藏肉类或鱼类的设定温度可能会令蔬菜发生冻伤。

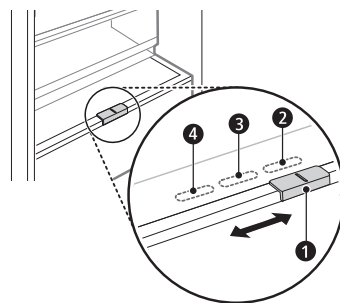

- ② 用于储藏蔬菜。(推荐)
- ③ 用于储藏鱼类。
- ④ 用于储藏肉类。

果蔬保鲜抽屉

根据购买型号不同,该特点会所有变化。可以通过移动旋钮 ❶ 来调节果蔬储藏隔室的湿度。

抬起搁板前侧,折叠放置到后侧之上。

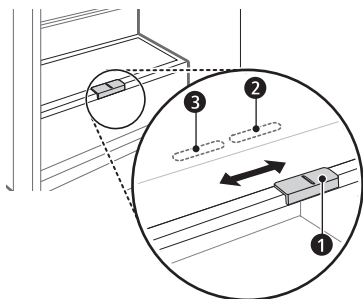

❷ 用于储藏蔬菜。(推荐)

❸ 用于储藏水果。

折叠搁板

根据购买型号不同,该特点会所有变化。

将搁板前半部分推入搁板后半部分下方,可存放较高的物品,例如容量在1L以上的容器或瓶子。将搁板前半部分拉出,可恢复完整搁板形态。

1 抬起搁板前侧,折叠放置到后侧之上。



2 抬起搁板前侧,折叠放置在后侧下方。这一位置使得前后侧都可以抬起,空间更大。

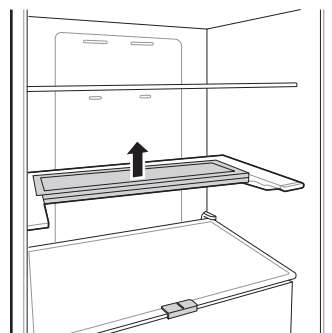

LG ThinQ 应用程序

仅带有 Wi-Fi 的机型提供此功能。

LG ThinQ 应用程序使得您可以通过智能手机与设备连接

LG ThinQ 应用程序

利用便捷的智能特性,通过智能手机与设备进行通信。

智能诊断

- 如果您在使用设备时遇到了问题,此诊断功能将帮助诊断问题。

设置

- 允许您在冰箱上和应用程序中设置不同选项。

须知

- 如果您更换了无线路由器、互联网服务提供商或密码,请在 LG ThinQ 应用中删除之前注册的设备并重新注册。
- 出于设备改进的目的,设备有可能发生变更,恕不另行通知用户。
- 模式不同功能可能不同

使用 LG ThinQ 应用程序之前

1. 检查设备和无线路由器 (Wi-Fi 网络) 间的距离。
 - 如果电器与无线路由器之间的距离太远,信号强度会变弱。可能需要很长时间才能注册,或者安装可能会失败。

2. 关闭您的智能手机上的 **移动数据** 或 **蜂窝数据** 功能。

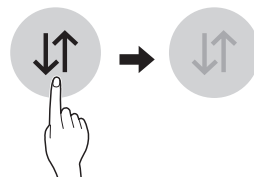

3. 将智能手机连接至无线路由器。

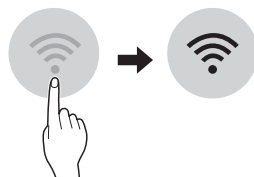

须知

- 要验证 Wi-Fi 连接,请检查控制面板上的 **Wi-Fi** 图标是否亮起。
- 该设备仅支持 2.4 GHz Wi-Fi 网络。请联系您的网络服务提供商或参考您的无线路由器手册以查看您的网络频率。
- 对于任何网络连接问题或因网络连接造成的任何失效、故障或错误, **LG ThinQ** 概不负责。
- 如果设备在连接 Wi-Fi 网络方面有问题,可能是由于设备与路由器的距离太远。购买 Wi-Fi 信号放大器 (范围扩充器) 以提高 Wi-Fi 信息强度。
- 由于家庭网络环境, Wi-Fi 连接可能不连接或者可能会中断。
- 根据互联网服务提供商,网络连接可能无法正常工作。
- 周围的无线环境可导致无线网络服务运行缓慢。

- 由于无线信号传输问题, 电器无法注册。拔下电器的插头并等待一分钟左右, 然后重试。
- 如果无线路由器上的防火墙已启用, 请禁用防火墙或为其添加异常。
- 无线网络名称 (SSID) 应为英文字母和数字组合。(请勿使用特殊字符)
- 智能手机用户界面 (UI) 可能因手机操作系统 (OS) 和制造商而异。
- 如路由器安全协议设置为 WEP, 您可能无法设置网络。请将其更改为其他安全协议 (推荐 WPA2) 并再次注册产品。

安装 LG ThinQ 应用程序

在智能手机的应用程序商店中搜索 **LG ThinQ** 应用程序。按照说明下载并安装应用程序。

- 按照说明下载并安装应用程序

连接 Wi-Fi

与 **LG ThinQ** 应用程序一起使用时, **Wi-Fi** 按钮可允许冰箱连接至家庭 Wi-Fi 网络。Wi-Fi 图标显示冰箱网络连接状态。当冰箱连接到 Wi-Fi 网络时, 图标亮起。

初始设备注册

运行 **LG ThinQ** 应用程序, 并遵循应用程序说明, 以注册设备。

重新注册设备或注册其他用户

按住 **Wi-Fi** 按钮三秒钟, 将设备暂时关闭。运行 **LG ThinQ** 应用程序, 并遵循应用程序说明, 以注册设备。

须知

- 按住 Wi-Fi 按钮 3 秒钟, 以禁用 **Wi-Fi** 功能。Wi-Fi 图标将熄灭。



开源软件提示信息

为取得本产品内搭载的 GPL、LGPL、MPL 及其他开源证书下的源代码, 请您访问 <http://opensource.lge.com>。

除源代码以外, 所有相关的许可条款、免责声明和版权通知均可供下载。

LG Electronics 也可以 CD-ROM 的形式为您提供源代码, 如有需要, 请发送电子邮件至 opensource@lge.com, 仅收取执行配送的费用 (如介质费用、运输费和手续费)。此报价从该产品出厂之日起, 三年内有效。此报价对收到本信息的任何人有效。

智能诊断

仅带有  或  标志的机型提供此功能。使用此功能可帮助您诊断并解决设备遇到的问题。

须知

- 出于不可归咎于 LGE 疏忽的原因，此服务可能会因外部因素（包括但不限于 Wi-Fi 不可用、Wi-Fi 断开、本地应用商店政策或应用程序不可用等）而无法工作。
- 此功能可能会随时更改，恕不提前通知，而且它可能具有不同的形式，具体取决于您所在的位置。

使用 LG ThinQ 诊断问题

如果您配备了 Wi-Fi 的设备出现问题，它可以使用 **LG ThinQ** 应用程序将故障排除数据发送到智能手机。

- 启动 **LG ThinQ** 应用程序，并在菜单中选择智能诊断功能。请遵循 **LG ThinQ** 应用程序中提供的说明。

使用声音诊断功能诊断问题

按照以下说明使用声音诊断方法。

- 启动 **LG ThinQ** 应用程序，并在菜单中选择智能诊断功能。请遵循 **LG ThinQ** 应用程序中提供的音频诊断说明。

1. 按下 **锁定/解锁** 按钮，以便激活锁定功能。
 - 如果显示板被锁定超过5分钟，则您必须停用锁定，然后激活重新启用。
2. 按住 **冷冻温度** 按钮三秒钟或更长时间，同时继续使您的手机靠近扬声器。
3. 打开冷藏室门，然后使手机靠近左上角的扬声器。

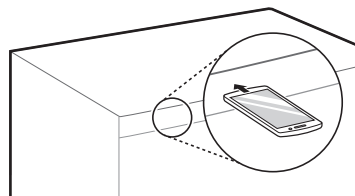

4. 当数据传输完成后，诊断将显示在应用程序中。

须知

- 为了确保最佳效果，请勿在传输数据时移动手机。

清洁注意事项

- 从设备内部取出搁板或抽屉时，请取下搁板或抽屉中储藏的所有食物，以避免受伤或对设备造成损坏。
 - 否则，可能会由于所储藏食物的重量而导致受伤。
- 如果通过吸尘器清洁设备的外通风口，则应该从插座拔掉电源线，以避免任何可损坏电子产品或引起电击的静电放电。
- 取出搁板和抽屉，用水清洁，使其充分干燥，然后重新放好。
- 定期用柔软的湿布擦拭冰箱门置物篮。
- 应该清洁冰箱门置物篮的溢漏和污渍，因为这可能会对置物篮的储藏能力产生影响，甚至可能会被损坏。
- 清洁后，检查电源线是否损坏、发热或未插好。
- 保持设备外部的通风口干净。
 - 堵塞的通风口可导致火灾发生或者设备损坏。
- 清洁电器内部或外部时，请勿用粗糙的刷子、牙膏或易燃材料擦拭。请勿使用含有易燃物质的清洁剂。
 - 这可能会导致变色或对电器造成损坏。
 - 易燃物质：酒精（乙醇、甲醇、异丙醇、异丁醇等）、稀释剂、漂白剂、苯、易燃液体、研磨剂等。
- 对于设备外部，使用干净的海绵或软布和用温水稀释的温和清洁剂。请勿使用具有研磨作用或粗糙的清洁剂。用软布彻底擦干。

- 切勿在洗碗机中清洗搁板或容器。
 - 高温可能会使该部件变形。
- 如果设备配备 LED 灯，请勿拆卸灯罩和 LED 灯，以尝试修理或维修。请联系 LG 电子客户信息中心。

清洁冰箱门置物篮

取出冷藏室门内置物篮

同时抓住置物篮两端，向上提起即可取下。

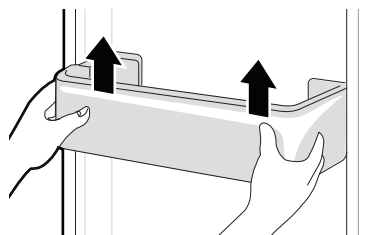

装回冷藏室门内置物篮

1. 同时抓住置物篮两端，轻压一端安装，然后对另一端同样操作。

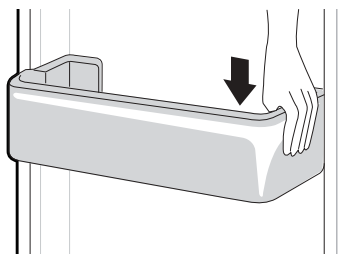

- 2 安装后轻敲门内置物篮,使其位置水平。

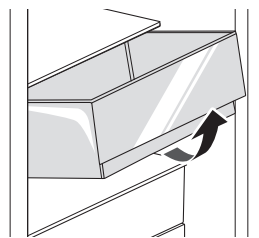
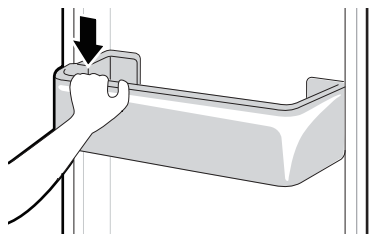

⚠ 注意

- 请注意,取出果蔬抽屉时,存储食物过重可能导致人身伤害。

清洁搁板

取出冷藏室搁板

提起冷藏室搁板后沿,然后将其拉出。

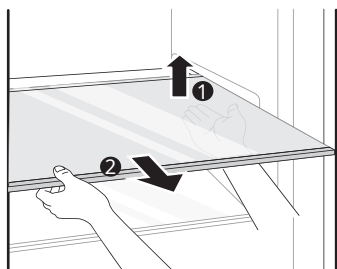

重新安装蔬菜抽屉

按照与取出过程相反的顺序重新安装果蔬抽屉。

清洁保鲜盒盖

取出保鲜盒盖

- 1 取出果蔬抽屉盖后,将保鲜盒盖的顶部拉下来。

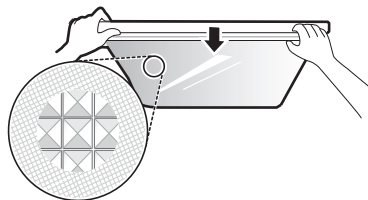

重新安装冷藏室搁板

按照与取出过程相反的顺序装回搁板。

清洁果蔬抽屉

取出果蔬抽屉

- 1 取出抽屉中的物品。抓住果蔬抽屉把手轻轻向外完全拉出,直到卡止。
- 2 向上抬起蔬菜抽屉,并向外拉,从而将其取出。

- 2 将保鲜盒盖抽出取下。

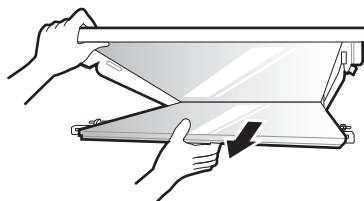

装回保鲜盒盖

- 1 将保鲜盒盖内的突出部分放进搁架内部的凹槽里。

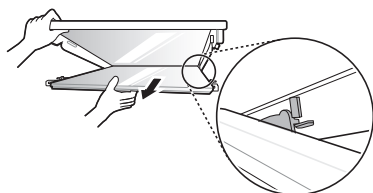

- 2 将保鲜盒盖前方的突出部分插入到搁架前方的凹槽内，向上推动保鲜盒盖完成安装。

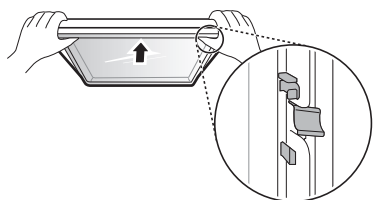

清洁冷冻室抽屉

- 1 取出抽屉中的物品。抓住冷冻室抽屉把手向外完全拉出，直到卡止。
- 2 向上抬起冷冻室抽屉并向外拉，从而将其取出。

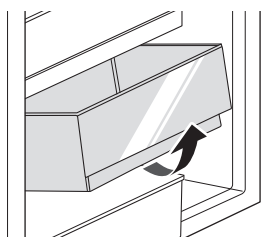

装回冷冻室抽屉

按照与取出过程相反的顺序装回冷冻室抽屉。

清洁饮水机

清洁饮水机托盘



由于冰块或水溢出，饮水机托盘可能很容易变湿。用干布擦拭整个区域。

清洁出水口和出冰口

经常用干净的布擦拭出水口和出冰口，因为这里很容易变脏。请注意，抹布上的棉绒可能会粘在出口处。

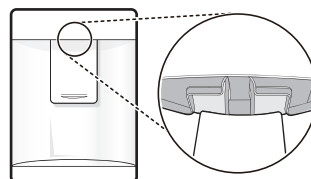

症状	原因和解决方法
不制冷或制冻。	供电是否中断? <ul style="list-style-type: none"> • 检查其他设备的电源。
	电源插头是否从插座中拔出? <ul style="list-style-type: none"> • 将电源插头正确地插入插座。
制冷或制冻效果差。	冷藏室或冷冻室温度是否设为温度最高的设置? <ul style="list-style-type: none"> • 将冷藏室或冷冻室温度设为“中”。
	设备是否放在阳光直射处, 或者是否靠近发热物体, 如烤箱或加热器? <ul style="list-style-type: none"> • 检查安装区域, 并重新安装, 使其远离发热物体。
	在储藏热的食物时, 是否没有先待其冷却? <ul style="list-style-type: none"> • 在将热的食物放入冷藏室或冷冻室之前, 首先待其冷却。
	是否放入太多食物? <ul style="list-style-type: none"> • 保持食物之间留有适度空间。
	设备门是否完全关闭? <ul style="list-style-type: none"> • 完全关闭冰箱门, 确保储藏的食物没有卡住门。
	设备周围是否留有足够的空间? <ul style="list-style-type: none"> • 调整安装位置, 在设备周围留出足够的空间。
	冷藏室或冷冻室温度是否设为“温暖”? <ul style="list-style-type: none"> • 将冷藏室或冷冻室温度设为“中”。
设备内有异味。	是否放入气味较大的食物? <ul style="list-style-type: none"> • 将气味较大的食物储藏 in 密封容器内。
	抽屉中的蔬菜或水果可能已变质? <ul style="list-style-type: none"> • 扔掉腐烂的蔬菜, 清洁蔬菜抽屉。请勿将蔬菜长时间储藏在蔬菜抽屉中。
	设备的内置灯是否关闭? <ul style="list-style-type: none"> • 客户无法自行更换设备的内置灯, 因为它们无法维修。如果内置灯不亮, 请联系 LG 电子客户信息中心。

症状	原因和解决方法
不制冷或制冻。	设备是否向前倾? <ul style="list-style-type: none"> 调整前支脚, 将前侧略微抬高。
	搁板是否正确组装? <ul style="list-style-type: none"> 如果需要, 重新安装搁板。
	关门时是否用力过猛? <ul style="list-style-type: none"> 如果在关门时用力过猛或速度过快, 在关闭之前可能会短暂打开。确保您没有用力关门。轻轻地将门关闭。
很难打开设备门。	您是否在关门后立刻打开门? <ul style="list-style-type: none"> 如果您尝试在关闭后一分钟内打开设备门, 由于设备内的压力, 可能会遇到困难。过几分钟后, 再次尝试打开设备门, 以使内部压力稳定。
设备内部或蔬菜抽屉盖底部有凝结。	在储藏热的食物时, 是否没有先待其冷却? <ul style="list-style-type: none"> 在将热的食物放入冷藏室或冷冻室之前, 首先待其冷却。
	您是否打开了设备门? <ul style="list-style-type: none"> 虽然在关闭设备门后, 凝结将很快消失, 但您可以用干布进行擦拭。
	您是否过于频繁地开关设备? <ul style="list-style-type: none"> 由于内外温差, 可能会形成凝结。用干布擦拭潮湿处。
	您是否放入温热或潮湿的食物, 而未将其密封在容器内? <ul style="list-style-type: none"> 将食物储藏带盖或密封的容器内。
冷冻室内结霜。	门可能未正确关闭? <ul style="list-style-type: none"> 检查设备内的食物是否堵住门口, 并确保门紧紧关闭。
	在储藏热的食物时, 是否没有先待其冷却? <ul style="list-style-type: none"> 在将热的食物放入冷藏室或冷冻室之前, 首先待其冷却。

症状	原因和解决方法
冷冻室内结霜。	冷冻室的进气口或出气口是否堵塞？ <ul style="list-style-type: none"> • 确保进气口或出气口未堵塞，以使空气能够自由流通。
	冷冻室内是否放入太多东西？ <ul style="list-style-type: none"> • 保持物品之间留有适度空间。
设备内部或外部结霜或形成凝结。	您是否频繁开关设备门或者设备门是否未正确关闭？ <ul style="list-style-type: none"> • 如果外界空气进入设备内部，可能会结霜或形成凝结。
	安装环境是否潮湿？ <ul style="list-style-type: none"> • 如果安装区域过于潮湿，或者天气潮湿（如下雨天），设备外部可能会出现凝结。用干布擦拭任何水分。
设备噪声大，发出异常声响。	设备是否安装在薄弱的地面上或者未正确放平？ <ul style="list-style-type: none"> • 将设备安装在牢固、平整的地面上。
	设备后部是否接触到墙壁？ <ul style="list-style-type: none"> • 调整安装位置，在设备周围留出足够的间隙。
	设备后部是否接触到墙壁？ <ul style="list-style-type: none"> • 从设备后面取出散落的物体。
	设备顶部是否有物体？ <ul style="list-style-type: none"> • 取下设备顶部的物体。
设备侧面或正面发热。	设备的这些区域安装有防凝结管，用于减少在门周围区域形成凝结。 <ul style="list-style-type: none"> • 用于防止凝结的热释放管安装在设备正面和侧面。设备安装后不久，或者在夏季，您可能会感觉到其特别烫。请放心，这是正常现象，不是问题。
设备内部或外部有水。	设备周围是否漏水？ <ul style="list-style-type: none"> • 检查水箱或其他地方是否漏水。
	设备底部有水？ <ul style="list-style-type: none"> • 检查水是否来自解冻的冷冻食物或者来自破损或掉下的容器。

症状	原因和解决方法
咔哒声	<p>当自动除霜周期开始和结束时, 除霜控制器将发出咔哒声。周期开始和结束时, 恒温控制器 (或者一些型号上的设备控制器) 也将发出咔哒声。</p> <ul style="list-style-type: none"> • 正常操作
嘎嘎声	<p>嘎嘎声可能来自设备流动、装置后面的供水管道 (仅针对已安装水管的型号)、或储藏在设备顶部或周围的物品。</p> <ul style="list-style-type: none"> • 正常操作
	<p>设备未平稳地放在地面上。</p> <ul style="list-style-type: none"> • 地面不牢固或者不平, 或者水平箱脚需要调整。请参见冷藏室门对准部分。
	<p>操作时移动了具备线性压缩机的设备。</p> <ul style="list-style-type: none"> • 正常操作。如果压缩机在三分钟后还未停止嘎嘎声, 请关闭设备电源, 然后再次打开。
嘶嘶声	<p>蒸发器风扇电机正在使循环的空气进入冷藏室和冷冻室。</p> <ul style="list-style-type: none"> • 正常操作
	<p>冷凝器风扇迫使空气通过冷凝器。</p> <ul style="list-style-type: none"> • 正常操作
潺潺声	<p>设备流经冷却系统</p> <ul style="list-style-type: none"> • 正常操作
砰砰声	<p>由于温度变化, 内壁的收缩和膨胀。</p> <ul style="list-style-type: none"> • 正常操作
振动	<p>如果设备侧面或背面接触橱柜或墙壁, 一些正常的振动现象可能会发出明显的声音。</p> <ul style="list-style-type: none"> • 要消除该噪音, 确保侧面和背面未与任何墙壁或橱柜接触。

症状	原因和解决方法
<p>您的家用电器和智能手机未连接到 Wi-Fi 网络。</p>	<p>您尝试连接的 Wi-Fi 的密码不正确。</p> <ul style="list-style-type: none"> 找到与您的智能手机连接的 Wi-Fi 网络, 并将其移除, 然后在 LG ThinQ 上注册您的电器。
	<p>智能手机的移动数据已打开。</p> <ul style="list-style-type: none"> 关闭智能手机的移动数据, 并使用 Wi-Fi 网络注册电器。
	<p>无线网络名称(SSID)的设置不正确。</p> <ul style="list-style-type: none"> 无线网络名称 (SSID) 应为英文字母和数字组合。(请勿使用特殊字符)
	<p>路由器频率不是 2.4GHz。</p> <ul style="list-style-type: none"> 仅支持 2.4 GHz 路由器频率。将无线路由器设置为 2.4 GHz, 并将电器连接至无线路由器。如需检查路由器频率, 请咨询您的互联网服务提供商或路由器制造商。
	<p>电器和路由器之间的距离太远。</p> <ul style="list-style-type: none"> 如果电器与路由器之间的距离太远, 信号强度可能会变弱, 连接可能配置不正确。请移动路由器的位置, 以使其靠近电器。

型号		M459SWB/M459SB
气候类型		ST/T
防触电保护类型		I类
冷冻室星级		✳️ ✳️ ✳️
容积	总容积(L)	340
	冷冻室容积(L)	107
	二星级部分容积(L)	-
	冷藏室容积(L)	233
外形尺寸	宽(mm)	595
	深(mm)	682
	高(mm)	1860
额定电压/频率(V~/Hz)		220/50
额定输入电流(A)		1.0
除霜输入功率(W)		140
标准耗电量(kW·h/24h)/(kW·h/y)		0.70/255.50
综合耗电量(kW·h/24h)/(kW·h/y)		0.80/292.00
能效等级		2
冷冻能力(kg/12h)		4
冷却能力(kg/12h)		30
制冷剂及注入量(g)		R600a 42
净重(kg)		72
噪音/dB(A)		36
负载温度回升时间(h)		14

注: 上表中的技术参数皆在标准状态下测定, 如有变动, 请以电冰箱铭牌为准。

* 标准耗电量和综合耗电量符合GB12021.2-2015

执行标准

- GB4706.1 《家用和类似用途电器的安全 第一部分:通用要求》
- GB4706.13 《家用和类似用途电器的安全 制冷器具、冰淇淋机和制冰机的特殊要求》
- GB4343.1 《家用电器、电动工具和类似器具的电磁兼容要求 第一部分:发射》
- GB17625.1 《电磁兼容 限值 谐波电流发射限值(设备每相输入电流≤16A)
- GB12021.2 《家用电冰箱耗电量限定值及能源效率等级》
- GB/T8059 《家用和类似用途制冷器具》

产品中有害物质的名称及含量

部件名称	有害物质					
	铅 (Pb)	汞 (Hg)	镉 (Cd)	六价铬 (Cr(VI))	多溴联苯 (PBB)	多溴二苯醚 (PBDE)
箱体组件	0	0	0	0	0	0
门组件	0	0	0	0	0	0
箱内部品	0	0	0	0	0	0
外装部品	X	0	0	0	0	0
保温材料	0	0	0	0	0	0
压缩机	X	0	0	0	0	0
管道 (冷凝器, 蒸发器, 冷媒管道等)	0	0	0	0	0	0
线材 (电源线, 连接线等)	X	0	0	0	0	0
控制器件 (PCB板, 传感器等)	X	0	0	0	0	0
包装件 (胶带, 海绵, 硬纸板, 泡沫件, 印刷件等)	0	0	0	0	0	0

本表格依据SJ/T11364的规定编制。

○：示该有害物质在该部件所有均质材料中的含量在GB/T26572规定的限量要求以下。

×：表示该有害物质至少在该部件的某一均质材料中的含量超出GB/T26572规定的限量要求。

标记为X的部品以现在的技术尚不能减少有害物质。LG电子正在尽最大的努力开发有害物质减少技术。



所有在中国销售的电子电气产品必须标有环保使用期限的标识。

该标识的环保使用期限是指在正常使用条件如温度、湿度下的使用期限。

食品接触材料信息

(Food Contact Materials Declaration)

生产商 (Manufacturer): LG电子 (LG Electronics Inc.)

产品 (Product): 冰箱 (Refrigerator)

符合法规 (comply with regulation):

本产品食品接触用材料及部件符合GB 4806.1-2016、GB 9685-2016、GB31603-2015以及相应材料食品安全国家标准要求, 具体信息如下。

(The food contact materials and articles of this product meet with GB 4806.1-2016、GB 9685-2016、GB31603-2015.)



食品接触

产品材质 (product material):

材质 (Material)	执行标准 (Standard)	符合性 (Compliance)
Acrylonitrile butadiene Styrene (ABS)	GB 4806.7-2016 & GB 31603	符合
General purpose Polystyrene (GPPS)	GB 4806.7-2016 & GB 31603	符合
Medium- impact polystyrene (MIPS)	GB 4806.7-2016 & GB 31603	符合
High- impact polystyrene (HIPS)	GB 4806.7-2016 & GB 31603	符合
Polypropylene (PP)	GB 4806.7-2016 & GB 31603	符合
玻璃(Glass)	GB 4806.5-2016 & GB 31603	符合
钢丝(酒架) (Wine Rack)	GB 4806.9-2016 & GB 31603	符合

产品使用条件 (conditions of use):

可能与冰箱中的部件直接或间接接触的食物有: 蔬菜, 水果, 蛋, 冰或有独立包装的食品等。

冷藏室的可储存温度在0°C和7°C之间。

冷冻室的可储存温度在-15°C以下。

储存时间: 根据食品的说明书为准。

食物接触表面积与体积的比例: 6 dm² /Kg。

除霜间隔

除霜间隔说明: 本产品的除霜加热器受环境温度、湿度及开关门等条件的影响。
在32℃条件下冰箱设定为特性温度时 $\Delta t_{d-\max}$ (最大可能的除霜间隔)
为85小时, $\Delta t_{d-\min}$ (最小可能的除霜间隔)为7小时。

附件

附件部品可能因型号不同而有差异。

附件	M459SWB/M459SB
冷藏室搁板	2个
果蔬保鲜抽屉	2个
果菜盒盖	2个
制冰盒	1个
蛋格	2个
冷冻室抽屉	3个
冷藏室门置物篮	3个
使用说明书	1本
产品合格证	1个
铰链	1个
铰链盖	1个
标贴	4个
限位器	2个

感谢您购买LG电子产品,本着对您负责的精神,并为了确保我们向您提供优质的售后服务,现在对您所享受的保修事宜作如下说明:

一. 您的义务

1. 您在购机时,应要求经销商在购机发票上填写一下内容:型号,出厂编号,购机日期及购买商场,并盖经销商的有效专用章;
2. 请您填妥本说明后页的四联保修卡,并请经销商在型号及出厂编号处盖章;
3. 您妥善保管好购机发票及此包修卡,如您的冰箱发生故障,您的购机发票及此保修卡将作为必须依据;

二. LG电子产品售后服务规定

LG电子为了使中国消费者放心满意的使用公司的产品,将严格遵守国家颁发的有关法律,遵照《中国消费者权益保护法》,《中国产品质量法》的具体条款及“三包”的有关规定,规范我公司售后服务制度:

1. 您所购买的产品整机保修期为一年,关键部品保修期为三年;

* 关键部品:压缩机,风扇电机,温控器,蒸发器,干燥过滤器,冷凝器,毛细管,主控板,显示板。

* 变频压缩机,线性变频压缩机保修期为十年,从购机发票日期开始计。

压缩机运转时,产生连续噪音属于正常现象,未按照指导书进行操作或者安装在不适当的环境中引起的故障不在保修范围之内。

2. 产品保修期从购机之日起计算。在以上规定的保修期内如产品出现任何故障,此维修说明上的登载的维修网点将不收取顾客的修理等任何费用。如有任何疑问或产品故障,顾客均可向此说明书上的维修点寻求帮助。

3. 如在保修期内接受修理,维修后请您按保修卡上标明的次数循序撕下保修卡交给维修人员;

4. 如因零部件供应等原因,导致产品修复期超过三个月时,我公司将给予调换;

5. 超过保修期的产品,当产品维修后30天内又出现重复故障时,维修网点将免费为顾客重新修复;

6. 我公司对产品的维修实行上门服务制。我们将在登记后24至48小时内服务到位,如顾客家处市郊或外埠地区,我公司仍可在48至72小时内长途出差至顾客处服务。

7. 我公司采用电脑零件管理,邮政特快专递以确保零件发送速度,竭力保证三天内供货到位;

8. 下列情况为非保修范围:

* 用户自己使用操作不当;

* 人为搬动后造成产品损伤;

* 产品发生故障后,用户自行到非LG电子指定维修点维修;

* 用户自行拆修,涂改出厂编号;



- *无购机发票及保修卡;
- *遭受自然灾害或意外事故(如火灾, 水灾, 地震, 雷击, 爆炸, 电压不稳事故等);
- *使用时间超过保修期;
- *消费者未按照产品使用说明操作或跌落进水等人为损坏;
- *因安装, 移动等人为造成的故障;
- *使用超过半年的娱乐, 商业和展示用机;

9. 对超过保修期及第8项的产品, 我们将实行收费, 收费项目为: 修理费+零件费+交通费;

10. LG电子设立全国顾客咨询热线: 400-819-9999

全国各地均可拨打以上热线电话, 以寻求您所需要的帮助。

北京LG电子技术服务中心地址: 北京市朝阳区望京科技园洛娃大厦B座2层

邮编: 100021

泰州乐金电子冷机有限公司地址: 江苏省泰州市海陵区迎宾路12号

邮编: 225300

三. LG电子技术服务中心和责任区域

序号	地区	名称	地址	电话
1	北京	北京LG电子技术服务中心	北京市朝阳区望京科技园洛娃大厦B座2层	400-819-9999
	包括: 北京市, 天津市, 河北省, 山东省, 山西省, 河南省			
2	沈阳	沈阳LG电子技术服务中心	沈阳市皇姑区宁山路42号蓝天大酒店6楼	
	包括: 辽宁省, 黑龙江省, 吉林省			
3	成都	成都LG电子技术服务中心	成都市二环路西一段99号附8号	
	包括: 重庆市, 四川省, 湖北省, 云南省, 陕西省, 甘肃省, 新疆自治区, 青海, 贵州省, 西藏自治区			
4	南京	南京LG电子技术服务中心	南京市白下区高新开发区紫金(白下)科技特别创业园区, LG白电研发中心	
	包括: 上海市, 江苏省, 安徽省, 浙江省			
5	广州	广州LG电子技术服务中心	广东省广州市珠江新城华夏路8号国际金融广场7楼	
	包括: 广东省, 广西自治区, 福建省, 江西省, 湖南省, 海南			



顾客 姓名 及电话	型 号	
	出厂编号	

顾客填写好以上内容后，请经销商单位在出厂编号及型号处盖章。

包修卡

第四次

顾客签名

修理完毕后，请您撕下此联留给维修站。

顾客 姓名 及电话	型 号	
	出厂编号	

顾客填写好以上内容后，请经销商单位在出厂编号及型号处盖章。

包修卡

第三次

顾客签名

修理完毕后，请您撕下此联留给维修站。

顾客 姓名 及电话	型 号	
	出厂编号	

顾客填写好以上内容后，请经销商单位在出厂编号及型号处盖章。

包修卡

第一次

顾客签名

修理完毕后，请您撕下此联留给维修站。

顾客 姓名 及电话	型 号	
	出厂编号	

顾客填写好以上内容后，请经销商单位在出厂编号及型号处盖章。

包修卡

第二次

顾客签名

修理完毕后，请您撕下此联留给维修站。

修理内容:

顾客意见

满意 不满意

修理内容:

顾客意见

满意 不满意

修理内容:

顾客意见

满意 不满意

修理内容:

顾客意见

满意 不满意



泰州乐金电子冷机有限公司
地址:江苏省泰州市海陵区迎宾路12号
邮编:225300



LG售后官方微信平台

