



Пылесос ИНСТРУКЦИЯ ПО ЭКСПЛУАТАЦИИ

МОДЕЛИ : V-3742ND
V-3743ST
V-3744HT

Просим внимательно ознакомиться с настоящей инструкцией и техникой безопасности до того, как Вы начнёте использовать пылесоса.



BZ03

P/No.: 3828F19692V

©ДЕЛИАНО LG ELECTRONICS INC.



ПРЕДОСТЕРЕЖЕНИЯ

При использовании электрического оборудования необходимо соблюдать основные правила техники безопасности, изложенные ниже:

ПРОЧИТЕ ВСЕ ИНСТРУКЦИИ ПЕРЕД ТЕМ, КАК ИСПОЛЬЗОВАТЬ ПРИБОР

ВНИМАНИЕ ! — Во избежание пожара, поражения электрическим током или ранения:

1. Не оставляйте аппарат постоянно включенным. Обязательно отключайте сетевой шнур от розетки перед обслуживанием и по окончании пользования.
2. Не используйте аппарат вне помещения или на мокрой поверхности.
3. Не допускайте использования аппарата в качестве игрушки. Особое внимание необходимо, если рядом есть дети.
4. Используйте аппарат в точном соответствии рекомендациям, изложенным в этом руководстве, и используйте только те насадки, которые рекомендованы производителем.
5. В случае повреждения шнура или вилки немедленно прекратите пользование аппаратом. Если в результате падения, повреждения, использования вне помещения или погружения в воду нормальная работа аппарата нарушилась, обратитесь в сервисный центр.
6. Не растягивайте сетевой шнур, не используйте его в качестве ручки для переноски аппарата, не пережимайте его дверьми, не перегибайте его через острые края и углы. Ничего не перетаскивайте через шнур, в том числе и сам аппарат. Держите шнур подальше от нагретых поверхностей.
7. При отключении от розетки тяните не за сам шнур, а за вилку.
8. Не прикасайтесь к вилке или аппарату мокрыми руками.
9. Не допускайте попадания посторонних предметов в отверстия. Не пользуйтесь аппаратом, если отверстия заблокированы; освобождайте их от пыли, волокон, волос и всего, что может препятствовать потоку воздуха.
10. Держите волосы, складки одежды, пальцы и другие части тела подальше от отверстий и движущихся деталей аппарата.
11. Не подбирайте предметы, которые горят или дымятся (сигареты, спички, горячий пепел и т.д.).
12. Не пользуйтесь аппаратом, в который не установлены фильтры и/или пылесборник.
13. Перед отключением от сети убедитесь в том, что кнопка выключения питания находится в положении «ВЫКЛ» (**OFF**).
14. При очистке лестниц переносите аппарат на плече.
15. Не подбирайте горючие и легковоспламеняющиеся жидкости, например, бензин, и не пользуйтесь аппаратом в местах, где могут оказаться эти жидкости.

СОХРАНИТЕ ЭТУ ИНСТРУКЦИЮ

СЕРИЙНЫЙ НОМЕР РАСПОЛОЖЕН НА
ДОННОЙ ЧАСТИ АППАРАТА.

ЭТОТ НОМЕР ИНДИВИДУАЛЕН И НЕ
ПОВТОРЯЕТСЯ НА ДРУГИХ АППАРАТАХ.

ЗАПОЛНИТЕ ТАБЛИЦУ И ПОЛЬЗУЙТЕСЬ
ЭТОЙ ИНФОРМАЦИЕЙ В СЛУЧАЕ
НЕОБХОДИМОСТИ.

ДАТА ПОКУПКИ:

МЕСТО ПОКУПКИ (ДИЛЕР):

АДРЕС ДИЛЕРА:

НОМЕР ТЕЛЕФОНА ДИЛЕРА:

НОМЕР МОДЕЛИ:

СЕРИЙНЫЙ НОМЕР:

СОДЕРЖАНИЕ

ОПИСАНИЕ АППАРАТА	4
УСТАНОВКА	5
ПОРЯДОК РАБОТЫ	6
ТАБЛИЦА НЕИСПРАВНОСТЕЙ	10
СПЕЦИФИКАЦИИ	11
ГАРАНТИЙНАЯ КАРТОЧКА	13~18

ОПИСАНИЕ АППАРАТА

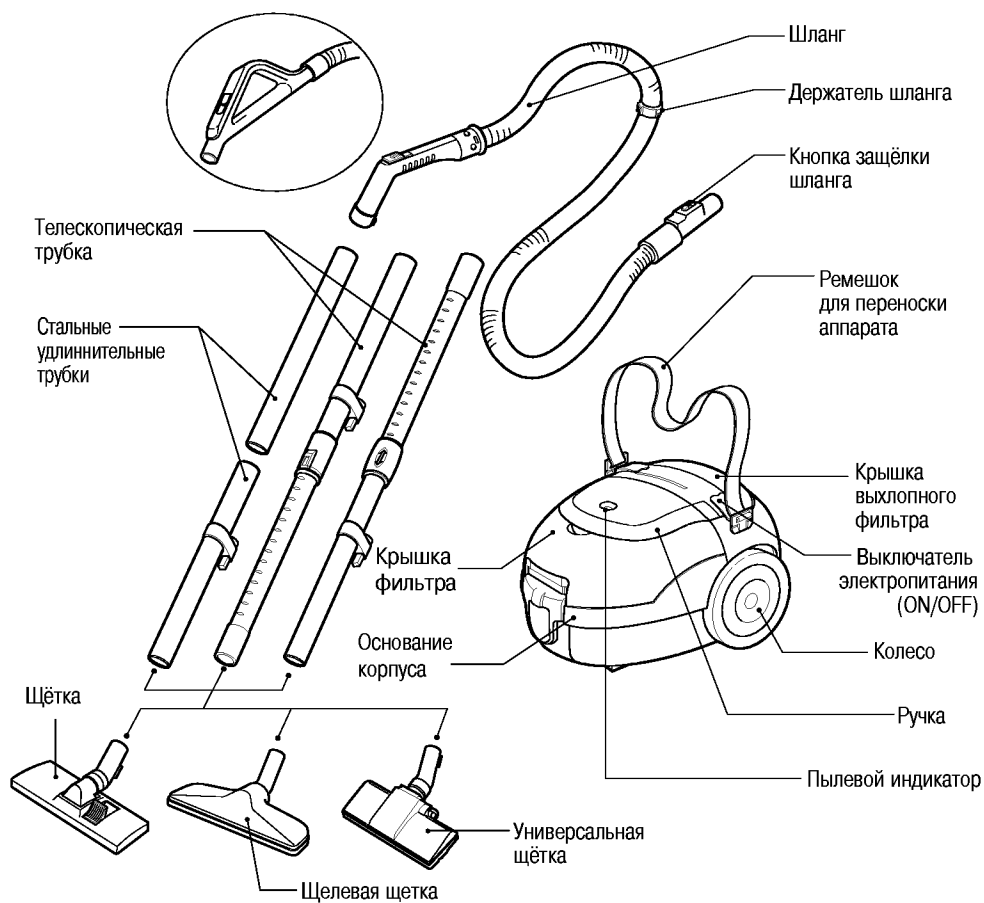

■ НАСАДКИ

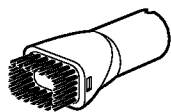

МЯГКАЯ ЩЕТКА
 (приобретается дополнительно)

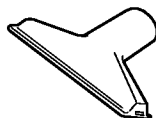

НАСАДКА ДЛЯ ДРАПИРОВОК
 (приобретается дополнительно)

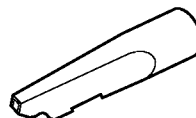

ЩЕЛЕВАЯ НАСАДКА

УСТАНОВКА

ВНИМАНИЕ ! – Обязательно отключите электропитание перед очисткой и/или техническим обслуживанием аппарата, иначе возможно поражение электрическим током и /или самопроизвольное включение аппарата.

1. В случае использования вне помещения или на сырой поверхности возможно поражение электрическим током.
2. Постоянно держите аппарат подальше от детей, чтобы они не поранились.
3. Никогда не оставляйте включённый аппарат без присмотра, особенно если рядом есть дети.
4. Отключая сетевой шнур от розетки, тяните только за вилку, а не за кабель.
5. Прежде чем отключить аппарат от сети убедитесь в том, что кнопка выключения питания находится в положении «ВЫКЛ» (OFF).
6. Всегда выключайте аппарат, если Вы покидаете помещение на продолжительное время либо если он Вам уже не нужен.
7. После чистки ковра обязательно проверьте пылесборник. Пыль, сажа и мельчайшие частицы мусора могут забить его и воздушные фильтры, и поток воздуха снизится настолько, что пылесборник может даже лопнуть, а это в свою очередь вызовет дальнейшие повреждения.

8. Аппарат должен находиться на полу, а не на столе, кресле, стуле и т.д. При чистке лестниц вешайте аппарат на плечо.

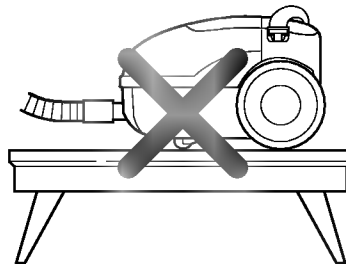

9. Никогда не подбирайте окурки или золу из камина. Во избежание пожара не пользуйтесь аппаратом при наличии паров горючих веществ, например, чистящих жидкостей, дезодорантов и т.д.

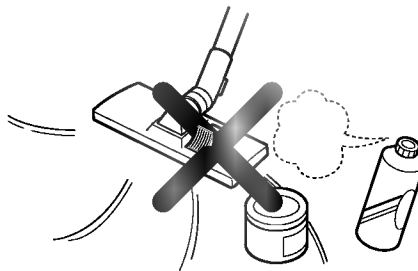

10. Храните аппарат в прохладном, чистом и сухом месте

11. Никогда не помещайте острые или тяжёлые объекты на сетевой шнур во избежание поражения электрическим током или пожара.

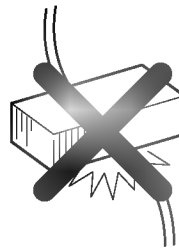

12. Никогда не пользуйтесь аппаратом с повреждёнными шнуром и/или вилкой.

13. Никогда не подбирайте острые твёрдые предметы, мелкие игрушки, булавки, кнопки, гвозди и клочки бумаги. Они могут повредить аппарат или пылесборник.

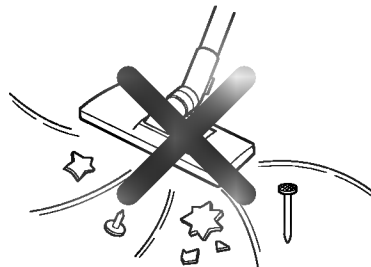

14. Используйте аппарат только в целях, на которые рассчитан бытовой пылесос.

ПОРЯДОК РАБОТЫ

1. • Соедините удлинительные трубки между собой.
 - Если модель оборудована телескопической трубкой, выберите нужную длину с помощью регулятора.
 - Раздвигающаяся трубка
 - Нажмите на пружинную защелку.
 - Вытяните трубку на требуемую длину.
 - Отпустите пружинную защелку, чтобы зафиксировать трубку.

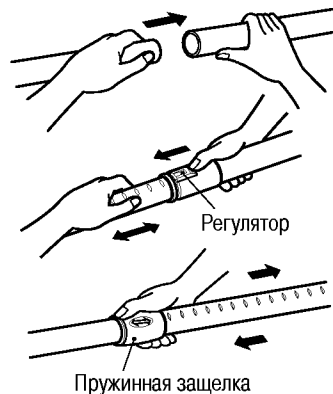

2. Насадите щётку на конец удлинительной трубки.

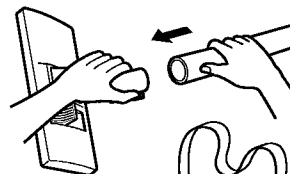

3. Нажимая кнопку защёлки шланга, соедините конец шланга с аппаратом, чтобы он плотно встал на место. (Для того, чтобы отсоединить шланг, нажмите кнопку защёлки и потяните шланг на себя).



4. Вставьте удлинительную трубку в другой конец шланга.

- В рукоятке гибкого шланга имеется ручной регулятор потока воздуха (1), который позволяет кратковременно снижать силу всасывания (в зависимости от модели).

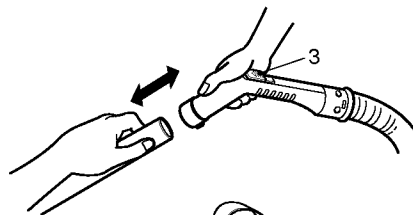

5. Выньте шнур с задней части пылесоса и подключите его к розетке

- Чересчур сильное выдёргивание может создать проблемы с намоткой

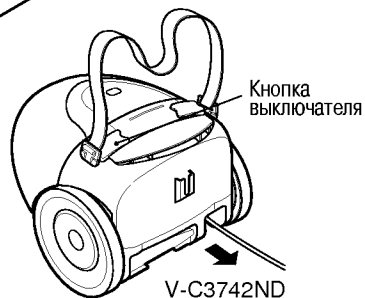

6. • Нажмите кнопку выключателя электропитания ON/OFF (V-C3742ND, V-C3743ST) (ON - "включить", OFF - "выключить").

- Вы можете контролировать всасывающую силу с помощью регулятора мощности (V-C3743ST)
- Мощность всасывания плавно увеличивается до MAX. (V-C3744HT)

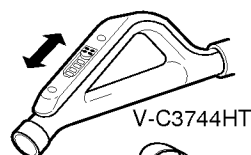

7. Не давите на неё слишком сильно, иначе поверхность пола, особенно паркетного, может получить повреждения.

Наилучший результат достигается именно при лёгком надавливании на щётку.

Если щётка продвигается с трудом, немного приподнимите её передний край так, как это показано на иллюстрации, чтобы снизить засасывающую силу..

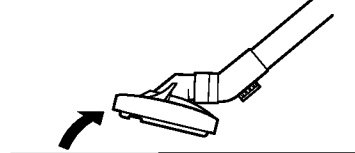
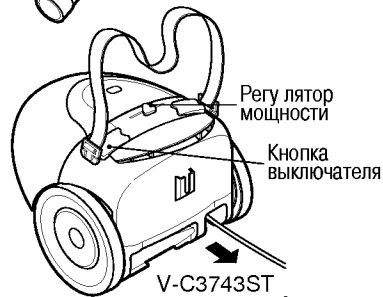

8. При очистке лестниц и полов воспользуйтесь ремешком или специальной ручкой, как это показано на рисунке..



9. Для того, чтобы воспользоваться щелевой насадкой, отделите её от корпуса, как показано на рисунке.

- Щетка для щелей (2)

Для уборки в труднодоступных местах, например, паутины в углах или под диваном.

- Щетка для мебели (4)

Для чистки обивки, матрасов и т.п.

Щетки для ниток удобны для уборки ниток и ворсинок.

- Щетка для пыли (3)

Для чистки рам картин, краев мебели, книг и других неровных предметов.

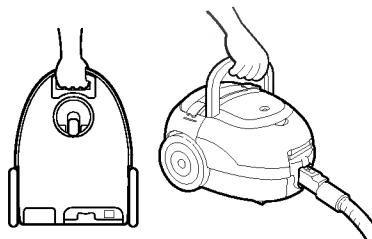

10. При переноске аппарата пользуйтесь ручкой или специальным углублением, как это показано на рисунке.

11. При перерыве в работе установите аппарат в вертикальное положение и закрепите крюк на специальном углублении корпуса (рис. 1)

Зафиксировать трубку можно и при горизонтальном положении аппарата.

Для этого следует вставить выступ на насадке в специальную щель на задней поверхности корпуса аппарата (рис.2).



Рис.1



Рис.2

12. Проверьте пылевой индикатор.

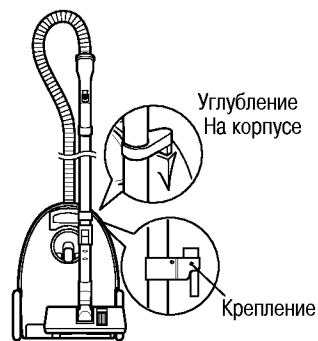
- Поднимите щётку на 10 см от поверхности пола и посмотрите на индикатор.
- Если виден красный индикатор, пылесборник полон.

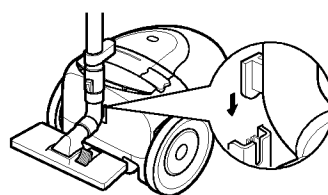

13. Очистка пылесборника.

- Отключите сетевой шнур от розетки.
- Отсоедините шланг от аппарата.
- Откройте крышку фильтра.
- Потянув за крюк, как это показано на рисунке, вытащите пылесборник.
- Замена или очистка пакета-пылесборника.

- 1) Бумажный пакет-пылесборник.
Извлеките использованный пакет-пылесборник и установите новый.
- 2) Матерчатый пакет- пылесборник.
Снимите скользящий зажим на матерчатый пакет-пылесборник.
Установите скользящий зажим на матерчатый пакет-пылесборник.
Не допускайте перекоса при установке скользящего зажима на матерчатый пакет-пылесборник.

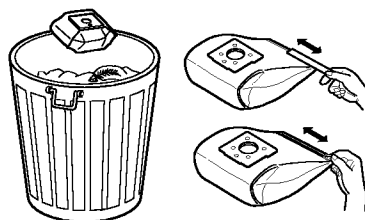

14. Очистка фильтра, защищающего мотор.

- Регулярно осматривайте фильтр и по мере его загрязнения производите очистку..
- Отключите сетевой шнур от розетки.
- Откройте крышку фильтра
- Извлеките фильтр, промойте его тёплой водой с мылом, прополощите и высушите в тени. Не пользуйтесь для чистки фильтра посудомоечной или стиральной машиной
- Вставьте фильтр на место.
- Закройте крышку фильтра.

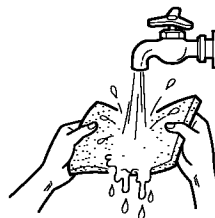

15. Очистка выхлопного фильтра.

- Регулярно осматривайте фильтр и по мере его загрязнения производите очистку.
- Отключите сетевой шнур от розетки
- Откройте крышку и извлеките выхлопной фильтр, как это показано на рисунке.
- Последующая процедура аналогична описанной выше очистке моторного фильтра.

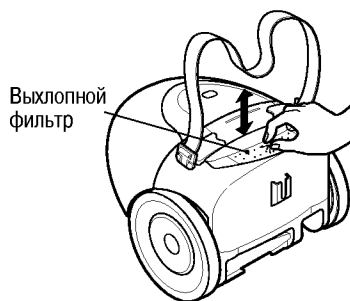

*Срок службы данного товара-7 лет со дня передачи товара потребителю. По истечению этого срока товар не может быть использован по назначению.

ТАБЛИЦА НЕИСПРАВНОСТЕЙ

Соблюдение правил сборки и безопасного использования аппарата является предметом Вашей личной ответственности. Внимательно прочтите те разделы настоящей инструкции, которые посвящены правильному обращению с аппаратом и технике безопасности.

В случае появления сбоев в работе аппарата не торопитесь обращаться в ремонтную мастерскую - прежде попытайтесь самостоятельно решить возникшую проблему с помощью помещённой ниже таблицы.

ВНИМАНИЕ ! – Обязательно отключите электропитание перед очисткой и/или техническим обслуживанием аппарата, иначе возможно поражение электрическим током и /или самопроизвольное включение аппарата.

Проблема	Возможная причина	Что следует предпринять
Аппарат не работает.	<ol style="list-style-type: none"> 1. Аппарат не подключён к сети. 2. Выключатель электропитания не в позиции «ON». 3. В сети нет напряжения 4. Сработал предохранитель перегрева. 	<ol style="list-style-type: none"> 1. Плотно подключите вилку сетевого шнура к розетке.. 2. Нажмите кнопку выключателя. 3. Проверьте предохранители, пробку или пакетник. 4. Проверьте пылесборник и другие места, где возможна блокировка воздушного потока, и дайте мотору остыть не менее 2 часов перед следующим включением.
Недостаточная мощность всасывания.	<ol style="list-style-type: none"> 1. Пылесборник переполнен или забит, либо заблокирован воздушный поток. 2. В шланге есть дырка. 3. Забилась универсальная щётка. 4. Открыта крышка фильтра 5. Шланг недостаточно тщательно подсоединён к аппарату. 6. Регулятор мощности находится в минимальной позиции. 	<ol style="list-style-type: none"> 1. Очистите пылесборник или удалите засор, который препятствует свободному прохождению воздушного потока. 2. Замените шланг. 3. Устраните засор универсальной щётки 4. Закройте крышку фильтра. 5. Убедитесь в правильном подключении шланга к аппарату. 6. Установите регулятор в подходящую позицию.
Аппарат приподнимает незакреплённое половое покрытие или щётка продвигается с трудом	<ol style="list-style-type: none"> 1. Мощность всасывания слишком велика. 	<ol style="list-style-type: none"> 1. Выберите подходящую мощность с помощью специального регулятора.

СПЕЦИФИКАЦИИ

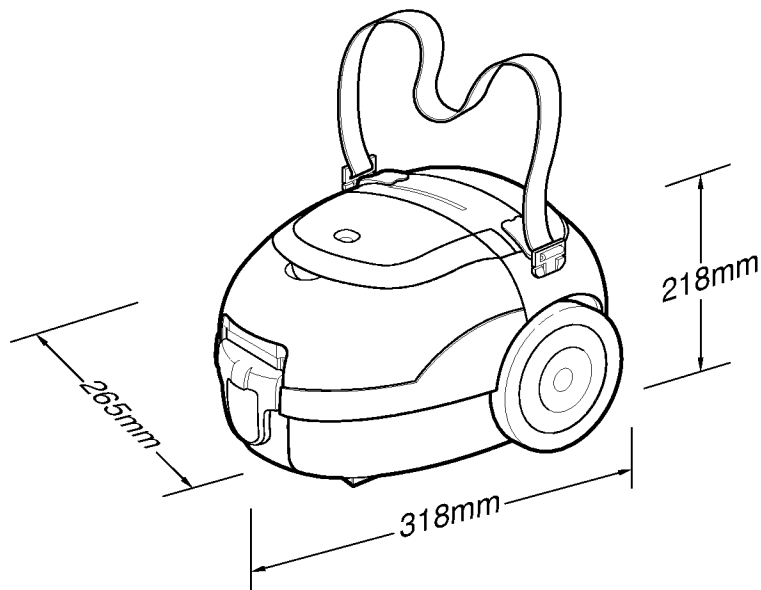

- ЭЛЕКТРОПИТАНИЕ : данные расположены на специальной табличке на корпусе аппарата
- ЁМКОСТЬ : 1,8 л
- ДЛИНА СЕТЕВОГО ШНУРА : 5 м
- ВЕС НЕТТО : 3,8 кг.
- ГАБАРИТЫ : 265 x 318 x 218 мм
- ГАБАРИТЫ УПАКОВКИ : 500 x 310 x 292 мм
- АКСЕССУАРЫ :

ШЛАНГ 1 УДЛИНИТЕЛЬНЫЕ ТРУБКИ 2(1) (ТЕЛЕСКОПИЧЕСКАЯ ТРУБКА) СМЕННЫЙ ФИЛЬТР 5 ПЫЛЕСБОРНИКА	УНИВЕРСАЛЬНАЯ ЩЁТКА 1 МЯГКАЯ ЩЁТКА † (1) ЩЕЛЕВАЯ НАСАДКА 1 РЕМЕШОК 1 НАСАДКА ДЛЯ ДРАПИРОВОК †(1)
--	--

† по дополнительному заказу

* Спецификации могут быть изменены без уведомления в соответствии с запросами потребителей.

MEMO