

(الوحدة الرئيسية : DA-5630A ،
مكبر الصوت : FE-5620TE, FE-5620WE)



الرجاء قراءة كتيب
التوصيل ، تشغيل أو ضبط هذا المنتج ،
مات هذا بعناية وبالكامل.



اجراءات السلامة

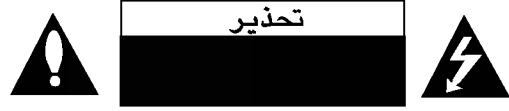

تحذير : لتقليل خطر الاصابة بالصدمة الكهربائية
لا تنزع الغطاء (أو الخلف)
لا توجد أجزاء بالداخل للصيانة
راجع فني خدمات مؤهل

يقصد من هذا السهم المضيء داخل المثلث المتساوي الاضلاع تنبيه المستخدم الى وجود فولطية غير معزولة تشكل خطورة داخل المنتج من الممكن أن تكون كافية لحدوث صدمة كهربائية للأفراد .



يقصد من علامة التعجب داخل المثلث المتساوي الاضلاع تنبيه المستخدم الى وجود تعليمات أعمال صيانة هامة (خدمة) مرفقة مع المنتج .



تحذير : لتقليل خطر اشتعال حريق أو الاصابة بالصدمة الكهربائية ، لا تعرض المنتج الى المطر أو الرطوبة .

تحذير: لا تركيب هذا الجهاز في مكان ضيق مثل صندوق كتب أو تشبيه له.

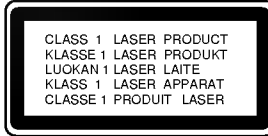

تنبيه :

يوظف مشغل قرص الفيديو الرقمي هذا نظام الاشعة .

للتأكد من الاستخدام الجيد لهذا المنتج ، الرجاء قراءة هذا الدليل بعناية والاحتفاظ به كمرجع في المستقبل . وإذا تتطلب اجراء صيانة على هذه الوحدة ، اتصل بمركز خدمة معتمد - أنظر قسم اجراء الصيانة .

استخدام أدوات التحكم ، اجراء تعديلات على الاداء غير التي حددت هنا قد ينتج عنها خطر التعرض الى الاشعاع .

لمنع التعرض الى حزم اشعاعية مباشرة ، لا تحاول فتح ما بالداخل ، عند الفتح يمكن رؤية حزمة اشعاعية . لا تمنع النظر الى الحزمة الاشعاعية .

تنبيه : يجب عدم تعرض الجهاز الى الماء ، السقوط أو رشفه بالماء ، وعدم وضع أشياء مليئة بالسوائل على سطحه ، مثل المزهريات .

ملاحظات حول حقوق الطبع:

يمنع قانونياً النسخ ، البث ، العرض ، البث بواسطة الكابل ، في أماكن عامة أو تأجير مواد حقوق الطبع دون إذن .
تم تزويد هذا الجهاز بتدابير حماية النسخ التي تم تطويرها بواسطة ماكروفيشن . علامات حماية النسخ تم تسجيلها في بعض الاقراص . عندما تقوم بتسجيل هذه الاقراص على مسجل فيديو كاسيت VCR سوف يظهر تشويش على الصورة أثناء العرض .

يعمل هذا الجهاز على تكامل تقنية حماية حقوق الطبع التي تم حمايتها بطرق ادعاءات بعض من حقوق الملكية الامريكية وحقوق الطبع الفكرية التي تملكها مؤسسة ماكروفيشن وحقوق ملكية أخرى . استخدام تقنية حماية حقوق الطبع يجب أن تعتمد من قبل مؤسسة ماكروفيشن على أن يقصد من استخدامها منزلياً أو مناطق مشاهدة أخرى محدودة ما لم يتم اعتمادها من قبل مؤسسة ماكروفيشن . يمنع التجزئة الهندسية أو إعادة التركيب العكسي .

الرقم المتسلسل : يوجد الرقم المتسلسل على ظهر الوحدة . هذا الرقم متفرد ولا يوجد على أي وحدات أخرى . يتعين عليك تسجيل المعلومات المطلوبة هنا والاحتفاظ بهذا المرشد كسجل دائم لشراء الجهاز .

موديل رقم _____
الرقم المتسلسل _____

جدول المحتويات

٢٢	سمات دي في دي الخاصة
٢٢	• قائمة العنوان
٢٢	• قائمة القرص
٢٢	• زاوية الكاميرا
٢٢	• تغيير اللغة السمعية
٢٢	• العناوين الجانبية
٢٢	التشغيل مع قرص مدمج سمعي وقرص ام بي ٣ MP3
٢٢	تشغيل قرص مدمج سمعي وقرص ام بي ٣
٢٣	• الايقاف المؤقت
٢٣	• الانتقال الى مسار آخر
٢٣	• اعادة المسار/الكل/ايقاف
٢٣	• البحث
٢٣	• الاعداء أ - ب
٢٣	• تغيير القناة السمعية
٢٤	العرض المبرمج
	العرض المبرمج مع قرص مدمج سمعي
٢٤	واقراص ام بي ٣
٢٤	العرض المبرمج مع قرص الفيديو المدمج
٢٥	معلومات اضافية
٢٥	ذاكرة آخر وضع
٢٥	واقى الشاشة
٢٥	ضبط وضع الصورة
٢٥	ملاحظات حول اقراص ام بي ٣ MP3

مرجع

٢٦-٢٧	تحري الخلل والعمل على اصلاحه
٢٨	قائمة شفرة اللغات
٢٩	قائمة شفرة القطر
٣٠	المواصفات

حول رموز التعليمات

⚠ يشير الى مخاطر قد تحدث متسببة في ضرر الوحدة نفسها أو مواد أخرى .

Ⓜ يشير الى وجود ميزات تشغيل خاصة بهذه الوحدة .

Ⓜ يشير الى نصائح وارشادات لجعل المهمة أكثر سهولة .

تم التصنيع برخصة من معامل دولبي. الرموز " دولبي " ، " برولوجيك " و" دي المزدوج هي علامات تجارية لمعامل دولبي. أعمال سرية ليست للنشر. حقوق الطبع ١٩٩٢-١٩٩٧ معامل دولبي. جميع الحقوق محفوظة.

تم التصنيع برخصة من مؤسسة أنظمة المسرح رقمية. الولايات المتحدة. رقم ٥,٤٥١,٩٤٢. وحقوق ملكية أخرى تم اصدارها ولم يبت فيها ملكية أخرى تم اصدارها ولم يبت فيها بعد. العلامات التجارية "DTS" و" DTS الرقمية المحلية" هي علامات تجارية لمؤسسة أنظمة المسرح الرقمية. جميع حقوق الطبع مؤسسة أنظمة المسرح الرقمية ١٩٩٦. جميع الحقوق محفوظة.

مقدمة

٢	اجراءات السلامة
٣	جدول المحتويات
٥-٤	قبل الاستخدام
٤	الاقراص الممكن تشغيلها
٥	تحولات
٥	ملاحظات حول الأقراص المدمجة
٥	حول الرموز
٦	اللوحة الامامية ونافذة العرض
٧	جهاز التحكم عن بعد
٨	اللوحة الخلفية

التجهيز

٩-١٠	التوصيلات
٩	التوصيل مع التلفزيون
١٠	التوصيل مع جهاز اختياري
١٠	توصيلات الهوائي
١١	توصيل نظام مكبر الصوت
١١	تحديد مكان مكبر الصوت
١٢	قبل التشغيل
١٢	قاموس صغير لشرح وضع الصوت
١٣	وضع الصوت
١٣	مستوى الصوت
١٣	فحص النغمة
١٤	ضبط تأخير الوقت
	ضبط تأخير الوقت في وضع دولبي الرقمي ودولبي برولوجيك II
١٤	شرح عام
١٥	العرض على الشاشة
١٥	الضبط الاولي
١٦-١٧	• الضبط الاولي للتشغيل العام
١٦	• اللغة
١٦	• الصورة
١٦	• تحكم العرض (PBC)
١٧	• تحكم الابوين

التشغيل

١٨-١٩	التشغيل مع الراديو
١٨	الضبط المسبق لمحطات الراديو
١٨	الاستماع الى راديو
١٩	ضبط مؤقت النوم
١٩	مخفت الاضاء
١٩	كتم الصوت
١٩	استعمال فتحة سماعة الاذن
١٩	اختيار مصدر داخل
٢٠-٢٢	التشغيل مع دي في دي وقرص فيديو مدمج
٢٠	تشغيل دي في دي وقرص فيديو مدمج
٢٠	السمات العامة
٢٠	• الانتقال الى عنوان آخر
٢٠	• الانتقال الى فصل/مسار آخر
٢٠	• الحركة البطيئة
٢١	• عرض تثبيت الصورة والتقديم اطار فاطر
٢١	• Search (البحث)
٢١	• الاعداء
٢١	• الاعداء أ- ب
٢١	• البحث بالوقت
٢٢	• الزوم
٢٢	• البحث بوضع العلامة



الأقراص الممكن تشغيلها

N ملاحظة حول أقراص DTS السمعية المدمجة:
لتجنب ضرر محتمل لنظام السمع، قم بخفض حجم الصوت قبل تشغيل مثل هذه الأقراص، قم بخفض الصوت تدريجياً، واحتفظ بحجم صوت منخفض. للتمتع بتشغيل صوت DTS الرقمي المحيط Digital Surround™، يجب توصيل نظام ديكودر قناة ٥ خارجية للصوت الرقمي المحيط DTS مع الرقمي الخارج للوحدة.

المصطلحات المتعلقة بالقرص

العنوان (دي في دي فقط)

محتويات الفيلم الرئيسية أو محتوى السمعة المصاحبة أو محتوى سمعة إضافية، أو ألبوم موسيقي. كل عنوان محدد برقم مرجع يساعدك على تحديد مكانه بسهولة.

الفصل (دي في دي فقط)

أقسام من صورة أو قطعة موسيقية أصغر من العناوين. يحتوي عنوان واحد على فصل أو عدة فصول. كل فصل محدد برقم فصل يساعدك على تحديد مكانه بسهولة. اعتماداً على القرص، قد لا يتم تسجيل فصول المسار (قرص فيديو مدمج وقرص سمعي فقط) أقسام من صورة أو قطعة موسيقية على قرص فيديو مدمج أو قرص سمعي مدمج. لكل مسار رقم مسار يساعدك على تحديد مكان المسار الذي تريده.

المسار (قرص فيديو مدمج وقرص مدمج سمعي فقط)

أقسام من صورة أو قطعة موسيقية على قرص فيديو مدمج أو قرص مدمج سمعي. كل مسار محدد برقم مسار، يمكنك من تحديد المسار الذي تريده.

منظر

على قرص الفيديو المدمج مع وظائف PBC (تحكم العرض)، صور متحركة وصور ثابتة تم تقسيمها إلى أقسام تسمى (مناظر). يتم عرض كل منظر على شاشة القائمة وله رقم محدد يساعدك على تحديد المنظر الذي تريده. المنظر الواحد يتكون من مسار واحد أو عدة مسارات.

أنواع أقراص الفيديو المدمجة

هناك نوعان من أقراص الفيديو المدمجة:

أقراص فيديو مزودة بوظيفة تحكم العرض PBC (نسخة ٢.٠)
تسمح لك وظيفة تحكم العرض بالتداخل مع النظام من خلال القوائم، البحث عن الوظائف أو عمليات أخرى شبيهة بالكمبيوتر القياسي. إضافة إلى ذلك، يمكن تشغيل الصورة الثابتة مع تصميم عال وذلك إذا ما كانت موجودة في القرص.

أقراص فيديو غير مزودة بوظيفة تحكم العرض (نسخة ١.١)
تعمل بنفس الطريقة التي تعمل بها الأقراص السمعية المدمجة. تسمح لك هذه الأقراص بعرض صور فيديو وسمعية أيضاً ولكنها غير مزودة بوظيفة تحكم العرض.

دي في دي (أقراص ٨ سم/١٢ سم)	
أقراص فيديو مدمجة (VCD) (أقراص ٨ سم/١٢ سم)	
أقراص سمعية مدمجة (أقراص ٨ سم/١٢ سم)	

بالإضافة إلى ذلك، تستطيع هذه الوحدة تشغيل أقراص مدمجة من نوع CD-R أو CD-RW التي تحوي على عناوين سمعية للملفات أم بي ٣ MP3.

N ملاحظات

- اعتماداً على ظروف الجهاز المسجل أو على حالة أقراص CD-R/RW نفسها، لا يمكن تشغيل بعض من أقراص CD-R/RW على هذه الوحدة.
- لا تستطيع الوحدة تشغيل أقراص CD-R/RW التي لا تحوي على بيانات أو تحوي على بيانات مختلفة التصميم غير بيانات أم بي ٣ و CD-DA.
- لا تضع أي ملصقة أو ختم على أحد الجانبين (جانب الملصقة أو الجانب المسجل عليه).
- لا تستخدم أشكال الأقراص الغير منتظمة مثال: ذات الشكل القلبي أو الأشكال ذات الثماني جوانب (فقد ينتج عن ذلك سوء الأداء).

N ملاحظات حول اقتران دي في دي

قد يتم تثبيت تشغيل بعض من اقتران دي في دي في دي عمداً بواسطة مصنعين برامج مرفقت وير. ربما أن هذه الوحدة تعمل على تشغيل أقراص دي في دي حسب محتوى القرص الذي صمم بواسطة مصنعين برامج سوفت وير، فنش لا يمكن توفر بعض من سمات التشغيل لهذه الوحدة، أو قد يتم إضافة وظائف أخرى. راجع كذلك التعليمات المزودة مع أقراص دي في دي. بعض من أقراص دي في دي المصنوعة لأغراض تجارية قد لا يمكن تشغيلها على هذه الوحدة.

شفرة الإقليم لمشغل دي في دي وأقراص الفيديو المدمجة الرقمية



تم تصميم مشغل دي في دي وصناعاته للتشغيل في الإقليم "٢" المشفر برنامج سوفت وير دي في دي (DVD). تشير شفرة الإقليم على الملصقات في بعض أقراص دي في دي إلى نوع المشغل الذي يمكن أن يشغل هذه الأقراص. هذه الوحدة تستطيع تشغيل أقراص دي في دي ذات الملصقة "٢" أو "الكل" فقط. إذا حاولت تشغيل أقراص أخرى، تظهر لك الرسالة التالية: "تأكد من شفرة الإقليم" على شاشة التلفزيون. بعض من أقراص دي في دي ليس لديها ملصقة شفرة الإقليم بالرغم من أن تشغيلها ممنوع إلا في مناطق محددة.



قبل الاستخدام (تتمة)

تحولات

ملاحظات حول الأقراص المدمجة

التعامل مع الاقراص

- لا تلمس جانب التشغيل للقرص .
- امسك القرص من أطرافه بطريقة لا تلمس البصمات سطحه .
- لا تلمس ورقاً على القرص .



تخزين الاقراص

- بعد التشغيل ، احفظ القرص داخل جيبه .
- لا تعرض القرص الى أشعة الشمس المباشرة أو الى أي مصدر حراري أو تركه داخل سيارة متوقفة في موقف ومتعرضة لأشعة الشمس المباشرة حيث ترتفع درجة الحرارة داخل السيارة .

تنظيف الأقراص

- الغبار والبصمات تتسبب في بهتان الصورة وتشويه جودة الصوت .
- قبل التشغيل ، نظف القرص بقطعة قماش نظيفة ، أمسح القرص من الوسط الى الخارج .

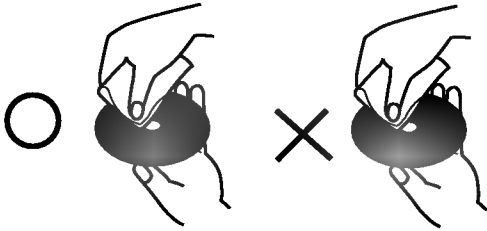

- لا تستخدم محاليل قوية مثل الكحول، البنزين، تتر المنظفات التجارية أو البخاخات المزيلات التي يقصد من استعمالها سجلات الفيديو القديم.

حول الرموز

حول عرض الرمز

- قد يظهر الرمز ① على شاشة التلفزيون أثناء العرض .
- يعني هذا الرمز أن الوظيفة التي تم شرحها في دليل المالك هذا لا يمكن الحصول عليها في قرص الفيديو المدمج لمشغل دي في دي

حول رموز القرص للتعليمات

- القسم الذي عنوانه من بين الرموز التالية يمكن أن يتطابق مع القرص الممثل بالرمز :

دي في دي

قرص فيديو مدمج مع وظيفة تحكم العرض

قرص فيديو مدمج بدون وظيفة تحكم العرض

قرص مدمج سمعي

قرص أم بي ٢

التعامل مع الوحدة

عند شحن الوحدة

- صندوق الشحن ومواد التغليف الاصلية سهلة الاعداد، ومن أجل أقصى حد للحماية، أعد شحن الوحدة مرة أخرى كما جاءت من المصنع في حالة ترحيلها الى مكان آخر .

عند ضبط الوحدة

- قد يحدث تشويش في صورة وصوت جهاز تلفزيون أو راديو قريب أثناء العرض .
- في هذه الحالة ، أنقل الوحدة بعيداً عن التلفزيون أو الراديو ، أو قم بفصل التيار الكهربائي عن الوحدة بعد نزع القرص .

للاحتفاظ بالسطح نظيف

- لا تستخدم سوائل متطايرة مثل البخاخات المزيلات بالقرب من الوحدة، لا تترك المنتجات المطاطية والبلاستيكية أن تتلامس مع الوحدة لمدة طويلة من الزمن . لأنها تترك أثراً على سطح الوحدة .

التركيب

- لا تتركب هذه الوحدة في مكان ضيق، مثل رف كتب أو صندوق مشبث.
- أسمح بدورات هو(لمنع ارتفاع حرارة الاجزاء المركبة بالداخل.
- لا تضع الوحدة على أسطح مثل (بساط، بطانية وغيره). ولا بالقرب من مواد مثل (الستائر والمنسوجات) التي من الممكن أن تسد فتحات التهوية.
- لا تتركب الوحدة بالقرب من مصدر حراري مثل المشعات أو فتحات هواء المكيف، أو في مكان عرضة لأشعة الشمس المباشرة، غبار كثيف، أو مكان به اهتزاز ميكانيكي أو حركة.
- لا تضع أشياء ثقيلة على الوحدة.

تنظيف الوحدة

لتنظيف الصندوق

- استعمل قطعة قماش ناعمة وجافة . إذا كان السطح متسخ بشدة ، استخدم قطعة قماش ناعمة مبللة قليلاً بمحلول خفيف . لا تستخدم المحاليل القوية مثل الكحول ، البنزين أو تتر حيث من الممكن أن تؤذي سطح الوحدة .

للحصول على صورة واضحة

- ان مشغل دي في دي ذو تقنية عالية ، جهاز في غاية من الدقة . إذا اتسخت عدسات الرفع النظرية وأجزاء تدوير القرص أو اهترأت ، فقد تكون الصورة باهتة .
- يوصى بأجراء الفحص والصيانة المنتظمة بعد كل ١٠٠٠ ساعة من الاستخدام. (يعتمد ذلك على ظروف التشغيل) .
- لتفاصيل أكثر ، الرجاء الاتصال بأقرب وكيل .



اللوحة الأمامية ونافذة العرض

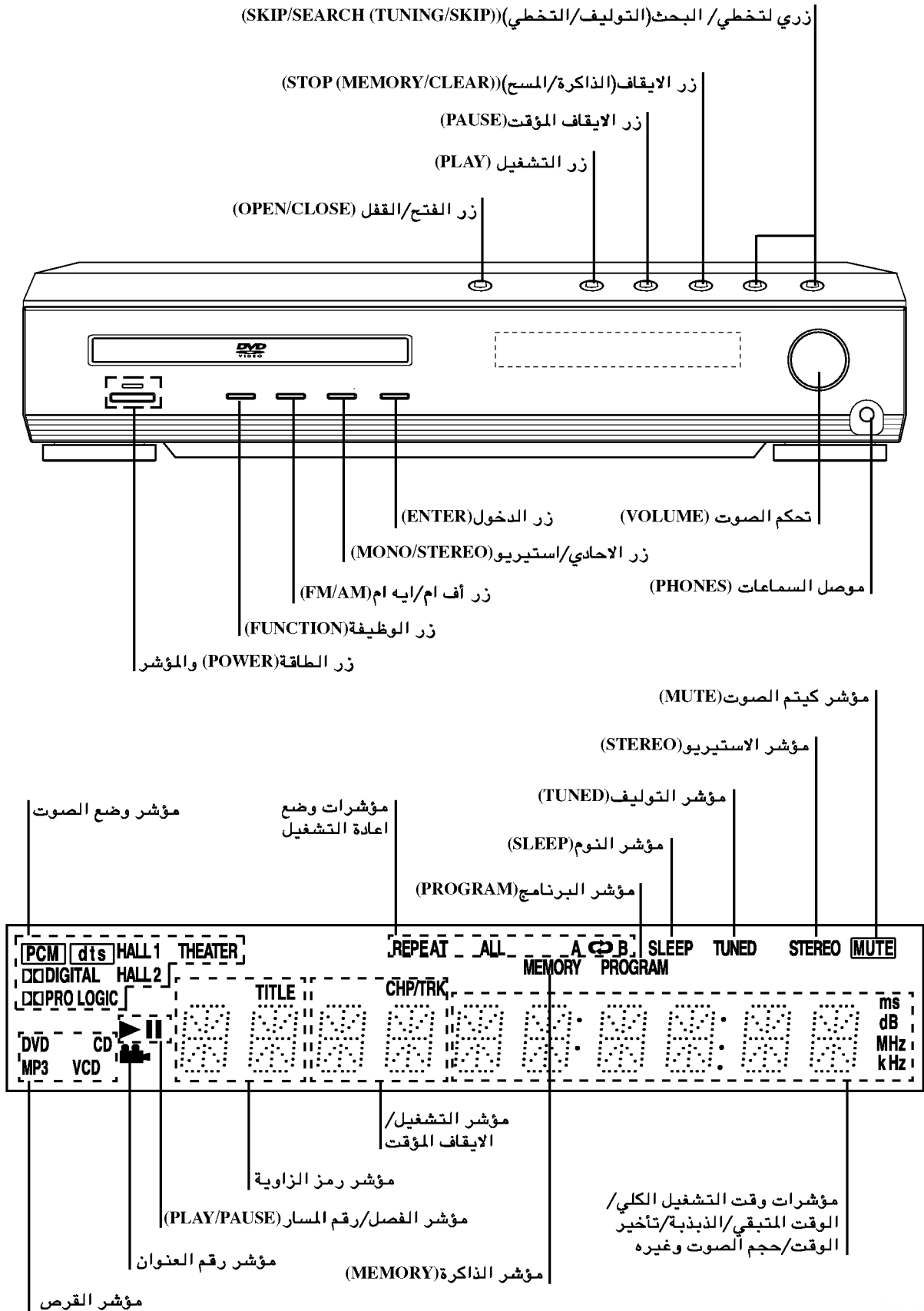

جهاز التحكم عن بعد

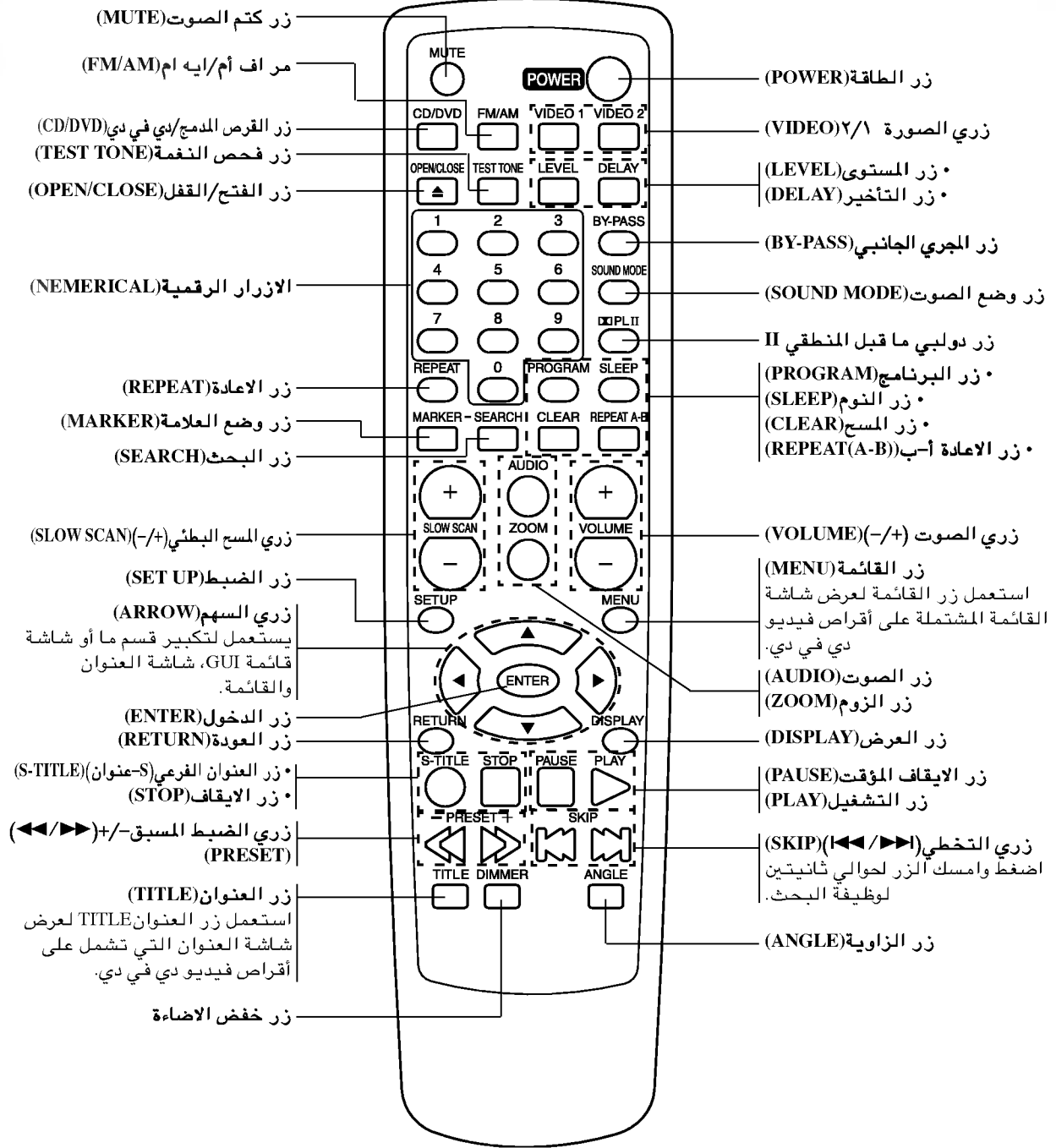

مدى تشغيل جهاز التحكم عن بعد

- قم بتوجيه جهاز التحكم عن بعد نحو المستشعر عن بعد وأضغظ على الأزرار .
- المسافة : حوالي ٢٣ قدم (٧ أمتار) من مقدمة المستشعر عن بعد .
 - الزاوية : حوالي ٣٠ ° في كل اتجاه من مقدمة المستشعر عن بعد .

تركيب حجارة البطارية داخل جهاز التحكم عن بعد

انزع غطاء حجارة البطارية على ظهر جهاز التحكم عن بعد، ثم أدخل اثنين من حجارة البطارية من نوع R03 (الحجم AAA) مع الانتباه الى الوضع الصحيح للعلامتين ⊕ و ⊖ .

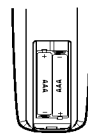

⚠ تنبيه

لا تمزج حجارة بطارية جديدة مع أخرى قديمة .
لا تمزج أبداً أنواع مختلفة من حجارة البطارية (قياسية ، قلووية وغيره) .

اللوحة الخلفية

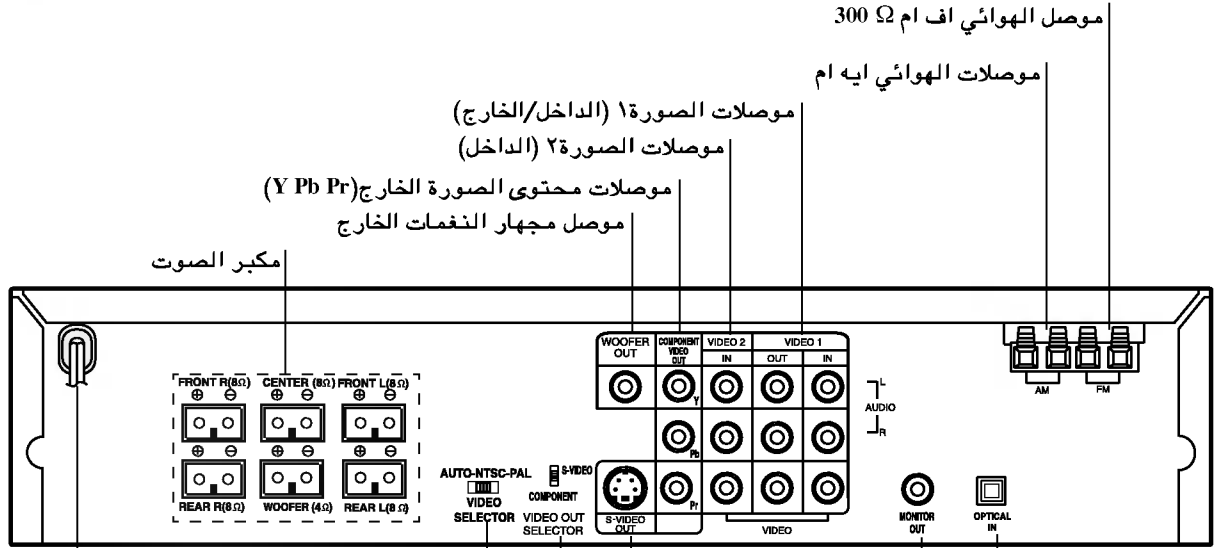

الوصلة الكهربائية

يتم توصيلها مع مأخذ التيار الجداري تيار مناوب ٢٢٠-٢٤٠ فولت مخرج ٦٠/٥ هيرتز فقط.

مفتاح مختار الصورة
راجع الشرح أدناه.*

مفتاح مختار الصورة الخارجية
راجع الشرح أدناه.**

* مفتاح اختيار النظام

يمكنك التمتع بأقراص ان تي اس سي أو بال عن طريق ضبط مفتاح مختار الصورة VIDEO SELECTOR لاختيار النظام المناسب.

بال (PAL): يختار عند توصيل مشغل دي في دي مع تلفزيون بنظام بال.

ان تي اس سي (NTSC): يختار عند توصيل مشغل دي في دي مع تلفزيون بنظام ان تي اس سي.

آلي (AUTO): يختار عند توصيل مشغل دي في دي مع تلفزيون متعدد (ملتي).

- عندما لا يتوافق مفتاح اختيار النظام الذي تم اختياره مع تلفزيونك، قد لا يتم عرض اللون الطبيعي لتلفزيونك.
- اضبط مفتاح اختيار النظام عندما يكون التيار الكهربائي مفصلاً.

** مفتاح مختار الصورة الخارجية

اختر أما الصورة اس الخارجية S-VIDEO OUT أو محتوى الصورة الخارجية COMPONENT VIDEO OUT اعتماداً على كيفية توصيلك لمستقبل دي في دي مع التلفزيون.

موصل الهوائي اف ام 300 Ω

موصلات الهوائي ايه ام

موصلات الصورة ١ (الداخل/الخارج)

موصلات الصورة ٢ (الداخل)

موصلات محتوى الصورة الخارج (Y Pb Pr)

موصل مجهر النغمات الخارج

مكبر الصوت

مصل نظري داخلى

موصل الصورة- اس
الخارج

موصل مونتر خارج

غطاء الحماية من الغبار

أنزع غطاء الحماية من الغبار عن فتحة النظري الرقمي الخارج وصل الكابل النظري الرقمي (غير مزود) باحكام حتى يتوافق شكلي الكابل الموصل. احتفظ بغطاء الحماية من الغبار وقم بتركيبه دائماً عندما لا تستعمل الموصل وذلك للحماية من الغبار.

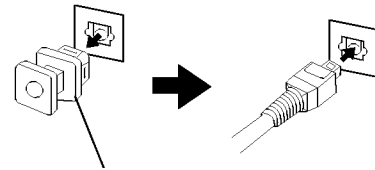

غطاء الحماية من الغبار.

⚠ تنبيه

لا تلمس الدبابيس الداخلية لهذه الاطراف في خلف الوحدة. التفريغ الكهربى واستاتيكي قد يتسبب في ضرر دائم للوحدة.

⚠ تنبيه

عندما تختار وظيفة وضع الصورة ١ (VIDEO1) مستخدماً زر الصورة ١ (VIDEO1) على جهاز التحكم عن بعد، تخرج الاشارة من مكبري الصوت اليسار/الييمين، ولكن من موصلات الصورة الخارجة 1 والصورة VIDEO1 VIDEO OUT والسمعي الخارج يمين/يسار AUDIO OUT L/R.

التوصيلات

التوصيل مع التلفزيون

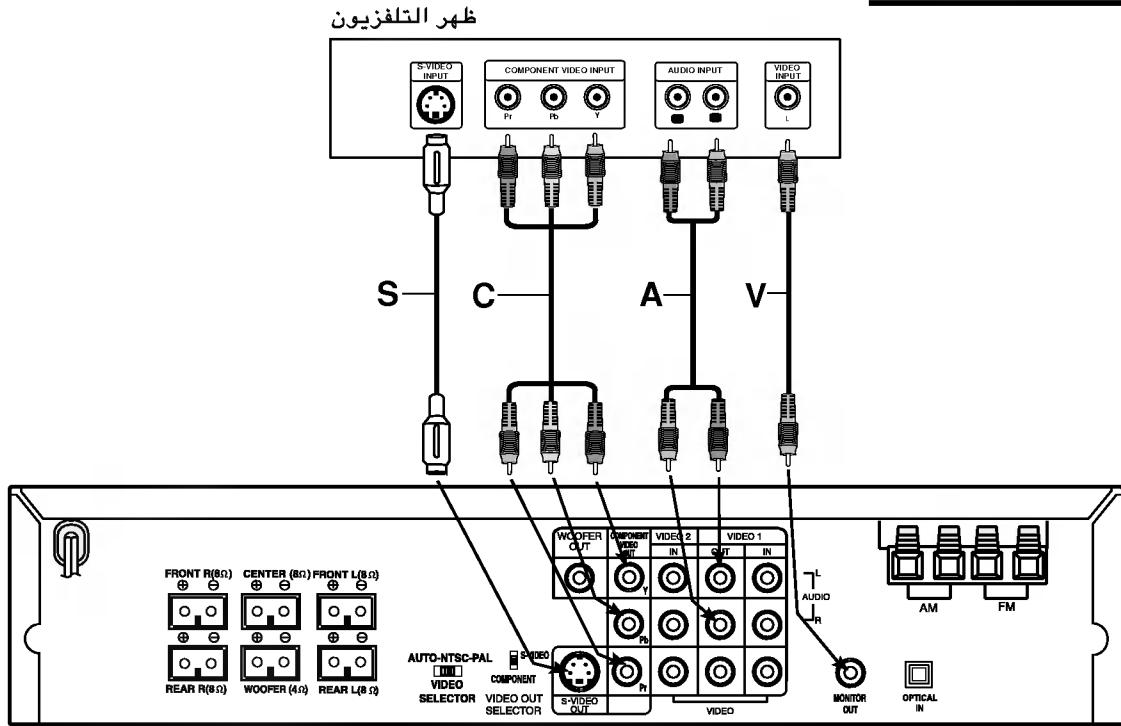

توصيل الصورة - اس

- 1 وصل طرق الصورة - اس الخارجة S-VIDEO OUT. على مستقبل دي في دي مع طرف الصورة - اس على التلفزيون مستعملاً الكابل الصورة اس (S)
- 2 وصل أطراف السمعي الخارج اليسار واليمين AUDIO-OUT. لمستقبل دي في دي مع أطراف السمعي اليسار/اليمين على التلفزيون (A) مستعملاً الكوابل السمعية المزودة.

توصيل محتوى الفيديو (Color Stream®) (نهرملون))

- 1 وصل أطراف محتوى الصورة الخارجة COMPONENT VIDEO OUT على مستقبل دي في دي مع الاطراف المشابهة له على التلفزيون مستعملاً كابل نظري (C) Y Pb Pr
- 2 وصل أطراف السمعي الخارج اليسار واليمين AUDIO OUT لمستقبل دي في دي مع أطراف السمعي يسار/يمين على التلفزيون (A) مستعملاً الكوابل السمعية المزودة.

ملاحظات

- ينتج طرف الصورة اس الخارجة فقط عندما يتم اختيار وضع الوظيفة على قرص مدمج/دي في دي CD/DVD.
- عندما توصل مستقبل دي في دي مع تلفزيونك، تأكد من فصل الطاقة ونزع قابسي الوحدتين لمن مأخذ التيار الجداري قبل القيام بأية توصيلات.

- قم بإحدى التوصيلات التالية، اعتماداً على درات أجهزتك الموجودة.
- عندما تستعمل فتحات محتوى الصورة الخارجة COMPONENT VIDEO OUT الخارجية على المحتوى COMPONENT. عندما تستعمل فتحة الصورة اس الخارجة VIDEO OUT SELECTOR، اضغط مفتاح مختار الصورة الخارجة S-VIDEO OUT على الصورة - اس S-VIDEO.

معلومات مفيدة

- اعتماداً على تلفزيونك وأجهزة أخرى ترغب في توصيلها، هناك العديد من الطرق يمكنك بها توصيل المشغل. استخدم احدي التوصيلات الموضحة أدناه.
- الرجاء مراجعة دليل مالك التلفزيون، مسجل الفيديو، نظام استيريو أو أي جهاز آخر ضروري للقيام بأفضل التوصيلات.

تنبيه

- تأكد من أن مستقبل دي في دي موصل مباشرة مع التلفزيون اختر السمعي/ المرئي الداخل AV في تلفزيونك.
- لا تصل مستقبل دي في دي مع تلفزيونك عبر مسجل الفيديو كاسيت VCR. قد تتشوه صورة دي في دي عن طريق نظام حماية النسخ.

توصيل الصورة

- 1 وصل طرف المونيتور الخارج MONITOR OUT على مستقبل دي في دي مع الصورة الداخلة على التلفزيون مستعملاً كابل الصورة المزود (V).
- 2 وصل طرف السمعي الخارج اليمين واليسار AUDIO OUT لمستقبل دي في دي مع أطراف السمعي اليسار/اليمين على التلفزيون (A) مستعملاً الكوابل السمعية المزودة.

التوصيلات (تتمة)

التوصيل مع جهاز اختياري

- صل (مونتير) التلفزيون مع موصل المونتير الخارج MONITOR OUT أو موصل الصورة - اس الخارجة S-VIDEO OUT.
- صل مسجل الفيديو كاسيت VCR مع موصلات الصورة ١ (VIDEO 1).
- صل مسجل الفيديو كاسيت اضافي VCR مع موصلات الصورة ٢ (VIDEO 2).
- صل بصري خارج لمستقبل دي في دي (أو جهاز رقمي وغيره) مع موصل بصري داخل OPTICAL IN.

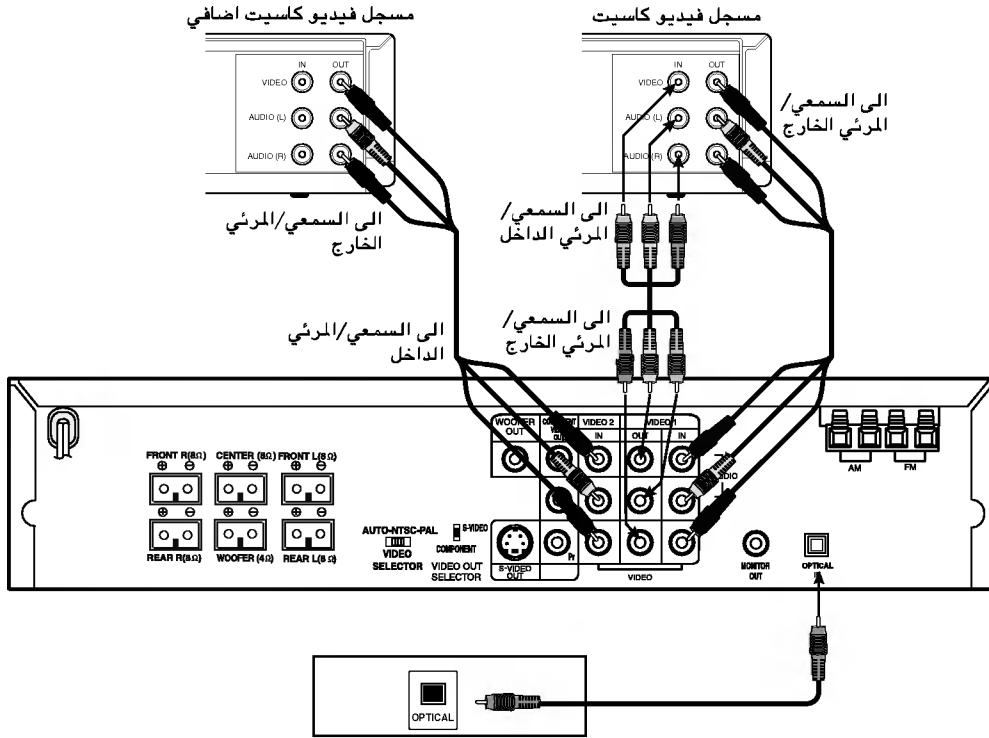

ممشغل دي في دي (أو جهاز رقمي وغيره)

ملاحظات

- عندما تختار وضع وظيفة الى الصورة ١ (VIDEO 1)، لن تخرج اشارة الصورة في الطرف.
- اذا كانت صيغة السمعي للرقمي الخارج لا تتوافق مع مقدرات مستقبلك، سوف ينتج المستقبل صوتاً قوياً ومشوهاً أو قد لا يخرج الصوت البتة.

توصيلات الهوائي

- صل هوائيات اف ام/ايه ام المزودة للاستماع الى الراديو.
- صل حلقة هوائي ايه ام مع موصل هوائي ايه ام.
- صل هوائي سلم اف ام مع موصل هوائي ايه ام.
- صل هوائي سلك اف ام مع موصل هوائي اف ام 300Ω.

هوائي سلك اف ام (مزود)

حلقة هوائي ايه ام (مزود)

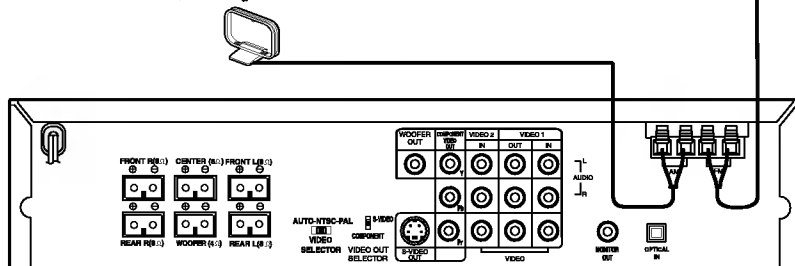

ملاحظات

- لمنع تزايد الضجيج، احفظ هوائي حلقة ايه ام بعيداً عن مستقبل دي في دي واي أجهزة أخرى.
- تأكد من تمديد سلك اف ام بالكامل.
- بعد توصيل سلك هوائي اف ام/ احتفظ به في وضع أفقي بقدر الامكان.



التوصيلات (تتمة)

توصيل نظام مكبر الصوت

صل مكبرات الصوت مستعملا وصلات مكبر الصوت المزودة عن طريق توافق ألوان الاطراف مع هذه الوصلات. للحصول على أفضل صوت محيط، قم بتعديل باراميتر مكبر الصوت (المسافة المستوى، وغيره).

ملاحظة

- تأكد من توافق وصلة مكبر الصوت مع الاطراف المناسبة على الجهاز علامة + مع + وعلامة - مع - . اذا تم عكس الوصلات، فسوف يحدث تشويه في الصوت ويفقد قوته.
- اذا استعملت مكبر الصوت الامامي بمعيار ادخال أكثر انخفاضاً، قم بتعديل حجم الصوت لتجنب انتاج صوت عالي على مكبرات الصوت.
- لا تقم بتجزئة الغطاء الامامي لمكبر المزود.

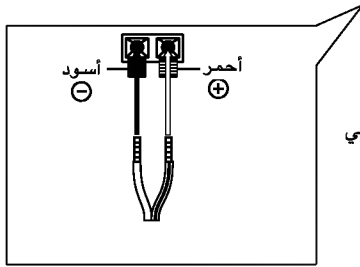
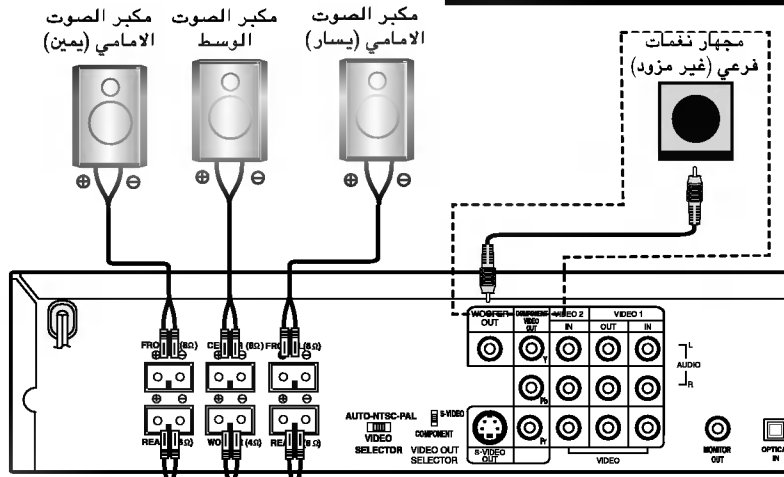

مكبر الصوت الخلفي (محيط يمين)

مكبر الصوت الخلفي (محيط يسار)

مجهاز نغمات فرعي

اذا شعرت بنقص الترددات الجهيرة

صل جهاز نغمات فرعي نشط مع موصل جهاز نغمات خارج مع موصل WOOFER OUT مستعملاً وصلة سمعية أحادية (غير مزودة). عندما تقوم بتوصيل جهاز النغمات، أفضل جهاز النغمات عن موصل مكبر صوت جهاز النغمات.

تحديد مكان مكبر الصوت

في حالة المكان العادي، استخدم ٦ مكبرات صوت (٢ مكبري صوت في المقدمة، مكبر صوت وسط، ٢ مكبري صوت في الخلف ومجهر نغمات). اذا رغبت في تشغيل صوت التردد الجهير الممتاز، دي تي أس الرقمي المحيط او دولبي الرقمي المحيط، يجب عليك توصيل مجهر نغمات.

- **مكبري الصوت الامامين**
حسب مكان استماعك، قم باعداد مكبرات الصوت بمسافات متساوية وعن طريق مكان استماعك، قم باعداد فاصل زمني بين مكبري الصوت بمقدار ٤٥ درجة.

- **مكبر الصوت الوسط**
من الافضل أن يكون مكبري الصوت الوسط والامامي في وضع أعلى. ولكن ضعها عادة أعلى أو أسفل التلفزيون.

مكبرات الصوت الخلفية

- ضع مكبري الصوت اليسار واليمين خلف منطقة الاستماع. يعمل مكبرا الصوت هذين على إعادة انتاج الصوت وأيجاد جو ضروري لتشغيل الصوت المحيط. لافضل النتائج، لا تضع مكبري الصوت الخلفيين في مكان قريب جداً من منطقة الاستماع وقم بوضعهما في مستوى منطقة الاستماع أو أعلى منهما. كذلك يكون هناك أثر فعال إذا فمت بتوجيه مكبري الصوت الخلفيين نحو الجدار أو السقف من أجل تشتيت الصوت بقدر الكبر. في حالة صغر حجم غرفة الاستماع، اذا كانت منطقة الاستماع قريبة أو خلف الجدار قم باعداد مكبري الصوت الخلفيين في وضعين معاكسين وضع مكبري الصوت الخلفيين أعلى من أن الاستماع بمقدار ٦٠-٩٠ سم.

مجهر النغمات

- يمكن وضعه في أي مكان في الامام.

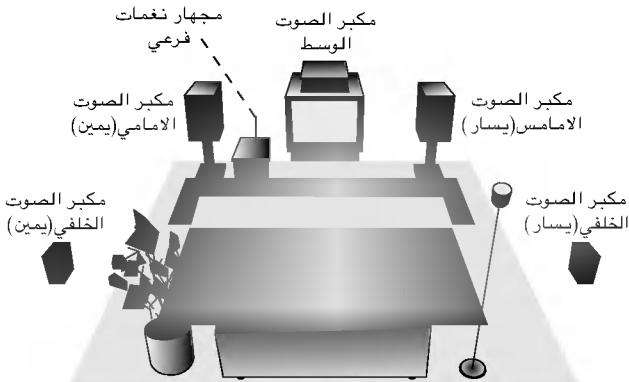

مثال لوضع مكبرات الصوت



قبل التشغيل

قاموس صغير لشرح وضع الصوت

dts

يسمح لك التمتع بقنوات منفصلة ٥,١ (أو ٦) السمعية الرقمية ذات الجودة العالية من مصادر برنامج DTS التي تحمل علامات تجارية مثل الاقراص، دي في دي والاقراص المدمجة وغيرها. تقدم DTS المحيطة حتى ٦ قنوات سمعية شفافة (والتي تعني شبيهة للاصلية) والنتيجة نقاء لا مثيل له ومجال حقيقي بمقدار ٣٦٠ درجة. المصطلح DTS هو علامة تجارية لتقنية DTS، LLC. صنع بترخيص من DTS Technology, LLC.

DIGITAL

يسمح لك تصميم المحيط الرقمي التمتع بصوت قنوات ٥,١ الرقمية المحيطة من مصدر برنامج دولبي الرقمي. اذا قمت بتشغيل أقراص دي في دي بالعلامة "DTS Digital" ، يمكنك التمتع حتى بصوت أفضل جودة، دقة حيز أعظم ومدى حركي متطور.

HALL 1

عند تشغيل تسجيلات موسيقى حيوية وتقليدية، يقدم لك هذا الوضع احساساً شبيهاً بأنك في صالة موسيقى حقيقية.

HALL 2

عند تشغيل موسيقى حيوية وتقليدية، يقدم لك هذا الوضع احساساً شبيهاً بأنك في صالة موسيقى حقيقية.

THEATER

يقدم لك هذا الوضع مؤثر ثلاثي الابعاد شبيهاً بتمثيلية مسرحية.

PRO LOGIC (II)

يعمل برولوجيك ٢ على ايجاد خمس قنوات خارجة ذات عرض نطاق ترددي كامل من مصدرى قناة. يتم ذلك باستخدام ديكودر متقدم بصوت محيط في غاية من النقاء يعمل على استخراج الحيز الاصلي للتسجيل دون إضافة أي أصوات جديدة أو نغمات ملونة.

وضع برولوجيك:

يقدم وضع برولوجيك الفريد للمستخدمين نفس الصوت المحيط القوي ومعالجته كأنه برولوجيك أصلي، في حالة عدم اكتمال المحتوى لجودته القصوى، أو اذا كانت هناك رغبة لسماع البرنامج أكثر " مما هو معتاد ". عند استعمال هذا الوضع، فإنه يسمى برولوجيك، كما في السابق. لا يوجد وضع " برولوجيك I ". وضع برولوجيك الفريد هو أقصى حد للجودة. لا يحتاج دولبي لمنتجات PLII لاستعمال لوغريهما حل شفرة برولوجيك على كل حال، اذا احتوت DSP على شفرة برولوجيك الاصلية، واذا رغب صانع المنتج في استعماله، هذا أمر مقبول بل ويوصى به. يجب أن لا يقدم المنتج كل من وضعي برولوجيك الاصلي وبرولوجيك الفريد.

وضع السينمائي MOVIE:

الوضع السينمائي لاستعماله مع عرض تلفزيوني وكل البرامج المشفرة في دولبي المحيط. النتيجة هي توجهات مجال صوتي مدعم التي بإمكانها الوصول الى جودة أصلية لصوت قناة ٥,١.

وضع الموسيقى MUSIC:

يستعمل وضع الموسيقى لاي تسجيلات موسيقى استيريو، ويقدم هذا الوضع حيز صوت عميق. يشمل وضع الموسيقى أدوات تحكم على الصوت لتوجيهه حسب ذوق استماع الفرد.

وضع الافتراضي VIRTUAL:

يستعمل وضع الافتراضي عادة عند توصيل برولوجيك ٢ مع عملية افتراضيه لاستعمال مكبر الصوت. على كل حال، قد توجد بعض الافتراضات لهذا الوضع لا تعمل على انتاج المتوقع. لهذه الافتراضات، قد يقدم وضع السينمائي أفضل مؤثرات الصوت المحيط. تم تصميم الوضع الافتراضي لاستعماله مع عملية افتراضية تم تطويرها بواسطة معامل دولبي. يجب تسمية وضع برولوجيك " برولوجيك ٢ Pro Logic II " فقط وبالتالي يمكن الاحتفاظ باسم الافتراضي لوصف العملية الافتراضية لمكبر الصوت.

وضع القالب MATRIX:

وضع القالب مثل وضع الموسيقى عدا ايقاف تشغيل منطلق الدعم التوجيهي يمكن استعماله لدعم الاشارات الاحادية باعتبارها اشارات " أكبر ". يمكن أيضاً استعمال وضع القالب في الانظمة الالية، حيث قد يتسبب التقلب في استقبال أف/ام استيريو الضعيف على أحداث تشويش في اشارات المحيط من ديكودر منطقي. "العلاج" الافضل لاستقبال أف/ام استيريو الضعيف هو، وببساطة، تحويل السمعى الى أحادي.

ايقاف المحيط (قناة ٢ استيريو)

اخراج الصوت من مكبرات الصوت الامامي اليسار واليمين ومجهر النغمات. مصدر قناتين قياسي (استيريو) تمر جانبياً بالكامل الى معالجة مجال الصوت،.يسمح لك هذا لتشغيل أي مصدر مستعملاً فقط مكبرات الصوت الامامي اليسار واليمين ومجهر النغمات الفرعي. يمكنك اختيار ايقاف المحيط بالضغط على زر المرور الجانبي BY-PASS على جهاز التحكم من بعد.



قبل التشغيل (تتمة)

وضع الصوت (عدا ايه ام)

يمكنك التمتع بالصوت المحيط عن طريق اختيار احدى مجالات الصوت المسبق البرمجة مع البرنامج الذي تود الاستماع اليه.

عندما يتم عرض مؤشر PCM فقط على نافذة العرض:

في كل مرة تضغط على زر وضع الصوت SOUND MODE، يتغير وضع الصوت بالترتيب التالي:

THEATER ← HALL2 ← HALL1 ← PRO LOGIC

في كل مرة تضغط على زر PLII، يتغير وضع صوت برولوجيك II بالترتيب التالي:

MATRIX ← VIRTUAL ← MUSIC ← MOVIE ← PRO LOGIC

معلومات إضافية

يمكنك اختيار وضع إيقاف المحيط (2 قناة استيريو) بالضغط على زر BY-PASS.

عند ادخال دي في دي

يمكنك تغيير وضع صوت دي في دي (دولبي رقمي، DTS، برولوجيك، وغيره) بالضغط على زر السمعي AUDIO على جهاز التحكم عن بعد أثناء العرض.

بالرغم من اختلاف محتويات دي في دي من قرص لآخر، يوضح لك التالي التشغيل الاساسي عند استعمال هذه الخاصية. في كل مرة تضغط على زر السمعي AUDIO، يتغير وضع صوت دي في دي بالترتيب التالي:

DIGITAL ← DIGITAL dts ← PRO LOGIC

عند ادخال دي في دي واطاءة مؤشر برولوجيك.



في كل مرة تضغط على زر PLII، يتغير وضع صوت برولوجيك بالترتيب التالي:

PLIIMATRIX ← PLIIMRTUAL ← PLIIMUSIC ← PLIIMOVIE ← PRO LOGIC

معلومة إضافية

يمكنك ضبط وضع برولوجيك على الايقاف (2 قناة استيريو) بالضغط على زر BY-PASS واختفاء مؤشر برولوجيك.

لمعلوماتك:

- يتذكر مستقبل دي في دي وضع آخر ضبط لكل مصدر بصورة فردية.
- يمكنك التعرف على الصيغة المشفرة لبرنامج سوفت وير عن طريق القاء نظرة على صندوق التغليف.
- أقراص دولبي الرقمية بها ملصقة تحمل العلامة .
- برامج دولبي المحيطة المشفرة بها ملصقة تحمل شعار .
- أقراص دي تي اس المحيط الرقمية بها علامة DTS.

ملاحظة

عندما تقوم بتشغيل مسارات صوت بذبذبة عينية ٩٦ كيلوهيرتز، سوف يتم تحويل الاشارات الخارجة الى ٤٨ كيلوهيرتز (ذبذبة عينية)

مستوى الصوت

يمكنك ضبط مستوى الصوت للقناة المرغوبة.

1 اضغط المستوى LEVEL.

سوف يظهر مؤشر المستوى على نافذة العرض.

2 اضغط </> لاختيار مكبر الصوت المرغوب لضبطه. في كل مرة تضغط زر </>، يتم تغييره بالترتيب التالي:
FL (أمامي/يسار) ← C (وسط) FR (أمامي/يمين) ← SR (محيط يمين) ← SL (محيط يسار) ← SW (مجهاز فرعي) FL (أمامي/يسار).
• في وضع القناة ٢ استيريو، يمكنك فقط اختيار SW (مجهاز فرعي).

3 اضغط على ▲/▼ لتعديل مستوى الصوت للقناة التي تم اختيارها. (٦- ديسيبيل ~ ٦+ ديسيبيل)

4 أعد الخطوة ٢-٢ وعدل مستوى الصوت للقناة الاخرى.

5 اذا اكتمل الضبط، اضغط المستوى LEVEL.

فحص النغمة

تسمح لك هذه الوظيفة بسهولة ضبط توازن الصوت لاماكن مكبران الصوت.

1 اختر وضع فحص النغمة بالضغط على فحص النغمة TEST TONE.

• سوف يتم اصدار صوت هسيس لمدة ثانيتين من مكبرات الصوت بالترتيب التالي:
FL (أمامي/يسار) ← C (وسط) FR (أمامي/يمين) ← SR (محيط يمين) ← SL (محيط يسار) ← SW (مجهاز فرعي) FL (أمامي/يسار).

2 يمكنك ضبط مستوى الصوت أثناء تشغيل فحص النغمة، اضغط أولاً المستوى LEVEL ثم اضغط ▲/▼، وبالتالي تتساوى كل مستويات مكبرات الصوت من مكان المستمع. أثناء تشغيل فحص النغمة، اذا فمت بضبط مستوى الصوت، سوف يتم الايقاف مؤقتاً في قناة مكبر الصوت الحالية.

3 اذا اكتمل الضبط، اضغط زر فحص النغمة TEST TONE.



قبل التشغيل (تتمة)

ضبط تأخير الوقت

في وضع دولبي الرقمي أو وضع دولبي برولوجيك، يفترض تساوي المسافة من المستمع إلى كل مكبر الصوت. وإذا لم يكن كذلك، قم بضبط تأخير الوقت لمكبر الصوت الوسط أو الخلفي وبالتالي يتم سماع الصوت في وقت واحد بواسطة المستمع. الفترة الزمنية من مكبرات الصوت إلى المستمع. إذا تساوت المسافة بين المستمع وكل مكبر صوت، في وضع دولبي الرقمي ودولبي برولوجيك يكون تأخير وقت كل مكبر صوت على النحو التالي:

في وضع دولبي الرقمي:

تأخير وقت مكبر الصوت الوسط: صفر- ٥ ms

تأخير وقت الخلفي : صفر- ١٥ ms

في وضع دولبي برولوجيك:

تأخير وقت الوسط : لا يمكن ضبطه.

إذا تم ضبط تأخير وقت الخلفي في وضع دولبي الرقمي، في وضع دولبي برولوجيك، سوف يتم ضبط تأخير الوقت بصورة آلية. تأخير الوقت هو ١ متر/ثانية لكل ٣٠ سم. إذا كان مكبر الصوت الوسط والخلفي بعدان عن مكبري الصوت الاماميين بالنسبة للمستمع، سيكون تأخير الوقت في أدنى حد.

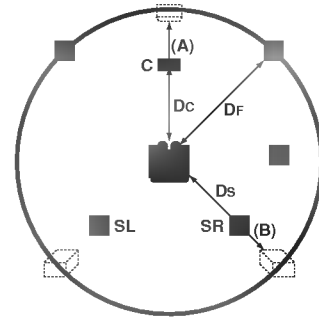

ضبط تأخير وقت المحيط

إذا كانت مسافة DS مساوية أو أطول من DF في الشكل أعلاه، اضغط تأخير وقت المحيط على صفر متر/ثانية.

أو قم بتغيير الضبط حسب المثال أدناه.

مثال) إذا كانت المسافة من مكبري الصوت الاماميين بالنسبة إلى المستمع هي ٣ متر من مكبري الصوت الخلفيين ٥,١ متر، في وضع دولبي الرقمي تأخير وقت الخلفي هو ٥ msec.

٣ متر(DF) - ١,٥ متر(DS) = ١,٥ متر (B).

١,٥ متر (B) = ١٥٠ سم / ٣٠ سم = ٥ متر/ثانية.

بالنسبة لدولبي برولوجيك II (تأخير وقت المحيط) :

• برولوجيك : ١٠-٢٥ متر/ثانية.

• سينمائي : ١٠-٢٥ متر/ثانية.

• موسيقى: صفر-١٥ متر/ثانية.

• افتراضي : لا يمكن ضبطه.

• قالب: صفر-١٥ متر/ثانية

ضبط تأخير وقت الوسط(وضع دولبي الرقمي فقط)

إذا تساوت مسافة DF مع مسافة DC في الشكل اليسار، أضغط تأخير وقت مكبر الصوت الوسط على صفر متر/ثانية. أو، غير الضبط حسب الجدول أدناه.

مثال) إذا كانت المسافة من مكبري الصوت الاماميين إلى المستمع ٣ متر ومن مكبر الصوت الوسط إلى المستمع ٢,٤ متر، يكون تأخير وقت الوسط ٢ متر/ثانية.
٣ متر(DF) - ٢,٤ متر(DC) = ٦٠ سم (A).
٦٠ سم (A) / ٣٠ سم = ٢ متر/ثانية.

ضبط تأخير الوقت في وضع دولبي الرقمي

دولبي برولوجيك II

١ أضغط على زر التأخير DELAY

يظهر تأخير وقت المحيط الحالي على نافذة العرض. يمكنك تأخير وقت الوسط بالضغط على ◀/▶ فقط في وضع دولبي الرقمي.

٢ اضغط على زر ▲/▼ لتغيير تأخير الوقت.

٣ إذا اكتمل الضبط، اضغط على زر التأخير DELAY.

ملاحظة

يمكنك ضبط تأخير وقت الوسط فقط في وضع دولبي الرقمي ويظهر وقت تأخيره.

اتساع الوسط (وضع موسيقي دولبي برولوجيك، فقط)

هذا التحكم يسمح لصوت القناة الوسط بوضعها بين مكبر الصوت الوسط ومكبر الصوت اليسار/اليمن فوق مدى ٨ خطوات. تستعمل الخطوة "٣" تجمع كل مكبرات الصوت الامامية الثلاث لاعطاء أفضل صورة صوتية وتقديم صوت ممرجل بصورة أكثر. ويوصى به لاغلبية التسجيلات. الخطوة "٠" (صفر) تضع كل الاصوات الوسط داخل مكبر الصوت الوسط. الخطوات "٧" تضع كل الاصوات الوسط داخل مكبري الصوت اليسار/اليمن بالتساوي مثل ما هو في الاستيريو التقليدي.

البعد (الموسيقي لدولبي برولوجيك II فقط)

يسمح هذا التحكم للمستخدم القيام بتعديل متدرج لمجال الصوت إما في اتجاه الامام أو الخلف. قد يكون ذلك مساعداً لتحقيق التوازن المطلوب في كل مكبرات الصوت مع تسجيلات معينة التي قد تحوي أما على مؤثرات مكانية كثيرة أو قليلة. الخطوة "صفر" يوصى بها للضبط، التي ليس لها أثر على الصوت. الخطوات ١، ٢، ٣ تنقل الصوت تدريجياً إلى الامام، والخطوات ١-، ٢-، ٣- تنقل الصوت نحو المحيطات.

بانوراما (وضع الموسيقي لدولبي برولوجيك ٢ فقط)

يمد هذا التحكم صورة الاستيريو الامامية لتشمل مكبرات الصوت المحيطة لمؤثر ممتع لما يسمى "wraparound" مع صورة جانبية للجدار. وهي مؤثرة على وجه الخصوص للتسجيلات التي لديها عناصر يسار قوية أو قناة يميني في المزج، حيث يمكن رصدها وتهدئتها بواسطة معالجة بانوراما.

قبل التشغيل (تتمة)

⚠ تنبيه

قبل استعمال جهاز التحكم عن بعد، اضغط زر دي في دي DVD أو التلفزيون TV لاختيار الجهاز لتشغيله.

شرح عام

يقدم لك هذا الدليل التعليمات الأساسية لتشغيل مستقبل دي في دي. تحتاج بعض من دي في دي تشغيل خاص أو تسمح فقط بتشغيل محدود أثناء العرض. عندما يظهر هذا، يظهر الرمز ④ على شاشة التلفزيون. مشيرة الى عدم السماح بالتشغيل بواسطة مستقبل دي في دي أو غير متوفرة في هذا القرص.

العرض على الشاشة

يمكن عرض ظروف التشغيل العامة على شاشة التلفزيون . يمكن تغيير بعض البنود على القائمة .

تشغيل العرض على الشاشة

1 اضغط على زر العرض DISPLAY أثناء التشغيل .

2 اضغط على ▼ أو ▲ لاختيار بند ما . يتم اظهار البند المختار .

ملاحظات

- قد لا تزود بعض الاقراص كل رموز العرض على الشاشة أدناه.
- اذا لم يتم الضغط على أي زر خلال ١٠ ثواني، فسوف تختفي شاشة العرض عن الشاشة .

3 اضغط على ▶ أو ◀ لتغيير ضبط بند ما . يمكن أيضاً استخدام الازرار المرقمة لضبط الارقام (مثال رقم العنوان). لبعض الوظائف ، اضغط على زر الدخول (ENTER) لتنفيذ الضبط .

رموز مجال التغذية المرتدة المؤقتة

أعادة العنوان	TITLE
إعادة الفصل	CHAPT
اعادة المسار (اقراص فيديو مدمجة بدون تحكم العرض فقط)	TRACK
اعادة كل المسارات (أقراص فيديو مدمجة بدون تحكم العرض فقط)	ALL
اعادة أ- ب	A B
ايقاف الاعادة	OFF
استئناف التشغيل من هذه النقطة .	
القيام بهذه الوظيفة ممنوع أو غير متوفر .	④

البنود	الوظيفة (اضغط ▼/▲ لاختيار البند المرغوب)	طريقة الاختيار
رقم العنوان	1/3	عرض رقم العنوان الحالي وإجمالي رقم العناوين، والتخطي الى رقم العنوان المرغوب فيه .
رقم الفصل		عرض رقم الفصل الحالي وإجمالي رقم الفصول، والتخطي الى رقم الفصل المرغوب فيه .
بحث الوقت	0:16:57	يعرض وقت التشغيل المنصدم، يبحث النقطة بالوقت المنصدم مباشرة
اللغة السمعية وضع السمعي الرقمي الخارج	1 ENG □□D 6 CH	يعرض لغة مسار الصوت السمعي الحالي، طريقة التحويل ورقم القناة وتغيير الضبط .
لغة العنوان الفرعي	OFF	يعرض لغة العناوين الفرعية، وتغيير الضبط .
الزاوية	1/1	تعرض رقم الزاوية الحالية وأجمالي رقم الزوايا، وتغيير رقم القناة .

البنود	الوظيفة (اضغط ▼/▲ لاختيار البند المرغوب)	طريقة الاختيار
رقم المسار	PBC	يعرض رقم المسار الحالي، أجمالي رقم المسارات ووضع وظيفة تحكم العرض، والتخطي الى رقم المسار المرغوب .
الوقت	0:16:57	يعرض وقت التشغيل المنصدم (عرض فقط)
القناة السمعية		يعرض القناة السمعية وتغيير القناة السمعية

قبل التشغيل (تتمة)

الضبط الاولي

يمكنك ضبط كل ما تفضله كما تريد على هذه الوحدة .

الضبط الاولي للتشغيل العام

1 اضغط على زر الاعداد .SETUP.
تظهر قائمة الاعداد.

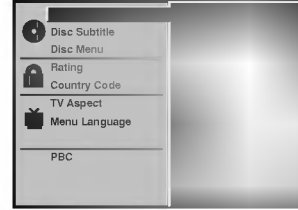

2 اضغط على ▲/▼ لاختيار البند المفضل

تعرض القائمة الضبط الحالي للبند الذي تم اختياره والضبط البديل كذلك .

3 في الوقت الذي تم فيه اختيار البند المفضل، اضغط على ►، ثم ▲/▼ لاختيار الضبط المفضل .

4 اضغط على زر الدخول ENTER للتأكيد على اختيارك .
بعض البنود تحتاج خطوات إضافية .

5 اضغط على زر الاعداد، الصورة، أو التشغيل
SETUP,RETURN,PLAY للخروج من قائمة الاعداد .

اللغة

قرص اللغة

اختر لغة ما لقائمة القرص، السمعي والعنوان الفرعي .

أصلي : يتم اختيار اللغة الاصلية للقرص .

أخرى : لاختيار لغة أخرى، اضغط على الأزرار المرقمة للدخول في الرقم ٤- الرقمي المشابه حسب شفرة اللغة في صفحة ٢٨. إذا دخلت الى لغة عن طريق الخطأ، اضغط على زر المسح CLEAR .

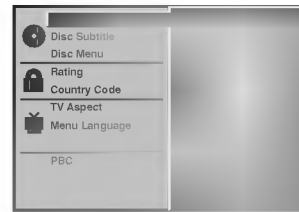

قائمة اللغة

اختر لغة لقائمة الاعداد . هذه هي القائمة التي تشاهدها عند الضغط على زر الاعداد SETUP .



الصورة

جانب التلفزيون دي في دي

٤:٢ صندوق الرسائل : يختار عند توصيل التلفزيون ٤:٢ قياسي .

يتم عرض صور مسرحية مع خطوط أقنعة أعلى وأسفل الصورة.
٤:٢ بان سكان : تملأ شاشة التلفزيون بالكامل .

يتم قطع كل من جانبي الصورة .

يتم قطع كل من جانبي الصورة .

١٦:٩ مريض : يختار عند توصيل التلفزيون ١٦:٩ .



تحكم العرض (PBC)

تشغيل/إيقاف تحكم العرض

قم بضبط تحكم العرض على التشغيل أو الإيقاف .
On (تشغيل) : يتم تشغيل أقراص فيديو مدمجة مع وظيفة تحكم العرض حسب تحكم العرض .

Off (إيقاف) : يتم تشغيل أقراص الفيديو المدمجة بنفس الطريقة التي تشغل بها الأقراص المدمجة السمعية .

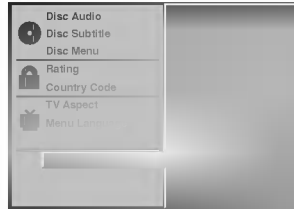

قبل التشغيل (تتمة)

تحكم الابوين

معياري دي في دي

الأفلام في دي في دي قد تحوى على مشاهد قد لا تكون مناسبة للأطفال . وعليه فقد تشمل الاقراص على معلومات تحكم الابوين التي تنطبق على كل القرص أو على مشاهد معينة في القرص . تم وضع معيار ما بين ١ الى ٨ وعليه ، المناظر المناسبة يمكن توفرها لاختيارها على بعض الاقراص . المعايير تعتمد على قطر ما . تسمح لك سمة تحكم الابوين لمنع تشغيل أقراص معينة بواسطة أطفالك أو يتم تشغيلها بمشاهد بديلة .



- ١ اختر "المعيار" على قائمة الاعداد مستخدماً زري ▼ و ▲ .
- ٢ أثناء اختيار " المعيار (Rating) " ، اضغط على ► .

٣ عندما لم تدخل كلمة المرور بعد .
ادخل كلمة مرور رباعية رقمية مستخدماً الأزرار المرقمة لإيجاد كلمة مرور رباعية رقمية سرية وخاصة . اضغط بعد ذلك على زر الدخول ENTER . ادخل كلمة المرور الرباعية الرقمية مرة أخرى واضغط على زر الدخول ENTER للتأكيد .
عندما تنتهي من ادخال كلمة المرور ؛
ادخل كلمة المرور الرباعية باستخدام الأزرار الرقمية للتأكيد على كلمة المرور الرباعية السرية ثم اضغط على زر الدخول ENTER .

إذا ارتكبت خطأ قبل الضغط على زر الدخول ENTER ، اضغط على زر المسح CLEAR وادخل كلمة المرور الرباعية السرية مرة أخرى .

- ٤ اختر معيار من ١ الى ٨ باستخدام زري ▼/▲ . واحد (١) له أقل تقييد للتشغيل .
ثمانية (٨) لها أكثر تقييد التشغيل .
عدم التأمين : إذا اخترت عدم التأمين ، لن يعمل تحكم الابوين . يشغل القرص كله .

المعيار من ١ الى ٨ : بعض من الاقراص تحتوي على مشاهد غير مناسبة للأطفال . إذا قمت بضبط المعيار للمشغل ، يتم عرض كل مشاهد القرص بنفس المعيار أو أقل منه . المشاهد ذات المعيار الأعلى لن يتم تشغيلها ما لم يوجد منظر بديل على القرص . يجب أن يكون للبديل نفس المعيار أو أقل منه . إذا لم يتم العثور على بديل مناسب ، سوف يتوقف التشغيل . يجب عليك ادخال كلمة مرور رباعية أو تغيير مستوى المعيار من أجل تشغيل القرص .

- ٥ اضغط على زر الدخول ENTER للتأكيد على اختيار المعيار ، ثم اضغط على زر الاعداد SET UP للخروج من القائمة .

شفرة القطر دي في دي

أدخل شفرة القطر/المنطقة التي تستعمل قياساتها لمعياري أقراص فيديو دي في دي ، بالرجوع الى اللائحة (أنظر لائحة شفرة القطر ص ٢٩) .

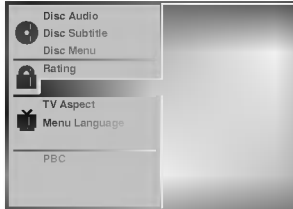

- ١ اختر شفرة البند باستخدام زري ▼/▲ على قائمة الاعداد . SETUP

٢ عند اختيار شفرة البند ، اضغط على ► .

٣ اتبع الخطوة ٢ للمعيار Rating على يمينك .

٤ اختر السمة الأولى باستخدام زري ▼/▲ .

٥ انقل المؤشر باستخدام زري ►/◀ واختر السمة الثانية باستخدام زري ▼/▲ .

٦ اضغط على زر الدخول ENTER للتأكيد على اختيار شفرة البند ، ثم اضغط على زر الاعداد SETUP للخروج من القائمة .

ملاحظة

التأكيد على كلمة المرور الرباعية ضروري عند تغيير الشفرة (أنظر " تغيير شفرة كلمة المرور الرباعية الرقمية " أدناه) .

تغيير كلمة المرور الرباعية الرقمية

- ١ اتبع الخطوات ١-٢ كما هو موضح أعلاه في اليمين (المعيار) .
- ٢ ادخل الشفرة القديمة ، ثم اضغط على زر الدخول ENTER .
- ٣ اختر التغيير Change باستخدام زري ▼/▲ ثم اضغط على زر الاختيار ENTER .
- ٤ ادخل الشفرة الرباعية الرقمية الجديدة ، ثم اضغط على زر الاختيار ENTER .
- ٥ ادخل بدقة نفس الشفرة للمرة الثانية وأكد بالضغط على زر الدخول ENTER .
- ٦ اضغط على زر الاعداد SETUP للخروج من القائمة .

إذا نسيت الشفرة الرباعية الرقمية .

- ١ إذا نسيت كلمة المرور الخاصة بك ، لمسح كلمة المرور الحالية اتبع الاجراء التالي:
- ٢ اضغط على زر الاعداد SETUP لعرض قائمة الاعداد .
- ٣ استخدم الأزرار المرقمة لدخول رقم سداسي رقمي "٢١.٤٩٩" . تم مسح كلمة المرور الرباعية الرقمية . تظهر الحروف "PCLr" على العرض . تظهر الرسالة إذا كانت صينية القرص مغلقة . وسوف تكون على العرض حتى تقوم بمحاولة أخرى .
- ٤ ادخل شفرة جديدة كما وضع أعلاه الى اليمين (المعيار) .

التشغيل مع الراديو

الضبط المسبق لمحطات الراديو

يمكنك الضبط المسبق لـ 30 محطة بالنسبة لـ اف ام وايه ام قبل التوليف، بتأكد بأنك قمت بخفض مستوى الصوت الى أدنى مستوى.

1 اضغط بتكرار على زر الوظيفة FUNCTION في اللوحة الامامية أو زر اف ام/وايه ام FM/AM على جهاز التحكم عن بعد حتى تظهر اف ام أو وايه ام على نافذة العرض.

2 يعد ذلك، في كل مرة تضغط على زر أف أم/وايه أم FM/AM، تتغير اف ام FM وايه ام AM على التوالي.

3 اضغط وأمسك زر التوليف/التخطي >>> أو <<<< TUNING/SKIP على اللوحة الامامية لحوالي ثانيتين حتى يبدأ مؤشر الذبذبة في التغيير، ثم أترك الزر.

يتوقف المسح عندما يؤالف مستقبل دي في دي محطة ما. تظهر كلمتي "TUNED", "STEREO" (توليف)(أستيريو) على نافذة العرض.

ملاحظات

تظهر كلمة "Tuned" فقط عندما يكون الاشارة FM واستيريو.

4 اضغط زر الذاكرة MEMORY.

يؤمض رقم مسبق الضبط على نافذة العرض.

5 اضغط على زر المؤلف/التخطي >>> أو <<<< TUNING/SKIP على اللوحة الامامية لاختيار الرقم المسبق الضبط الذي تريده.

6 اضغط على زر الذاكرة MEMORY مرة أخرى، تم حفظ المحطة.

7 أعد الخطوات من 2 الى 6 لخرن المحطات الاخرى.

لتوليف محطة ذات اشارة ضعيفة

لتوليف بتكرار على زر المؤلف/التخطي >>> أو <<<< TUNING/SKIP في الخطوة 3 لمؤلف محطة يدوياً.

لمسح كل المحطات المحفوظة في الذاكرة

اضغط وأمسك زر الذاكرة MEMORY لحوالي 3 ثواني فتظهر كلمة "مسح الكل" "CLEAR ALL" على نافذة العرض ثم اضغط زر الذاكرة مرة أخرى، تم مسح المحطات.

ملاحظات

إذا تم مسبقاً ادخال كل المحطات، سوف تظهر رسالة ممتلئ FULL على نافذة العرض لفترة وجيزة ثم يؤمض رقم مسبق الضبط لتغيير الرقم المسبق الضبط، اتبع الخطوات 5-6 أعلاه.

الاستماع الى راديو

محطات الراديو المسبقة الضبط في ذاكرة مستقبل دي في دي الاولى. (أنظر "محطات الراديو مسبقة الضبط" في الجانب اليسار).

1 اضغط على زر أف أم/وايه أم FM/AM حتى تظهر وايه أم أو اف ام على نافذة العرض. يتم توليف آخر محطة تم استقبالها.



2 اضغط بتكرار على زر الضبط المسبق <<</>>>

PRESET لاختيار المحطة المسبقة.

الضبط التي تريدها. في كل مرة تضغط على الزر، يؤالف مستقبل دي في دي محطة واحدة مسبقة الضبط في نفس الوقت.

3 قم بتعديل مستوى الصوت عن طريق تدوير مقبض حجم الصوت VOLUME في اللوحة الامامية أو بالضغط على زر مستوى الصوت VOLUME + أو - على جهاز التحكم عن بعد بتكرار.

لايقاف تشغيل الراديو

اضغط على زر الطاقة POWER لايقاف مستقبل دي في دي أو اختر وضع وظيفة أخرى (دي في دي/سي دي، صورة 1 أو صورة 2).

للاستماع الى محطات راديو غير مسبقة الضبط

- استعمل التوليف اليدوي أو الآلي كما في الخطوة 2.
- للمؤلفة اليدوية، اضغط بتكرار على زر المؤلف/التخطي >>>> أو <<<< على اللوحة الامامية.
- للمؤلفة الآلية، اضغط وأمسك زر المؤلف/التخطي >>>> أو <<<< لحوالي 2 ثانية على اللوحة الامامية.

لمعلوماتك:

- إذا برنامج اف ام به ضجيج اضغط على MONO/ST. (أحادي/استيريو) على اللوحة الامامية حتى يختفي مؤشر "استيريو" "STEREO" عن نافذة العرض. لن يكون هناك أثر استيريو الا أن الاستقبال سوف يتحسن. اضغط على الزر مرة أخرى لاستعادة أثر الاستيريو.
- لتحسين الاستقبال أعد وضع الهوائي.

التشغيل مع الراديو(تتمة)

ضبط مؤقت النوم

يمكنك ضبط مستقبل دي في دي للايقاف آلياً في الوقت المحدد.

1. اضغط زر النوم SLEEP لضبط وقت النوم المرغوب.
يظهر مؤشر النوم ووقت النوم على نافذة العرض.

2. في كل مرة تضغط على زر النوم SLEEP يتغير الضبط على النحو التالي:
OFF ← 10 ← 20 ← 30 ← 40 ← 50 ← 60 ← 90 ← 120 SLEEP

↑

ملاحظات

- يمكنك فحص الوقت المتبقي قبل أن يتوقف مستقبل دي في دي.
اضغط زر النوم. يظهر الوقت المتبقي على نافذة العرض.

مخفت الاضاءة

تظهر هذه الوظيفة على نافذة العرض ومستوى اضاءة الطاقة.
اضغط بتكرار على زر مخفت الاضاءة DIMMER .

كتم الصوت

اضغط على زر كتم الصوت MUTE لكتم صوت وحدتك. يمكنك
كتم صوت وحدتك من أجل للرد على التلفون مثلاً يومض مؤشر
"كتم الصوت" على نافذة العرض.

استعمال فتحة سماعة الاذن

صل قابس سماعة الاذن استيريو ٣.٥ ملم مع موصل
السماعات PHONES.
يتم فصل مكبرات الصوت آلياً عندما تدخل طرف سماعة الاذن
(غير مزود).

اختيار مصدر داخل

يمكنك استعمال مسجلات فيديو كاسيت VCRs أو وحدات
أخرى موصلة مع موصلات الصورة ١، الصورة ٢، VIDEO1،
VIDEO2 أو موصل نظري.
راجع دليل المالك المزود مع الجهاز لمعلومات أكثر حول التشغيل.
اضغط بتكرار على الصورة ١ (VIDEO1) أو الصورة ٢ (VIDEO2)
على جهاز التحكم عن بعد لاختيار المصدر الداخل المرغوب.
في كل مرة تضغط على هذا الزر، يتغير وضع الوظيفة
بالتسلسل التالي:

- الصورة ١ أنا VIDEO1 ANA : لاختيار اشارة الرقمي من موصل
النظري الداخل VIDEO IN & VIDEO 1 AUDIO IN(L/R).
- الصورة ١ دي أي جي VIDEO1 DIG : لاختيار اشارة أنا لوج
من موصلات السمعي OPTICAL IN.
- الصورة ٢ أنا VIDEO2 ANA : لاختيار اشارة الرقمي من
موصل النظري الداخل VIDEO 2 AUDIO IN(L/R) & VIDEO IN.
- الصورة ٢ دي أي جي VIDEO2 DIG : لاختيار اشارة الرقمي
من موصل النظري الداخل OPTICAL IN.

ملاحظة

- وظيفة النظري الداخل متوفرة فقط عندما تكون ذبذبة عينية
الوحدة الاخرى ٣٢-٤٨ كيلوهرتز.

التشغيل مع دي في دي وقرص فيديو مدمج

تشغيل دي في دي وقرص فيديو مدمج

اعداد العرض

- قم بتشغيل التلفزيون واختر مصدر السمعي/المرئي الداخل الموصل مع مستقبل دي في دي.
- عندما ترغب في التمتع بصوت أقراص من نظام سمعي، قم بتشغيل الجهاز السمعي واختر مصدر داخل موصل مع مستقبل دي في دي.

1 اضغط على زر الفتح/القفل (OPEN/CLOSE) لفتح صينية القرص .

2 ادخل القرص المفضل لديك على الصينية مع وضع الملصقة الى أعلى .

في حالة ادخال دي في دي مزدوج الجانبين ، تأكد من أن الجانب الذي تريد عرضه متجه الى أعلى .

3 اضغط على زر الفتح/القفل (OPEN/CLOSE) لإغلاق الصينية .

تظهر كلمة READING (قراءة) على شاشة التلفزيون ويبدأ العرض آلياً . اذا لم يبدأ العرض ، اضغط على زر التشغيل PLAY .

في بعض الحالات ، قد تظهر قائمة القرص بدلا عن كلمة القراءة .

اذا تم عرض شاشة قائمة

قد يتم عرض شاشة القائمة أولا بعد تحميل دي في دي أو قرص مدمج الذي يحتوي على قائمة .

(دي في دي)

استخدم الأزرار ▲/▼/▶/◀ لاختيار العنوان / الفصل الذي تريد مشاهدته ، ثم اضغط على زر الدخول ENTER لبدء العرض .

اضغط على قائمة العنوان أو القرص TITLE أو MENU للعودة الى شاشة القائمة .

(في سي دي ٢٠٠)

- استخدم الأزرار المرقمة لاختيار المسار الذي تريد مشاهدته .
- اضغط على زر العودة RETURN للعودة الى شاشة القائمة .
- قد يختلف ضبط القائمة وإجراءات تشغيل معين لاستعمال القائمة يعتمد ذلك على القرص .
- اتبع التعليمات على كل قائمة شاشة .
- يمكنك أيضاً ضبط تحكم التشغيل PBC على الايقاف تمت الاعداد . انظر صفحة ١٦ .

ملاحظات

- اذا تم ضبط تحكم الابويين ولم يكن القرص من ضمن ضبط المعيار (غير مصرح به) ، يجب ادخال الشفرة الرقمية الرباعية و/أو يجب السماح لتشغيل القرص (انظر صفحة ٨٧ ، قسم "تحكم الابويين" .
- قد يكون لدي في دي شفرة اقليم .
- لن يشغل مشغلك أقراص لها شفرة اقليم مختلفة عن المشغل .
- شفرة الاقليم لهذا المشغل هي ٢ (اثنان) .

السمات العامة

ملاحظات

ما لم يتم ذكر هذا في قسم آخر ، كل العمليات التي تم شرحها هنا تستخدم جهاز التحكم عن بعد . قد توجد بعض السمات على قائمة الاعداد .

الانتقال الى عنوان آخر

1/3

عندما يكون لقرص أكثر من عنوان واحد ، يمكنك الانتقال الى عنوان آخر بالطريقة التالية :

- اضغط على زر العرض DISPLAY عند توقف العرض ، ثم
- اضغط على الزر المرقم المناسب (٠-٩) لاختيار رقم عنوان ما

الانتقال الى فصل/مسار آخر

1/12 1/3

عندما يكون لعنوان على قرص أكثر من فصل او فرص له أكثر من مسار ، يمكنك الانتقال الى فصل/مسار آخر بالطريقة التالية .

- اضغط بايجاز على زر التخطي ▶▶ أو ◀◀ SKIP أثناء التشغيل لاختيار الفصل/المسار التالي أو للعودة الى بداية الفصل/المسار الحالي .
- اضغط بايجاز لمرتين زر ◀◀ للرجوع الى الفصل/المسار السابق .
- للانتقال مباشرة الى أي فصل أثناء تشغيل دي في دي .
- اضغط زر العرض DISPLAY . ثم اضغط ▲/▼ لاختيار ٢ (الفصل) (أو لقرص الفيديو المدمج ، اختر T للمسار) . ثم ادخل رقم الفصل/المسار مستعملا الأزرار الرقمية (٠-٩) .

ملاحظات

للارقام الثنائية (اثنين) الرقمية ، اضغط على الأزرار بتعاقب سريع .

الحركة البطيئة

- 1 اضغط زر المسح البطيء + أو - SLOW SCAN أثناء العرض . يدخل المشغل وضع البطيء .
- 2 استخدم زر البطيء + أو - SLOW SCAN لاختيار السرعة المطلوبة : 1/16 ، 1/8 ، 1/4 ، 1/2 (خلف) أو 1/16 ، 1/8 ، 1/4 ، 1/2 (أمام) .
- 3 للخروج من وضع الحركة البطيئة ، اضغط على زر التشغيل PLAY .

ملاحظات

لا يمكن تشغيل الحركة البطيئة العكسية في أقراص الفيديو المدمجة .

التشغيل مع دي في دي وقرص الفيديو المدمج (تتمة)

السمات العامة (تتمة)

عرض تثبيت الصورة والتقديم اطار فاطر

- 1 اضغط على زر الايقاف المؤقت PAUSE أثناء العرض .
- 2 يدخل المشغل الان في وضع الايقاف المؤقت .
- 3 يمكنك تقديم الصورة اطار فاطر بالضغط على زر الايقاف المؤقت PAUSE بتكرار على جهاز التحكم عن بعد .

Search (البحث)

- 1 اضغط وامسك زر \ggg أو \lll SKIP لحوالي ثانيتين أثناء العرض .
- 2 ينتقل المشغل الان الى وضع البحث SEARCH.
- 3 اضغط وامسك \ggg أو \lll SKIP بتكرار لاختيار السرعة المطلوبة :
 \lll x2 ، \lll x4 ، \lll x16 ، \lll x100 (الامام) أو \ggg x2 ، \ggg x4 ، \ggg x16 ، \ggg x100 (الخلف)
- مع قرص الفيديو المدمج ، تتغير سرعة البحث : \lll x2 ، \lll x4 ، \lll x8 (الخلف) أو \ggg x2 ، \ggg x4 ، \ggg x8 (الامام)
- 4 للخروج من وضع البحث SEARCH ، اضغط على زر التشغيل PLAY.

الاعادة



أقرص فيديو دي في دي - اعادة الفصل /العنوان /الايقاف

- 1 لاعادة الفصل المعروض حالياً ، اضغط على زر الاعادة REPEAT.
- يظهر رمز اعادة الفصل على شاشة التلفزيون .
- 2 لاعادة العنوان المعروض حالياً ، اضغط على زر الاعادة للمرة الثانية REPEAT.
- يظهر رمز اعادة العنوان على شاشة التلفزيون .
- 3 للخروج من وضع الاعادة ، اضغط على زر الاعادة للمرة الثالثة REPEAT.
- يظهر رمز ايقاف الاعادة على شاشة التلفزيون .

أقرص الفيديو المدمجة - اعادة مسار/الكل/الايقاف

- 1 لاعادة المسار المعروض حالياً ، اضغط على زر الاعادة REPEAT.
- يظهر رمز اعادة المسار على شاشة التلفزيون .
- 2 لاعادة القرص المعروض حالياً ، اضغط على زر الاعادة للمرة الثانية REPEAT.
- يظهر رمز اعادة الكل على شاشة التلفزيون .
- 3 للخروج من وضع الاعادة ، اضغط على زر الاعادة للمرة الثالثة REPEAT.
- يظهر رمز ايقاف الاعادة على شاشة التلفزيون .

ملاحظة

على قرص فيديو مدمج مع وظيفة تحكم العرض PBC، يجب عليك ضبط تحكم التشغيل على الايقاف على قائمة الاعداد لاستعمال وظيفة الاعادة. أنظر صفحة ١٦.

الاعادة أ - ب



لاعادة سلسلة في عنوان ما :

- 1 اضغط على زر الاعادة أ-ب في نقطة البدء المختارة. يظهر الحرف A بايجاز على شاشة التلفزيون.
- 2 اضغط على الاعادة أ-ب مرة أخرى في نقطة الانتهاء المختارة. يظهر الخرفان A-B بايجاز على شاشة التلفزيون وتبدأ سلسلة الاعادة (تظهر الحروف b-a على نافذة عرض المشغل).
- 3 لالغاء التسلسل، اضغط على زر الاعادة أ - ب REPEAT A-B.

البحث بالوقت



- 1 تسمح لك وظيفة البحث بالوقت ببدء التشغيل في أي وقت مختار على القرص .
- 2 اضغط على زر العرض DISPLAY أثناء العرض . يظهر (العرض على الشاشة OSD) على شاشة التلفزيون . يوضع لك صندوق البحث بالوقت ، وقت التشغيل المنصم للقرص الحالي .
- 3 في خلال ١٠ ثواني أضغط على زر $\blacktriangle/\blacktriangledown$ لاختيار رمز البحث بالوقت على OSD (العرض على الشاشة) تظهر العلامة "--:--" في صندوق البحث بالوقت .
- 4 في خلال ١٠ ثواني، استخدم الازرار المرقمة لادخال وقت التشغيل المطلوب . ادخل الساعات ، الدقائق والثواني من اليسار الى اليمين داخل الصندوق.
- 5 اذا أدخلت رقماً خطأ، أضغط على زر المسح CLEAR لازالة الارقام التي أدخلتها .
- 6 في خلال ١٠ ثواني، اضغط على زر الدخول ENTER للتأكيد على بدء تشغيل الوقت .
- 7 يبدأ العرض من الوقت الذي اختير على القرص . اذا أدخلت وقتاً غير ساري، يبدأ العرض من النقطة الحالية .

التشغيل مع دي في دي وقرص الفيديو المدمج (تتمة)

السمات العامة (تتمة)

الزوم

- تسمح لك وظيفة الزوم بتكبير صورة الفيديو والانتقال من خلال الصورة المكبرة .
- أضغظ على زر الزوم ZOOM أثناء العرض أو تثبيت الصورة لتنشيط وظيفة الزوم .
- إذا ضغظت على زر الزوم ZOOM بتكرار ، يزيد مستوى التكبير حتى ٦ مرات .
- استخدم أزرار ◀/▶/▲/▼ للانتقال خلال الصورة التي تم تزويمها .
- أضغظ على زر المسح CLEAR لاستئناف العرض الطبيعي أو العودة الى الصورة المثبتة مؤقتاً .

ملاحظة

- قد لا تعمل وظيفة الزوم في بعض من أقراص دي في دي .
- قد لا تعمل وظيفة الزوم في المناظر ذات الزوايا المتعددة .

البحث بواضع العلامة



- يمكنك بدء العرض من نقطة تم حفظها . يمكن تخزين ٩ نقاط لادخال العلامة ، اتبع هذه الخطوات .
- أثناء عرض قرص ، اضغظ على زر واضع العلامة MARKER عندما يصل العرض النقطة التي تريد حفظها .
- يظهر رمز واضع العلامة على شاشة التلفزيون لفترة وجيزة .
- أعد الخطوة ١ لادخال حتى ٩ نقاط لواضع العلامة على القرص .

لاسترجاع مشهد تم وضع علامة عليه

- أثناء عرض قرص ، اضغظ على زر البحث SEARCH .
- تظهر قائمة واضع علامة البحث MAKER SEARCH على شاشة التلفزيون .
- في خلال ١٠ ثواني ، اضغظ على زر ◀/▶ لاختيار رقم واضع العلامة الذي تريد استرجاعه .
- اضغظ على زر الدخول ENTER .
- يبدأ العرض من المشهد الذي وضع عليه العلامة .
- لازالة قائمة بحث واضع العلامة ، اضغظ على زر البحث SEARCH .

لمسح مشهد به علامة

- أثناء عرض قرص ، اضغظ على زر البحث SEARCH .
- تظهر قائمة بحث واضع العلامة على الشاشة .
- اضغظ على ◀/▶ لاختيار رقم واضع العلامة الذي تريد مسحه .
- اضغظ على زر المسح CLEAR .
- يتم مسح رقم واضع العلامة على القائمة .
- أعد الخطوة ٢ ، ٣ لمسح أرقام إضافية من واضع العلامة .
- لازالة قائمة بحث واضع العلامة ، اضغظ على زر البحث SEARCH .

سمات دي في دي الخاصة

فحص محتويات أقراص فيديو دي في دي : القوائم

قد يحتوي دي في دي على قوائم تسمح لك باستخدام سمات خاصة . لاستخدام قائمة قرص ، اضغظ على قائمة القرص ثم اضغظ بعد ذلك على رقم الزر المناسب لاختيار خيار أو استخدم الأزرار ◀/▶/▲/▼ لتكبير اختيارك . ثم اضغظ على زر الدخول ENTER .

قائمة العنوان

- اضغظ على زر العنوان TITLE .
- إذا كان لدى العنوان الحالي قائمة ، سوف تظهر القائمة على الشاشة . أو تظهر قائمة القرص .
- تستطيع القائمة شمل كل من خيارات زوايا الكاميرا ، اللغة المتحدثة والعنوان الفرعي والفصول للعناوين .
- لازالة قائمة العنوان ، اضغظ على زر العنوان TITLE مرة أخرى .

قائمة القرص

- اضغظ على زر القائمة MENU .
- يتم عرض قائمة القرص .
- لازالة قائمة القرص ، اضغظ على زر القائمة MENU مرة أخرى .

زاوية الكاميرا

- إذا اشتمل القرص على مناظر تم تسجيلها بزوايا كاميرا مختلفة ، يمكنك التغيير الى زوايا الكاميرا المختلفة أثناء العرض .
- اضغظ على زر الزاوية ANGLE بتكرار أثناء العرض لاختيار الزاوية المطلوبة .
 - يظهر رقم الزاوية الحالية على شاشة العرض .

تغيير اللغة السمعية

اضغظ على زر السمعي AUDIO بتكرار أثناء العرض لسماع صوت لغة مختلف أو صوت مسار .

العناوين الجانبية

اضغظ على زر العنوان الفرعي S-TITLE بتكرار أثناء العرض لمشاهدة العناوين الفرعية للغات .

ملاحظة

إذا ظهرت هذه العلامة Ⓞ ، فهذا يعني أن السمة غير متوفرة على القرص .

التشغيل مع قرص مدمج سمعي واقراص ام بي ٣ MP3

تشغيل قرص مدمج سمعي واقراص ام بي ٣

يستطيع مستقبل دي في دي تشغيل أقراص أم بي ٣ المصممة للتسجيل على أقراص من نوع CD-ROM, CD-R أو CD-RW. قبل تشغيل تسجيلات أم بي ٣، الرجاء قراءة تسجيلات أم بي ٣ في صفحة ٢٥.

أدخل قرص واغلق الصينية .
تظهر القائمة على شاشة التلفزيون .



قائمة ام بي ٣

قائمة القرص المدمج السمعي

٢ اضغط على ▲/▼ لاختيار مسار ثم اضغط على زر التشغيل PLAY يبدأ العرض .

أثناء العرض ، يظهر وقت التشغيل المنصرم للمسار الحالي على جانب نافذة العرض .
يتوقف العرض في نهاية القرص .

٣ لايقاف العرض في أي وقت ، اضغط على زر الايقاف STOP.

الايقاف المؤقت

١ اضغط على زر الايقاف المؤقت PAUSE أثناء العرض .
٢ للعودة الى العرض العادي ، اضغط على زر التشغيل PLAY أو اضغط على زر الايقاف المؤقت PAUSE.

الانتقال الى مسار آخر

• اضغط بايجاز على زر التخطي ►► أو SKIP أثناء العرض وذلك للانتقال الى المسار التالي أو للعودة الى المسار الحالي .
• اضغط بايجاز على زر التخطي ◀◀ SKIP (مرتين) للعودة الى المسار السابق .
• في حالة القرص المدمج السمعي ، للانتقال مباشرة الى أي مسار ، ادخل رقم المسار باستخدام الأزرار المرقمة (٩-٠) أثناء العرض.

اعادة مسار / الكل / الايقاف

١ لاعادة المسار المعروض حاليا ، اضغط على زر الاعادة REPEAT يظهر رمز اعادة المسار على شاشة القائمة .
٢ لالغاء وضع الاعادة ، اضغط على زر الاعادة REPEAT للمرة الثانية .
يظهر رمز ايقاف الاعادة على شاشة القائمة .
٣ لالغاء وضع الاعادة ، اضغط على زر الاعادة REPEAT للمرة الثالثة .
يظهر رمز ايقاف الاعادة REPEAT OFF على شاشة القائمة .

البحث

١ اضغط وامسك زر التخطي ►► أو SKIP لحوالي ٢ ثانية أثناء العرض .
ينتقل المشغل الان الى وضع البحث .
٢ اضغط وامسك زر التخطي ►► أو SKIP بتكرار لاختيار السرعة المطلوبة : 2x، 4x، 8x، (الخلف) أو 2x، 4x، 8x (الامام)
٣ يتم الاشارة الى سرعة البحث والاتجاه على شاشة القائمة .
٤ للخروج من وضع البحث SEARCH ، اضغط على زر التشغيل PLAY.

ملاحظة

• يتم كتم الصوت أثناء وضع البحث SEARCH.

الاعادة أب

لاعادة سلسلة .
١ أثناء عرض قرص، اضغط على زر الاعادة أب في نقطة بدء التشغيل المفضل .
يظهر على شاشة القائمة رمز الاعادة "أ-".
٢ اضغط على زر الاعادة أب مرة أخرى في نقطة نهاية التشغيل المفضل .
يظهر على شاشة القائمة رمز الاعادة "أ ب". وتبدأ السلسلة في التشغيل بتكرار .
٣ للخروج من السلسلة والعودة الى العرض العادي، اضغط على زر الاعادة أب مرة أخرى .
تظهر علامة ايقاف OFF رمز الاعادة على شاشة القائمة.

تغيير القناة السمعية

اضغط بتكرار على زر السمعي AUDIO أثناء العرض لسماع قناة سمعية مختلفة (استيريو ، يسار ، أو يمين) .

العرض المبرمج

العرض المبرمج مع قرص الفيديو المدمج

ملاحظة

على قرص فيديو مدمج مع تحكم العرض PBC، يجب عليك ضبط تحكم التشغيل على الايقاف على قائمة الاعداد لاستعمال وظيفة البرنامج. أنظر صفحة ١٦.

ادخل قرص فيديو مدمج واغلق الصينية .

اضغط على زر البرنامج PROGRAM أثناء ايقاف العرض .
سوف تظهر قائمة قرص الفيديو المدمج .

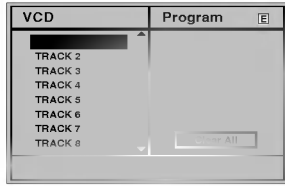

ملاحظة

أضغظ زر العودة RETURN أو البرنامج PROGRAM للخروج من قائمة البرنامج.

اتبع الخطوات من ٢ الى ٧ الخاصة بـ " العرض المبرمج مع قرص سمعي مدمج وقرص ام بي ٣ " على اليمين .

اعادة مسارات مبرمجة

- لاعادة مسارات مبرمجة حاليا ، اضغظ على زر الاعداد REPEAT .
- يظهر رمز اعادة المسار على قائمة الشاشة .
- لاعادة كل المسارات على قائمة البرنامج ، اضغظ على زر الاعداد REPEAT للمرة الثانية .
- يظهر رمز اعادة كل المسارات على شاشة القائمة .
- للخروج من وضع الاعداد ، اضغظ على زر الاعداد REPEAT للمرة الثالثة .
- يظهر على قائمة الشاشة رمز ايقاف الاعداد .

مسح مسار عن قائمة البرنامج

- 1 اضغظ على زر البرنامج PROGRAM أثناء العرض ، أو في وضع الايقاف أو أدخل في وضع تحرير البرنامج .
تظهر العلامة [E] .
- 2 اضغظ على ► للانتقال الى قائمة البرنامج .
- 3 استخدم ▲/▼ لاختيار المسار الذي تريد مسحه عن قائمة البرنامج .
- 4 اضغظ على زر المسح CLEAR .
يتم مسح المسار عن قائمة البرنامج .

مسح قائمة البرنامج كلها

- 1 اتبع الخطوات من ٢ الى ٨ الخاصة بـ (مسح مسار عن قائمة برنامج) .
- 2 استخدم زر ▲/▼ لاختيار "مسح الكل (Clear All)" ، ثم اضغظ على زر الدخول (ENTER) .
يتم مسح برنامج كامل للقرص .
يتم مسح البرامج ايضا عند اخراج القرص .

لاستئناف التشغيل العادي من التشغيل المبرمج، اضغظ وامسك زر البرنامج

لحوالي ٣ ثواني حتى تختفي كلمة "برنامج (PROGRAM)" عن نافذة العرض.

العرض المبرمج مع قرص مدمج سمعي وقرص ام بي ٣

يسمح لك البرنامج بتخزين المسارات المفضلة لديك في قرص معين في ذاكرة المشغل .

يمكن أن يحتوي البرنامج على ٣٢ مسار (قرص مدمج سمعي) أو على ٦٠ مسار (ام بي ٣) .

ادخل القرص وأغلق الصينية .

يتم عرض القائمة على شاشة التلفزيون .

اضغظ على زر البرنامج PROGRAM أثناء العرض أو في وضع الايقاف لادخال وضع تحرير البرنامج .

تظهر العلامة [E] على يمين كلمة برنامج في الجانب اليمين من شاشة القائمة .

ملاحظة

اضغظ على زر البرنامج PROGRAM للخروج من وضع تحرير البرنامج .
سوف تختفي العلامة [E] عن العرض .

اضغظ على زر ▲/▼ لاختيار مسار ، ثم اضغظ على زر الدخول ENTER لوضع المسار المختار على قائمة البرنامج.

أعد الخطوة ٣ لوضع مسارات اضافية على قائمة البرنامج .

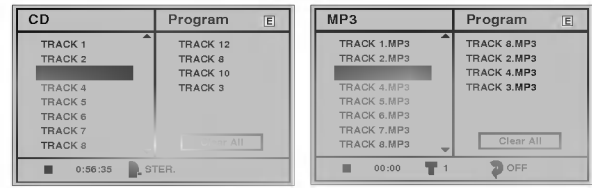

قائمة القرص السمعي

قائمة ام بي ٣

اضغظ على زر ► .

يتم وضع المسارات التي اخترتها على قائمة البرنامج .

اضغظ على زر ▲/▼ لاختيار المسار الذي تريد عرضه .
اضغظ على زر العنوان للانتقال الى الصفحة السابقة .

اضغظ على زر التشغيل PLAY للبدء .

يبدأ العرض بالترتيب الذي برمجت به المسارات وتظهر الكلمة "برنامج" PROGRAM على شاشة القائمة .
يتوقف العرض بعد اكتمال عرض كل المسارات التي تم برمجتها في القائمة مرة واحدة .

تحري الخلل والعمل على اصلاحه

افحص التوجيهات التالية لاحتمال تسببها في المشكلة قبل الاتصال بعامل الخدمة .

الاعراض	السبب	التصحيح
لا توجد طاقة كهربائية	• الوصلة الكهربائية مفصولة	• ادخل الوصلة الكهربائية داخل ماخذ التيار الجداري بالكامل .
الطاقة موصلة ، الا ان دي في دي لا يعمل	• لم يتم ادخال قرص	• أدخل قرص . (تأكد من أن مؤشر دي في دي أو ، مؤشر القرص المدمج السمعي يضيء على نافذة العرض) .
لا توجد صورة	• لم يتم ضبط التلفزيون لاستقبال اشارة دي في دي الخارجية .	• اختر وضع الصورة الداخلة المناسب على التلفزيون حتى تظهر الصورة من مشغل دي في دي على شاشة التلفزيون .
	• لم يتم احكام ربط توصيل كابل الصورة	• صل كابل الصورة مع أطرافه باحكام
	• الطاقة الكهربائية للتلفزيون مفصولة .	• قم بتشغيل التلفزيون
لا يوجد صوت أو يتم سماع صوت منخفض.	• الجهاز الموصل مع الكابل السمعي لم يضبط لاستقبال اشارة دي في دي الخارجية.	• اختر وضع داخل صحيح للمستقبل السمعي حتى تستطيع سماع الصوت من مشغل دي في دي .
	• الكوابل السمعية غير موصلة باحكام	• صل كابل السمعي مع أطرافه باحكام .
	• انفصال الطاقة الكهربائية للجهاز الموصل مع الكابل السمعي.	• قم بتشغيل الجهاز الموصل مع كابل السمعي.
	• وصلة موصل السمعي تالفة.	• اضغط زر الاعداد لازالة.
صورة العرض باهتة	• القرص متسخ .	• نظف القرص .
مشغل دي في دي لا يبدأ العرض	• لم يتم ادخال قرص.	• أدخل قرص.(تأكد من أن دي في دي، أو مؤشر القرص المدمج السمعي يضيء في عرض دي في دي)
	• تم ادخال قرص غير قابل للتشغيل.	• ادخل قرص يمكن تشغيله (تأكد من نوع القرص وشفرته الاقليمية) .
	• تم ادخال القرص مقلوبا.	• ضع القرص مع جانب التشغيل الى أسفل .
	• لم يتم وضع القرص ضمن الموجه.	• ضع القرص بطريقة صحيحة في صينية القرص داخل الموجه.
	• القرص متسخ.	• نظف القرص .
	• توجد قائمة على شاشة التلفزيون.	• اضغط زر الاعداد لازالة قائمة الشاشة .
	• تم ضبط معيار المستوى.	• قم بإلغاء وظيفة المعيار أو غير مستوى المعيار .
سماع طنين أو ضجيج عالي	• القوابس والفتحات متسخة .	• أمسحها بقطعة قماش مبللة بكحول.
	• القرص متسخ.	• نظف القرص.
	• توصيل مكبرات الصوت والمحتويات ضعيف.	• احكم توصيل مكبرات الصوت والمحتويات .
	• مستقبل دي في دي وضع في مكان قريب من التلفزيون.	• أبعد تلفزيونك بعيداً عن الاجهزة السمعية.

تحري الخلل والعمل على اصلاحه (تتمة)

الاعراض	السبب	التصحيح
استحالة التسجيل	• تم توصيل المحتويات بصورة خاطئة.	• صل المحتويات بصورة صحيحة.
	• تم اختيار المصدر بصورة خاطئة .	• اختر المصدر مع زر الوظيفة FUNCTION (قرص مدمج/ دبي في دي/صورة ١، صورة ٢ أو المؤلف)
لا يمكن توليف محطات الراديو	• الهوائي موضوع أو موصل بطريقة سيئة.	• صل الهوائي بصورة جيدة.
	• قوة اشارة المحطات ضعيفة جداً(عند المؤلفه الالية).	• قم بضبط الهوائيات وصل هوائي خارجي اذا كان ضروري.
جهاز التحكم عن بعد لا يعمل جيداً	• قوة اشارة المحطات ضعيفة جداً(عند المؤلفه الالية).	• قم بالمؤلفة اليدوية.
	• لم يتم ضبط أي محطة مسبقاً أو تم مسح المحطات المسبقة الضبط(عند المؤلفه عن طريق مسح المحطات المسبقة الضبط)	• قم بالضبط المسبق للمحطات(صفحة ١٨).
جهاز التحكم عن بعد لا يعمل جيداً	• لم يتم توجيه جهاز التحكم عن بعد نحو المستقبل عن بعد لمستقبل دي في دي .	• قم بتوجيه جهاز التحكم عن بعد نحو المستقبل عن بعد لمستقبل دي في دي.
	• جهاز التحكم عن بعد شديد البعد عن مستقبل دي في دي.	• قم بتشغيل جهاز التحكم عن بعد بحوالي ٢٣ قدم(٧ متر)
	• يوجد عائق في طريق جهاز التحكم عن بعد ومستقبل دي في دي .	• تخلص من العوائق .
	• البطاريات داخل جهاز التحكم عن بعد مستنفدة .	• غير البطاريات بأخرى جديدة .

قائمة شفرة اللغات

أدخل رقم الشفرة المناسب للضبط الاولي " قرص سمعي"، عنوان فرعي للقرص"، و/أو " قائمة القرص" (انظر صفحة ١٦).

الشفرة	اللغة	الشفرة	اللغة	الشفرة	اللغة	الشفرة	اللغة
٦٥٦٥	افار	٧٠٧٩	فاروسية	٧٦٧٨	لينجالا	٨٣٧٥	سولفاكية
٦٥٦٦	أبخازي	٧٠٨٢	فرنسية	٧٦٧٩	ليثيونية	٨٣٧٦	سولفانية
٦٥٧٠	أفريكان	٧٠٨٩	فريسيان	٧٦٨٤	ليثيونيان	٨٣٧٧	سامونية
٦٥٧٧	امهرية	٧١٦٥	ايرلندية	٧٦٨٦	لاتيفية ، ليتيش	٨٣٧٨	شوناية
٦٥٨٢	عربي	٧١٦٨	اسكتلندية كالك	٧٧٧١	ملاقشية	٨٣٧٩	صومالية
٦٥٨٣	اساميس	٧١٧٦	كالكية	٧٧٧٣	مورية	٨٣٨١	البانية
٦٥٨٨	ايمارا	٧١٧٨	قواراني	٧٧٧٥	مكدونية	٨٣٨٢	صربية
٦٥٩٠	ازربجاني	٧١٨٥	قوجاراتي	٧٧٧٦	مالاية	٨٣٨٥	سوندانيسية
٦٦٦٥	باشكير	٧٢٦٥	هوسية	٧٧٧٨	منغولية	٨٣٨٦	سويدية
٦٦٦٩	بايلو روسي	٧٢٧٣	هندية	٧٧٧٩	مالديفية	٨٣٨٧	سواحيلية
٦٦٧١	بلغاري	٧٢٨٢	كوراتية	٧٧٨٢	ماراسية	٨٤٦٥	تاميلية
٦٦٧٢	بيهاري	٧٢٨٥	هنغارية	٧٧٨٣	مالاية	٨٤٦٩	تيلقوية
٦٦٧٨	بنغالي ، بانغلا	٧٢٨٩	ارمينية	٧٧٨٤	مالطية	٨٤٧١	تاجيكية
٦٦٧٩	لغة التبت	٧٣٦٥	انترلينجوا	٧٧٨٩	بورمية	٨٤٧٢	تايلاندية
٦٦٨٢	بريتون	٧٣٧٨	اندونيسية	٧٨٦٥	نايوري	٨٤٧٣	تيجرينية
٦٧٦٥	كاتلان	٧٣٨٣	ايسلندية	٧٨٦٩	نيبالية	٨٤٧٥	تركومانية
٦٧٧٩	كوريسكا	٧٣٨٤	ايطالية	٧٨٧٦	هولندية	٨٤٧٦	تقالوجية
٦٧٨٣	تشيكو	٧٣٨٧	عبرية	٧٨٧٩	نيروجية	٨٤٧٩	تونجية
٦٧٨٩	ويلش	٧٤٦٥	يابانية	٧٩٨٢	اورية	٨٤٨٢	تركية
٦٨٦٥	دانماركية	٧٤٧٣	لغة اسرائيلي الالمان	٨٠٦٥	بنجابية	٨٤٨٤	تترية
٦٨٦٩	المانية	٧٤٨٧	لغة جزيرة جاوا	٨٠٧٦	بولندية	٨٤٨٧	توية
٦٨٩٠	بوتاني	٧٥٦٥	جورجية	٨٠٨٣	باشتو ، بوشتو	٨٥٧٥	اوكرانية
٦٩٧٦	يونانية	٧٥٧٥	كازخستانية	٨٠٨٤	برنقالية	٨٥٨٢	اوردية
٦٩٧٨	انجليزية	٧٥٧٦	لغة جزيرة جرينند	٨١٨٥	كوشية	٨٥٩٠	ازبكستانية
٦٩٧٩	اسبرانتو	٧٥٧٧	كمبودية	٨٢٧٧	رومانسية - ريتو	٨٦٧٣	فيتنامية
٦٩٨٣	اسبانية	٧٥٧٨	كانادية	٨٢٧٩	رومانية	٨٦٧٩	فولابوك
٦٩٨٤	استونية	٧٥٧٩	كورية	٨٢٨٥	روسية	٨٧٧٩	ولفية
٦٩٨٥	باسكو	٧٥٨٣	كشميرية	٨٣٦٥	سانسكرتية	٨٨٧٢	اكس هوسا
٧٠٦٥	فارسية	٧٥٨٥	كردية	٨٣٦٨	سيندهية	٨٩٧٩	يوروباية
٧٠٧٣	فيلندية	٧٥٨٩	كريزية	٨٣٧٢	صربية - كرواتية	٩٠٧٢	صينية
٧٠٧٤	فيجية	٧٦٦٥	لاتينية	٨٣٧٣	سنغالية	٩٠٨٥	زولية

قائمة شفرة القطر

ادخل رقم الشفرة المناسب للضبط الاولى " شفرة القطر " (انظر صفحة ١٧).

الشفرة القطر	الشفرة القطر	الشفرة القطر	الشفرة القطر
AD Andorra	ER Eritrea	LC Saint Lucia	SC Seychelles
AE United Arab Emirates	ES Spain	LI Liechtenstein	SD Sudan
AF Afghanistan	ET Ethiopia	LK Sri Lanka	SE Sweden
AG Antigua and Barbuda	FI Finland	LR Liberia	SG Singapore
AI Anguilla	FJ Fiji	LS Lesotho	SH Saint Helena
AL Albania	FK Falkland Islands	LT Lithuania	SI Slovenia
AM Armenia	FM Micronesia	LU Luxembourg	SJ Svalbard and Jan Mayen Islands
AN Netherlands Antilles	FO Faroe Islands	LV Latvia	SK Slovak Republic
AO Angola	FR France	LY Libya	SL Sierra Leone
AQ Antarctica	FX France (European Territory)	MA Morocco	SM San Marino
AR Argentina	GA Gabon	MD Moldavia	SN Senegal
AS American Samoa	GB Great Britain	MG Madagascar	SO Somalia
AT Austria	GD Grenada	MH Marshall Islands	SR Suriname
AU Australia	GE Georgia	MK Macedonia	ST Saint Tome and Principe
AW Aruba	GF French Guyana	ML Mali	SU Former USSR
AZ Azerbaijan	GH Ghana	MM Myanmar	SV El Salvador
BA Bosnia-Herzegovina	GI Gibraltar	MN Mongolia	SY Syria
BB Barbados	GL Greenland	MO Macau	SZ Swaziland
BE Belgium	GM Gambia	MP Northern Mariana Islands	TC Turks and Caicos Islands
BF Burkina Faso	GN Guinea	MQ Martinique (French)	TD Chad
BG Bulgaria	GP Guadeloupe (French)	MR Mauritania	TF French Southern Territories
BH Bahrain	GQ Equatorial Guinea	MS Montserrat	TG Togo
BI Burundi	GR Greece	MT Malta	TH Thailand
BJ Benin	GS S. Georgia & S. Sandwich Isls.	MU Mauritius	TJ Tadjikistan
BM Bermuda	GT Guatemala	MV Maldives	TK Tokelau
BN Brunei Darussalam	GU Guam (USA)	MW Malawi	TM Turkmenistan
BO Bolivia	GW Guinea Bissau	MX Mexico	TN Tunisia
BR Brazil	GY Guyana	MY Malaysia	TO Tonga
BS Bahamas	HK Hong Kong	MZ Mozambique	TP East Timor
BT Bhutan	HM Heard and McDonald Islands	NA Namibia	TR Turkey
BV Bouvet Island	HN Honduras	NC New Caledonia (French)	TT Trinidad and Tobago
BW Botswana	HR Croatia	NE Niger	TV Tuvalu
BY Belarus	HT Haiti	NF Norfolk Island	TW Taiwan
BZ Belize	HU Hungary	NG Nigeria	TZ Tanzania
CA Canada	ID Indonesia	NI Nicaragua	UA Ukraine
CC Cocos (Keeling) Islands	IE Ireland	NL Netherlands	UG Uganda
CF Central African Republic	IL Israel	NO Norway	UK United Kingdom
CG Congo	IN India	NP Nepal	UM USA Minor Outlying Islands
CH Switzerland	IO British Indian Ocean Territory	NR Nauru	US United States
CI Ivory Coast	IQ Iraq	NU Niue	UY Uruguay
CK Cook Islands	IR Iran	NZ New Zealand	UZ Uzbekistan
CL Chile	IS Iceland	OM Oman	VA Vatican City State
CM Cameroon	IT Italy	PA Panama	VC Saint Vincent & Grenadines
CN China	JM Jamaica	PE Peru	VE Venezuela
CO Colombia	JO Jordan	PF Polynesia (French)	VG Virgin Islands (British)
CR Costa Rica	JP Japan	PG Papua New Guinea	VI Virgin Islands (USA)
CS Former Czechoslovakia	KE Kenya	PH Philippines	VN Vietnam
CU Cuba	KG Kyrgyzstan	PK Pakistan	VU Vanuatu
CV Cape Verde	KH Cambodia6	PL Poland	WF Wallis and Futuna Islands
CX Christmas Island	KI Kiribati	PM Saint Pierre and Miquelon	WS Samoa
CY Cyprus	KM Comoros	PN Pitcairn Island	YE Yemen
CZ Czech Republic	KN Saint Kitts & Nevis Anguilla	PR Puerto Rico	YT Mayotte
DE Germany	KP North Korea	PT Portugal	YU Yugoslavia
DJ Djibouti	KR South Korea	PW Palau	ZA South Africa
DK Denmark	KW Kuwait	PY Paraguay	ZM Zambia
DM Dominica	KY Cayman Islands	QA Qatar	ZR Zaire
DO Dominican Republic	LA Laos	RE Reunion (French)	ZW Zimbabwe
DZ Algeria	LB Lebanon	RO Romania	
EC Ecuador		RU Russian Federation	
EE Estonia		RW Rwanda	
EG Egypt		SA Saudi Arabia	
EH Western Sahara		SB Solomon Islands	



تحذير من أجل السلامة

يجب فصل هذا الجهاز عن مخرج التيار الكهربائي الرئيسي أثناء عدم استخدامه . لا تسمح لهذا الجهاز بالتعرض للامطار أو الرطوبة .

تحذير

من أجل منع وقوع الصدمة الكهربائية ، لا تسحب عنه الغطاء . لا يوجد في الداخل أجزاء للاستخدام . التصليح يجب أن يقوم به الشخص المختص .

فترة تشغيل هذا الجهاز سبع سنوات من تاريخ التسليم الى الزبون . عند انتهاء الفترة المحددة أعلاه ربما لا تعود صالحة للاستخدام تبعاً للمواصفات .

اقرأ هذه التعليمات قبل تشغيل الجهاز

- تجنب درجات الحرارة أو البرودة العالية والرطوبة والغبار .
- تجنب الاستخدام قريبا من حقل مغناطيسي (سيؤثر سلبا على انجاز الجهاز).
- حاذر عند مسح الغطاء بمادة متطايرة كالبنزين والكحول الخ أو قطعة قماش معالجة بمواد كيميائية . ربما يؤدي ذلك الى اتلاف سطح الغطاء أو تقشير الطلاء .
- استخدم هذا الجهاز فقط بوضع أفقي ولا تضع فوقه أي شيء ثقيل .
- حافظ على وضع الجهاز بعيدا عن أحواض الزهور وأنباب الماء وحوض الغسيل ، اذا سقط عليه أي مادة سائلة فقد يحدث تلف كبير للجهاز .
- في مثل هذه الحالة قم بعرضه على خبير فني متخصص.
- لا تحجز منطقة التهوية ، ثقب التهوية تمنع زيادة سخونة . وحتى المواد الخفيفة أو الناعمة كالورق أو القماش قد تسد ثقب التهوية .
- لا يوجد أجزاء للاستخدام من الداخل . من أجل الإصلاح والصيانة أعرضه على الفني المتخصص.

مركز جدة الرئيسي للخدمات
ص ب ٧٠٤ جدة ٢١٤٢١ ، المملكة العربية السعودية
هاتف : ٢٩٢٩-٦٢٩ (٠٢)

مركز جدة للخدمات السريعة
هاتف : ٢٨٨٨-٦٦٣-٠٢ / تحويل ٢٤-٢٤٣
مركز الرياض الفرعي للخدمات
هاتف ٥٥٥٩-٤٦١-٠١

مركز الخبر الفرعي للخدمات
هاتف ٢٦٢٧/٢٦٢٩-٨٥٧-٠٣

