



Sistema MINI HI-FI

MANUALE D'USO

**MODELLI : LM-M140A/D/X
LMS-M140**

Si prega di leggere con attenzione questo manuale prima di usare l'impianto.
Conservare per consultarlo in futuro.

Disegni e specifiche tecniche sono soggetti a variazioni, per migliorie, senza preavviso.



Precauzioni

	RISCHIO DI SHOCK ELETTRICO - NON APRIRE	
ATTENZIONE: PER RIDURRE IL RISCHIO DI SHOCK ELETTRICO NON RIMUOVERE IL COPERTICCHIO (O IL RETRO). QUESTO APPARECCHIO NON CONTIENE PARTI RIPARABILI DALL'UTENTE. PER QUALSIASI RIPARAZIONE, CONSULTARE PERSONALE DI SERVIZIO QUALIFICATO.		

Spiegazione dei Simboli Grafici:



Il simbolo a forma di fulmine con una punta di freccia all'interno di un triangolo equilatero ha lo scopo di avvertire l'utente della presenza all'interno del prodotto di voltaggi non isolati e pericolosi, di entità sufficiente per costituire rischio di shock elettrico alle persone.



Il punto esclamativo all'interno di un triangolo equilatero ha lo scopo di avvertire l'utente della presenza di importanti istruzioni sul funzionamento e la manutenzione (riparazione) sul manuale in dotazione con l'apparecchio.

AVVERTENZA

PER RIDURRE IL RISCHIO DI INCENDI O SHOCK ELETTRICO, NON ESPORRE QUESTO APPARECCHIO ALLA PIOGGIA O ALL'UMIDITÀ. Per evitare uno shock elettrico, non aprire il corpo dell'apparecchio; rivolgersi esclusivamente a personale qualificato.

L'apparecchio non deve essere esposto a gocce o spruzzi d'acqua e nessun oggetto contenente liquidi (ad es. un vaso) deve essere posato su di esso.

Avvertenza:

Non installare questo apparecchio in uno spazio molto ristretto, come il ripiano di una libreria o un sistema simile.

ATTENZIONE

L'uso di controlli, regolazioni o procedure diverse da quelle specificate in questo manuale potrebbero causare l'esposizione a radiazioni pericolose.

Il componente laser di questo prodotto è in grado di emettere radiazioni che superano il limite della Classe 1.

CAUTION: INVISIBLE LASER RADIATION WHEN OPEN AND INTERLOCKS DEFEATED. AVOID EXPOSURE TO BEAM.

VARNING: OSYNLIG LASERSTRÅLNING NÄR DENNA DEL ÄR ÖPPNAD STRÅLEN ÄR FARLIG.

Attention: Quand l'appareil est ouvert, ne pas s'exposer aux radiations invisibles du faisceau laser.

Questa etichetta si trova all'interno.

CLASS 1	LASER PRODUCT
KLASSE 1	LASER PRODUKT
LUOKAN 1	LASER LAITE
KLASS 1	LASER APPARAT
CLASSE 1	PRODUIT LASER

Questo lettore Compact Disc è classificato Prodotto Laser CLASSE 1.

L'etichetta CLASS 1 LASER PRODUCT è situata all'esterno dell'apparecchio.

Questo prodotto è stato fabbricato in conformità ai requisiti disposti dalla DIRETTIVA ECC 89/336/ECC, 93/68/ECC e 73/23/ECC per le interferenze radio.

Dichiarazione di conformità

La società LG ELECTRONICS ITALIA S.p.A. dichiara che il prodotto LM-M140A/D/X è costruito in conformità alle prescrizioni del D.M.n°548 del 28/8/95, pubblicato sulla G.U.n°301 del 28/12/95 ed in particolare è conforme a quanto indicato nell'art.2, comma 1 dello stesso decreto.

Indice

INTRODUZIONE

Precauzioni	2
Indice	3
Prima dell'uso	4
Precauzioni di sicurezza	4
Note sui dischi	4
Note sui telecomando	4
Note sui nastri	4
Pannello frontale/pannello posteriore	5
Telecomando	6
Finestra del display	6
Connessioni	7
Collegamento del sistema di altoparlanti	7
Collegamenti dell'antenna (Aerea)	7

PRIMA DELL'USO

Regolazione automatica	8-9
Impostazione della tensione (OPZIONALE)	8
Impostazione dell'OROLOGIO	8
Regolazione del volume	8
Regolazione della qualità audio	8
Funzione Sonno (Sleep)	8
MUTO	8
SURROUND	8
XDSS (Extreme Dynamic Sound System)	8
Funzione di Timer	9
Funzioni ausiliari	9
Funzione RDS – OPZIONALE	10
Informazioni sulla funzione RDS	10
Ricerca di programmi (PTY)	10



FUNZIONAMENTO

Impostazione predefinita delle emittenti	11
Ascoltare la RADIO	11
Riproduzione nastro	12
Riproduzione di base	12
Per interrompere l'esecuzione	12
Azzeramento del contatore del nastro	12
Per mandare avanti veloce o indietro veloce	12
Registrazione	12
Registrazione	12
Impostazioni di base	12
Registrare da Radio, CD o Ausiliare sorgente	12
Registrazione sincronizzata da CDs nastro	12
Riproduzione CD	13-14
Riproduzione di Base	13
Per sospendere la riproduzione	13
Per interrompere l'esecuzione	13
Saltare una traccia	13
Cercare una traccia	13
Per passare ai dischi successivi	13
Selezione diretta di un disco	13
Sostituzione di dischi durante la riproduzione	13
Verifica delle informazioni sui file MP3	13
Ripetizione della riproduzione	14
Per programmare la riproduzione	14

RIFERIMENTO

Risoluzione dei Problemi	15
Informazioni aggiuntive Specifiche	15

Simboli delle istruzioni

-  Rischi di danno all'unità stessa o altro danno materiale.
-  Caratteristiche speciali di funzionamento di questa unità.
-  Suggerimenti e consigli per facilitare l'uso.

Prima dell'uso

Precauzioni di sicurezza

Maneggiare l'unità

Spedizione dell'unità

Sono utili la scatola e i materiali da imballaggio originali dell'unità. Al fine di garantire la massima protezione, imballare l'unità nello stesso modo con cui è stata imballata all'origine in fabbrica.

Per mantenere la superficie pulita

Non usare vicino all'unità liquidi volatili, quali spray insetticidi. Non lasciare prodotti di gomma o plastica in contatto con l'unità per un periodo prolungato di tempo. Lascerebbero segni sulla superficie.

Pulizia dell'unità

Pulizia del cassetto

Utilizzare un panno morbido e asciutto. Se le superfici sono molto sporche, utilizzare un panno morbido leggermente inumidito con una soluzione detergente delicata. Non usare solventi forti come alcool, benzina o acqueragia, che potrebbero danneggiare la superficie dell'unità.

Note sui dischi

Maneggiare i dischi

Non toccare il lato registrato del disco.
Maneggiare il disco dai bordi per non lasciare impronte sulla superficie.
Non incollare carta o nastro adesivo sul disco.



Conservazione dei dischi

Dopo l'uso, conservare il disco nella sua confezione. Non esporre il disco a luce solare diretta o fonti di calore. Non lasciarlo in una macchina parcheggiata esposta alla luce solare diretta, nella quale potrebbe verificarsi un notevole aumento della temperatura.

Pulizia dei dischi

Le impronte e la polvere sul disco possono causare immagini di scarsa qualità e distorsione del suono. Prima dell'uso, pulire il disco con un panno pulito. Passare il panno dal centro verso l'esterno del disco.



Non usare solventi forti come alcool, benzina o acqueragia, solventi disponibili in commercio o spray antistatici per dischi in vinile.



Note sui telecomando

Raggio di Funzionamento del Telecomando

Puntare il telecomando verso il sensore del telecomando e premere i tasti.

- **Distanza:** Circa 7 metri (23') dalla parte anteriore del telecomando.
- **Angolo:** Circa 30° in ogni direzione dalla parte anteriore del telecomando.

Installazione della batteria del telecomando

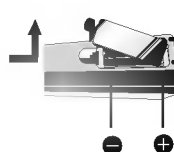

Rimuovere il coperchietto della batteria sul retro del telecomando ed inserire due batterie R03 (AAA) con i poli + e - in posizione corretta.

Attenzione

Non usare mai contemporaneamente batterie vecchie e nuove. Non usare mai contemporaneamente tipi diversi di batterie (standard, alcaline, ecc.).

Note sui nastri

Impedire la registrazione

Rimovendo la linguetta(e) della cassetta (con un piccolo cacciavite) si impedisce la registrazione accidentale del nastro.

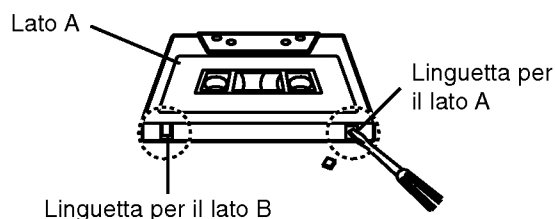

Per registrare nuovamente basta coprire il foro della linguetta con del nastro adesivo.

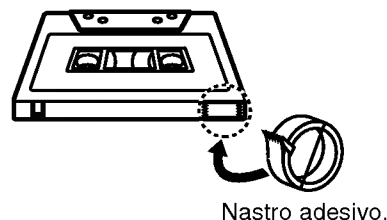

Pannello frontale/pannello posteriore

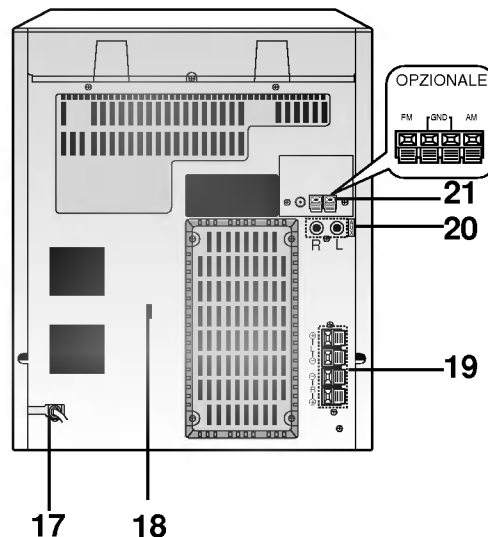
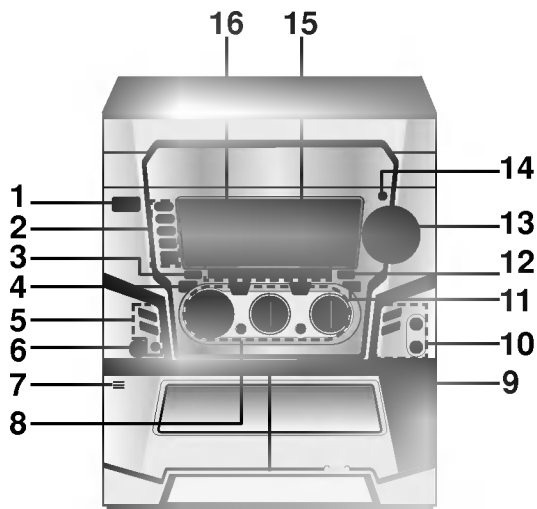

INTRODUZIONE

1. Tasto di ACCENSIONE (⏻ STANDBY/ON)
2. • Tasti DISC DIRECT PLAY (riproduzione diretta disco) (DISC 1, DISC 2, DISC 3)
• Tasto IGNORA DISCO (DISC SKIP)
• Tasto APRI/CHIUDI CD (▲ OPEN/CLOSE)
3. Tasto MODALITÀ /RIF (MODE/RIF)
4. • Tasto RDS : OPZIONALE
• Tasto CD PAUSA (CD ■■)/SET
5. Tasto RIPRODUZIONE NORMALE (NOR-DUBB.)
• Tasto HIGH DUBBING (HI-DUBB.)
• Tasto CD SYNC.
• Tasto RIPRISTINO CONTATORE (COUNT. RESET)
• Tasto MODALITÀ RIPRODUZIONE(PLAY MODE): OPZIONALE
6. PRESA CUFFIE (PHONES) - Ø6.3mm
7. Posizione ESPELLI ▲ (▲ PUSH EJECT) NASTRO 1 (PIASTRA 1)
8. • Tasto XDSS
• Tasto SURROUND (SURR.)
• SELETTORE MULTI JOG (MULTI JOG)
• Tasto REC/PAUSA (● REC /■■)
• Tasti PRESET (DOWN/UP)
• Tasto ESEGUI (▶)
• Tasto RIAVVOLGI (◀): OPZIONALE
• Tasti TUNING (DOWN/UP)
• Tasti RICERCA/IGNORA CD(CD SKIP/SEARCH)
(◀◀◀◀ / ▶▶▶▶)
• Tasto INDIETRO AVANTI VELOCE NASTRO
(◀◀◀◀ / ▶▶▶▶)
• Tasto ■ STOP /ANNULLA (CLEAR)
9. ▲ Posizione ESPELLI(▲ PUSH EJECT) NASTRO 2 (PIASTRA 2)
10. • Tasto OROLOGIO (CLOCK)
• Tasto TIMER
• MIC JACK (MIC) - Ø6.3mm : OPZIONALE
• MANOPOLA VOLUME MICROFONO (MIC VOL) OPZIONALE
11. Tasto EQUALIZZATORE (EQ)
12. Tasto PROG./MEMO.
13. MANOPOLA CONTROLLO VOLUME
14. Sensore telecomando
15. • Tasto SINTONIZZATORE / (TUNER)
• Tasto TAPE (NASTRO)
• Tasto CD
• Tasto AUX
16. FINESTRA DEL DISPLAY
17. CAVO DI ALIMENTAZIONE
18. SELETTORE DI TENSIONE: OPZIONALE
19. TERMINALE ALTOPARLANTE
20. JACK INGRESSO AUSILIARE
21. TERMINALE ANTENNA

Telecomando

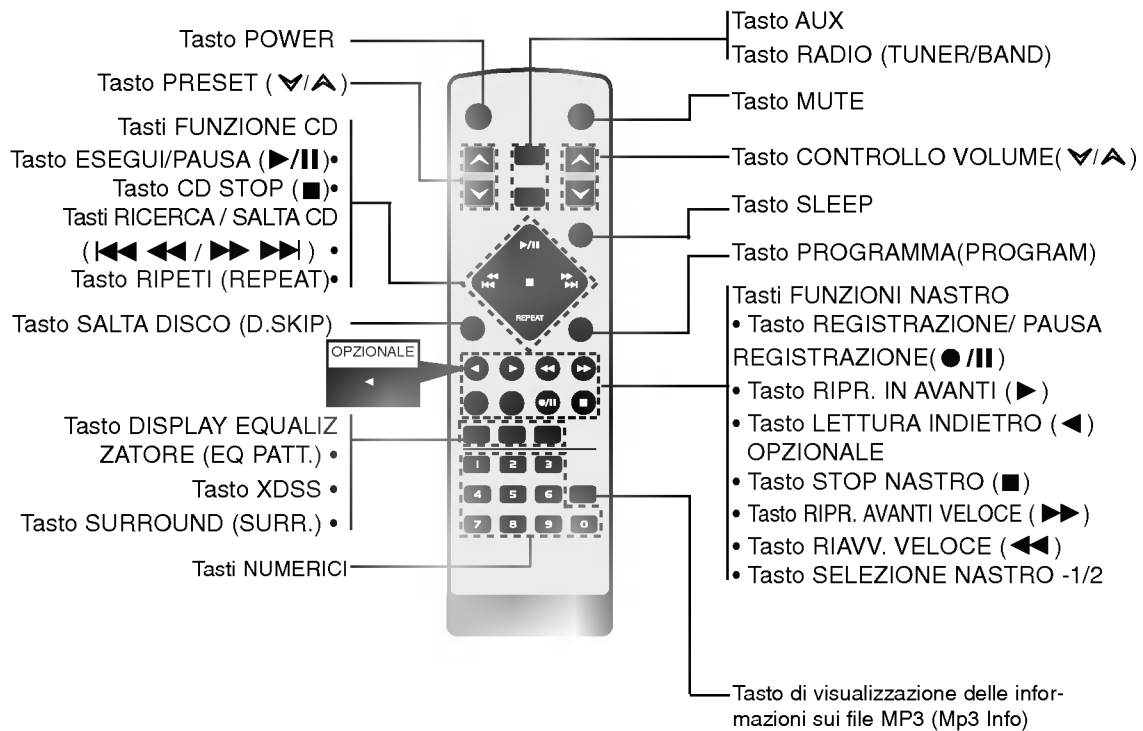

Finestra del display

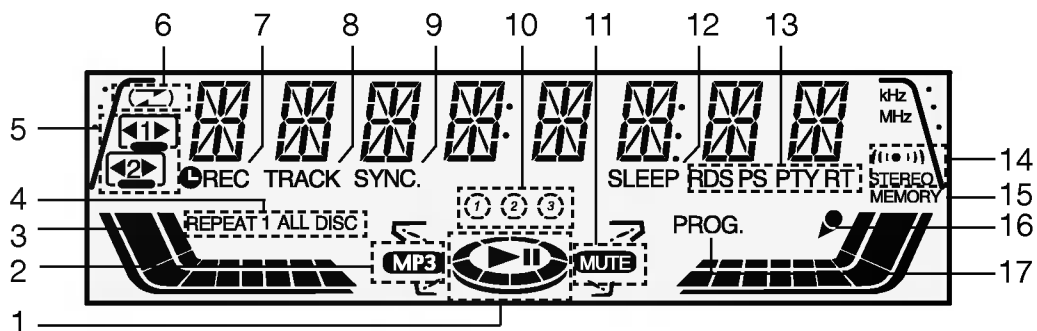

- | | |
|---|--|
| 1. Indicatori RIPRODUZIONE/PAUSA | 9. Indicatore Registrazione CD SYNCHRO |
| 2. Indicatori MP3 | 10. Indicatore numero DISCO |
| 3. Indicatore del VOLUME | 11. Indicatore MUTO |
| 4. Indicatore RIPETI CD | 12. Indicatore SONNO |
| 5. • Indicatore piastra nastro
• Indicatore DIREZIONE RIPRODUZIONE NASTRO /OPZIONALE | 13. Indicatore RDS - OPZIONALE |
| 6. Indicatore RIPRODUZIONE/PAUSA - OPZIONALE | 14. Indicatore RICEZIONE FM STEREO |
| 7. Indicatore REGISTRAZIONE | 15. Indicatore MEMORIA |
| 8. Indicatore traccia | 16. Indicatore MIC - OPZIONALE |
| | 17. Indicatore PROGRAMMA |

Connessioni

Collegamento del sistema di altoparlanti

Collegare gli altoparlanti usando gli appositi cavi e facendo attenzione che ogni cavo venga collegato al terminale dello stesso colore. Per ottenere un effetto audio surround ottimale, definire i parametri degli altoparlanti (distanza, livello, ecc.).

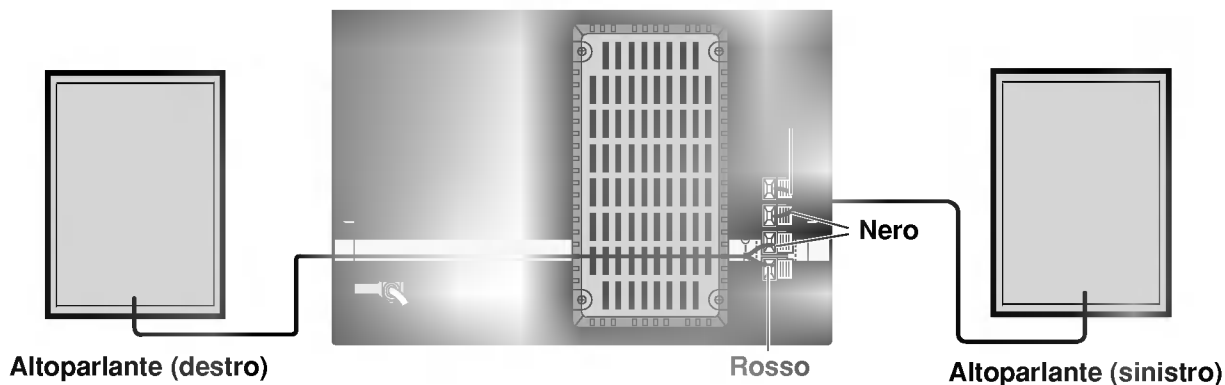

INTRODUZIONE

N Notas

- Collegare il cavetto altoparlante al terminale giusto dei vari componenti, cioè + con + e - con -.
Se i cavetti vengono invertiti, l'audio risulta infatti distorto e con pochi bassi.
- Se si usano altoparlanti anteriori con bassa potenza di entrata massima, regolare con cura il volume per evitare un'eccessiva potenza in uscita sugli altoparlanti.
- Non togliere la mascherina di protezione montata sulla parte frontale degli altoparlanti.

Collegamenti dell'antenna (Aerea)

Collegare le antenne FM/AM in dotazione per l'ascolto radio.

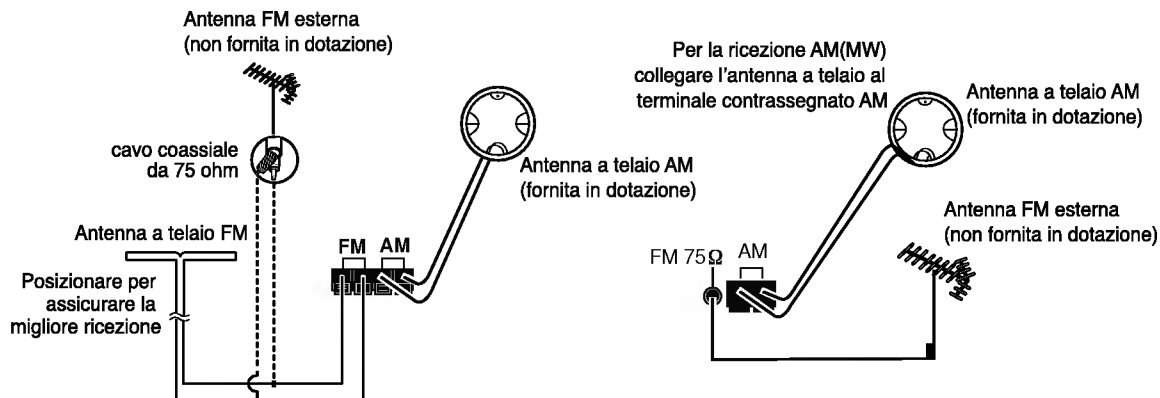

N Notas

- Per impedire interferenze, tenere l'antenna a telaio AM lontana dall'unità e gli altri componenti.
- Stendere completamente l'antenna FM.
- Dopo aver collegato l'antenna FM, mantenerla il più possibile in posizione orizzontale.



Regolazione automatica

Impostazione della tensione (OPZIONALE)

Se l'impianto è dotato di un selettore di tensione sul retro dell'unità, verificare la tensione erogata localmente prima di connettere il cavo di alimentazione CA.

Impostazione dell'OROLOGIO

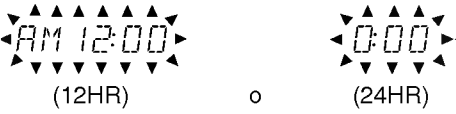
- 1** Premere **CLOCK**.
(Se si desidera impostare l'orologio, premere e tenere premuto il tasto **CLOCK** per un periodo superiore a 2 secondi.)
- Le ore cominciano a lampeggiare.
- 2** Selezionare un ciclo di 24 ore o un ciclo di 12 ore con il **MULTI JOG** oppure premendo **PRESET DOWN/UP**.

- 3** Per confermare l'avvenuta selezione del ciclo orario, premere il tasto **SET**.
- 4** Usare il tasto **PRESET DOWN/UP** o tasto **MULTI JOG** per impostare l'ora corretta.
- 5** Premere il tasto **SET**.
- 6** Usare il tasto **PRESET DOWN/UP** o tasto **MULTI JOG** per impostare i minuti corretti.
- 7** Confermare l'avvenuta impostazione dei minuti premendo il tasto **SET**. L'orologio inizia a funzionare.
- 8** Per richiamare in qualsiasi momento nel display l'indicazione dell'ora, premere il tasto **CLOCK** per circa 3 secondi.

Regolazione del volume

- Girare la manopola del **MANOPOLA CONTROLLO VOLUME** in senso orario per aumentare il livello dell'audio, o in senso antiorario per diminuirlo.
- Premere sul telecomando il **VOLUME (▲)** per aumentare il livello audio, oppure premere il **VOLUME (▼)** per diminuire.

Regolazione della qualità audio

- **Per selezionare l'equalizzazione desiderata**
Sono disponibili 4 diverse equalizzazioni, cinque delle quali sono indicate per la riproduzione di altrettanti generi musicali. Selezionare il modo audio desiderato usando il tasto **EQ PATT.** o **EQ**.
FLAT : risposta lineare, senza equalizzazione.
ROCK : accentuazione delle frequenze basse ed alte.
POP : attenuazione delle frequenze basse ed alte.
CLASSIC : adatta alla riproduzione di musica d'orchestra.
- **Per ascoltare in cuffia**
Collegare una cuffia (∅ 6.3mm) all'uscita sul pannello frontale.
Inserendo lo spinotto della cuffia, i diffusori vengono automaticamente disabilitati (non fornita in dotazione).

Funzione Sonno (Sleep)

Quando si usa la funzione sleep del timer, l'alimentazione viene automaticamente spenta dopo il periodo di tempo specificato.

- 1** Per specificare il periodo di tempo per il quale l'unità deve rimanere accesa prima di spegnersi premere il pulsante **SLEEP**.
Sul display viene visualizzato **SLEEP 90** circa 5 secondi. Questo significa che l'unità viene spenta automaticamente dopo 90 minuti.
Ad ogni pressione del tasto l'intervallo di tempo prima dello spegnimento viene ridotto di 10 minuti. Ad esempio 80...70...ecc.
Selezionare il tempo di spegnimento desiderato.
- 2** Per controllare il tempo rimasto prima dello spegnimento.
Premere brevemente il tasto **SLEEP** con la funzione sleep attiva. Per circa 5 secondi viene visualizzato il tempo rimanente prima dello spegnimento.

Nota

Premendo nuovamente il tasto **SLEEP** mentre il display visualizza il tempo restante fino allo spegnimento, si riattiva la funzione di programmazione dello spegnimento automatico.

Per disattivare il modo sleep timer

Se si desidera annullare la funzione di spegnimento automatico, premere il tasto **SLEEP** finché sul display appare l'indicazione **SLEEP 10** quindi, proprio mentre l'indicazione è visualizzata, premerlo un'altra volta.

MUTO

Premere il tasto **MUTE** per interrompere l'audio dell'unità. Potete silenziare l'impianto, per esempio, per rispondere al telefono l'indicatore "MUTE" lampeggia sul display.

SURROUND

Per attivare la modalità surround

Premere **SURR.** per aumentare l'effetto surround.
SURROUND OFF ↔ SURROUND ON

XDSS (Extreme Dynamic Sound System)

Premere **XDSS** per aumentare gli alti e i bassi.
Si accendono gli indicatori "XDSS ON" o "XDSS OFF".
Per annullare premere nuovamente il tasto **XDSS**.



Regolazione automatica

Funzione di Timer

Questa unità può impostare la funzione orologio nello stato acceso/spento.

Con la funzione TIMER è possibile attivare e disattivare la ricezione radio e registrazione, riproduzione CD, esecuzione nastro e registrazione da sorgenti ausiliari nei tempi desiderati.

- 1** Premere il tasto **CLOCK** per verificare il tempo corrente.

Per vostro riferimento

Se l'orologio non viene impostato, la funzione timer non funziona.

- 2** Premere il tasto **TIMER** per attivare il modo programmazione timer.

Nella finestra del display lampeggiano a turno TUNER-CD-TAPE.

Per vostro riferimento

Quando si desidera correggere l'impostazione TIMER memorizzata in precedenza, tenere premuto il tasto **TIMER** più di 2 secondi.

- Vengono visualizzati sul display il valore memorizzato in precedenza su timer e gli indicatori **TIMER**.

- 3** Premere **SET** quando lampeggia la funzione desiderata.

- 4** 1. a. Quando si seleziona la funzione **TUNER**, gli indicatori "**PLAY**" e "**REC**" lampeggiano sulla finestra del display alternandosi circa ogni 3 secondi.

Indicatore "**PLAY**": Solo riproduzione dal Sintonizzatore

Indicatore "**REC**": Riproduzione e registrazione dal Sintonizzatore

- b. Selezionare il numero memorizzato in precedenza tramite il tasto **PRESET DOWN/UP** o **MULTI JOG** e premere **SET**.**

- Sulla finestra del display viene visualizzato per circa 0,5 secondi l'indicatore "**ON TIME**", dopo scompare.

- 2. Dopo la selezione della funzione **CD** o **NASTRO**,**

- Sulla finestra del display viene visualizzato per circa 0,5 secondi l'indicatore "**ON TIME**", dopo scompare.

- 5** Impostare l'ora in cui si desidera accendere l'unità girando il **MULTI JOG** o premendo **PRESET DOWN/UP**.

- 6** Premere **SET** per confermare di accensione.

- 7** Impostare il minuto in cui si desidera accendere l'unità girando il **MULTI JOG** o premendo **PRESET DOWN/UP**.

- 8** Premere **SET** per confermare il minuto per l'accensione.

Sulla finestra del display viene visualizzato per circa 0,5 secondi l'indicatore "**OFF TIME**", dopo scompare.

- 9** Impostare l'ora in cui si desidera spegnere l'unità girando il **MULTI JOG** o premendo **PRESET DOWN/UP**.

- 10** Premere **SET** per confermare l'orario di spegnimento.

- 11** Impostare il minuto in cui si desidera spegnere l'unità girando il **MULTI JOG** o premendo **PRESET DOWN/UP**.

- 12** Premere **SET**.

- 13** Regolare il volume premendo **PRESET DOWN/UP** o girando .

- 14** Premere **SET**.

La visualizzazione di "⌚" nella finestra del display completa l'impostazione del timer.

- 15** Spegner il sistema.

La funzione selezionata viene automaticamente accesa o spenta all'ora impostata.

Per cancellare o controllare il timer

Ad ogni pressione del **TIMER** è possibile selezionare l'attivazione del timer o cancellarla. È anche possibile controllare lo stato dell'impostazione del timer.

Per attivare o controllare il timer, premere il tasto **TIMER** in modo da attivare sul display "⌚". Per cancellare il **TIMER**, premere il tasto **TIMER** modo da far scomparire la visualizzazione "⌚" dal display.

Funzioni ausiliari

- 1** Accendere l'apparecchiatura collegata all'ingresso ausiliario(AUX) e predisporla al funzionamento.

- 2** Premere il selettore di ingresso **AUX**.

Nota

Per registrare il segnale audio proveniente dall'apparecchiatura collegata all'ingresso ausiliario, consultare il capitolo dedicato alla registrazione.



Funzione RDS – OPZIONALE

Informazioni sulla funzione RDS

La presente unità è munita della funzione RDS (Radio Data System) che fornisce un'ampia varietà di informazioni alla radio FM. Il sistema, attualmente in uso in molti paesi, consente di trasmettere i segnali di chiamata delle stazioni, i dati di rete o un messaggio di testo che descriva il tipo di programma trasmesso nonché informazioni sulla stazione, dati specifici sulla selezione audio e l'ora corretta.

Sintonizzazione RDS

Se la stazione FM sintonizzata contiene dati RDS, l'unità visualizza automaticamente il segnale di chiamata della stazione. In questo caso, la spia RDS si illumina unitamente alle spie per il riconoscimento del tipo di programma (PTY), del testo radiofonica (RT), dell'ora di trasmissione (CT) e del programma RDS (PS), se la stazione trasmette questa tipologia di programmi.

Opzioni RDS per la visualizzazione

Il sistema RDS è in grado di trasmettere una vasta gamma di informazioni in aggiunta al segnale della chiamata iniziale che viene visualizzato dopo la sintonizzazione iniziale della stazione. In modalità RDS normale, il display visualizza il nome della stazione, la rete utilizzata per la trasmissione o le lettere corrispondenti alla chiamata. La selezione del tasto **RDS** sul pannello frontale permette di scorrere i vari tipi di dati nella sequenza descritta di seguito :

(PS → FREQUENCY → PTY → RT → CT)

- **(Programme type recognition)** - Il tipo di programma viene visualizzato nella finestra del display.
- **RT (Radio text recognition)** - Il nome dell'emittente radiofonica viene visualizzato nella finestrella del display.
- **CT (Time controlled by the channel)** - Abilità l'unità a ricevere l'ora esatta e visualizzarla nella finestrella del display.
- **PS (Programme Service name)** - Il titolo del programma viene visualizzato nella finestrella del display.



Nota

- Alcune stazioni RDS possono fornire alcune delle funzioni aggiuntive elencate di seguito. Se i dati richiesti per la modalità selezionata non vengono trasmessi, la finestra del display visualizza il messaggio **PTY NONE, RT NONE, CT NONE, PS NONE**.

Ricerca di programmi (PTY)

Uno dei principali vantaggi del sistema RDS risiede nella sua capacità di inserire nelle trasmissioni i codici relativi al tipo di programma selezionato (PTY), che forniscono indicazioni sul tipo di materiale trasmesso. L'elenco che segue riporta le abbreviazioni usate per indicare ciascun PTY unitamente alla relativa descrizione.

NEWS	Notizie
AFFAIRS	Notizie del giorno
INFO	Informazioni
SPORT	Sport
EDUCATE	Programmi educativi
DRAMA	Teatro
CULTURE	Cultura
SCIENCE	Scienza
VARIED	Programmi vocali di vario genere
POP M	Musica popolare
ROCK M	Musica rock
EASY M	Musica di facile ascolto
LIGHT M	Musica classica
CLASSICS	Musica classica pi seria
OTHER M	Altri generi musicali
WEATHER	Informazioni meteorologiche
FINANCE	Programmi finanziari
CHILDREN	Programmi per bambini
SOCIAL	Programmi dedicati a temi sociali
RELIGION	Programmi religiosi
PHONE IN	Programmi con chiamate in diretta
TRAVEL	Viaggi e turismo
LEISURE	Hobby e tempo libero
JAZZ	Musica jazz
COUNTRY	Musica country
NATION M	Musica nazionale
OLDIES	Classici
FOLK M	Musica folk
DOCUMENT	Documentari
TEST	Messaggi di allarme stazione
ALARM 1	Informazioni d'emergenza

Per ricercare un programma specifico (PTY), è sufficiente seguire la procedura descritta di seguito :

- 1 Premere TUNER/BAND per selezionare la modalità FM.**
- 2 Selezionare la stazione desiderata premendo il tasto TUNING DOWN/UP.**
Al momento della ricezione della trasmissione RDS, il display visualizza il nome del servizio del programma (PS) subito dopo la comparsa della spia RDS.
- 3 Premere RDS per selezionare la modalità PTY.**
- 4 Per ricercare un PTY diverso, premere PRESET DOWN/UP quando è ancora presente sul display l'ultimo PTY, quindi scorrere l'elenco di PTY disponibili.**
- 5 Dopo la selezione del PTY, premere il tasto ◀◀◀ / ▶▶▶ entro 5 secondi.**
L'unità avvia la modalità di ricerca automatica e tenta di trovare la prima stazione che abbia un segnale con una potenza adeguata al tipo di PTY selezionato.



Impostazione predefinita delle emittenti

È possibile impostare 50 stazioni FM e AM.
Prima di procedere alla sintonizzazione, abbassare il volume al minimo.

1 Premere **TUNER** (o **TUNER/BAND** sul telecomando) per selezionare la frequenza (**AM** o **FM**) desiderata.

La selezione del tasto consente di passare alternativamente dalla frequenza AM a FM e viceversa.

2 Premere i tasti **TUNING DOWN/UP** sul pannello anteriore fino a quando l'indicazione di frequenza non inizia a cambiare.

Notas

• Sintonizzazione automatica

Premere **TUNING DOWN/UP** per oltre 0,5 secondi.
- La scansione si interrompe quando l'unità si sintonizza su una stazione.

• Sintonizzazione Manuale

Premere **TUNING DOWN/UP** brevemente e ripetutamente.

3 Premere **PROG./MEMO.**
Nella finestrella del display lampeggia un numero preimpostato.

4 Premere **PRESET DOWN/UP** (o **PRESET (▼/▲)** sul telecomando) per selezionare il numero predefinito desiderato.

5 Premere **PROG./MEMO.**
- L'emittente viene memorizzata.

6 Ripetere i punti da 2 a 5 per memorizzare altre emittenti.

Per cancellare tutte le emittenti memorizzate

Premere per due secondi **PROG./MEMO.** sul pannello frontale fino a visualizzare "CLEAR", quindi premere **ANNULLA (CLEAR)** per cancellare le stazioni.

Altre informazioni

Se le stazioni sono già state inserite, il display visualizza per alcuni istanti il messaggio FULL (memoria piena) e lampeggia un numero predefinito. Per modificare il numero predefinito, seguire i punti 4-5.

Per richiamare un'emittente memorizzata

Selezionare, per mezzo dei tasti **PRESET DOWN/UP** (o **PRESET (▼/▲)** sul telecomando) Selezionare, per mezzo dei tasti.

Ascoltare la RADIO

1 Premere **TUNER** (o **TUNER/BAND** sul telecomando) per selezionare la frequenza (**AM** o **FM**) desiderata.
La selezione del tasto consente di passare alternativamente dalla frequenza AM a FM e viceversa.
La radio si sintonizza sull'ultima stazione ricevuta.

2 Premere **PRESET DOWN/UP** (o **PRESET (▼/▲)** sul telecomando) per selezionare la emittente predefinita desiderata.
- Ogni volta che si preme il tasto, l'unità sintonizza una emittente predefinita alla volta.

3 Premere **MANOPOLA CONTROLLO VOLUME** (o premendo Regola- Regolare il volume girando la manopola **VOLUME (▼/▲)** sul telecomando) ripetutamente.

Per ascoltare stazioni radio non predefinite

- Eseguire la sintonizzazione manuale o automatica illustrata al punto 2.
- Per la sintonizzazione automatica, tenere premuto il tasto **TUNING DOWN/UP** per circa due secondi sul pannello anteriore

Per spegnere la radio

Premere il tasto **ACCENSIONE** per spegnere il unità, oppure selezionare un'altra modalità di funzionamento (CD, TAPE o AUX).

Altre informazioni

• Ricezione FM rumorosa

Premere il tasto **MODE/RIF** sul pannello anteriore per far scomparire la scritta "STEREO" dal display. In questo modo sparisce l'effetto stereo, ma la qualità della ricezione viene migliorata.
Per ripristinare l'effetto stereo, premere di nuovo il tasto **MODE/RIF**.

• Per migliorare la ricezione

Variare l'orientamento delle antenne in dotazione.

Notas

- Usare la funzione **MODE/RIF** (Filtro interferenza radio) per passare dalla ricezione mono se la ricezione stereo è distorta causa interferenze.
- Durante la registrazione di emissioni MW(AM) o LW si possono verificare dei rumori. Se si verifica questa eventualità premere una volta **MODE/RIF**.



Riproduzione nastro

Riproduzione di base

- 1** Premere TAPE1/2 per selezionare TAPE 1 o TAPE 2. ("NO TAPE" appare sul display.)
- 2** Aprire il vano TAPE 1 (o 2) premendo la posizione ▲ PUSH EJECT.
- 3** Inserire una o due cassette rivolte verso il basso e chiudere TAPE1 (o 2).
- 4** Premere PLAY (▶ o ◀: OPZIONALE).

ARRESTO AUTOMATICO PIASTRA (TAPE 1/2)

Dopo l'arresto automatico la piastra esegue solamente il primo lato dopodiché l'unità si arresta automaticamente.

RITORNO AUTOMATICO (TAPE 2): OPZIONALE

La direzione di esecuzione della cassetta può essere selezionata premendo PLAY MODE.

Premere	Display	Funzione
Una volta		Dopo l'esecuzione della cassetta avanti o indietro (esecuzione inversa), si arresta automaticamente.
Due volte		Dopo l'esecuzione della cassetta in avanti e indietro, si ferma automaticamente.
Tre volte		La cassetta si ferma automaticamente dopo avere eseguito ripetutamente sei volte avanti e indietro.

Per interrompere l'esecuzione

Premere STOP(■)/CLEAR sul pannello frontale o TAPE STOP(■) sul telecomando durante l'esecuzione.

Azzeramento del contatore del nastro

Premere COUNT.RESET durante la riproduzione. Il tempo di esecuzione viene visualizzato "TP 1(o 2) 0000" nella finestra del display.

Per mandare avanti veloce o indietro veloce

Dopo avere premuto ◀◀ ◀◀ / ▶▶ ▶▶ sul pannello anteriore o ◀◀ / ▶▶ sul telecomando durante la riproduzione, premere PLAY (▶) nel punto desiderato.

Registrazione

Questa funzione permette di registrare da cassetta a cassetta.

- 1** Premere TAPE 1/2.
 - Piastra TAPE 1 - Inserire il nastro da copiare.
 - Piastra TAPE 2 - Inserire un nastro vuoto.

- 2** Premere NORMAL / HIGH DUBBING come segue.

Premendo	Display	Funzione
NOR-DUBBING	<i>NOR DUBB</i>	Velocità normale duplicazione
HIGH-DUBBING	<i>HI DUBB</i>	Doppia velocità di duplicazione

Per interrompere la registrazione, premere STOP(■).

Registrazione

Riavvolgere il nastro fino al punto d'inizio della registrazione. Utilizzare solo cassette Normal. La registrazione è possibile solo dalla piastra 2.

Impostazione di base

- 1** Premere CD o TUNER (o TUNER/BAND sul telecomando).
- 2** Aprire la piastra TAPE 2 e inserire un nastro vergine nel vano cassetta.
Per impostare la direzione di registrazione: OPTIONAL
Premere ripetutamente PLAY MODE per impostare la direzione di registrazione.

Premere	Display	Funzione
Una volta		Registrazione lato frontale.
Due volte		Registrazione lato frontale e retro.
Tre volte		

Registrazione da Radio, CD o Ausiliare sorgente

- 1** Premere ●/III sul pannello principale. "REC" lampeggia e mantiene la cassetta in modalità pausa.
- 2** Premere PLAY(▶) sul pannello principale. Inizia la registrazione.



Per sospendere la registrazione

Per sospendere la registrazione, premere ●/III sul pannello frontale o ●/III sul telecomando.

"REC" lampeggia sulla finestra del display.

Per interrompere la registrazione

Premere TAPE STOP(■).

Registrazione sincronizzata da CDs nastro

La funzione di registrazione CD Synchro duplica automaticamente un CD completo ed i brani programmati su una cassetta.

- 1** Premere CD SYNC. Nel modo arresto. "REC" lampeggia e visualizza "CD SYNC" nella finestra del display.
- 2** La registrazione sincronizzata viene avviata automaticamente dopo circa 7 secondi.

Notas

- Se si desidera avviare la registrazione da una traccia precisa, selezionare la traccia desiderata con il tasto ◀◀ ◀◀ / ▶▶ ▶▶ prima di avviare la registrazione CD SYNCHRO.

Riproduzione CD

Riproduzione di Base

- 1** Premere POWER (⏻ STANDBY/ON) per accendere l'unità.
- 2** Premere il tasto CD sul pannello frontale per attivare la modalità CD.
Se non viene inserito alcun CD nel vano Cd, appare l'indicazione "NO DISC".
- 3** Premere CD OPEN/CLOSE (▲ OPEN/CLOSE) e inserire il disco nel vano portadischi.
Il disco a sinistra (DISC 1) viene riprodotto per primo.



N Nota

Per caricare un disco da 8cm (3 pollici) inserirlo nel cerchio interno del vassoio.

- 4** Premere CD OPEN/CLOSE (▲ OPEN/CLOSE) per chiudere il vano portadischi.
CD audio: la scritta "READING" appare nella finestra di visualizzazione e vengono visualizzati il numero totale di tracce e il tempo di riproduzione.
CD MP3: la scritta "READING" appare nella finestra di visualizzazione; viene quindi visualizzato il numero totale dei file.

- 5** Premere PLAY(▶) sul pannello frontale o CD PLAY/ PAUSE (▶/||) sul telecomando.

Per sospendere la riproduzione

Premere CD PAUSE (CD||) sul pannello frontale o CD PLAY/PAUSE (▶/||) sul telecomando durante la riproduzione.

Premere nuovamente questo tasto per riprendere l'esecuzione.

Per interrompere l'esecuzione

Premere STOP(■)/CLEAR sul pannello frontale o CD STOP(■) sul telecomando durante l'esecuzione.

Saltare una traccia

- Premere il tasto ▶▶▶▶ per passare alla traccia successiva.
- Quando si preme una volta il tasto ◀◀◀◀ a metà di una traccia, il lettore torna all'inizio della traccia in questione. Ad ogni nuova pressione del tasto, viene saltata una traccia.

Cercare una traccia

Dopo avere mantenuto premuto i tasti ◀◀◀◀ / ▶▶▶▶ del telecomando durante la riproduzione, lasciare nel punto desiderato.



Nota

Questa funzione non è disponibile per la riproduzione di un file MP3.

Per passare ai dischi successivi

Premere DISK SKIP sul pannello frontale o D.SKIP del telecomando durante la riproduzione o arresto.

Selezione diretta di un disco

Premere DISC 1, DISC 2 o DISC 3 durante la riproduzione o lo stop.

Premendo DISC 1-3 prima della riproduzione di un disco, l'unità inizierà automaticamente a riprodurre il disco selezionato.

Sostituzione di dischi durante la riproduzione

È possibile aprire il vano portadischi durante la riproduzione di un disco per controllare quali dischi verranno riprodotti e sostituire dischi senza interrompere la riproduzione del disco attuale.

- 1** Premere CD OPEN/CLOSE (▲ OPEN/CLOSE).
Il vano portadischi è aperto. Appaiono due scomparti per dischi. Anche se l'unità sta riproducendo un disco, la riproduzione non viene interrotta.

- 2** Sostituire i dischi nei vassoi portadischi con nuovi dischi.
Dopo il disco correntemente in riproduzione, l'unità riproduce prima quello nel vano sinistro, e in seguito quello nel vano destro.

- 3** Premere CD OPEN/CLOSE (▲ OPEN/CLOSE).
Lo sportello del CD è chiuso.



Notas

- Non mettere più di un compact disc su un vano portadischi allo stesso momento.
- Non spingere il vano portadischi per chiudere lo sportello del CD: potrebbe danneggiare l'unità.

Verifica delle informazioni sui file MP3

Premere il tasto MP3 Info durante la riproduzione dei file MP3.

-Le informazioni (titolo, artista o album) relative ai file MP3 appariranno nella finestra di visualizzazione.

- Se non ci sono informazioni sul file, nella finestra apparirà la scritta "NO ID3 TAG".



Notas

Questa unità può riprodurre dischi CD-R o CD-RW che contengono titoli audio o file MP3.

Riproduzione CD

Ripetizione della riproduzione

Riproduzione ripetuta di una traccia

Premere **REPEAT** once durante la riproduzione.
- "REPEAT 1" appare sul display.

Riproduzione ripetuta di un disco

Premere di nuovo **REPEAT** durante la riproduzione.
- "REPEAT 1 DISC" appare sul display.

Riproduzione ripetuta di tutte le tracce

Premere una volta in più **REPEAT** durante la riproduzione.
- "REPEAT ALL DISC" appare sul display.

Cancellazione della riproduzione ripetuta

- Premere più volte **REPEAT** fino a quando l'indicatore di ripetizione non scompare.

Riproduzione programmata ripetuta



- Premere **REPEAT** once durante la riproduzione programmata.
 - "REPEAT 1" appare sul display.
(Ripetizione di una traccia)
- Premere di nuovo **REPEAT** durante la riproduzione del programma.
 - "REPEAT ALL DISC" appare sul display.
(Ripetizione di tutto il programma)

Per programmare la riproduzione

L'ordine di esecuzione delle tracce può essere organizzato in modo tale da creare un proprio programma personale. Il programma può avere fino a 20 tracce.

1 Premere **PROG./MEMO.** sul pannello frontale o **PROGRAM** sul telecomando nella modalità arresto.

2 Per selezionare il disco premere **DISK SKIP** o **DISC DIRECT PLAY (DISC 1/2/3)** sul pannello frontale o **D.SKIP** sul telecomando.

3 Premere **CD SKIP/SEARCH**   sul pannello frontale o sul telecomando per selezionare la traccia.

4 Premere **PROG./MEMO.** sul pannello frontale o **PROGRAM** sul telecomando.

5 Ripetere i passi 1~4.

6 Premere **PLAY (▶)** sul pannello frontale o **CD PLAY/ PAUSE (▶/II)** sul telecomando.

Per controllare il contenuto di un programma

Premere **PROG./MEMO.** (o **PROGRAM** sul telecomando) nella modalità arresto.
- Verranno visualizzati il numero del disco, della traccia e del programma.

Per annullare il contenuto di un programma

Premere **PROG./MEMO.** (o **PROGRAM** sul telecomando) nella modalità arresto. Dopodiché premere **CLEAR** sul pannello frontale o **CD STOP (■)** sul telecomando.

Per aggiungere al contenuto di un programma

1. Premere **PROG./MEMO.** (o **PROGRAM** sul telecomando) ripetutamente nella modalità arresto programma fino a quando "Numero traccia" non lampeggia.
2. Ripetere 2~5 sul lato sinistro.

Per modificare il contenuto di un programma

1. Premere **PROG./MEMO.** (o **PROGRAM** sul telecomando) per visualizzare il numero del programma che si desidera modificare.
2. Ripetere 2~4 sul lato sinistro.

Risoluzione dei Problemi

Prima di rivolgersi all'assistenza controllare la tabella seguente per le possibili cause del problema.

Sintomo	Causa	Correzione
Assenza di alimentazione.	<ul style="list-style-type: none"> Il cavo di alimentazione non è collegato. 	<ul style="list-style-type: none"> Inserire il cavo di alimentazione nella presa di rete.
Assenza di audio.	<ul style="list-style-type: none"> I cavi del segnale audio non sono collegati bene. 	<ul style="list-style-type: none"> Connettere bene il cavo audio nei jack.
	<ul style="list-style-type: none"> L'apparecchiatura sorgente esterna non è accesa. 	<ul style="list-style-type: none"> Accendere l'apparecchiatura sorgente esterna.
	<ul style="list-style-type: none"> Il cavo dell'altoparlante è impostato nella posizione sbagliata. 	<ul style="list-style-type: none"> Impostare il cavo dell'altoparlante nella posizione corretta, dopodiché accendere nuovamente l'unità tramite il tasto di ALIMENTAZIONE
L'unità non avvia la riproduzione.	<ul style="list-style-type: none"> Non è inserito alcun disco o nastro. 	<ul style="list-style-type: none"> Inserire un disco o nastro.
	<ul style="list-style-type: none"> È inserito un disco o nastro che non può essere riprodotto.. 	<ul style="list-style-type: none"> Inserire un disco o nastro riproducibile.
	<ul style="list-style-type: none"> Il disco è stato inserito capovolto. 	<ul style="list-style-type: none"> Disporre il disco con il lato riproduzione volto verso il basso.
	<ul style="list-style-type: none"> Il disco non è stato inserito nella guida. 	<ul style="list-style-type: none"> Collocare in modo corretto nella guida il disco nel vassoio portadischi.
	<ul style="list-style-type: none"> Il disco è sporco. 	<ul style="list-style-type: none"> Pulire il disco.
Il telecomando non funziona in modo corretto.	<ul style="list-style-type: none"> Il telecomando non è puntato al sensore del telecomando sull'unità. 	<ul style="list-style-type: none"> Puntare il telecomando al sensore del comando sull'unità.
	<ul style="list-style-type: none"> Il telecomando è troppo lontano dall'unità. 	<ul style="list-style-type: none"> Usare il telecomando entro 7 m (23ft) dall'unità.
	<ul style="list-style-type: none"> C'è un ostacolo tra telecomando e unità 	<ul style="list-style-type: none"> Rimuovere l'ostacolo.
	<ul style="list-style-type: none"> Le batterie del telecomando sono scariche. 	<ul style="list-style-type: none"> Sostituire le batterie vecchie con batterie nuove.

Informazioni aggiuntive.

Informazioni sui file MP3

- Un file MP3 consiste in informazioni audio compresse utilizzando lo schema di codifica FILE MPJEG a 3 strati. Un file MP3 deriva dunque il nome dalla sua stessa estensione ".mp3".
- L'unità non legge un file MP3 che non abbia estensione ".mp3".

La compatibilità dei dischi MP3 con questa unità è soggetta alle restrizioni indicate sotto:

- Frequenza di campionamento / 8 – 48 kHz
- Bit rate / 8 – 320 kbps
- Il formato fisico del CD-R deve essere "ISO 9660"
- Se si registrano file MP3 utilizzando un software ("Direct-CD", ad esempio) che non può creare un SISTEMA DI FILE, non sarà possibile riprodurre i file MP3. Si consiglia l'uso del software "Easy-CD Creator", che crea un sistema file ISO9660..

- I nomi dei file devono contenere al massimo 30 lettere e incorporare l'estensione ".mp3", ossia "*****.MP3"
- Non usare caratteri speciali quali "/ : * ? " < > " etc.
- Anche se il numero totale dei file nel disco ne contiene più di 1000, ne vengono mostrati fino a 999.

Informazioni su MULTI SESSION

- Questa funzione riconosce il disco multi-sessione a seconda del tipo di CD-ROM.
- es) Se la prima sessione contiene dei file MP3, il file MP3 nella prima sessione viene solo riprodotto. Se l'intera sessione contiene solo file MP3, tutti i file MP3 nella sessione vengono riprodotti. Se la prima sessione contiene un CD audio, solo il CD audio nella prima sessione viene riprodotto.

Specifiche

SEKCJI		MODELLI	LM-M140A/D/X
[Generale]	Alimentazione	Controllare il pannello posteriore.	
	Consumo di energia	40 W	
	Peso	6.3 kg	
	Dimensioni esterne (L x A x P)	273 x 330 x 360 mm	
[CD]	Risposta frequenza	40 - 18000 Hz	
	Rapporto segnale-rumore	70 dB	
	Range dinamico	70 dB	
[Sintonizzatore]	FM	Gamma di sintonia	87.5 - 108.0 MHz o 65 - 74 MHz, 87.5 - 108.0 MHz
		Frequenza intermedia	10.7 MHz
		Signal to Noise Ratio	60/55 dB
		Frequenza di risposta	60 - 10000 Hz
	AM (MW)	Gamma di sintonia	522 - 1611 kHz o 530 - 1610 kHz
		Frequenza intermedia	450 kHz
		Rapporto segnale-rumore	35 dB
		Frequenza di risposta	100 - 1800 Hz
[Amplificatore]	Potenza in uscita	12.5 W + 12.5 W	
	T.H.D	0.15 %	
	Frequenza di risposta	40 - 25000 Hz	
	Rapporto segnale-rumore	80 dB	
[NASTRO]	Velocità nastro	4.75 cm/sec	
	Wow Flutter	0.25 % (MTT -111, JIS-WTD)	
	Tempo F.F/REW	120 sec (C-60)	
	Frequenza di risposta	250 - 8000Hz	
	Rapporto segnale-rumore	43 dB	
	Separazione dei canali	50 dB(P/B)/45dB(R/P)	
	Rapporto di cancellazione	55 dB (MTT-5511)	
[Altoparlante]		LMS-M140	
	Tipo	2 via 2 altoparlante	
	Impedenza	6 Ω	
	Frequenza di risposta	60 - 18000 Hz	
	Livello pressione audio	85 dB/W (1m)	
	Ingresso nominale Potenza	12.5 W	
	Max. Ingresso alimentazione	25 W	
	Dimensioni nette (A x L x P)	200 X 326 X 185 mm	
Peso netto	2.31 kg		

* I modelli e le caratteristiche sono soggetti a modifiche senza preavviso.