



使用说明书

微波炉

热风透烤型



WD900(MC8169DD)

如有问题
请打电话

瞬间感动 Moment Of Truth LG 售后



LG电子（天津）电器有限公司
地址：中国·天津市北辰区兴淀公路
传真：022-26903642
邮编：300402
全国技术服务中心服务咨询电话：400-819-9999



<http://www.lg.com.cn>

售后服务电话



因为本公司产品在不断改进，设计与规格如有变更恕不另行通知。
P/No.:MFL55318514

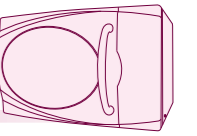

重要的安全说明

目录

使用前注意事项

重要的安全说明	3-4
烹调容器选择	5

使用前须知

外观结构图/安装	6
控制面板/各功能模式下附件使用说明	7

使用时

各项功能介绍

时间设定/童锁	8
手动调节时间及火力烹调	9
烧烤/联合烧烤	10
预热/热风对流烧烤	11
联合热风对流烧烤/快速启动	12
手动调节时间/保温功能	13

自动菜单介绍

热风料理	14
蒸神煎霸	15
烤盘料理	16-17
自动料理	18
自动烧烤	19
Combi解冻	20

其他

清洁功能	21
清洁保养/小窍门	22
正常现象及故障排除说明	23
保修卡/有关电子行业标准(SJ/T11364)的信息	24-25
技术规格/电路图	26

忽视说明而导致的错误操作将会对您造成不同程度的损害，请认真阅读以下提示说明。

- 危险** 此标识表明违反此标记事项时，会立刻发生严重伤害或死亡现象。
- 警告** 此标识表明违反此标记事项时，有可能发生严重伤害或死亡现象。
- 注意** 此标识表明违反此标记事项时，有可能发生财产损失或轻微伤害。

危险

除了具有资格认可的维修人员外，其他任何人进行检修操作都是非常危险的，如拆下防止微波能量泄漏的防护盖等。

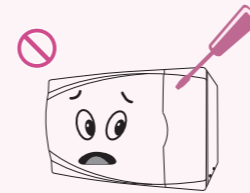

儿童如果需要独自操作微波炉，需要得到过充分的指导，或者明白错误操作会造成危险事故。另外，儿童不允许玩耍产品附件。由于此型号为下拉门，儿童禁止攀爬或悬挂于微波炉门把手。

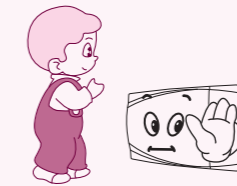

若微波炉的电源线损坏，必须使用专用软线或从厂家、维修部购买专业组件进行更换。切记，不可用湿手触摸电源插头。



如在烹调过程中发现食物燃烧，冒出烟雾，请立即关掉控制面板上的开关或拔掉电源插头，并保持炉门关闭，以防止火焰蔓延。

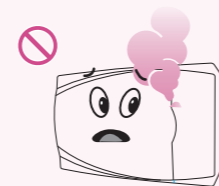

微波炉里没有物品时，请不要运行。微波炉运行时，请正确设定加热时间，超时加热可能会使食物烧焦，严重的会引起火灾。

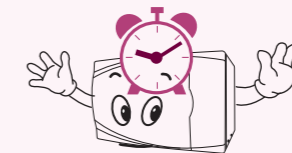

为了您的自身安全，请记住不要直接加热装在密封容器或窄颈瓶内的液体或其它食物，因为这种情况加热的话，可能会发生容器爆炸。



金属包装的液体请不要在微波炉内加热，否则会发生打火现象和爆炸的可能。

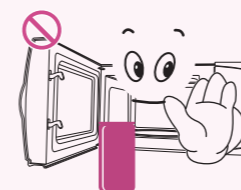

微波炉在运转期间会发热，请注意避免触摸微波炉内的发热部件。取出加热的食物时，应使用工具或戴上防烫手套。

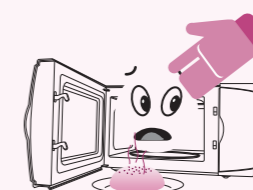

要加热熟的蛋类，应该先把蛋从中间切开再加热；如果要烹调生蛋，那么要把蛋壳去掉后再把蛋黄刺破。其它带皮食物，如马铃薯、苹果、鸡肝、坚果等，都请在加热前把外皮先刺破，这样可以防止食物在烹调时发生爆炸。

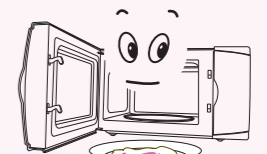

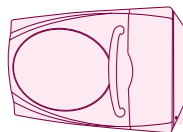

重要的安全说明

警告

如果要加热用塑料或纸等易燃材料包装的食物时，请注意观察炉内的运转情况，因为这种包装有着火的可能。

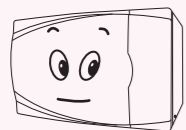

在使用烤架时，儿童应该远离烤架，避免触摸到可能变热的部件而发生意外伤害。

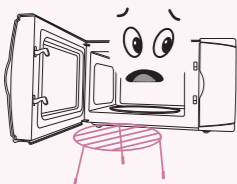

取出微波炉内加热的液体（饮料、汤类）等，一定要小心谨慎，避免因液体延迟喷溅沸腾而烫伤。



使用微波炉加热婴儿食品后，必须充分搅拌或摇动；在给婴儿喂食前，请先检查食物和容器的温度，避免婴儿烫伤。

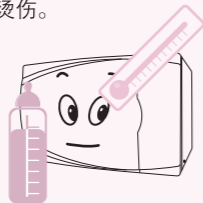

烧烤功能停止运行后，烧烤管和外壳温度很高，请不要触摸，以免烫伤。清洁烧烤管时应小心擦拭，防止破损。

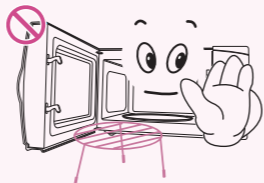

在清洁微波炉时，一定注意不要使用蒸汽清洁剂（能喷射出高温蒸汽的清洁工具）。

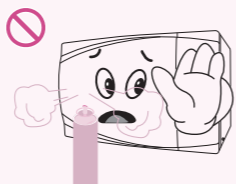

注意

如果微波炉门或门封已损坏，请停止使用，直到有资格认可的维修人员进行检修后才可使用。

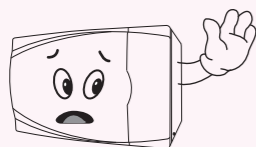

微波炉门封条、炉门、门闩、门轴等处要注意保持清洁。

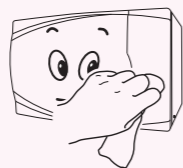

请使用允许放入微波炉的器皿加热。

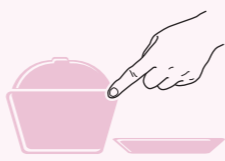

不要把微波炉置于低温（低于-10℃）和潮湿环境下使用，否则会影响其性能。

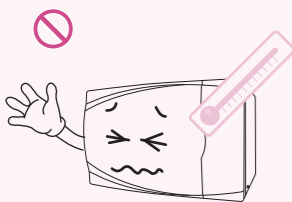

微波炉只适用于烹调加热食物，不可作为其他用途。不使用时请拔掉电源插头。

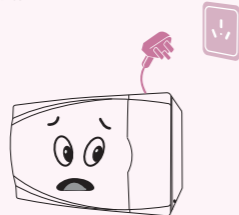

微波炉使用过程中，请注意观察食物加工和微波炉运行情况，避免过度加热，发生意外。

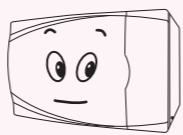

烹调容器选择

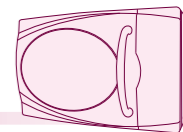

在烹调食物时，要根据不同的烹调方法，选择不同的容器。如果选择不当的容器，不仅会影响烹调效果，甚至还会损坏容器和微波炉本身。

	可以使用	不能使用
微波烹调	<p>微波保鲜膜 烧烤盘 耐热塑料/玻璃器皿</p> <p>微波烹调时，使用保鲜膜可以防止水分蒸发；一般烧烤盘、碗可以使用；微波烹调温度过高，适宜使用耐热塑料、玻璃器皿。</p>	<p>金属器皿 一般塑料/玻璃器皿 微波炉专用烧烤架 木、竹、纸制品</p> <p>微波遇金属反射会导致微波炉严重损坏，因此，禁止使用任何金属或含金属成分的器皿：如不锈钢、铝制品、搪瓷等；金属装饰或彩釉过多的陶瓷器皿不宜使用；一般塑料或玻璃器皿以及木、竹、纸制品等耐热性能差，不宜使用。而烧烤架为烧烤料理时专用。</p>
烧 烤	<p>微波炉专用烧烤架 金属器皿 耐热玻璃器皿 烧烤盘</p> <p>适宜使用微波炉专用烧烤架、烧烤盘、金属器皿和耐热玻璃器皿。</p>	<p>微波保鲜膜 陶瓷器皿 一般塑料/玻璃器皿 耐热塑料器皿 木、竹、纸制品</p> <p>一般塑料或玻璃器皿以及木、竹、纸制品等耐热性能差，不宜使用。保鲜膜可防止水分蒸发，但光波烹调时温度过高，尽量不要使用。</p>
热风对流	<p>微波炉专用烧烤架 耐热玻璃器皿 烧烤盘</p> <p>适宜使用微波炉专用烧烤架、烧烤盘和耐热玻璃器皿。</p>	<p>金属器皿 微波保鲜膜 陶瓷器皿 一般塑料/玻璃器皿 耐热塑料器皿 木、竹、纸制品</p> <p>一般塑料或玻璃器皿以及木、竹、纸制品等耐热性能差，不宜使用。保鲜膜可防止水分蒸发，但光波烹调时温度过高，尽量不要使用。</p>
组合使用时:	<p>烤盘放在烤架下面方式只用于烧烤和热风对流一般用来烧烤肉类食物，烤盘在下面接油，如烤鸡翅。</p> <p>烤盘在矮架上方式适用于有对流烧烤功能的食物。</p> <p>可用于微波烹调，烧烤和热风对流烤盘在高架上方式一般烹调体积较小的食物，体积过高、过厚的食物不宜用高烤架。</p>	
注意事项	<p>1 请尽量使用标有“微波炉适用”字样的容器。</p> <p>2 料理完毕后，玻璃盘要自然冷却，不要用凉水冲洗，否则会造成玻璃盘爆裂。</p>	

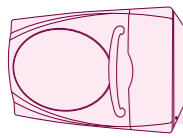

外观结构图/安装

外观结构图

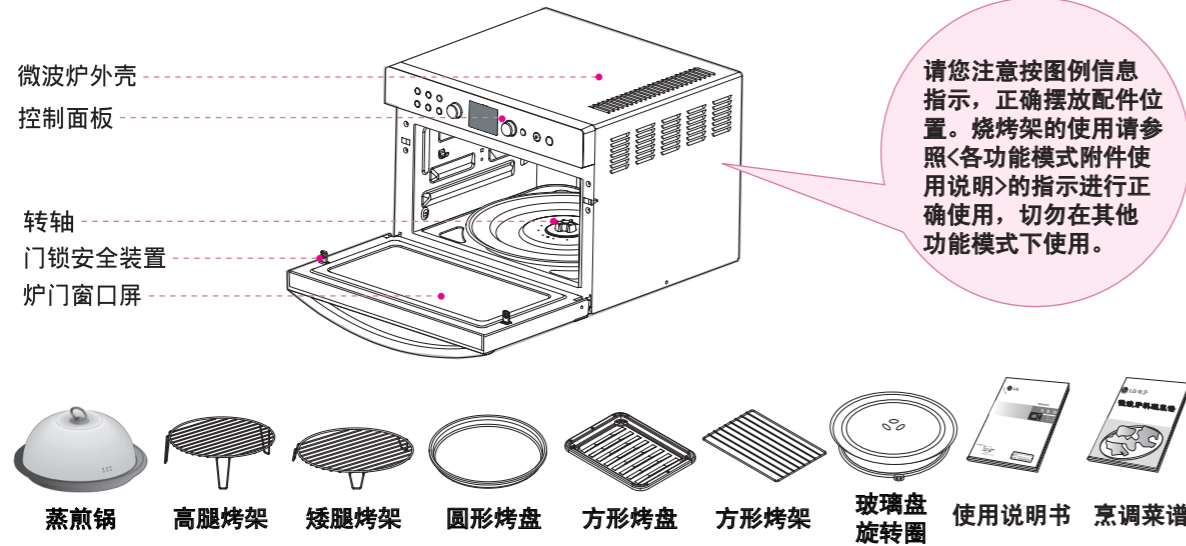

• 本微波炉仅为家庭使用而设计, 并非用于商业目的。

安 装

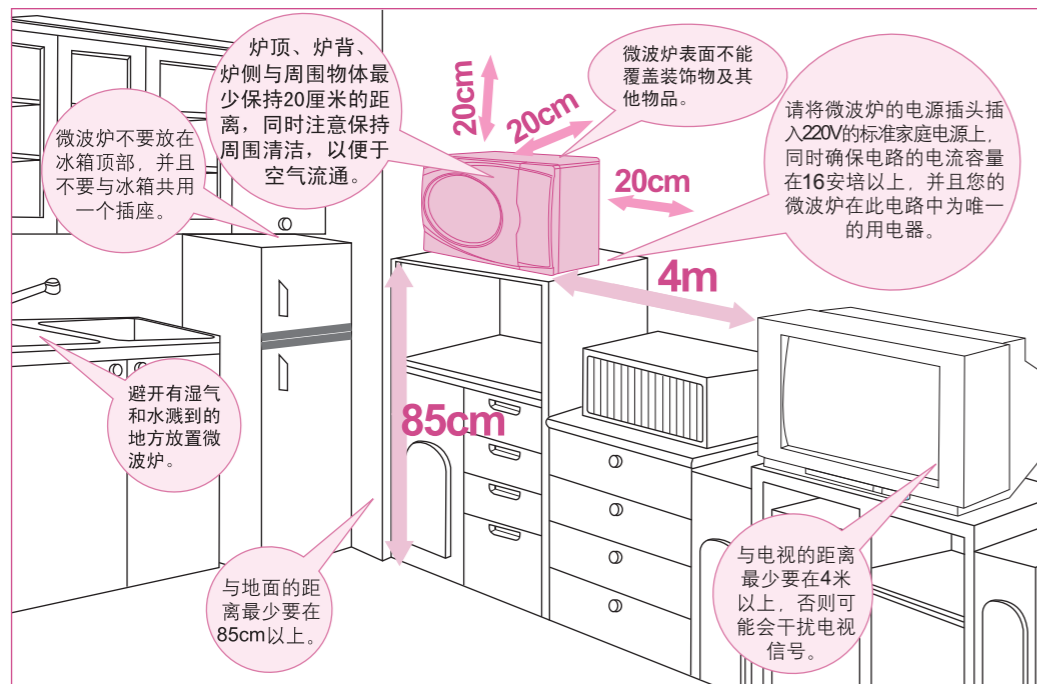

注意事项

- 1 确保微波炉良好接地, 万一漏电, 则接地线可以提供电流回路, 以保障安全。
- 2 (微波炉) 放在平坦的桌面或平台上, 如果放在铁板洗涤槽上面的话, 必须在底面垫着橡胶板使用。

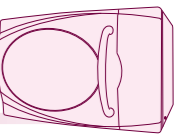

控制面板/各功能模式下附件使用说明

控制面板

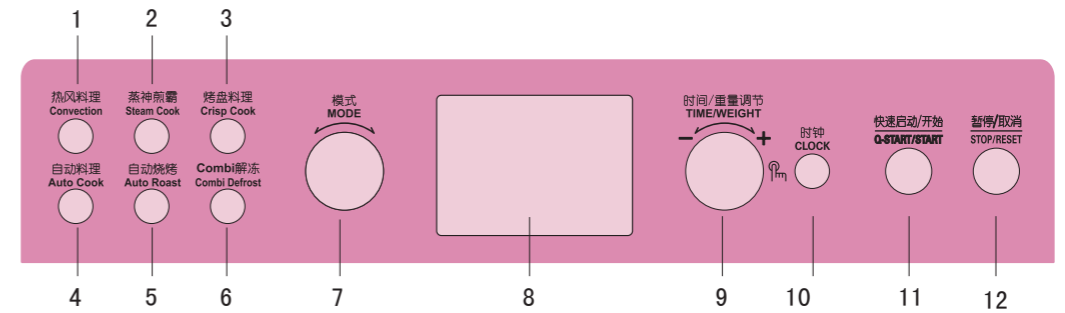

1. 热风料理: 可以选择热风对流烧烤进行烹调多种您喜欢的食物, 而无须选择时间和火力水平。
2. 蒸神煎霸: 可以选择食物种类和食物重量, 煎或蒸一些可口的中国传统的家常菜。
3. 烤盘料理: 可以选择食物种类和食物重量, 烤制一些可口的肉类食品。
4. 自动料理: 可以选择自动料理进行烹调多种您喜欢的食物, 而无须选择时间和火力水平。
5. 自动烧烤: 可以选择自动烧烤进行烹调多种您喜欢的食物, 而无须选择时间和火力水平。
6. Combi解冻: 可以选择食物种类和食物重量。
7. 模式: 可以选择料理和各个功能。
8. 显示屏: 可以显示时间, 料理时间, 温度, 火力和各种料理功能。
9. 时间/重量调节:
 - 可以设定料理种类
 - 可以设定料理时间, 温度, 火力档和重量
 - 当进行自动料理或手动料理时, 可以通过旋转此旋钮在任何时刻来增加或减少料理时间 (除了解冻模式)
10. 时钟: 可以设定时间
11. 快速启动/开始:
 - 在您选择完食物类别后启动微波炉
 - 在高火力下, 通过快速启动可以进行30秒间隔的微波设定
12. 暂停/取消: 停止微波炉动作, 清除所有输入

各功能模式下附件的使用说明

	微波	烧烤	热风对流烧烤	联合烧烤	联合热风对流烧烤	自动烧烤	烤盘料理
方形烤盘	—	—	○	—	○	—	—
方形烤架	—	—	○	—	—	—	—
圆形烤盘	○	○	—	○	○	○	○
蒸煎锅	○	—	—	—	—	—	—
高腿烤架	—	○	○	○	○	○	○
矮腿烤架	—	○	○	○	○	○	○
玻璃盘	○	○	○	○	○	○	○

注意: 请通过以上说明使用附件!

○: 可使用
—: 不可使用

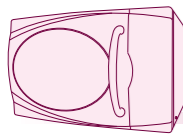

时间设定/童锁

时间设定

您可以设定12小时或24小时的制式

例) 24小时制式下设定10:30

当您第一次使用此微波炉或者重新插上电源屏幕显示“0”的时候，您可以设定时间。

如果时钟（或者显示）出现陌生的标志时，请您拔掉电源，再次重新插上电源设定时钟。

首先确保您已正确安装此微波炉。

按 **暂停/取消** 键。



按 **时钟** 一次，
(如果您想使用12小时制式，请旋转 **时间/重量调节**)，
按动 **时间/重量调节** 进行确认。

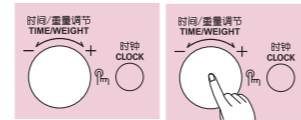

旋转 **时间/重量调节** 直到显示“10:00”。
按 **时间/重量调节** 进行小时确认。

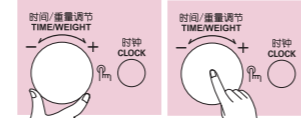

旋转 **时间/重量调节** 直到显示“10:30”，
按 **时间/重量调节**，
时钟开始计时，设定完成。

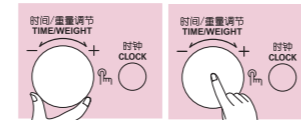

童锁功能

在接下来的例子中，我将介绍给您如何去设定童锁。

为了确保您家中小孩触碰微波炉按键，造成突发性的启动，此微波炉为您提供了一种安全的模式。

按 **暂停/取消** 键。

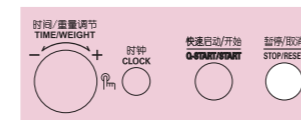

按住 **暂停/取消** 键直至屏幕显示“L”
伴随蜂鸣声。
童锁即被设定。

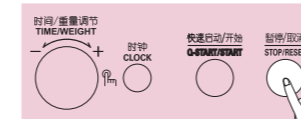

一旦设定童锁功能，按任何键将无法操作，可以避免儿童因误操作造成的危险。

按住 **暂停/取消** 键直至屏幕由“L”
显示为“0”，伴随蜂鸣声。
童锁即被取消。

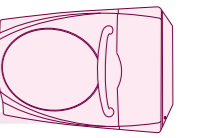
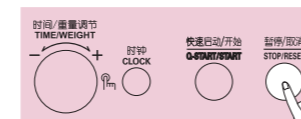

手动调节时间及火力烹调

手动调节时间及火力烹调

您也可以自己设定烹调火力和时间，从而达到您理想的烹调效果。

例) 400W火力料理5分钟

您所拥有的微波炉具有五档火力设定。高火力为自动默认的火力档。当旋转 **时间/重量调节** 按钮，可调节不同的火力档。

食物应放置在微波允许的容器内使用。

在微波进行时，不要使用如下附件：

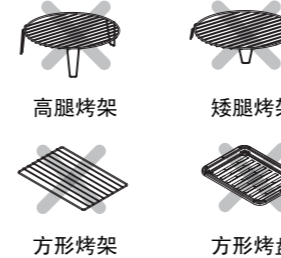

确保正确安装微波炉

按 **暂停/取消** 键。

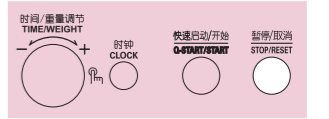

旋转 **模式** 按钮，至微波“”功能。



旋转 **时间/重量调节** 按钮直到显示屏显示“540W”。
按 **时间/重量调节** 按钮进行火力确认。



旋转 **时间/重量调节** 按钮直到显示屏显示“5:00”。
按 **快速启动/开始** 键。

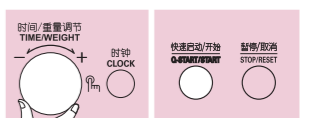

请注意：如果需要改变火力，请您参照下表操作

火力水平	输出功率 (%)	逆时针旋转次数	显示
高	100	一次	900W
中高	80	二次	720W
中	60	三次	540W
解冻/中低	40	四次	360W
温	20	五次	180W
高	100	六次	900W

常用火力强度说明

火力水平	输出功率 (%)	用途
高	100	<ul style="list-style-type: none"> 煲水 烹调新鲜水果及蔬菜 预先将菜加热 煎洋葱、芹菜和青椒 将碎牛肉煮至金黄 烹调鱼肉与鸡 加热已煮熟的食物
解冻	40	<ul style="list-style-type: none"> 解冻所有食物 令硬肉变软 融化黄油和巧克力

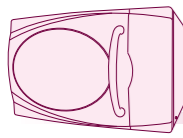

烧烤/联合烧烤

烧烤

这一功能可使您能够快速的将食物烤熟。使用本功能时没有必要对微波炉进行预热。

例) 烧烤料理12分钟

为了达到最佳料理效果，请使用如下附件：

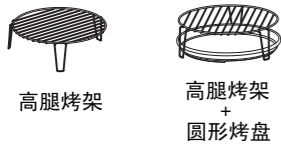

高腿烤架

高腿烤架 + 圆形烤盘

请不要使用如下附件：



方形烤架

方形烤盘

蒸煎锅

按 **暂停/取消** 键。

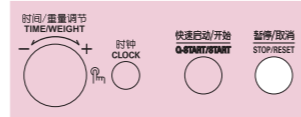

旋转 **模式** 按钮，至烧烤“”功能。



旋转 **时间/重量调节** 按钮直到显示屏显示“12:00”。

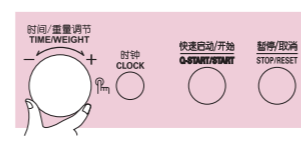

按 **快速启动/开始** 键。



联合烧烤

例) 设定“微波360W+烧烤”运行25分钟。

此微波炉可为您提供联合烧烤，您可同时使用烧烤与微波的料理过程。为您提供更快的料理效果。

您可设定三种微波火力档（180W, 360W, 540W）在联合烧烤状态下。

为了达到最佳料理效果，请使用如下附件：



高腿烤架

高腿烤架 + 圆形烤盘

请不要使用如下附件：

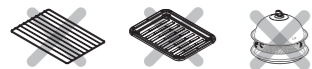

方形烤架

方形烤盘

蒸煎锅

按 **暂停/取消** 键。



旋转 **模式** 按钮，至联合烧烤“”功能。

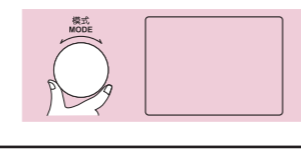

旋转 **时间/重量调节** 按钮直到显示屏显示“360W”。

按 **时间/重量调节** 按钮进行火力确认。

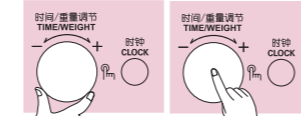

旋转 **时间/重量调节** 按钮直到显示屏显示“25:00”。

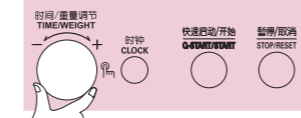

按 **快速启动/开始** 键。

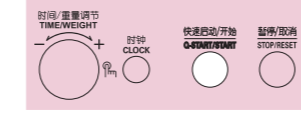

预热/热风对流烧烤

预热

为了达到更好的料理效果，您可以先对微波炉花费少量的时间进行预热，使炉腔温度达到您所设的温度后，再进行烹调料理。

例) 炉腔预热200°C

热风料理可以设定40°C和100°C~230°C两种量程。（180°C为默认预热温度。）

当炉腔温度达到40°C的时候，可作为发酵环境温度。如果超出40°C，那么您将不能使用发酵功能。

预热您所设定的温度会花费您少量时间，请耐心等待。当达到您所设定的温度后，微波炉会发出蜂鸣声以提示您，此时您需将食物尽快地放入炉腔内，准备继续料理。

按 **暂停/取消** 键。

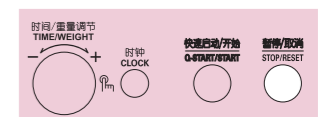

旋转 **模式** 按钮，至热风对流烧烤“”功能。

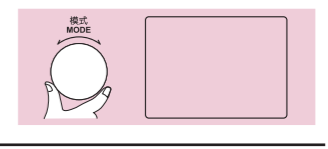

旋转 **时间/重量调节** 按钮直到显示屏显示“200°C”。

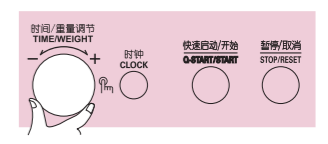

按 **快速启动/开始** 键。

预热功能启动，屏幕显示“Pr-H”。

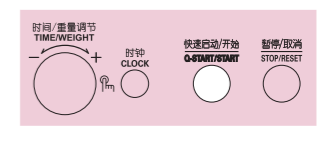

热风对流烧烤

例) 设定“230°C”料理50分钟。

如果你事先没有设定温度，那么电脑程序会自动为您设定为180°C。如若进行温度调节，请旋转“时间/重量调节”按钮。

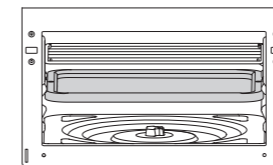

1. 当使用双层料理的时候，将方形烤架置于上方，方形烤盘置于下方。（如图示）
 2. 当用双层料理的时候，移除掉其余附件（如玻璃盘，旋转圈）。
- 当进行一层料理的时候。为达到最佳效果，请使用如下附件：

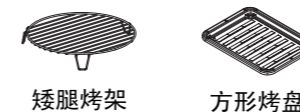

矮腿烤架

方形烤盘

按 **暂停/取消** 键。

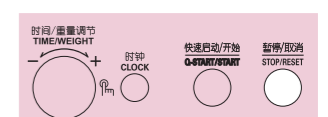

旋转 **模式** 按钮，至热风对流烧烤“”功能。

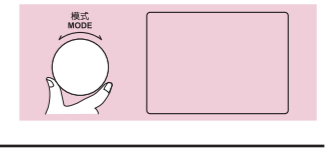

旋转 **时间/重量调节** 按钮直到显示屏显示“230°C”。

按 **时间/重量调节** 按钮进行温度确认。

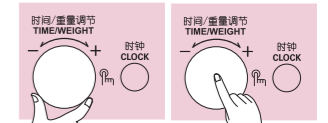

旋转 **时间/重量调节** 按钮直到显示屏显示“50:00”。

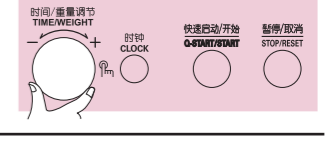

按 **快速启动/开始** 键。

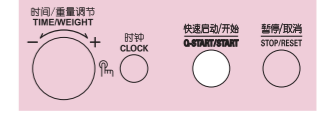

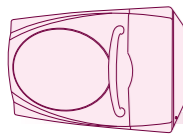

联合热风对流烧烤/快速启动

联合热风对流烧烤

例) 设定 “微波360W+热风对流烧烤200° C” 运行25分钟。

此微波炉可为您提供联合热风对流烧烤，您可同时使用微波和热风对流烧烤的料理过程。

您可设定三档微波火力：
180W, 270W, 360W

为达到最佳料理效果，请您使用如下附件：

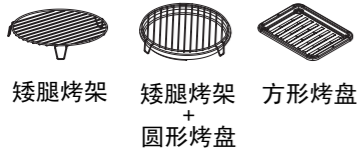

请不要使用如下附件：

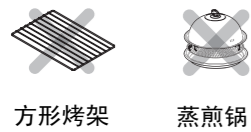

按 **暂停/取消** 键。

旋转 **模式** 按钮，至联合热风对流烧烤 “ ”功能。

旋转 **时间/重量调节** 按钮直到显示屏显示 “360W”。
按 **时间/重量调节** 钮进行火力确认。

旋转 **时间/重量调节** 按钮直到显示屏显示 “200° C”。
按 **时间/重量调节** 钮进行火力确认。

旋转 **时间/重量调节** 按钮直到显示屏显示 “25: 00”。

按 **快速启动/开始**

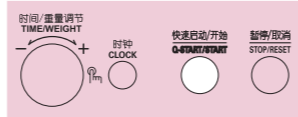
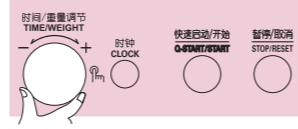
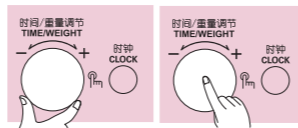
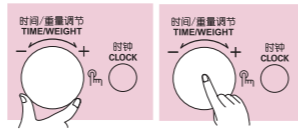
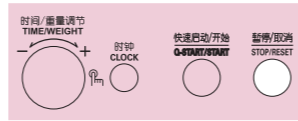

快速启动

例) 设定 高火900W料理2分钟

快速启动可以为您提供30秒高火的微波快捷方式料理

请不要使用如下附件：

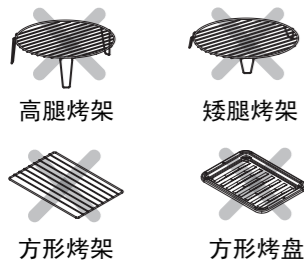

按 **暂停/取消** 键

按 **快速启动/开始** 键四次，即进行两分钟高火料理。

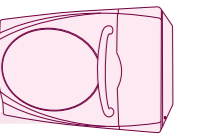

手动调节时间/保温功能

手动调节时间

如果您使用现有料理程序的时候，发现您料理的食物不熟或者过火，您可以通过旋转“时间/重量调节”旋钮增加或者减少料理时间。

例) 增加或减少现有料理程序的时间

您可在任何时刻增加或减少料理时间。（解冻除外）

按 **暂停/取消** 键。

设定要求的料理程序，选择食物重量后。

按 **快速启动/开始** 键，
旋转 **时间/重量调节** 按钮进行时间的增加或减少。

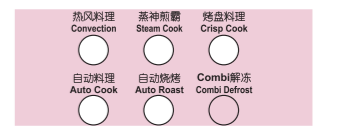
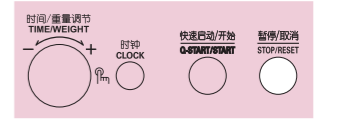

保温功能

例) 90° C下保温30分钟

当您设定保温功能的时候，我们为您提供了30~90° C的设定范围。
其中60° C为默认保温温度。

按 **暂停/取消** 键。

旋转 **模式** 按钮，至屏幕显示 “60° C”
下面显示 “ ”。

旋转 **时间/重量调节** 按钮直到显示屏显示 “90° C”。
按 **时间/重量调节** 钮进行温度确认。

旋转 **时间/重量调节** 按钮直到显示屏显示 “30: 00”。

按 **快速启动/开始** 键。

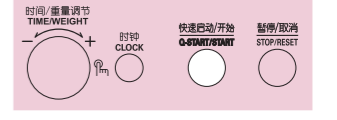
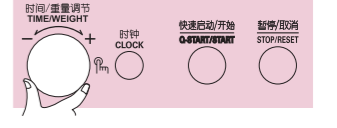
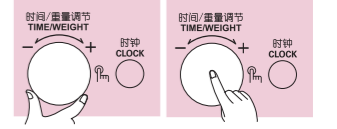
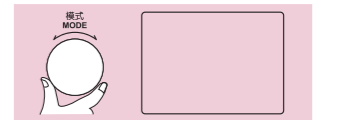

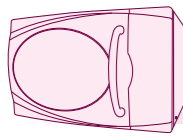

热风料理

热风料理

本功能预先为您设定了四款热风料理菜单储存在微电脑里，您可以根据需要选择料理种类，微波炉将按照预定的程序对事物进行烹调。

例) 设定“中式料理”

预先为您设定了四款风味的料理，每一种料理都使用不同的火力。

按 **暂停/取消** 键。

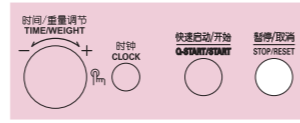

按 **热风料理** 按钮，屏幕显示“ ”。



旋转 **时间/重量调节** 按钮直到显示屏显示“**Cn 3**”。

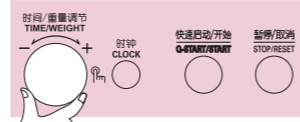

按 **快速启动/开始** 键。



内容	显示	操作说明
韩式料理 (烤肉+海鲜饼)	Cn 1	将虾仁，鲜鱿鱼，洋葱洗净切碎备用。面粉大概200g加一个鸡蛋加适量水将面粉和鸡蛋调成稀糊状，加盐，胡椒等调料，再将海鲜，洋葱碎块加入稀糊中，搅匀，在方形烤盘抽屜上抹一层油，将稀糊状海鲜饼料平摊在烤盘上，插入微波炉种烤盘轨道中。再将五花肉片（或其他烤肉片）表面刷油（油中可加盐，辣椒粉，胡椒粉等调料），平放在方形烤架上，挂在微波炉内挂架上。选择“韩式料理”自动菜单，至料理结束即可。
西式料理 (牛排+面包)	Cn 2	将牛排表面刷油（油中可加盐，辣椒粉，胡椒粉等调料），平放在方形烤架上，挂在微波炉内挂架上。将面包片平铺在方形烤盘上，插入微波炉中烤盘轨道中。选择“西式料理”自动菜单，至料理结束即可。
中式料理 (烤鱼+饼)	Cn 3	将平鱼表面刷油（油中可加盐，辣椒粉，胡椒粉等调料），平放在方形烤架上，挂在微波炉内挂架上。将中式饼平铺在方形烤盘上，插入微波炉中烤盘轨道中。选择“西式料理”自动菜单，至料理结束即可。
点心料理 (蛋挞)	Cn 4	低筋面粉100g+奶油块50g+糖1大勺（约15g），用小擀面杖捣碎拌匀。鸡蛋1个加入拌匀，和成面团，不要过度揉搓。将面团平分8份，将每份揉圆，擀成比模型稍大的圆薄片，放入模型中用手指轻压，修剪边，将每次修剪的边集合起来，再作一个蛋挞皮。在蛋挞皮边缘刷一层蛋黄液。蛋挞馅是用鸡蛋2个+蛋黄1个+糖60g+牛奶170g搅拌均匀，舀入蛋挞皮中。蛋挞均匀摆在圆形烤盘中，放在矮腿烤架上，选择“点心料理”，至料理结束即可。

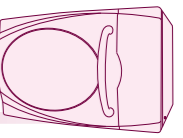

蒸神煎霸

蒸神煎霸

本功能预先为您设定了八款菜单的料理程序储存在微电脑里，您可以根据需要选择喜欢的料理种类，微波炉将按照预定的程序对食物进行烹调。

例) 2个鸡蛋的“蒸鸡蛋羹”

1. 当从炉腔中拿出刚料理完的蒸煎锅时，请使用手套隔热。
2. 请勿把热蒸锅放在玻璃上或易融化的地方。
3. 当使用蒸锅前至少放入300ml水。



4. 当蒸鸡蛋时切记将蒸锅及锅盖盖好，否则鸡蛋会炸裂。
5. 煎炸料理的时候请勿使用锅篦。



6. 不要使用其它产品的附件。

按 **暂停/取消** 键。

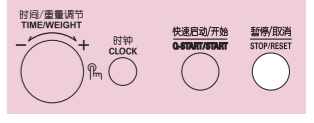

按 **蒸神煎霸** 按钮，屏幕显示“ ”。



旋转 **时间/重量调节** 按钮直到显示屏显示“**Sc 3**”。

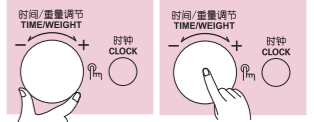

按 **快速启动/开始** 键。

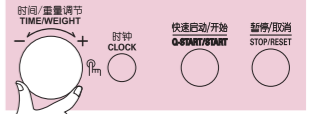

按 **快速启动/开始** 键。



菜单	显示	主料及重量	说明
蒸饺	Sc 1	冷冻饺子 0.1kg~0.6kg	在蒸锅中，放入300g左右的水，放上篦子，在篦子上放上冷冻水饺，盖锅盖，入炉，选择“蒸水饺”，选择重量，开始，直到烹饪结束，即可。
蒸海鲜	Sc 2	鱼 为例 0.1kg~1kg	在蒸锅中，放入300g左右的水，放上篦子，在篦子上放上海鲜（如鱼），盖锅盖，入炉，选择“蒸海鲜”，选择重量，开始，直到烹饪结束，即可。
蒸鸡蛋	Sc 3	鸡蛋 1个~9个	在蒸锅中，放入300g左右的水，放上篦子，在篦子上放上鸡蛋，盖锅盖，入炉，选择“蒸鸡蛋”，选择重量，开始，直到烹饪结束，即可。
蒸鸡蛋羹	Sc 4	鸡蛋 1个~3个	在蒸锅中，放入300g左右的水，放上篦子，在篦子上放上小碗，碗中放鸡蛋加水（1个鸡蛋+30g室温水）搅匀的蛋液，盖锅盖，入炉，选择“蒸鸡蛋羹”，选择重量，开始，直到烹饪结束，即可。

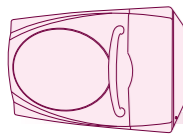

烤盘料理

菜单	显示	主料及重量	说明
煎锅贴	Sc 5	冷冻饺子 0.1kg~0.5kg	在煎锅中，放入10g左右的油，选择“煎锅贴”，选择重量，开始；当听到提示音后，放入相应重量的冷冻水饺，再开始，当再听到提示音后，撒入50g左右的水，再开始，直到烹饪结束，即可。
煎鸡蛋	Sc 6	鸡蛋 1个~4个	在煎锅中，放入10g左右的油，选择“煎鸡蛋”，选择重量，开始；当听到提示音后，打入相应个数的鸡蛋，再开始，当再听到提示音后，翻转鸡蛋，再开始，直到烹饪结束，即可。
煎馒头片	Sc 7	馒头片 1片~4片	在煎锅中，放入10g左右的油，选择“煎馒头片”，选择重量，开始；当听到提示音后，放入相应重量的沾一层鸡蛋液的馒头片，再开始，当再听到提示音后，翻转馒头片，再开始，直到烹饪结束，即可。
煎鱼/虾	Sc 8	鱼/虾 0.1kg~0.5kg	在煎锅中，放入10g左右的油，选择“煎鱼/虾”，选择重量，开始；当听到提示音后，放入相应重量的鱼，再开始，当再听到提示音后，翻转鱼或虾，倒出汤汁，再开始，直到烹饪结束，即可。

烤盘料理

本功能预先为您设定了八款菜单的料理程序储存在微电脑里，您可根据需要选择喜欢的料理种类，微波炉将按照预定的程序对食物进行烹调。

例) 烤鱼300克

- 当从炉腔中拿出刚料理完的烤盘时，请使用手套隔热。
- 请勿把烤盘放在玻璃上或易融化的地方。
- 不要使用其它产品的附件。

附件推荐搭配：



圆形烤盘 + 高腿烤架
(或矮腿烤架)

按 **暂停/取消** 键。



按 **烤盘料理** 按钮，屏幕显示“cc 3”。



旋转 **时间/重量调节** 按钮直到显示屏显示“cc 3”。



按 **时间/重量调节** 按钮直到显示屏显示“0.3kg”。



按 **快速启动/开始** 键。

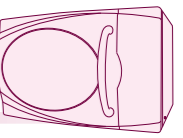

烤盘料理

菜单	显示	主料及重量	说明
烤鸡	cc 1	整鸡 0.8kg~1.5kg	整鸡洗净沥干，用叉子叉几下，放入盐，胡椒，糖，料酒等调料腌制1个小时以上，将整鸡放在圆形烤盘上，表面刷油（油中可加盐，辣椒粉，胡椒粉等调料），烤盘放在矮腿烤架上。选择“烤鸡”自动菜单，选择重量，当提示音响时，小心取出翻转整鸡，放入继续料理，至结束。
烤猪肉	cc 2	猪肉块 0.5kg~1.5kg	猪肉块洗净沥干，用叉子叉几下，放入盐，胡椒，糖，料酒等调料腌制1个小时以上，将肉块放在圆形烤盘上，表面刷油（油中可加盐，辣椒粉，胡椒粉等调料），烤盘放在矮腿烤架上。选择“烤猪肉”自动菜单，选择重量，当提示音响时，小心取出翻转猪肉，放入继续料理，至结束。
烤鱼	cc 3	平鱼 0.1kg~0.7kg	平鱼洗净沥干，鱼两侧各片几刀，放入盐，胡椒，糖，料酒等调料腌制1个小时以上，将平鱼放在圆形烤盘上，表面刷油（油中可加盐，辣椒粉，胡椒粉等调料），烤盘放在高腿烤架上。选择“烤鱼”自动菜单，选择重量，当提示音响时，小心取出翻转鱼，放入继续料理，至结束。
烤鸭	cc 4	鸭子 2.0kg	一只打过气，抹过三遍饴糖的鸭子（可买已处理过的）。将鸭子放在圆形烤盘上，烤盘放在矮腿烤架上。选择“烤鸭”自动菜单，当提示音响时，小心取出翻转鸭子，放入继续料理，至结束。
烤牛排	cc 5	牛排 0.1kg~1.0kg	将牛排表面刷油（油中可加盐，辣椒粉，胡椒粉等调料），放在圆形烤盘上，烤盘放在高腿烤架上。选择“烤牛排”自动菜单，当提示音响时，小心取出翻转牛排，放入继续料理，至结束。
中式饼	cc 6	面饼 0.1kg~0.3kg	面粉/水 ≈ 5/3，加适量盐，和匀成面团。将面团擀开成片，在面片上涂抹一层食用油，将面片卷起，将两头捏死。用刀将面卷切成均匀的几块，每块两头捏死，搓圆，压扁，擀开成圆饼，备用。再煎锅盘中刷一层油，将面饼放入，盖上煎锅盖，放入微波炉中，选择“中式饼”自动菜单，选择重量，至结束。
韩式饼	cc 7	生泡菜饼 为例 0.1kg~0.5kg	以泡菜饼为例。将泡菜，洋葱切碎备用。面粉大概200g加一个鸡蛋加适量水将面粉和鸡蛋调成稀糊状，加盐，胡椒等调料，再将泡菜，洋葱碎块加入稀糊中，搅匀。在圆形烤盘中刷一层底油，将稀糊摊平在烤盘中。先矮腿烤架放入微波炉中，选择“韩式饼”自动料理预热，当预热后提示音响时，将烤盘放入炉中烤架上继续料理，至结束。
比萨	cc 8	生比萨 0.5kg	面粉180g+水90g+糖4g+盐2.5g+酵母3.5g搅拌到抱团再加入油约21g搅拌成团，发酵成2倍大时，擀成比萨面饼，放在涂抹油的圆形烤盘上，用叉子在边缘叉一圈，在面饼上叉些眼透气，再在面饼上涂抹一层番茄酱约60g，再撒一层奶酪约50g，再撒一层辣椒块70g，洋葱块40g，腊肠片50g，再撒一层奶酪约100g。选“比萨”自动菜单，至料理结束即可。

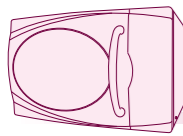

自动料理

自动料理

本功能预先为您设定了八款适合中国人生活的家常菜料理菜单储存在微电脑里，您可根据需要选择料理种类，微波炉将按照预定的程序对食物进行烹调。

例) 自动料理 一袋“方便面”

按 **暂停/取消** 键。

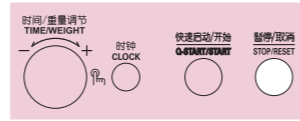

预先为您设定了八款日常料理，每一种料理都使用不同的火力。

按 **自动料理** 按钮，屏幕显示“**Ac 3**”。



旋转 **时间/重量调节** 按钮直到显示屏显示“**Ac 3**”

按 **时间/重量调节** 钮进行菜单确认。

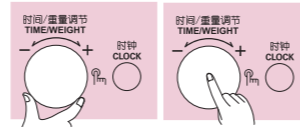

旋转 **时间/重量调节** 按钮直到显示屏显示“**1**”

按 **快速启动/开始**

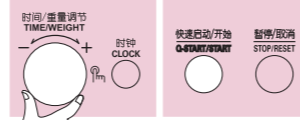

菜单	显示	主料及重量	说明
煮米饭	Ac 1	大米 0.1kg~0.5kg	将米洗净，按下列米水配比加水，一起放入深的微波炉容器中，盖上盖子或加膜（加膜留缝隙）。料理结束后，防置5分钟。 注：米水量最好不要超过容器高度的一半，否则容器沸腾溢出。 大米 0.1kg 0.2kg 0.3kg 0.4kg 0.5kg 水(室温) 170ml 340ml 510ml 680ml 850ml
煮皮蛋粥	Ac 2	大米 0.05kg~0.15kg	将米洗净，按下列米水配比加水，一起放入深的微波炉容器中，盖上盖子或加膜（加膜留缝隙）。料理结束后，防置5分钟。 注：米水量最好不要超过容器高度的一半，否则容器沸腾溢出。 大米 0.1kg 0.2kg 0.3kg 水(室温) 170ml 340ml 510ml
煮方便面	Ac 3	方便面 1包~2包	将方便面与方便面调料包放入微波炉容器中，加入如下比例的水，盖上盖子或加膜（加膜留缝隙） 方便面 1包 2包 水(室温) 400ml 800ml
牛奶/豆浆	Ac 4	牛奶/豆浆 0.25kg~0.5kg	将冷藏的牛奶或豆浆倒入微波炉可用的杯中，加热结束后轻微搅拌后饮用。
清蒸鱼	Ac 5	生鱼 0.1kg~0.6kg	将鱼清理干净，鱼身两侧各片几刀，放入微波炉可用鱼盘中，放入葱丝，姜丝，撒入适量料酒和盐，覆上保鲜膜（留缝隙），选择“清蒸鱼”自动菜单，选择重量，料理结束后放置2分钟

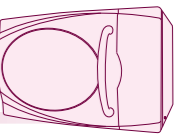

自动烧烤

菜单	显示	主料及重量	说明
蒸果酱	Ac 6	水果(苹果为例) 0.2kg~1kg	将苹果去皮，用擦刀将苹果擦成丝或泥，倒入微波炉可用容器中，加入下列比例的砂糖，水，柠檬汁。盖上盖子或加保鲜膜（留缝隙），选“蒸果酱”自动菜单，料理结束后放置5分钟。 比例 苹果 砂糖 水 柠檬汁 1 0.25 0.25 适量
水煮鱼	Ac 7	鱼 1kg	取鱼片1kg左右加淀粉，盐，胡椒粉，10g黄酒或白酒码匀后腌制待用。将豆芽菜，芹菜等蔬菜洗净切好待用。取专用大容器加约10g左右食用油，选择“水煮鱼”自动菜单，当提示音响时将蔬菜倒入容器中拌匀继续开始，当再听到提示音时取出容器，将蔬菜取出放到一个大容器中，在原先容器中加入水(高汤更佳)约700g，加水煮鱼调料包(油，豆瓣酱，盐，姜，蒜，辣椒，醪糟，牛油，豆豉，白砂糖，花椒，香辛料等)放入炉中继续，当提示音响起时放入腌好的鱼片继续开始，当提示音再次响起时取出倒入蔬菜容器中。另取专用小容器加入150g食用油放入微波炉中继续，同时在鱼片表面撒入干辣椒粉，花椒，芝麻，香辛料等干料。待微波炉料理结束后，小心取出热油，撒在干料上，即可。
营养汤	Ac 8	主料 0.75kg	泡发银耳150g，冰糖50g，开水500ml，枸杞子50g，盐5g倒入微波炉可用大容器中，盖上盖子或加保鲜膜（留缝隙），选择“营养汤”自动菜单，料理结束后放置3分钟。

自动烧烤

本功能预先为您设定了三款适合中国人生活的家常烧烤料理菜单储存在微电脑里，您可根据需要选择料理种类，微波炉将按照预定的程序对食物进行烹调。

例) 自动烧烤 100g“烤串”

预先为您设定了三款最常见最喜爱的风味料理，每一种料理都使用不同的火力

为达到最佳的料理效果，请使用如下附件：



圆形烤盘 + 高腿烤架

按 **暂停/取消** 键。

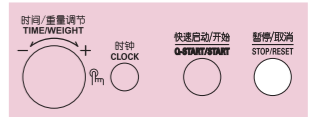

按 **自动烧烤** 按钮，屏幕显示“**Ar 1**”。



旋转 **时间/重量调节** 按钮直到显示屏显示“**Ar 1**”

按 **时间/重量调节** 钮进行菜单确认。

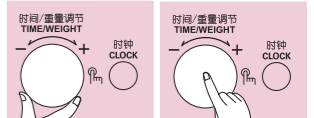

旋转 **时间/重量调节** 按钮直到显示屏显示“**0.1kg**”

按 **快速启动/开始** 键。

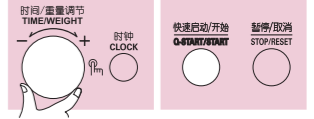

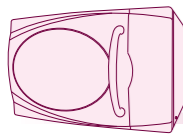

Combi解冻

菜单	显示	主料及重量	说明
烤串	Ar 1	肉串 0.1kg~0.4kg	将肉串（冷冻）放在高腿烤架上，将圆形烤盘垫在烤架下接滴落的油。选择“烤串”自动菜单，选择重量，当提示音响时，小心取出翻转肉串，放入继续料理，至结束。
烤蔬菜	Ar 2	蔬菜串 0.1kg~0.5kg	将蔬菜串（洋白菜或辣椒等）放在高腿烤架上，表面刷油（油中可加盐，辣椒粉，胡椒粉等调料），将圆形烤盘垫在烤架下接滴落的油。选择“烤蔬菜”自动菜单，选择重量，当提示音响时，小心取出翻转蔬菜串，放入继续料理，至结束。
烤翅	Ar 3	鸡翅 0.1kg~0.6kg	将鸡中翅洗净沥干，用叉子叉几下，加入盐，糖，黑胡椒粉，料酒等腌制半小时以上。腌好后放在高腿烤架上，表面刷油（油中可加盐，辣椒粉，胡椒粉等调料），将圆形烤盘垫在烤架下接滴落的油。选择“烤翅”自动菜单，选择重量，当提示音响时，小心取出翻转鸡翅，放入继续料理，至结束。

Combi解冻

创新的解冻理念，为您带来更加好的解冻效果。联合解冻功能可以将肉类，鱼类，鸡类进行解冻。

例) 联合解冻 “300g 肉”

预先为您设定了四款不同的解冻方案，每一种解冻方案都使用不同的火力。

按 **暂停/取消** 键。

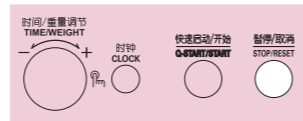

按 **Combi解冻** 按钮，屏幕显示 “**”。



旋转 **时间/重量调节** 按钮直到显示屏显示 “dEF 1”
按 **时间/重量调节** 按钮进行菜单确认。

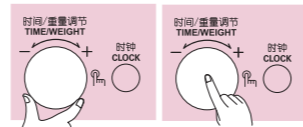

旋转 **时间/重量调节** 按钮直到显示屏显示 “0.3kg”
按 **快速启动/开始** 键。

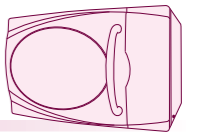
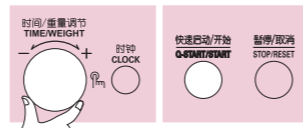

清洁功能

- 解冻过程中听到响铃声，请直接打开炉门，把食物翻转后，关上炉门，按动“快速启动/开始”键，继续解冻。
- 除铃声响以外，解冻时请不要打开炉门。
- 建议您除去用以包装食品的纸或塑料，否则将产生蒸汽或水分，引起食物表面过分解冻。

注意事项

- 1 本微波炉可以解冻100-4000g的食物。
- 2 基本解冻单位100g。
- 3 由于许多与解冻有关的因素存在，因此在烹调前需要对解冻食品进行检查，在必要时需要长时间解冻；在此我们提醒您注意质密的食物，如骨的接合处、各种禽类食物等。

食物	显示	重量范围	说明
肉类 猪肉/牛肉/羊肉	dEF 1	0.1kg~4kg	<ul style="list-style-type: none"> • 将盛放肉类的容器放在转盘中心。 • 当听到响铃声，请将食物翻转后，再继续解冻。 • 为防止过分解冻，较薄部分边缘用铝箔条包裹。 • 解冻结束后，请继续放置5分钟。
禽类	dEF 2	0.1kg~4kg	
海鲜类	dEF 3	0.1kg~4kg	
熟菜	dEF 4	0.1kg~0.5kg	

清洁功能

除去炉腔中多余的味道。

预先为您设定了自动清洁除味功能。当炉腔中没有料理的食物时，可进行此功能。

按 **暂停/取消** 键。

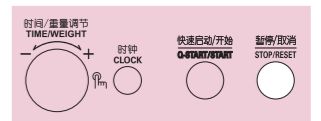

旋转 **模式** 按钮直到显示屏 “☼”，并显示 “230°C”。
按 **时间/重量调节** 按钮进行确认。

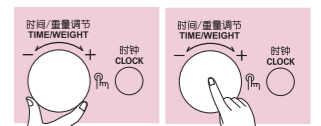

按 **快速启动/开始** 键。

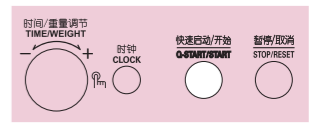

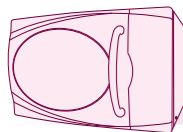

清洁保养

清洁微波炉前，必须先切断电源。

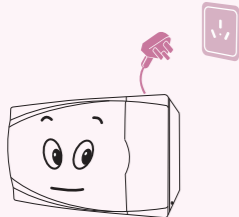

可用带有洗涤剂的软抹布，清洁微波炉外表面，注意不要让水渗入炉腔内。

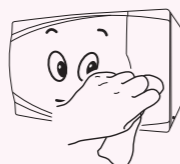

请注意保持微波炉门与炉体接触面的清洁。

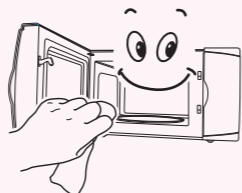

必须经常清洁旋转圈及滚动轨道，以防止运转不畅，产生噪音。

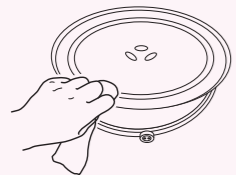

可经常用温水清洗玻璃盘。



控制面板上的油渍要经常清洁，否则会影响正常使用。

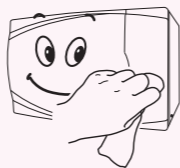

在使用中，波导口处容易积聚一些油渍。请您经常清洁，以免产生火花。

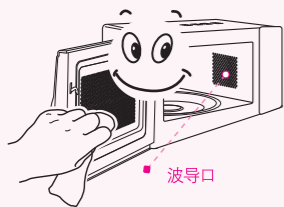

微波炉若长期不使用，应拔掉电源插头，并放置在干燥通风环境中。

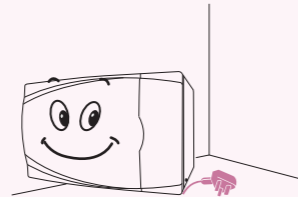

由于微波炉工作电流大，应使用专用插座，不要同其他电器共用（特别是电冰箱类），否则容易造成电器过载，损坏电器。

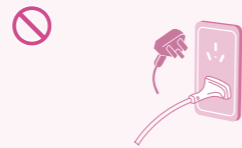

注意事项

1 千万不要使用带腐蚀性的洗涤剂及金属刷清洗微波炉。

小窍门

1 去除微波炉内的异味

- 在水杯中加入两片柠檬，高火加热2-3分钟。
- 微波炉内放一杯红茶，高火加热。
- 微波炉内放入桔子皮，高火加热1分钟。

3 葡萄干变松软

- 在葡萄干上洒少量的水或葡萄酒，盖上保鲜膜加热30秒，则可变得松软。

2 毛巾消毒

- 在湿毛巾上滴上几滴清洁剂，揉搓后放入塑料袋内，高火加热3分钟。

4 干燥湿盐、辣椒末

- 把潮湿的盐、辣椒末平放在玻璃盘上，用高火加热30秒，盐和辣椒末即可烘干，也可防止产生杂菌。

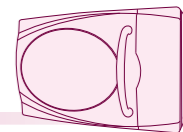

下列现象属正常

工作时“嗡嗡”声	高压区工作时的交流声和高速运转的风扇散热声，这是微波炉工作时不可避免的噪音，是正常的工作声音，请放心使用。
工作时声音时大时小	当您使用高火（100%火力）以外的其他火力烹调时，磁控管处于间歇性工作状态，一会工作，一会休息，所以有时声音大有时声音小。
门的四周有风	微波炉的门不是密封的，做料理时，门的四周有风，有光，可以闻到食物的香味，这都是正常现象，请您放心使用，不必担心微波泄漏。本机器微波的泄漏值在国家标准范围内。
食物受热不均匀	微波炉存在加热不均匀性，较高的食物上面容易先热，体积较大的食物外面容易先热，加热食物途中搅拌或翻转可避免或减轻此现象。
解冻不理想	为了避免微波解冻过热，解冻效果以达到用刀可切动为准。解冻后食物可能含有冰渣，属于正常现象。
工作时外壳热	机器工作时本身就产生很高的热量，风扇散热的同时，也将热量传导给外壳，所以微波炉的顶部、两侧和后背必须与墙保持20cm的距离，以确保良好的散热。
转盘转动方向不确定	转盘电机采用的是同步电机，电源接通时，电流瞬时间的方向不能确定，所以玻璃盘转动时，有时向左转，有时向右转。

现象	问题点	解决方法
微波炉无电源	插座问题	将微波炉换到另外的插座试一试。
不能启动	炉门没关好	检查炉门是否夹有异物，重新关闭炉门。
烧烤时冒烟	1. 第一次使用烧烤。 2. 长时间不用，再次使用烧烤	1. 蒸发生产过程中所带的油，使用几次后自然消失。 2. 因长时间使用，积存在烧烤管上的油应注意及时清洁。
转动“咕噜”声	底盘处脏	每周清洗一次玻璃盘和转圈，清洁炉胆转动轨道处。
加热食物慢	加热食物慢	电压低或食物多会降低加热效果，确认电压或将较多的食物分次加热。

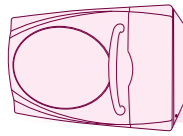

保修卡

保修卡

顾客姓名及电话	型号		
	机身号		

顾客填写好以上内容后，请经销单位在机身号及型号处盖章



顾客签名：

修理完毕后，请您撕下此联留给维修站。_____

顾客姓名及电话	型号		
	机身号		

顾客填写好以上内容后，请经销单位在机身号及型号处盖章



顾客签名：

修理完毕后，请您撕下此联留给维修站。_____

顾客姓名及电话	型号		
	机身号		

顾客填写好以上内容后，请经销单位在机身号及型号处盖章



顾客签名：

修理完毕后，请您撕下此联留给维修站。_____

顾客姓名及电话	型号		
	机身号		

顾客填写好以上内容后，请经销单位在机身号及型号处盖章



顾客签名：

修理完毕后，请您撕下此联留给维修站。_____

首先感谢您购买LG产品，本着对您负责的精神，并为了确保我们提供优质的售后服务，现对您所享受的保修事宜进行如下说明：

一、您的义务

- 您在购机时，应要求经销商在购机发票上填写下表要求内容，同时在下表空白处将您购买产品的相关内容填写清楚，并要求经销商将公章盖在下表相应处：

型号	机身编号	购机日期	购买商店	经销商公章
例示:MG-5586DTW	603TA00518	1996年3月15日	北京百货大楼	

- 您应要求经销商在顾客留存的发票上盖经销商的公章。
- 您应妥善保管发票，如您的机器发生故障，顾客发票和本保修卡将作为必须依据。

二、产品保修条件

- 您所购买的产品整机保修期一年，主要零部件（磁控器，变压器，电机，线路板）保修两年，在此期间，机器发生任何问题均可到LG电子在中国地域开设的任何维修站进行咨询及保修服务。
- 根据国家规定，下列情况排除在保修范围之外，我们将收取费用（收费标准 = 修理费 + 更换零部件费）。
 - 消费者自己使用不当，或未按照产品说明书进行操作；
 - 产品发生故障后，消费者与非LG电子指定的维修部发生维修关系后，或自行更换、拆修及涂改机身编号；
 - 因安装、移动等人为破损、故障；
 - 因意外伤害事故（如火灾、水灾、煤气爆炸等）；
 - 用于娱乐、商业样机用途，并使用半年以上。
- 下列附件视为有偿供给
玻璃盘 烧烤架
- 本产品出厂前已通过国家有关质量管理部门检验，为合格产品，但不能排除运输等因素带来的损害，您的机器一旦发生故障，即可持中国境内认可的购货发票到LG电子维修中心享受服务。
- 如果您对本产品有任何疑问之处，请和我们联系。
请拨打电话：400-819-9999
公司名称：乐金电子（天津）电器有限公司
地址：天津市北辰区兴淀公路 邮编：300402

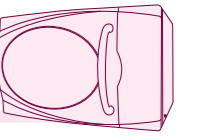

保修卡/有关电子行业标准(SJ/T11364)的信息

保修卡

修理内容：

修理内容：

顾客意见：

满意 不满意

顾客意见：

满意 不满意

修理内容：

修理内容：

顾客意见：

满意 不满意

顾客意见：

满意 不满意

有关电子行业标准(SJ/T11364)的信息

为满足中国电子信息污染控制管理办法要求，以下提供的是产品中可能含有的有毒有害物质信息。

部件名称	有毒有害物质或元素					
	铅 (Pb)	汞 (Hg)	镉 (Cd)	六价铬 (Cr+6)	多溴联苯 (PBBs)	多溴二苯醚 (PBDEs)
结构部件	○	○	○	○	○	○
电气部件	○	○	○	○	○	○
高压变压器	X	○	○	○	○	○
高压二极管	X	○	○	○	○	○
蜂鸣器	X	○	○	○	○	○

注意：

- ：表示该有毒有害物质在该部件所有均质材料中的含量均在SJ/T 11363-2006规定的限量要求以下。
X：表示该有毒有害物质至少在该部件的某一均质材料中的含量超出SJ/T 11363-2006规定的限量要求。
- 以上标识X的部件均满足欧盟RoHS指令 - 欧盟制定的电子电器产品中限制使用特定有毒有害物质的2002/95/EC 指令。
- 正常使用条件时对使用者没有任何影响。



此标识为电子信息产品污染控制标识。

“10”代表此微波炉在正常使用条件如温度、湿度下的环保使用期限为10年。

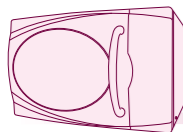

技术规格/电路图

技术规格

型号	WD900(MC8169DD)
输入电源	220V, 50Hz
输出功率	微波900W
微波频率	2450MHz
噪声值	60dB (A) 声功率级
外形尺寸	474(宽)×380(高)×564(深) mm
炉腔尺寸	396(宽)×206(高)×376(深) mm
输入功率	微波1400W, 烧烤1150W, 对流烧烤1350W (最大功率: 2650W)
炉腔容积	31L
有效承物盘面积	1017cm ²
净重	约28kg
毛重	约33.5kg

- 依据GB4706.1 GB4706.21 GB4706.22 GB/T18800 GB19606。
- 所列尺寸为约数。
- 由于我们在不断地改进我们的产品，因此技术规格有任何改变，恕不另行通知。

电路图

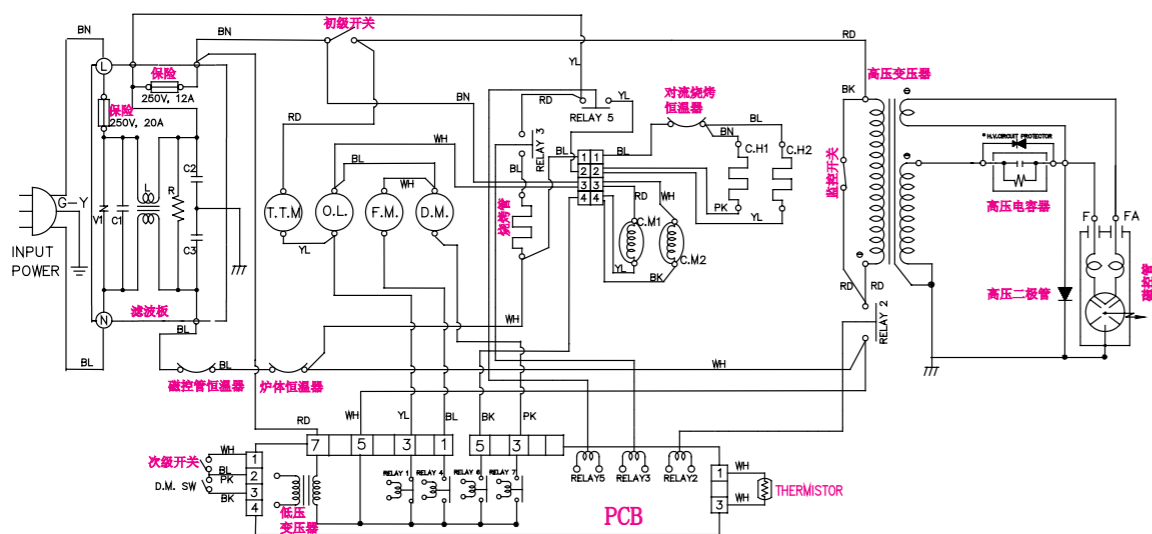

*注：炉门打开时 O.L.:炉灯 T.T.M.:转盘电机 F.M.:风扇电机 CM=对流烧烤风扇电机 CH=对流烧烤管
 DM=气闸电机 PK=粉红色线 BL=蓝色线 YL=黄色线 WH=白色线 BK=黑色线
 G-Y=黄绿色线 BN=棕色线 RD=红色线

注意：非维修人员不得打开外壳！