



БЪЛГАРСКИ

РЪКОВОДСТВО ЗА ПОТРЕБИТЕЛЯ

# ПОРТАТИВЕН CD ПЛЕЪР/ КАСЕТОФОН

Преди да използвате вашия уред, прочетете внимателно настоящото ръководство и го запазете за бъдещи справки.

МОДЕЛ  
LPC54 (LPC54)

## Мерки за безопасност



**ВНИМАНИЕ**  
**ОПАСНОСТ ОТ ЕЛЕКТРИЧЕСКИ**  
**УДАР НЕ ОТВАРЯЙТЕ**



**ВНИМАНИЕ:** ЗА ДА СЕ НАМАЛИ ОПАСНОСТТА ОТ ЕЛЕКТРИЧЕСКИ УДАР, НЕ СВАЛЯЙТЕ ГОРНИЯ (ИЛИ ЗАДНИЯ) КАПАК. ВЪТРЕ НЯМА ЧАСТИ, КОИТО ДА СЕ ОБСЛУЖВАТ ОТ ПОТРЕБИТЕЛЯ. ЗА ОБСЛУЖВАНЕ ТЪРСЕТЕ КВАЛИФИЦИРАН ПЕРСОНАЛ ОТ СЕРВИЗ.



Знакът светкавица в равностранен триъгълник има за цел да предупреди потребителя за наличието на неизолирано опасно напрежение в затворената част на уреда, което може да е достатъчно силно, за да представлява за всеки човек опасност от електрически удар.



Знакът удивителна в равностранен триъгълник има за цел да предупреди потребителя за наличието на важни инструкции за работа и поддръжка (обслужване) в ръководството, съпровождащо уреда.

**ПРЕДУПРЕЖДЕНИЕ:** ЗА ДА НАМАЛИТЕ РИСКА ОТ ПОЖАР ИЛИ ЕЛЕКТРИЧЕСКИ УДАР, НЕ ИЗЛАГАЙТЕ ТОЗИ УРЕД НА ДЪЖД ИЛИ ВЛАГА.

**ПРЕДУПРЕЖДЕНИЕ:** Не инсталирайте това устройство в затворени пространства, като библиотечен шкаф или друга подобна мебел.

**ВНИМАНИЕ:** Не запушвайте никой от вентилационните отвори. Инсталирайте в съответствие с указанията на производителя. Процепите и отворите в корпуса са предвидени за вентилация и за осигуряване на надеждно функциониране на изделието и предпазването му от прегряване. Отворите не трябва никога да се запушват чрез поставяне на изделието върху креват, диван, килим или други подобни повърхности. Това изделие не бива да се поставя в затворени пространства, като например библиотека или шкаф, освен ако не се осигури необходимата вентилация или спазване указанията на производителя.

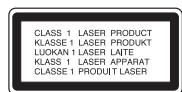

**ВНИМАНИЕ:** Този продукт работи с лазерна система.

За да гарантирате правилно използване на този продукт, моля внимателно прочетете това ръководство и го запазете за бъдещи справки. Ако уредът се нуждае от ремонт, свържете се с официален сервизен център. Използването на различни от посочените тук управляващи устройства, настройки или операции може да доведе до излагане на опасно излъчване. За да се предпазите от директно излагане на лазерните лъчи, не се опитвайте да отваряте затворения корпус. Лазерното излъчване е видимо при отваряне. НЕ ГЛЕДАЙТЕ В ЛАЗЕРНИЯ ЛЪЧ.

**ВНИМАНИЕ:** Уредът не трябва да бъде излаган на въздействието на вода (капеща или пръскаща) и върху него не трябва да се поставят предмети, пълни с течност, като вази например.

2

### ВНИМАНИЕ относно захранващия кабел

За повечето уреди се препоръчва да бъдат инсталирани към отделна верига.

Това означава верига с единичен контакт, който захранва само този уред и няма допълнителни контакти или разклонения. Проверете страницата с техническите характеристики на това ръководство, за да бъдете сигурни. Не претоварвайте стенните контакти. Претоварени, разхлабени или повредени стенни контакти, удължителни кабели с нарушена цялост, повредена или напукана изолация са опасни. Всяко от тези условия може да доведе до електрически удар или пожар. Периодично проверявайте кабела на уреда си и ако видите му свидетелства за повреда или влошаване на качеството, изключете го от контакта, не използвайте уреда и потърсете квалифициран техник да го подмени с подходящ. Пазете захранващия кабел от неправилни физически или механични действия, като например усукване, огъване, прищипване, затискане от врата и настъпване. Обръщайте особено внимание на щепселите, стенните контакти и на мястото, където кабелът излиза от уреда. За изключване на захранването от мрежата издърпайте щепсела на захранващия кабел от контакта. При инсталиране на изделието се уверете, че контактът е леснодостъпен.

Маркировката на апарата е върху долната му част.

Това устройство е снабдено с преносима батерия или акумулатор.

**Безопасен начин за изваждане на батерията или акумулатора от уреда:** Извадете старата батерия или акумулатор, като следвате в обратен ред стъпките за инсталирането им. За да предотвратите замърсяване на околната среда и евентуални заплахи за здравето на хора и животни, оставете старата батерия или акумулатор в подходяща опаковка на определеното място за събирането им. Не изхвърляйте батерии или акумулатори заедно с другите отпадъци. Препоръчително е да използвате батерии и акумулатори, предлагани от местните системи за възстановяване на част от стойността им при връщане на старите. Батерията не трябва да бъде излагана на прекалено висока температура, като например слънчеви лъчи, огън и т. н.



### Изхвърляне на вашия стар уред

1. Когато този символ на задраскан контейнер за смет е поставен върху дадено изделие, това означава, че изделието попада под разпоредбите на Европейска директива 2002/96/ЕО.
2. Всички електрически и електронни изделия трябва да се изхвърлят отделно от битовите отпадъци, в определени за целта съоръжения, посочени от държавните или местните органи.
3. Правилното изхвърляне на вашия уред ще помогне за предотвратяване на възможни негативни последици за околната среда и човешкото здраве.
4. За по-подробна информация за изхвърлянето на вашия стар уред се обърнете към вашата община, службите за събиране на отпадъци или магазина, откъдето сте купили своя уред.



С настоящото LG декларира, че това/тези изделие(я) отговаря(т) на съществените изисквания и другите приложими условия на Директиви 2004/108/ЕС, 2006/95/ЕС и 2009/125/ЕС.

### Европейски представител:

LG Electronics Service Europe B.V.  
Veluwezoom 15, 1327 AE Almere, The Netherlands  
(Tel : +31-(0)36-547-8888)

## Източник на захранване

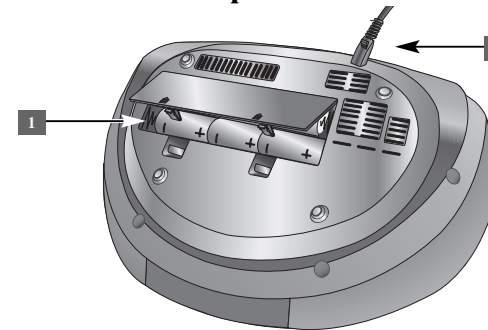

### 1 Инсталиране на батериите

1. Натиснете и отворете капака на отделението за батерии.
2. Поставете шест батерии, тип "С" (R14) (не са включени в доставката) в отделението, като се уверите, че  $\oplus$  и  $\ominus$  са правилно разположени.
3. Поставете обратно капака на отделението за батерии.

### 2 Свързване на захранващ кабел за променлив ток

1. Включете единия край на захранващия кабел (включен в доставката) в гнездото AC IN, разположено на гърба на вашия уред.
2. Включете другия край в стенния контакт.

#### Забележка:

- Ако няма да използвате уреда продължително време, изключете захранващия кабел от контакта.
- За да избегнете повреда от евентуално протичане на батерия, извадете батериите, ако не възнамерявате да използвате уреда продължително време.
- Когато батериите се изтощат, сменете всички батерии с нови.
- Когато захранващият кабел за променлив ток е включен в стенния контакт, батериите не се изтощават.
- Батериите (батерийният пакет или инсталираните батерии) не трябва да се излагат на прекалено висока температура, като например слънчеви лъчи, огън и др.

## Съдържание

	стр.
Източник на захранване	3
Главен уред	4
Слушане на радио	4
Слушане на CD дискове	5
Използване на USB устройство	6
Слушане на музика от вашия преносим плеър	6
Слушане на касети	7
Запис на касета	7
Запис върху USB	8
Нагласяне на часовника	9
Отстраняване на проблеми	10
Технически характеристики	10

## Главен уред

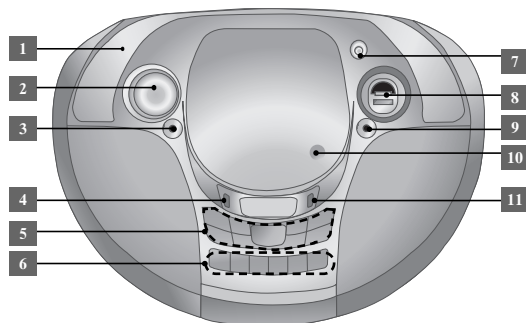

- 1 Дръжка
- 2 Регулатор на силата на звука (VOLUME)
- 3 Гнездо за включване на слушалки. Предупреждаваме ви, че прекалено голямото звуково налягане от различни видове слушалки може да причини загуба на слух.
- 4 **CLOCK**  
За нагласяне на часовника и проверка на точното време.
- 5 /   
Включване/изключване на захранването
  - Бутони **CLEAR/ PRESET -**
  - **EQ/**  
Регулиране на качеството на звука. Можете да избирате звукови ефекти.
  - **XDSS**  
Extreme Dynamic Sound System (звукова система с изключителна динамика) усилва високите честоти, басите и съраунд ефекта.

4

- Бутони **ST/MONO-**
- **BACKWARD**
  - **FORWARD**
  - Бутони **SKIP/ SEARCH / TUNING / TIME +**
  - Бутони **PRESET +**
  - Бутони **FUNCTION** [CD, USB, TAPE, PORTABLE, FM, AM]
  - Бутони /
  - Бутони **REPEAT. SET. PROG-**
- 6 Използвайте, когато възпроизвеждате касета
- Пауза
  - / Стоп/Извади
  - Търсене
  - Възпроизвеждане
  - Запис
- 7 **АНТЕНА**
- 8 Гнездо **USB**

### 9 PORT.IN

Плеърът може да бъде използван за възпроизвеждане на музика от много типове преносими плеъри.

### 11 TIMER

С функцията **TIMER** можете да включите или изключите **CD, USB** и **TUNER** в желан от вас час.

### 10 ▲ PUSH OPEN

Можете да го използвате, когато вкарвате или изваждате **CD**.

## Слушане на радио

	на уреда
1. Изберете или <b>FM</b> , или <b>AM</b> (опция)	<b>FUNCTION</b>
2. Изберете радиостанция	<b>TUNING -/+</b>
3. За да „запомните“ радиостанция: На дисплея се появява предварително зададен номер.	<b>PROG -</b>
4. Изберете номер за предварително запаметяване	<b>PRESET -/+</b>
5. За да потвърдите, натиснете: Могат да се запаметят до 50 радиостанции. (FM: 30, AM: 20)	<b>PROG -</b>
6. За да изберете „запомнена“ станция	<b>PRESET -/+</b>

## Слушане на радио - какво още можете да направите

### Автоматично търсене на радиостанции

- 1 Натиснете и задръжте **TUNING - / +** на уреда за повече от 0,5 секунди.
- 2 Тунерът ще претърсва автоматично и ще спре, когато намери радиостанция.

### Изтриване на всички съхранени станции

- 1 Натиснете и задръжте **CLEAR** на уреда за две секунди. Показва се „**CLEAR**“.
- 2 Натиснете **CLEAR** на уреда, за да изтриете всички запаметени станции.

### Подобряване на лошо **FM** приемане

Натиснете и задръжте **ST/MONO-** на уреда. Това превключва тунера от стерео на моно и обикновено подобрява приемането.

## Слушане на CD дискове

С този уред могат да се възпроизвеждат аудио CD и MP3/ WMA CD.

	на уреда
1. Изберете функцията CD	FUNCTION
2. Отворете вратичката за CD	▲ PUSH OPEN
3. Поставете CD: с етикета нагоре.	-
4. Затворете вратичката за CD	-
5. Стартирайте възпроизвеждането на CD диск	▶ /
6. Спрете възпроизвеждане на CD	■

### Слушане на CD дискове - какво още можете да направите

#### Пауза или рестартиране на CD

- 1 Натиснете ▶ /|| върху уреда по време на възпроизвеждане.
- 2 Натиснете този бутон отново, за да се възобнови възпроизвеждането.

#### Търсене на откъс в рамките на една писта

Задръжте ◀◀ ◀◀ / ▶▶ ▶▶ по време на възпроизвеждане и го пуснете на мястото, откъдето искате да слушате.

#### Прескачане към друга писта (файлове)

Натиснете ◀◀ ◀◀ / ▶▶ ▶▶ на уреда.

#### Слушане на вашите записи (файлове) с повторение или в произволна последователност

- 1 Натиснете REPEAT. неколкократно.  
Пистите ще се възпроизвеждат с повторение или в произволна последователност.
- 2 За да се върнете към нормално възпроизвеждане, натиснете неколкократно REPEAT, за да изберете.

#### Забележка:

В зависимост от състоянието на записващото оборудване или на самия CD-R/RW диск някои MULTI SESSION, Mixed (многосесийни, смесени) дискове не могат да се възпроизвеждат на този уред.

### Създаване на ваш собствен списък за възпроизвеждане

Можете да възпроизвеждате до 40 писти от CD в последователност.

- 1 Поставете CD и изчакайте да се прочете.
- 2 Натиснете и задръжте PROG- в състояние на стоп.
- 3 Натиснете ◀◀ ◀◀ / ▶▶ ▶▶, за да изберете писта.
- 4 Натиснете PROG- отново, за да съхраните и изберете следващата писта.  
Повторете стъпки 3 - 4.
- 5 Натиснете ▶ /||, за да пуснете програмираните музикални файлове.
- 6 За да изчистите своя избор, натиснете ■ два пъти.

### Регулиране на качеството на звука

Можете да избирате звукови ефекти. Натиснете EQ/XDSS. неколкократно, дисплеят се променя в следната последователност:  
NORMAL → ROCK → POP → CLASSIC → JAZZ → XDSS ...

### За MP3/ WMA

Съвместимостта на MP3/ WMA дисковете с този уред е ограничена както следва:

- Честота на дискретизация: 32 до 48 kHz (MP3), 32 до 48 kHz (WMA)
- Скорост на обмен: 32 до 320 kbps (MP3), 40 до 320 kbps (WMA)
- Физическият формат на CD-R диска трябва да бъде „ISO 9660/ JOLIET“.
- Ако записвате MP3/WMA файлове със софтуер, който не може да създаде файлова система (FILE SYSTEM), напр. „Direct-CD“ и т.н., невъзможно е тези файлове да бъдат възпроизведени. Препоръчваме ви да използвате Easy-CD Creator, който създава файлова система ISO 9660.
- Не използвайте специални знаци, като напр. „ / : \* ? „ < > “ и т. н.
- CD или USB поддържат до 99 папки и 999 писти.

### Използване на USB устройство

Можете да се наслаждавате на мултимедийни файлове, съхранени на USB устройство, като включите USB устройството в USB порта на уреда. Ако искате да работите с друга функция, вижте раздела „Слушане на CD дискове“.

	на уреда
1. Свържете USB устройството към USB порта на уреда.	-
2. Изберете функцията USB.	FUNCTION
3. Изберете файла, който желаете да възпроизведате.	◀◀ ◀ / ▶ ▶▶▶
4. Започнете възпроизвеждане на вашия мултимедийен файл.	▶ / II
5. Спрете възпроизвеждане на мултимедийен файл	■
6. Преди изключване на преносимото USB устройство, превключете на някоя друга функция.	FUNCTION

#### Съвместими USB устройства

- MP3 плеър: MP3 плеър, тип флаш.
- USB флаш устройство: Устройства, които поддържат USB 2.0 или USB 1.1.
- В зависимост от устройството функцията USB може да не бъде налична.
- Устройства, които изискват инсталация на допълнителна програма, когато го свържете към компютър, не се поддържат.

#### Внимавайте за следното

- Не изваждайте USB устройството, докато то работи.
- При USB с голям капацитет търсенето може да отнеме повече от няколко минути.
- За да предотвратите загуба на данни, направете резервно копие на всички данни.
- Ако използвате USB удължителен кабел или USB концентратор, USB устройството не се разпознава.
- Използването на файлова система NTFS не се поддържа (поддържа се само файлова система FAT (16/32)).

6

- Този уред не се поддържа, ако общият брой на файловете е 1 000 и повече.
- Външен твърд диск, заключени устройства или USB устройства от твърд тип не се поддържат.
- USB портът на уреда не може да се свърже към компютър. Уредът не може да се използва като запаметяващо устройство.

### Слушане на музика от вашия преносим плеър

Уредът може да бъде използван за възпроизвеждане на музика от много типове портативни плеъри.

	на уреда
1. Свържете преносимия плеър към гнездо PORT. IN на уреда.	-
	
2. Включете захранването	⏻ / I
3. Изберете функцията PORTABLE.	FUNCTION
4. Включете портативния плеър и започнете възпроизвеждане от него.	-

**Слушане на касети**

	на уреда
1. Изберете функцията TAPE	FUNCTION
2. Отворете вратичката на касетъчното гнездо	■/▲
3. Поставете касета	-
4. Затворете вратичката на касетъчното гнездо	-
5. Стартирайте възпроизвеждането на касетата	◀
6. Спрете възпроизвеждане на касета Касетният дек ще спре автоматично в края на касетата	■/▲

**Слушане на касети - какво още можете да направите****Бързо възпроизвеждане назад или напред**

Натиснете ◀◀ / ▶▶ върху уреда по време на възпроизвеждане или стоп, натиснете ◀ (или ■ / ▲) на желаното място.

**Пауза или рестарт на касета**

Натиснете II върху плеъра по време на възпроизвеждане.

Натиснете този бутон отново, за да се възобнови възпроизвеждането.

**Запис на касета**

Можете да запишете различни звукови източници на касета (TAPE).

	на уреда
1. Отворете вратичката на касетъчното гнездо.	■/▲
2. Поставете празна касета и затворете вратичката на гнездото.	-
3. Изберете режима, в който желаете да записвате.	FUNCTION
4. Първо пуснете възпроизвеждането на източника.	▶ / II
5. Натиснете Записът започва.	◀ ●
6. За да спрете записа, натиснете	■/▲

**Синхронизиран запис от CD на касета**

	на уреда
1. Отворете вратичката на касетъчното гнездо.	■/▲
2. Поставете празна касета и затворете вратичката на гнездото.	-
3. Изберете функцията CD (Само за аудио CD)	FUNCTION
4. Започнете записа: Синхронизираният запис започва автоматично след около 7 секунди.	◀ ●
5. За да спрете записа, натиснете	■/▲

**Забележка:**

По време на запис натиснете II, за да направите пауза.

## Запис върху USB

Можете да записвате различни звукови източници на USB.

	на уреда
1. Свържете USB устройството към уреда.	-
2. Изберете режим, в който желаете да записвате: Първо пуснете възпроизвеждането на източника.	FUNCTION
3. Започнете записа	● / ■
4. За да спрете записа, натиснете	■

### Запис върху USB - какво още можете да направите

#### За да зададете пропускателната способност и скоростта на запис

- 1 Натиснете ● / ■ на плеъра за повече от 3 секунди.
- 2 Използвайте ◀◀ ◀▶▶ ▶▶▶ на плеъра, за да изберете една от следните пропускателни способности: 96/128/192/256 Kbps.  
Можете да зададете качеството на записвания файл.
- 3 Натиснете ● / ■ отново, за да изберете скоростта на запис.
- 4 Използвайте ◀◀ ◀▶▶ ▶▶▶, за да изберете желаната скорост на записване.  
**СКОРОСТ X 1**  
- Можете да слушате музика, докато я записвате.  
**СКОРОСТ X 2**  
- Можете само да записвате музикалния файл.
- 5 Натиснете ● / ■, за да завършите настройката.

#### ЗАБЕЛЕЖКИ:

В режим „Радио“ или „Преносим уред“ не можете да задавате скоростта на запис.

#### Запис на музикален файл от диск върху USB

##### Запис на една писта -

Ако записването върху USB започне по време на възпроизвеждане на CD, върху USB ще бъде записана една-единствена писта/ файл.

##### Запис на всички писти -

Ако USB записът става при спрян CD, ще се запишат всички писти/ файлове.

##### Запис по програмен списък -



USB записва след създаване на ваша собствена програма, ако искате да записвате пистата, която желаете. (Аудио CD, MP3, WMA)

#### Пауза на запис

По време на запис натиснете ● / ■, за да направите пауза на записа.  
Натиснете ● / ■, за да продължите записа (Само за режими Radio („Радио“) и Portable („Преносим уред“))

### Когато записвате, внимавайте за следното

- Когато спрете записа, файлът, който е записан през това време, ще се съхрани.
- Не отстранявайте USB устройството и не изключвайте уреда по време на запис върху USB. В противен случай в компютъра може да се създаде един непълен файл и да не може да се изтрие.
- Ако не работи записването върху USB, на дисплея се показва съобщение като „NO USB“, „ERROR“, „USB FULL“.
- Многокартов четец или външен твърд диск не могат да се използват за запис на USB.
- Максималният размер на всеки от записваните файлове е около 510 MB.
- Не можете да запишете повече от 999 файла.
- **Файловете ще бъдат съхранени както следва.**

AUDIO CD	MP3/ WMA	Други източници
 CD_REC     TRK_001     TRK_002       	 FILE_REC     (Име на файла)     (Име на файла)       	 EXT_REC     AUDIO_001     AUDIO_002       

Правенето на неразрешени копия на защитен срещу копиране материал, включително компютърни програми, файлове, предавания и звукозаписи, може да бъде нарушение на авторски права и представлява криминално престъпление. Това оборудване не трябва да се използва за такива цели.

**Бъдете отговорни**  
**Спазвайте авторските права**



Нагласяне на часовника	
	на уреда
1. Включете захранването.	
2. Натиснете за минимум 2 секунди	<b>CLOCK</b>
3. Изберете едното или другото: AM 12:00 (за 12-часов дисплей) или 0:00 (за 24-часов дисплей).	
4. Потвърдете избора си	<b>SET.</b>
5. Изберете часа	
6. Натиснете	<b>SET.</b>
7. Изберете минутите	
8. Натиснете Нагласянето на часовника е завършено.	<b>SET.</b>

#### Използване на плеъра като будилник

- 1 Включете захранването.
- 2 Натиснете и задръжте **TIMER**. Всяка функция, напр. TUNER, CD и т.н., мига.
- 3 Натиснете **SET.**, когато се покаже функцията, с която искате да бъдете събудени.  
- Ако изберете "TUNER", ще се покажат станциите, които сте запаметили предварително. Използвайте на уреда, за да изберете желаната станция, а след това натиснете **SET.** на уреда.
- 4 Изберете една от тях чрез натискане на **SET.**
- 5 Тогава можете да нагласите часа, в който искате да се включи будилникът. Натиснете , за да смените часа и минутите, и **SET.**, за да съхраните.
- 6 На дисплея се показва „OFF TIME“ (час изкл.). Тогава можете да изберете часа, в който искате функцията да се изключи. Натиснете , за да смените часа и минутите, и **SET.**, за да съхраните.
- 7 Ще ви бъде показана силата на звука (VOL), с която искате да бъдете събудени. Използвайте , за да промените силата на звука, и **SET.** Иконата на часовника „“ показва, че будилникът е нагласен.
- 8 Натиснете бугона **TIMER** 2 пъти. Можете да проверите настройката.

#### ЗАБЕЛЕЖКИ:

- Трябва да изключите уреда, за да използвате функцията Будилник.
- Ако изключите захранващия кабел или извадите батериите, функцията Будилник не е налична.
- Ако нагласите часовото време, можете да проверявате колко е часът с натискане на **CLOCK** дори когато плеърът е изключен.
- Ако нагласите часовото време и будилника, можете да проверявате иконата на будилника „“ с натискане на **CLOCK** дори когато плеърът е изключен.

## Отстраняване на проблеми

Симптом	Причина	Корекция
<b>Захранване</b>		
Няма захранване.	Захранващият кабел не е включен.	Включете захранващия кабел.
	Батерията е изтощена.	Подменете батерията с нова.
<b>Радио</b>		
Няма звук.	Превключателят на функциите не е поставен на режим Радио.	Поставете превключателя на режим Радио.
Появява се шум.	Има електронни устройства близо до плеъра.	Поставете плеъра далеч от устройствата.
<b>CD</b>		
Устройството не започва да възпроизвежда.	Поставен е невъзпроизводим диск.	Поставете възпроизводим диск.
	Дискът е поставен с етикета надолу.	Поставете диска със страната за възпроизвеждане надолу.
	Дискът не е поставен във водача.	Поставете диска правилно във водача на поставката за дискове.
	Дискът е мръсен.	Почистете диска.
<b>КАСЕТА</b>		
Невъзможен запис	Отстранени са пластинките за защита срещу запис.	Покрийте отворите върху тясната страна на касетата с тиксо.

## Технически характеристики

<b>Общи</b>	
Захранване	Вижте главния етикет
Консумация на енергия	Вижте главния етикет
Тегло нето	2,75 kg
Външни размери (Д x В x Ш)	(398,5 x 188 x 300) mm
Работна температура	5 °C до 35 °C
Работна влажност	5 % до 85 %
<b>Тунер</b>	
FM Радиообхват	87,5 до 108,0 MHz или 87,50 до 108,00 MHz
AM Радиообхват (опция)	522 до 1 620 kHz или 520 до 1 710 kHz или 522 до 1 710 kHz
<b>Усилвател</b>	
Изходна мощност	2,5 W + 2,5 W
Общо хармонично изкривяване	10 %
Честотна характеристика	120 Hz до 18 KHz
Съотношение сигнал-шум	50 dB
<b>CD</b>	
Честотна характеристика	100 Hz до 18 KHz
Съотношение сигнал-шум	55 dB
Динамичен обхват	55 dB
<b>Тонколони</b>	
Тип	2-лентови, с 2 високоговорителя
Импеданс	3 Ω
Номинална входна мощност	3,0 W
Максимална входна мощност	6,0 W
Нетни размери (Д x В x Ш)	(99,5 x 37 x 45) mm
Тегло нето (1EA)	135 g
<b>USB</b>	
Версия	1,1
Захранване на шината	DC 5 V $\pm$ 500 mA

Дизайнът и техническите характеристики подлежат на промяна без уведомяване.

