



# Televisor a color

## MANUAL DEL USUARIO

Por favor, lea detenidamente este manual antes de poner en funcionamiento su televisor.

Conserve el manual para futuras consultas.

Anote el número de modelo y serie del aparato. Anote la información de la etiqueta ubicada en el panel posterior, su distribuidor se la pedirá en caso de cualquier solicitud de servicio.

P/N : 38289U0028H (MC059C,0903-REV01)

# PRECAUCIONES DE SEGURIDAD

**ADVERTENCIA : PARA REDUCIR EL RIESGO DE CHOQUE ELECTRICO, NO EXPONGA ESTE PRODUCTO A LA LLUVIA O LA HUMEDAD.**

**PRECAUCION : PARA REDUCIR EL RIESGO DE CHOQUE ELECTRICO, NO RETIRE LA CUBIERTA POSTERIOR. NO REEMPLACE PARTES DENTRO DEL TV. REFIERASE AL PERSONAL DE SERVICIO CAPACITADO.**

## **Limpieza**

Desconecte el cordón de alimentación del tomacorriente antes de limpiar el televisor. No utilice limpiadores líquidos o aerosoles. Utilice un paño apenas húmedo para limpiarlo.

No utilice accesorios que no hayan sido recomendados por el fabricante del televisor ya que pueden resultar peligrosos.

## **Fuente de Alimentación**

Esta unidad está diseñada para operar sólo con la alimentación o corriente indicada. Si usted no está seguro del voltaje que hay en su hogar, consulte a su distribuidor o a la compañía de electricidad.

## **Instalación**

No utilice esta unidad cerca del agua, tina de baño, lavamanos, fregador, tina de lavar, en un sótano húmedo o cerca de una piscina, etc.

No coloque la unidad sobre una mesa rodante aunque esté fija. La unidad puede caerse, causando serios daños a niños o adultos y a la misma unidad.

Coloque la unidad en un mueble recomendado por el fabricante o vendido con el receptor de televisión. Siga las instrucciones del fabricante para aquellos televisores que se colocan en la pared o en los anaqueles y utilice el soporte aprobado por el fabricante.

Las ranuras en la parte superior, atrás y abajo del televisor son para ventilación y aseguran un buen funcionamiento del aparato, evitando que se sobrecaliente.

Estas ranuras no deben ser bloqueadas o cubiertas. Las ranuras nunca deben ser bloqueadas colocando la unidad en una cama,

sofá, alfombra o superficie similar. Esta unidad no debe colocarse en un mueble cerrado como una biblioteca a menos que el mismo tenga la ventilación apropiada.

Se recomienda que no se opere esta unidad cerca de bocinas o muebles metálicos grandes para evitar que el magnetismo de estos influya sobre la pureza (uniformidad) de los colores en la pantalla.

## **Sitios con humedad:**

Este aparato no debe ser expuesto a goteras, escurrimientos o salpicaduras y no deben colocarse sobre de los objetos con liquido tales como vasos o floreros.

## **Uso**

No permita que nada esté encima del cordón de alimentación. No coloque el televisor donde el cordón de alimentación pueda ser pisado.

No sobrecargue los tomacorrientes y cordones de alimentación, ya que pueden causar un incendio o una descarga eléctrica. Nunca meta objetos de ninguna clase en el televisor a través de las ranuras ya que pueden tocar puntos de voltajes peligrosos los cuales pueden causar un incendio, un corto circuito o una descarga eléctrica.

Nunca derrame líquidos de ninguna clase encima del televisor.

## **Servicio**

No intente darle servicio usted mismo al televisor ya que al abrir la cubierta de éste usted se expondría a voltaje peligroso o a cualquier otro peligro. Refiérase siempre que sea necesario al técnico de servicio calificado.

## **Escriba los Números de Modelo y Serie**

Los números de modelo y serie se encuentran en la parte de atrás de la unidad. El número de serie es único en esta unidad. Debe registrar la información solicitada y retener esta guía como un registro permanente de su compra. Favor guardar su recibo como prueba de su compra.

Fecha de Compra \_\_\_\_\_

Distribuidor \_\_\_\_\_

Dirección \_\_\_\_\_

Teléfono \_\_\_\_\_

No. de Modelo \_\_\_\_\_

No. de Serie \_\_\_\_\_

# TABLA DE CONTENIDO

<b>DESCRIPCION DE LOS CONTROLES .....</b>	<b>4 ~ 5</b>
<b>FUNCIONAMIENTO BASICO DEL TELEVISOR .....</b>	<b>6</b>
Encendido / Apagado del TV .....	6
Selección del Idioma en la pantalla .....	6
Memorización de Canales .....	7
Memorizando los canales por medio de la PROGRAMACION AUTOMATICA .....	7
Memorización de los Canales por medio de la PROGRAMACION MANUAL .....	8
Selección de Canales .....	8
Ajuste del volumen .....	8
<b>FUNCIONES VARIAS .....</b>	<b>9</b>
Fijación de la Hora .....	9
Fijación del temporizador de apagado .....	9
Fijación del temporizador de encendido .....	9
Fijación del temporizador para dormir .....	10
Apagado automático .....	10
JUEGO (Algunos modelos) .....	11
Bloqueo de teclado .....	11
Memorización de los canales favoritos .....	12
Ajuste de Sintonía Fina .....	12
<b>CONTROL DE LA IMAGEN .....</b>	<b>13</b>
Disfrutando de la Función OJO (algunos modelos) .....	13
Control automático de la Imagen .....	13
Ajuste de la Imagen .....	14
XD (algunos modelos) .....	14
<b>CONTROL DE SONIDO .....</b>	<b>15</b>
Disfrute de la transmisión ESTEREO / SAP (algunos modelos) .....	15
Control automático de sonido .....	15
Turbo sonido (Algunos modelos) .....	16
X-WAVE(Wireless Sound) (Algunos modelos) .....	16
AVL (Auto Volume Leveler: Nivel Automatico de Volumen) (Algunos modelos) .....	17
Ajustando el BALANCE (algunos modelos) .....	17
Ajustando los AGUDOS (algunos modelos) .....	17
Ajustando los GRAVES (algunos modelos) .....	17
<b>FUNCION DE SUBTITLAJE (algunos modelos) .....</b>	<b>18</b>
Uso de Subtitulaje .....	18
Operación del Subtitulaje .....	19
<b>CONEXIONES DE LA ANTENA .....</b>	<b>20</b>
<b>CONEXIÓN DE EQUIPOS EXTERNOS (algunos modelos) .....</b>	<b>21 ~ 22</b>
<b>CONEXIONES al DVD (algunos modelos) .....</b>	<b>23</b>
<b>PROBLEMAS CON LA TV</b>	

# DESCRIPCION DE LOS CONTROLES

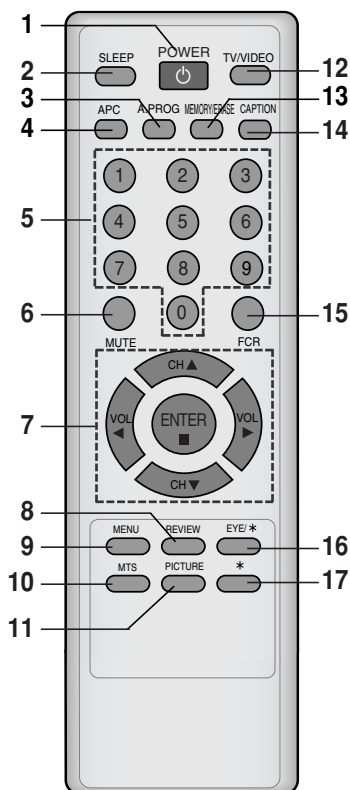

1. **BOTON ENCENDIDO (u ON/OFF u  $\phi$ /1)**  
Referirse al "Encendido / Apagado del TV".
2. **BOTON SLEEP**  
Para fijar el tiempo de apagado, si desea dormir.
3. **BOTON A. PRGO (Auto program)**  
Para memorizar los canales por medio de la autoprogramación.
4. **BOTON APC (Control Automático de la Imagen)**  
Para ajustar la imagen establecida por la fábrica.
5. **BOTONES NUMERADOS**  
Para seleccionar directamente el canal deseado.
6. **BOTON MUTE**  
Para pausar el sonido.  
Presione nuevamente para restablecer el sonido.
7. **BOTONES CH (▲/▼)**
  - Para seleccionar el canal deseado.
  - Para seleccionar el item del menú deseado cuando el menú está exhibido en la pantalla.
- BOTONES VOLUMEN (◀/▶)**
  - Para incrementar o disminuir el nivel del volumen.
  - Para entrar o ajustar el menú seleccionado cuando el menú está exhibido en la pantalla.
- BOTON ENTER (■)**
  - Para salir del Menú exhibido.
  - Para memorizar el Menú ajustado.
  - Para volver al modo de TV. (Solamente por control remoto)
8. **BOTON REVIEW (Algunos modelos)**  
Para retornar al canal anterior.
9. **BOTON MENU**  
Para exhibir en la pantalla los menús.
10. **BOTON MTS (Algunos modelos)**  
Para escuchar sonido MTS.
11. **BOTON PICTURE (Algunos modelos)**  
Para exhibir los modos de imagen uno por uno.
12. **BOTON TV/VIDEO**  
Para seleccionar el modo TV, VIDEO o COMPONENT.
13. **BOTON MEMORY/ERASE (Algunos modelos)**  
Para memorizar o borrar el canal deseado.

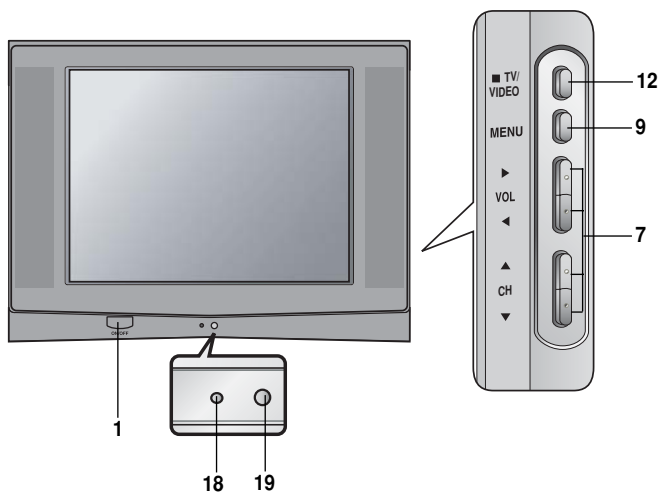

**14. BOTON CAPTION (Algunos modelos)**

Para seleccionar el modo de Subtítulos.  
Refiera a la "Función de Subtitulaje".

**15. BOTON FCR (Revisión de Canal Favorito)**

Para seleccionar sus canales favoritos.  
Refierase a "Memoria de canales favoritos".

**16. BOTON EYE/\* (Algunos modelos)**

Para activar o desactivar la función de Ojo Mágico.

\*: No funciona.

17. \*: No funciona.

**18. INDICADOR MODO DE ESPERA (STAND BY**

o )

Se ilumina en color rojo cuando el televisor esta en modo de espera. Refierase al "Encendido / Apagado del TV".

**19. SENSOR DEL CONTROL REMOTO**

**Notas: Colocación de las baterías a la unidad de control remoto**

- Abra la tapa del compartimiento de las baterías en la parte posterior e instale las baterías con la polaridad correcta.
- Utilice dos baterías de 1.5V tipo AAA. No mezcle las baterías usadas con la baterías nuevas.

# FUNCIONAMIENTO BASICO DEL TELEVISOR

Antes de poner a funcionar su televisor, asegúrese que las siguientes instrucciones se han cumplido.

- Su TV ha sido conectado a un sistema de antena o cable.
- Su TV ha sido conectado a un tomacorriente.
- En este manual tal vez los menús desplegados puedan ser diferentes a los de su TV debido a que esto es solo un ejemplo para ayudar en la operación de su TV.

## Encendido / Apagado del TV

Presione el botón **POWER** (u **ON/OFF**) en el TV; esto regresa al modo de espera. El TV cambia al modo de espera (Stand by) y el indicador del modo se enciende en rojo.

Para encender el TV desde el modo de espera, presione el botón TV/VIDEO, CH ▲/▼ en el equipo, o los botones POWER, TV/VIDEO, CH ▲/▼, ENUMERADO del control remoto.

El número del canal se exhibirá en la pantalla. La exhibición en la pantalla desaparecerá luego de algunos segundos.

Presione el botón **POWER** en el control remoto; esto hace regresar al modo de espera

Para apagar el TV presione el botón **POWER** en el Televisor.

## Seleccionando el idioma en pantalla.

1. Presione el botón **MENU** y luego ▲/▼ hasta que el menú aparezca como se muestra a la derecha.
2. Presione el botón ► y luego ▲/▼ para seleccionar **Idioma**.
3. Presione el botón ► y luego ▲ / ▼ para seleccionar el idioma deseado.

De aquí en adelante la exhibición en pantalla aparecerá en el idioma seleccionado.

4. Presione el botón **MENU** para salir.



## Memorización de canales

Esta es la función para memorizar todos los canales activos en su área antes de utilizar el TV.

Hay dos maneras de memorizar los canales. Usted puede utilizar cualquiera.

Una es la **PROGRAMACION AUTOMATICA** y la otra es la **PROGRAMACION MANUAL**.

En la **PROGRAMACION AUTOMATICA**, el televisor memorizará los canales en orden ascendente.

Si hay canales adicionales que quiera añadir o borrar, puede agregarlos o borrarlos manualmente.

### Memorizando los canales por medio de la PROGRAMACION AUTOMATICA

La **PROGRAMACION AUTOMATICA** busca y memoriza todos los canales activos en su área y usted puede entonces seleccionar los canales por medio de los botones ▲/▼.

#### Utilizando el botón A.PROG.

Usted puede convenientemente realizar una PROGRAMACION AUTOMATICA utilizando el botón **A.PROG.** en el control remoto.

1. Presione el botón **A.PROG.**.
2. Presione el botón **A.PROG.** o ►.

La PROGRAMACION AUTOMATICA empieza inmediatamente.

Si quiere detener la programación automática, presione el botón **ENTER (■)**.

**Notas :**• Si la señal programada es de baja calidad, memorice nuevamente en la **Prg. auto**.

- La PROGRAMACION AUTOMATICA salva todos los canales admisibles sin importar la recepción de la señal (RF, cable).
- Si los canales generales de TV y los de cable TV son duplicados presione los botones de números (0-9) para cambiar a .



#### Utilizando el botón MENU

1. Presione el botón **MENU** y luego ▲/▼ hasta que el menú aparezca como se muestra a la derecha.
2. Presione el botón ► y luego ▲/▼ para seleccionar **Prg. auto**.
3. Presione el botón ► para entrar al modo **Prg. auto**.
4. La Programación empezará.

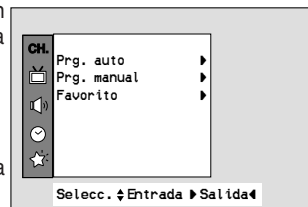
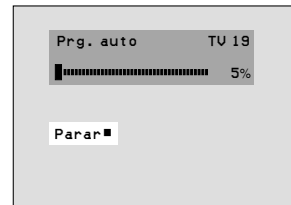

## FUNCIONAMIENTO BASICO DEL TELEVISOR

### Memorización de los canales por medio de la PROGRAMACION MANUAL

#### Utilización del botón MEMORY/ERASE

Usted puede realizar convenientemente la PROGRAMACION MANUAL utilizando el botón de **MEMORY/ERASE** en el control remoto.

1. Presione el botón ▲ / ▼ o el botón Enumerado para seleccionar el canal deseado.
2. Presione **MEMORY/ERASE** para seleccionar **Memoria** o **Borrar**.  
La exhibición en la pantalla aparecerá como se muestra a la derecha



#### Utilización del botón de MENU

1. Presione el botón **MENU** y luego presione el botón ▲ / ▼ para seleccionar el menú canal.
2. Presione el botón ► y luego ▲ / ▼ para seleccionar **Prg. manual**.
3. Presione el botón ► y luego ▲ / ▼ para seleccionar el **Canal**.
4. Presione ► y después utilice los botones ◀ / ▶ o botones numerados para indicar el canal que desea borrar o memorizar.
5. Presione el botón ◀ y luego ▲ / ▼ para seleccionar **Memoria**.
6. Presione el botón ► y luego ▲ / ▼ para seleccionar **On** u **Off**.
7. Presione el botón **MENU** para salir.

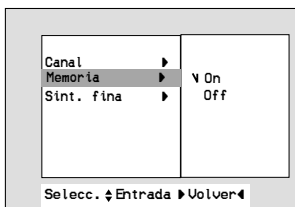
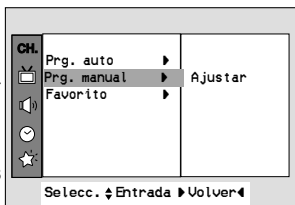

### Selección de canales

Presione los botones ▲ / ▼ para seleccionar convenientemente el canal de arriba o de abajo en vez del canal que se está viendo o presione el botón ENUMERADO directamente para seleccionar el canal deseado.

### Ajuste del volumen

Presione el botón ► para aumentar el nivel del volumen o presione el botón ◀ para disminuir el nivel del volumen.

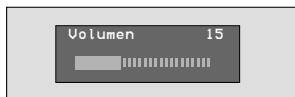

Para pausar al sonido, presione el botón **MUTE**.

La palabra **Mute** aparece en la pantalla.

Resulta conveniente cuando el teléfono suena.

Para restablecer el sonido, Presione el botón **MUTE** o **VOL** ◀ / ▶.

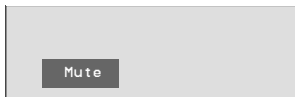



## FUNCIONES VARIAS

### Fijación de la hora

Antes de fijar el encendido y apagado del temporizador, primero tiene que fijar la hora actual.

1. Presione el botón **MENU** y luego ▲/▼ hasta que el menú aparezca como se muestra a la derecha.
2. Presione el botón ► y luego ▲/▼ para seleccionar **Reloj**.
3. Presione el botón ► y luego ▲ / ▼ para ajustar la hora.
4. Presione el botón ► y luego ▲ / ▼ para ajustar los minutos.
5. Presione el botón **MENU** para salir.

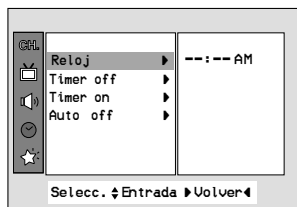

### Fijación del temporizador de apagado

Programa su televisor para cambiar al modo Stand by de transcurrido el tiempo programado.

1. Presione el botón **MENU** y luego ▲/▼ hasta que el menú aparezca como se muestra a la derecha.
2. Presione el botón ► y luego ▲/▼ para seleccionar **Timer off**.
3. Presione el botón ► y luego ▲/▼ para ajustar la hora.
4. Presione el botón ► y luego ▲ / ▼ para ajustar los minutos.
5. **Off/On** es utilizado para desactivar o activar los tiempos de apagado/encendido.  
Presione el botón ► y luego ▲/▼ para seleccionar **On** u **Off**.
6. Presione el botón **MENU** para salir.

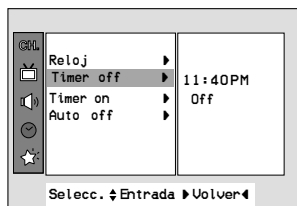

**Nota:** Si se ajusta la hora de encendido igual a la de apagado, solamente funcionará el apagado.

### Fijación del temporizador de encendido

Esta función automáticamente enciende el televisor a una hora prefijada.

1. Presione el botón **MENU** y luego ▲/▼ hasta que el menú aparezca como se muestra a la derecha.
2. Presione el botón ► y luego ▲/▼ para seleccionar **Timer on**.
3. Presione el botón ► y luego ▲/▼ para ajustar la hora.
4. Presione el botón ► y luego ▲ / ▼ para ajustar los minutos.
5. Presione el botón ► y luego ▲/▼ para seleccionar el canal deseado de entre los canales memorizados por Programación Automática.
6. Presione el botón ► y luego ▲/▼ para seleccionar el volumen que desea.
7. **On/Off** es utilizado para desactivar o activar los tiempos de **On** u **Off**.  
Presione el botón ► y luego ▲/▼ para seleccionar **Off** u **On**.
8. Presione el botón **MENU** para salir.

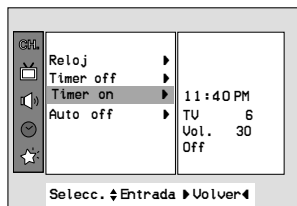

**Notas:**

- Programa su televisor para encenderse a la hora prefijada. Luego de dos horas de permanecer encendido sin la activación de ningún botón el TV pasará al modo de Stand by o se apagará automáticamente.

- Esta función trabaja solamente en modo de espera.

## FUNCIONES VARIAS

### Fijación del temporizador para dormir

Con estas funciones usted no tendrá que preocuparse por activar el modo de espera (standby) en su televisor antes de quedarse dormido. La función Sleep Timer automáticamente apagará el televisor, después de que haya transcurrido el intervalo de tiempo prefijado. Presione el botón de **SLEEP** para seleccionar la hora de dormir. Cada vez que presione este botón, usted podrá ver la secuencia de tiempos como se muestra abajo y seleccionar el tiempo deseado. El temporizador empieza a contar disminuyendo desde la cantidad de minutos seleccionada.

--- → 10 → 20 → 30 → 60 → 90 → 120 → 180 → 240

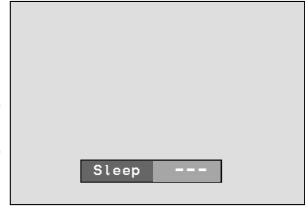

- Notas:**
- En pocos segundos, el tiempo de dormir seleccionado desaparecerá y funcionará automáticamente.
  - Para ver el tiempo de dormir que queda, presione una vez el botón de **SLEEP** y podrá verlo en la pantalla.
  - Para borrar la hora de dormir, presione el botón **SLEEP** continuamente hasta que **Sleep ---** se exhiba.

### Apagado automático

Luego de 10 minutos de no recibir señal el televisor cambiará a modo standby automáticamente.

1. Presione el botón **MENU** y luego **▲/▼** hasta que el menú aparezca como se muestra a la derecha.
2. Presione el botón **▶** y luego **▲/▼** para seleccionar **Auto off**.
3. Presione el botón **▶** y luego **▲/▼** para seleccionar **On** u **Off**.
4. Presione el botón **MENU** para salir.

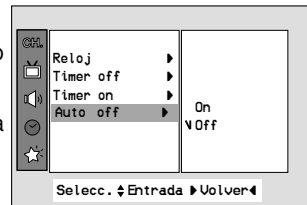

## JUEGO (algunos modelos)

Usted puede disfrutar de un video juego en su TV.

1. Presione el botón **MENU** y luego ▲/▼ hasta que el menú aparezca como se muestra a la derecha.
2. Presione el botón ► y luego ▲/▼ para seleccionar **Game**.
3. Presione el botón ► para entrar al modo juego.
4. Presione el botón ▲/▼ para seleccionar el juego deseado.
5. Presione el botón **ENTER** (■) para comenzar un juego repetidamente.
6. Presione el botón **MENU** para salida al modo juego.  
Si usted desea volver a la lista de juego, presione el botón ▲/▼.  
Para mayor información, favor de referirse al Manual de Juegos.

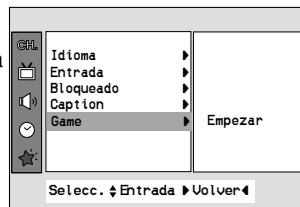

## Bloqueo de teclado

El televisor puede ser programado para que solo pueda ser operado por el control remoto. Esta característica puede ser utilizada para evitar que personal no autorizado lo utilice.

1. Presione el botón **MENU** y luego ▲/▼ hasta que el menú aparezca como se muestra a la derecha.
2. Presione el botón ► y luego ▲/▼ para seleccionar **Bloqueado**.
3. Presione el botón ► y luego ▲/▼ para seleccionar **On** u **Off**.
4. Presione el botón **MENU** para salir.

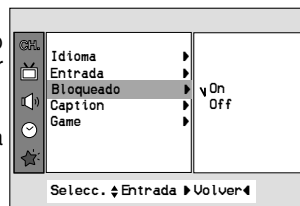

- Notes :**
- Con la función de bloqueo activado, aparecerá **Bloqueado** en la pantalla si cualquier botón del panel frontal del TV es presionado aunque este viendo el TV.
  - Esta función se desactiva al desconectar el TV.

## Memorización de los canales favoritos

La memorización de los canales favoritos es una característica conveniente que le permite explorar rápidamente hasta 8 canales de su elección sin que tenga que esperar que el TV explore los que están en medio.

1. Presione el botón **MENU** y luego **▲/▼** hasta que el menú aparezca como se muestra a la derecha.
2. Presione el botón **▶** y luego **▲/▼** para seleccionar **Favorito**.
3. Presione **▶** y después los botones **▲/▼** para seleccionar la posición de canal.
4. Utilice el botón **◀/▶** para seleccionar el número de canal deseado.
5. Repita los pasos del 3 al 4.
6. Presione el botón **MENU** para salir.

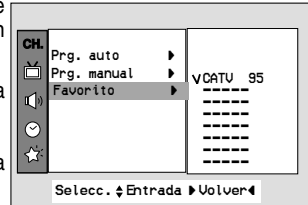

Para seleccionar el canal favorito, presione repetidamente el botón de **FCR** (Revisión de Canal Favorito). Los cinco canales programados aparecen en la pantalla uno por uno.

## Ajuste de Sintonía Fina

Esta función es para ajustar la imagen a la condición estable cuando la imagen es pobre, por ejemplo, las rayas horizontales, imagen distorsionada o sin color durante la transmisión.

1. Presione el botón **MENU** y luego **▲/▼** hasta que el menú aparezca como se muestra a la derecha.
2. Presione el botón **▶** y luego **▲/▼** para seleccionar **Prg. manual**.
3. Presione el botón **▶** y luego **▲/▼** para seleccionar **Sint. fina**.
4. Presione el botón **▶** para entrar el modo de sintonía **Sint. fina**.
5. Presione el botón **◀/▶** para sintonizar la imagen a la condición deseada.
6. Presione el botón **ENTER (■)** para memorizar.
7. Presione el botón **MENU** para salir.

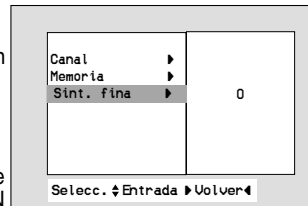
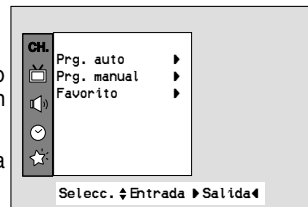

**Notas :** • Para liberar el ajuste de sintonía fina memorizado, programe nuevamente el canal mediante la PROGRAMACION AUTOMATICA o PROGRAMACION MANUAL.

- Cuando se memoriza el ajuste de sintonía fina, el color del número y Stereo/SAP del canal cambia a amarillo.

## CONTROL DE LA IMAGEN

### Disfrutando de la función OJO (algunos modelos)

El televisor ajustará automáticamente la imagen de acuerdo a las condiciones de iluminación circundante cuando está **Ojo mágico**.

1. Presione el botón **EYE** en el control remoto.  
La pantalla **Ojo mágico** aparecerá y la imagen será ajustada.
2. Presione el botón **EYE** nuevamente para activar la función de OJO.

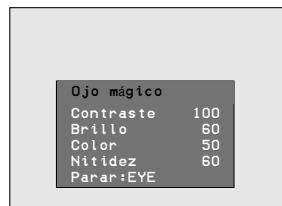

### Control automático de la Imagen

Puede seleccionar la imagen programada de fábrica como prefiera.

#### Utilización del botón APC

1. Presione el botón **APC** en el control remoto.
2. Presione el botón **APC** para seleccionar **Ojo mágico** (Algunos modelos), **Nítida**, **Optima**, **Suave** o **Usuario**.
3. Presione el botón **ENTER** (■) para salir.



#### Utilización del botón MENU

1. Presione el botón **MENU** y luego presione el botón ▲ / ▼ para seleccionar el menú Imagen.
2. Presione el botón ► y después ▲ / ▼ para seleccionar **APC**.
3. Presione el botón ► para acceder al modo **APC**.
4. Presione los botones ▲ / ▼ para seleccionar **Ojo mágico** (algunos modelos), **Nítida**, **Optima**, **Suave** o **Usuario**.
5. Presione el botón **MENU** para salir.

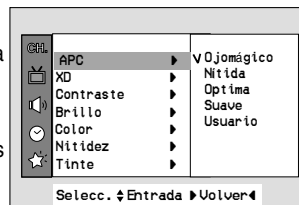

## CONTROL DE LA IMAGEN

### Ajuste de la Imagen

Esta es la función para ajustar manualmente la imagen a los niveles deseados (**Contraste**, **Brillo**, **Color**, **Nitidez**, **Tinte**) de la pantalla como usted quiera. Si la imagen que seleccionó no es satisfactoria, usted puede seleccionar el preajuste de fábrica.

En el sistema de transmisión PAL M/N el ajuste para **Tinte** no aparecerá.

1. Presione el botón **MENU** y luego **▲/▼** hasta que el menú aparezca como se muestra a la derecha.
2. Presione el botón **▶** y luego **▲/▼** para seleccionar el modo de imagen deseado.
3. Presione el botón **▶**.
4. Presione los botones **◀/▶** para ajustar el nivel.  
El nivel desplegado es ajustado.
5. Presione el botón **MENU** para salir.

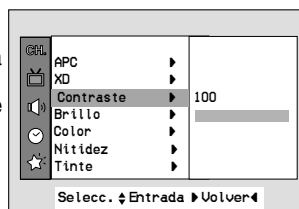

### XD (algunos modelos)

XD es la exclusiva tecnología de mejora de imágenes de LG Electronics, que logra mostrar una fuente HD real a través de un avanzado algoritmo de procesamiento de señal digital.

1. Presione el botón **MENU** y luego **▲/▼** hasta que el menú aparezca como se muestra a la derecha.
2. Presione el botón **▶** y luego **▲/▼** para seleccionar **XD**.
3. Presione el botón **▶** y luego **▲/▼** para seleccionar **On** u **Off**.
4. Presione el botón **MENU** para salir.

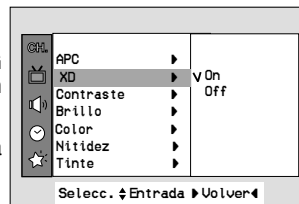

Nota: Cuando seleccione las opciones APC, XD cambiará automáticamente a Apagado.

# CONTROL DE SONIDO

## Disfrute de la transmisión ESTEREO / SAP (Algunos modelos)

Su TV puede recibir programas MTS Estéreo y SAP que acompañen la programación, como sistemas que transmitirán una señal de audio adicional de igual calidad que la original. La función MTS no opera en el modo de Video.

### Utilizando el botón MTS

1. Presione el botón **MTS** para seleccionar el modo MTS deseado.  
Cada vez que presione este botón, **MONO**, **ESTEREO** o **SAP** aparecerán.
2. Presione el botón **ENTER (■)** para salir.

**Notas:**

- Estéreo o SAP pueden ser reproducidas solamente cuando la estación de TV transmita esta señal aunque usted haya seleccionado **ESTEREO** o **SAP**.
- El sonido mono es reproducido automáticamente en caso de transmisión mono aún cuando **ESTEREO** o **SAP** haya sido seleccionado.
- Seleccione **MONO** si desea escuchar el sonido mono durante una transmisión Estéreo / SAP.

## Control Automático de Sonido

Usted puede disfrutar de un magnifico sonido sin la necesidad de ajustes. Este TV automáticamente ajusta el sonido apropiado al tipo de programa que esta viendo.

1. Presione el botón **MENU** y luego **▲/▼** hasta que el menú aparezca como se muestra a la derecha.
2. Presione el botón **▶** y luego **▲/▼** para seleccionar **DASP**.
3. Presione el botón **▲/▼** para seleccionar **Plana**, **Música**, **Películas**, **Deportes** o **Usuario**.
4. Presione el botón **MENU** para salir.

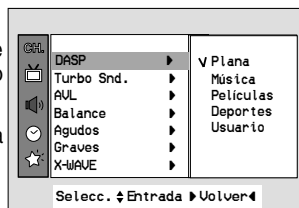

## CONTROL DE SONIDO

### Turbo Sonido (Algunos modelos)

Cuando se activa esta función, el sonido resultará más acentuado y amplificado que el normal.

1. Presione el botón **MENU** y luego **▲/▼** hasta que el menú aparezca como se muestra a la derecha.
2. Presione el botón **▶** y luego **▲/▼** para seleccionar **Turbo Snd.**
3. Presione el botón **▲/▼** para seleccionar **On u Off**.
4. Presione el botón **MENU** para salir.

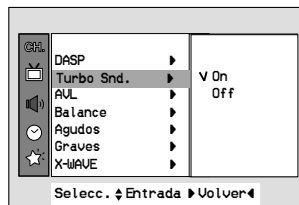

### X-wave (Wireless Sound) (Algunos modelos)

Tu puedes tambien escuchar el sonido a traves del receptor FM.

1. Presione el botón **MENU** y después **▲/▼** para seleccionar el menú Sonido.
2. Presione el botón **▶** y luego **▲/▼** para seleccionar **X-WAVE**.
3. Presione el botón **▶** y luego **▲/▼** para seleccionar **Ajs. Frc.**
4. Presione el botón **▶** para sintonizar una frecuencia en el menú de X-wave.
5. Utilice los números del **0** al **9** o presione el botón **◀/▶** a fin de hacer coincidir la frecuencia de la TV con la del receptor de FM.

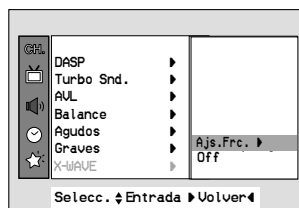

#### Notas:

1. En caso de una mala recepción, o débil, seleccione otra frecuencia.
2. A fin de lograr los mejores resultados, no debería existir una separación superior a los 5m(16.4 pies) entre la TV y el receptor de FM.
3. En ciertas áreas, la capacidad del transmisor de FM puede verse reducida, por ejemplo en caso de cercanía a una torre de radiodifusión.
4. La sensibilidad de recepción puede depender del tipo de receptor (radio FM).

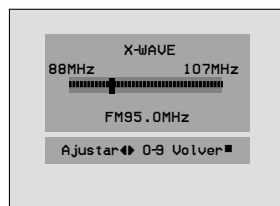



## AVL (Nivelador Automático de Volumen) (Algunos modelos)

El AVL automáticamente mantiene un nivel de volumen aunque usted cambie de canal.

1. Presione el botón **MENU** y luego ▲/▼ hasta que el menú aparezca como se muestra a la derecha.
2. Presione el botón ► y luego ▲/▼ para seleccionar **AVL**.
3. Presione el botón ► y luego ▲/▼ para seleccionar **On u Off**.
4. Presione el botón **MENU** para salir.

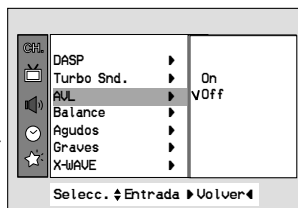

## Ajustando el BALANCE (Algunos modelos)

1. Presione el botón **MENU** y luego ▲/▼ hasta que el menú aparezca como se muestra a la derecha.
2. Presione el botón ► y luego ▲/▼ para seleccionar **Balance**.
3. Presione el botón ► y luego ◀/▶ para ajustar balance del nivel.
4. Presione el botón **MENU** para salir.

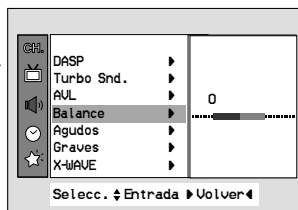

## Ajustando los AGUDOS (Algunos modelos)

Esta característica incrementa o atenúa los sonidos agudos.

1. Presione el botón **MENU** y luego ▲/▼ hasta que el menú aparezca como se muestra a la derecha.
2. Presione el botón ► y luego ▲/▼ para seleccionar **Agudos**.
3. Presione el botón ► para entrar al modo **Agudos**.
4. Presione el botón ◀/▶ para ajustar el nivel.
5. Presione el botón **MENU** para salir.

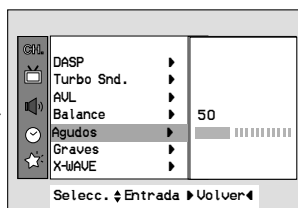

## Ajustando los GRAVES (Algunos modelos)

Esta característica incrementa o atenúa los sonidos graves.

1. Presione el botón **MENU** y luego ▲/▼ hasta que el menú aparezca como se muestra a la derecha.
2. Presione el botón ► y luego ▲/▼ para seleccionar **Graves**.
3. Presione el botón ► para entrar al modo **Graves**.
4. Presione el botón ◀/▶ para ajustar el nivel.
5. Presione el botón **MENU** para salir.

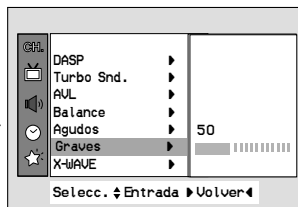

## FUNCION DE SUBTITULAJE (Algunos modelos)

El subtítulo es un proceso que convierte la porción de audio de un programa de televisión en palabras escritas, las cuales aparecen en la pantalla del televisor en una forma similar a los subtítulos. El subtítulo permite al televidente leer el diálogo y narración de los programas de televisión.

### Uso de subtítulo

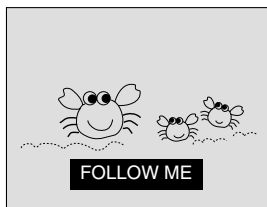

Las leyendas son los subtítulos del diálogo y narración de los programas de televisión. Para programas pregrabados, el diálogo del programa puede prepararse anticipadamente con subtítulos. Es posible subtítulo un programa en vivo usando un proceso llamado "subtítulo de tiempo real", el cual crea subtítulos instantáneamente. El subtítulo de tiempo real es normalmente efectuado por reporteros profesionales que usan un sistema de taquigrafía a máquina y una computadora para traducir al inglés.

El subtítulo es un sistema efectivo para personas con incapacidad auditiva, y también puede ayudar en la enseñanza de idiomas.

- La imagen a la derecha muestra un subtítulo típico.

### Consejos para el subtítulo

- No todas las transmisiones de TV incluyen señales de subtítulo.
- Algunas veces las estaciones de Televisión transmiten dos señales de subtítulo diferentes en el mismo canal. Seleccionando **MODO 1** o **MODO 2**, puede seleccionar cuál señal visualizar. **MODO 1** es la señal usual con los subtítulos, mientras que **MODO 2** puede mostrar la información de demostración o programación.
- El televisor puede no recibir señales de subtítulo en las situaciones siguientes:

① Se enfrentan condiciones de recepción deficiente:



#### ■ IGNICION:

La imagen puede vibrar, desviarse, llenarse de manchas negras o rayas horizontales. Usualmente causadas por interferencia de sistemas de ignición de automóviles, lámparas de neón, taladros eléctricos y otros aparatos eléctricos.



#### ■ FANTASMAS:

Los fantasmas son causados cuando la señal del Televisor se separa y sigue dos trayectorias. Una es la trayectoria directa y la otra es reflejada desde edificios altos, montañas u otros objetos. Puede mejorar la recepción cambiando la dirección o posición de la antena.



#### ■ NIEVE:

Si su receptor se localiza en una zona marginal en donde la señal es débil, su imagen puede ser estropeada por la aparición de puntos pequeños. Será necesario instalar una antena especial para mejorar la imagen.

② Se reproduce una cinta de grabación vieja, en mal estado o copia pirata.

③ Las señales fuertes, aleatorias desde un carro o avión interfieren con la señal de TV.

④ La señal de la antena es débil.

⑤ El programa no se subtuló cuando fue producido, transmitido o grabado.

## Uso de función de texto

Los servicios de Texto proporcionan una extensa variedad de información sobre toda clase de temas (por ejemplo, listas de programas subtítulados, pronóstico de tiempo, tópicos del mercado de valores, noticias para personas con incapacidad auditiva ...) a través de la pantalla de televisión.

Pero no todas las estaciones ofrecen servicios de texto, aunque pudieran ofrecer subtítulaje.

**Nota:** En el caso de recibir una señal débil, un cuadro negro sin imagen puede aparecer y desaparecer en la pantalla, aún cuando la modalidad de texto se seleccione. Esta es una función normal en este caso.

## Operación del subtítulaje

### Utilizando el botón CAPTION

1. Presione el botón **CAPTION**.
2. Presione el botón **CAPTION** para seleccionar **Off**, **Modo 1**, **Modo 2**, **Texto 1** o **Texto 2**.
3. Presione el botón **ENTER** (■) para salir.

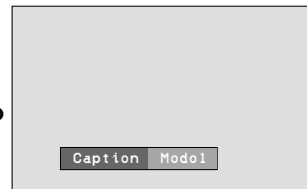

### Utilizando el botón MENU

1. Presione el botón **MENU** y luego ▲/▼ hasta que el menú aparezca como se muestra a la derecha.
2. Presione el botón ► y luego ▲/▼ para seleccionar **Caption**.
3. Presione el botón ► y luego ▲/▼ para seleccionar **Off**, **Modo 1**, **Modo 2**, **Texto 1** o **Texto 2**.
4. Presione el botón **MENU** para salir.

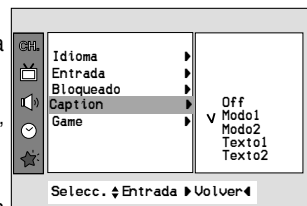

**Nota:** El televisor está programado para recordar cuál fue la última modalidad que se fijó, aún cuando haya apagado el televisor.

## CONEXIONES DE LA ANTENA

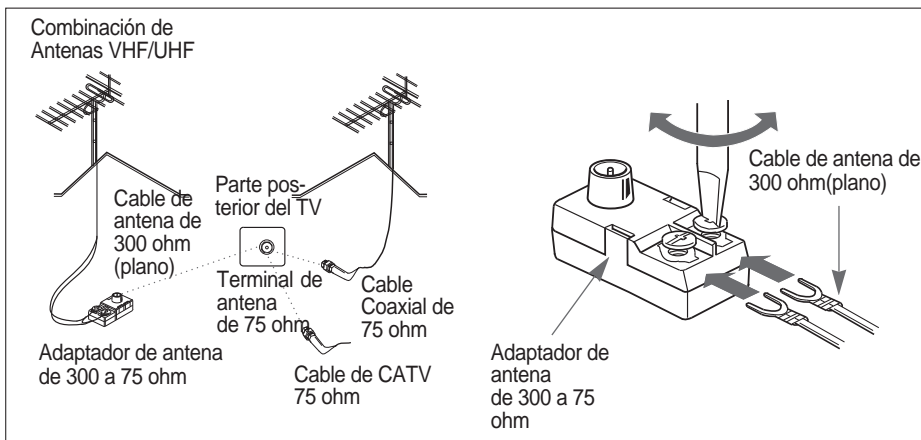

### ANTENA EXTERNA

Para mejor recepción, recomendamos que utilice una antena externa. El mal tiempo y los cables de antena pueden reducir la calidad de la señal. Antes de conectar el aparato de televisión, revise la antena y cables. En cualquier centro de servicio le pueden explicar sobre los diversos tipos de antenas exteriores disponibles.

**Nota:** La antena se vende por separado.

#### Cable Plano de 300 Ohm

1. Conecte el cable plano de 300 ohm a los tornillos en el adaptador de 300 a 75 ohm.
2. Inserte el adaptador de 300 a 75 ohm en el conector de la antena de 75 ohm.

#### Cable Coaxial de 75 Ohm

1. Conecte el cable coaxial de 75 ohm directamente al conector de la antena de 75 ohm.

### Telecable (CATV)

Si se suscribe al sistema de telecable (CATV), cambie la conexión de la antena tal como se describe a continuación:

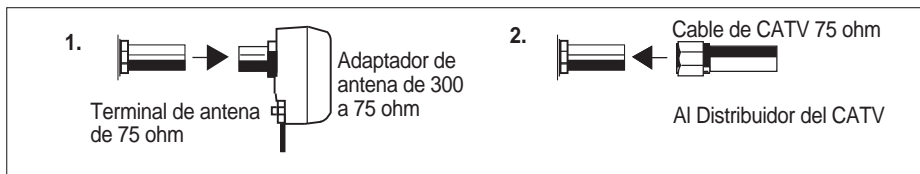

1. Quite el adaptador de 300 a 75 ohm o el cable de antena de 75 ohm del aparato.
2. Conecte el cable de telecable CATV (cable coaxial de 75 ohm) al conector de la antena de 75 ohm.

## Conexión de equipos externos (Algunos modelos)

Usted puede conectar equipos adicionales, como una VHS, Cámara de video, etc. a su TV. Aquí se muestran algunas formas de como puede conectarse. Este es un ejemplo del dibujo de la disposición de los conectores.

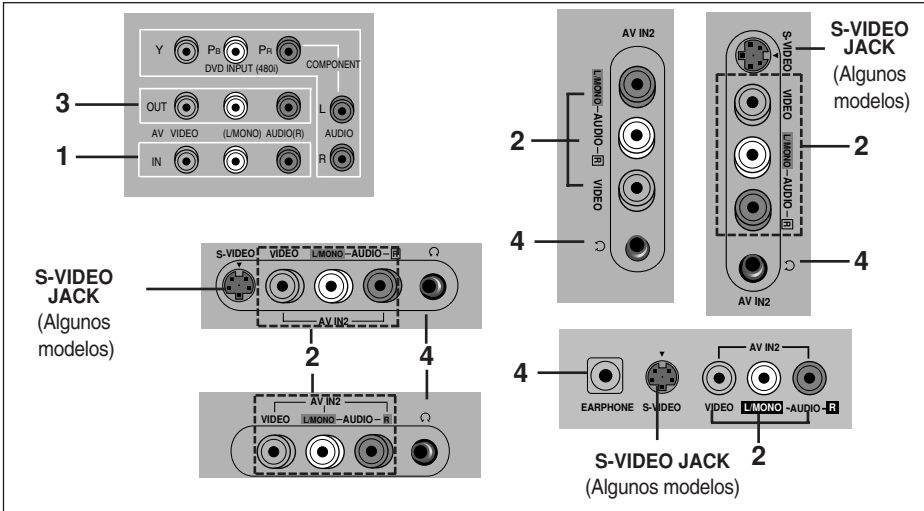

- IN 1 JACKS** : Conecte las salidas del equipo (VCR, DVD, Videocámara) a estas entradas. Presione el botón **TV/VIDEO** para seleccionar **AV1** o **AV**.
  - IN 2 JACKS** : Conecte las salidas del equipo (VCR, DVD, Videocámara) a estas entradas. Presione el botón **TV/VIDEO** para seleccionar **AV2** o **S-VIDEO**.
  - OUT JACKS** (Salida de conectores): Conecte las entradas de un equipo externo (VCR, Amplificador de Audio ) a estas salidas para grabar o monitorear el programa deseado.
  - 🎧 / **Audífono** (Algunos modelos) : En algunos modelos éste se encuentra localizado al frente o lateral del TV.
- Nota:** El televisor está programado para recordar cuál fue la última modalidad que se fijó, aún cuando haya apagado el Televisor.

### Conectando las entradas AUDIO/VIDEO

- Conecte las salidas de AUDIO/VIDEO del VCR a la entrada (A/V) **IN 1**.  
Si usted conecta el JACK de audio solamente, no podrá escuchar el sonido del televisor.
- Presione el botón **TV/VIDEO** para seleccionar **AV1**.

**Nota:** En algunos modelos si usted conecta la salida de audio/video del VCR a la entrada **IN 2(A/V)** en la parte frontal o lateral del TV, seleccione **AV2**.

- Presione el botón **PLAY** del VCR.  
En video será visible en la pantalla.

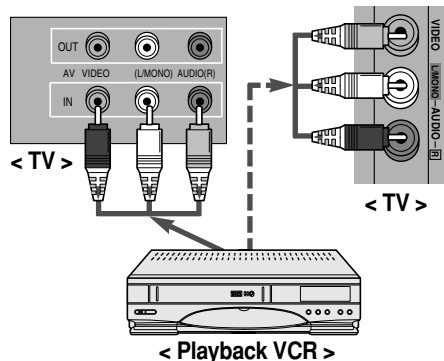

**Nota:** En caso de una video grabadora MONO, conecte la salida del VCR a la entrada **AUDIO L/MONO IN** del TV. Así que el sonido podrá ser escuchado por ambas bocinas. Si usted lo conecta a la entrada **AUDIO R IN** del TV, el sonido se escuchará en la bocina derecha.

## Conexión de equipos externos (Algunos modelos)

**Nota:** En algunos modelos mono, cuando en los conectores de entrada en el panel delantero y el panel trasero se conectan equipos externos al mismo tiempo, los conectores de entrada en el panel delantero tienen prioridad sobre aquellos del panel trasero del televisor.

### Conectando la video grabadora S-VHS (Algunos modelos)

1. Conecte la salida S-VHS del VCR a la entrada S-VHS en la parte trasera o lateral.
2. Conecte las salidas audio/video del VCR al jack **IN 2 (A/V)** en la parte lateral o frente del TV.
3. Presione el botón **TV/VIDEO** para seleccionar **S-VIDEO**.
4. Presione el botón **PLAY** del VCR.  
La reproducción de video es visible en la pantalla del TV.

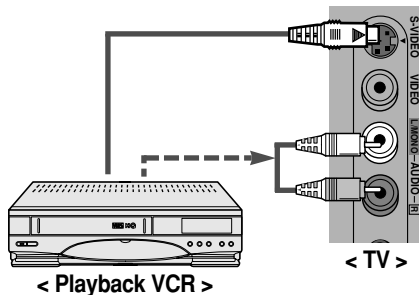

### VCR Grabando (Algunos modelos)

1. Conecte las entradas de audio/video del VCR a las salidas (A/V) de su TV.
2. Seleccione el canal en su televisor.
3. Fije el VCR para grabar.

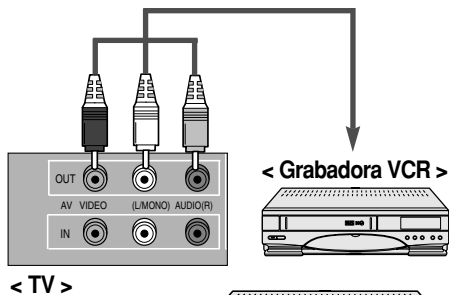

< TV >

< Grabadora VCR >

### Grabando un programa de otro equipo (Algunos modelos)

1. Conecte la salida del VCR reproductor en la entrada **IN 1** de su TV.
2. Conecte las entradas del VCR de grabado a las salidas (A/V) del TV.
3. Presione **TV/VIDEO** para seleccionar **AV 1**.  
Si conecta a la entrada **IN 2, AV 2**.
4. Presione el botón **PLAY** en el VCR reproductor y fije el VCR para grabar.

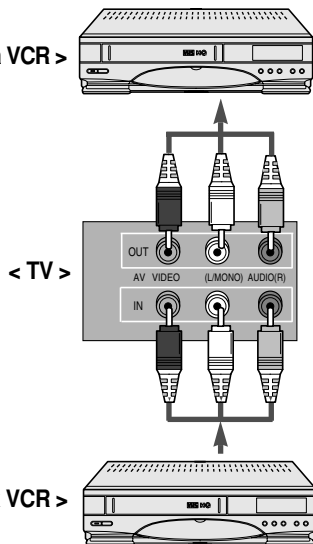

< Playback VCR >

# CONEXIONES al DVD (Algunos modelos)

- Conecte las entradas compuestas de Video Y, Pb, Pr (480i) y las entradas de audio R y L.
- **Nota:** El televisor está programado para recordar cuál fue la última modalidad que se fijó, aún cuando lo haya apagado.

## 1. Cómo conectar

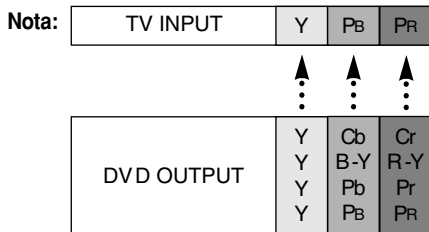
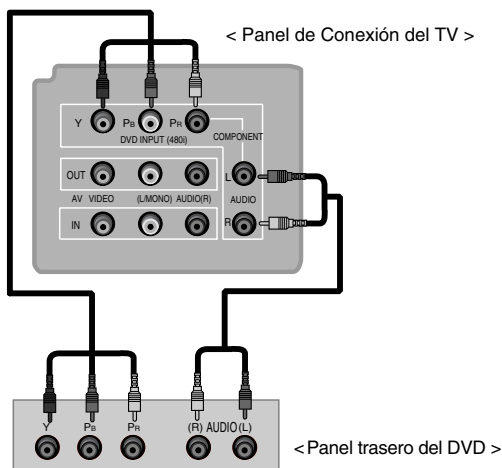

## 2. Cómo Usar

- Encienda la unidad y presione la tecla **TV/VIDEO** en el control remoto o la tecla **TV/VIDEO** en el panel frontal del TV para seleccionar el **COMPONENT**.
- Intente esto después de encender el DVD.

# PROBLEMAS CON LA TV

## SINTOMA

No enciende

No hay imagen o no hay sonido

Sonido bien, imagen pobre

Recepción pobre

Líneas en la imagen

Fantasma (Imágenes múltiples)

No funciona el Control Remoto.

No puede sintonizar el canal deseado

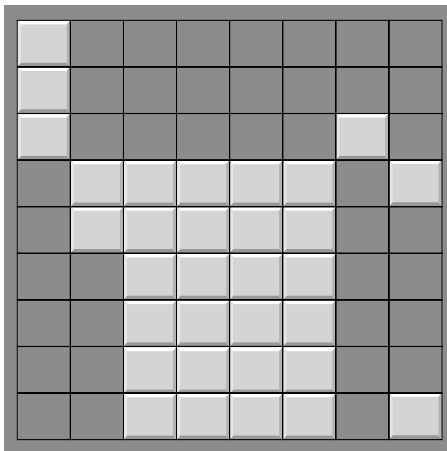
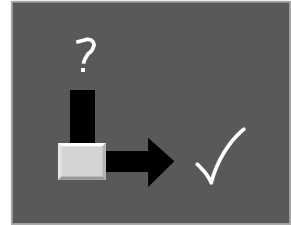

## VERIFIQUE ESTOS PASOS Y TRATE DE HACER EL AJUSTE

- ➔ Asegúrese que el cable de alimentación está enchufado
- ➔ Asegúrese que el televisor está encendido
- ➔ Verifique las baterías del Control Remoto.
- ➔ Intente otra estación (Problemas de transmisión) Verifique la conexión de la antena
- ➔ Puede ser interferencia a nivel local
- ➔ Ajuste la antena
- ➔ Ajuste el control de imagen
- ➔ Memorice los canales por PROG. AUTO







# Color Television OWNER'S MANUAL

Please read this manual carefully before operating your set.  
Retain it for future reference.  
Record model number and serial number of the set.  
See the label attached on the back cover and quote this  
information to your dealer when you require service.

## Safety Precautions

**WARNING : TO REDUCE THE RISK OF FIRE OR ELECTRIC SHOCK, DO NOT EXPOSE THIS PRODUCT TO RAIN OR MOISTURE.**

**CAUTION : TO REDUCE THE RISK OF ELECTRIC SHOCK, DO NOT REMOVE COVER(OR BACK). NO USER-SERVICEABLE PARTS IN SIDE. REFER SERVICING TO QUALIFIED SERVICE PERSONNEL.**

### Cleaning

Unplug this television receiver from the wall outlet before cleaning. Do not use liquid cleaners or aerosol cleaners. Use a damp cloth for cleaning. Do not use attachments not recommended by the television receiver manufacturer as they may cause hazards.

### Power Supply

This television receiver should be operated only from the type of power source indicated on the marking label. If you are not sure of the type of power supplied to your home, consult your television dealer or local power company.

### Installation

Do not use this television receiver near water, for example, near a bathtub, washbowl, kitchen sink, or laundry tub, in a wet basement, or near a swimming pool, etc.

Do not place this television receiver on an unstable cart, stand, or table. The television receiver may fall, causing serious injury to a child or an adult, and serious damage to the appliance. Use only with a cart or stand recommended by the manufacturer, or sold with the television receiver. Wall or shelf mounting should follow the manufacturer's instructions and should use a mounting kit approved by the manufacturer.

Slots and openings in the cabinet and the back or bottom are provided for ventilation, and to insure reliable operation of the television receiver, and to protect it from overheating. These openings must not be blocked or covered. The openings should

never be blocked by placing the television receiver on a bed, sofa, rug, or other similar surface. This television receiver should not be placed in a built-in installation such as a bookcase unless proper ventilation is provided.

It is recommended not to operate this unit near speakers or big metallic furnitures in order to keep their magnetism from disturbing colors purity (uniformity) on the screen.

### Wet Location Marking:

Apparatus shall not be exposed to dripping or splashing and no objects filled with liquids, such as vases, shall be placed on the apparatus.

### Use

Do not allow anything to rest on the power cord. Do not locate this television receiver where the cord will be abused by persons walking on it.

Do not overload wall outlets and extension cords as this can result in fire or electric shock.

Never push objects of any kind into this television receiver through cabinet slots as they may touch dangerous voltage points or short out parts that could result in a fire or electric shock.

Never spill liquid of any kind on the television receiver.

### Service

Do not attempt to service this television yourself as opening or removing covers may expose you to dangerous voltage or other hazards. Refer all servicing to qualified personnel.

## Writing Model And Serial Numbers

The serial number and model number are found on the back of this unit. The serial number is unique to this unit. You should record requested information here and retain this guide as a permanent record of your purchase. Please retain your purchase receipt as your proof of purchase.

Date of Purchase

Dealer Purchased from

Dealer Address

Dealer Phone No.

Model No.

Serial No.

# CONTENTS

<b>Description of controls</b> .....	<b>4 ~ 5</b>
<b>Basic TV operation</b> .....	<b>6</b>
Turning on/off the TV .....	6
Selecting the on screen language .....	6
Memorizing Channels .....	7
Memorizing the Channels by AUTO PROGRAM .....	7
Memorizing the Channels by MANUAL PROGRAM .....	8
Selecting the Channel .....	8
Adjusting the Volume .....	8
<b>Various function</b> .....	<b>9</b>
Setting the Clock .....	9
Setting the Off timer .....	9
Setting the On timer .....	9
Setting the Sleep Time .....	10
Auto Off .....	10
Game (some models) .....	11
Key Lock .....	11
Favorite channel memory .....	12
Adjusting the Fine .....	12
<b>Picture control</b> .....	<b>13</b>
Enjoying the Eye Function (some models) .....	13
Auto Picture Control .....	13
Adjusting the Picture .....	14
XD (some models) .....	14
<b>Sound control</b> .....	<b>15</b>
Enjoying the Stereo/SAP Broadcast (some models) .....	15
Auto Sound Control .....	15
Turbo Sound (some models) .....	16
X-WAVE(Wireless Sound) (some models) .....	16
AVL (Auto Volume Leveler) (some models) .....	17
Adjusting the balance (some models) .....	17
Adjusting the treble (some models) .....	17
Adjusting the Bass (some models) .....	17
<b>Closed caption function (some models)</b> .....	<b>18</b>
Using Closed Captions .....	18
Operating the Caption and Text .....	19
<b>Antenna Connections</b> .....	<b>20</b>
<b>Connection of external equipment (some models)</b> .....	<b>21 ~ 22</b>
<b>Connecting DVD player (some models)</b> .....	<b>23</b>
<b>Troubleshooting check list</b> .....	<b>Back cover</b>

# Description of controls

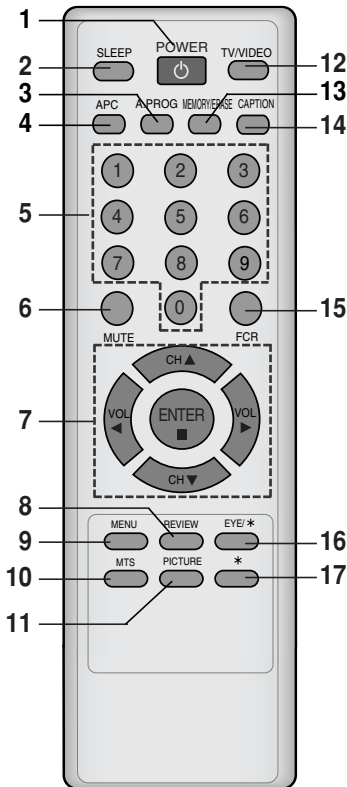

1. **POWER BUTTON (or ON/OFF,  $\phi$ /1)**  
Refer to "Turning on/off the TV".
2. **SLEEP BUTTON**  
To set the desired sleep time.
3. **A. PRGO (Auto program) BUTTON**  
To memorize channels by AUTO PROGRAM.
4. **APC (Auto Picture Control) BUTTON**  
To adjust the factory preset pictures corresponding to the lighting around.
5. **NUMBER BUTTONS**  
To select the desired channel directly.
6. **MUTE BUTTON**  
To mute the sound. Again to restore the muted sound.
7. **CH UP/DOWN ( $\blacktriangle$ / $\blacktriangledown$ ) BUTTONS**
  - To select the desired channel.
  - To select the desired menu item when menu is displayed on the screen.
- VOLUME UP/DOWN ( $\blacktriangleleft$ / $\blacktriangleright$ ) BUTTONS**
  - To increase or decrease volume level.
  - To enter or adjust the selected menu when menu is displayed on the screen.
- ENTER ( $\blacksquare$ ) BUTTON**
  - To exit from the displayed menu.
  - To memorize the adjusted menu.
  - To recall the current TV mode (by remote control only).
8. **REVIEW BUTTON (some models)**  
To return to the previous channel.
9. **MENU BUTTON**  
To display on screen menus.
10. **MTS BUTTON (some models)**  
To listen to the MTS sound.
11. **PICTURE BUTTON**  
To display picture modes one by one.
12. **TV/VIDEO BUTTON**  
To select TV, VIDEO or COMPONENT mode.
13. **MEMORY/ERASE BUTTON (some models)**  
To memorize or erase the desired channel.

This is a simplified representation of front panel.

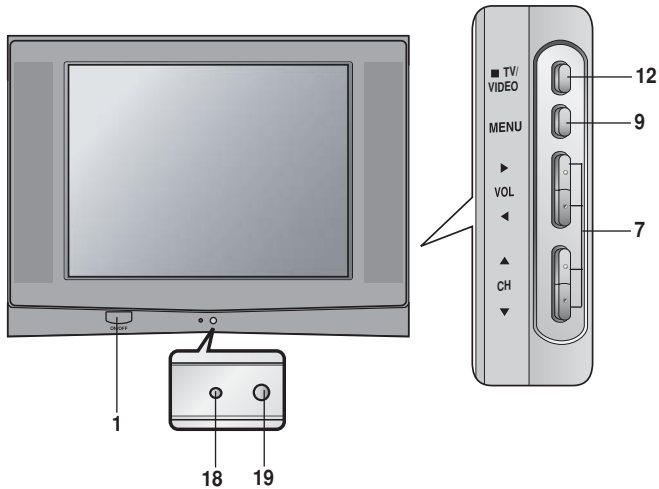

**14. CAPTION BUTTON (some models)**

To select the CAPTION mode.  
Refer to "Closed caption function".

**15. FCR (Favorite Channel Review) BUTTON**

To select the favorite channel.  
Refer to "Favorite channel memory".

**16. EYE/\* BUTTON (some models)**

To switch on or off eye picture.  
Refer to "Enjoying the Eye Function".

\* : No function.

17. \* : No function.

**18. STAND BY INDICATOR (STAND BY or  $\phi$ )**

Illuminates red when the TV is in standby mode.  
Refer to "Turning on/off the TV".

**19. REMOTE CONTROL SENSOR**

**Note: Fitting Batteries in the Remote Control Unit**

- Open the battery compartment cover on the back side and insert the batteries with correct polarity.
- Apply two 1.5V batteries of AAA type. Don't mix the used batteries with new batteries.

## Basic TV operation

Before operating your TV, make sure the following instructions have been completed.

- Your TV has been connected to an antenna or a cable system.
- Your TV has been plugged in a power outlet.
- In this manual, the OSD (On Screen Display) may be different from your TV's because it is just an example to help you with the TV operation.

### Turning on/off the TV

Press the **POWER** (or **ON/OFF**) button on the set. At this time, the set switches to standby mode and the standby indicator lights up in red.

To switch the TV on from standby mode, press the TV/VIDEO, CH ▲/▼ button on the set or POWER, TV/VIDEO, CH ▲/▼ or number button on the remote control.

A channel number will be displayed on the screen. The on-screen display will disappear after a few seconds.

Press the **POWER** button on the remote control. It reverts to standby mode.

To switch the TV off, press the **POWER** button on the set.

### Selecting the on screen language

1. Press the **MENU** button and then ▲ / ▼ button until the menu is displayed as shown right.
2. Press the ► and then ▲/▼ button to select **Language**.
3. Press the ► and then use ▲ / ▼ button to select the desired language.

From this point on, the on-screen display will be presented in the language of your choice.

4. Repeatedly press the **MENU** button to exit.

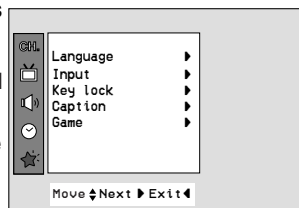

## Memorizing Channels

This is the function to memorize all the active channels in your area before you can use the TV.

There are two ways of memorizing channels. You can use either.

One is called **AUTO PROGRAM** and the other is called **MANUAL PROGRAM**.

In **AUTO PROGRAM** the TV will memorize the channels in ascending order. If there are additional channels you want to add or delete, you can manually add or delete those channels.

### Memorizing the Channels by AUTO PROGRAM

**AUTO PROGRAM** searches and memorizes all the active channels in your area then you can select the desired channel with the ▲ / ▼ buttons.

#### Using the A.PROG button

You can conveniently perform AUTO PROGRAM using the **AUTOPRG.** button on the remote control.

1. Press the **AUTOPRG.** button.
2. Press the ► or **AUTOPRG.** button.  
The AUTO PROGRAM starts now.

If you want to stop auto programming, press the **ENTER (■)** button. Only the channels searched up to that time are memorized.

**Notes :** • If the programmed signal has poor quality, memorize again in the **Auto prog.**

- AUTO PROGRAM stores all receivable channels regardless of receiving signal (RF, Cable).
- If channels of general wireless TV and cable TV are duplicated, press the number buttons (0 ~ 9) to change as .

Channels of general wireless TV ◀▶ Channels of Cable TV

#### Using the MENU button

1. Press the **MENU** button and then ▲ / ▼ button until the menu is displayed as shown right.
2. Press the ► and then ▲ / ▼ button to select **Auto prog.**
3. Press the ► button to enter the **Auto prog.** mode.
4. The AUTO PROGRAM starts now.

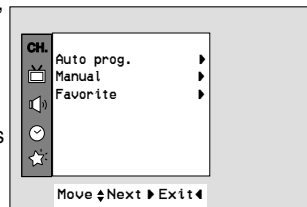
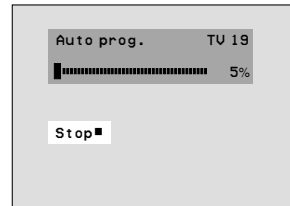

## Basic TV operation

### Memorizing the Channels by MANUAL PROGRAM

#### Using the MEMORY/ERASE button

You can conveniently perform MANUAL PROGRAM using the **MEMORY / ERASE** button on the remote control.

1. Press the **▲ / ▼** or **NUMBER** buttons to select the channel number you want to memorize or erase.
2. Press the **MEMORY/ERASE** button to select **Memory** or **Erase**.  
The on screen display appears as shown right.



#### Using the MENU

1. Press the **MENU** button and then **▲ / ▼** button until the menu is displayed as shown right.
2. Press the **▶** and then use **▲ / ▼** button to select **Manual**.
3. Press the **▶** button and then use **▲ / ▼** button to select **Channel**.
4. Press the **▶** button and then use **▲ / ▼** button to select the channel number you want to memorize or erase.
5. Press the **◀** button and then use **▲ / ▼** button to select **Memory**.
6. Press the **▶** button and then **▲ / ▼** to select **On** or **Off**.
7. Repeatedly press the **MENU** button to exit.

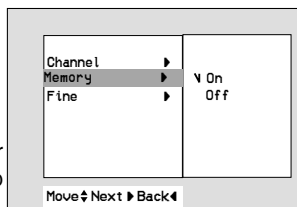
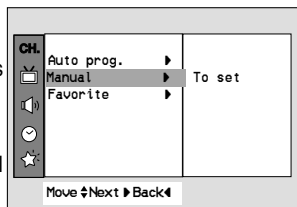

### Selecting the Channel

Press the **▲ / ▼** button to conveniently select the upper or lower channel then the channel being viewed, or **NUMBER** buttons to directly select the desired channel.

### Adjusting the Volume

Press the **▶** button to increase the volume level or **◀** button to decrease the volume level.

To mute the sound, Press the **MUTE** button.

The word **Mute** is displayed.

It's convenient when you get the telephone calls.

To restore the muted sound, press the **MUTE** button again or **VOL ◀ / ▶** button.

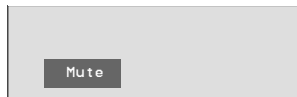
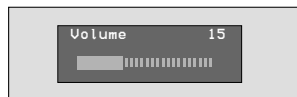



## Various function

### Setting the Clock

Before setting the on/off timer, first you should set the current time.

1. Press the **MENU** button and then ▲ / ▼ button until the menu is displayed as shown right.
2. Press the ► and then ▲ / ▼ button to select **Clock**.
3. Press the ► button and then press the ▲ / ▼ button to adjust the hour.
4. Press the ► button and then press the ▲ / ▼ button to adjust the minute.
5. Repeatedly press the **MENU** button to exit.

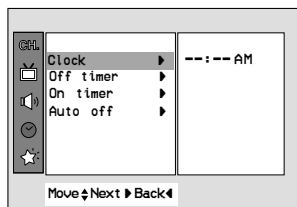

### Setting the Off Timer

This is the function to automatically switch the TV to standby mode at a preset time.

1. Press the **MENU** button and then ▲ / ▼ button until the menu is displayed as shown right.
2. Press the ► and then ▲ / ▼ button to select **Off timer**.
3. Press the ► button and then press the ▲ / ▼ button to adjust the hour.
4. Press the ► button and then press the ▲ / ▼ button to adjust the minute.
5. **On/Off** is used to activate or deactivate preset on/off times.  
Press the ► and then ▲ / ▼ button to select **Off** or **On**.
6. Repeatedly press the **MENU** button to exit.

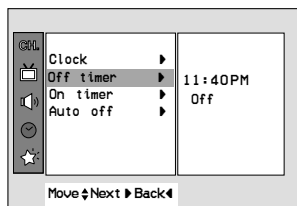

**Note:** If the same time is set for the on time and off time, only the off time operates.

### Setting the On Timer

This is the function to automatically turn the TV on at a preset time and channel.

1. Press the **MENU** button and then ▲ / ▼ button until the menu is displayed as shown right.
2. Press the ► and then ▲ / ▼ button to select **On timer**.
3. Press the ► and then use ▲ / ▼ button to adjust the hour.
4. Press the ► and then use ▲ / ▼ button to adjust the minute.
5. Press the ► and then use ▲ / ▼ button to select the desired channel among the memorized channels in auto program.
6. Press the ► and then use ▲ / ▼ button to adjust the desired volume level.
7. **On/Off** is used to activate or deactivate preset on/off times.  
Press the ► button and then use ▲ / ▼ button to select **Off** or **On**.
8. Repeatedly press the **MENU** button to exit.

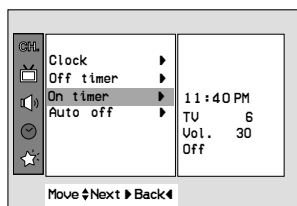

**Notes:**

- If you don't press any button within 2 hours after turning on the TV set by ON TIMER function, the set will be automatically switched back to standby mode.
- TV must be in standby mode for the On timer to work.

## Various function

### Setting the Sleep Time

You don't have to remember to switch the TV to standby mode before you go to sleep. The sleep timer automatically turns the TV off after the preset time elapses.

Press the **SLEEP** button to select the desired sleep time.

Each time you press this button, the sleep time is displayed one by one as shown below. The timer begins to count down from the number of minutes selected.

▶ --- → **10** → **20** → **30** → **60** → **90** → **120** → **180** → **240**



**Notes:** •After a few seconds, the desired sleep time will disappear and be operated automatically.

- To view the remaining sleep time, press the **SLEEP** button once and the remaining sleep time will be displayed.
- To cancel the sleep time, select the **Sleep ---** mode by using the **SLEEP** button.

### Auto Off

If there is no input signal, the TV is switched to standby mode automatically in 10 minutes.

1. Press the **MENU** button and then **▲** / **▼** button until the menu is displayed as shown right.
2. Press the **▶** and then **▲** / **▼** button to select **Auto off**.
3. Press the **▶** and then **▲** / **▼** button to select **On** or **Off**.
4. Repeatedly press the **MENU** button to exit.

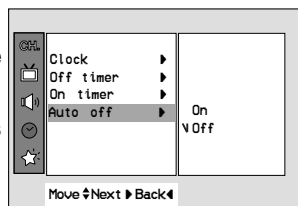

## Game (some models)

You can enjoy the TV game with this set.

1. Press the **MENU** button and then ▲ / ▼ button until the menu is displayed as shown right.
2. Press the ► and then ▲ / ▼ button to select **Game**.
3. Press the ► button to enter the game mode.
4. Press the ▲ / ▼ button to select the desired game.
5. Press the **ENTER** (■) button to repeatedly start a game.
6. Repeatedly press the MENU button to exit game mode.  
If you want to return the game list, press the ▲ / ▼ button.  
For further information, refer to the game manual.

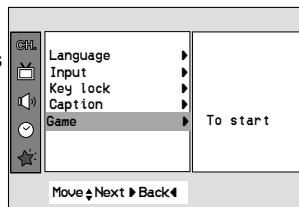

## Key Lock

The TV can be set so that the remote control is needed to control it. This feature can be used to prevent unauthorized viewing.

1. Press the **MENU** button and then ▲ / ▼ button until the menu is displayed as shown right.
2. Press the ► and then ▲ / ▼ button to select **Key lock**.
3. Press the ► button and then ▲ / ▼ button to select **On** or **Off**.
4. Repeatedly press the **MENU** button to exit.

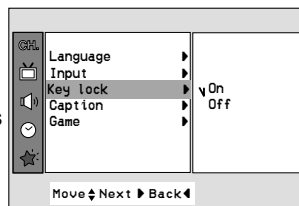

- Notes :**
- With the key lock on, the display **Key lock** appears on the screen if any button on the front panel is pressed while viewing the TV.
  - This programmed to remember which option it was last set to even if you switch the TV from standby mode.

### Favorite channel memory

Favorite channel memory is a convenient feature that lets you quickly scan up to 8 channels of your choice without having to wait for the TV to scan through all the in-between channels.

1. Press the **MENU** button and then **▲ / ▼** button until the menu is displayed as shown right.
2. Press the **▶** and then **▲ / ▼** button to select **Favorite**.
3. Press the **▶** button and then use **▲ / ▼** button to select a favorite channel position.
4. Use the **◀ / ▶** button to select the desired channel number.
5. Repeat steps 3 to 4.
6. Repeatedly press the **MENU** button to exit.

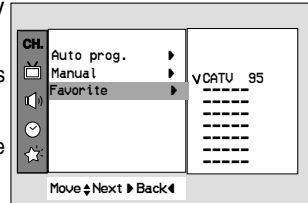

To select the favorite channel, repeatedly press the **FCR** (Favorite Channel Review) button. Eight channels programmed appear on the screen one by one.

### Adjusting the Fine

This function is to adjust the picture to stable condition when it is poor, for example, a horizontal stripe, twisted picture or no color in broadcasting.

1. Press the **MENU** button and then **▲ / ▼** button until the menu is displayed as shown right.
2. Press the **▶** and then **▲ / ▼** button to select **Manual**.
3. Press the **▶** and then **▲ / ▼** button to select **Fine**.
4. Press the **▶** button to enter the **Fine** mode.
5. Press the **◀ / ▶** button to tune the desired picture condition.
6. Press the **ENTER (■)** button to memorize.
7. Repeatedly press the **MENU** button to exit.

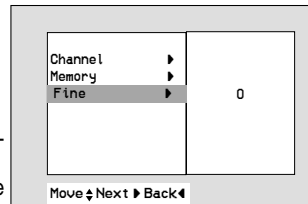
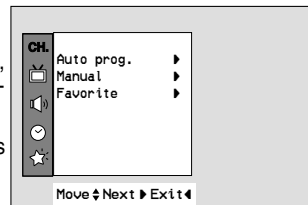

- Notes :**
- To release the memorized fine tuning, program again the fine-tuned channel by AUTO PROGRAM or MANUAL PROGRAM.
  - If the finely tuned channel is memorized, the color of the channel number changes to yellow.

## Picture control

### Enjoying the Eye Function (some models)

The set will automatically adjust the picture according to the surrounding conditions with the display **Magic eye**.

1. Press the **EYE** button on the remote control.  
The display **Magic eye** appears and the picture is adjusted.
2. Press the **EYE** button again to switch the Eye function off.

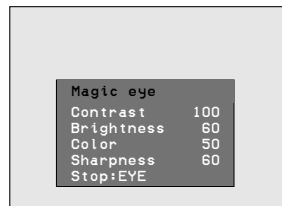

### Auto Picture Control

You can select picture modes programmed at factory as you prefer.

#### Using the APC button

1. Press the **APC** button.
2. Press the **APC** button to select **Magic eye**(some models), **Clear**, **Optimum**, **Soft** or **User**.
3. Press the **ENTER**(**■**) button to exit.

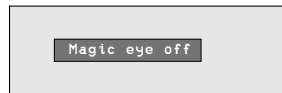

#### Using the MENU button

1. Press the **MENU** button and then **▲** / **▼** button until the menu is displayed as shown right.
2. Press the **▶** and then **▲** / **▼** button to select **APC**.
3. Press the **▶** button to enter the **APC** mode.
4. Press the **▲** / **▼** button to select **Magic eye**(some models), **Clear**, **Optimum**, **Soft** or **User**.
5. Repeatedly press the **MENU** button to exit.

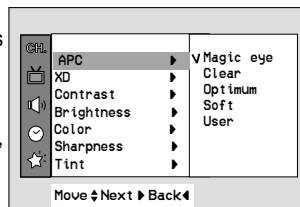

## Picture control

### Adjusting the Picture

This is the function to manually adjust the desired picture levels (**Contrast, Brightness, Color, Sharpness, Tint**) of the screen as you like. If the picture you set is not satisfactory, you can select a factory preset picture. In the broadcasting system PAL-M/N, the picture item **Tint** is not displayed.

1. Press the **MENU** button and then **▲ / ▼** button until the menu is displayed as shown right.
2. Press the **▶** and then **▲ / ▼** button to select the desired picture mode.
3. Press the **▶** button.
4. Press the **◀/▶** button to adjust the level.  
The level of displayed is adjusted.
5. Repeatedly press the **MENU** button to exit.

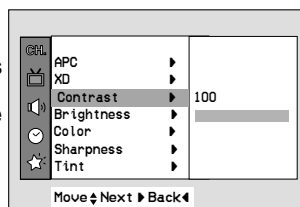
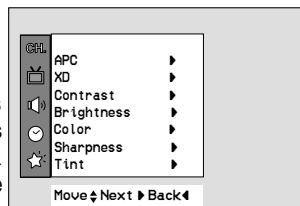

### XD (some models)

XD is LG Electronic's unique picture improving technology to display a real HD source through an advanced digital signal processing algorithm.

1. Press the **MENU** button and then **▲ / ▼** button until the menu is displayed as shown right.
2. Press the **▶** and then **▲ / ▼** button to select **XD**.
3. Press the **▶** button and then **▲ / ▼** button to select **On** or **Off**.
4. Press the **MENU** button to exit.

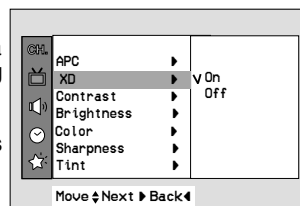

Note : When selecting APC options, XD is automatically change to Off.

## Sound control

### Enjoying the Stereo/SAP Broadcast (some models)

This TV set can receive MTS stereo programs and any SAP (Secondary Audio Program) that accompanies the stereo program, as the system to be transmitted one additional sound signal as well as the original one. MTS function doesn't operate in the video mode.

#### Using the MTS Button

1. Press the **MTS** button to select your desired MTS mode.  
Each time you press this button, the **MONO**, **STEREO** or **SAP** mode appears in turn.
2. Press the **ENTER** (■) button to exit.

#### Notes:

- Stereo or SAP can only be received if the TV station transmits those signals, even though you have selected **STEREO** or **SAP**.
- Mono sound is automatically received if the broadcast is only in Mono; even though **STEREO** or **SAP** has been selected.
- Select **MONO** if you want to listen to mono sound in remote fringe areas during stereo/SAP broadcasting.

### Auto Sound Control

You can enjoy the best sound without any special adjustment because this TV set automatically adjusts the sound appropriate to viewing program character by self-intelligence.

1. Press the **MENU** button and then ▲ / ▼ button until the menu is displayed as shown right.
2. Press the ► and then the ▲ / ▼ button to select **DASP**.
3. Press the ► and then the ▲ / ▼ button to select **Flat**, **Music**, **Movie**, **Sports** or **User**.
4. Repeatedly press the **MENU** button to exit.

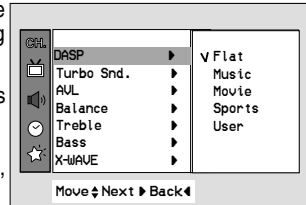

## Sound control

### Turbo Sound (some models)

With this function sound will be more emphasized and amplified than normal sound. You can enjoy the Turbo sound so much better than normal sound.

1. Press the **MENU** button and then use **▲/▼** button to select the Sound menu.
2. Press the **▶** and then **▲/▼** button to select **Turbo Snd.**
3. Press the **▶** and then **▲/▼** button to select **On** or **Off**.
4. Press the **MENU** button to exit.

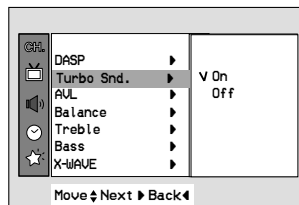

### X-wave (Wireless Sound) (some models)

You can also listen to the sound through the FM receiver.

1. Press the **MENU** button and then **▲/▼** button until the menu is displayed as shown right.
2. Press the **▶** and then **▲/▼** button to select **X-WAVE**.
3. Press the **▶** and then **▲/▼** button to select **Set Freq.**
4. Press the **▶** button to tune in a frequency on the X-wave menu.
5. Use the number **0** to **9** or press the **◀/▶** button to match the TV's frequency and the FM receiver's.

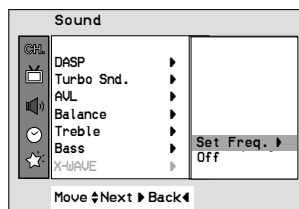

#### Note:

1. If the reception is poor or weak, select a different frequency.
2. For best results, there should be no more than 5m(16.4ft) between the TV and FM Receiver.
3. In certain areas, the FM transmitter ability may be weak, such as near a broadcast tower.
4. The reception sensitivity may depend on the kinds of receiver (FM radio).

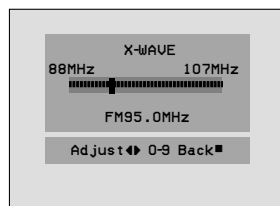



## AVL (Auto Volume Leveler) (some models)

AVL automatically keeps on an equal volume level even if you change channels.

### Using the MENU Button

1. Press the **MENU** button and then ▲/▼ button the until the menu is displayed as shown right.
2. Press the ► and then ▲/▼ button to select **AVL**.
3. Press the ► and then ▲/▼ button to select **On** or **Off**.
4. Repeatedly press the **MENU** button to exit.

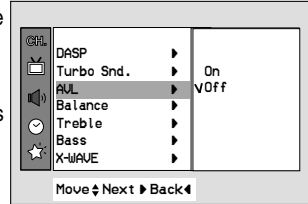

## Adjusting the balance (some models)

1. Press the **MENU** button and then ▲/▼ button the until the menu is displayed as shown right.
2. Press the ► and then ▲/▼ button to select **Balance**.
3. Press the ► and then ◀/▶ button to adjust the balance level.
4. Repeatedly press the **MENU** button to exit.

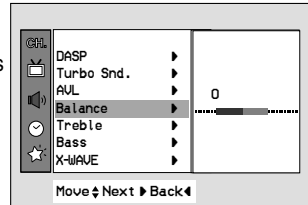

## Adjusting the treble (some models)

This function is to increase or decrease treble.

1. Press the **MENU** button and then ▲/▼ button until the menu is displayed as shown right.
2. Press the ► and then ▲/▼ button to select **Treble**.
3. Press the ► button to enter the **Treble** mode.
4. Press the ◀/▶ button to adjust the treble level.
5. Repeatedly press the **MENU** button to exit.

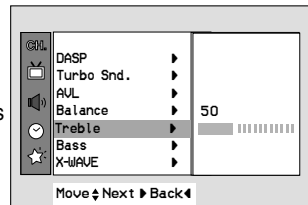

## Adjusting the bass (some models)

This function is to increase or decrease bass.

1. Press the **MENU** button and then ▲/▼ button until the menu is displayed as shown right.
2. Press the ► and then ▲/▼ button to select **Bass**.
3. Press the ► button to enter the **Bass** mode.
4. Press the ◀/▶ button to adjust the bass level.
5. Repeatedly press the **MENU** button to exit.

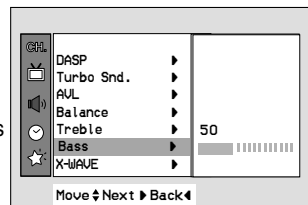

## Closed caption function (some models)

Closed captioning is a process which converts the audio portion of a television program into written words, which then appear on the television screen in a form similar to subtitles. Closed captions allow viewers to read the dialogue and narration of television programs.

### Using Closed Captions

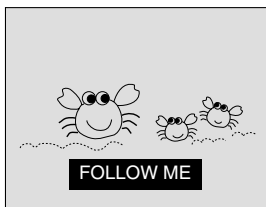

Captions are the subtitles of the dialogue and narration of television programs. For prerecorded programs, program dialogue can be arranged into captions in advance. It's possible to caption a live program by using a process called "real-time captioning", which creates captions instantly. Real-time captioning is normally done by professional reporters using a machine shorthand system and computer for translation into English.

Captioning is an effective system for the hearing-impaired, and it can also aid in teaching language skills.

- The picture at left shows a typical caption.

### Caption Tips

- Not all TV broadcasts include closed caption signals.
- Sometimes TV stations broadcast two different caption signals on the same channel. By selecting MODE 1 or MODE 2, you can choose which signal you view. MODE 1 is usually the signal with the captions, while MODE 2 might show demonstration or programming information.
- Your TV might not receive caption signals normally in the following situations.

1 Poor reception conditions are encountered:



- **IGNITION:**  
Picture may flutter, drift, suffer from black spots or horizontal streaking. Usually caused by interference from automobile ignition systems, neon lamps, electrical drills and other electrical appliances.



- **GHOSTS:**  
Ghosts are caused when the TV signal splits and follows two paths. One is the direct path and the other is reflected off tall buildings, hills or other objects. Changing the direction or position of the antenna may improve reception.



- **SNOW:**  
If your receiver is located at the weak, fringe area of a TV signal, your picture may be marred by small dots. It may be necessary to install a special antenna to improve the picture.

2 An old, bad or illegally recorded tape is played.

3 Strong, random signals from a car or airplane interfere with the TV signal.

4 The signal from the antenna is weak.

5 The program wasn't captioned when it was produced, transmitted or taped.

## Using the Text Function

Text services give a wide variety of information on all kind of subjects (ex. captioned program lists, weather forecasts, stock exchange topics, news for hearing-impaired---) through the full TV screen. But not all stations offer text services, even though they might offer captioning.

**Note:** In the event you receive a poor signal, an empty black box may appear and disappear, even when the text mode is selected. This is normal function in such an event.

## Operating the Caption and Text

### Using the CAPTION button

1. Press the **CAPTION** button.
2. Press the **CAPTION** button to select **OFF**, **Mode 1**, **Mode 2**, **Text 1** or **Text 2**.
3. Press the **ENTER** (■) button to exit.

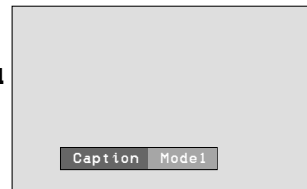

### Using the MENU button

1. Press the **MENU** button and then use ▲ / ▼ button to select the Special menu.
2. Press the ► and then ▲/▼ button to select **Caption**.
3. Press the ► button and then use ▲/▼ button to select **Off**, **Mode 1**, **Mode 2**, **Text 1** or **Text 2**.
4. Repeatedly press the **MENU** button to exit.

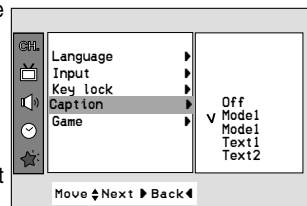

**Note:** This TV is programmed to remember which mode it was last set to, even if you turn the TV off.

# Antenna Connections

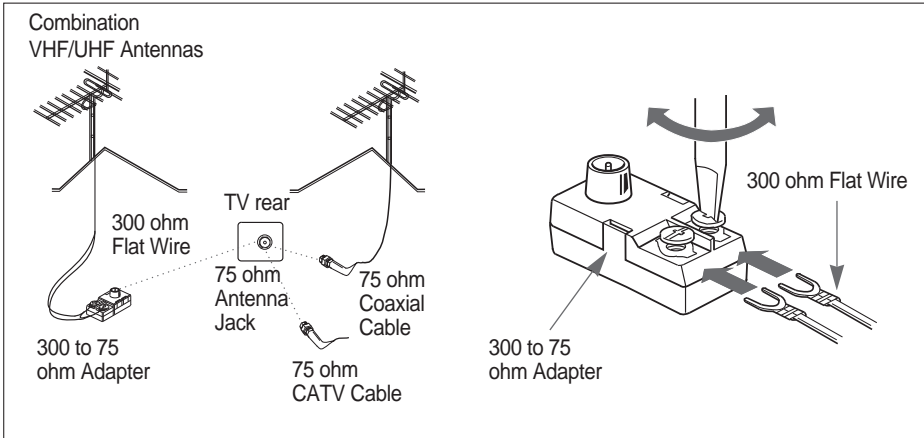

## Connecting an Outdoor Antenna

For the best reception, we recommend you use an outdoor antenna.

Severely weathered antennas and antenna cables can reduce the signal quality. Before connecting it, necessarily inspect them. Any service center can explain the various outdoor antennas available to you.

**Note: Rod Antenna Sold Separately.**

### 300 Ohm Flat Wire

1. Connect the 300 ohm flat wire to screws on the 300 ohm to 75 ohm adapter.
2. Push the end of 300 ohm to 75 ohm adapter into 75 ohm antenna jack.

### 75 Ohm Coaxial Cable

1. Connect the 75 ohm coaxial cable directly to the 75 ohm antenna jack.

## Connecting a CATV Cable

If you subscribe to a CATV system, change the antenna connection as described below.

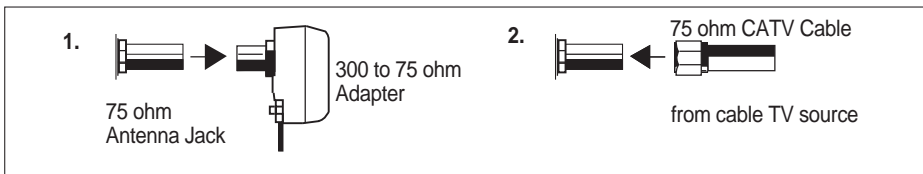

1. Remove the 300 to 75 ohm adapter or the cable from the set if attached.
2. Connect the CATV cable (75 ohm coaxial cable) to the 75 ohm antenna jack.

## Connection of external equipment (some models)

You can connect additional equipment, such as VCRs, camcorders etc. to your set. Here shown may be somewhat different from your set. These are an example drawing of typical jack layout.

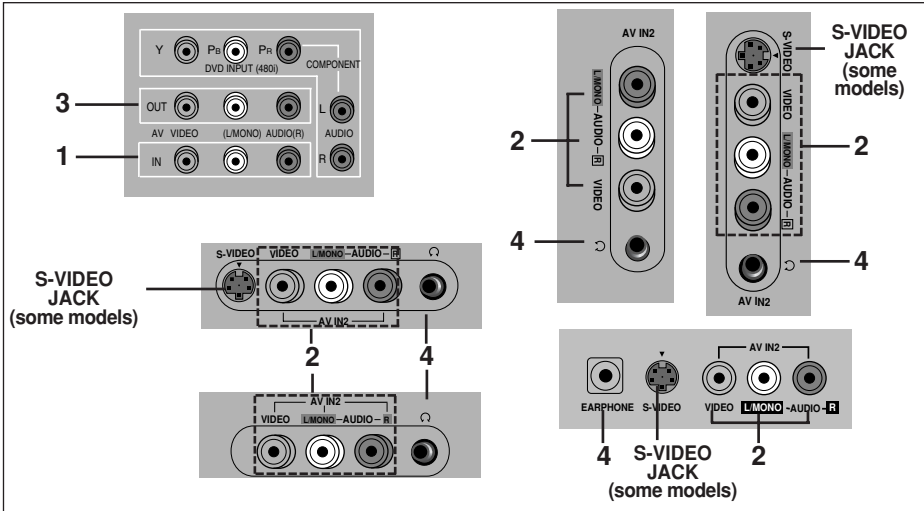

- IN 1 JACKS** : Connect external equipment outputs (VCR, LASER DISC, CAMCORDER) to these inputs. Press the **TV/VIDEO** button to select **AV1** or **AV**.
- IN 2 JACKS** : Connect external equipment outputs (VCR, LASER DISC, CAMCORDER) to these inputs. Press the **TV/VIDEO** button to select **AV2** or **S-VIDEO**.
- OUT JACKS**: Connect external equipment inputs (VCR, Audio amplifier) to these outputs for recording or monitoring the selected program.
- 🔊 / EARPHONE JACK** (some models) : In some models, this jack is located on the front or side of TV.

**Note:** This TV is programmed to remember which mode it was last set to, even if you turn the TV off.

### Connecting AUDIO/VIDEO IN Jacks

- Connect the audio/video output jacks of the VCR to **IN 1 (AV)** jacks on the side or back of TV.  
If you connect the audio jack only, you can't hear the sound from the TV.
- Press the **TV/VIDEO** button to select **AV1**.  
**Note:** In some stereo models, if you connect the audio/video output jacks of the VCR to the **IN 2 (A/V)** jacks on the front or side of TV, select **AV2**.
- Press the **PLAY** button on the VCR.  
The video playback is on the TV screen.

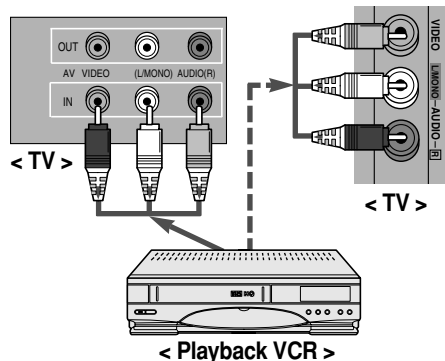

**Note:** In case of MONO VCR, connect the output jack of VCR to the **AUDIO L/MONO IN** jack of TV so that the sound can be heard from both speakers. If you connect it to the **AUDIO R IN** jack of TV the sound is heard only from right speaker.

## Connection of external equipment (some models)

**Note:** In some mono models, when the input jacks on the front panel and back panel are connected to external equipments at the same time, the input jacks on the front panel have priority over the input jacks on the back panel of the TV.

### Connecting the S-VHS VCR (some models)

1. Connect the S-VHS output jack of the VCR to the **S-VIDEO** jack on the side or back of TV.
2. Connect the audio/video output jacks of the VCR to the **IN 2(A/V)** jacks on the front or side of TV.
3. Press the **TV/VIDEO** button to select **S-VIDEO**.
4. Press the **PLAY** button on the VCR.  
The video playback is visible on the TV screen.

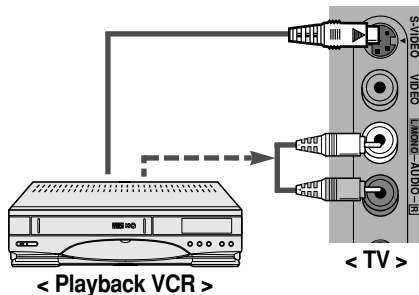

### VCR Recording (some models)

1. Connect the audio/video input jacks of the recording VCR to the **OUT (A/V)** jacks on the back.
2. Select the program number on the TV.
3. Set the recording VCR to record.

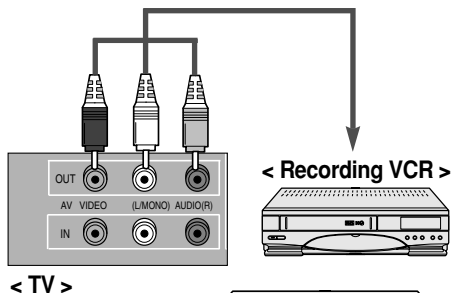

### Recording a program from connected other equipment (some models)

1. Connect the output jacks of the playback VCR to the **IN 1(A/V)** jacks on the side or back of TV.
2. Connect the input jacks of the recording VCR to the **OUT (A/V)** jacks on the back of TV.
3. Press the **TV/VIDEO** button to select **AV1**.

If you connect it to the **IN 2 (A/V)** jacks on the side of TV, you should select **AV2**.

4. Press the **PLAY** button on the playback VCR and set the recording VCR to record.

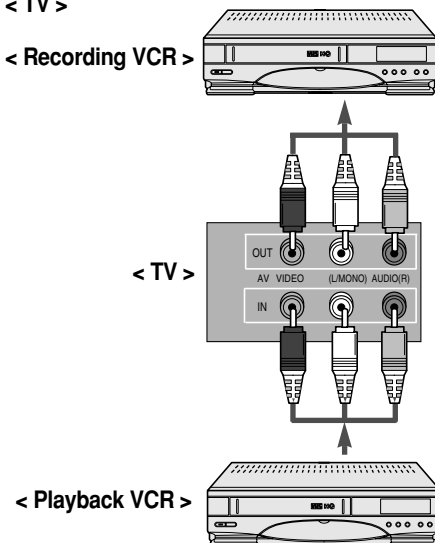

# Connecting DVD player (some models)

- Connect component DVD inputs to Y, PB, PR(480i) and audio **IN** to audio(L/R) ports.
- **Note:** This TV is programmed to remember which mode it was last set to, even if you turn the TV off.

## 1.How to connect

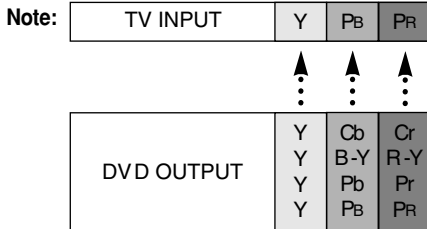
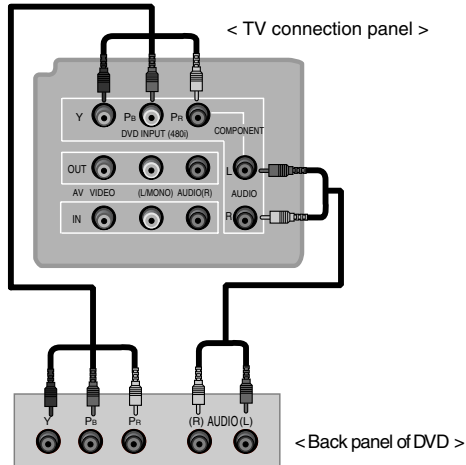

## 2.How to use

- Turn the set on and press the **TV/VIDEO** button on the remote control or **TV/VIDEO** button on the front panel to select **COMPONENT**.
- Try this after turning on the DVD set.

# Troubleshooting check list

## SYMPTOMS

No power

No picture or sound

Poor picture but good sound

Poor reception

Lines in picture

Ghosts (multiple images)

Remote control does not work.

Cannot tune desired channel.

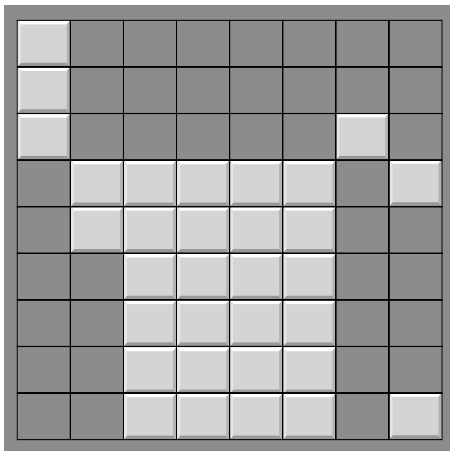
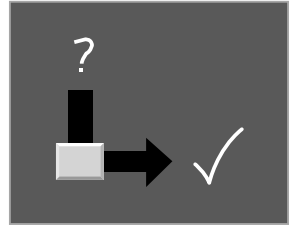

## CHECK THESE THINGS

- Is power cord plugged in?
- Is television turned on?
- Check batteries in remote control.
- Try another channel (station trouble).
- Check antenna connectings.
- Check for local interference.
- Adjust the antenna.
- Adjust the picture control.
- Program channel using AUTO PROGRAM.

