



中文

用户手册 底座音响

操作本设备前，请仔细阅读本手册并妥善保管以备后用。

ND5520



MFL67569485

安全信息

1

开始



小心：为了减低触电风险，切勿把盖（或背板）移去。机内并无用户可自行修理的部份。如需维修，请联络符合资格的技术人员。



等边三角形内含有一个箭头的闪电符号主要用于警告用户，本产品内部含有未绝缘的危险电压，可能对人体构成触电危险。



等边三角形内的惊叹号提醒用户，随设备一起提供的资料中包含重要的操作和维护（维修）指南。

警告：为免引起火灾或触电意外，切勿将本产品放在会沾到雨水或水分的位置。

警告：切勿把本机安装到狭窄的地方，例如书柜之类的位置。

说明：有关包括产品标记和电源额定值在内的安全标记信息，请参见机器底部的主标签。

电源线注意事项

多数电器都建议使用专用电路；

也就是说，单个插座电路只供该电器使用，并且没有额外的插座或分支电路。请查看此用户手册中的规格页并加以确认。请不要让电源插座过载。插座过载、插座松动或损坏、电线加长、电线磨损、电线损坏或出现裂纹都会产生危险。出现任何一种情况都会导致触电或火灾。请定期检查电器电源线，如果有损坏的迹象，拔下插头，停止使用此电器，然后由经授权的服务中心用正确的备件进行更换。保护电源线不受物理或机械破坏，如缠绕、弯曲、挤压、关在门里或者在上面踩踏。注意保护好插头、插座和电器电源线引出部位。若要断开电源，请拔出电源线插头。安装本产品时，确保电源插头使用方便。

此设备配备便携式电池或蓄电池。

从设备中拆下电池或电池组的安全方法：按照与装配时相反的顺序拆下旧电池或电池组。为防止污染环境或对人 and 动物的健康构成威胁，将废旧电池或电池组放在指定收集点的适当容器中。不要将电池或电池组与其它废品一起处置。建议您使用本地的免偿电池和蓄电池。请勿将电池暴露在过热的环境中，如阳光、明火或类似环境中。

小心：切勿把电器暴露于有水（滴水或溅水）的地方，而且不应将载有液体的对象（如花瓶）放置于本电器上。

目录

1 开始

- 2 安全信息
- 4 主要功能
 - 4 - 为 iPod/iPhone/iPad 定制
 - 4 - 便携输入
 - 4 - USB 播放
 - 4 - 闹钟
 - 4 - 收音机 (FM)
 - 4 - 时间同步
 - 4 - LG Bluetooth Remote
- 4 附件
- 4 介绍
 - 4 - 本手册所使用的符号
- 5 可播放文件要求
 - 5 - MP3/WMA 文件的要求
 - 5 - 兼容的 USB 设备
 - 5 - USB 设备要求
- 6 遥控器
- 7 前面板
- 7 后面板
- 7 顶部面板
- 8 控制面板
- 9 连接 AC 适配器
- 9 设置时钟
 - 9 - 自动设置时钟
 - 10 - 手动设置时钟

2 操作

- 11 基本操作
 - 11 - iPod/iPhone/iPad 操作
 - 11 - 兼容 iPod/iPhone/iPad
 - 12 - USB 操作
 - 13 - 从外部设备收听音乐
 - 13 - 如何固定铁氧体磁芯
- 14 收音机操作
 - 14 - 天线连接
 - 14 - 收听电台
 - 14 - 预设电台
 - 14 - 删除所有保存的电台
 - 14 - 改善 FM 接收效果
- 15 使用蓝牙无线技术
 - 15 - 从外部设备收听音乐
 - 16 - 使用蓝牙应用程序
- 18 其它操作
 - 18 - 将本机用作闹钟
 - 18 - 启用和停用闹钟定时器
 - 18 - 停止闹钟
 - 18 - Snoozing
 - 18 - 恢复播放
 - 18 - 重复或随机播放 (仅 USB)
 - 19 - 调光器
 - 19 - 睡眠定时器设置
 - 19 - 设置声音模式
 - 19 - 暂时关闭声音
 - 19 - 充电 Android 电话

3 故障排除

- 20 故障排除

4 附录

- 21 商标和许可证
- 21 搬运本机
- 22 规格

主要功能

为 iPod/iPhone/iPad 定制

轻松连接，即可欣赏 iPod/iPhone/iPad 中的音乐。

便携输入

收听便携设备的音乐。

USB 播放

轻松连接，即可通过 USB 欣赏音乐。

闹钟

可以设置在所需时间响起的闹钟。

收音机 (FM)

收听收音机。

时间同步

连接 iPod/iPhone/iPad 或通过“LG Bluetooth Remote”应用程序激活蓝牙连接，自动设置本机的闹钟。

LG Bluetooth Remote

您可以通过蓝牙控制本机和 iPod touch/iPhone/Pad 或 Android 设备。本机和您的设备必须 蓝牙配对。请访问“Apple App Store”或“Google Android Market (Google Play Store)”或使用如下所示的 QR 代码 搜索“LG Bluetooth Remote”应用程序。关于详情，请参考第 16-17 页。



(Android OS)



(Apple iOS)

附件

请检查并确认随机附件。

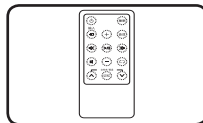

遥控器 (1)

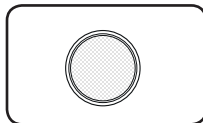

电池 (1)

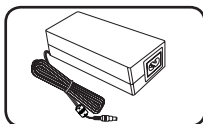

AC 适配器 (1)

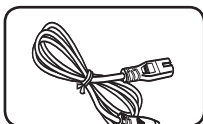

电源线 (1)

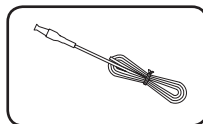

FM 天线 (1)

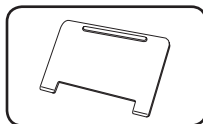

iPad 底座 (1)

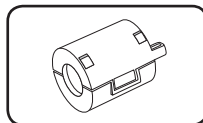

铁氧体磁芯 (1)

介绍

本手册所使用的符号



注

表示特别说明和操作功能。



小心

表示应注意防止使用不当造成损坏。

可播放文件要求

MP3/WMA 文件的要求

MP3/WMA 文件与本机兼容性的限制如下:

- 采样频率: 32 - 48 kHz 内 (MP3), 32 - 48 kHz 内 (WMA)
- 比特率 / 32 - 320 kbps 内 (MP3), 40 -192 kbps (WMA)
- 最大文件: 999 以下
- 最大文件夹数 : 99 以下
- 文件扩展名: “.mp3” / “.wma”

兼容的 USB 设备

- MP3 播放器: 闪存类型 MP3 播放器。
- USB 闪存: 支持 USB1.1 的设备。
- 本机的 USB 功能不支持有些 USB 设备。

USB 设备要求

- 在您将其连接到计算机时, 需要安装额外程序的设备不被支持。
- 切勿移除正在运行的 USB 装置。
- 搜寻容量大的 USB 时, 也许需时数分钟以上。
- 以免数据丢失, 请备份所有数据。
- 如果您使用 USB 延长线或 USB 集线器, 则 USB 设备可能不可识别。
- 不支持 NTFS 文件系统。(只支持 FAT(16/32) 文件系统。
- 文件总数达到 1000 或更多时, 则不支持本机。
- 不支持外置 HDD、读卡器、上锁的设备或硬式 USB 装置及移动设备。
- 本机的 USB 端口不能连接到 PC。本机不能用作存储设备。
- 某些 USB 设备可能不能在本机中使用。
- 本机电源开启时, 可对连接至 USB 端口的 iPod/iPhone 充电。
- 即使在本机电源开启时, 也不可对连接至 USB 端口的 iPad 充电。
- 仅在本机电源开启时, 才可对连接至 USB 端口的智能电话充电。
(不可对所有智能电话充电。)

遥控器

1

开始

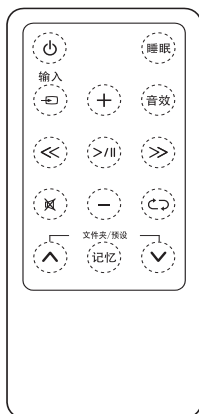

电源：打开或关闭本机。

睡眠：设置睡眠定时器。

输入：选择功能并输入来源。

+/- (音量)：调节扬声器音量。

音效：选择声音模式。

<</>> (跳过/搜索)：

- 快速向前或向后跳过播放。
- 在一个文件中寻找一个部分。

>|| (播放/暂停)：开始或暂停播放。

静音：静音。

播放模式：选择播放模式。(ONE/DIR/ALL/RAND (RANDOM)/OFF) (仅 USB)

文件夹/预设 ^/v：

- 选择您要播放的文件夹或文件。(仅 USB)
- 选择一个预设编号来收听一个电台。

记忆：

- 储存预设电台。
- 删除预设电台。

! 小心

该设备中使用过的电池若处理不当会造成火灾或化学烧伤的危险。不要再充电、拆卸、焚烧或加热至 100 °C (212 °F) 以上。仅能更换电池型号为 CR2025 的电池。使用其他电池会造成火灾或爆炸的风险。已用电池的处理，将电池置于儿童拿不到的地方。请勿拆卸或弃置在火中。

安装电池

1. 使用一枚硬币逆时针方向转动电池盒盖。拉起电池盒盖。

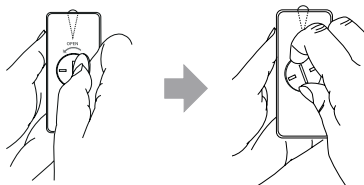

2. 插入并固定电池，+ 与电池盒盖上的 + 朝向相同的方向。

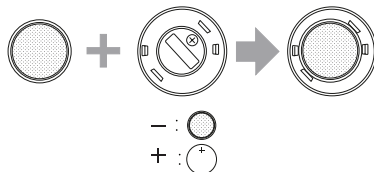

3. 装回遥控器上的电池盒盖，然后顺时针转动关闭电池盒。



! 小心

请勿用手打开电池盒盖。否则，可损坏您的指甲。

前面板

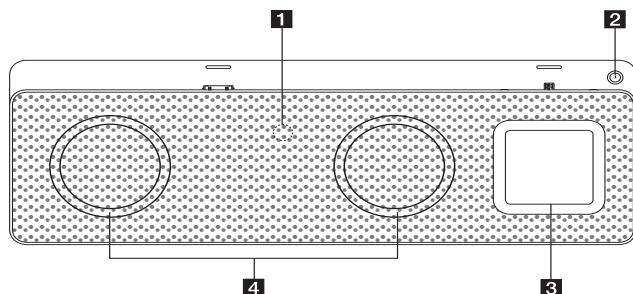

1 遥控感应器

2 

打开或关闭本机。

3 控制面板

4 扬声器

后面板

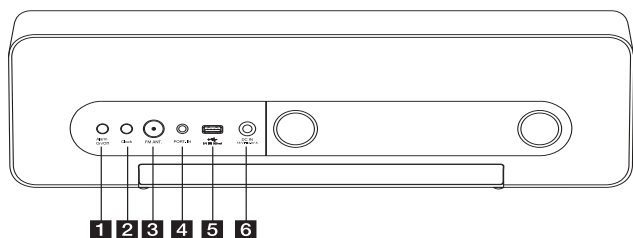

1 Alarm On/Off

- 设置闹钟定时器。
- 关闭闹钟。
- 显示闹钟设置。

2 Clock

3 FM ANT.

4 PORT. IN (3.5 mm)

通过便携设备收听音乐。

5 USB 端口

通过连接 USB 设备来播放音乐文件。

6 DC IN 18 V  2.67 A (AC 适配器输入)

顶部面板

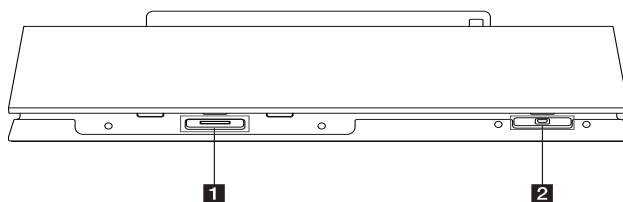

1 iPod/iPhone/iPad Dock

连接 iPod/iPhone/iPad。

2 Android phone Dock (Micro USB)

连接 Android 电话。

控制面板

1

开始

- **切换功能：**

点击  或用手指左右滑动。选择功能并输入来源。（IPOD/BT（蓝牙）/PORT/FM/USB）

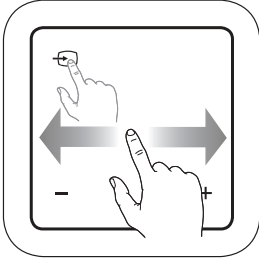

- **播放/暂停：**

点击中心位置播放或暂停。

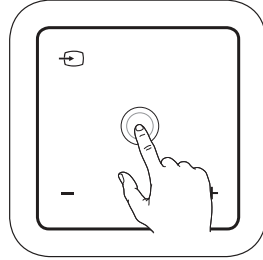

- **跳过/搜索：**

- 跳过 / 快退或快进。
- 在一个文件内寻找一个部分。

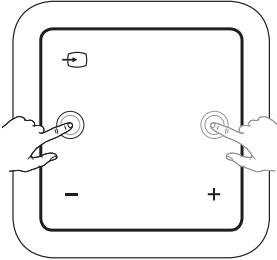

- **-/+（音量）：**

调节扬声器音量。

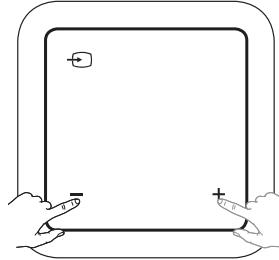

- **上/下：**

- 选择您要播放的文件夹或文件。
（仅 USB）
- 选择一个预设编号来收听一个电台。

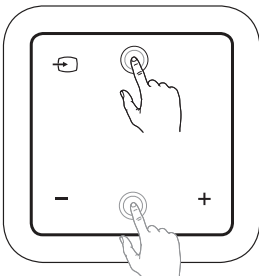

连接 AC 适配器

1. 将随机 AC 电源线连接至 AC 适配器。
2. 将 AC 适配器电缆连接至 DC IN 适配器输入口。
3. 将 AC 电源线插入 AC 输出。然后本机进入待机模式。

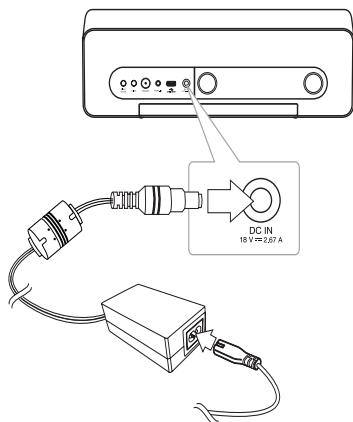

⚠ 小心

仅使用随此设备附带的 AC 适配器。不要使用其它设备或厂商的电源。使用任何其它电源线或电源可能损坏此设备或使您失去保修资格。

设置时钟

! 注

如果电源中断或电源插头断开，时钟设置会被清除。

自动设置时钟

! 注

- 确保您的 iPod/iPhone/iPad 或 Android 设备上已正确设置时钟。
- 待机模式下，时钟不会与您的 iPod/iPhone/iPad 或 Android 设备同步。
- 时钟自动同步时，“LG Bluetooth Remote”程序在对接系统中优先使用。
- 24 小时格式仅可对 Android OS 设置。

通过与您的 iPod/iPhone/iPad 同步，设置时钟

牢固地连接 iPod/iPhone/iPad。然后显示窗口的时钟设置会与您的 iPod/iPhone/iPad 同步。

! 注

同步的时间可能与您的 iPod/iPhone/iPad 上的时间稍微不同。

通过“LG Bluetooth Remote”应用程序设置时钟

在您的 iPod touch/iPhone/iPad 或 Android 设备上安装“LG Bluetooth Remote”应用程序。（请参见第 16-17 页）

通过“LG Bluetooth Remote”应用程序激活蓝牙连接，您装置上的时钟自动与您的设备同步。

手动设置时钟

如有必要，您可以手动设置时钟。

1. 长按后面板上的 **Clock** 2 秒钟。
 - 时钟数字开始闪烁。
2. 按 **<< / >>** 选择 12/24 小时格式。
 - 12:00（用于 PM 显示）或 0:00（用于 24 小时显示）
3. 按 **>||**。
 - 时钟数字开始闪烁。
4. 按 **<< / >>** 设置时数。
5. 按 **>||**。
 - 分钟数字开始闪烁。
6. 按 **<< / >>** 设置分钟。
7. 按 **>||**。

! 注

若要重置闹钟，请重复步骤 1-7。

基本操作

iPod/iPhone/iPad 操作

您可通过本机欣赏 iPod/iPhone/iPad 的音乐。有关 iPod/iPhone/iPad 的详细信息，请参见 iPod/iPhone/iPad 用户指南。

！ 注

安装所供应的 iPad 底座，以便在放置 iPad 之前使其稳固。

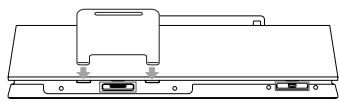

1. 牢固连接 iPod/iPhone/iPad。本机连接电源时，您的 iPod/iPhone/iPad 自动打开，开始再充电，即使处于待机模式下。

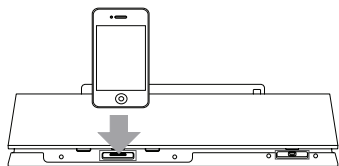

2. 按 输入 或 选择 IPOD 功能。

要	操作
播放	按 /
暂停	在播放过程中，按
跳过	在播放过程中，按 / 进入下一个文件或返回到当前文件的开头。 在播放过程中，短按两下 返回上一个文件。
搜索	在播放过程中，长按 / 并在您要收听的地方释放按键。

兼容 iPod/iPhone/iPad



本机支持以下机型：

- iPod touch 1G, 2G, 3G, 4G
- iPod nano 2G, 3G, 4G, 5G, 6G
- iPhone 3G / iPhone 3GS
- iPhone 4 / iPhone 4S
- iPad / iPad 2

！ 注

- 在以下情况下，错误信息“ERROR”会显示：
 - 您的 iPod/iPhone 连接不牢固。
 - 本机将您的 iPod/iPhone/iPad 识别为未知设备。
 - 您的 iPod/iPhone/iPad 电量过低。
 - ➔ 电池需要充电。
 - ➔ 如果在 iPod/iPhone/iPad 电量极低的情况下对电池充电，充电时间可能会延长。
- 如果 iPod/iPhone/iPad 出现故障，您不可通过本机控制您的 iPod/iPhone/iPad。
- 根据您所使用的 iPod/iPhone/iPad 软件版本，可能无法从本机对 iPod/iPhone/iPad 进行控制。建议安装最新的软件版本。
- 在使用 iPod touch/iPhone/iPad 运行应用程序、打电话或收发文本短信之前，请先将其从本机的 iPod touch/iPhone/iPad 的底座中拔出再使用。
- 如果您的 iPod touch/iPhone/iPad 出现了问题，请访问 www.apple.com/support。
- iPod touch、iPhone 和 iPad 的操作与 iPod 有所不同。在本机上使用它们时，您可能需要进行其它控制。（例如“slide to unlock”）

USB 操作

1. 将 USB 设备连接至 USB 端口。
2. 按  输入 或  选择 USB 功能。

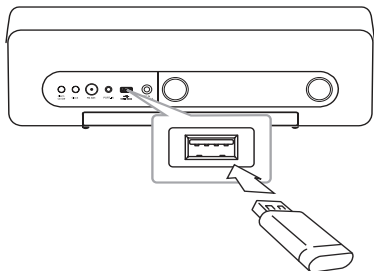

! 注

从本机上取下 USB 设备。

1. 选择不同功能/模式。
2. 从本机上取下 USB 设备。

要	操作
播放	按 >
暂停	在播放过程中，按 >
跳过	在播放过程中，按 << / >> 进入下一个文件或返回到当前文件的开头。 在播放过程中，短按两下 << 返回上一个文件。
搜索	在播放过程中，长按 << / >> 并在您要收听的地方释放按键。

! 注

- 在播放过程中，如果转换到另一功能，然后再返回到 USB 功能，然后按 **>||**，你可以收听最后一次播放的音乐。
- USB 文件夹/文件识别为以下。

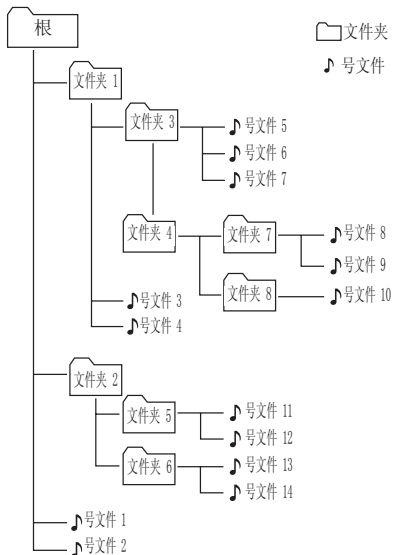



- 如文件夹中没有文件，则该文件夹不会显示。
- 文件夹将按以下顺序显示。
根 → 文件夹 1 → 文件夹 3 → 文件夹 7 → 文件夹 8 → 文件夹 5 → 文件夹 6
- 文件逐个显示顺序为 1 号文件到 14 号文件。
- 文件和文件夹将按记录顺序显示，并随着记录情况，显示有所不同。
- *根：计算机识别 USB 时显示的第一个屏幕就是“根”。

从外部设备收听音乐

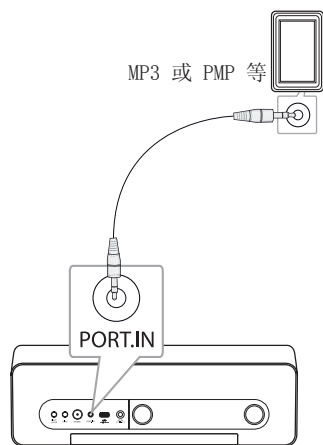
本机可以播放储存在多种外部设备中的音乐。
(便携式电缆不作为本机的附件提供。)



1. 将外部设备连接到本机的 **PORT. IN** 接口。
2. 按  打开电源。
3. 按  输入 或 , 选择 PORT (便携) 功能。
4. 打开外部设备, 然后开始播放。

如何固定铁氧体磁芯

为降低或消除电干扰, 必须将铁氧体磁芯 (购买时已随机提供) 固定。

1. 拉动铁氧体磁芯的挡环 [a] 以打开。
2. 将便携式电缆和 FM 天线在铁氧体磁芯上绕一圈。
3. 关闭铁氧体磁芯, 直到发出咔哒声。

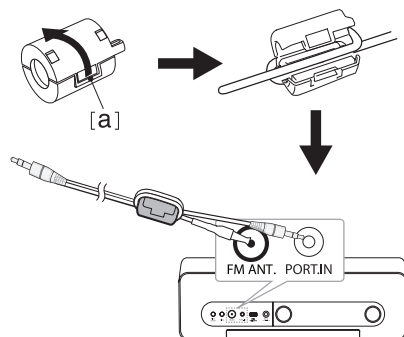

2

操作

收音机操作

天线连接

将 FM 天线连接至 FM 天线连接器。

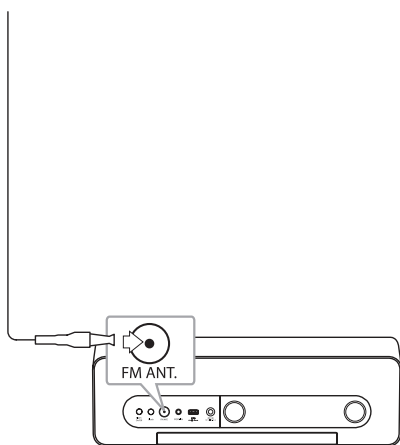

收听电台

1. 反复按 **输入** 或 **返回** 直到 FM 出现在控制面板上。此时进入上次接收的电台。
2. 自动调谐：长按 **<< / >>** 约两秒钟，直至频率指示开始变化，然后松开。当收到一个电台时扫描停止。
手动调谐：反复按 **<< / >>**。
3. 按 **-/+**（音量）调节音量。

预设电台

您可存储多达 10 个 FM 预设电台。

在调台之前，请确定您已将音量关小。

1. 反复按 **输入** 或 **返回** 直到 FM 出现在控制面板上。
2. 使用 **<< / >>** 选择所需的频率。
3. 按 **记忆** 控制面板中的预设编号开始闪烁。
4. 按 **文件夹/预设** **^ / v** 选择您需要的预设编号。
5. 按 **记忆** 就会存储电台。
6. 重复步骤 2 到 5 储存其它电台。

按 **文件夹/预设** **^ / v** 选择预设电台。

删除所有保存的电台

长按 **记忆** 2 秒。此时闪烁“CLR”。再按一次 **记忆**。随后所有保存的电台都被删除。

改善 FM 接收效果

按 **>||**。这样会将立体声转换为单声道，通常可以提高接收质量。

注

- 如果所有电台均已预设，控制面板将会短暂地出现“FULL”字样，然后预设编号会闪烁。
- 尽管所有电台均已预设，但您仍可通过覆盖之前电台的方式来预设新电台。
- 您不能逐个删除预设电台。

使用蓝牙无线技术

关于蓝牙

蓝牙®是一种用于短距离通讯的无线通信技术。可用的范围为 10 米之内。

（当连接被其它电波干扰、或者当您在其它房间连接蓝牙时，声音可能会中断。）连接使用蓝牙®无线技术的单独设备不会产生任何费用。如果是通过蓝牙®无线技术进行的连接，那么带有蓝牙®无线技术的移动电话可以通过串联进行操作。可用设备：移动电话、MP3、便携式计算机、PDA



蓝牙应用规范

为了使用蓝牙无线技术，设备必须能够解译特定的框架。此装置符合以下应用规范。

A2DP（高级音频分发框架）

从外部设备收听音乐

进行配对操作之前，要确保您的蓝牙设备打开了蓝牙功能。请参见您的蓝牙设备用户手册。执行配对操作后，不需要重新执行。

1. 使用  输入 或  选择蓝牙功能。“BT”和“BT READY”字样出现在控制面板中。
2. 操作蓝牙设备并执行配对操作。当使用蓝牙设备搜索本机时，蓝牙设备显示屏上会出现一个已发现设备的列表，取决于蓝牙设备类型。此机器显示为“LG AUDIO ND5520”。
3. 输入 PIN 码。
PIN 码：0000
4. 当此机器与您的蓝牙设备成功连接后，此机器上的蓝牙 LED 变亮，控制面板上出现“PAIR”字样。

！ 注

某些蓝牙设备的配对方式与此不同，这取决于设备的类型。

5. 收听音乐。
要播放储存在蓝牙设备上的音乐，请参阅您蓝牙设备的用户手册。

! 注

- 当连接被其它电波干扰时，声音可能会中断。
- 您无法通过本机控制蓝牙设备。
- 蓝牙设备与本机之间只可进行一对一配对，不支持多机配对。
- 尽管蓝牙与此机器之间的距离为最多 10 米，如果两者之间有障碍物，则仍无法连接您的蓝牙设备。
- 您可能无法使用蓝牙功能，取决于设备的类型。
- 如果没有连接蓝牙，控制面板上会出现“BT”和“BT READY”字样。
- 使用相同频率的设备（如医疗设备、微波炉或无线 LAN 设备等）导致电气故障时，连接将断开。
- 如果有人挡在蓝牙设备和播放器之间，致使通信中断，连接将断开。
- 如果蓝牙与本机的距离越来越远，声间质量将越来越低。当蓝牙和本机的空间在蓝牙的操作范围之外，连接将断开。
- 关闭主机或距离主机超过 10 米时，通过蓝牙无线技术连接的设备将断开。
- 如果蓝牙设备断开，您应将蓝牙设备连接至本机。

使用蓝牙应用程序**关于“LG Bluetooth Remote”应用程序**

“LG Bluetooth Remote”应用程序为本机配备了一系列的新功能。

要使用更多功能，建议您免费下载安装“LG Bluetooth Remote”应用程序。

将“LG Bluetooth Remote”程序安装到您的蓝牙设备上

1. 通过 QR 代码安装“LG Bluetooth Remote”应用程序 使用扫描软件扫描 QR 代码。

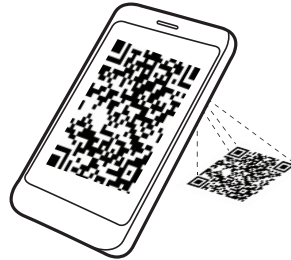

(Android OS)



(Apple iOS)

2. 点击安装图标。
3. 点击下载图标。

! 注

- 确保您的蓝牙设备与网络连接。
- 确保您的蓝牙设备具备扫描软件应用程序。如无，则从“Apple App Store”或“Google Android Market (Google Play Store)”下载。

通过将您的 iPod touch/iPhone/iPad 连接至本机上，以安装“LG Bluetooth Remote”应用程序

1. 将 iPod touch/iPhone/iPad 连接至 iPod/iPhone/iPad Dock。下载“LG Bluetooth Remote”的显示将被自动连接（仅 Apple iOS）。
2. 点击安装图标。
3. 点击下载图标。

通过“Apple App Store”或“Google Android Market (Google Play Store)”安装“LG Bluetooth Remote”应用程序

1. 点击“Apple App Store”图标或“Google Android Market (Google Play Store)”图标。
2. 在搜索栏中，输入“LG Bluetooth Remote”，然后搜索它。
3. 在搜索结果列表中，查找，然后点击“LG Bluetooth Remote”，开始下载蓝牙应用程序。
4. 点击安装图标。
5. 点击下载图标。

! 注

- 确保您的蓝牙设备与网络连接。
- 确保您的蓝牙设备配备“Apple App Store”或“Google Android Market (Google Play Store)”。

通过“LG Bluetooth Remote”激活蓝牙

“LG Bluetooth Remote”应用程序可帮助将您的蓝牙设备连接到本机上。

1. 点击主屏幕上的“LG Bluetooth Remote”应用程序图标，打开“LG Bluetooth Remote” app，转到主菜单。
2. 点击 [Setting]，选择您需要的装置。
3. 如要需要了解操作的更多信息，请点击 [Setting]和 [Help]。

! 注

- 当采用蓝牙连接将 iPod touch/iPhone/iPad 连接至该装置时，若将 iPod touch/iPhone/iPad 放到该装置的基座上，则蓝牙连接将停用。
- 如本机为 BT 模式，并且在将 iPod touch/iPhone/iPad 通过蓝牙连接到本机后，功能自动切换到 IPOD 模式。之后，如果从本机上断开 iPod touch/iPhone/iPad，将通过蓝牙连接自动连接到本机。
- 将 iPod touch/iPhone/iPad 放到该装置的基座上时，iPod/iPhone/iPad 的蓝牙连接将停用。
- 本机不支持多机配对。如果本机已与其他蓝牙设备连接，则断开此设备然后再试。
- 如果使用“LG Bluetooth Remote”应用程序操作，那么“LG Bluetooth Remote”与提供的遥控器将有所差别。如需，使用提供的遥控器。
- 根据蓝牙设备，“LG Bluetooth Remote”可能不起作用。
- Apple iOS 的“LG Bluetooth Remote”应用程序与 Android OS 稍微不同。
- 如果您选择其他应用程序或通过“LG Bluetooth Remote”更改已连接设备的设置，您所做的连接可能会断开。如出现此情况，请检查连接状态。

其它操作

将本机用作闹钟

1. 确保您已正确设置时钟。（见第 9—10 页上的“设置时钟”。）
2. 长按后面板上的 **Alarm On/Off**。
3. 闹钟音源在闪烁。（FM（调谐器）/USB/IPOD）。当各音源均在闪烁时，通过按 **>||** 来选择您想要的音源。若选择 FM（调谐器）模式，则您可以通过按下 **<< / >>** 再按下 **>||** 进行保存，以选择您预设的电台。
4. 此时显示“ON (TIME)”（开机时间）。小时设置在闪烁。按 **<< / >>** 选择小时，然后按 **>||** 保存。
5. 分钟设置在闪烁。按 **<< / >>** 选择分钟，然后按 **>||** 保存。
6. 音量设置在闪烁。按 **<< / >>** 更改音量，然后按 **>||** 保存。

! 注

- 闹钟功能只有在本机关闭的时候才能工作。
- 您可按两次后面板上的 **Alarm On/Off**，检查设置状态。
- 若要重置闹钟，请重复步骤 2-6。

启用和停用闹钟定时器

反复按后面板上的 **Alarm On/Off**，启用或停用定时器。

- 如果启用定时器，则“🔔”显示。
- 如果停用定时器，则“🔔”不显示。

停止闹钟

- 闹钟响时，按后面板上的 **Alarm On/Off** 或按 **⏻**。
- 闹钟停止，但闹钟设置保留。

! 注

- 若您未在 iPod/iPhone/iPad 上设置时钟，则本机不会与您的 iPod/iPhone/iPad 同步时钟。
- 如果您从电源插座中拔出电源线，您所设置的时钟设置不会被储存。
- 在设置了时钟功能之后，您可以设置闹钟功能。
- 如闹钟关闭后 30 分钟内，您未按下任何按钮，闹钟将自动关闭。
- 如果您设置了时钟和闹钟，即使这时本机处于待机模式，您也可以通过按 **Alarm On/Off** 来查看时间和闹钟图标“🔔”。
- 若到了您所设置的时间，则本机将会自动打开。

Snoozing

如果启用闹钟后，您点击控制面板上的任何位置，Snoozing 功能每隔 10 分钟响一次。

“ZZZ”出现且“🔔”闪烁。要取消 Snoozing 功能，则按 **Alarm On/Off** 或 **⏻**。

恢复播放

本机将记住您按下 **>||** 的位置。按 **>||** 恢复播放。

重复或随机播放（仅 USB）

反复按 **↺**。此时重复或随机播放当前文件。（ONE/DIR/ALL/RAND (RANDOM) /OFF）

调光器

按 **睡眠** 一次。控制面板的亮度减半。若要取消，则反复按 **睡眠** 直到控制面板变亮。

睡眠定时器设置

在收听音乐或收音机时，反复按 **睡眠** 可以选择 10 至 180 分钟的延迟时间。在延迟之后，本机将关机。（您可以看到以下顺序：180 → 150 → 120 → 90 → 80 → 70 → 60 → 50 → 40 → 30 → 20 → 10）

若要取消睡眠功能，则反复按 **睡眠** 直到控制面板变亮。

！ 注

- 通过按 **睡眠**，您可以在本机关闭之前检查剩余时间。
- 在调光器功能启用后，睡眠功能将会工作。

设置声音模式

本系统有许多预设声音字段。您可以通过使用 **音效** 选择所需声音模式。

均衡器的所示项目可能不同，取决于声源和声效。

显示	说明
POP CLASSIC JAZZ ROCK	此程序在声音中添加一种激情昂扬的氛围，让您感觉仿佛置身于真实的摇滚、流行、爵士或古典音乐会中。
BYPASS	您可以欣赏不带均衡器效果的声音。

！ 注

切换输入甚至有时更改声音文件后，您可能需要重新设置声音模式。

暂时关闭声音

按 **静音** 设置静音状态。您可以按提示设置静音，如，要接电话时。这时，“MUTE（静音）”将出现在控制面板上。要取消静音功能，再次按 **静音** 或通过按 +/-（音量）调整音量。

充电 Android 电话

！ 注

- 通过连接您的 Android 电话，本机仅可对其充电。
- 您可以通过蓝牙欣赏 Android 设备中的音乐。

要对 Android 电话充电，您需要将其连入 Android 电话底座。

1. 检查您 Android 电话上 micro USB 连接器的方向。

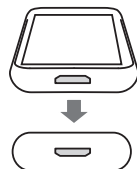

2. 将您 Android 电话连接到用于 Android 电话底座。

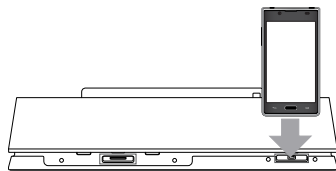

！ 注

- 只可对 Android 手机进行充电，且其充电时间可能会根据 Android 手机的不同而有所不同。
- 有些 Android 手机不可进行充电。
- 根据 Android 电话 micro USB 连接器的位置和方向，将其连至纵向或横向位置。

故障排除

问题	原因及纠正措施
没有电源。	<ul style="list-style-type: none"> • 接上电源线。 • 通过操作其他电子设备来检查其状况。
没有声音。	<ul style="list-style-type: none"> • 按  输入 或 , 然后检查所选功能。 • 调整音量。 • 检查本机是否静音。
无法正确选择无线电台。	<ul style="list-style-type: none"> • 对其位置进行调整。 • 手动调台。 • 有关预设电台的详细信息, 请参见第 14 页。
iPod/iPhone/iPad 无法工作。	将 iPod/iPhone/iPad 正确连接至本机。
未显示时钟。	<ul style="list-style-type: none"> • 电源已中断或电源插头断开。 • 重置时钟 (见第 9-10 页)。
控制面板不亮。	检查调光器是否激活。
遥控器工作不正常。	在遥控器和此设备之间有障碍物。

商标和许可证



“Made for iPod”和“Made for iPhone”以及“Made for iPad”意味着该电子附件已经过特别设计可分别连接到 iPod 或 iPhone 或 iPad 设备，并经开发商证实能满足 Apple 性能标准。对于该设备的操作或其是否符合相关安规标准，Apple 不承担任何责任。请注意，将本附件与 iPod、iPhone 或 iPad 一同使用可能影响无线性能。



蓝牙® 无线技术允许电子器材在最多 10 米范围内以无线电通讯。

连接使用蓝牙®无线技术的单独设备不会产生任何费用。如果是通过蓝牙®无线技术进行的连接，那么带有蓝牙®无线技术的移动电话可以通过串联进行操作。

蓝牙® 字样及标志为 Bluetooth® SIG, Inc. 所有，而任何 LG Electronics 所使用的字样及标志均已获许可证。

其它商标及商品名称均为其各自的拥有者所有。

搬运本机

装运本机时

请妥善保管机器的装运纸箱和包装材料。如果您需要装运本机，请使用机器的原始包装对其进行重新包装。

保持机器表面整洁

请勿将挥发性液体（例如喷雾杀虫剂）放置在本机旁。

擦拭时用力过大可能损坏表面。

请勿将橡胶或塑料制品长时间与本机相接触，

清洁本机

要清洗播放器，请使用软干布，如果表面太脏，请使用软布加以中性的清洁剂来擦拭。请勿使用强效溶剂如酒精、苯或稀释剂来清洁，这些溶剂会损坏机器的表面。

规格

一般	
AC 适配器要求	DC 18 V $\overline{\text{=}}$ 2.67 A, 100 - 240 V, 50/60 Hz
功耗	48 W
尺寸 (W x H x D)	(436 x 152 x 115) mm
净重 (约)	2.3 kg
工作温度	5 °C 到 35° C (41 ° F 到 95 ° F)
工作湿度	5 % 到 90 %
USB/Micro USB	5 V $\overline{\text{=}}$ 500 mA
iPod/iPhone/iPad	5 V $\overline{\text{=}}$ 2.1 A

输入	
PORT. IN	0.5 Vrms (3.5 mm 立体声插孔)

调谐器	
FM 调谐范围	87.5 MHz 至 108.0 MHz 或 87.50 MHz 至 108.00 MHz

功放	
输出功率	15 W X 2 ch (1 kHz 时 8 Ω)
T. H. D	10 %

扬声器	
类型	内置
额定阻抗	8 Ω
额定输入功率	15 W
最大输入功率	30 W

- 设计和规格若有更改恕不另行通知。

如有问题
请打电话



LG电子技术服务中心

全国统一售后服务热线:4008199999

广东省乐金电子(惠州)有限公司

地址: 中国广东省惠州市仲恺高新技术开发区惠台工业园惠风东一路13号

电话: 0752-2600944(3213)

传真: 0752-2601670

邮编: 516006

免费咨询服务热线: 8008308769 (限小灵通和固定电话拨)



<http://www.lg.com/cn>

售后服务网址 <http://china.lgservice.com>