



使用说明书

空調



在操作本裝置之前，請通讀本使用者手冊，並將其放在方便獲取的位置以便隨時參考。

简体中文

售后服务电话
4008199999

保留备用

目录

本手册可能包含与您购买型号不同的图片或内容。
制造商可随时修改本手册。

安全说明

请在使用前阅读所有说明	4
安全信息.....	4
易燃性制冷剂的注意事项.....	5
警告说明	5
技术安全.....	5
安装.....	6
运行.....	7
无线遥控器.....	7
维护.....	8
制冷剂.....	8
注意说明	9
安装.....	9
运行.....	9
维护.....	10

操作

使用前	11
运行注意事项.....	11
节能建议.....	11
产品概览	12
双出风天花机.....	12
显示屏.....	13
自动重启功能.....	13
通过遥控器使用设备.....	14

智能功能

LG ThinQ 应用程序	15
LG ThinQ 应用程序功能.....	15
使用 LG ThinQ 应用程序之前.....	15
安装 LG ThinQ 应用程序.....	16
开源软件提示信息.....	16
无线电设备规范.....	16

维护

清洁	17
清洁周期	17
清洁空气过滤网	18
维护提示	19
长时间不使用之前	19
长时间不使用之后	20

故障排除

呼叫服务之前	21
自诊断功能	21
运行	21
性能	24
Wi-Fi	25
呼叫服务	25
需要呼叫服务的情况	25

附录

信息	26
产品中有害物质的名称及含量	26
保修信息	28
保修信息	28

安全说明

请在使用前阅读所有说明

以下安全指南旨在预防因不安全或不正确操作设备出现的意外风险或损坏。

该指南分为“警告”和“注意”两个部分，如下所述。

安全信息



显示此符号，即表示某些事项和操作会产生风险。
请仔细阅读显示此符号的部分并遵循说明，以规避风险。



警告

表示不遵循所述说明可能会导致重伤或死亡。



注意

表示不遵循所述说明可能会导致轻伤或产品损坏。

易燃性制冷剂的注意事项

机组上有显示以下符号。



此符号表示本设备使用易燃性制冷剂。如果制冷剂泄漏并接触外部点火源，可能存在火灾风险。



此符号表示应仔细阅读使用说明书。



此符号表示维修人员应参考安装说明书处理本设备。



此符号表示使用说明书或安装说明书中提供了可用信息。

警告说明

警告

- 为了降低爆炸、火灾、死亡、触电、人员受伤或烫伤的风险，使用本产品时请遵循包括以下内容的基本预防措施：

技术安全

- 8 岁以上儿童以及身体、感官或精神有残障、或者缺乏经验和必要知识的人员，若获得监督或有关安全使用设备的指导并了解其中的危险，则可以使用本设备。儿童不得玩弄本机。若无人监督，则不得由儿童进行清洁和使用维护工作。
- 本设备并非设计供身体、感官或精神有残障、或者缺乏经验和必要知识的人员（包括儿童）使用，除非负责其安全之人员给予监督或就设备使用提供指导。有儿童在场时，应监督儿童，以确保其不玩弄本设备。
- 由未授权人员进行安装或修理，可能会对您及他人造成危险。
- 本说明书中包含的信息旨在供熟悉安全程序且配备适当工具和测试仪器的合格维修技术人员使用。
- 如不通读和遵循本说明书中的所有说明，可能会导致设备故障、财产损失、人员受伤和 / 或死亡。
- 本设备使用的制冷剂和吹入的绝缘气体需要特殊处理程序。在处理之前，请咨询服务代理商或类似地合格人员。
- 更换电源线时，应当由授权人员使用原厂备件进行更换。

- 如果电源线受损，则必须由制造商、其服务代理商或类似地合格人员进行更换，以免发生危险。
- 本设备应根据国家接线法规进行安装。
- 设备必须正确接地。
- 请勿剪断或拔除电源插头的接地插脚。
- 将地线连接到电源插座盖螺丝并不会使设备接地，除非盖螺丝为金属材质、未经绝缘处理，同时该电源插座通过屋内接线接地。
- 如果您不确定空调机是否正确接地，请让合格电工检查电源插座和电路。

安装

- 安装或移机时，请联系授权服务中心。
- 如需清洁或维护，请联系经销商、销售商、合格电工或授权服务中心。
- (客户) 请勿自行安装、拆卸或重新安装设备。由未经授权人员进行安装或维修可能对您和他人造成危害。
- 进行电气作业时，请联系经销商、销售商、合格电工或授权服务中心。
- 除非获得许可，否则不要尝试进行电气工作或接地工作。有关电气和接地工作，请咨询经销商。
- 请勿将产品安装在损坏的安装支架上。
- 请确保安装区域不会随着时间推移而恶化。
- 请确保只使用 LG 专门为设备设计的配件，并由专业人员安装。
- 请勿将室外机安装在移动基座或可能会掉落的位置。
- 请勿将机组安装在可能爆炸的环境中。
- 请勿将空调机安装在存放汽油、丙烷、涂料稀释剂等易燃液体或气体的地方。
- 请妥善安装面板和控制盒盖。
- 使用设备前，请安装专用的电源插座和接地漏电断路器。
- 请使用符合空调机额定值的标准断路器和保险丝。
- 请勿使用多孔插座、延长线或适配器。
- 室内 / 室外接线必须牢固，电缆布放应合理，避免用力将电缆从接线端子上拉出。连接不当或松动会产生热量或引起火灾。
- 请勿将地线连接到煤气管、避雷针或电话地线。

- 请使用非易燃气体（氮气）检查泄漏及排出空气；使用压缩空气或易燃气体可能会导致火灾或爆炸。

运行

- 请勿改装或延长电源线。电源线上有划痕或绝缘层剥落可能会导致火灾或触电，应予以更换。
- 请确保电源线没有污垢、松动或破损。
- 请勿将任何物品置于电源线上。
- 请确保电源线在运行过程中不会拉出或受损。
- 切勿用湿手触摸、操作或修理空调机。
- 空调机运行期间，请勿将手或其他物件伸入进风口或出风口。
- 请确保没有人会爬上或撞到室外机，尤其是儿童。
- 请确保只使用维修部件列表中列出的部件。切勿尝试改装设备。
- 机组运行中或刚刚运行后，请勿触摸制冷剂管、水管或任何内部部件。
- 请勿在空调机附近放置汽油、苯或稀释剂等易燃物质。
- 请勿在没有适当通风装置的情况下，长时间在小空间内使用空调机。
- 同时使用空调机和电暖器等取暖设备时，请确保充分通风。
- 请勿堵塞气流入口或出口。
- 如果空调机发出任何噪音、异味或烟雾，请切断电源。
- 如果空调机被水浸没，请联系授权服务中心。
- 万一发生气体泄漏（例如氟利昂、丙烷气或液化石油气等），在使用空调机之前，请充分通风。
- 在风暴或飓风时停止运行并关闭窗户。如有可能，请在飓风到来之前将产品从窗口取出。

无线遥控器

- 切勿在遥控器内混用不同类型的电池或新旧电池。
- 不要给电池充电或拆解电池。
- 请在没有火灾危险的地方处置电池。
- 如果电池漏液，请停止使用遥控器。如果衣服或皮肤接触泄漏的电池液体，请用清水清洗干净。
- 如果误吞泄漏的电解液，请充分冲洗口腔并咨询医生。

- 切勿打湿室内机或遥控器。

维护

- 清洁或执行维护前，请断开电源，并等待风扇停止旋转。
- 维护和更换部件时，应该断开设备的电源。

制冷剂

一般

- 请遵循相应地区或国家关于处理制冷剂和空调机以及拆解空调机的标准。
- 请仅使用空调机铭牌上规定的制冷剂。
- 请勿向系统输入空气或规定制冷剂以外的气体。
- 安装或修理期间，请勿接触泄漏的制冷剂。
- 如果制冷剂气体在安装期间有泄漏，请立即进行通风。
- 安装或修理本产品后，请务必检查制冷剂是否泄漏。
- 如果制冷剂泄漏，请咨询经销商。当空调机安装在小房间时，需要采取适当的措施，确保任何泄漏的制冷剂即使在泄漏时也不超过限制浓度。如果制冷剂泄漏超过限制浓度，可能会发生缺氧事故。

仅限 R32



- 非固定设备装设区域的房间大小应符合运行所规定的房间面积。
- 与设备相连的管道内不能有潜在点火源。
- 任何参与或擅自进行制冷剂回路工作的人员都应持有行业认可评估机构颁发的当前有效证书，该证书证明其有能力按照行业认可的评估规范安全处理制冷剂。
- 只能按照设备制造商的建议进行维修。需要其他技术人员协助的维护和修理工作，应在有资格使用易燃性制冷剂人员的监督下进行。
- 请保持所有必要的通风口畅通无阻。

- 本设备应装设在没有持续运行明火（例如燃气器具）及点火源（例如电加热器）的房间。
- 非固定设备应装设在没有持续运行明火（例如燃气器具）或其他潜在点火源（例如正在运行的电加热器、热表面）的房间。
- 装设本设备时应防止发生任何外力损坏。

注意说明

注意

- 为了降低人员轻伤、产品故障或损坏或者财产损失的风险，使用本产品时请遵循包括以下内容的基本预防措施：

安装

- 使用叉车、2人或多人运输空调机。
- 请勿将空调机安装在直接暴露于海风（盐雾）下的区域。
- 请正确安装排水管，以便冷凝水排放通畅。
- 请将空调机安装在室外机的噪音或排气不会影响邻居的位置。
- 安装或修理后，请使用适当的包装妥善处置螺丝、钉子、塑料袋或电池等包装材料。
- 拆箱或安装空调机时请格外小心。
- 要特别小心及冷凝器和蒸发器的外壳边缘和散热片。
- 为避免振动或漏水，即使安装时也要保持产品水平。
- 请使用产品随附的安装工具进行安装。
- 热交换器散热片的边缘非常锋利，会造成割伤。为避免受伤，操作时请戴上手套或遮盖散热片。

运行

- 请勿饮用空调机排出的水。
- 不要在室外机附近放置物品，也不要让树叶和其他杂物堆积在室外机周围。树叶是可以进入室外机的小动物的温床。这些动物一旦进入室外机接触到电气部件，可能会导致故障、冒烟或火灾。
- 当湿度极高或者门窗打开时，请勿让空调机长时间运行。
- 请勿让人、动物或植物长时间暴露于空调机的冷风或热风之下。

- 请勿将本产品用于保存食物或艺术品等特殊用途。空调机专为消费类用途而设计，并非是精密制冷系统。否则可能存在财产损失或损失的风险。
- 当前面板、机壳、上盖、控制盒盖拆卸或打开时，请勿打开断路器或电源。
- 运行期间，请勿打开产品的前格栅。请勿接触静电过滤器（如有安装）。
- 注意防止产品进水。
- 确保室外机附近没有障碍物。室外机附近存在障碍物可能会降低室外机的性能或增加室外机运行噪音。
- 停止操作后，请勿立即关闭电源。请至少等待五分钟再关闭电源。

维护

- 进行高空清洁、维护或修理空调机时，请使用稳固的凳子或梯子。
- 不能以插拔电源插头的方式打开或关闭设备。
- 清洁空调机时，切勿使用强力清洁剂、溶剂或喷水。请使用软布。
- 拆卸空气过滤网时，切勿触摸空调机的金属部件。
- 撕开并扔掉塑料包装袋，以免儿童玩耍。
- 长时间不使用产品时，拔出电源插头或关闭断路器。
- 拆卸或拆下设备时，切勿倾斜设备，否则冷凝水会溢出来。
- 定期检查基座是否损坏，特别是使用时间较长的基座。
- 务必牢固插入过滤网。每两周清洁一次过滤网，必要时可缩短清洁间隔。脏污过滤网会降低空调机的效率，可能导致产品故障或损坏。

操作

使用前

运行注意事项

- 请垂直调节气流方向来循环室内空气。
- 提高风速可让室内空气在短时间内快速变冷或变热。
- 关闭设备，定期开窗通风。如果长时间使用设备，可能会让室内空气质量变差。
- 请每 2 周清洁一次空气过滤网。空气过滤网中收集的灰尘和杂质会阻碍气流或降低设备性能。

节能建议

- 请勿让室内温度过低。这样可能对您的健康有害，并消耗更多电量。
- 设备运行时，请用百叶窗或窗帘挡住阳光。
- 设备运行时，请保持门或窗紧闭。

产品概览

双出风天花机

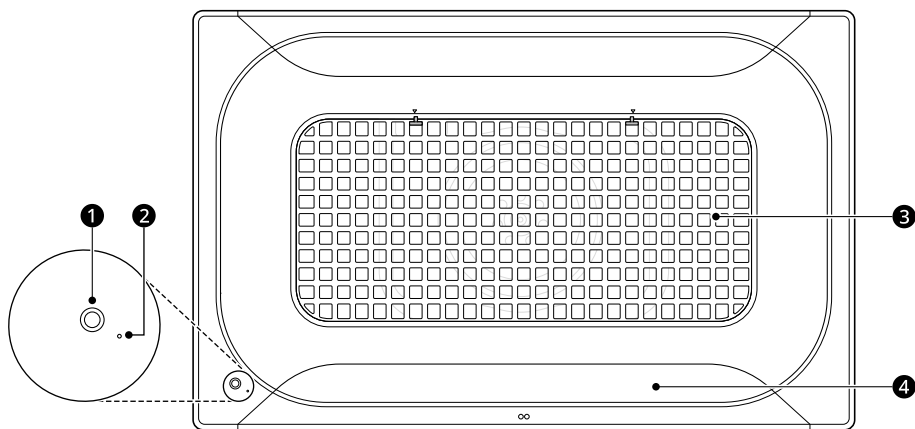

① 工作状态灯和遥控接收器

工作状态灯：显示工作状态。

遥控接收器：包含无线遥控的接收器。

② 强制操作按钮

当遥控器不能使用时，操作产品。

③ 进风口和空气过滤网

进风口：吸入房间的空气。

空气过滤网：减少空气中的灰尘。

④ 出风口

以所需温度将空气循环回房间。

显示屏

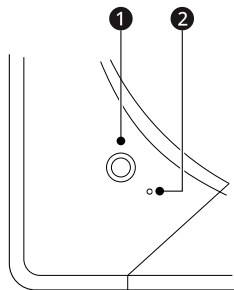

- 如果您想设置或禁用自动重启功能，按住强制操作按钮 ② 15 秒。

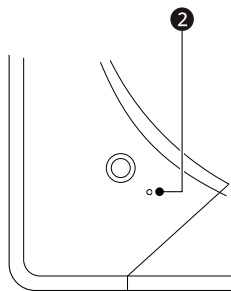

① 工作状态灯

颜色	说明
绿色	1) 制冷或制热模式 2) 启动制热模式前的热启动或除霜模式
黄绿色	1) 在制冷或制热模式下，表示需要清洁过滤网 ^{*1} 2) (当设置预约时)。
橙色	当产品不运行时，表示需要清洁过滤网。

*1 在 2021 年 10 月以后生产的产品中，清洁过滤网指示灯不会亮起。

② 强制操作按钮

在遥控器不能使用时操作电器。

- 按住 ② 按钮大约 2 秒。

自动重启功能

停电后再次打开电器时，使用相同的设置恢复运行。

- 此功能在停电时有用。
- 出厂默认设置启用此功能。

通过遥控器使用设备

请按照以下步骤查看通过遥控器使用本产品的详细指南。

1 点击下方网址。

· www.lg.com

2 在搜索框中输入型号名称。

· 型号名称位于遥控器或印于遥控器包装盒上。

3 搜索您想要查看的说明书。

须知

· 网站上可能未提供部分型号的说明书。
对于这些型号，请参阅遥控器随附的说明书。

智能功能

LG ThinQ 应用程序

仅带有 Wi-Fi 的机型提供此功能。

LG ThinQ 应用程序允许您通过智能手机与设备通信。

LG ThinQ 应用程序功能

利用便捷的智能功能，通过智能手机与设备进行通信。

· Smart Diagnosis

- 如果您在使用设备时遇到问题，此智能诊断功能将帮助您诊断问题。
- 设置
 - 允许您在设备和应用程序中设置各种选项。

须知

- 如果您更换了无线路由器、互联网服务提供商或密码，请在 LG ThinQ 应用程序中删除之前注册的设备并重新注册。
- 出于设备改进的目的，应用程序可能随时变更，恕不另行通知用户。
- 功能视型号而异。

使用 LG ThinQ 应用程序之前

1 检查设备与无线路由器（Wi-Fi 网络）之间的距离。

- 如果设备与无线路由器之间的距离太远，信号强度会变弱。可能需要很长时间才能注册，或者安装可能会失败。

2 关闭智能手机的移动数据或蜂窝数据功能。

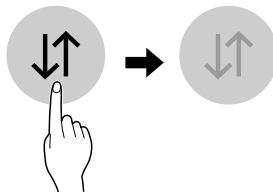

3 将智能手机连接至无线路由器。

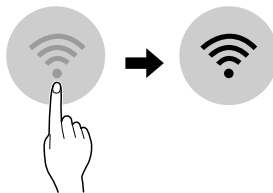

须知

- 要验证 Wi-Fi 连接，请检查控制面板上的 Wi-Fi 图标是否亮起。
- 本设备仅支持 2.4 GHz Wi-Fi 网络。若要查看您的网络频率，请联系您的互联网服务提供商或参阅无线路由器说明书。
- 对于任何网络连接问题或因网络连接造成的任何失效、故障或错误，LG ThinQ 概不负责。
- 如果设备在连接 Wi-Fi 网络方面遇到问题，可能是由于设备与路由器的距离太远。请购买 Wi-Fi 信号放大器（范围扩充器）以提高 Wi-Fi 信号强度。
- 由于家庭网络环境，Wi-Fi 可能无法连接或者可能中断。
- 根据互联网服务提供商不同，网络连接可能无法正常工作。

须知

- 周围的无线环境会导致无线网络服务运行缓慢。
- 如果由于无线信号传输问题导致设备无法连接，拔下设备的插头并等待分钟左右，然后重试。
- 如果启用了无线路由器的防火墙，请禁用防火墙或为其添加例外。
- 无线网络名称 (SSID) 应为英文字母和数字组合。（请勿使用特殊字符。）
- 智能手机用户界面 (UI) 可能因手机操作系统 (OS) 和制造商而异。
- 如果路由器的安全协议设置为 **WEP**，您可能无法设置网络。请将其更改为其他安全协议（推荐 **WPA2**）并再次注册产品。

频率范围	2412 MHz - 2472 MHz
输出功率 (最大值)	17.59 dBm

安装 LG ThinQ 应用程序

在智能手机的应用程序商店搜索 **LG ThinQ** 应用程序。请按照说明下载并安装应用程序。

开源软件提示信息

如需根据 GPL、LGPL、MPL 和其他有义务公开源代码的开源许可下获取本产品中包含的源代码，并读取所有提及的许可条款、版权声明和其他相关文档，请访问 <https://opensource.lge.com>。

LG 电子也可以 CD-ROM 的形式为您提供开源代码，仅收取执行配发的费用（例如介质费用、运输费和手续费），如有需要，请发送邮件至 opensource@lge.com。

该服务自本产品发货之日起三年内对本信息的任何接收者均有效。

无线电设备规范

型号	LCW-007
----	---------

维护

清洁

清洁周期

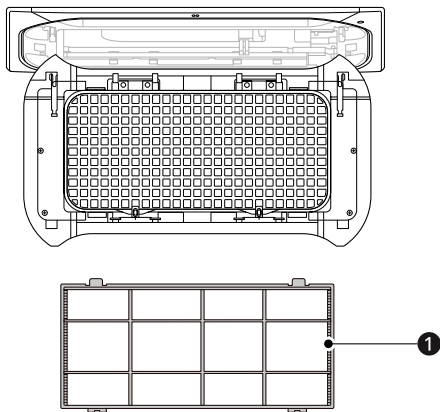

过滤网类型	水洗	周期
① 空气过滤网	0	2 周

须知

- 清洁过滤网时，切勿使用温度超过 40 °C 的热水。否则可能会导致变形或褪色。
- 清洁过滤网时，切勿使用挥发性物质。否则可能会损坏设备表面。
- 建议清洁间隔以每天使用 8 小时为基础。
- 如果过滤网被灰尘堵塞，制冷 / 制热效率将下降。
 - 这会浪费 6% 的电。

清洁空气过滤网

⚠ 警告

- 工作时佩戴手套。
- 清洁或执行维护前，请断开电源，并等待风扇停止旋转。

⚠ 注意

- 取出空气过滤网时，不要接触室内机的金属部件。否则可能导致受伤。
- 请勿弯折空气过滤网，否则可能会断裂。
- 请正确组装空气过滤网，以免灰尘及其他异物进入本产品。

拆卸过滤网

- 1 按前格栅两侧的卡扣 ①。

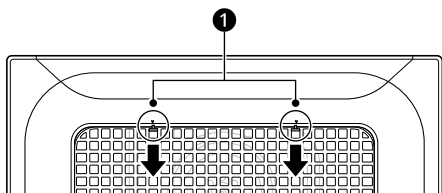

- 2 在按卡扣 ① 的同时，将前格栅向下拉。

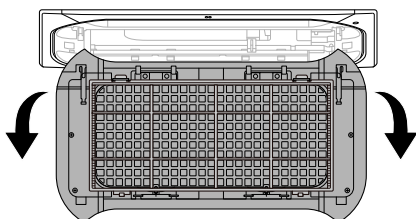

- 3 按两侧的卡扣 ②，将空气过滤网从前格栅中拉出。

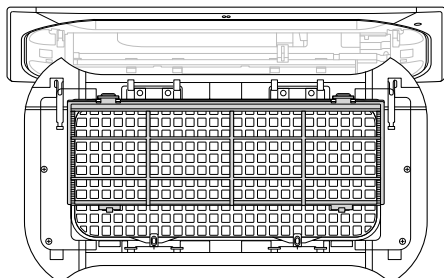
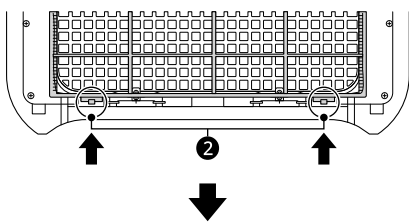

- 4 取出空气过滤网。

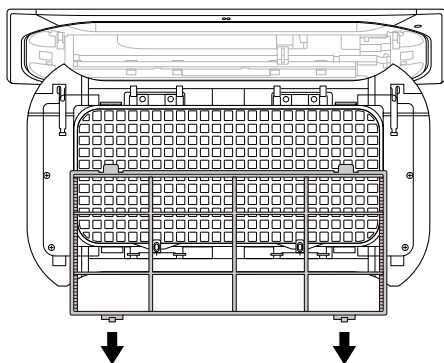

清洁空气过滤网

- 1 用吸尘器清洁空气过滤网，或用溶有中性洗涤剂的温水清洗过滤网。

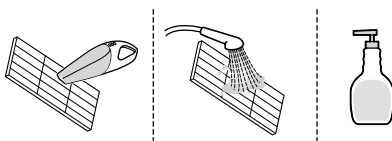

- 2 将过滤网放在阴凉处晾干。

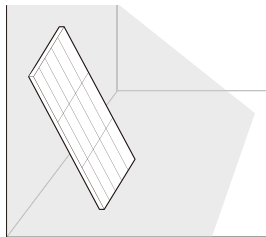

安装过滤网

- 1 将空气过滤网上部的挂钩插入孔中。

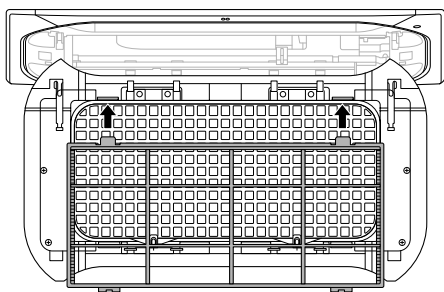

- 2 将卡扣插入前格栅底部的挂钩孔中。

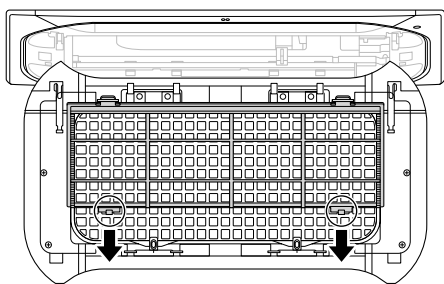

- 3 将前格栅扣合到设备上。

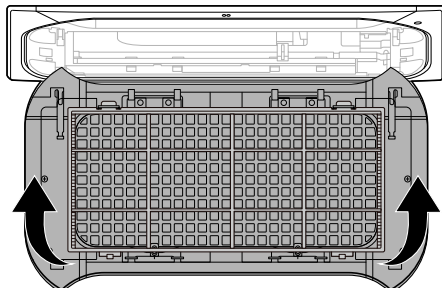

- 4 按一下左右两侧的中间。

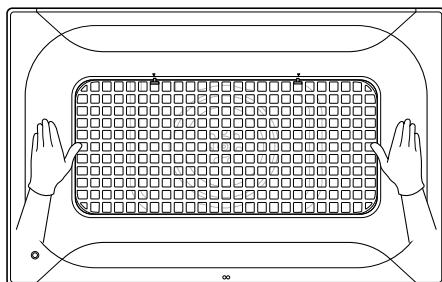

- 5 按卡扣固定前格栅的上部。

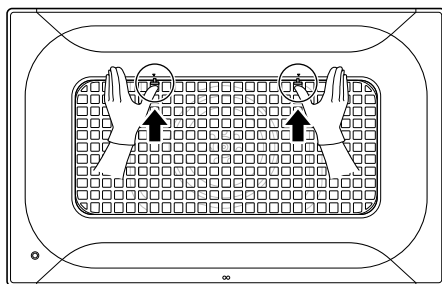

维护提示

长时间不使用之前

- 1 以送风模式运行空调机 2-3 小时。
· 这将干燥内部机制。

2 关闭设备。

3 关闭断路器。

长时间不使用之后

1 清洁空气过滤网，将它安装在室内机中。

2 检查室内机/室外机的进风口和出风口是否堵塞。

3 检查接地线是否正确连接。

- 接地线可以连接到室内机的侧面。

故障排除

呼叫服务之前

在您联系服务中心之前，请检查以下各项。如果问题仍然存在，请联系当地服务中心。

须知

- 根据型号不同，部分功能可能不支持。

自诊断功能

本设备具有内置**自诊断**功能。如果发生错误，室内机的 LED 指示灯会以 2 秒间隔闪烁。如果发生这种情况，请联系当地经销商或服务中心。

运行

症状	可能原因和解决方案
设备未正常工作。	设备发出烧焦味和奇怪的声音。 · 关闭电器，再关闭或断开电源，然后联系服务中心。
	即使湿度水平较低，室内机也漏水。 · 关闭电器，再关闭或断开电源，然后联系服务中心。
	电源线受损或过热。 · 关闭电器，再关闭或断开电源，然后联系服务中心。
	开关、断路器（安全、接地）或保险丝未正常工作。 保险丝熔断或断路器跳闸？ · 关闭电器，再关闭或断开电源，然后联系服务中心。
	设备进行自诊断后产生错误代码。 · 关闭电器，再关闭或断开电源，然后联系服务中心。
风速无法调节。	选择了快速模式或自动运行模式。 · 在某些运行模式下，您无法调节风速。请选择可以调节风速的运行模式。
	可以在运行过程中自动调节空调机产生的气流。 · 当空调机达到设置温度时，其会降低风量以避免在制热时产生冷气流，或在制冷时最大程度地减少能耗和室内湿度变化。

症状	可能原因和解决方案
温度无法调节。	<p>选择了送风模式或快速模式。</p> <ul style="list-style-type: none"> · 在某些运行模式下，您无法调节温度。请选择可以调节温度的运行模式。
设备在运行过程中停止。	<p>设备突然关闭。</p> <ul style="list-style-type: none"> · 定时关机功能的时间可能已到，因此关闭了设备。请检查定时设置。
	<p>定时设置是否正确？</p> <ul style="list-style-type: none"> · 正确设置定时。
	<p>运行过程中停电。</p> <ul style="list-style-type: none"> · 请等待电力恢复。如果您启用了自动重启功能，设备将在恢复供电几分钟后继续执行上一次的运行。
设备不工作。	<p>保险丝熔断或电源受阻。</p> <ul style="list-style-type: none"> · 请更换保险丝或检查断路器是否跳闸。
	<p>设备插头已拔出。</p> <ul style="list-style-type: none"> · 检查电源插头是否插入插座或者电源隔离器是否打开。
	<p>发生停电。</p> <ul style="list-style-type: none"> · 停电时，请关闭设备。 · 电力恢复后，请等待3分钟，然后再打开设备。
	<p>电压过高或过低。</p> <ul style="list-style-type: none"> · 请检查断路器是否跳闸。
	<p>设备在预设时间自动关闭。</p> <ul style="list-style-type: none"> · 打开设备。
	<p>无线遥控器内的电池方向装错。</p> <ul style="list-style-type: none"> · 请确保电池正确装入无线遥控器。 · 如果正确装入电池，但设备仍不运行，请更换电池并重试。
	<p>室内机的进风口或出风口是否堵塞？</p> <ul style="list-style-type: none"> · 清除堵塞。
设备不送出冷空气。	<p>空气循环不畅。</p> <ul style="list-style-type: none"> · 请确保设备的前面未被窗帘、百叶窗或家具遮挡。
	<p>空气过滤网脏污。</p> <ul style="list-style-type: none"> · 请每2周清洁一次空气过滤网。 · 更多信息请参阅“清洁空气过滤网”。

症状	可能原因和解决方案
设备不送出冷空气。	室内温度过高。 <ul style="list-style-type: none"> · 在夏季，完全冷却室内空气可能需要一段时间。在这种情况下，请选择快速模式以快速冷却室内空气。
	空调机刚打开时，房间里可能很热。 <ul style="list-style-type: none"> · 等待一段时间，让温度降下来。
	冷空气从房间逸出。 <ul style="list-style-type: none"> · 请确保冷空气未通过房间的通风点逸出。
	所需温度高于当前温度。 <ul style="list-style-type: none"> · 将所需温度设置为低于当前温度的水平。
	附近有热源。 <ul style="list-style-type: none"> · 空调机运行过程中，请避免使用电烤箱或煤气炉等发热器具。
	选择了送风模式。 <ul style="list-style-type: none"> · 以送风模式运行过程中，设备所送出的空气不会冷却或加热室内空气。 · 请将运行模式切换为制冷运行。
	室外温度过高。 <ul style="list-style-type: none"> · 制冷效果可能不足。
设备不送出热空气。	制热模式启动时，导风叶几乎闭合，并且即使室外机在运行中，也不会有空气送出。 <ul style="list-style-type: none"> · 这属于正常现象。请等待设备产生足够的热空气从室内机送出。
	室外机处于除霜模式。 <ul style="list-style-type: none"> · 在制热模式下，当室外温度下降时，盘管上会结冰 / 霜。除霜模式可清除盘管上的霜层，应当可在大约 15 分钟内完成。
	室外温度过低。 <ul style="list-style-type: none"> · 制热效果可能不足。
空调机在运行过程中产生的气流发生变化。	当设备达到所需温度时，风速会降低，避免在制热时产生冷气流，或在制冷时最大程度地减少能耗和室内湿度变化。 <ul style="list-style-type: none"> · 这是正常现象。
空调机好像有冷凝水漏出。	当空调机的气流冷却温暖的室内空气时，就会发生冷凝。 <ul style="list-style-type: none"> · 这是正常现象。

性能

症状	可能原因和解决方案
即使设备已关闭，室内机仍在运行。	正在运行自动清洁功能。 · 让自动清洁功能继续运行，以去除室内机内部残留的水分。如果您不想使用此功能，可以关闭室内机。
室内机出风口散发出雾气。	设备送出的冷空气会形成雾气。 · 当室温降低时，这种现象会消失。
室外机漏水。	在制热运行中，热交换器上会滴落冷凝水。 · 请联系安装人员在底盘下方安装排水软管。
有噪音或振动。	由于换向阀移动，设备启动或停止时会听到咔嗒声。 吱吱声：由于温度骤变，室内机的塑料部件在收缩或膨胀时会发出吱吱声。 · 运行过程中或运行后有噪音属于正常现象，并非故障。
	水流声：这是制冷剂流经设备时发出的声音。 气流声：这是压缩空气释放到大气时发出的声音。 这是空调机内部处理除湿水的声音。 · 这些是正常现象。噪音会停止。
听到噼啪声。	这是由于温度变化，前面板等部件膨胀或收缩发出的声音。 · 这些是正常现象。噪音会停止。
室内机发出异味。	室内机可能吸入了异味（例如香烟烟雾），然后随着气流排出。 · 如果异味没有消失，则需要清洗过滤网。如果这不起作用，请联系服务中心清洁热交换器。
	检查房间里的墙壁、地毯、家具或布料物品是否散发出潮湿气味。 · 如果异味来自墙壁、地毯、家具或布料物品，进行清洁。
遥控器显示很暗或根本不显示。	电池是否没电？ · 用新电池更换。
	电池是否插入相反的正极和负极方向？ · 确保电池的正极和负极方向正确。

Wi-Fi

症状	可能原因和解决方案
您的设备和智能手机未连接到 Wi-Fi 网络。	您尝试连接的 Wi-Fi 密码不正确。 · 找到与您智能手机连接的 Wi-Fi 网络，将其移除，然后在 LG ThinQ 上注册您的设备。
	打开了智能手机的移动数据。 · 关闭智能手机的 移动数据 ，并使用 Wi-Fi 网络注册设备。
	无线网络名称 (SSID) 的设置不正确。 · 无线网络名称 (SSID) 应为英文字母和数字组合。（请勿使用特殊字符。）
	路由器频率不是 2.4 GHz。 · 仅支持 2.4 GHz 路由器频率。将无线路由器设置为 2.4 GHz，并将设备连接至无线路由器。若要查看路由器频率，请咨询您的互联网服务提供商或路由器制造商。
	设备与路由器之间的距离太远。 · 如果设备与路由器之间的距离太远，信号强度可能会变弱，连接可能配置不正确。请移动路由器的位置，使其靠近设备。

呼叫服务

需要呼叫服务的情况

如果设备处于以下情况之一，请呼叫服务。

- 发生任何异常，例如烧焦味、噪音很大；
 - 关闭设备和断路器。
 - 切勿尝试自行维修或重启设备。
- 主电源线过热或损坏。
- 自诊断生成错误代码。
- 即使湿度较低，设备也漏水。
- 任何开关、断路器（安全、接地）或保险丝不能正常工作。

须知

- 用户负责日常检查和清洁，避免设备性能不佳。
- 如果发生异常或特殊情况，只能由经过培训的维修人员进行维修。

附录

信息

产品中有害物质的名称及含量

部件名称	有害物质					
	铅 (Pb)	汞 (Hg)	镉 (Cd)	六价铬 (Cr ⁶⁺)	多溴联苯 (PBB)	多溴二苯醚 (PBDE)
注塑件 (外壳、风扇、控制盒、排水管)	○	○	○	○	○	○
电机及配件	X	○	○	○	○	○
控制组件 (PCB 组件、保险丝)	X	○	○	○	○	○
制冷组件 (蒸发器、冷凝器)	○	○	○	○	○	○
阀 (维修阀、四通阀、膨胀阀)	X	○	○	○	○	○
金属结构件 (钣金、螺丝)	○	○	○	○	○	○
线材 (电源线、连接线)	○	○	○	○	○	○
电池	X	○	○	○	○	○
包装件 (纸箱、海绵、泡沫、印刷品)	○	○	○	○	○	○

本表格依据 SJ/T 11364 的规定编制。

- 表示该有害物质在该部件所有均质材料中的含量在 GB/T 26572 规定的限量要求以下。

- X 表示该有害物质至少在该部件的某一均质材料中的含量超出 GB/T 26572 规定的限量要求。标记为 X 的部件以现在的技术尚不能减少有害物质。LG 电子正在尽最大的努力开发有害物质减少技术



所有在中国销售的电子电气产品必须标有环保使用期限的标识。

该标识的环保使用期限是指在正常使用条件如温度、湿度下的使用期限。

保修信息

保修信息

包修卡



LG 电子中央空调产品包修卡

包修单位			
电 话			
详细地址	省（直辖市/自治区）		
产品型号			
编 号			
购买商店		安装日期	
发票号码		购买日期	

感谢您购买LG电子产品，本着对您负责的精神，并为了确保我们向您提供优质的售后服务，请您仔细阅读并填写好本包修卡。

修理内容：

修理内容：

修理内容：

顾客意见

满意	不满意
----	-----

顾客意见

满意	不满意
----	-----

顾客意见

满意	不满意
----	-----

包修条例

- 您购买时应要求经销商在购机发票上填写以下内容：型号、购机日期及购买商场，并加盖经销商的有效专用公章；
- 若发生维修，请您及时填写本说明后页的三联包修卡，并由特约安装维修站在型号及机器编号处盖章后，寄回各地技术服务中心；
- 本公司产品包修期基准：整机包修一年，主要部件(压缩机)包修三年。
包修期起算基准按照以下两种购机凭证中记载的较早日期为准：
 - 1) 购机发票开具日期起，整机包修12个月，压缩机包修36个月。
 - 2) 由LG中央空调工程部上门支援调试的机组，以LG工程师调试完成的日期起，整机包修12个月，压缩机包修36个月。(工程部支援调试的条件，请咨询当地营业人员，并由当地营业人员协助邀请。[注意]安装商安装完成后，五个工作日内，通过当地营业人员邀请LG中央空调工程部进行现场调试支援及确认，逾期不予上门支援。)
 - 3) 如不能提供有效凭证，依据设备自身的制造日期为准起算，整机包修18个月。压缩机包修42个月。
 ※在此期间如因产品质量问题造成故障，经LG中央空调特约维修站确认后，可予以免费维修及更换零件；
- 要求提供包修服务时应主动提供有效凭证；
- 属下列情形之一的，不属于包修范围，实行收费服务
 - 1) 因用户电压不稳，超过系统使用范围或线路不规范，不符合国家安全用电标准造成系统损坏的。
 - 2) 因用户使用、维护、保管不当而损坏的。
 - 3) 非我公司指定的特约维修站维修而造成损坏的（包括消费者自行安装或拆卸修理的）。
 - 4) 购机凭证、机器编号存在不符、丢失或涂改的。
 - 5) 超过包修期的。
 - 6) 因不可抗力因素造成损坏的。
 - 7) 非我公司承诺的服务项目和内容。
 - 8) 用户提出的空调清洗保养服务。
- 如果您对提供的服务不满意请与24小时售后热线联系：400-611-9999
公司地址：天津北辰科技园区津围公路9号 邮编：300402
网址：http://www.lg.com/cn

顾客姓名	
电话	
地址	
型号	
室外机编号	
室内机编号	

顾客填写以上内容后,请经销单位在机器编号及型号处盖章。

包修卡 第一次

修理完毕后,请您撕下此联留给维修站。 顾客签字

顾客姓名	
电话	
地址	
型号	
室外机编号	
室内机编号	

顾客填写以上内容后,请经销单位在机器编号及型号处盖章。

包修卡 第二次

修理完毕后,请您撕下此联留给维修站。 顾客签字

顾客姓名	
电话	
地址	
型号	
室外机编号	
室内机编号	

顾客填写以上内容后,请经销单位在机器编号及型号处盖章。

包修卡 第三次

修理完毕后,请您撕下此联留给维修站。 顾客签字

备忘录

备忘录



如有问题

请拨打LG中央空调售后服务电话

乐金电子（天津）电器有限公司
地址：天津北辰科技园区津围公路9号
邮编：300402
售后服务电话：400-611-9999

