

제품 사용설명서

가습기(공기청정겸용)

제품을 안전하고 편리하게 사용하기 위해 제품을 사용하기 전에 사용설명서를 읽어주세요.

본 제품은 가정에서만 사용하는 실내용 기기입니다. 상업용, 실험용, 산업용으로 사용하지 마세요.

전문 기술이 필요한 제품을 설치할 때는 LG전자 서비스 센터를 이용하세요.

제품을 잘못 설치해서 생긴 문제는 설치한 사람의 책임이며, 이런 경우 품질 보증 기간 안에도 무상 서비스를 받을 수 없습니다.

모델: 하이드로타워



47	공기청정 필터 교체하기	62	우리 집 전기안전을 위한 기본 수칙 (동영상)
47	제품 내부 물 비우기		
48	보관하기		
48	제품 보관하기		
49	리모컨 보관하기		
	고장 신고 전 확인하기		
50	고장 진단하기		
50	LG ThinQ 앱으로 고장의 원인을 진단하기		
51	문제 해결하기		
51	운전		
53	조작부 및 상태 표시부		
54	냄새		
55	LG ThinQ		
	제품 보증서 보기		
57	제품 보증서		
57	품질 보증 기간		
58	소비자 분쟁 해결 기준		
59	고객이 비용을 내야 하는 유상 서비스에 대한 책임		
	부록		
60	에너지 효율등급		
60	제품 에너지 효율 등급 안내		
60	폐가전제품 처리 절차		
60	신제품을 구입했을 때		
60	사용하던 제품을 버릴 때		
60	오픈소스 정보		
60	오픈소스 안내 정보		
61	제품 규격		
61	규격 안내		
62	생활 속 전기안전 캠페인		
62	우리 집 전기시설 안전사용 요령		

안전을 위해 주의하기

제품을 사용하기 전에 읽어주세요.

다음의 '안전을 위해 주의하기'는 예상하지 못한 위험이나 손해를 방지하기 위한 것이니 확인하세요.

'안전을 위해 주의하기'는 '경고'와 '주의' 두 가지로 구분되어 있습니다.

안전 기호와 의미



이 그림 기호는 위험을 끼칠 우려가 있는 사항과 조작에 대하여 주의를 환기시키기 위한 기호입니다. 위험을 피하기 위하여 이 기호가 있는 부분을 주의 깊게 읽고 지시에 따르십시오.



경고

지시 사항을 위반하면 심각한 상해나 사망에 이를 수 있습니다.



주의

지시 사항을 위반하면 경미한 상해가 발생하거나 제품이 손상될 수 있습니다.

일반 사용자가 접근 가능한 기기입니다.

경고

⚠ 경고

- 아래 사항을 준수하지 않으면 화재나 감전 등으로 심각한 상해나 사망의 원인이 됩니다.

전원 플러그나 전원선을 다룰 때

⊘ 금지 사항

- 전원 플러그를 젖은 손으로 만지지 마세요.

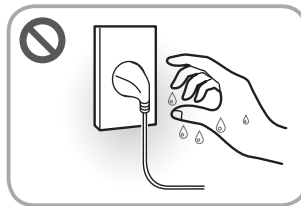

- 전원 플러그나 전원선을 파손하는 행위를 하지 마세요. 상하게 하거나, 연장하거나, 고온부에 가까이 하거나, 무리하게 구부리거나, 비틀거나, 무거운 것을 올리거나, 묶지 마세요.
- 전원 플러그를 접지선이 없는 멀티 콘센트(부착형), 플러그 어댑터, 기타 액세서리 등에 연결하지 마세요.

- 전원 플러그를 제품 뒷면에 눌러게 하거나 거꾸로 꽂지 마세요.

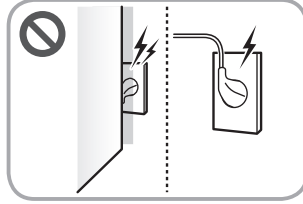

- 전원 플러그를 연속하여 꽂았다 뺐다 하지 마세요.
- 작동 중에 전원 플러그를 빼지 마세요.

○ 준수 사항

- 본 제품은 220 V 전용입니다. 전원 플러그는 반드시 접지 단자가 있는 220 V 전용 콘센트에 연결하세요.
- 멀티 콘센트를 사용하려면, 전류 용량이 20 A 이상인 접지 단자가 있는 멀티 콘센트(이동형)를 사용하세요. 멀티 콘센트에는 본 제품만 연결하세요.
- 신제품 설치 시 가능하면 새로 구입한 멀티 콘센트를 사용하고, 주기적으로 전선 피복 상태 점검 및 플러그 연결상태를 점검하세요.
- 제품을 청소하거나 제품 필터 교체할 때는 전원 플러그를 빼세요.
- 전원 플러그에 물기나 먼지가 묻어 있으면 완전히 제거한 후 콘센트에 단단히 꽂으세요.
- 전원 플러그를 뺄 때는 전원선을 당기지 말고 전원 플러그를 잡고 빼세요.
- 천둥 또는 번개가 치거나 제품을 오랫동안 사용하지 않을 경우에는 전원 플러그를 빼세요.
- 반려동물이 전원선을 갉아 먹지 않도록 하세요.
- 제품 내의 전기 부품에 물이 들어간 경우 전원 플러그를 뺀 후 LG전자 서비스 센터(1544-7777)로 연락하세요.
- 전원선 또는 전원 플러그가 손상되었거나, 전원 콘센트의 구멍이 헐거울 때는 사용을 중단하고 LG전자 서비스 센터로 연락하세요.

제품을 설치할 때

⊗ 금지 사항

- 다음과 같은 곳에 제품을 설치하지 마세요.
 - 물 또는 빗물이 튈는 곳이나 습기가 많은 곳
 - 먼지가 많거나 온도 변화가 심한 곳(실외, 비닐하우스 등)
 - 가연성 가스가 누설되는 곳이나 산업용 기름, 금속성 먼지가 많은 곳
 - 바닥이 고르지 않거나 경사진 곳
 - 매트 또는 이불 위

6 안전을 위해 주의하기

- 직사광선이나 열기구가 있는 곳
- LG전자 서비스 센터의 수리기사 이외에는 분해·수리·개조하지 마세요.
- 제품 및 전원선을 뜨거운 표면에 닿지 않도록 하세요.

○ 준수 사항

- 전원 플러그를 빼기 쉬운 장소에 제품을 설치하세요.
- 제품 포장재(비닐, 스티로폼 등)는 설치 후 바로 버리세요. 어린이가 포장재를 가지고 놀다가 포장재에 질식될 수 있습니다.

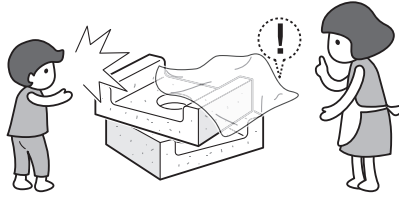

- 화재 위험을 줄이려면 직물, 커튼 또는 기타 가연성 소재를 제품 및 미스트 토출구로부터 최소 1 m 이상 거리에 두세요.

제품을 사용할 때

⊖ 금지 사항

- 제품 작동 직후 또는 작동 중에 가슴부를 분리하거나 가슴부를 분리한 제품 본체에 손을 넣지 마세요.
- 화기, 가연성 물질(에테르, 벤젠, 알콜, 약품, LP가스, 가연성 스프레이, 살충제, 방향제, 화장품 등), 인화성 물질(양초, 램프 등)을 제품 근처에서 사용하거나 보관하지 마세요.
- 전원선 위를 깔개 등으로 덮어 놓지 마세요.
- 제품을 작동시킨 상태에서 이동하지 마세요.
- 공기 흡입구 및 미스트 토출구에 손이나 금속 물질(막대기, 핀 등), 이물질 등을 넣지 마세요.
- 공기 흡입구 및 미스트 토출구를 막지 마세요.
- 제품에 충격을 주지 마세요.
- 파손된 부속품을 장착하여 그대로 사용하지 마세요.
- 인화물질을 제품 내부로 투입하지 마세요.
- 제품의 커버가 열린 상태에서 작동하지 마세요.
- 전원이 연결된 상태에서 청소하지 마세요.
- 제품 본체를 물에 담그거나 물로 씻지 마세요.

○ 준수 사항

- 경험과 지식이 부족한 사람(어린이 포함) 또는 신체, 감각, 정신 능력이 결여된 사람은 보호자의 감독이나 지시 없이 본 제품을 안전하게 사용할 수 없습니다. 안전한 사용을 위하여 보호자가 감독하세요.
- 제품에서 뜨거운 증기가 방출되니 사용에 주의하세요.
- 제품이 침수된 경우 사용을 중단하고 LG전자 서비스 센터로 연락하세요.
- 가스(이소부탄, 프로판, 도시가스 등)가 켜져 있을 때는 제품 또는 전원 플러그를 건드리지 말고 즉시 환기하세요.
- 제품에서 이상한 소리, 냄새, 연기가 나면 즉시 전원 플러그를 뺀 후 LG전자 서비스 센터(1544-7777)로 연락하세요.
- 어린이가 제품에 올라타거나, 과도한 충격에 의해 제품이 넘어지지 않도록 주의하세요.
- 제품의 부속품을 분리 후 다시 장착할 때에는 신체 일부가 제품에 끼지 않도록 주의하세요.

주의

주의

- 아래 사항을 준수하지 않으면 제품 손상 및 경미한 상해의 원인이 됩니다.

제품을 설치할 때

⊘ 금지 사항

- 불안정한 장소 또는 진동이 심한 공간에는 설치하지 마세요.
- 제품을 사용자 눈높이 이상으로 설치하지 마세요.
- 이동식 차량(캠핑카), 선박, 비행기 등의 내부에 제품을 설치하지 마세요.
- 제품 이동 시 기울여서 밀거나 끌지 마세요.
- TV나 오디오 가까이 두지 마세요.
- 폭발성 위험이 있는 장소에 제품을 설치하거나 사용하지 마세요.
- 빛이 강한 조명 기구 가까이 두지 마세요.
- 에어컨이나 난방기의 바람이 닿는 장소나 창문 가까이 두지 마세요.
- 온도가 낮은 장소에서 오랜 시간 방치하지 마세요.
- 제품 안에 물이 있는 상태로 10 °C 이하의 온도에서 오랜 시간 방치하지 마세요.

○ 준수 사항

- 바닥이 단단하고 수평인 장소에 제품을 설치하세요.

- 제품을 턱이 없는 공간에 설치하세요.

제품을 사용할 때

⊖ 금지 사항

- 전압이 불안정한 지역에서 오랜 시간 사용하지 마세요.
- 일산화탄소 같은 유독성 가스 제거에 사용하지 마세요.
- 환기를 목적으로 제품을 사용하지 마세요.
- 제품의 공기 흡입구 또는 미스트 토출구 주위에 장애물을 두지 마세요.
- 커튼 근처에서 사용하지 마세요.
- 제품을 동식물, 정밀기기, 미술품 등의 보존과 같은 특수한 용도나 장소에 사용하지 마세요.
- 제품 위에 올라가거나 앉지 마세요.
- 젖은 손으로 조작하지 마세요.
- 제품을 눕혀서 사용하지 마세요.
- 제품에 기대지 마세요.
- 필터를 제품 이외의 다른 용도로 사용하지 마세요.
- 비눗물, 화장품, 화학약품, 방향제, 살균 세정제 등이 묻었을 경우, 부드러운 천이나 물티슈로 즉시 닦으세요.
- 리모컨 보관부는 자석으로 부착되는 부분으로 자석이나 금속물이 달라 붙지 않게 하세요.
- 솔벤트류의 강력 세제로 청소하지 마세요.
- 제품 위에 커피, 화병 또는 각종 음료수를 올려 놓지 마세요.
- 제품에서 사용된 물을 마시거나 동식물에게 주지 마세요.
- 센서 구멍에 이물질이나 물을 뿌리지 마세요.
- 열이나 습기에 약한 물체 주변에서 사용하지 마세요.
- 미스트 토출구 내부에 젓가락 등 이물질을 투입하지 마세요.
- 부품이 분리된 상태로 제품을 작동하지 마세요.

○ 준수 사항

- 사람(특히 어린이) 또는 동물이 제품 위에 올라가거나 물건(특히 자석이나 금속물 등)이 올려지지 않도록 주의하세요.
- 표면이 거칠거나 금속 재질의 솔, 헝겍, 수세미 등으로 제품을 청소하지 마시고 극세사 재질의 부드러운 천으로 청소하세요.

- 제품을 이동할 때는 스테인리스 물통의 물을 비우세요.
- 물이 담긴 부속품을 이동할 때 주의하세요.
- 제품에 사용하는 물은 40 °C 이하의 깨끗한 수돗물 또는 정수기 물을 사용하세요.
- 제품에 물을 채울 때는 전원 플러그를 뺀 후에 물을 채우세요.

LG ThinQ 사용하기

LG ThinQ와 제품 연결하기

앱 설치 및 제품 등록하기

LG ThinQ 앱을 설치하면 언제 어디서나 편리하게 우리집 LG 가전을 관리할 수 있습니다.

1 스마트폰의 데이터 기능을 끄세요.

- 안드로이드 폰 사용자는 모바일 데이터를 끄세요.
- iOS 폰 사용자는 셀룰러 데이터를 끄세요.

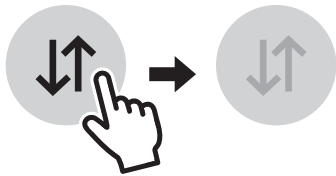

2 스마트폰을 가정의 와이파이기에 연결하세요.

- 와이파이 이름에 **5G** 글자가 포함된 것은 선택하면 안 됩니다. 본 제품은 **5 GHz**를 지원하지 않습니다.

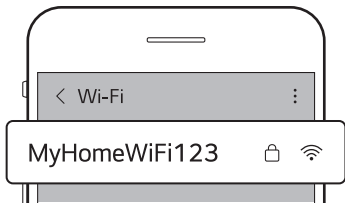

3 LG ThinQ 앱을 검색하여 설치하세요.

- 안드로이드 폰 사용자는 Google Play 스토어에서 **LG ThinQ** 앱을 검색하여 설치하세요.
- iOS 폰 사용자는 Apple 앱스토어에서 **LG ThinQ** 앱을 검색하여 설치하세요.



4 설치된 LG ThinQ 앱을 실행한 후 로그인하세요.

- 사용 중인 계정을 이용하여 로그인하거나 LG 계정을 만들어 로그인할 수 있습니다.



5 제품 등록 메뉴(+)를 누르세요.

제품 선택 화면에서 QR 등록 버튼을 누르거나 가습기를 누르세요.

- 제품 등록하는 과정은 **LG ThinQ** 앱에서 안내하는 설명에 따라 진행하세요.
- QR 등록 버튼을 누르면 추가정보 등록에서 모델명과 제조번호가 자동으로 입력됩니다. (제품에 부착되어 있는 QR을 확인하세요.)

알아두기

- 와이파이 이름과 비밀번호는 무선 공유기에 있습니다. 와이파이 이름은 **2.4 GHz**를 선택해야만 합니다. **가습기**에 장착된 와이파이 모듈은 **5 GHz**를 지원하지 않아, **5 GHz** 선택 시 **가습기**를 무선 공유기에 연결할 수 없습니다.



- 무선 공유기의 인증 및 암호화 유형은 WPA2를 권장합니다.
- 무선 네트워크 연결 품질은 주변의 무선 환경에 영향을 받을 수 있습니다. 무선 네트워크 연결에 장애가 발생하면 인터넷 서비스 제공 업체로 문의하시기 바랍니다.
- **가습기**에 장착된 와이파이 모듈과 무선 공유기를 연결할 수 없는 경우 아래의 방법으로 해결할 수 있습니다.
 - 무선 공유기에 방화벽이 설정되어 있다면 예외 등록 또는 해제 후 진행하세요.
 - *구형 무선 공유기의 이름이나 비밀번호에 한글 또는 한글+한자키 조합의 특수문자(★, □, ■, ♥ 등)가 포함되어 있으면 **가습기**를 무선 공유기에 연결할 수 없습니다. 와이파이 이름과 비밀번호는 반드시

영문이나 숫자, 혹은 영문과 숫자 조합으로 설정하세요.

- *구형 무선 공유기는 유니코드(전 세계의 모든 문자를 다루도록 설계된 표준 문자 전산 처리 방식) UTF-8을 지원하지 않는 공유기입니다.
- **가습기**와 무선 공유기 사이의 거리가 너무 멀면 신호 강도가 약해집니다. 신호가 약하면 제품을 등록하는 데 많은 시간이 걸리거나 실패할 수 있습니다.
- 무선 공유기 비밀번호 또는 인터넷 서비스 제공 업체를 변경한 경우, **LG ThinQ** 앱에서 등록된 **가습기**를 삭제한 후 다시 등록하세요.
- 본 설명서의 내용은 **LG ThinQ** 앱의 버전에 따라 다를 수 있으며, 사용자에게 통보 없이 변경될 수 있습니다.

블루투스	2402 MHz ~ 2480 MHz	< 3.6mW
------	---------------------	---------

제품 업그레이드하기

LG ThinQ 앱을 통해 제품의 기능을 업그레이드하여 새로운 기능을 경험할 수 있습니다.

- 1** 업그레이드할 수 있는 새로운 기능이 생기면, 제품 전원을 켜고 있을 때 상태 표시부에 업그레이드 알림 문구가 표시됩니다.
- 2** 스마트폰으로 발송된 **LG ThinQ** 앱 알림을 확인한 다음 누르세요.
 - **LG ThinQ** 앱의 메뉴에서 **UP 가전센터**를 눌러 업그레이드할 수 있습니다.
- 3** **LG ThinQ** 앱의 UP 가전센터 화면에서 새로운 기능을 선택하고 **업그레이드 하기** 버튼을 누르세요.
 - 업그레이드 중에 제품의 전원을 끄면 업그레이드가 중단되므로 제품 전원을 끄지 마세요.
- 4** 업그레이드 완료 후 제품 상태 표시부에 업그레이드 완료가 표시되며, 상세 기능에 대한 설정은 **LG ThinQ** 앱 내 가이드를 확인하세요.

무선 모듈 사양

해당 무선설비는 전파혼신 가능성이 있으므로 인명 안전과 관련된 서비스는 할 수 없습니다.

항목	사용 주파수	최대 출력
와이파이	2412 MHz ~ 2472 MHz	< 12mW/MHz

알아보기

제품의 모습 살펴보기

앞면

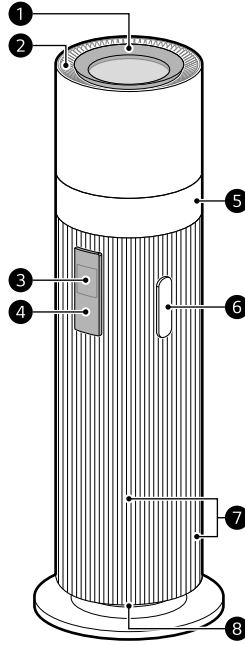

- ❶ 물통 커버
 - 물통 커버를 열어 스테인리스 물통에 직접 물을 채울 수 있습니다.
 - 물통 커버를 열고 스테인리스 물통을 분리하여 물을 채울 수 있습니다.
- ❷ 미스트 토출구
 - 필터에서 정화된 공기와 미스트가 나옵니다.
- ❸ 상태 표시부
 - 제품의 설정 상태와 공기 상태를 확인할 수 있습니다.
- ❹ 조작부 / 리모컨 수신부
 - 제품의 기능을 설정할 수 있습니다.
- ❺ 투명창부
 - 투명창부를 통해 무드등을 확인할 수 있습니다.
- ❻ 리모컨 보관부
 - 리모컨을 제품에 부착하여 보관할 수 있습니다.
- ❼ 공기 흡입구 (커버)
 - 제품으로 공기가 들어옵니다.
 - 앞·뒷면 커버를 각각 분리할 수 있습니다.
- ❽ 손잡이
 - 제품을 이동할 때 손잡이를 잡고 이동할 수 있습니다.

뒷면

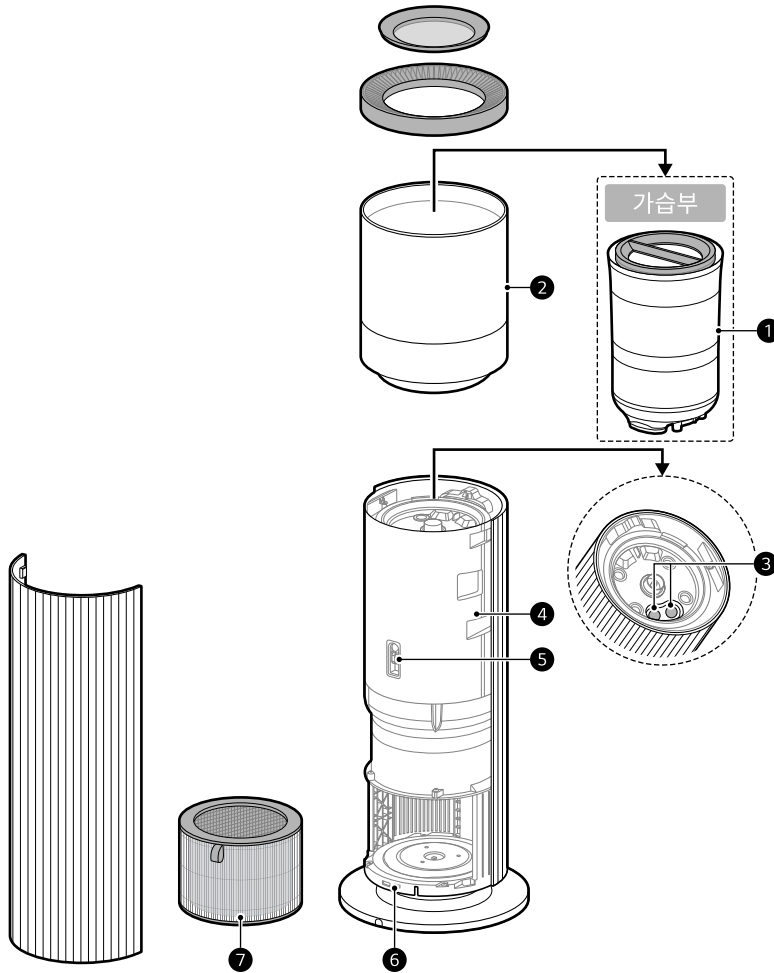

① 가습부

- 물통부(물통 손잡이, 워터 필터, 스테인리스 물통, 물통 캡)와 물통 케이스, 미스트 케이스가 포함되어 있습니다.

② 외관 케이스

- 제품의 외관이며, 분리 가능합니다.

③ 초음파 진동자

- 초음파를 이용해 미스트를 생성합니다.

④ 습도 센서부

- 습도를 감지합니다.

⑤ 잔수 배출구

- 가습 후 남은 물을 뺄 수 있습니다.

⑥ 센서부

- PM 1.0(극초 미세먼지) 센서 : 먼지의 농도를 감지합니다.
 - 센서 렌즈를 별도로 청소하지 않아도 됩니다.

⑦ 에어로 시리즈 공기청정 필터

14 알아보기

- 초미세먼지, 스모그 원인 물질(SO₂, NO₂), 세집증후군 물질(톨루엔, 포름알데히드), 생활 냄새를 잡아줍니다.

가습부

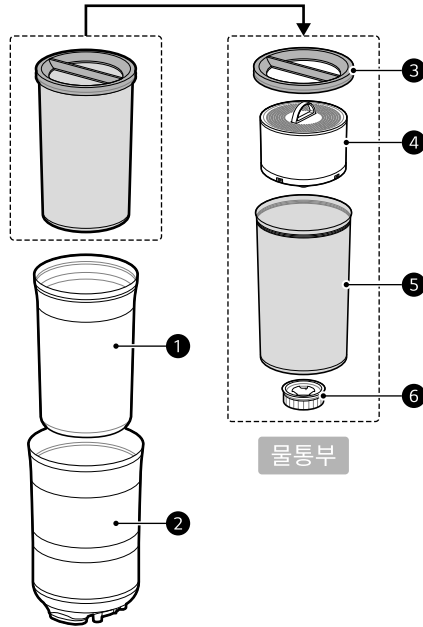

① 물통 케이스

② 미스트 케이스

③ 물통 손잡이

- 물통을 들고 이동할 때 사용합니다.

④ 워터 필터

- 물 속에 녹아 있는 스케일 원인 물질(Ca, Mg, HCO₃⁻ 등)을 제거하여 청결한 가습을 제공합니다.

⑤ 스테인리스 물통

⑥ 물통 캡

⚠ 주의

- 가습부를 조립할 때 올바른 방향으로 한 부품씩 조립하세요.
 - 잘못 조립한 경우 누수의 원인이 됩니다.
- 스테인리스 물통을 들고 이동하기 전에 물통 손잡이가 완전히 잠겼는지 확인하세요.
 - 물통 손잡이가 완전히 잠기지 않으면 스테인리스 물통이 떨어져 상해 및 제품 고장의 원인이 될 수 있습니다.
- 스테인리스 물통을 들고 이동할 때는 한 손으로 스테인리스 물통을 받치고 다른 한 손으로 물통 손잡이를 잡은 다음 이동하는 것을 권장합니다.
- 스테인리스 물통을 세척할 때는 워터 필터 및 물통과 조립된 부품들을 모두 분리한 다음 세척하세요.

워터 필터

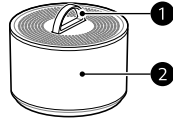

① 워터 필터 손잡이

- 스테인리스 물통에 워터 필터를 넣거나 꺼낼 때 사용합니다.

② 워터 필터

- 물 속에 녹아 있는 스케일 원인 물질(Ca, Mg, HCO₃⁻ 등)을 제거하여 청결한 가습을 제공합니다.
- 제품 내부 스케일과 초음파 가습 시 생기는 하얀 가루의 날림을 줄여줍니다.

⚠ 주의

- 제품에 물을 채우거나 워터 필터를 청소할 때 지하수와 빗물을 사용하지 마세요.
 - 수도물 또는 정수기 물 사용을 권장합니다.
- 워터 필터를 통과한 물은 마시지 마세요.
- 워터 필터를 임의로 분해하지 마세요.
- 워터 필터를 던지거나 다른 용도로 사용하지 마세요.
- 수명이 다한 워터 필터를 교체하지 않고 제품을 계속 사용하면 아래와 같은 현상이 나타날 수 있습니다. 상태 표시부에 **워터 필터 교체 필요** 문구가 나타나면 워터 필터를 교체하세요.
 - 제품 보호를 위해 일부 기능이 제한됨에 따라 미스트 양이 줄어들거나, 100 °C 가습수 살균이 작동하지 않을 수도 있습니다.
 - **가습** 또는 **가습청정** 모드로 자동 운전할 때 희망 습도에 도달하지 않을 수 있습니다.
 - **가습** 또는 **가습청정** 모드로 작동할 때 하얀 가루가 날릴 수 있으며, 제품 주변에 있는 공기청정기가 잘못 작동할 수 있습니다.
 - 제품 내부에 스케일이 쌓여 제품 고장의 원인이 될 수 있습니다.
- 사용하지 않은 워터 필터는 밀봉된 상태로 상온에서 보관하세요.
- 제품을 오랜 시간 사용하지 않을 때, 사용한 워터 필터는 청소한 다음 일주일 이상 건조한 후 바람이 잘 통하고 그늘진 상온에 밀봉하여 보관하세요. → 자세한 청소 방법은 **워터 필터 청소하기**를 보세요.

✔ 알아두기

- 스테인리스 물통을 세척할 때는 워터 필터를 분리하세요.
- 워터 필터의 교체 주기는 약 5개월입니다.
- 워터 필터의 교체 주기는 사용 환경과 사용 시간에 따라 달라질 수 있습니다.
- 워터 필터는 소모품으로 무상 보증 기간이라도 사용 중에 발생한 워터 필터 교체는 유상 청구됩니다.
- 워터 필터는 가까운 서비스 센터나 [LG전자 홈페이지](#)에서 별도로 구입할 수 있습니다.

공기청정 필터

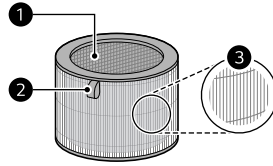

① 에어로 시리즈 G 필터

- 미세먼지를 제거하고 스모그 원인물질(SO₂, NO₂), 새집증후군 물질(톨루엔, 포름알데히드), 생활 냄새(암모니아, 아세트산, 아세트 알데히드)까지 잡아줍니다.

② 공기청정 필터 손잡이

- 제품에서 필터를 넣거나 꺼낼 때 사용합니다.
- 손잡이가 달린 면이 위를 향하게 하세요.

③ 극세 필터

- 필터의 겉면에 극세 필터가 결합되어 있어 1차적으로 공기 중의 입자가 큰 생활 먼지를 잡아줍니다.

⚠ 주의

- 필터는 결합되어 있으므로 강제로 필터를 분리하지 마세요.
- 필터를 던지거나 다른 용도로 사용하지 마세요.

✓ 알아두기

- 구입 초기에는 약간의 새 필터 냄새가 날 수 있습니다. 제품 사용 후 하루 이상 지나면 자연적으로 냄새가 사라지므로 안심하고 사용하세요.
- 공기청정 필터의 청소 및 교체 주기는 사용 환경과 사용 시간에 따라 달라질 수 있습니다.
- 공기청정 필터의 교체 주기는 최대 1년까지입니다. 실내 공기가 오염된 상태일수록 필터 수명이 단축됩니다.
- 실내에 과도한 냄새가 발생할 경우에는 우선 환기를 통해 실내의 냄새(가스)를 제거하고 환기 후 남은 냄새를 제거하는 용도로만 사용하세요.
- 공기청정 기능을 오랜 시간 사용하지 않다가 사용하여 냄새가 발생할 때에는 환기가 되는 장소에서 **공기청정** 모드의 바람 세기를 **강**으로 설정하여 필터에 배인 냄새를 줄일 수 있습니다.
- 일산화탄소(CO)는 필터로 제거할 수 없는 주요 유해 가스로, 주로 실외에서 들어옵니다.
- 제품을 사용할 때 창문이나 문을 닫고 사용하세요. 단, 밀폐된 공간에서 제품을 오랜 시간 사용하면 이산화탄소 농도가 높아질 수 있으므로 주기적으로 실내를 환기하세요.
- 공기청정 기능의 탈취 기능은 공기 중의 냄새(가스)를 필터에 가두는 방식입니다. 따라서 실내에 과도한 냄새가 발생했을 때 제품을 오랜 기간 사용하면 필터의 성능이 급격하게 저하됩니다.
- 주변 냄새가 공기청정 필터에 배인 상태로 제품을 작동하여 냄새가 날 경우, 공기청정 필터의 교체 시기가 된 것이니 공기청정 필터를 새 것으로 교체하세요. 필터는 소모품으로 무상 보증 기간이라도 사용 중에 발생한 필터 교체는 유상 청구됩니다.
- 공기청정 필터는 가까운 서비스 센터나 [LG전자 홈페이지](#)에서 별도로 구입할 수 있습니다.

부속품

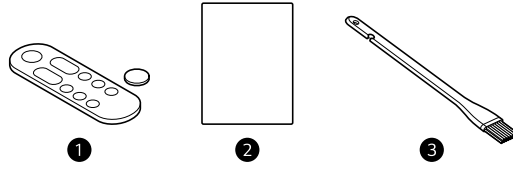

- ① 리모컨 / 건전지(CR2025, 1개)
- ② 간단 사용설명서
- ③ 청소솔

설치 및 준비하기

워터 필터 조립하기

알아두기

- 제품 사용 전에 미스트 케이스와 물통 케이스 사이에 있는 보호 시트를 제거하세요.
- 청결한 제품 사용을 위해 제품 개봉 후 사용 전에 처음 한번만 아래 방법으로 스테인리스 물통을 세척하는 것을 권장합니다.
 - 반드시 스테인리스 물통에 워터 필터를 조립하기 전에 세척하세요.
 - ① 식용유를 키친 타월에 묻혀 스테인리스 물통을 문질러 닦으세요.
 - ② 식용유가 묻은 물통을 베이킹 소다를 이용하여 닦으세요.
 - ③ 중성 세제를 사용하여 스테인리스 물통을 닦은 후 잔여물이 남지 않도록 깨끗이 행구세요.
- 워터 필터를 조립하기 전에 워터 필터 아래쪽 고무로 이물질이 없도록 깨끗이 닦으세요.
- 워터 필터의 특성으로 새 워터 필터와 보호 비닐에 물 멧힘이 있을 수 있습니다. 인체에 유해하지 않으나, 먹지 마세요.
 - 물 멧힘은 워터 필터 성능에 영향을 주지 않습니다.

1 물통 커버와 스테인리스 물통을 제품에서 분리하세요.

- 제품의 전원을 끈 상태에서 분리하세요.

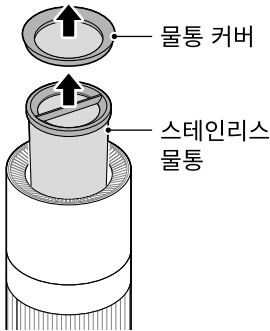

2 물통 손잡이를 화살표 방향으로 돌린 다음 위로 들어 올려 분리하세요.

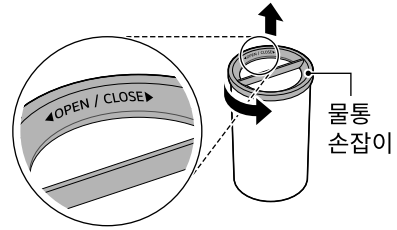

3 물통 캡과 워터 필터, 보호 시트 2개를 순서대로 꺼낸 다음 워터 필터의 보호 비닐 및 필름을 제거하세요.

- 스테인리스 물통에서 제거한 보호 시트 2개는 버리세요.

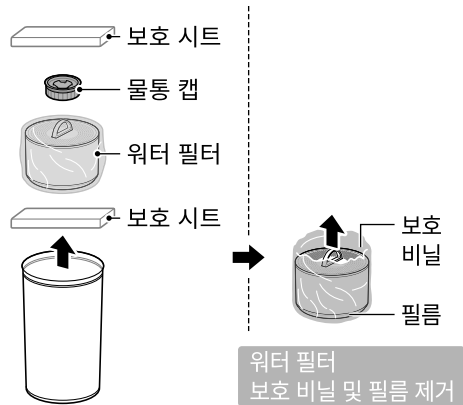

4 스테인리스 물통 아래쪽에 물통 고무가 끼워져 있는지 확인하세요.

- 물통 고무가 빠져 있으면 물통 고무 홈을 스테인리스 물통 아래쪽 형상에 맞춰 단단히 끼우세요.

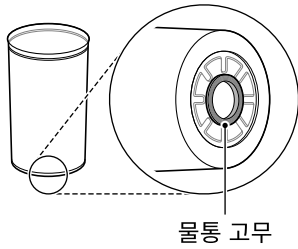

물통 고무가 빠져있는 경우

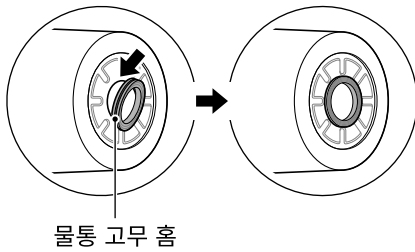

물통 고무 홈

- 5 보호 비닐을 제거한 워터 필터를 스테인리스 물통에 완전히 넣으세요.

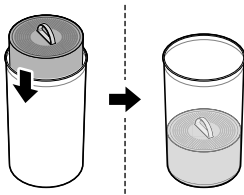

- 6 물통 캡을 워터 필터 끝부분에 끼운 다음 화살표 방향으로 돌려서 단단히 잠그세요.

- 물통 캡을 워터 필터에 딸깍 걸리도록 완전히 돌리세요.

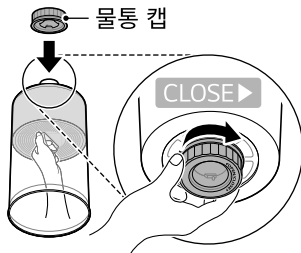

- 7 물통 손잡이의 잠금 표시부가 스테인리스 물통의 잠금 기준선을 넘어가도록 물통 손잡이를 화살표 방향으로 돌려서 잠그세요.

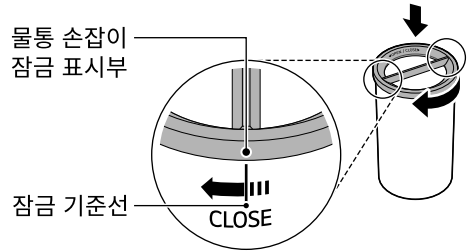

- 물통 손잡이의 잠금 상태를 확인하세요.
 - 물통 손잡이를 위로 당겨 물통 손잡이가 빠지지 않는지 확인하세요.

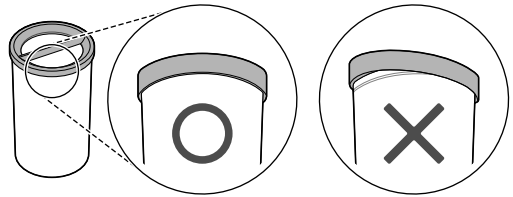

- 8 스테인리스 물통에 물을 넣어 물이 새는지 확인하세요.

- 스테인리스 물통 아래쪽에 물통 고무와 물통 캡이 제대로 조립되었는지 확인하세요.
- 워터 필터를 스테인리스 물통에서 꺼낸 다음 워터 필터 아래쪽 고무가 완전히 끼워졌는지 확인하세요.



워터 필터 아래쪽 고무

- 9 스테인리스 물통을 제품에 조립하기 전에 스테인리스 물통 바깥쪽 MAX 표시 아래까지 물을 채운 다음 워터 필터 아래쪽 빨간색 버튼을 눌러 스테인리스 물통에 있는 물을 완전히 빼세요.

- 제품을 사용하기 전에 새 워터 필터를 안정화하는 과정입니다.

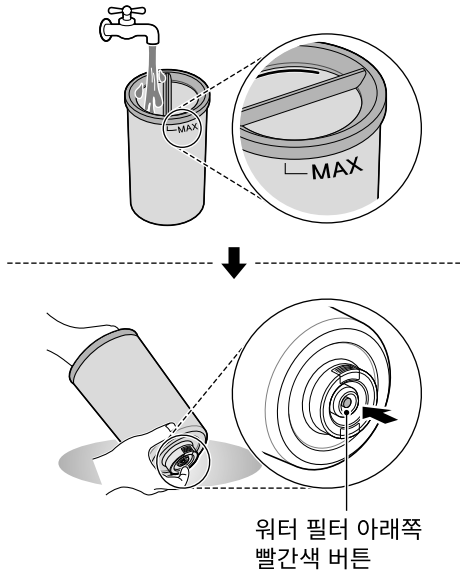

10 스테인리스 물통을 제품에 천천히 넣은 다음 물통 커버를 조립하세요.

- 물통 커버가 제품에 조립되지 않고 움직이면 스테인리스 물통을 다시 조립하세요.

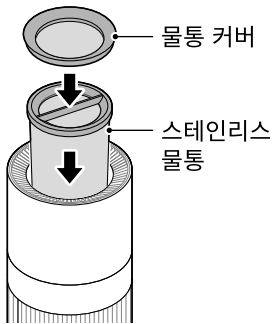

⚠ 주의

- 제품에서 스테인리스 물통을 분리할 때 물통 케이스가 스테인리스 물통과 조립된 상태로 같이 분리될 수 있습니다. 물통 케이스를 물통과 분리하세요.
 - 스테인리스 물통을 물통 케이스가 조립된 상태로 들고 이동하면 물통 케이스가 떨어져 상해 및 제품 고장의 원인이 될 수 있습니다.
- 제품을 사용하기 전에 반드시 사용할 워터 필터의 보호 비닐 및 필름을 제거하세요.
- 워터 필터를 떨어뜨리면 모양이 변형되거나 내용물이 노출되어 제품 고장의 원인이 됩니다.
- 외형이 변형되거나 내용물이 노출된 워터 필터는 폐기하세요.

- 폐기하는 워터 필터는 종량제 봉투에 담아 버리세요.
- 물통 고무와 물통 캡을 잘못 조립하면 누수로 인한 제품 고장의 원인이 될 수 있습니다.
- 물통 손잡이가 완전히 잡히지 않으면 스테인리스 물통이 떨어져 상해 및 제품 고장의 원인이 될 수 있습니다.
- 새 워터 필터 안정화를 위해 물을 뺄 때는 스테인리스 물통 아랫부분의 한쪽 면을 바닥에 고정된 상태에서 워터 필터 아래쪽 빨간색 버튼을 눌러 물을 빼세요.
 - 스테인리스 물통을 들고 물을 빼면 스테인리스 물통이 떨어질 수 있으며 상해 및 제품 고장의 원인이 될 수 있습니다.
- 스테인리스 물통을 제품에 잘못 조립하면 제품이 정상적으로 작동하지 않거나, 누수로 인한 제품 고장의 원인이 될 수 있습니다.
- 파손된 부품을 사용하지 마세요. 누수로 인한 제품 고장의 원인이 될 수 있습니다.

✔ 알아두기

- 제품을 처음 사용할 때 새 워터 필터를 조립한 다음 상태 표시부에 **워터 필터 교체 필요**가 나타나면 워터 필터를 다시 조립하세요.

공기청정 필터 설치하기

공기청정 필터는 보호 비닐을 제거한 다음 사용하세요.

1 뒷면 커버의 양 옆을 잡고 살짝 당겨 분리하세요.

- 제품 상태 표시부가 있는 방향의 반대편에 뒷면 커버가 있습니다.

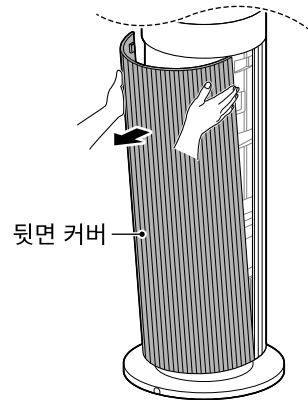

2 포장용 지지대와 공기청정 필터를 순서대로 꺼낸 다음 공기청정 필터 보호 비닐을 제거하세요.

- 포장된 공기청정 필터를 분리할 때 보호 비닐을 잡고 분리하세요.

- 제품에서 제거한 포장용 지지대는 버리세요.

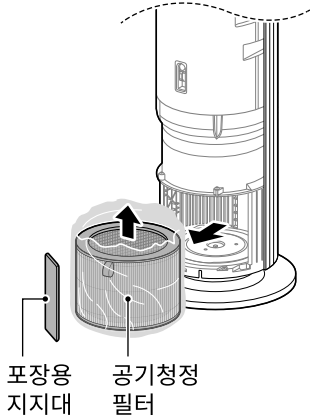

3 공기청정 필터를 제품 안쪽으로 밀어 넣어 완전히 장착하세요.

- 공기청정 필터 손잡이가 달린 면이 위를 향하도록 장착하세요.



4 커버 하단의 양 쪽 고정부를 제품 하단에 있는 고정 홈에 끼운 다음 커버를 닫으세요.

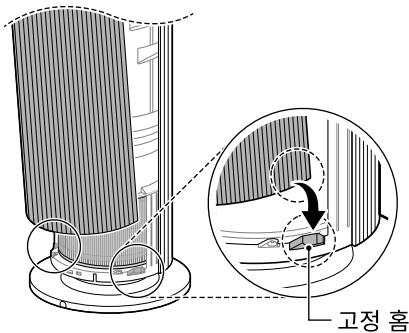

설치 장소 정하기

- 제품을 화재경보기 또는 조명 아래에 설치하지 마세요.

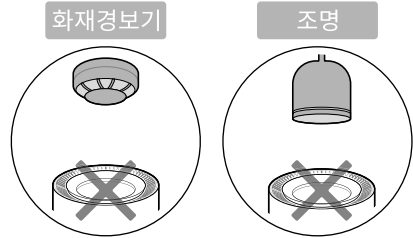

- 제품을 공기청정기 근처에 설치하지 마세요.
 - 제품에서 나오는 미스트를 공기청정기 먼지센서가 먼지로 잘못 감지하여 먼지 상태가 다르게 나타날 수 있습니다.
- 제품을 TV나 오디오 등 전자제품 근처에 설치하지 마세요.
- 제품을 천장, 벽, 가구 등으로부터 1m 이상 띄워서 설치하세요.
 - 청정 능력을 제대로 발휘하기 위해서는 공기를 빨아들일 수 있는 충분한 공간이 필요합니다.
 - 제품 위쪽 미스트 토출구는 최소 1m 이상의 공간이 필요합니다.

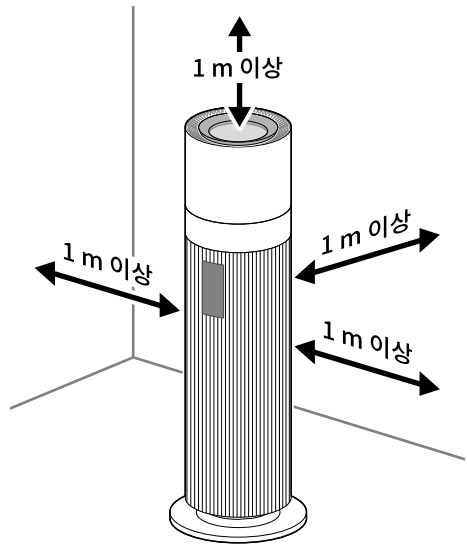

- 제품을 바닥이 단단하고 수평인 곳에 설치하세요.

⚠ 주의

- 제품을 사용하기 전에 공기청정 필터의 보호 비닐을 반드시 제거하세요.
 - 제품 오작동 및 고장의 원인이 됩니다.

22 알아보기

- 제품을 기울어진 상태로 설치하면 수위 센서가 제대로 작동하지 않을 수 있습니다.

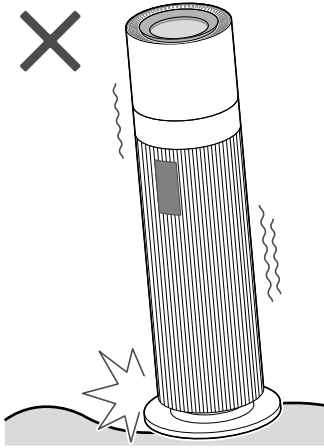

- 사용 환경(온도, 습도 등)에 따라서 제품의 성능이 달라질 수 있습니다.

⚠ 주의

- 제품을 탁자나 사물 위에 설치하지 마세요.

제품 사용 시 주의하기

- 물을 채울 때는 미스트 토출구에 물이 들어가지 않도록 주의하세요.



✔ 알아두기

- 미스트 토출구로 물이 들어갔을 때는 **공기청정** 모드의 바람 세기를 **중** 이상으로 설정하여 6시간 이상 작동하세요.
 - **공기청정** 모드로 건조 후에도 이상 소음이 나면 LG전자 서비스 센터로 연락하세요.

- 제품을 카펫 위나 커튼 주위에서 사용하지 마세요.

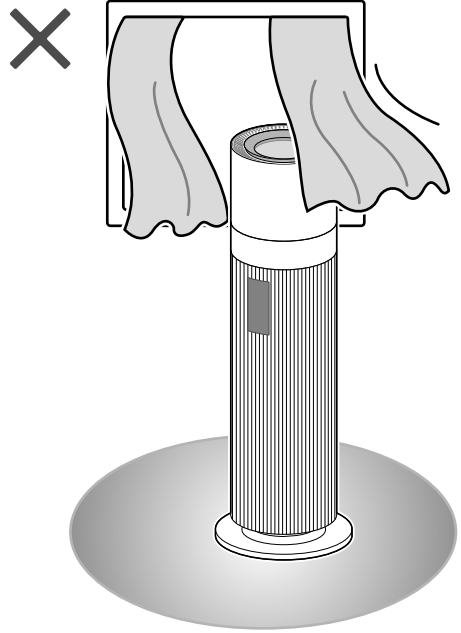

- 제품 위에 책, 휴대폰, 음료수 등 물건을 올려놓지 마세요.
 - 제품 위에 올려놓은 물건이 미스트 토출구를 막으면 상태 표시부에 **필터 상태 확인 필요**가 나타날 수 있습니다.

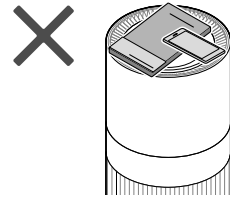

- 수돗물 또는 정수기 물 사용을 권장합니다.
- 40°C 이상의 뜨거운 물, 음료수, 지하수 등은 사용하지 마세요.
- 스테인리스 물통을 분리했을 때 물통 캡 아랫면에 이물질이 묻지 않도록 물통을 깨끗한 곳에 두세요.
 - 물통 캡 아랫면에 이물질이 묻을 경우 제품 내부로 이물질이 들어가 제품 고장의 원인이 될 수 있습니다.
- 가습부를 분리한 상태로 제품을 오랜 기간 방치하지 마세요.
 - 제품 내부로 이물질이 들어가 제품 고장의 원인이 될 수 있습니다.

제품 이동하기

- 제품을 이동하거나 보관할 때는 전원선을 하단부에 감아 바닥에 끌리지 않도록 하세요.

- 전원 플러그가 파손되거나 바닥 긁힘의 원인이 됩니다.
- 2명이 제품 밑면의 손잡이 부분을 잡고 안전하게 운반하세요.

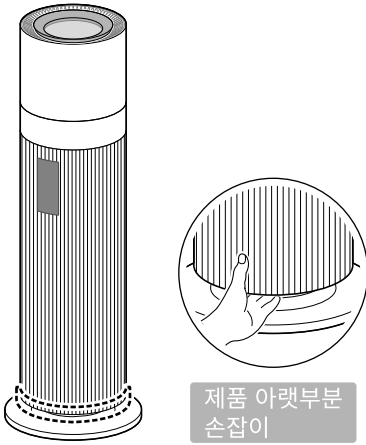

⚠ 주의

- 제품 외부 커버를 잡고 이동하지 마세요. 커버가 열려 제품이 떨어질 수 있습니다.
 - 제품을 떨어뜨릴 경우 상해를 입거나 제품 고장의 원인이 됩니다.
- 스테인리스 물통 내부 물은 모두 제거하고 제품을 이동하세요.
- 전원을 끄고 플러그를 콘센트에서 분리한 다음 제품을 이동하세요.

사용하기

조작부 살펴보기

조작부 사용하기

상태 표시부

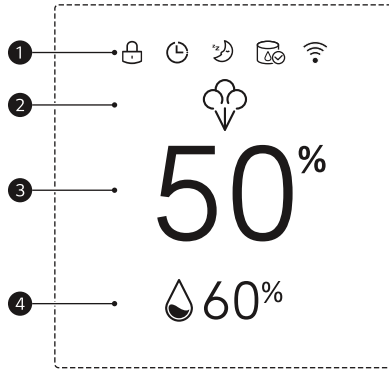

❶ 부가 기능 표시

제품에 설정한 기능이나 필터 교체 알림을 표시합니다.



아이콘	설명	
	버튼 잠금	조작부의 버튼이 잠기면 표시됩니다.
	꺼짐 예약	꺼짐 예약이 설정되면 표시됩니다.
	취침 모드	취침 모드가 설정되면 표시됩니다.
	워터 필터 교체 알림	워터 필터의 교체 시기가 되면 표시됩니다.
	공기청정 필터 교체 알림	공기청정 필터의 교체 시기가 되면 표시됩니다.
	와이파이 연결	와이파이가 연결되면 표시됩니다.

✔️ 알아두기

- 아이콘은 표시 우선순위에 따라 최대 5개까지 표시됩니다.
 - 우선순위 : 버튼 잠금 > 꺼짐 예약 > **취침 모드** > 워터 필터 교체 알림 > 공기청정 필터 교체 알림 > 와이파이 연결
 - 설정된 기능이 5개 이상일 때는 일부 아이콘이 표시되지 않을 수 있습니다.

❷ 운전 모드 표시

가습 모드와 가습청정 모드를 표시합니다.

아이콘		설명
	가습 모드	가습 모드로 설정하면 표시됩니다. • 가습 모드 작동 중에 포근한 가습 기능을 켜면  아이콘이 주황색으로 바뀝니다.
	가습청정 모드	가습청정 모드로 설정하면 표시됩니다.

③ 상태 표시

- 현재 습도, 공기질 정보, 공기청정 필터 잔여량을 표시합니다.

④ 희망 습도 및 운전 모드 세기 표시

- 희망 습도나 운전 모드에 따라 설정한 세기를 표시합니다.

조작부

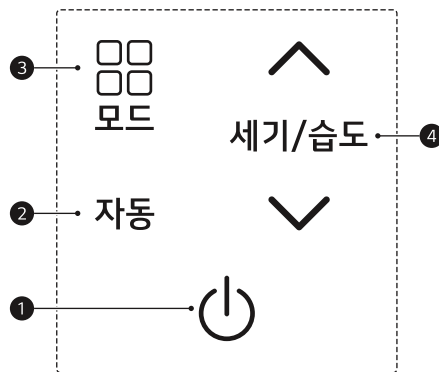

① 전원 버튼

제품의 전원을 켜거나 끌 수 있습니다.

② 자동 버튼

자동 운전을 켜거나 끌 수 있습니다.

- 버튼을 3초 동안 누르면 조작부 버튼 잠금을 설정하거나 해제할 수 있습니다.



③ 운전 모드 버튼

원하는 운전 모드를 선택할 수 있습니다.

- 버튼을 누를 때마다 가습 → 가습청정 → 공기청정으로 바뀝니다.
- 버튼을 3초 동안 누르면 무드등 밝기를 설정할 수 있습니다.

④ 세기/습도 버튼

제품의 운전 상태에 따라 가습 세기, 가습청정 세기, 공기청정 세기, 희망 습도를 조절할 수 있습니다.

-  버튼을 길게 누르면 세기/습도를 연속으로 올릴 수 있습니다.
-  버튼을 길게 누르면 세기/습도를 연속으로 내릴 수 있습니다.

✔ 알아두기

- 조작부 버튼 2개를 3초 동안 동시에 눌러 부가 기능을 사용할 수 있습니다.

✔ 알아두기

버튼 3초 누름	부가 기능
^ + v	와이파이 설정
 + ^	스마트 진단
자동 + v	공기청정 필터 교체 알림 초기화

리모컨 조작하기

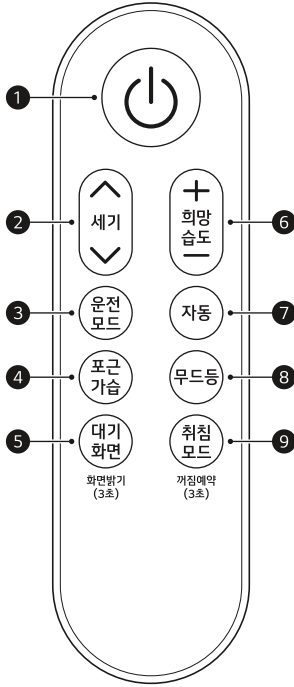

1 전원 버튼

제품의 전원을 켜거나 끌 수 있습니다.

2 세기 버튼

운전 모드에 따라 가습 세기, 가습청정 세기, 공기청정 세기를 조절할 수 있습니다.

- ▲ 버튼을 길게 누르면 세기를 연속으로 올릴 수 있습니다.
- ▼ 버튼을 길게 누르면 세기를 연속으로 내릴 수 있습니다.

3 운전 모드 버튼

원하는 운전 모드를 선택할 수 있습니다.

- 버튼을 누를 때마다 **가습 → 가습청정 → 공기청정**으로 바뀝니다.

4 포근 가습 버튼

가습 모드 작동 중 버튼을 누르면 포근한 가습 기능을 켜거나 끌 수 있습니다.

- 버튼을 3초 동안 누르면 소리를 켜거나 끌 수 있습니다.

5 대기 화면 버튼

대기 화면을 설정 할 수 있습니다.

- 버튼을 3초 동안 누르면 화면 밝기를 설정할 수 있습니다.

6 희망 습도 버튼

희망 습도를 조절할 수 있습니다.

- + 버튼을 길게 누르면 희망 습도를 연속으로 올릴 수 있습니다.
- - 버튼을 길게 누르면 희망 습도를 연속으로 내릴 수 있습니다.

7 자동 버튼

자동 운전을 켜거나 끌 수 있습니다.

8 무드등 버튼

무드등의 밝기를 설정할 수 있습니다.

- 버튼을 3초 동안 누르면 무드등의 색상을 변경할 수 있습니다.

9 취침 모드 버튼

취침 모드를 켜거나 끌 수 있습니다.

- 버튼을 3초 동안 누르면 꺼짐 예약을 설정할 수 있습니다.

단추형 건전지 넣기

- 1 면봉과 같은 간단한 도구로 건전지 트레이의 후크를 누른 다음 옆으로 밀어서 건전지 트레이를 꺼내세요.

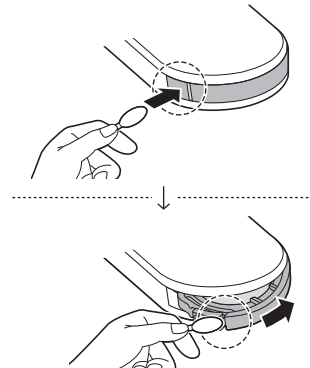

- 2 건전지의 + 극성이 위로 향하도록 건전지 트레이에 넣으세요.

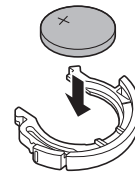

- 3 건전지 트레이를 딸깍 소리가 날 때까지 밀어 넣으세요.

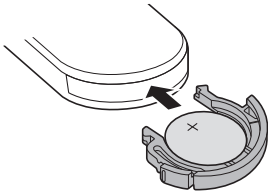

⚠ 경고

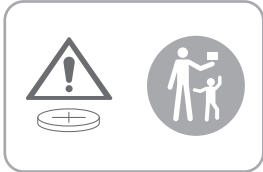

- 단추형 건전지 트레이가 분리되지 않도록 제대로 닫은 다음 어린이 손에 닿지 않는 장소에 보관하세요.
- 만약 건전지 트레이가 단단하게 고정되어 있지 않다면 즉시 사용을 중단하고 어린이가 접근하지 못하게 하세요.
- 건전지를 삼키게 되면 심각한 상해 또는 사망의 원인이 됩니다. 즉시 응급실로 가서 의사의 진료를 받으세요.
- 단추형 건전지를 임의로 개조하지 마세요. 화재 및 고장이 날 수 있습니다.
- 단추형 건전지의 극성을 확인하세요. 건전지를 잘못 끼우면 폭발할 수 있습니다.
- 건전지를 충전하거나 분해하지 마세요. 폭발의 원인이 됩니다.
- 건전지를 폐기할 때에는 화기 또는 열기가 있는 곳에 버리지 마세요. 폭발의 원인이 됩니다.

⚠ 주의

- 리모컨을 난방 기구나 촛불, 담뱃불 등의 근처에 보관하지 마세요. 화재 또는 제품이 변형될 수 있습니다.
- 리모컨 버튼은 한 번에 하나씩만 누르세요. 여러 버튼을 동시에 누를 경우 리모컨 고장 또는 제품이 오작동할 수 있습니다.
- 리모컨을 발로 차거나 밟지 마세요. 리모컨이 파손될 수 있습니다.
- 리모컨을 오랫동안 사용하지 않을 경우, 건전지를 분리하여 보관하세요. 건전지 액이 흘러 고장의 원인이 됩니다.

✔ 알아두기

- 리모컨을 포함한 제품은 버튼/단추형 건전지(CR2025)가 제공되고 있습니다.

- 리모컨에 문제가 발생하면 서비스 센터에 문의하기 전에 먼저 단추형 건전지를 교체하거나 극성(+/-)을 확인하세요.
- 리모컨을 사용할 때는 제품의 리모컨 수신부 방향으로 향하게 하세요.
- 리모컨과 제품 사이에 장애물이 있거나 거리가 멀면 리모컨이 작동하지 않을 수 있습니다. 권장 사용 거리는 7m 이하입니다.
- 사용한 건전지는 폐건전지 수거함에 넣으세요.

물 채우기

물통 분리 없이 물 채우기

- 1 물통 커버를 위로 들어 올린 다음 물통 손잡이에 걸쳐 놓으세요.
 - 제품의 전원을 끈 상태에서 물통 커버를 여세요.

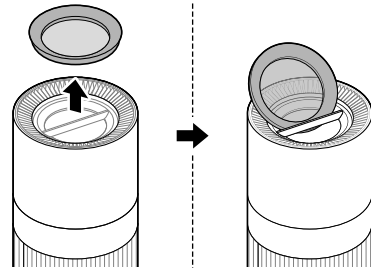

- 2 스테인리스 물통에 물을 채워 넣으세요.

- 물통 손잡이 아래까지 물을 넣을 수 있습니다.

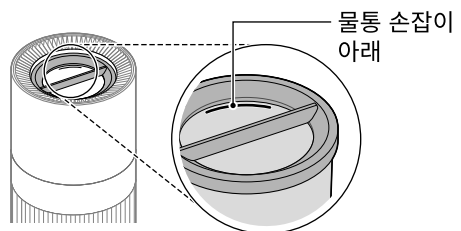

⚠ 주의

- 스테인리스 물통에 물을 천천히 부으세요. 많은 양의 물을 빨리 넣으면 물이 넘칠 수 있습니다.
- 물을 채울 때는 미스트 토출구에 물이 들어가지 않도록 주의하세요.
 - 제품 고장의 원인이 될 수 있습니다.
- 물을 채울 때는 반드시 물통 커버를 연 다음 물을 채우세요.
 - 물통 커버를 열지 않고 물을 부으면 물이 넘치거나 미스트 토출구에 물이 들어가 제품 고장의 원인이 될 수 있습니다.

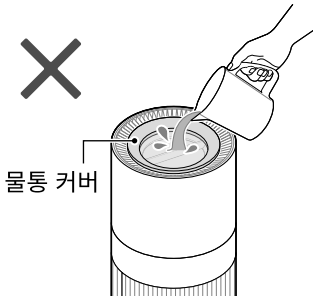

물통 분리 후 물 채우기

1 물통 커버와 스테인리스 물통을 제품에서 분리하세요.

- 제품의 전원을 끈 상태에서 물통 커버와 스테인리스 물통을 분리하세요.

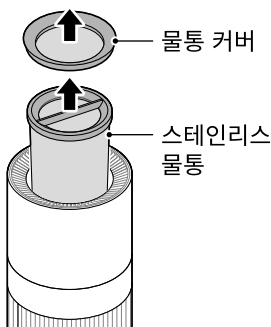

2 스테인리스 물통에 물을 채워 넣으세요.

- 스테인리스 물통 바깥쪽 MAX 표시 아래까지 물을 넣을 수 있습니다.

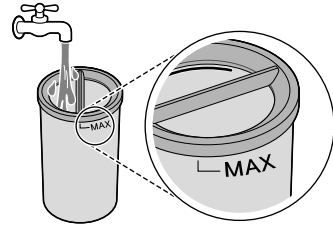

3 물을 채운 스테인리스 물통을 제품 본체에 천천히 넣은 다음 물통 커버를 조립하세요.

- 제품에 스테인리스 물통을 넣기 전에 물통 바깥쪽에 물기가 없도록 닦으세요.

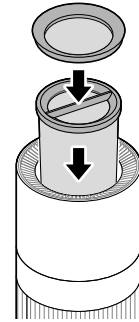

- 물통 커버가 제품에 조립되지 않고 움직이면 스테인리스 물통을 다시 조립하세요.

⚠ 주의

- 제품에서 스테인리스 물통을 분리할 때 물통 케이스가 스테인리스 물통과 조립된 상태로 같이 분리될 수 있습니다. 물통 케이스를 물통과 분리하세요.
 - 스테인리스 물통을 물통 케이스가 조립된 상태로 들고 이동하면 물통 케이스가 떨어져 상해 및 제품 고장의 원인이 될 수 있습니다.
- 스테인리스 물통을 들고 이동하기 전에 물통 손잡이가 완전히 잠겼는지 확인하세요.
 - 물통 손잡이가 완전히 잠기지 않으면 스테인리스 물통이 떨어져 상해 및 제품 고장의 원인이 될 수 있습니다.
- 스테인리스 물통을 들고 이동할 때는 한 손으로 스테인리스 물통을 받치고 다른 한 손으로 물통 손잡이를 잡은 다음 이동하는 것을 권장합니다.
- 스테인리스 물통을 들고 이동할 때는 물이 넘치지 않게 주의하세요.

✔ **알아두기**

- 실내가 건조하면 스테인리스 물통을 넣거나 꺼낼 때 정전기가 발생할 수 있습니다. 제품 문제가 아닌 주위 환경으로 인해 정전기가 발생하는 것이므로 안심하고 사용하세요.
-

제품 기본 기능 작동하기

운전/정지

제품의 전원을 켜거나 끌 수 있습니다.

- 전원 버튼을 눌러 제품 작동을 시작하세요.

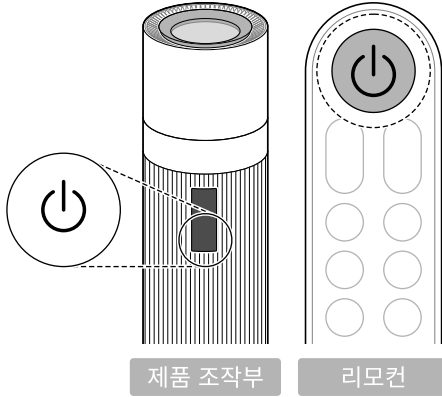

알아두기

- 제품을 처음 설치한 다음 작동을 시작하면 **가습** 모드, 가습 세기 **중**으로 작동됩니다.
- 작동을 정지한 다음 다시 시작하면 마지막으로 선택한 모드로 시작합니다. 제품 작동 중 플러그를 뽑거나 정전이 발생하면 최근 사용한 모드(운전 모드, 세기)를 기억합니다.
- **가습** 또는 **가습청정** 모드로 작동할 때 가습수를 100 °C로 가열하여 살균을 진행합니다.
 - 100 °C 살균 가습 준비의 진행 상태는 상태 표시부에서 확인할 수 있습니다.
 - 100 °C 살균 가습 준비가 진행될 때 물 끓는 소리가 납니다.
 - **LG ThinQ** 앱에서 100 °C 살균 가습 준비의 설정을 변경할 수 있습니다.
- 초기에 제품을 사용할 때 물이 떨어지는 소리가 들릴 수 있습니다. 시간이 지나면 제품이 안정화되면서 소리가 줄어듭니다.
- **가습** 또는 **가습청정** 모드로 작동하면 최적가습을 위해 설정한 세기 또는 희망 습도로 작동하기까지 약 10분의 시간이 소요됩니다.
- **가습** 또는 **가습청정** 모드로 작동할 때 제품에서 나는 '지직' 소리는 미스트를 생성하는 소리이며, 고장이 아닙니다.
- **가습** 또는 **가습청정** 모드 작동 중 제품에서 스테인리스 물통을 분리하면 상태 표시부에 **물통 장착 필요**가 나타납니다.

- **가습** 또는 **가습청정** 모드 작동 중에 전원을 끄거나 **공기청정** 모드로 변경하면 **남은 물 회수** 모드가 작동할 수 있습니다.
 - '끄르륵' 소리는 남은 물 회수를 위해 펌프가 작동하는 소리이며, 고장이 아닙니다.
 - 남은 물 회수가 끝나기 전에 **전원** 버튼을 누르거나 전원 플러그를 콘센트에서 빼면, 제품이 다시 작동할 때 남은 물 회수를 시작합니다.
- **위생 건조** 모드는 제품 내부의 팬이 작동하여 발생한 바람으로 제품 내부의 습기를 건조하는 모드입니다. 아래와 같은 경우에 **위생 건조** 모드가 작동합니다.
 - **가습** 또는 **가습청정** 모드 작동 중에 전원을 끈 경우
 - **가습** 또는 **가습청정** 모드를 작동한 다음 **공기청정** 모드를 2시간 이내로 작동한 후 전원을 끈 경우
- **위생 건조** 모드의 기본 설정 시간은 4시간입니다. **LG ThinQ** 앱을 통해 **위생 건조** 모드의 설정을 변경할 수 있습니다.
- **위생 건조** 모드 작동 중 **전원** 버튼을 누르거나 전원 플러그를 콘센트에서 빼면 **위생 건조** 모드가 종료됩니다.
- **남은 물 회수** 모드와 **위생 건조** 모드 작동 중에는 조작부와 리모컨의 일부 기능(무드등, 조작부 잠금 등)만 사용할 수 있습니다.
- **가습** 또는 **가습청정** 모드로 작동할 때 스테인리스 물통에 물이 부족하면 상태 표시부에 **물 보충 필요**가 나타납니다. 물을 채워 넣지 않은 상태로 제품을 계속 사용하면 가습이 멈춥니다.
 - 물을 채워 넣으면 다시 작동합니다.

주의

- 수명이 다한 워터 필터를 교체하지 않고 제품을 계속 사용하면 아래와 같은 현상이 나타날 수 있습니다. 상태 표시부에 **워터 필터 교체 필요** 문구가 나타나면 워터 필터를 교체하세요.
 - 제품 보호를 위해 일부 기능이 제한됨에 따라 미스트 양이 줄어들거나, 100°C 가습수 살균이 작동하지 않을 수도 있습니다.
 - **가습** 또는 **가습청정** 모드로 자동 운전할 때 희망 습도에 도달하지 않을 수 있습니다.
 - **가습** 또는 **가습청정** 모드로 작동할 때 하얀 가루가 날릴 수 있으며, 제품 주변에 있는 공기청정기가 잘못 작동할 수 있습니다.
 - 제품 내부에 스케일이 쌓여 제품 고장의 원인이 될 수 있습니다.

가습 모드 사용하기

100 °C 살균된 가습을 통해 청정한 가습을 할 수 있습니다.

1 전원 버튼을 눌러 제품을 켜세요.

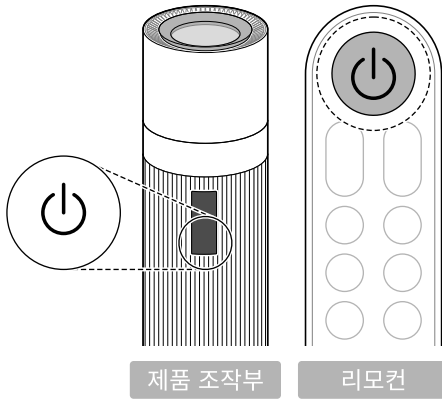

- 가습 세기가 강 또는 터보 일 때 현재 습도가 60%를 초과하면 상태 표시부에 **과습 방지 운전**이 나타나며 가습 세기 및 가습 기능이 자동으로 조절되거나 제한됩니다.
 - 현재 습도가 낮아지면 설정한 세기로 가습 기능이 다시 작동합니다.
 - 현재 습도가 80%를 초과하면 세기와 상관없이 가습이 멈춥니다.
- 설정한 세기로 작동 중인 상태에서 리모컨의 **희망 습도** 버튼을 누르면 자동 운전으로 바뀝니다.

2 운전 모드 버튼을 눌러 가습 모드를 선택하세요.

- 상태 표시부에 이 표시됩니다.

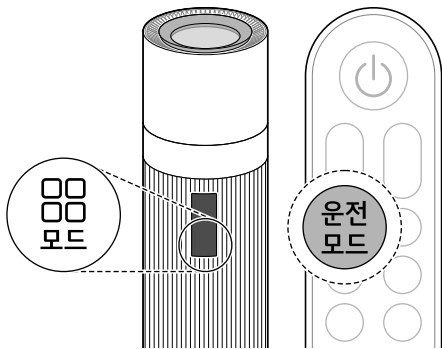

포근한 가습 기능 사용하기

더 풍부한 가습을 통해 현재 습도를 빠르게 올리거나 비교적 넓은 공간에서 가습을 할 수 있습니다.

- 가습 모드에서만 사용할 수 있습니다.

1 전원 버튼을 눌러 제품을 켜세요.

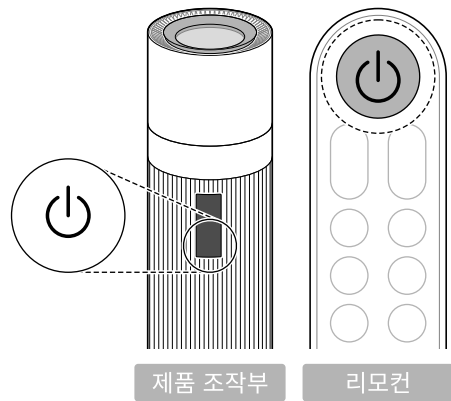

3 가습 세기를 조절하려면 조작부의 세기/습도 버튼 또는 리모컨의 세기 버튼을 누르세요.

- 제품이 작동 중인 상태에서 버튼을 누를 때마다 약 ↔ 중 ↔ 강 ↔ 터보로 바뀝니다.

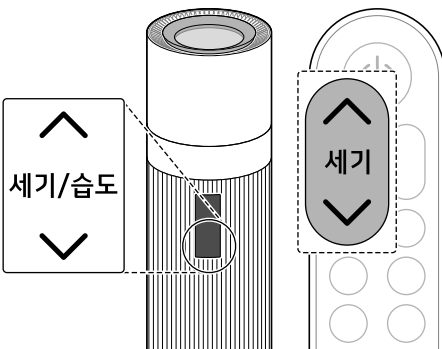

2 운전 모드 버튼을 눌러 가습 모드를 선택하세요.

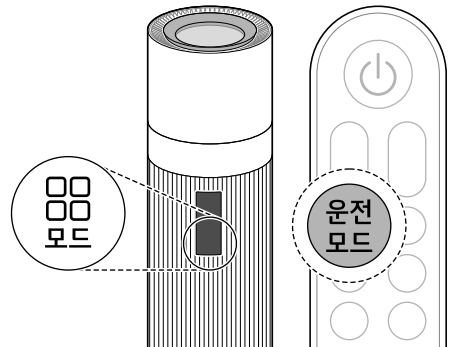

3 리모컨의 포근 가습 버튼을 눌러 포근한 가습 기능을 켜세요.

☑ 알아두기

- 주변 환경에 따라 가습량은 달라질 수 있습니다.

- 포근한 가습 기능을 켜면  색상이 주황색으로 바뀝니다.

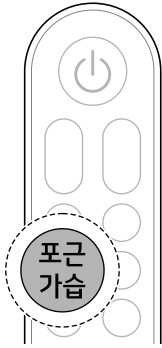

- 상태 표시부에 이 표시됩니다.

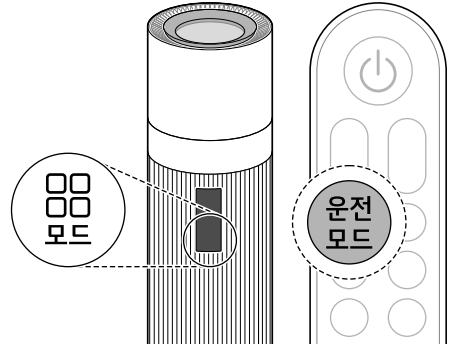

알아두기

- 포근한 가습 기능을 설정한 다음 가습 세기를 **터보**로 4시간 작동하면 가습 세기가 자동으로 **강**으로 바뀝니다.

- 3** 가습청정 세기를 조절하려면 조작부의 **세기/습도** 버튼 또는 리모컨의 **세기** 버튼을 누르세요.

- 제품이 작동 중인 상태에서 버튼을 누를 때마다 약 **← 중 ↔ 강 ↔ 터보**로 바뀝니다.

가습청정 모드 사용하기

가습과 공기청정 기능을 동시에 사용할 수 있습니다.

- 1** 전원 버튼을 눌러 제품을 켜세요.

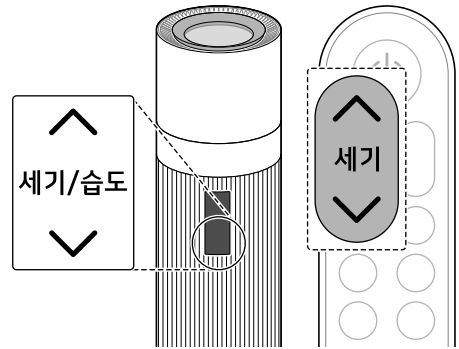
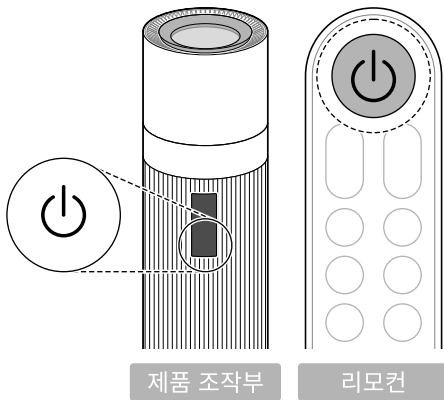

- 2** 운전 모드 버튼을 눌러 **가습청정** 모드를 선택하세요.

알아두기

- 주변 환경에 따라 가습량은 달라질 수 있습니다.
- 가습청정 세기가 **강** 또는 **터보**일 때 현재 습도가 60%를 초과하면 상태 표시부에 **과습 방지 운전**이 나타나며 가습 세기 및 가습 기능이 자동으로 조절되거나 제한됩니다.
 - 현재 습도가 낮아지면 설정한 세기로 가습 기능이 다시 작동합니다.
 - 현재 습도가 80%를 초과하면 세기와 상관없이 가습이 멈춥니다.
- 설정한 세기로 작동 중인 상태에서 리모컨의 **희망 습도** 버튼을 누르면 자동 운전으로 바뀝니다.

가습/가습청정 자동 운전 기능 사용하기

설정된 희망 습도에 따라 가습 또는 가습청정 세기가 자동으로 조절됩니다.

1 전원 버튼을 눌러 제품을 켜세요.

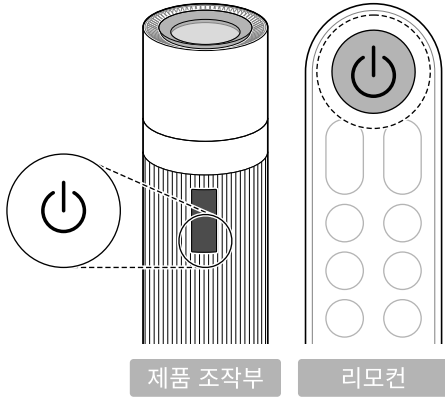

2 운전 모드 버튼을 눌러 가습 모드 또는 가습청정 모드를 선택하세요.

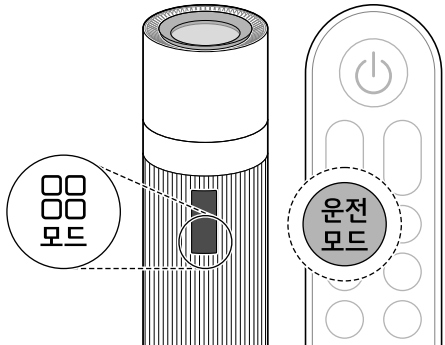

3 자동 버튼을 눌러 자동 운전을 켜세요.

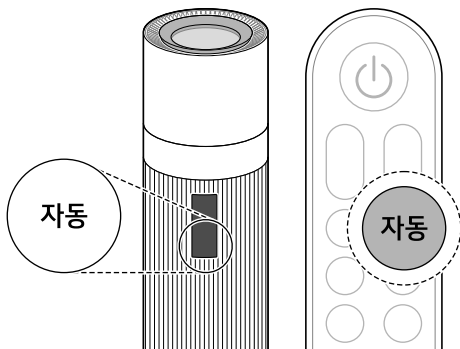

4 희망 습도를 조절하려면 조작부의 세기/습도 버튼 또는 리모컨의 희망 습도 버튼을 누르세요.

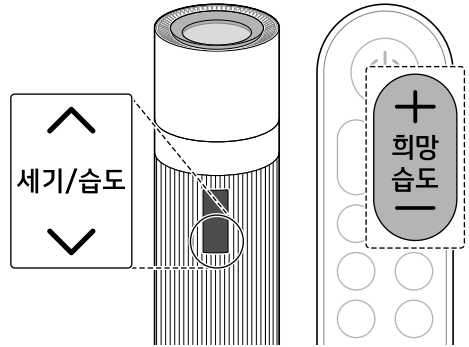

알아두기

- 희망 습도는 30% ~ 70%까지 설정할 수 있습니다.
 - 희망 습도는 5% 단위로 설정이 가능합니다.
- 주변 환경 및 희망 습도에 따라 희망 습도에 도달하는 시간이 달라질 수 있습니다.
- 현재 습도가 희망 습도보다 높으면 가습이 멈춥니다. 단, 실내의 습도 유지를 위해 가습이 바로 멈추지 않을 수 있습니다.
- 자동 운전을 정지한 다음 다시 시작하면 마지막으로 설정한 희망 습도로 설정됩니다.
- LG ThinQ 앱에서 야간 눈부심 방지 기능을 설정하면 자동 운전 중에 주변 밝기에 따라 화면 밝기, 무드등, 소리를 조절합니다.
 - 야간 눈부심 방지 기능 작동 중에도 조작부와 리모컨으로 화면 밝기, 무드등, 소리를 조절할 수 있습니다.
- 자동 운전 중 취침 모드를 설정하면 자동 운전이 해제됩니다.
- 자동 운전 중 리모컨의 세기 버튼을 누르면 자동 운전이 해제되며 선택한 세기로 작동합니다.

공기청정 모드 사용하기

청정한 바람이 나와 쾌적함을 느낄 수 있습니다.

1 전원 버튼을 눌러 제품을 켜세요.

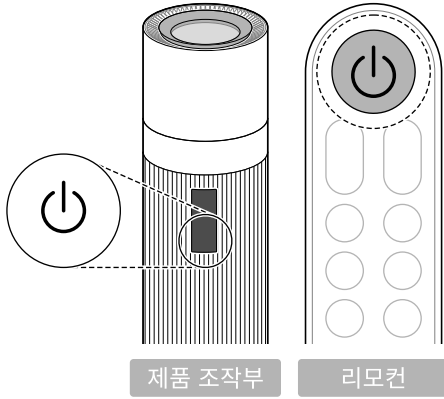

2 운전 모드 버튼을 눌러 공기청정 모드를 선택하세요.

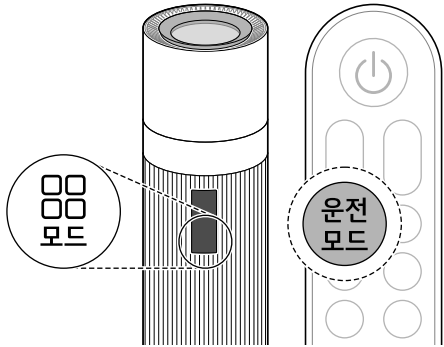

3 바람의 세기를 조절하려면 조작부의 세기/습도 버튼 또는 리모컨의 세기 버튼을 누르세요.

- 제품이 작동 중인 상태에서 버튼을 누를 때마다 약 ↔ 중 ↔ 강 ↔ 터보로 바뀝니다.

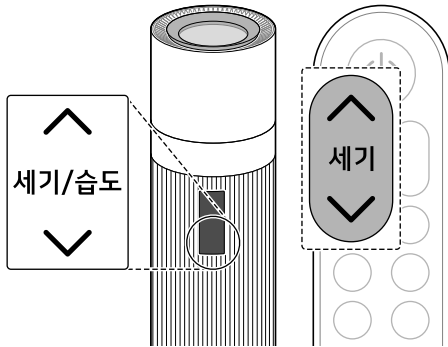

✔ **알아두기**

- 바람의 세기가 강해지면 공간을 청정하는 속도가 빨라집니다.

공기청정 자동 운전 기능 사용하기

실내 공기의 오염도에 따라 바람 세기를 자동으로 조절됩니다.

1 전원 버튼을 눌러 제품을 켜세요.

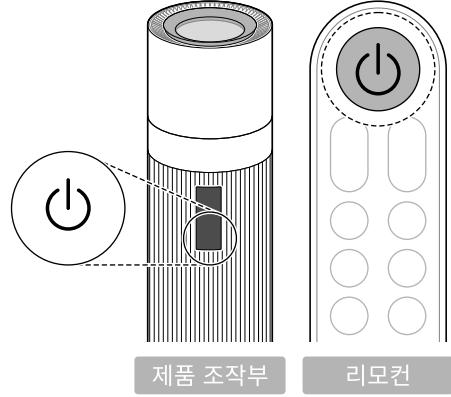

2 운전 모드 버튼을 눌러 공기청정 모드를 선택하세요.

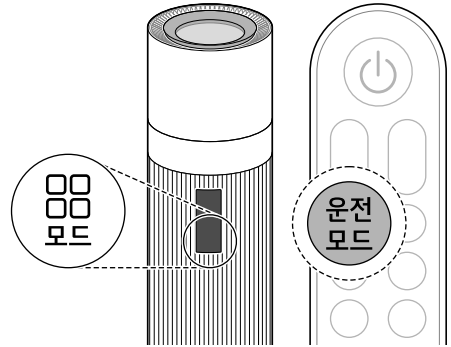

3 자동 버튼을 눌러 자동 운전을 켜세요.

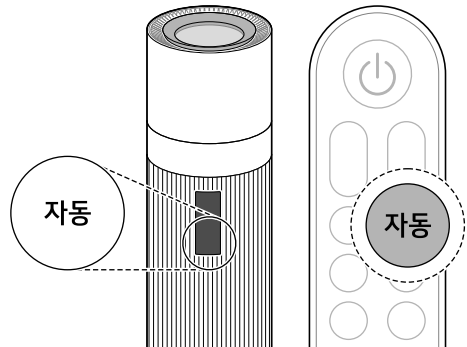

✔ **알아두기**

- LG ThinQ 앱에서 야간 눈부심 방지 기능을 설정하면 자동 운전 중에 주변 밝기에 따라 화면 밝기, 무드등, 소리를 조절합니다.

알아두기

- 야간 눈부심 방지 기능 작동 중에도 조작부와 리모컨으로 화면 밝기, 무드등, 소리를 조절할 수 있습니다.
- 자동 운전 작동 중 취침 모드를 설정하면 자동 운전이 종료됩니다.
- 자동 운전 중 리모컨의 세기 버튼을 누르면 자동 운전이 해제되며 선택한 세기로 작동합니다.

제품 부가 기능 사용하기

대기 화면 설정하기

실내 공기 등 다양한 정보를 표시합니다.

1 전원 버튼을 눌러 제품을 켜세요.

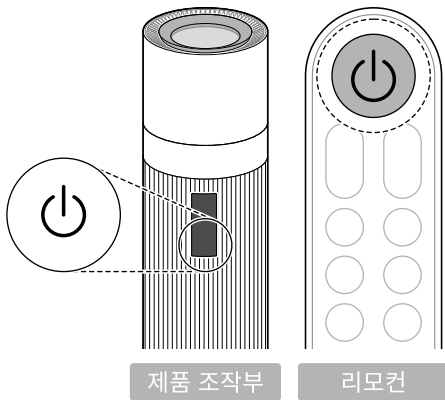

제품 조작부

리모컨

2 리모컨의 대기 화면 버튼을 눌러 원하는 대기 화면을 설정하세요.

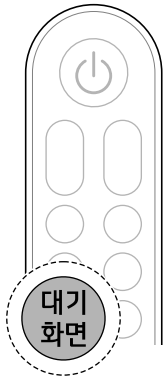

- 제품이 작동 중인 상태에서 버튼을 누를 때마다 대기 화면이 변경됩니다.
- 가슴 모드 : 현재 습도

- 가슴청정 모드 : 현재 습도 → 공기질 정보 → 공기청정 필터 잔여량
- 공기청정 모드 : 공기질 정보 ↔ 공기청정 필터 잔여량

대기 화면 정보	내용	예시
현재 습도	<p>현재 습도 상태를 표시합니다.</p> <ul style="list-style-type: none"> - 자동 운전 중 현재 습도가 희망 습도에 도달하거나, 희망 습도가 현재 습도를 초과할 때는 현재 습도가 파란색으로 변경됩니다. - 현재 습도가 습도 측정 범위(20% ~ 90%)를 벗어나면 20% 미만과 90% 초과로 습도 상태를 표시합니다. 	<p>50%</p> <p>약</p> <p>- 자동 운전 중</p> <p>50%</p> <p>60%</p>
공기질 정보	<p>종합청정도를 표시합니다.</p>	<p>청정도</p> <p>중음</p> <p>약</p>
공기청정 필터 잔여량	<p>공기청정 필터 잔여량을 표시합니다.</p>	<p>50%</p> <p>필터 잔여량</p>

취침 모드 설정하기

조용하게 제품을 사용할 수 있습니다.

1 전원 버튼을 눌러 제품을 켜세요.

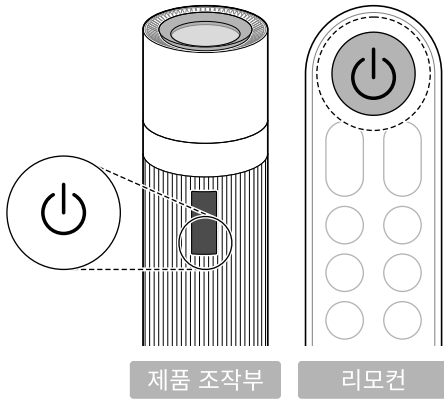

2 리모컨의 취침 모드 버튼을 누르세요.

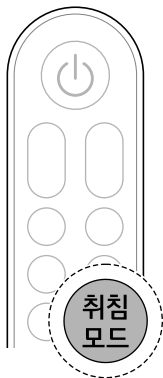

✓ **알아두기**

- 취침 모드가 설정되면 운전 모드에 따라 취침 모드 세기로 작동합니다.
 - 취침 모드 작동 중 자동 운전을 설정하거나 세기를 변경하면 취침 모드가 해제됩니다.
- 취침 모드가 설정되면 화면 밝기와 무드등, 소리가 꺼집니다.
 - 취침 모드 중에도 조작부와 리모컨을 통해 화면 밝기, 무드등, 소리를 조절할 수 있습니다.
- 취침 모드가 설정된 상태에서 리모컨의 취침 모드 버튼을 한번 더 누르면 취침 모드가 해제됩니다.
- 아래와 같은 경우에는 취침 모드가 설정된 상태에서도 위생 건조 모드가 작동됩니다.
 - 가슴 또는 가슴청정 모드를 작동 중에 전원을 끈 경우
 - 가슴 또는 가슴청정 모드를 작동한 다음 공기청정 모드를 2시간 이내로 작동한 후 전원을 끈 경우
- 가슴 또는 가슴청정 모드에서 취침 모드를 설정한 다음 제품을 껐다가 다시 켜면 남은 물 회수 모드가 작동할 수 있습니다.

꺼짐 예약 기능 설정하기

제품을 원하는 시간 동안 작동한 다음 꺼지도록 설정할 수 있습니다.

1 전원 버튼을 눌러 제품을 켜세요.

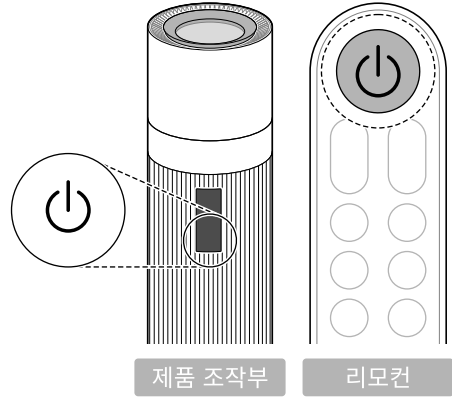

2 리모컨의 취침 모드 버튼을 3초 동안 눌러 꺼짐 예약을 켜 다음 취침 모드 버튼을 짧게 눌러 꺼짐 예약 시간을 설정하세요.

- 꺼짐 예약 시간은 30분, 1시간 ~ 12시간 (1시간 간격)으로 설정할 수 있습니다.

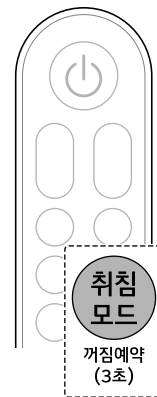

✓ **알아두기**

- 꺼짐 예약 기능 해제 또는 꺼짐 시점까지의 남은 시간을 확인하려면 취침 모드 버튼을 다시 3초 동안 누르세요.
 - 꺼짐 시점까지의 남은 시간이 먼저 표시되며, 한번 더 취침 모드 버튼을 짧게 누르면 기능이 해제됩니다.
- 아래와 같은 상황에서 꺼짐 예약으로 제품이 꺼지면 위생 건조 모드가 작동됩니다.
 - 가슴 또는 가슴청정 모드로 작동 중
 - 가슴 또는 가슴청정 모드로 작동한 다음 공기청정 모드를 2시간 이내로 작동 중

알아두기

- **가습** 또는 **가습청정** 모드 작동 중 꺼짐 예약으로 제품이 꺼지면 제품을 다시 켜었을 때 **남은 물 회수** 모드가 작동할 수 있습니다.
- 꺼짐 예약을 다시 설정하면 이전에 설정한 예약 시간부터 시작합니다.
- 꺼짐 예약 설정 후 플러그를 뽑거나 정전이 발생하면 남은 시간을 기억하여 다시 작동할 때 꺼짐 예약이 유지된 상태로 작동됩니다.

화면 밝기 설정하기

상태 표시부의 화면 밝기를 조절할 수 있습니다.

1 전원 버튼을 눌러 제품을 켜세요.

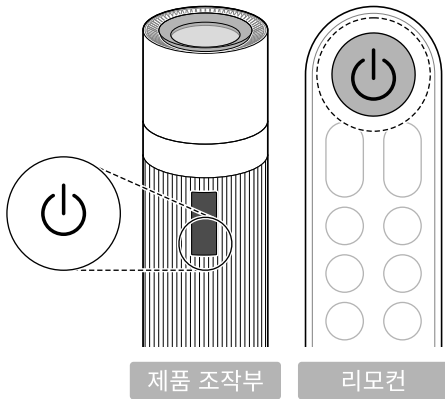

2 리모컨의 대기 화면 버튼을 3초 동안 누르세요.

- 제품이 작동 중인 상태에서 버튼을 누를 때마다 **밝기 3단계** → **밝기 2단계** → **밝기 1단계** → **꺼짐**으로 바뀝니다.

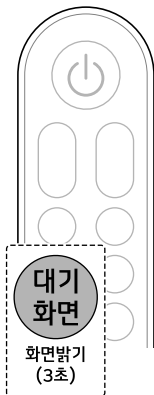

알아두기

- 초기 화면 밝기는 **밝기 3단계**로 설정되어 있습니다.

소리 설정하기

제품에서 들리는 버튼음과 알림음을 켜고 끌 수 있습니다.

1 전원 버튼을 눌러 제품을 켜세요.

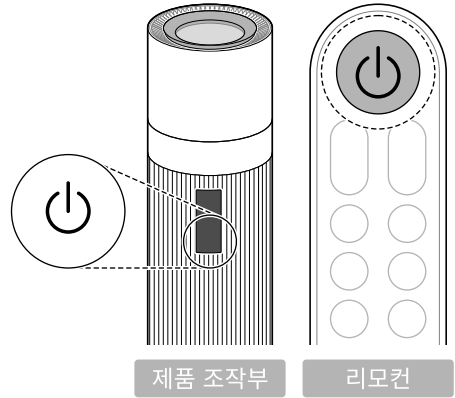

2 리모컨의 포근 가습 버튼을 3초 동안 누르세요.

- 제품이 작동 중인 상태에서 버튼을 누를 때마다 **소리 켜짐** ↔ **소리 꺼짐**으로 바뀝니다.

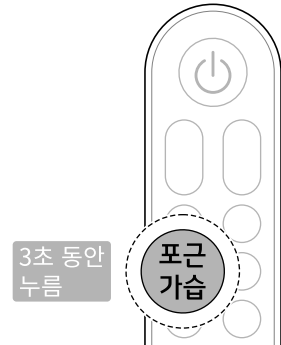

알아두기

- 소리 꺼짐을 설정하면 전원이 꺼지거나 자동 종료되더라도 소리 꺼짐을 유지합니다.

조작부 잠금 설정하기

어린이가 조작부를 마음대로 조작하거나 다른 요인으로 인해 원하지 않는 작동이 발생하지 않도록 조작부 잠금 기능을 설정할 수 있습니다.

- 조작부의 **자동** 버튼을 3초 동안 누르세요.

- 잠금 기능이 설정되면 상태 표시부에  아이콘이 표시됩니다.

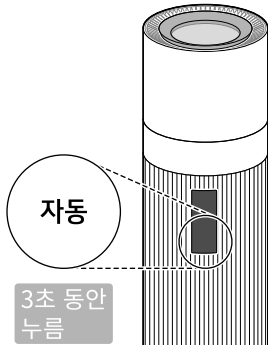

✔ **알아두기**

- 잠금 기능을 해제하려면 조작부의 **자동** 버튼을 다시 3초 동안 누르세요.
- 제품 잠금 상태에서도 리모컨을 이용할 수 있습니다.
- 제품 잠금 상태에서도 **LG ThinQ** 앱을 이용하여 제품의 기능 설정 변경 및 조작이 가능합니다.

무드등 사용하기

투명창부에 나타나는 조명을 선택할 수 있습니다.

무드등 밝기 설정하기

무드등 밝기를 설정하려면 조작부의 **운전 모드** 버튼을 3초 동안 누르거나 리모컨의 **무드등** 버튼을 누르세요.

- 버튼을 누를 때마다 **밝기 3단계** → **밝기 2단계** → **밝기 1단계** → **꺼짐**으로 바뀝니다.

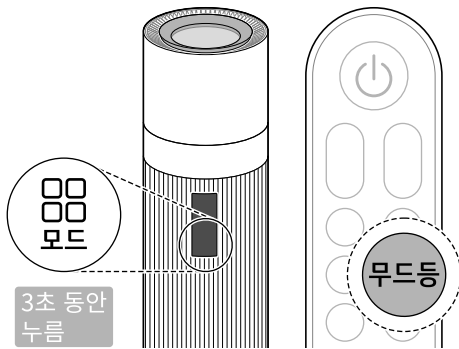

✔ **알아두기**

- 초기 무드등 밝기는 **밝기 3단계**로 설정되어 있습니다.
- 전원이 꺼진 상태에서도 무드등 밝기를 설정할 수 있습니다.

무드등 색상 설정하기

무드등의 색상을 변경하려면 리모컨의 **무드등** 버튼을 3초 동안 누르세요.

- 버튼을 누를 때마다 무드등 색상이 **아쿠아리움** → **캔들라이트** → **퓨어화이트** 순으로 바뀝니다.

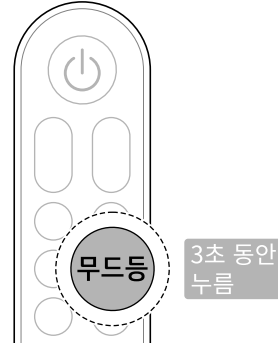

✔ **알아두기**

- **LG ThinQ** 앱을 통해 기본 제공되는 **아쿠아리움**, **캔들라이트**, **퓨어화이트** 이외의 무드등 색상을 사용할 수 있습니다.
- 전원이 꺼진 상태에서도 무드등 색상을 변경할 수 있습니다.

종합청정도

종합청정도 이해하기

종합청정도는 먼지 농도를 기준으로 공기의 오염도에 따라 파랑, 초록, 주황, 빨강 4단계로 표시됩니다.

색상	종합청정도	먼지 농도 ($\mu\text{g}/\text{m}^3$)		
	상태	미세먼지	초미세먼지	극초미세먼지
빨강	매우 나쁨	151 이상	76 이상	76 이상
주황	나쁨	81 ~ 150	36 ~ 75	36 ~ 75
초록	보통	31 ~ 80	16 ~ 35	16 ~ 35
파랑	좋음	30 이하	15 이하	15 이하

알아두기

- 종합청정도를 나타내는 색상은 먼지 농도 중 가장 나쁜 상태를 기준으로 결정됩니다.
- LG전자 제품의 먼지 농도 단계는 광학 방식으로 먼지 개수를 측정하여 미세먼지 농도로 환산한 후 표현한 결과입니다.
- 환경부 먼지 수치는 대기 환경의 먼지 농도를 1시간 또는 24시간 평균 측정값을 기준으로 합니다. 제품에서 표시하는 먼지 농도 단계는 실내에서 실시간으로 측정하므로 환경부 먼지 수치와 서로 다를 수 있습니다.
- 미세먼지/초미세먼지의 먼지 농도 표시 단계는 2018년도 환경부(에어코리아)의 대기환경 정보 미세먼지 단계 기준을 참조하였습니다.
- 극초 미세먼지의 먼지 농도 단계는 초미세먼지와 동일한 기준이 적용되었습니다. (LG전자 기준)
- 서로 다른 또는 동일 제품을 같은 공간에서 사용할 경우 공기 순환에 의해 먼지 농도 단계의 차이가 발생할 수 있습니다.
- 먼지센서 주변의 유동이 먼지센서의 정상 작동을 방해하여 표시되는 먼지 농도 단계와 실제 먼지 농도가 다를 수 있습니다.
- 아래와 같은 환경에서 제품을 사용할 경우, 먼지 농도 단계가 실제와 다르게 표시될 수 있습니다.
 - 패브릭 소파 및 침대 주변, 털이 있는 카펫 주변, 이불/옷 정리, 청소기 사용, 벌레 및 반려동물이 있는 곳, 습도가 높은 곳
 - 공사장, 도로변, 공장이나 출입구, 창문, 환기구 주변처럼 외부 공기가 유입되는 곳
 - 증기 및 미세 입자가 발생하는 제품(조리기구, 스프레이 등)을 사용하는 곳
 - 이불털기, 청소 등 활동에 의해 먼지가 발생되더라도 미세먼지보다 큰 먼지가 발생되면 센서가 반응하지 않을 수 있으나, 필터에 의해 먼지는 제거됩니다.

관리하기

제품 관리 및 청소하기

⚠ 주의

- 제품에서 분리한 부품들을 청소할 때는 세제(알칼리성, 산성, 중성)를 사용하지 마세요. 단, 스테인리스 물통은 중성 세제로 세척이 가능합니다.
- 제품에서 분리한 부품들을 표면이 거칠거나 금속 재질의 솔, 형겔, 수세미 등으로 씻지 마세요.
- 스테인리스 물통에 있는 물을 비울 때는 물통 캡을 분리하지 마세요.
 - 물통 캡을 분리한 상태에서 스테인리스 물통을 기울이면 워터 필터가 스테인리스 물통에서 떨어져 부품 파손 및 상해의 원인이 될 수 있습니다.

✔ 알아두기

- 청결한 가슴을 위해 제품을 정기적으로 청소하세요.

권장 청소 주기	
물통 비움	주 2~3회 이상
스테인리스 물통 청소	주 1회 이상
제품 본체(외관, 가슴부) 청소	주 1회 이상

외관 청소하기

- 1 진공 청소기를 이용해 공기 흡입구(커버)의 먼지를 제거하세요.
- 2 부드러운 천으로 제품의 외관을 닦으세요.

⚠ 주의

- 황산, 염산 또는 유기용제(시너, 등유, 아세톤 등)를 사용하여 제품 표면을 닦거나 스티커 등을 붙이지 마세요. 제품의 표면이 손상될 수 있습니다.

가슴부 청소하기

- 1 제품의 전원을 끈 다음 물통 커버와 스테인리스 물통을 제품에서 분리하세요.

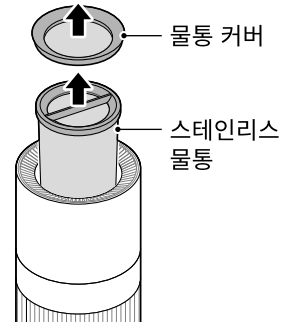

- 2 미스트 토출구를 뺀 다음 물통 케이스, 미스트 케이스를 순서대로 꺼내세요.

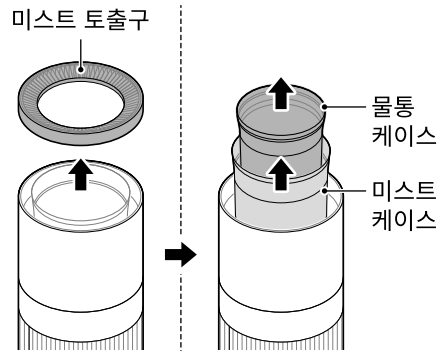

- 3 외관 케이스의 투명창부를 잡고 화살표 방향으로 돌린 다음 위로 들어 올려 분리하세요.
 - 제품 아래쪽을 고정한 다음 외관 케이스를 화살표 방향으로 돌리세요.

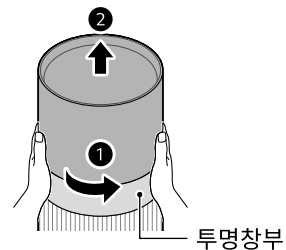

- 4 물통 커버, 미스트 토출구, 물통 케이스, 미스트 케이스를 깨끗한 물로 씻은 다음 부드러운 천으로

물기를 닦은 후 바람이 잘 통하고 그늘진 곳에서 완전히 건조하세요.



5 무드등 커버와 외관 케이스를 부드러운 천으로 닦으세요.

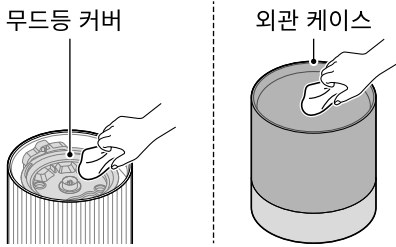

6 외관 케이스를 제품 형상에 수직으로 맞춘 다음 '딱' 소리가 날 때까지 화살표 방향으로 돌려서 조립하세요.

- 외관 케이스 조립이 완료되면 무드등 커버 돌출부와 외관 케이스 돌출부가 일치합니다.

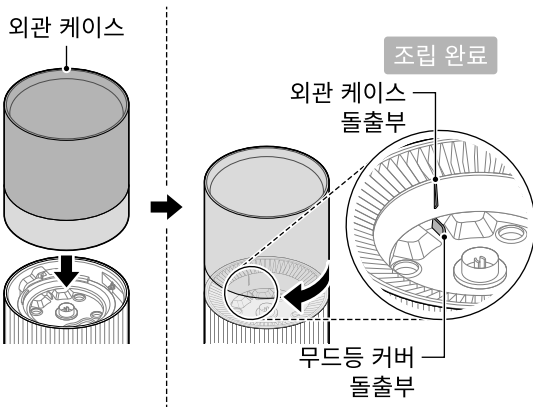

7 미스트 케이스를 무드등 커버 형상에 맞춰 넣으세요.

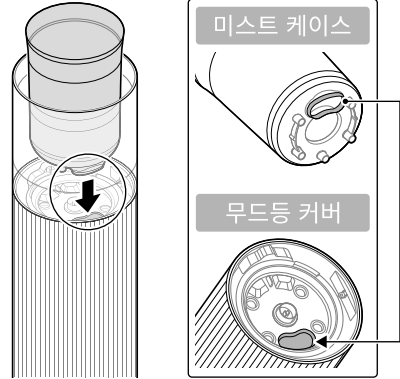

8 물통 케이스, 미스트 토출구, 스테인리스 물통, 물통 커버를 순서대로 조립하세요.

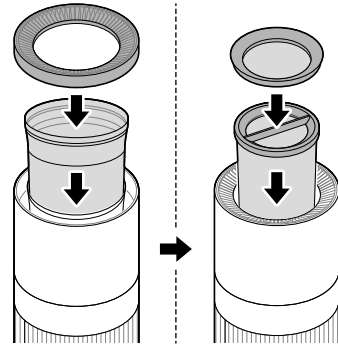

⚠ 주의

- 외관 케이스 분해/조립할 때 제품이 넘어질 수 있습니다. 제품 아래쪽을 고정할 다음 외관 케이스를 분해/조립하세요.
- 분리한 부품들을 올바르게 조립하지 않으면 누수의 원인이 될 수 있습니다.

✓ 알아두기

- 40°C 이하의 미지근한 물로 청소하세요.
- 청소한 부품들을 완전히 건조하지 않고 제품에 조립하면 냄새가 날 수 있습니다. 부품들을 청소한 다음 완전히 건조한 상태로 제품에 조립하세요.

스테인리스 물통 청소하기

- 1 제품의 전원을 끈 다음 물통 커버와 스테인리스 물통을 제품에서 분리하세요.

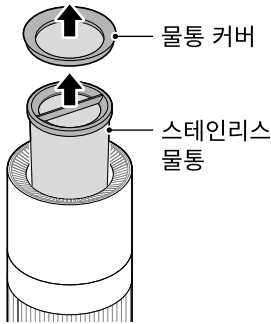

- 2 스테인리스 물통 아래쪽에 있는 물통 캡을 화살표 방향으로 돌려서 분리한 다음 물통 고무를 빼세요.

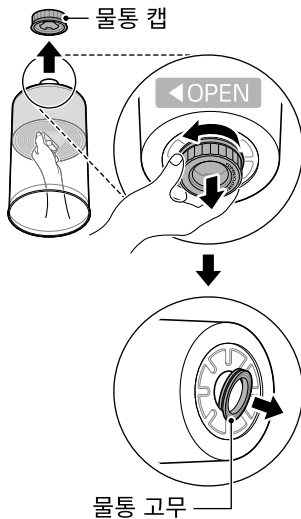

- 3 물통 손잡이를 화살표 방향으로 돌린 다음 위로 들어 올려 분리하세요.

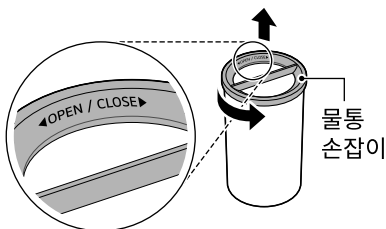

- 4 워터 필터 손잡이를 잡고 위로 당겨서 꺼내세요.

- 워터 필터를 꺼낼 때 워터 필터가 머금은 물이 떨어질 수 있습니다.

- 세면대나 욕조 등에서 워터 필터를 꺼내세요.

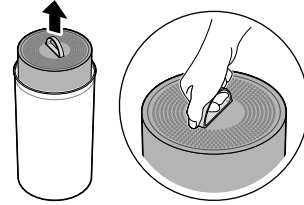

- 5 스테인리스 물통을 깨끗한 물로 씻으세요.

- 6 청소가 끝난 다음 분리한 부품들을 반대의 순서로 조립하세요.

⚠ 주의

- 워터 필터가 머금은 물은 유해하지 않으나, 먹지 마세요.
- 표면이 거칠거나 금속 재질의 솔, 형질, 수세미 등으로 스테인리스 물통을 씻지 마세요.
 - 스테인리스 물통에 흠집, 스크래치 등이 생길 수 있습니다.
- 제품에서 스테인리스 물통을 분리할 때 물통 케이스가 스테인리스 물통과 조립된 상태로 같이 분리될 수 있습니다. 물통 케이스를 물통과 분리하세요.
 - 스테인리스 물통을 물통 케이스가 조립된 상태로 들고 이동하면 물통 케이스가 떨어져 상해 및 제품 고장의 원인이 될 수 있습니다.

✓ 알아두기

- 주 1회 이상 스테인리스 물통 청소를 권장합니다.
- 스테인리스 물통은 식기세척기로 세척이 가능합니다.

초음파 진동자 청소하기

초음파 진동자에 이물질이 들어갔거나 미스트 양이 줄어들면 청소솔을 사용하여 청소하세요.

- 1 공기청정 모드의 바람 세기를 터보로 설정한 다음 30분 이상 제품을 작동하여 물을 식히세요.

- 공기청정 모드만 사용한 경우, 이 단계를 생략할 수 있습니다.

2 제품의 전원을 끈 다음 전원 플러그를 콘센트에서 빼세요.



3 물통 커버, 미스트 토출구, 가슴부, 외관 케이스를 제품에서 분리하세요.

- 자세한 분리 방법은 가슴부 청소하기를 보세요.

4 청소솔에 물을 묻혀 부드럽게 쓸어낸 다음 물티슈나 키친타올로 내부 물기와 이물질을 제거하세요.

- 물티슈를 청소솔에 감아서 청소하면 편리합니다.

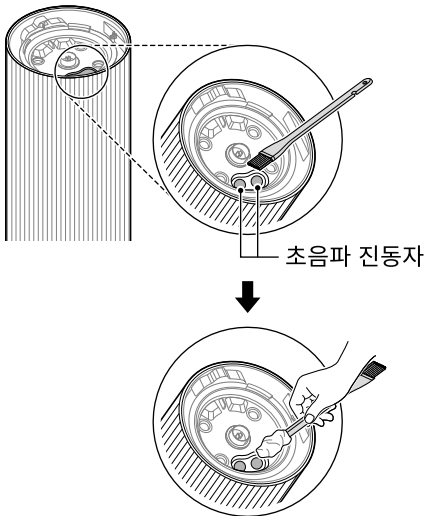

⚠ 주의

- 전원 플러그를 젖은 손으로 만지지 마세요.
- 초음파 진동자에 많은 양의 물을 직접 넣어 청소하지 마세요.
 - 제품 내부에 스케일이 쌓여 제품 고장의 원인이 될 수 있습니다.
- 초음파 진동자를 강한 힘으로 닦거나 날카롭고 단단한 물체로 긁지 마세요. 초음파 진동자가 손상되면 가슴 성능이 낮아지거나 제품 고장의 원인이 될 수 있습니다.
- 초음파 진동자를 손으로 만지지 마세요. 손에 묻어있는 화장품이나 오일 등에 의해 초음파 진동자가 손상되어 미스트 양이 줄어들 수 있습니다.

청소 및 필터 교체 주기

종류	청소 주기	교체 주기
 워터 필터	주 1회 이상	5개월
 공기청정 필터	극세 필터가 오염될 경우	1년

✔ 알아두기

- 청소 주기는 제품의 사용 환경과 사용 시간에 따라 달라질 수 있습니다.
- 오랜 시간 청소를 하지 않으면 냄새가 발생하고 제품의 성능이 떨어질 수 있습니다.
- 필터는 소모품이므로 보증 기간 중이라도 수명이 다하면 새로 구입하여 교체해야 합니다.
필터는 가까운 서비스 센터나 [LG전자 홈페이지](#)의 소모품샵에서 구입할 수 있습니다.
- 주변 냄새가 공기청정 필터에 배어 제품 작동 중 냄새가 날 경우, 공기청정 필터의 교체 시기가 된 것이니 공기청정 필터를 새 것으로 교체하세요.
필터는 소모품으로 품질 보증 기간이라도 사용 중에 발생한 필터 교체는 유상 청구됩니다.
- 필터 청소 또는 교체를 서비스 센터에 의뢰할 수 있습니다.
필터 청소 및 교체를 대행하는 서비스는 유상 서비스에 해당합니다.
- 공기청정 필터 상·하부를 플라스틱 대신 종이를 사용하였으니, 필터를 반복하여 제품에 넣거나 빼면 필터 상·하부에 스크래치가 생길 수 있습니다.
- 공기청정 필터 상·하부에 스크래치가 생기더라도 사용할 때 문제는 없습니다.

상태 표시부 알림

알림 표시	설명
 워터 필터 교체 필요	워터 필터의 교체 시기가 되면 표시됩니다.

알림 표시	설명
 공기청정 필터 교체 필요	공기청정 필터의 교체 시기가 되면 표시됩니다.

워터 필터 청소하기

워터 필터 청소 주기에 맞춰 제품에서 워터 필터를 분리하여 청소하세요.

1 워터 필터를 스테인리스 물통에서 꺼내세요.

- 자세한 분리 방법은 **스테인리스 물통 청소하기**를 보세요.

2 분리한 워터 필터를 흐르는 물에 깨끗이 씻으세요.

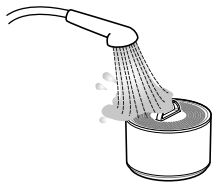

3 워터 필터 아래쪽 빨간색 버튼을 약 30초~60초 동안 눌러 워터 필터 안에서 흘러나오는 물을 뺀 다음 워터 필터를 제품에 조립하세요.

- 물이 잘 빠지도록 워터 필터를 위, 아래, 왼쪽, 오른쪽으로 기울이세요.

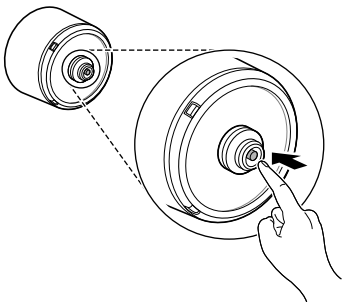

- 워터 필터를 임의로 분해하지 마세요.
- 워터 필터 안에 있는 내용물을 먹지 마세요.

워터 필터 교체하기

상태 표시부에 **워터 필터 교체 필요** 문구가 나타나고 무드등이 빨간색으로 깜빡이면 새 워터 필터로 교체하세요.

1 워터 필터를 스테인리스 물통에서 꺼내세요.

- 자세한 분리 방법은 **스테인리스 물통 청소하기**를 보세요.

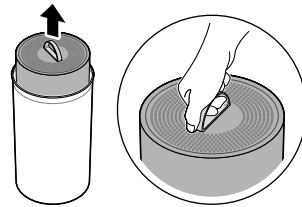

2 새 워터 필터의 보호 비닐 및 필름을 제거한 다음 스테인리스 물통에 완전히 넣으세요.

새 워터 필터 보호 비닐 및 필름 제거

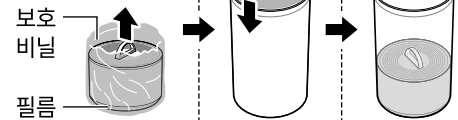

3 물통 캡과 물통 손잡이를 조립한 다음 제품 본체에 스테인리스 물통을 조립하세요.

- 스테인리스 물통을 제품에 조립하기 전에 스테인리스 물통 바깥쪽 **MAX** 표시 아래까지 물을 채운 다음 워터 필터 아래쪽 빨간색 버튼을 눌러 스테인리스 물통에 있는 물을 완전히 빼세요.

⚠ 주의

- 워터 필터를 제품에 조립할 때 워터 필터 아래쪽 고무가 완전히 끼워졌는지 반드시 확인하세요.
 - 워터 필터에 고무가 완전히 끼워지지 않은 채로 워터 필터를 제품에 조립하면 누수가 발생하거나 **워터 필터 교체 필요**가 나타날 수 있습니다.
- 강알칼리성이나 강산성 세척제를 사용하지 마세요.
- 워터 필터를 물에 오랜 시간 담갔다가 씻지 마세요.

- 제품을 사용하기 전에 새 워터 필터를 안정화하는 과정입니다.

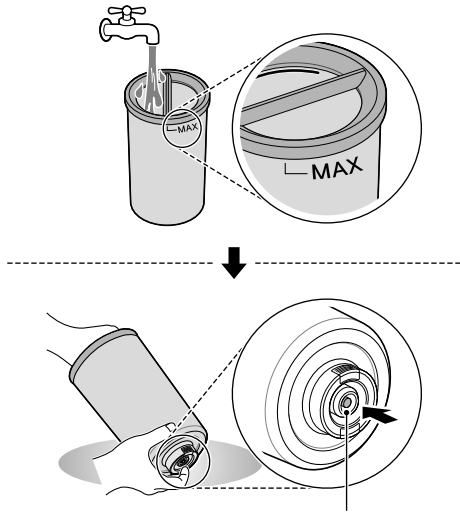

워터 필터 아래쪽 빨간색 버튼

- 자세한 조립 방법은 워터 필터 조립하기를 보세요.

⚠ 주의

- 수명이 다한 워터 필터를 교체하지 않고 제품을 계속 사용하면 아래와 같은 현상이 나타날 수 있습니다.
 - 제품 보호를 위해 일부 기능이 제한됨에 따라 미스트 양이 줄어들거나, 100 °C 가습수 살균이 작동하지 않을 수도 있습니다.
 - 가습 또는 가습청정 모드로 자동 운전할 때 희망 습도에 도달하지 않을 수 있습니다.
 - 가습 또는 가습청정 모드로 작동할 때 하얀 가루가 날릴 수 있으며, 제품 주변에 있는 공기청정기가 잘못 작동할 수 있습니다.
- 워터 필터를 조립하기 전에 워터 필터 아래쪽 고무와 스테인리스 물통 안쪽 면을 이물질이 없도록 깨끗이 닦으세요.
- 새 워터필터 안정화를 위해 물을 뺄 때는 스테인리스 물통 아랫부분의 한쪽 면을 바닥에 고정된 상태에서 워터 필터 아래쪽 빨간색 버튼을 눌러 물을 빼세요.
 - 스테인리스 물통을 들고 물을 빼면 스테인리스 물통이 떨어질 수 있으며 상해 및 제품 고장의 원인이 될 수 있습니다.

✔ 알아두기

- 워터 필터 교체 알림은 제품 내부의 수질 센서가 감지하여 표시되며, 사용 환경과 제품 사용 시간에 따라 필터 교체 주기가 달라질 수 있습니다.
- 워터 필터 교체 알림은 새 워터 필터로 교체하면 자동으로 꺼집니다.

- 새 워터 필터로 교체했을 때 교체 알림이 나타날 수 있으나 시간이 지나면 자동으로 꺼집니다.
- 오랜 시간이 지난 후에도 교체 알림이 꺼지지 않으면 워터 필터를 다시 조립하세요.
- 워터 필터를 교체할 때 제품 내부에 남아있는 물을 비우세요. → 자세한 내용은 **제품 내부 물 비우기**를 보세요.
- 워터 필터는 소모품이므로 보증 기간과 상관없이 별도로 구입하여 교체하세요.
 - 워터 필터는 가까운 서비스 센터나 **LG전자 홈페이지**의 소모품샵에서 구입할 수 있습니다.
- 워터 필터는 생활폐기물로 분류됩니다. 사용한 워터 필터는 종량제봉투에 담아 버리세요.

공기청정 필터 청소하기

1 제품 앞·뒷면 커버를 분리하세요.

- 커버 윗부분의 양 옆을 잡고 당겨서 분리하세요.

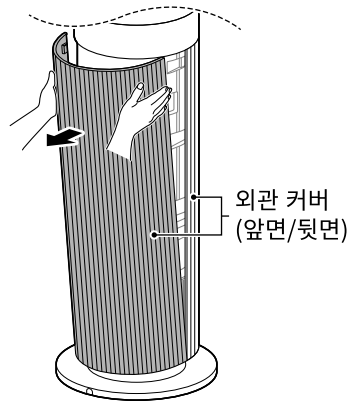

2 진공 청소기 또는 부드러운 솔을 이용해 필터를 감싸고 있는 극세 필터의 먼지를 제거하세요.

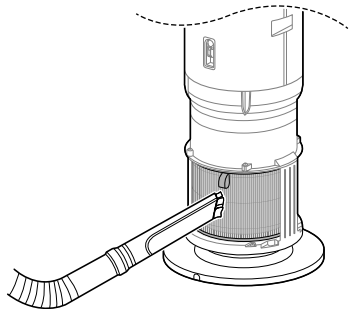

⚠ 주의

- 공기청정 필터를 물로 세척하지 마세요. 공기청정 필터의 수명이 단축됩니다.

- 진공 청소기를 사용할 경우, 극세 필터가 손상되지 않도록 주의하세요.
- 공기청정 필터에 액체가 묻을 경우, 공기청정 필터에 손상이 발생할 수 있으니 주의하세요.

공기청정 필터 교체하기

상태 표시부에 **공기청정 필터 교체 필요**가 나타나면 공기청정 필터를 교체하세요.

알아두기

- 공기청정 필터 교체 알림은 제품 가동시간을 고려해서 표시되며, 사용 시간과 환경에 따라 교체 주기가 달라질 수 있습니다.

1 제품 뒷면 커버를 분리하고 손잡이를 당겨 공기청정 필터를 교체하세요.

- 공기청정 필터를 교체할 때 주변이 오염되는 것을 방지하려면 필터를 분리하기 전에 바닥에 신문지 등을 펼쳐 놓으세요.



2 공기청정 필터 교체가 끝나면 공기청정 필터 교체 알림을 초기화하세요.

공기청정 필터 교체 알림 초기화하기

조작부의 **자동, 세기/습도 하강** 버튼을 동시에 3초 동안 누르세요.

- 상태 표시부의 공기청정 필터 교체 알림이 해제되고 교체 알림 시간이 초기화됩니다.

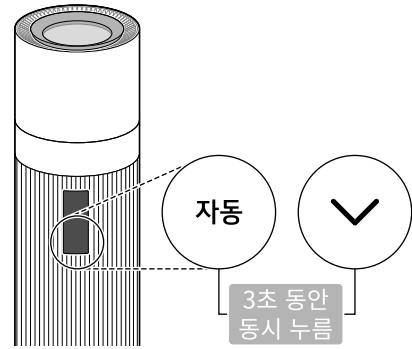

제품 내부 물 비우기

제품의 가습 기능을 오랜 시간 사용하지 않을 경우, 제품 내부의 물을 비우세요.

1 제품의 전원을 끈 다음 스테인리스 물통을 제품에서 꺼내세요.

- 자세한 분리 방법은 **스테인리스 물통 청소하기**를 보세요.
- 전원 플러그는 콘센트에서 빼지 마세요.

2 공기청정 모드의 바람 세기를 **터보**로 설정한 다음 30분 이상 제품을 작동하여 물을 식히세요.

- 공기청정 모드만 사용한 경우 이 단계를 생략할 수 있습니다.

3 전원 플러그를 콘센트에서 빼세요.

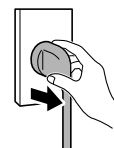

- 4 뒷면 커버 뒷부분의 양옆을 잡고 당겨서 뒷면 커버를 분리하세요.

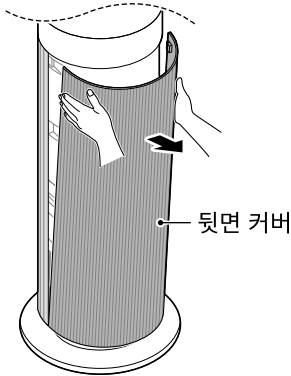

- 5 잔수 배출구를 90°로 들어 올리세요.

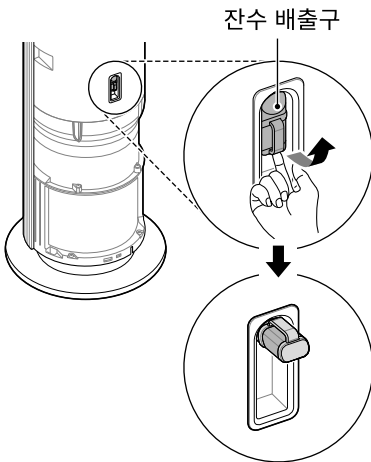

경고

- 제품을 사용한 직후에 물을 반드시 식힌 다음 잔수 배출구를 만지세요. 고온의 물이 흘러나와 화상을 입을 수 있습니다.

- 6 충분한 크기(500 cc 이상)의 용기를 잔수 배출구 아래에 가까이 댄 다음 잔수 배출구 고무마개를 당겨서 빼세요.

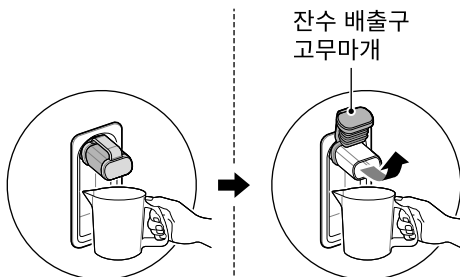

- 7 물을 완전히 비운 다음 잔수 배출구 고무마개를 다시 단단히 꽂으세요.

주의

- 어린이가 잔수 배출구를 만지지 않도록 하세요.
- 플라스틱 용기 등 고온에 약한 용기를 사용하지 마세요.
- 잔수 배출구를 90° 이상으로 올리지 마세요. 잔수 배출구를 90° 이상으로 올리면 제품 내부에 남아있는 물이 완전히 빠지지 않고 남아 있을 수 있습니다.
- 물을 비울 때 제품 내부로 물이 들어가지 않도록 주의하세요. 제품 고장의 원인이 될 수 있습니다.
- 잔수 배출구에서 나온 물은 유해하지 않으나, 먹지 마세요.

보관하기

제품 보관하기

제품을 오랜 기간 사용하지 않을 때는 아래의 보관 방법을 따르세요.

- 1 제품을 청소한 다음 제품 내부에 남아있는 물을 비우세요.
 - 자세한 방법은 **제품 관리 및 청소하기**를 보세요.
 - 가슴부 및 스테인리스 물통은 청소한 다음 완전히 건조하세요.
- 2 제품의 전원을 켜세요.
 - 청소할 때 제품을 분해하였다면 다시 조립한 다음 전원을 켜세요.
- 3 공기청정 모드의 바람 세기를 **중** 이상으로 설정한 다음 6시간 이상 제품을 작동하세요.
 - 제품 내부를 건조하여 보관할 수 있습니다.
- 4 제품의 전원을 끈 다음 전원 플러그를 콘센트에서 분리하세요.

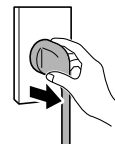

5 워터 필터와 제품을 분리하여 각각 보관하세요.

- 포장 상태로 그늘진 곳에 보관하세요.
- 제품에서 분리한 워터 필터는 청소한 다음 일주일 이상 건조한 후 바람이 잘 통하고 그늘진 상자에 밀봉하여 보관하세요.
 - 자세한 청소 방법은 **워터 필터 청소하기**를 보세요.

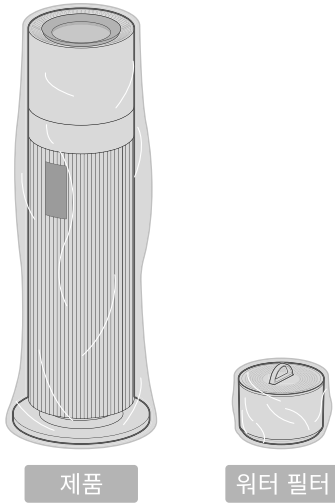

리모컨 보관하기

리모컨을 오랫동안 사용하지 않을 경우 제품에 부착하여 보관하세요.

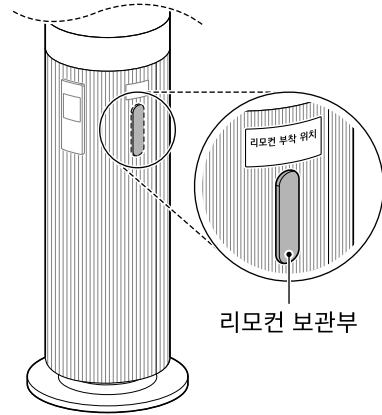

- 리모컨 부착 위치 라벨 아래에 리모컨 버튼부 방향(앞면)으로 부착하세요.

⚠ 주의

- 제품 내부에 남아있는 물을 비우지 않거나 워터 필터를 제품에서 분리하지 않은 상태로 보관하면 냄새 및 곰팡이가 생길 수 있습니다.
- 제품을 습기가 많은 곳이나 직사광선에 노출되는 곳에 보관하지 마세요.
 - 제품의 변형 및 오작동, 냄새 발생 등의 원인이 될 수 있습니다.

✔ 알아두기

- 제품을 오랜 기간 보관한 다음 다시 사용할 때는 새 워터 필터로 교체하여 사용하는 것을 권장합니다.
 - 사용한 워터 필터를 오랜 기간 보관하면 워터 필터의 수명이 짧아질 수 있습니다.
- 워터 필터를 오랜 기간 보관한 다음 다시 사용할 때는 워터 필터를 청소한 후 사용하는 것을 권장합니다. → 자세한 청소 방법은 **워터 필터 청소하기**를 보세요.

고장 신고 전 확인하기

고장 진단하기

LG ThinQ 앱으로 고장의 원인을 진단하기

제품의 고장 원인을 진단할 수 있는 기능입니다.

알아두기

- LG 전자의 과실이 아닌 외부 요인(와이파이 사용 불가, 와이파이 연결 해제, 앱 스토어 정책, 앱 사용 불가 등)에 의해 서비스가 중지될 수 있습니다.
- 사전 고지 없이 변경될 수 있으며, 현지 사정에 따라 서비스 방식은 다를 수 있습니다.

LG ThinQ로 고장 진단하기

와이파이가 장착된 제품에 문제가 발생할 경우, **LG ThinQ** 앱을 통해 스마트폰으로 데이터를 전송하여 문제를 진단할 수 있습니다.

- **LG ThinQ** 앱을 실행한 후 메뉴의 **스마트 진단**을 선택하세요.
- **LG ThinQ** 앱에서 안내하는 절차에 따라 제품을 진단하세요.

알아두기

- 와이파이로 진단할 때, 제품과 와이파이 연결이 해제되면 신호음으로 제품을 진단할 수 있습니다.

신호음으로 고장 진단하기

앱을 이용한 스마트 진단이 계속 실패하였을 경우, 앱에서 안내하는 **소리로 진단 사용하기** 버튼을 눌러 나타나는 안내에 따르세요.

- 1 조작부의 **운전 모드, 세기/습도 상승** 버튼을 동시에 3초 동안 눌러 **스마트 진단** 기능을 실행하세요.

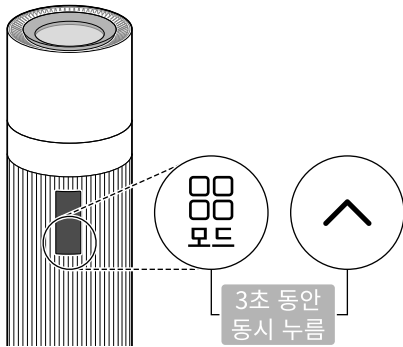

- 2 스마트폰을 제품 가까이 가져다 대세요.

- 스마트폰의 마이크가 제품 앞면을 향하도록 하세요.

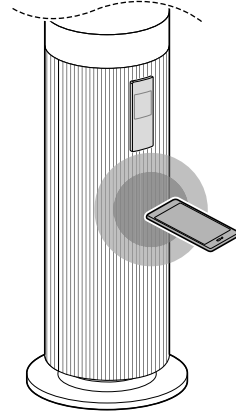

- 3 데이터 전송 완료 후에는 스마트 진단 결과가 **LG ThinQ** 앱에 표시됩니다.

알아두기

- 정확한 진단을 위해 신호음이 멈출 때까지 스마트폰을 제품에서 떼거나 움직이지 마세요.
- 조용한 환경에서 스마트 진단을 진행해주세요.

문제 해결하기

제품 사용 중 아래의 증상이 나타나면 다시 한 번 확인하세요. 고장이 아닐 수 있습니다.

운전

증상	원인 및 해결책
제품이 켜지지 않아요.	전원 플러그가 빠져있나요? • 콘센트에 정확히 꽂으세요.
	220V 전압을 쓰고 있나요? • 제품의 정격 전압은 220V입니다. 콘센트에 표시된 전압을 확인하세요. 확인이 어려운 경우에는 한국전력으로 문의하세요.
	전기가 끊겼나요? • 집 안에 있는 다른 제품의 전원을 확인하세요.
미스트가 나오지 않거나 미스트 양이 줄었어요.	미스트 케이스와 물통 케이스 사이에 있는 보호 시트를 제거했나요? • 미스트 케이스와 물통 케이스 사이에 있는 보호 시트를 제거하세요.
	스테인리스 물통에 물이 비어 있나요? • 스테인리스 물통에 수돗물이나 정수기 물을 채워 넣으세요.
	100°C 살균 가습 준비 중인가요? • 100°C 살균 가습 준비 중일 때는 미스트가 나오지 않습니다.
	현재 습도가 높나요? • 가습 또는 가습청정 세기가 강 또는 터보 일 때 현재 습도가 60%를 초과하면 상태 표시부에 과습 방지 운전 이 나타나며, 가습 세기 및 가습 기능이 자동으로 조절되거나 제한됩니다.
	자동 운전으로 작동하고 있나요? • 자동 운전으로 작동할 때 현재 습도가 희망 습도보다 높으면 미스트가 안보이거나 양이 줄어들 수 있습니다.
	워터 필터 교체 필요 알림이 나타났나요? • 수명이 다한 워터 필터를 계속 사용하면 제품 보호를 위해 일부 기능이 제한됨에 따라 미스트 양이 줄어들거나, 100°C 가습수 살균이 동작하지 않을 수도 있습니다. 새 워터 필터로 교체하세요.
	초음파 진동자를 청소했나요? • 초음파 진동자에 이물질이 묻어있을 경우 미스트 양이 줄어들 수 있습니다. 제품 내부의 물을 비우고 초음파 진동자를 청소하세요. → 자세한 내용은 제품 내부 물 비우기 와 초음파 진동자 청소하기 를 보세요.
	제품 위치를 이동했나요? • 사용 환경에 따라 미스트 모양이 달라질 수 있습니다.
제품 아래쪽에서 물이 새요.	미스트 토출구로 물이 들어갔나요? • 미스트 토출구로 물이 들어갔을 때는 공기청정 모드 의 바람 세기를 중 이상으로 설정한 다음 6시간 이상 제품을 작동하세요.
	스테인리스 물통을 제품에 제대로 조립했나요? • 스테인리스 물통의 조립 상태를 확인하세요. 스테인리스 물통을 잘못 조립하면 누수의 원인이 됩니다. → 자세한 내용은 워터 필터 조립하기 를 보세요.

증상	원인 및 해결책
제품 아래쪽에서 물이 새요.	물통 고무와 물통 캡을 스테인리스 물통에 제대로 조립했나요? <ul style="list-style-type: none"> 물통 고무와 물통 캡의 조립 상태를 확인하세요. → 자세한 내용은 워터필터 조립하기를 보세요.
	미스트 케이스를 제품에 제대로 조립했나요? <ul style="list-style-type: none"> 미스트 케이스의 조립 상태를 확인하세요. → 자세한 내용은 가습부 청소하기를 보세요.
제품에서 이상한 소음이 나요.	제품에서 '지직' 소리가 들리나요? <ul style="list-style-type: none"> '지직' 소리는 미스트를 생성하는 소리이며, 고장이 아닙니다.
	제품에서 물이 돌아가는 소리가 들리나요? <ul style="list-style-type: none"> 미스트 토출구로 물이 들어가면 나는 소리입니다. 미스트 토출구로 물이 들어갔을 때는 공기청정 모드의 바람 세기를 중 이상으로 설정한 다음 6시간 이상 제품을 작동하세요.
	제품에서 물 끓는 소리가 들리나요? <ul style="list-style-type: none"> 물 끓는 소리는 100 °C 살균 가습 준비가 진행될 때 나는 소리이며, 고장이 아닙니다.
	제품에서 '끼르륵' 소리가 들리나요? <ul style="list-style-type: none"> '끼르륵' 소리는 남은 물 회수를 위해 펌프가 작동하는 소리이며, 고장이 아닙니다.
설정된 가습 세기로 작동하지 않아요.	가습 모드 또는 가습청정 모드로 방금 변경했나요? <ul style="list-style-type: none"> 가습 또는 가습청정 모드로 작동하면 최적가습을 위해 설정한 세기 또는 희망 습도로 작동하기까지 약 10분의 시간이 소요됩니다.
	포근한 가습 기능을 터보로 설정했나요? <ul style="list-style-type: none"> 포근한 가습 기능을 설정한 다음 터보로 작동하면 4시간이 지나면 자동으로 강으로 변경됩니다.
제품의 바람 세기가 약하고 소음이 나요.	공기청정 필터에 먼지가 쌓였나요? <ul style="list-style-type: none"> 공기청정 필터를 깨끗하게 청소하세요. 수명이 다했다면 공기청정 필터를 새 것으로 교체하세요.
무드등이 나오지 않아요.	무드등 밝기가 꺼짐으로 설정되어 있나요? <ul style="list-style-type: none"> 조작부의 운전 모드 버튼을 3초 동안 누르거나 리모컨의 무드등 버튼을 눌러 무드등 밝기를 설정하세요.
	취침 모드로 작동하고 있나요? <ul style="list-style-type: none"> 취침 모드가 설정되면 무드등이 꺼집니다. 취침 모드 중에도 조작부와 리모컨으로 무드등 밝기를 설정할 수 있습니다.
	LG ThinQ 앱에서 야간 눈부심 방지 기능을 설정했나요? <ul style="list-style-type: none"> LG ThinQ 앱에서 야간 눈부심 방지 기능을 설정하면 자동 운전으로 작동할 때 주변 밝기에 따라 무드등 밝기가 조절됩니다. 야간 눈부심 방지 기능 작동 중에도 조작부와 리모컨으로 무드등 밝기를 설정할 수 있습니다.
소리가 나오지 않아요.	소리 꺼짐으로 설정되어 있나요? <ul style="list-style-type: none"> 리모컨의 포근 가습 버튼을 3초 동안 눌러 소리를 켜세요.
	취침 모드로 작동하고 있나요? <ul style="list-style-type: none"> 취침 모드가 설정되면 소리가 꺼집니다. 취침 모드 중에도 리모컨으로 소리를 설정할 수 있습니다.
	LG ThinQ 앱에서 야간 눈부심 방지 기능을 설정했나요? <ul style="list-style-type: none"> LG ThinQ 앱에서 야간 눈부심 방지 기능을 설정하면 자동 운전으로 작동할 때 주변 밝기에 따라 소리가 조절됩니다. 야간 눈부심 방지 기능 작동 중에도 리모컨으로 소리를 설정할 수 있습니다.

증상	원인 및 해결책
공기 정화가 잘 되지 않아요.	실내 오염이 심한가요? <ul style="list-style-type: none"> 실내를 환기한 후 사용하세요.
	공기청정 필터에 먼지가 쌓였나요? <ul style="list-style-type: none"> 공기청정 필터를 새 것으로 교체하세요.
	사용 장소가 너무 넓거나 개방되어 있나요? <ul style="list-style-type: none"> 사용 면적에 맞는 제품을 사용하세요. 출입구, 창문 등 환기가 잘 되는 곳은 피하세요.
	주위에 장애물이 있나요? <ul style="list-style-type: none"> 장애물을 치우고 제품을 사용하세요.
	제품이 구석진 곳에 설치되어 있나요? <ul style="list-style-type: none"> 제품을 이동하여 다시 설치하세요.
스테인리스 물통을 장착 또는 분리할 때 전기가 느껴져요.	실내가 건조한가요? <ul style="list-style-type: none"> 실내가 건조하면 스테인리스 물통을 넣거나 꺼낼 때 정전기가 발생할 수 있습니다. 제품 문제가 아닌 주위 환경으로 인해 정전기가 발생하는 것이므로 안심하고 사용하세요.

조작부 및 상태 표시부

증상	원인 및 해결책
조작부의 버튼이 작동하지 않아요.	상태 표시부에 가 켜져 있나요? <ul style="list-style-type: none"> 잠금 기능을 해제하려면 조작부의 자동 버튼을 3초 동안 누르세요.
리모컨의 희망 습도 버튼을 사용할 수 없어요.	공기청정 모드로 작동 중인가요? <ul style="list-style-type: none"> 리모컨의 희망 습도 버튼은 가습 또는 가습청정 모드를 자동 운전으로 설정했을 때만 사용할 수 있습니다.
	자동 운전이 꺼져있나요? <ul style="list-style-type: none"> 리모컨의 희망 습도 버튼은 가습 또는 가습청정 모드를 자동 운전으로 설정했을 때만 사용할 수 있습니다.
화면이 나오지 않아요.	화면 밝기가 꺼짐으로 설정되어 있나요? <ul style="list-style-type: none"> 화면 밝기를 변경하려면 리모컨의 대기 화면 버튼을 3초 동안 누르세요.
	취침 모드로 설정되어 있나요? <ul style="list-style-type: none"> 취침 모드가 설정되면 화면 밝기가 꺼짐으로 설정됩니다. 취침 모드 중에도 리모컨으로 화면 밝기를 설정할 수 있습니다.
	LG ThinQ 앱에서 야간 눈부심 방지 기능을 설정했나요? <ul style="list-style-type: none"> LG ThinQ 앱에서 야간 눈부심 방지 기능을 설정하면 자동 운전으로 작동할 때 주변 밝기에 따라 화면 밝기를 조절합니다. 야간 눈부심 방지 기능 작동 중에도 리모컨으로 화면 밝기를 설정할 수 있습니다.
물 보충 필요 문구가 나타나요.	스테인리스 물통에 물이 들어 있나요? <ul style="list-style-type: none"> 스테인리스 물통에 물을 채워 넣으세요.
	제품이 기울어져 있나요? <ul style="list-style-type: none"> 스테인리스 물통에 있는 물을 비운 다음 제품을 바닥이 단단하고 수평인 곳에 설치하세요. 그다음 물을 채우세요.

증상	원인 및 해결책
필터 상태 확인 필요 문구가 나타나요.	공기청정 필터의 보호 비닐을 제거했나요? <ul style="list-style-type: none"> 공기청정 필터 보호 비닐을 제거한 뒤 사용하세요.
	미스트 토출구 위에 물건을 올려두었나요? <ul style="list-style-type: none"> 제품의 전원을 끄고, 물건을 치운 뒤 다시 전원을 켜세요.
습도가 다른 제품과 다르게 표시돼요.	제품이 설치된 장소에 바깥 공기가 지속적으로 들어오나요? <ul style="list-style-type: none"> 바깥 공기가 들어오는 환경에서는 습도 값이 지속적으로 바뀔 수 있습니다. 습도는 출입구, 창문, 환기구 같은 주변 환경에 따라 차이가 날 수 있습니다. 습도는 같은 공간이라도 공기 순환에 따라 다르게 나타날 수 있습니다. 또한, 다른 제품 및 습도계와 습도는 다를 수 있습니다.
워터 필터 교체 필요 문구가 나타나요.	워터 필터를 사용한지 오래되었나요? <ul style="list-style-type: none"> 새 워터 필터로 교체하세요. 사용 환경과 제품 사용 시간에 따라 워터 필터의 교체 주기는 달라질 수 있습니다. 워터 필터 교체 알림은 새 것으로 교체하면 자동으로 초기화됩니다. 워터 필터 교체 직후에는 알림이 바로 사라지지 않을 수 있습니다.
	스테인리스 물통에 워터 필터를 올바르게 조립했나요? <ul style="list-style-type: none"> 스테인리스 물통에 워터 필터를 올바르게 조립하지 않으면 새 워터 필터라도 워터 필터 교체 필요 문구가 나타날 수 있습니다. → 자세한 내용은 워터 필터 조립하기를 보세요.
	워터 필터의 보호 비닐을 제거했나요? <ul style="list-style-type: none"> 워터 필터의 보호 비닐을 제거하지 않고 조립하면 워터 필터를 통과하지 않은 물이 제품 내부로 들어갑니다. 워터 필터의 보호 비닐을 제거한 다음 워터 필터를 조립하여 사용하세요. → 자세한 내용은 워터 필터 조립하기를 보세요.
회수 펌프 점검 필요 문구가 나타나요.	초음파 진동자에 직접 물을 넣었나요? <ul style="list-style-type: none"> 초음파 진동자에 직접 물을 넣지 마세요. 초음파 진동자에 직접 물을 넣으면 상태 표시부에 회수 펌프 점검 필요 문구가 나타나며 가슴 중 스케일이 발생합니다. 초음파 진동자에 물을 넣었을 때는 전원 플러그를 뽑고 제품 내부의 물을 비운 다음 제품을 작동하세요. → 자세한 내용은 제품 내부 물 비우기를 보세요.
공기청정 필터 교체 필요 문구가 나타나요.	공기청정 필터를 사용한지 오래되었나요? <ul style="list-style-type: none"> 공기청정 필터를 새 것으로 교체하세요. → 자세한 내용은 공기청정 필터 교체하기를 보세요. 공기청정 필터 교체 알림은 제품 가동 시간을 고려해서 표시되며, 사용 시간과 환경에 따라 교체 주기가 달라질 수 있습니다.
종합청정도 색상이 계속 빨간색으로 표시돼요.	제품 주변에서 스프레이를 사용했나요? <ul style="list-style-type: none"> 제품 주변에서 스프레이를 사용하지 마세요.
환경부 가이드와 종합청정도 표시가 달라요.	환경부 가이드와 제품의 종합청정도 표시에 차이가 있나요? <ul style="list-style-type: none"> 환경부 가이드는 일정 시간 동안의 평균값을 나타내지만 제품의 종합청정도를 결정하는 먼지 농도는 실시간으로 측정되어 표기되므로 차이가 있을 수 있습니다.

냄새

증상	원인 및 해결책
제품 또는 미스트에서 이상한 냄새가 나요.	스테인리스 물통의 물이 오염되었나요? <ul style="list-style-type: none"> 스테인리스 물통을 청소한 다음 깨끗한 물을 다시 채워 넣으세요.

증상	원인 및 해결책
제품 또는 미스트에서 이상한 냄새가 나요.	가습부, 스테인리스 물통, 워터 필터를 청소했나요? <ul style="list-style-type: none"> 청소 주기에 맞춰 가습부, 스테인리스 물통, 워터 필터를 청소하지 않은 채 계속 사용하면 냄새가 날 수 있습니다. 사용 환경에 따라 청소 주기는 달라질 수 있으니, 정해진 주기보다 자주 청소하세요. 청소한 부품들을 완전히 건조하지 않은 상태로 제품에 조립하면 냄새가 날 수 있습니다. 부품들을 청소한 다음 완전히 건조한 상태로 제품에 조립하세요.
	제품을 건조하지 않은 채 오랫동안 사용했나요? <ul style="list-style-type: none"> 제품을 청소한 다음 공기청정 모드의 바람 세기를 중 이상으로 설정한 후 6시간 이상 제품을 작동하여 건조하세요. → 자세한 내용은 제품 관리 및 청소하기를 보세요. 가습 또는 가습청정 모드 작동 중 전원을 끄면 자동으로 작동되는 위생 건조 모드를 사용하여 제품을 건조하는 것을 권장합니다. 위생 건조 모드를 종료했다면 가습 모드로 작동하여 미스트가 나오는 것을 확인한 다음에 전원을 꺼 위생 건조 모드를 사용하세요.
	제품 구입 후 초기에 나는 냄새인가요? <ul style="list-style-type: none"> 인체에 무해한 활성탄(숯) 냄새입니다. 새 차 구입 후 초기에 나는 냄새와 동일한 현상이며, 제품 사용 후 하루 이상 지나면 냄새가 사라집니다.
	연기 또는 냄새가 많이 발생하는 장소에서 사용하고 있나요? <ul style="list-style-type: none"> 방향제, 디퓨저, 향초 또는 인테리어 공사, 벽지 교체 후 제품을 작동할 경우 필터에 냄새가 배어 냄새가 날 수 있습니다. 환기 후 제품을 사용하세요.
	공기청정 필터에서 냄새가 나나요? <ul style="list-style-type: none"> 사용 환경에 따라 필터의 교체 주기는 달라질 수 있습니다. 냄새가 나면 새 필터로 교체하세요.
	음식을 조리하는 환경인가요? <ul style="list-style-type: none"> 음식을 조리할 때나 생선/고기를 구울 때 제품을 오랜 시간 사용하면 공기청정 필터의 수명이 급격히 단축될 수 있습니다. 음식을 조리할 때는 가급적 창문을 열어 환기하고, 환기가 끝난 후 남은 냄새를 없애기 위한 용도로 제품을 사용하세요.

LG ThinQ

증상	원인 및 해결책
제품과 스마트폰을 와이파이로 연결할 수 없어요.	스마트폰에 연결된 와이파이 비밀번호가 다른가요? <ul style="list-style-type: none"> 스마트폰의 설정 버튼을 누른 다음 네트워크 목록에서 사용 중인 와이파이를 찾으세요. 버튼을 길게 눌러 [네트워크 지우기]를 선택한 다음 처음부터 제품 등록을 다시 진행하세요.
	스마트폰의 자동 네트워크 연결 기능이 설정되어 있나요? <ul style="list-style-type: none"> 스마트폰의 와이파이 설정에서 [고급] 또는 [더보기] 항목으로 들어가세요. [모바일 데이터 자동 전환], [스마트 네트워크 전환], [패스포인트], [인터넷 사용 불가] 항목이 있다면 모두 체크를 해제하세요. 다만 제조사 및 통신사에 따라 항목 이름이 다를 수 있습니다.
	스마트폰이 와이파이가 아닌 모바일 데이터를 사용하고 있나요? <ul style="list-style-type: none"> 스마트폰의 설정 화면에서 모바일 데이터 기능을 끄고 와이파이 기능을 켜 다음 제품을 등록하세요.
	무선 공유기의 이름(ID)에 한글 또는 특수 문자가 들어 있나요? <ul style="list-style-type: none"> 무선 공유기의 이름(ID)은 숫자와 영문의 조합으로 설정하세요. 한글 또는 특수 문자를 입력하면 와이파이 연결이 어려울 수 있습니다.

증상	원인 및 해결책
<p>제품과 스마트폰을 와이파이로 연결할 수 없어요.</p>	<p>무선 공유기의 주파수가 2.4 GHz가 아닌가요?</p> <ul style="list-style-type: none"> • 제품을 와이파이로 연결할 때는 2.4 GHz 네트워크만 사용할 수 있습니다. 무선 공유기를 2.4 GHz로 설정한 다음 연결하세요. 사용하는 무선 공유기의 주파수를 확인하려면 인터넷 통신사 또는 공유기 제조사로 문의하세요.
	<p>제품과 무선 공유기가 멀리 떨어져 있나요?</p> <ul style="list-style-type: none"> • 제품과 무선 공유기의 거리가 먼 경우 무선 신호가 약해 접속이 원활하지 않을 수 있습니다. 무선 공유기를 제품 가까이로 옮기세요.

제품 보증서 보기

제품 보증서

품질 보증 기간

- 고객에게는 제품 사용 중 발생한 고장에 대하여 1년 동안 무상 서비스를 받을 수 있는 소중한 권리가 있습니다.
본 제품은 대한민국에서만 품질 보증 기간 내 무상 서비스가 가능합니다.

모델명:	품질 보증 기간: 1년 부품 보유 기간: 7년 (제조 일자를 기준으로 기산합니다.)
구입일:	제품 품질 보증 기간 경과 후 10년 무상 보증 부품을 보유하고 있지 않아 수리가 불가능한 경우 해당 부품은 구입가의 100%로 환급되며, 제품은 정액 감가상각한 잔여 금액에 구입가의 5~10%를 가산하여 환급합니다. (감가상각 방법 및 가산금은 구입 시점의 소비자분쟁해결기준에 따라 변경될 수 있습니다.) 단, 정상 소음과 정상 온도에 대한 감성 불량은 무상 서비스를 받을 수 없습니다. 무상 보증 부품의 범위: 가습기의 인버터 모터 구성품이나 해당 기능구현을 위해 필수적인 부품에 한정합니다. (제외 부품 : 인버터 모터와 연결된 하네스) 무상 보증 부품의 보유 기간: 10년 (제조 일자 기준)

수리를 의뢰할 때는 구입 일자가 기재된 본 보증서를 제시해야 충분한 서비스를 받을 수 있으므로 잘 보관하세요.

- 본 제품에 대한 품질 보증은 보증서에 기재된 내용으로 보증 혜택을 받습니다.
- 품질 보증 기간은 구입일로부터 산정되므로 구입 일자를 기재 받으시기 바랍니다. (구입 일자 확인이 안 될 경우 제조 연월일 또는 수입 통관 일자를 기준으로 3개월이 지난날로부터 품질 보증 기간을 적용합니다.)
- 가정용 제품을 영업을 위한 목적 또는 수단으로 사용하거나 비정상적인 환경에서 사용할 경우에는 품질 보증 기간을 50% 단축하여 적용합니다. (연구/실험 용도 및 산업용도 등)
- 이 보증서는 재발행되지 않습니다.
- 별도 계약에 의한 공급(조달, Host, 단일용품 등)일 경우에는 주 계약에 따라 보증 내용을 적용합니다.

LG전자(주)

소비자 분쟁 해결 기준

소비자 피해 유형		보상 내역	
		품질 보증 기간 이내	품질 보증 기간 경과 후
정상적인 사용 상태에서 자연 발생한 성능, 기능상 고장	구입 10일 이내에 중요한 수리를 요하는 경우	제품 교환 또는 구입가 환불	유상 수리
	구입 1개월 이내에 중요 부품에 수리를 요하는 경우	제품 교환 또는 무상 수리	
	교환된 제품이 1개월 이내에 중요한 수리를 요하는 경우	구입가 환불	
	교환 불가능한 경우		
	하자가 발생한 경우	무상 수리	
	동일 하자에 대하여 수리했으나 고장이 재발한 경우 (3회째)	제품 교환 또는 구입가 환불	
	여러 부위의 고장으로 총 4회 수리 받았으나 고장이 재발한 경우 (5회째)		
	수리가 불가능한 경우		정액 감가상각 금액에 구입가 10% 가산하여 환불
	수리용 부품을 보유하고 있지 않아 수리가 불가능한 경우		
	소비자가 수리 의뢰한 제품을 사업자가 분실한 경우 또는 1개월 이상 미인도 시		정액 감가상각 금액에 10%를 가산하여 환불
제품 구입 후 운송이나 설치 중에 피해가 발생한 경우	제품 교환	-	
소비자의 고의, 과실에 의한 성능, 기능상 고장	수리가 가능한 경우	유상 수리	유상 수리
	수리가 불가능한 경우	유상 수리에 해당하는 금액 징수 후 제품 교환	-
<ul style="list-style-type: none"> 천재지변(화재, 염해, 가스, 지진, 풍수해 등)에 의해 고장이 발생한 경우 사용 전원의 이상 및 접속 기기의 불량으로 인하여 고장이 발생한 경우 LG전자 서비스 센터 또는 인가된 서비스 지정점이 아닌 곳에서 수리 또는 개조하여 고장이 발생한 경우 사용상 정상 마모되는 소모성 부품을 교환하는 경우 기타 제품 자체의 하자가 아니라 외부 원인으로 고장이 발생한 경우 	유상 수리	유상 수리	

- 상기 품질보증 기간 및 보상 기준은 공정거래위원회 고시 소비자분쟁 해결기준에 의거합니다.
- 명시되지 않은 사항은 소비자 분쟁 해결기준에 따릅니다.
- 제품 고장이 아닌 경우 서비스 비용이 부과될 수 있으므로 반드시 사용설명서를 읽어주세요.
- 수리 시 교체하는 부품은 기존 부품과 다른 원산지나 제조사의 부품이 적용될 수 있고, 새로운 부품이 아닐 수도 있으나 정상적으로 작동되며 기능상으로 동등한 부품이 사용됩니다. 제품에 사용되는 부품 중 일부는 제조한 국가와는 다른 국가에서 생산된 제품이 사용될 수 있습니다.

고객이 비용을 내야 하는 유상 서비스에 대한 책임

LG전자에 서비스를 신청할 때 아래와 같은 경우에는 품질 보증 기간이라도 소비자가 따로 비용을 내야 합니다.

- 제품 내부에 장난감 또는 음료와 같은 이물질이 들어가 고장이 발생한 경우
- 제품을 떨어뜨리는 등 충격으로 인한 제품 파손 또는 기능상 고장이 발생한 경우
- 고객의 부주의 또는 시너(신나), 벤젠 등과 같은 유기 용제에 의해 제품 외관이 손상되거나 변형된 경우
- LG전자 정품이 아닌 부품을 사용하여 제품 고장이 발생한 경우 (LG전자 정품은 가까운 LG전자 서비스 센터에서 구입하세요.)
- 사용상 정상 마모되는 소모성 부품을 교환하는 경우
- 사용 전압을 잘못 선택하여 제품 고장이 발생한 경우
- 고객이 제품을 임의로 분해하여 부속품이 분실되거나 파손된 경우
- 제품 기능 설명 또는 분해 없이 간단히 조정만 하는 경우
- 본 사용설명서 내용에 있는 ‘안전을 위해 주의하기’를 지키지 않아 고장이 발생한 경우 (‘안전을 위해 주의하기’를 잘 지키면 제품을 오래 사용할 수 있습니다.)
- 낙뢰, 화재, 풍수해, 염해, 가스, 지진 등과 같은 천재지변에 의해 고장이 발생한 경우
- 고객의 기타 과실에 의하여 고장이 발생한 경우
- 전원 차단기가 내려간 것 때문에 서비스를 요청하였으나 제품에 이상이 없는 경우
- 전원 콘센트 자체 결함 또는 전원 플러그 연결이 안 된 경우 등과 같이 제품 자체의 하자가 아닌 외부 원인으로 인한 경우
- 사용 전원의 이상 또는 접속 기기의 불량으로 인하여 고장이 발생한 경우
- 초기 제품 설치 이후 고객의 요구로 제품 위치를 바꾸거나, 이사 후 재설치한 경우
- 자사 제품으로 서비스를 요청하였으나 타사 제품 또는 타제품 불량으로 서비스가 접수된 경우
- LG전자 제품 판매점이나 LG전자 서비스 센터의 수리 기사가 아닌 사람이 제품을 수리 또는 개조하여 고장이 발생한 경우
- 진열 제품 구입 시 외관의 불량을 충분히 인지하지 못하고 구입 후 서비스를 요청한 경우
- 필터 교환/청소, 제품 청소 등의 서비스를 요청한 경우
- 제품 불량이 아닌 가구 불량에 의해 서비스를 요청한 경우
- 비정상적인 설치와 개조로 인하여 생긴 하자 수리는 유상 서비스이니 반드시 설치 설명서 및 설치 점검표를 확인한 다음 설치하기 바랍니다.
- 필터 청소는 LG전자 서비스 센터에 의뢰 시 유상 서비스입니다.

궁금한 내용은 LG전자 서비스 센터(1544-7777)로 문의하세요.

제안하고 싶은 내용이나 불만 사항을 접수할 때는 고객 상담실(080-023-7777)로 문의하세요.

부록

에너지 효율등급

제품 에너지 효율 등급 안내

에너지 소비효율 등급 라벨 또는 에너지 소비효율 라벨에 명기된 에너지 비용 표시사항과 실제 에너지 비용은 소비자가 실제 사용하는 에너지 사용량, 에너지 사용시간 또는 전기요금 인상 등 에너지 가격 변동에 따라 달라질 수 있습니다.

폐가전제품 처리 절차

신제품을 구입했을 때

LG전자 제품 판매점에서 신제품을 구입한 경우, 신제품 배달 시 기존 제품을 무상으로 처리해 드립니다.

사용하던 제품을 버릴 때

가전제품을 버릴 때는 관할 행정복지센터 또는 폐가전제품 배출예약시스템으로 연락하여 폐기해야 합니다.
(전화번호: 1599-0903, 인터넷주소: <http://www.15990903.or.kr>)

오픈소스 정보

오픈소스 안내 정보

본 제품에 탑재된 GPL, LGPL, MPL 및 그 외 소스 코드 공개 의무가 있는 오픈소스 라이선스로 배포된 소스 코드를 얻거나 오픈소스의 라이선스 내용, 저작권 고지 등을 확인하려면 <https://opensource.lge.com>을 방문하세요. 또한 소비자가 opensource@lge.com으로 e-mail을 보내 본 제품에 탑재된 소프트웨어의 오픈 소스 코드를 요청할 경우, LG전자는 매체 비용과 운반비 등 제공에 필요한 최소한의 비용을 받고 저장 매체에 담아 제공합니다. 이 제안은 본 제품을 판매한 후 3년 동안 이 정보를 받은 모든 사람에게 유효합니다.

제품 규격

규격 안내

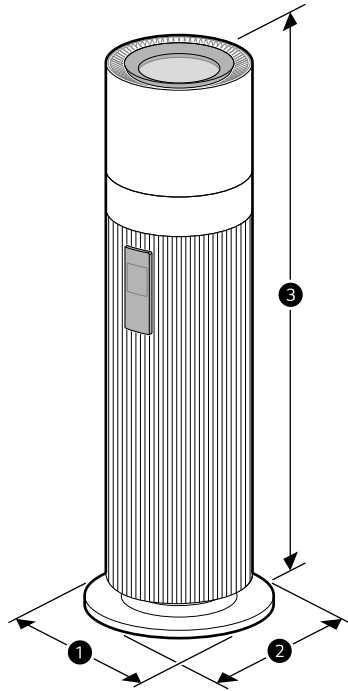



모델명	HY703R*AA Series
전원	AC 220 V~, 60 Hz
외형치수 (① x ② x ③)	310 mm x 310 mm x 960 mm

생활 속 전기안전 캠페인

이 캠페인은 LG전자와 한국전기안전공사가 함께 합니다.

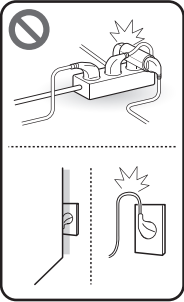
우리 집 전기시설 안전사용 요령

	<p>멀티탭, 콘센트 안전하게 사용하기</p> <ul style="list-style-type: none"> • 플러그 접촉상태 및 콘센트에 먼지가 있는지 확인합니다. <ul style="list-style-type: none"> - 플러그가 느슨하게 접속되면 먼지 등 인화성 물질이 불꽃을 일으킬 수 있습니다. • 멀티탭을 문어발식으로 연결하여 사용하지 않습니다. • 전기사용량이 많은 전열기, 에어컨, 인덕션 등은 한 콘센트에 하나만 사용합니다. • 멀티탭, 콘센트, 플러그의 변색 또는 변형 여부를 확인합니다. • 욕실에서는 방수커버가 있는 콘센트를 사용합니다.
	<p>가전제품 안전하게 사용하기</p> <ul style="list-style-type: none"> • 가전제품에 묻어있거나 제품 주변의 먼지를 주기적으로 제거합니다. • 전원선은 가구 등에 눌리지 않게 사용합니다. • 인증마크가 표시된 가전제품을 사용합니다. • 권장 사용기간이 지난 노후된 가전제품은 전문가에게 점검을 받습니다.
	<p>분전함(차단기) 안전하게 관리하기</p> <ul style="list-style-type: none"> • 분전함 앞을 가구, 가전, 생활용품 등으로 가리지 않습니다. • 분전함 내에 물건 등을 넣지 않습니다. • 분전함 커버를 임의적으로 탈착하지 않습니다.
	<p>비상시 전기 전문가에게 도움 요청하기</p> <ul style="list-style-type: none"> • 전기시설은 자가 점검 시, 감전의 우려가 있으니 절대 스스로 점검하지 않습니다. • 차단기가 내려가거나 전선 타는 냄새, 소음 등 비상시에는 반드시 전기 전문가에게 도움을 요청합니다.

우리 집 전기안전을 위한 기본 수칙(동영상)

주방용 가전제품 편	https://www.youtube.com/watch?v=cfL17N84huE&t=2s	 <p>QR 코드를 통해 KESCO를 만나보세요.</p>
생활용 가전제품 편	https://www.youtube.com/watch?v=M77ShAt_yGY&t=2s	
계절용 가전제품 편	https://www.youtube.com/watch?v=x6seDQ9vsHs&t=2s	



이 제품은 대한민국 전용입니다. 전압, 주파수, 전원이 다른 해외에서는 사용할 수 없습니다.

LG전자 서비스 센터 대표 전화번호

사용불편 및 고장접수는 (전국 어디서나)

1544-7777

전화를 하기 전

제품 모델명과 고장 상태, 전화번호, 주소를 정확히 알고 있으면 더욱 빠르게 서비스를 받을 수 있습니다.

전화가 연결되었을 때

ARS 안내에 따라 제품의 상태를 정확하게 선택하면 전문 상담원에게 최고의 서비스를 받을 수 있습니다.

제안하고 싶은 내용이나 불만 사항을 접수할 때는 고객 상담실(080-023-7777)로 문의하세요.

편리한 제품 사용을 위한 안내

www.lge.com

제품 사용 시 불편사항을 자가 진단을 통해 원인 파악과 해결이 가능하며, 고객센터와 통화 없이 직접 서비스를 접수할 수 있습니다.

앱 다운로드로 편리하게 LG전자의 혜택을 누리보세요. 아래 QR을 스캔하시면 쉽게 다운로드할 수 있습니다.



고객을 위해 우수한 품질의 서비스를 제공하는
기업에게 사단법인 한국서비스진흥협회에서
서비스 품질을 인증하는 마크로 LG전자는
서비스 품질 우수기업입니다.