

MANUAL DE INSTALACIÓN

AIRE

ACONDICIONADO

Por favor, lea completamente este manual antes de instalar el producto.
El trabajo de instalación debe realizarse conforme a los estándares de cableado nacionales por el personal autorizado.
Una vez haya leído el manual atentamente, guárdelo para futuras referencias.

MULTI V WATER

Traducción de las instrucciones originales

CONSEJOS PARA AHORRAR ENERGÍA

Estos consejos le ayudarán a reducir el consumo de energía cuando utilice el aire acondicionado. Podrá utilizar el aparato de aire acondicionado de forma eficiente siguiendo estas instrucciones:

- No enfríe excesivamente los espacios interiores. Puede ser nocivo para su salud y consumirá más electricidad.
- Evite el paso de la luz solar con persianas o cortinas cuando esté utilizando el aire acondicionado.
- Mantenga las puertas y ventanas bien cerradas mientras tenga en funcionamiento el aire acondicionado.
- Ajuste la dirección del flujo de aire vertical u horizontalmente para que circule el aire en el interior.
- Aumente la velocidad del ventilador para enfriar o calentar el aire interior con rapidez y en periodo corto de tiempo.
- Abra las ventanas con regularidad para ventilar, porque la calidad del aire interior puede deteriorarse si se utiliza el aire acondicionado durante muchas horas.
- Limpie el filtro del aire cada dos semanas. El polvo y las impurezas acumulados en el filtro de aire pueden bloquear el flujo de aire o debilitar las funciones de refrigeración / deshumidificación.

Como referencia

Grabe el justificante de compra en esta página, en el caso de necesitarlo para probar la fecha de la compra o a efectos de garantía. Escriba aquí el número de modelo y el número de serie:

Número de modelo :

Número de serie :

Puede encontrarlos en la etiqueta situada en el lateral de cada unidad.

Nombre del distribuidor :

Fecha de la compra :

PRECAUCIONES DE SEGURIDAD

LEA TODAS LAS INSTRUCCIONES ANTES DE UTILIZAR EL APARATO

Cumpla con las siguientes precauciones para evitar situaciones de peligro y garantizar un funcionamiento óptimo de su producto.

⚠ ADVERTENCIA

Puede sufrir lesiones de gravedad o mortales si ignora las instrucciones

⚠ PRECAUCIÓN

Puede sufrir lesiones menores o dañar el producto si ignora las instrucciones

⚠ ADVERTENCIA

- Las instalaciones o reparaciones realizadas por personas no cualificadas pueden dar lugar a peligros para usted y otras personas.
- La información de este manual está dirigida a personal técnico cualificado, familiarizado con los procedimientos de seguridad y equipado con las herramientas e instrumentos de prueba adecuados.
- Lea detenidamente y cumpla con todas las instrucciones de este manual. De lo contrario, el aparato podría no funcionar correctamente, o producirse lesiones graves o mortales y daños materiales.

Instalacion

- Contrate a un electricista con licencia para realizar todo el trabajo electrico conforme al "Estandar de ingenieria en instalaciones electricas" y las "Normativas de cableado interior" y las instrucciones proporcionadas en este manual; y emplee siempre un circuito especial.
 - Si la capacidad de la fuente de potencia es inadecuada o el trabajo electrico se realiza de forma incorrecta, podria existir el riesgo de descarga electrica o fuego.
- Pida al distribuidor, o al tecnico autorizado, que instale el aire acondicionado.
 - La instalacion incorrecta por parte del usuario podria resultar en fugas de agua, descarga electrica, o fuego.
- Ponga siempre el producto a tierra.
 - Existe riesgo de fuego o descarga electrica.
- Existe riesgo de fuego o descarga electrica.
 - El cableado o la instalacion incorrecta pueden causar riesgo de fuego o descarga electrica.
- Para la re-instalacion del producto instalado, siempre entre en contacto con el distribuidor o un centro de servicio autorizado.
 - Existe riesgo de fuego, descarga electrica, explosion o lesiones.
- No instale, desmonte, ni vuelva a instalar la unidad usted mismo (cliente).
 - Existe riesgo de fuego, descarga electrica, explosion o lesiones.

- No almacene ni utilice gases o combustibles inflamables cerca del aire acondicionado.
 - Existe riesgo de fuego o averías en el producto.
- Utilice un interruptor o fusible de la capacidad correcta.
 - Existe riesgo de fuego o descarga eléctrica.
- No instale la unidad en el exterior
 - Si no puede causar el fuego, la descarga eléctrica y el apuro.
- La instalación incorrecta puede causar que la unidad vuelque y provoque lesiones.
 - Podría causar lesiones, accidentes o daños al producto.
- Utilice una bomba al vacío o gas inerte (nitrógeno) cuando proceda a pruebas de escape o purga de aire. No comprima ni el aire ni el oxígeno, ni utilice gases inflamables. En caso contrario, podría causar un incendio o una explosión.
 - Existe riesgo de muerte, lesión, incendio o explosión.
- Al instalar y desplazar el aire acondicionado a otra ubicación, no la cargue con un refrigerante distinto al especificado en la unidad.
 - Si un refrigerante, o aire, es mezclado con el refrigerante original, el ciclo de este podría fallar y resultar en daños a la unidad.
- No reconstruya la instalación cambiando los ajustes de los dispositivos de protección.
 - Si el interruptor de presión, el térmico u otros dispositivos de protección se cortocircuitan o funcionan incorrectamente, o si utiliza piezas distintas a las especificadas por LGE, podría existir riesgo de fuego o explosión.
- Ventile bien antes de poner el aire acondicionado en funcionamiento cuando hayan existido fugas de gas.
 - Puede ser causa de explosión, fuego y quemaduras.
- Instale la cubierta de la caja de control y el panel de forma segura.
 - Si la cubierta y el panel no se instalan de forma segura, el polvo y el agua podrían acceder a la unidad de exterior y causar riesgos por fuego o descarga eléctrica.
- Si instala el aire acondicionado en un cuarto pequeño, deberá tomar las medidas para evitar que la concentración de refrigerante exceda el límite de seguridad en fugas.

- Consulte a su distribución para conocer las medidas adecuadas para evitar exceder el límite de seguridad. Si sufriera fugas de refrigerante y estas provocaran que se excediera el límite de seguridad, podría resultar en peligros debidos a la falta de oxígeno en el cuarto.

Funcionamiento

- No dane ni utilice un cable de alimentación no especificado.
 - Existe riesgo de fuego, descarga eléctrica, explosión o lesiones.
- Utilice un enchufe en exclusiva para este equipo.
 - Existe riesgo de fuego o descarga eléctrica.
- Tenga cuidado de evitar la entrada de agua en el producto.
 - Existe el riesgo de fuego, descarga eléctrica o daños al producto.
- No toque el producto con las manos húmedas.
 - Existe riesgo de fuego, descarga eléctrica, explosión o lesiones.
- Si el producto se empapara (inundado o sumergido), entre en contacto con un centro de servicio autorizado.
 - Existe riesgo de fuego o descarga eléctrica.
- Sea cuidadoso y no toque los bordes afilados al realizar la instalación.
 - Podría causar lesiones personales.
- Tenga cuidado de asegurarse que nadie podría caminar por encima de o caerse sobre la unidad de exterior.
 - Esto podría causar lesiones personales y daños al producto.
- No abra la rejilla de entrada del producto durante su funcionamiento. (No toque el filtro electrostático, si la unidad está equipada con uno.)
 - Existe riesgo de lesiones físicas, descarga eléctrica o averías en el producto.

PRECAUCIÓN

Instalacion

- Compruebe siempre si existen fugas de gas (refrigerante) tras la instalacion o reparacion del producto.
 - Los niveles bajos de refrigerante pueden causar averias en el producto.
- No instale el producto donde el ruido o el aire caliente de la unidad exterior pudieran ocasionar danos o lesiones a los vecinos.
 - Podria causar problemas a sus vecinos.
- Mantenga el nivel incluso durante la instalacion del producto.
 - Para evitar vibraciones o fugas de agua.
- No instale la unidad donde el gas combustible pueda sufrir fugas.
 - Si el gas experimentara fugas y se acumulara alrededor de la unidad podria ser causa de explosion.
- Utilice cables de alimentacion de la suficiente corriente y tasa.
 - Los cables demasiado pequenos pueden sufrir fugas, generar calor y causar fuego.
- No utilice el producto con propositos especiales, como la preservacion de alimentos, obras de arte, etc. Este es un aire acondicionado de consumidor, no un sistema de refrigeracion de precision.
 - Existe el riesgo de danos o perdida de la propiedad.
- Al instalar la unidad en un hospital, estacion de comunicacion o ubicacion similar, proporcione la suficiente proteccion contra ruidos.
 - El equipo convertidor, generador privado, equipo medico de alta frecuencia o comunicaciones por radio podrian causar que el aire acondicionado funcione erroneamente, o no funcione en absoluto. Por otro lado, el aire acondicionado podria afectar el funcionamiento de tales equipos provocando ruidos que disturben el tratamiento medico o la difusion de imagenes.
- No bloquee la entrada o salida.
 - Podria ser causa de averias en el producto o accidentes.
- Realice las conexiones de forma segura para que la fuerza exterior del cable no sea aplicada a los terminales.
 - La conexion o fijacion inadecuada puede generar calor y ser causa de fuego.
- Asegurese que el area de instalacion no se deteriorara con el tiempo.
 - Si la base se derrumbara, el aire acondicionado podria caer con esta, causando danos a la propiedad, averias en el producto o lesiones personales.
- Instale y aisle la manguera de drenaje para asegurar el correcto drenaje del agua basandose en el manual de instalacion.
 - Una mala conexion puede causar fugas de agua.
- Sea cuidadoso con el transporte del producto.
 - Solo una persona no debera cargar el producto si este supera los 20 Kg.
 - Ciertos productos emplean bandas PP para el embalaje. No utilice bandas PP como elemento de transporte. Es peligroso.
 - No toque los bordes del intercambiador de calor. Hacerlo podria causar cortes en sus dedos.
 - Al transportar la unidad exterior, suspendala en la posicion especificada en la base de la unidad. Ademas, proporcione apoyo a la unidad exterior en cuatro puntos, para que no pueda deslizarse lateralmente.
- Deseche los materiales de embalaje de forma segura.
 - Los materiales de embalaje, como puntas y otras piezas metalicas o de madera, pueden causar pinchazos u otras heridas.
 - Rompa y tire a la basura todas las bolsas de plastico del embalaje para que los ninos no jueguen con ellas. Si los ninos jugaran con bolsas de plastico no rotas correrian un gran riesgo de asfixia.

Funcionamiento

- No utilice el aire acondicionado en entornos especiales.
 - El aceite, el humo sulfurico, etc. pueden reducir de forma significativa el rendimiento del aire acondicionado o danar sus piezas.
- Encienda la potencia al menos 6 horas antes del inicio del funcionamiento.
 - Iniciar el funcionamiento inmediatamente despues de abrir el interruptor principal de potencia podria resultar en danos severos a las piezas internas. Mantenga abierto el inte-

ruptor principal de potencia durante la temporada operativa.

- No toque las canalizaciones de refrigerante durante y tras el funcionamiento.
 - Podría ser causa de quemaduras o congelación.
- No ponga en funcionamiento el aire acondicionado sin paneles ni protecciones.
 - Las piezas giratorias, calientes o bajo tensión podrían ser causa de lesiones.
- No cierre directamente el interruptor principal de potencia tras el cese del funcionamiento.
 - Espere al menos 5 minutos antes de cerrar el interruptor principal de potencia. De lo contrario, podría resultar en fugas de agua u otros problemas.
- El direccionamiento automático debe realizarse en condición de conexión de la potencia de todas las unidades interiores y exteriores. El direccionamiento automático también debe realizarse en caso de cambiar la PCB de la unidad interior.
- Utilice un taburete seguro o una escalera firme al realizar tareas de limpieza o mantenimiento del aire acondicionado.
 - Tenga cuidado y evite las lesiones personales.

ÍNDICE

2	CONSEJOS PARA AHORRAR ENERGÍA
2	PRECAUCIONES DE SEGURIDAD
6	PROCESO DE INSTALACIÓN
6	INFORMACIÓN DE LAS UNIDADES DE EXTERIOR
8	ALTERNATIVE REFRIGERANT R410A
8	SELECCIONAR LA MEJOR UBICACIÓN
10	ESPACIO DE INSTALACIÓN
10	CONTROL DEL AGUA
11	MÉTODO DE ELEVACIÓN
11	INSTALACIÓN
14	INSTALACIÓN DE TUBERÍAS DE REFRIGERANTE
17	INSTALACIÓN DEL CONDUCTO DE AGUA
17	DISPOSITIVO DE PROTECCIÓN DEL PRODUCTO
18	CONEXIONES DE LAS CONDUCCIONES ENTRE LAS UNIDADES EXTERIOR E INTERIOR
26	CABLEADO ELÉCTRICO
31	PCB de la unidad RC
39	PRUEBA DE FUNCIONAMIENTO
43	PRECAUCIÓN PARA FUGAS DE REFRIGERANTE
44	MÉTODO DE APLICACIÓN DE LA TORRE
44	CONTROL DE LA VÁLVULA SOLENOIDE DE AGUA
45	GUÍA DE INSTALACIÓN PARA ARMÓNICOS Y FLUCTUACIONES

PROCESO DE INSTALACIÓN

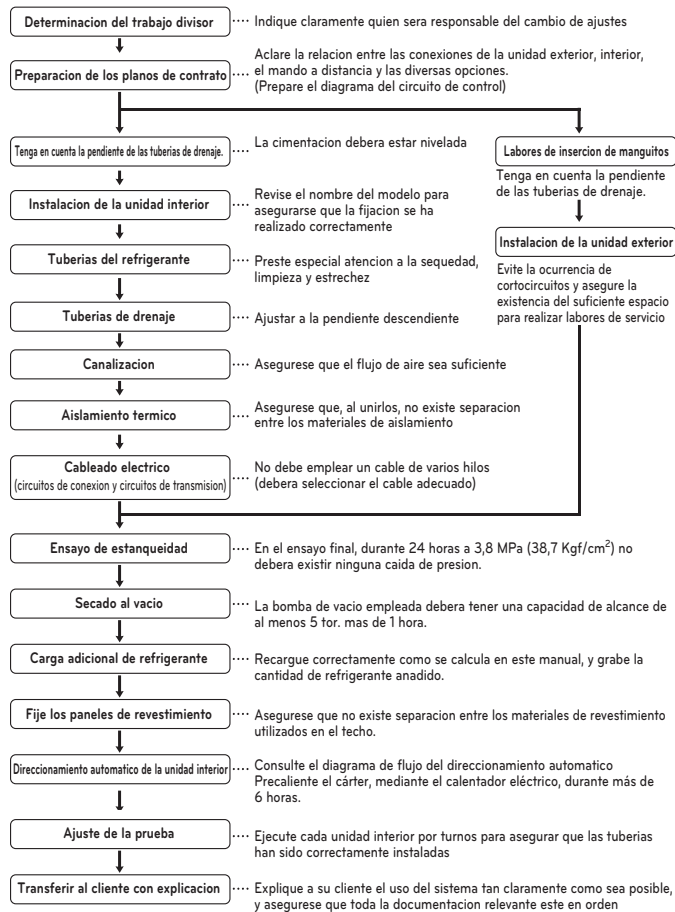

ESPAÑOL

PRECAUCIÓN

- La lista anterior indica el orden de realización habitual de las operaciones de trabajo individual, pero este orden puede variar cuando las condiciones locales autoricen tales cambios.
- El grosor de la pared de las tuberías deberá cumplir las normativas locales y nacionales pertinentes para la presión designada de 3,8 MPa.
- Como R410A es un refrigerante mezclado, el refrigerante adicional necesario deberá cargarse en estado líquido. (Si la carga de refrigerante se realiza en estado gaseoso, su composición cambiara y el sistema no funcionara correctamente.)

INFORMACIÓN DE LAS UNIDADES DE EXTERIOR

PRECAUCIÓN

- Relación de unidades interiores en funcionamiento con respecto a la exterior: Dentro de 10 ~ 100%.
- Un funcionamiento combinado superior al 100% puede reducir la capacidad de las unidades interiores.

Relación de combinación(50~200%)

Número de exteriores	Relación de combinación
Unidades de exterior individuales	200%
Unidades de exterior dobles	160%
Unidades de exterior triples	130%

Notas : * Podemos garantizar el funcionamiento únicamente en la combinación del 130%. Si desea conectar una combinación superior al 130%, póngase en contacto con nosotros, y trataremos de los requisitos como los que se muestran a continuación.

- Si el funcionamiento de la unidad interior es superior al 130%, se recomienda un funcionamiento de caudal de aire bajo en todas las unidades interiores.
- Si el funcionamiento de la unidad interiores es superior al 130%, se necesita refrigerante adicional según las directrices Ahead quarter.
- Más del 130%, la capacidad es la misma que el 130%. La misma observación sirve para la entrada de alimentación eléctrica.

Alimentación eléctrica : 3Ø, 380V, 60Hz or 3Ø, 380 - 415V, 50Hz
Nombre del modelo : ARWB***LAS4

Unidad	1 Unidad				
Sistema (HP)	8	10	12		
Modelo	Unidad de combinación	ARWB080LAS4	ARWB100LAS4	ARWB120LAS4	
	Unidad independiente	ARWB080LAS4	ARWB100LAS4	ARWB120LAS4	
Cantidad refrigerante precargado	kg	5.8	5.8	5.8	
Número de unidades interiores conectables		13	16	20	
Peso neto	kg	127 x 1	127 x 1	127 x 1	
	lbs	280 x 1	280 x 1	280 x 1	
Dimensiones(An x Al x Prof)	mm	755 x 997 x 500	755 x 997 x 500	755 x 997 x 500	
	pulg	(29-23/32 x 39-1/4 x 19-11/16) x 1	(29-23/32 x 39-1/4 x 19-11/16) x 1	(29-23/32 x 39-1/4 x 19-11/16) x 1	
Conexiones de tubos	Tubo de líquido	mm(pulg)	9.52(3/8)	9.52(3/8)	12.7(1/2)
	Tubo de gas de baja presión	mm(pulg)	22.7(7/8)	22.7(7/8)	25.4(1)
	Tubo de gas alta presión	mm(pulg)	19.05(3/4)	19.05(3/4)	19.05(3/4)
Agua Conductos de conexión	Entrada	mm	PT40(rosca interna)	PT40(rosca interna)	PT40(rosca interna)
	Salida	mm	PT40(rosca interna)	PT40(rosca interna)	PT40(rosca interna)
	Salida de drenaje	mm	PT20(rosca externa)	PT20(rosca externa)	PT20(rosca externa)
Rango de funcionamiento Temp. del agua	Refrigeración		10°C ~ 45°C(50°F ~ 113°F)	10°C ~ 45°C(50°F ~ 113°F)	10°C ~ 45°C(50°F ~ 113°F)
	Calefacción		-5°C ~ 45°C(23°F ~ 113°F)	-5°C ~ 45°C(23°F ~ 113°F)	-5°C ~ 45°C(23°F ~ 113°F)

Unidad	1 Unidad			
Sistema (HP)	14	16		
Modelo	Unidad de combinación	ARWB140LAS4	ARWB160LAS4	
	Unidad independiente	ARWB140LAS4	ARWB160LAS4	
Cantidad refrigerante precargado	kg	5.8	3	
Número de unidades interiores conectables		23	26	
Peso neto	kg	127 x 1	140 x 1	
	lbs	280 x 1	309 x 1	
Dimensiones(An x Al x Prof)	mm	755 x 997 x 500	755 x 997 x 500	
	pulg	(29-23/32 x 39-1/4 x 19-11/16) x 1	(29-23/32 x 39-1/4 x 19-11/16) x 1	
Conexiones de tubos	Tubo de líquido	mm(pulg)	12.7(1/2)	12.7(1/2)
	Tubo de gas de baja presión	mm(pulg)	25.4(1)	28.58(1-1/8)
	Tubo de gas alta presión	mm(pulg)	19.05(3/4)	19.05(3/4)
Agua Conductos de conexión	Entrada	mm	PT40(rosca interna)	PT40(rosca interna)
	Salida	mm	PT40(rosca interna)	PT40(rosca interna)
	Salida de drenaje	mm	PT20(rosca externa)	PT20(rosca externa)
Rango de funcionamiento Temp. del agua	Refrigeración		10°C ~ 45°C(50°F ~ 113°F)	10°C ~ 45°C(50°F ~ 113°F)
	Calefacción		-5°C ~ 45°C(23°F ~ 113°F)	-5°C ~ 45°C(23°F ~ 113°F)

Unidad	1 Unidad			
Sistema (HP)	18	20		
Modelo	Unidad de combinación	ARWB180LAS4	ARWB200LAS4	
	Unidad independiente	ARWB180LAS4	ARWB200LAS4	
Cantidad refrigerante precargado	kg	3	3	
Número de unidades interiores conectables		29	32	
Peso neto	kg	140 x 1	140 x 1	
	lbs	309 x 1	309 x 1	
Dimensiones(An x Al x Prof)	mm	755 x 997 x 500	755 x 997 x 500	
	pulg	(29-23/32 x 39-1/4 x 19-11/16) x 1	(29-23/32 x 39-1/4 x 19-11/16) x 1	
Conexiones de tubos	Tubo de líquido	mm(pulg)	12.7(1/2)	12.7(1/2)
	Tubo de gas de baja presión	mm(pulg)	28.58(1-1/8)	28.58(1-1/8)
	Tubo de gas alta presión	mm(pulg)	19.05(3/4)	19.05(3/4)
Agua Conductos de conexión	Entrada	mm	PT40(rosca interna)	PT40(rosca interna)
	Salida	mm	PT40(rosca interna)	PT40(rosca interna)
	Salida de drenaje	mm	PT20(rosca externa)	PT20(rosca externa)
Rango de funcionamiento Temp. del agua	Refrigeración		10°C ~ 45°C(50°F ~ 113°F)	10°C ~ 45°C(50°F ~ 113°F)
	Calefacción		-5°C ~ 45°C(23°F ~ 113°F)	-5°C ~ 45°C(23°F ~ 113°F)

Unidad	2 Unidad			
Sistema (HP)	22	24	26	
Modelo	Unidad de combinación	ARWB220LAS4	ARWB240LAS4	ARWB260LAS4
	Unidad independiente	ARWB120LAS4	ARWB120LAS4	ARWB140LAS4
Cantidad refrigerante precargado	kg	5.8 + 5.8	5.8 + 5.8	5.8 + 5.8
Número de unidades interiores conectables		35	39	42
Peso neto	kg	127 x 2	127 x 2	127 x 2
	lbs	280 x 2	280 x 2	280 x 2
Dimensiones(An x Al x Prof)	mm	(755 x 997 x 500) x 2	(755 x 997 x 500) x 2	(755 x 997 x 500) x 2
	pulg	(29-23/32 x 39-1/4 x 19-11/16) x 2	(29-23/32 x 39-1/4 x 19-11/16) x 2	(29-23/32 x 39-1/4 x 19-11/16) x 2
Conexiones de tubos	Tubo de líquido	mm(pulg)	19.05(3/4)	19.05(3/4)
	Tubo de gas de baja presión	mm(pulg)	34.9(1-3/8)	34.9(1-3/8)
	Tubo de gas alta presión	mm(pulg)	28.58(1-1/8)	28.58(1-1/8)
Agua Conductos de conexión	Entrada	mm	PT40(rosca interna)	PT40(rosca interna)
	Salida	mm	PT40(rosca interna)	PT40(rosca interna)
	Salida de drenaje	mm	PT20(rosca externa)	PT20(rosca externa)
Rango de funcionamiento Temp. del agua	Refrigeración		10°C ~ 45°C(50°F ~ 113°F)	10°C ~ 45°C(50°F ~ 113°F)
	Calefacción		-5°C ~ 45°C(23°F ~ 113°F)	-5°C ~ 45°C(23°F ~ 113°F)

Unidad		2 Unidad		
Sistema (HP)		28	30	32
Modelo	Unidad de combinación	ARWB280LAS4	ARWB300LAS4	ARWB320LAS4
	Unidad independiente	ARWB140LAS4	ARWB160LAS4	ARWB180LAS4
Cantidad refrigerante precargado		kg 5.8 + 5.8	3.0 + 5.8	3.0 + 5.8
Número de unidades interiores conectables		45	49	52
Peso neto	kg	127 x 2	(140 x 1) + (127 x 1)	(140 x 1) + (127 x 1)
	lbs	280 x 2	(309 x 1) + (280 x 1)	(309 x 1) + (280 x 1)
Dimensiones(An x Al x Prof)	mm	(755 x 997 x 500) x 2	(755 x 997 x 500) x 2	(755 x 997 x 500) x 2
	pulg	(29-23/32 x 39-1/4 x 19-11/16) x 2	(29-23/32 x 39-1/4 x 19-11/16) x 2	(29-23/32 x 39-1/4 x 19-11/16) x 2
Conexiones de tubos	Tubo de líquido	mm(pulg) 19.05(3/4)	19.05(3/4)	19.05(3/4)
	Tubo de gas de baja presión	mm(pulg) 34.9(1-3/8)	34.9(1-3/8)	34.9(1-3/8)
	Tubo de gas alta presión	mm(pulg) 28.58(1-1/8)	28.58(1-1/8)	28.58(1-1/8)
Agua Conductos de conexión	Entrada	mm PT40(rosca interna)	PT40(rosca interna)	PT40(rosca interna)
	Salida	mm PT40(rosca interna)	PT40(rosca interna)	PT40(rosca interna)
	Salida de drenaje	mm PT20(rosca externa)	PT20(rosca externa)	PT20(rosca externa)
Rango de funcionamiento Temp. del agua	Refrigeración	10°C ~ 45°C(50°F ~ 113°F)	10°C ~ 45°C(50°F ~ 113°F)	10°C ~ 45°C(50°F ~ 113°F)
	Calefacción	-5°C ~ 45°C(23°F ~ 113°F)	-5°C ~ 45°C(23°F ~ 113°F)	-5°C ~ 45°C(23°F ~ 113°F)

Unidad		2 Unidad	
Sistema (HP)		34	36
Modelo	Unidad de combinación	ARWB340LAS4	ARWB360LAS4
	Unidad independiente	ARWB200LAS4	ARWB180LAS4
Cantidad refrigerante precargado		kg 3.0 + 5.8	3.0 + 3.0
Número de unidades interiores conectables		55	58
Peso neto	kg	(140 x 1) + (127 x 1)	140 x 2
	lbs	(309 x 1) + (280 x 1)	309 x 2
Dimensiones(An x Al x Prof)	mm	(755 x 997 x 500) x 2	(755 x 997 x 500) x 2
	pulg	(29-23/32 x 39-1/4 x 19-11/16) x 2	(29-23/32 x 39-1/4 x 19-11/16) x 2
Conexiones de tubos	Tubo de líquido	mm(pulg) 19.05(3/4)	19.05(3/4)
	Tubo de gas de baja presión	mm(pulg) 34.9(1-3/8)	41.3(1-5/8)
	Tubo de gas alta presión	mm(pulg) 28.58(1-1/8)	34.9(1-3/8)
Agua Conductos de conexión	Entrada	mm PT40(rosca interna)	PT40(rosca interna)
	Salida	mm PT40(rosca interna)	PT40(rosca interna)
	Salida de drenaje	mm PT20(rosca externa)	PT20(rosca externa)
Rango de funcionamiento Temp. del agua	Refrigeración	10°C ~ 45°C(50°F ~ 113°F)	10°C ~ 45°C(50°F ~ 113°F)
	Calefacción	-5°C ~ 45°C(23°F ~ 113°F)	-5°C ~ 45°C(23°F ~ 113°F)

Unidad		2 Unidad	
Sistema (HP)		38	40
Modelo	Unidad de combinación	ARWB380LAS4	ARWB400LAS4
	Unidad independiente	ARWB200LAS4	ARWB200LAS4
Cantidad refrigerante precargado		kg 3.0 + 3.0	3.0 + 3.0
Número de unidades interiores conectables		61	64
Peso neto	kg	140 x 2	140 x 2
	lbs	309 x 2	309 x 2
Dimensiones(An x Al x Prof)	mm	(755 x 997 x 500) x 2	(755 x 997 x 500) x 2
	pulg	(29-23/32 x 39-1/4 x 19-11/16) x 2	(29-23/32 x 39-1/4 x 19-11/16) x 2
Conexiones de tubos	Tubo de líquido	mm(pulg) 19.05(3/4)	19.05(3/4)
	Tubo de gas de baja presión	mm(pulg) 41.3(1-5/8)	41.3(1-5/8)
	Tubo de gas alta presión	mm(pulg) 34.9(1-3/8)	34.9(1-3/8)
Agua Conductos de conexión	Entrada	mm PT40(rosca interna)	PT40(rosca interna)
	Salida	mm PT40(rosca interna)	PT40(rosca interna)
	Salida de drenaje	mm PT20(rosca externa)	PT20(rosca externa)
Rango de funcionamiento Temp. del agua	Refrigeración	10°C ~ 45°C(50°F ~ 113°F)	10°C ~ 45°C(50°F ~ 113°F)
	Calefacción	-5°C ~ 45°C(23°F ~ 113°F)	-5°C ~ 45°C(23°F ~ 113°F)

Unidad		3 Unidad		
Sistema (HP)		42	44	46
Modelo	Unidad de combinación	ARWB420LAS4	ARWB440LAS4	ARWB460LAS4
	Unidad independiente	ARWB200LAS4	ARWB200LAS4	ARWB200LAS4
Cantidad refrigerante precargado		kg 3.0 + 5.8 + 5.8	3.0 + 5.8 + 5.8	3.0 + 5.8 + 5.8
Número de unidades interiores conectables		64	64	64
Peso neto	kg	(140 x 1) + (127 x 2)	(140 x 1) + (127 x 2)	(140 x 1) + (127 x 2)
	lbs	(309 x 1) + (280 x 2)	(309 x 1) + (280 x 2)	(309 x 1) + (280 x 2)
Dimensiones(An x Al x Prof)	mm	(755 x 997 x 500) x 3	(755 x 997 x 500) x 3	(755 x 997 x 500) x 3
	pulg	(29-23/32 x 39-1/4 x 19-11/16) x 3	(29-23/32 x 39-1/4 x 19-11/16) x 3	(29-23/32 x 39-1/4 x 19-11/16) x 3
Conexiones de tubos	Tubo de líquido	mm(inch) 19.05(3/4)	19.05(3/4)	19.05(3/4)
	Tubo de gas de baja presión	mm(inch) 41.3(1-5/8)	41.3(1-5/8)	41.3(1-5/8)
	Tubo de gas alta presión	mm(pulg) 34.9(1-3/8)	34.9(1-3/8)	34.9(1-3/8)
Agua Conductos de conexión	Entrada	mm PT40(rosca interna)	PT40(rosca interna)	PT40(rosca interna)
	Salida	mm PT40(rosca interna)	PT40(rosca interna)	PT40(rosca interna)
	Salida de drenaje	mm PT20(rosca externa)	PT20(rosca externa)	PT20(rosca externa)
Rango de funcionamiento Temp. del agua	Refrigeración	10°C ~ 45°C(50°F ~ 113°F)	10°C ~ 45°C(50°F ~ 113°F)	10°C ~ 45°C(50°F ~ 113°F)
	Calefacción	-5°C ~ 45°C(23°F ~ 113°F)	-5°C ~ 45°C(23°F ~ 113°F)	-5°C ~ 45°C(23°F ~ 113°F)

Unidad		3 Unidad		
Sistema (HP)		48	50	52
Modelo	Unidad de combinación	ARWB480LAS4	ARWB500LAS4	ARWB520LAS4
	Unidad independiente	ARWB200LAS4	ARWB200LAS4	ARWB200LAS4
Cantidad refrigerante precargado		kg 3.0 + 5.8 + 5.8	3.0 + 3.0 + 5.8	3.0 + 3.0 + 5.8
Número de unidades interiores conectables		64	64	64
Peso neto	kg	(140 x 1) + (127 x 2)	(140 x 2) + (127 x 1)	(140 x 2) + (127 x 1)
	lbs	(309 x 1) + (280 x 2)	(309 x 2) + (280 x 1)	(309 x 2) + (280 x 1)
Dimensiones(An x Al x Prof)	mm	(755 x 997 x 500) x 3	(755 x 997 x 500) x 3	(755 x 997 x 500) x 3
	pulg	(29-23/32 x 39-1/4 x 19-11/16) x 3	(29-23/32 x 39-1/4 x 19-11/16) x 3	(29-23/32 x 39-1/4 x 19-11/16) x 3
Conexiones de tubos	Tubo de líquido	mm(pulg) 19.05(3/4)	19.05(3/4)	19.05(3/4)
	Tubo de gas de baja presión	mm(pulg) 41.3(1-5/8)	41.3(1-5/8)	41.3(1-5/8)
	Tubo de gas alta presión	mm(pulg) 34.9(1-3/8)	34.9(1-3/8)	34.9(1-3/8)
Agua Conductos de conexión	Entrada	mm PT40(rosca interna)	PT40(rosca interna)	PT40(rosca interna)
	Salida	mm PT40(rosca interna)	PT40(rosca interna)	PT40(rosca interna)
	Salida de drenaje	mm PT20(rosca externa)	PT20(rosca externa)	PT20(rosca externa)
Rango de funcionamiento Temp. del agua	Refrigeración	10°C ~ 45°C(50°F ~ 113°F)	10°C ~ 45°C(50°F ~ 113°F)	10°C ~ 45°C(50°F ~ 113°F)
	Calefacción	-5°C ~ 45°C(23°F ~ 113°F)	-5°C ~ 45°C(23°F ~ 113°F)	-5°C ~ 45°C(23°F ~ 113°F)

Unidad		3 Unidad	
Sistema (HP)		54	56
Modelo	Unidad de combinación	ARWB540LAS4	ARWB560LAS4
	Unidad independiente	ARWB200LAS4	ARWB180LAS4
Cantidad refrigerante precargado		kg 3.0 + 3.0 + 5.8	3.0 + 3.0 + 3.0
Número de unidades interiores conectables		64	64
Peso neto	kg	(140 x 2) + (127 x 1)	140 x 3
	lbs	(309 x 2) + (280 x 1)	309 x 3
Dimensiones(An x Al x Prof)	mm	(755 x 997 x 500) x 3	(755 x 997 x 500) x 3
	pulg	(29-23/32 x 39-1/4 x 19-11/16) x 3	(29-23/32 x 39-1/4 x 19-11/16) x 3
Conexiones de tubos	Tubo de líquido	mm(pulg) 19.05(3/4)	19.05(3/4)
	Tubo de gas de baja presión	mm(pulg) 41.3(1-5/8)	41.3(1-5/8)
	Tubo de gas alta presión	mm(pulg) 34.9(1-3/8)	34.9(1-3/8)
Agua Conductos de conexión	Entrada	mm PT40(rosca interna)	PT40(rosca interna)
	Salida	mm PT40(rosca interna)	PT40(rosca interna)
	Salida de drenaje	mm PT20(rosca externa)	PT20(rosca externa)
Rango de funcionamiento Temp. del agua	Refrigeración	10°C ~ 45°C(50°F ~ 113°F)	10°C ~ 45°C(50°F ~ 113°F)
	Calefacción	-5°C ~ 45°C(23°F ~ 113°F)	-5°C ~ 45°C(23°F ~ 113°F)

Unidad		3 Unidad	
Sistema (HP)		58	60
Modelo	Unidad de combinación	ARWB580LAS4	ARWB600LAS4
	Unidad independiente	ARWB200LAS4	ARWB200LAS4
Cantidad refrigerante precargado		kg 3.0 + 3.0 + 3.0	3.0 + 3.0 + 3.0
Número de unidades interiores conectables		64	64
Peso neto	kg	140 x 3	140 x 3
	lbs	309 x 3	309 x 3
Dimensiones(An x Al x Prof)	mm	(755 x 997 x 500) x 3	(755 x 997 x 500) x 3
	pulg	(29-23/32 x 39-1/4 x 19-11/16) x 3	(29-23/32 x 39-1/4 x 19-11/16) x 3
Conexiones de tubos	Tubo de líquido	mm(pulg) 19.05(3/4)	19.05(3/4)
	Tubo de gas de baja presión	mm(pulg) 41.3(1-5/8)	41.3(1-5/8)
	Tubo de gas alta presión	mm(pulg) 34.9(1-3/8)	34.9(1-3/8)
Agua Conductos de conexión	Entrada	mm PT40(rosca interna)	PT40(rosca interna)
	Salida	mm PT40(rosca interna)	PT40(rosca interna)
	Salida de drenaje	mm PT20(rosca externa)	PT20(rosca externa)
Rango de funcionamiento Temp. del agua	Refrigeración	10°C ~ 45°C(50°F ~ 113°F)	10°C ~ 45°C(50°F ~ 113°F)
	Calefacción	-5°C ~ 45°C(23°F ~ 113°F)	-5°C ~ 45°C(23°F ~ 113°F)

Unidad		4 Unidad		
Sistema (HP)		62	64	66
Modelo	Unidad de combinación	ARWB620LAS4	ARWB640LAS4	ARWB660LAS4
	Unidad independiente	ARWB200LAS4	ARWB200LAS4	ARWB200LAS4
Cantidad refrigerante precargado		kg 3.0 + 3.0 + 5.8 + 5.8	3.0 + 3.0 + 5.8 + 5.8	3.0 + 3.0 + 5.8 + 5.8
Número de unidades interiores conectables		64	64	64
Peso neto	kg	(140 x 2) + (127 x 2)	(140 x 2) + (127 x 2)	(140 x 2) + (127 x 2)
	lbs	(309 x 2) + (280 x 2)	(309 x 2) + (280 x 2)	(309 x 2) + (280 x 2)
Dimensiones(An x Al x Prof)	mm	(755 x 997 x 500) x 4	(755 x 997 x 500) x 4	(755 x 997 x 500) x 4
	pulg	(29-23/32 x 39-1/4 x 19-11/16) x 4	(29-23/32 x 39-1/4 x 19-11/16) x 4	(29-23/32 x 39-1/4 x 19-11/16) x 4
Conexiones de tubos	Tubo de líquido	mm(inch) 22.2(7/8)	22.2(7/8)	22.2(7/8)
	Tubo de gas de baja presión	mm(inch) 44.5(1-3/4)	44.5(1-3/4)	53.98(2-1/8)
	Tubo de gas alta presión	mm(pulg) 41.3(1-5/8)	41.3(1-5/8)	44.5(1-3/4)
Agua Conductos de conexión	Entrada	mm PT40(rosca interna)	PT40(rosca interna)	PT40(rosca interna)
	Salida	mm PT40(rosca interna)	PT40(rosca interna)	PT40(rosca interna)
	Salida de drenaje	mm PT20(rosca externa)	PT20(rosca externa)	PT20(rosca externa)
Rango de funcionamiento Temp. del agua	Refrigeración	10°C ~ 45°C(50°F ~ 113°F)	10°C ~ 45°C(50°F ~ 114°F)	10°C ~ 45°C(50°F ~ 115°F)
	Calefacción	-5°C ~ 45°C(23°F ~ 113°F)	-5°C ~ 45°C(23°F ~ 114°F)	-5°C ~ 45°C(23°F ~ 115°F)

Unidad		4 Unidad		
Sistema (HP)		68	70	72
Modelo	Unidad de combinación	ARWB680LAS4	ARWB700LAS4	ARWB720LAS4
		ARWB200LAS4	ARWB200LAS4	ARWB200LAS4
	Unidad independiente	ARWB200LAS4	ARWB200LAS4	ARWB200LAS4
		ARWB140LAS4	ARWB160LAS4	ARWB180LAS4
		ARWB140LAS4	ARWB140LAS4	ARWB140LAS4
Cantidad refrigerante precargado	kg	3.0 + 3.0 + 5.8 + 5.8	3.0 + 3.0 + 3.0 + 5.8	3.0 + 3.0 + 3.0 + 5.8
Número de unidades interiores conectables		64	64	64
Peso neto	kg	(140 x 2) + (127 x 2)	(140 x 3) + (127 x 1)	(140 x 3) + (127 x 1)
	lbs	(309 x 2) + (280 x 2)	(309 x 3) + (280 x 1)	(309 x 3) + (280 x 1)
Dimensiones(An x Al x Prof)	mm	(755 x 997 x 500) x 4	(755 x 997 x 500) x 4	(755 x 997 x 500) x 4
	pulg	(29-23/32 x 39-1/4 x 19-11/16) x 4	(29-23/32 x 39-1/4 x 19-11/16) x 4	(29-23/32 x 39-1/4 x 19-11/16) x 4
Conexiones de tubos	Tubo de líquido	mm(pulg)	22.2(7/8)	22.2(7/8)
	Tubo de gas de baja presión	mm(pulg)	53.98(2-1/8)	53.98(2-1/8)
	Tubo de gas alta presión	mm(pulg)	44.5(1-3/4)	44.5(1-3/4)
Agua Conductos de conexión	Entrada	mm	PT40(rosca interna)	PT40(rosca interna)
	Salida	mm	PT40(rosca interna)	PT40(rosca interna)
	Salida de drenaje	mm	PT20(rosca externa)	PT20(rosca externa)
Rango de funcionamiento Temp. del agua	Refrigeración		10°C ~ 45°C(50°F ~ 116°F)	10°C ~ 45°C(50°F ~ 117°F)
	Calefacción		-5°C ~ 45°C(23°F ~ 116°F)	-5°C ~ 45°C(23°F ~ 117°F)

Unidad		4 Unidad	
Sistema (HP)		74	76
Modelo	Unidad de combinación	ARWB740LAS4	ARWB760LAS4
		ARWB200LAS4	ARWB200LAS4
	Unidad independiente	ARWB200LAS4	ARWB200LAS4
		ARWB200LAS4	ARWB180LAS4
		ARWB140LAS4	ARWB180LAS4
Cantidad refrigerante precargado	kg	3.0 + 3.0 + 3.0 + 5.8	3.0 + 3.0 + 3.0 + 3.0
Número de unidades interiores conectables		64	64
Peso neto	kg	(140 x 3) + (127 x 1)	140 x 4
	lbs	(309 x 3) + (280 x 1)	309 x 4
Dimensiones(An x Al x Prof)	mm	(755 x 997 x 500) x 4	(755 x 997 x 500) x 4
	pulg	(29-23/32 x 39-1/4 x 19-11/16) x 4	(29-23/32 x 39-1/4 x 19-11/16) x 4
Conexiones de tubos	Tubo de líquido	mm(pulg)	22.2(7/8)
	Tubo de gas de baja presión	mm(pulg)	53.98(2-1/8)
	Tubo de gas alta presión	mm(pulg)	44.5(1-3/4)
Agua Conductos de conexión	Entrada	mm	PT40(rosca interna)
	Salida	mm	PT40(rosca interna)
	Salida de drenaje	mm	PT20(rosca externa)
Rango de funcionamiento Temp. del agua	Refrigeración		10°C ~ 45°C(50°F ~ 119°F)
	Calefacción		-5°C ~ 45°C(23°F ~ 119°F)

Unidad		4 Unidad	
Sistema (HP)		78	80
Modelo	Unidad de combinación	ARWB780LAS4	ARWB800LAS4
		ARWB200LAS4	ARWB200LAS4
	Unidad independiente	ARWB200LAS4	ARWB200LAS4
		ARWB200LAS4	ARWB200LAS4
		ARWB180LAS4	ARWB200LAS4
Cantidad refrigerante precargado	kg	3.0 + 3.0 + 3.0 + 3.0	3.0 + 3.0 + 3.0 + 3.0
Número de unidades interiores conectables		64	64
Peso neto	kg	140 x 4	140 x 4
	lbs	309 x 4	309 x 4
Dimensiones(An x Al x Prof)	mm	(755 x 997 x 500) x 4	(755 x 997 x 500) x 4
	pulg	(29-23/32 x 39-1/4 x 19-11/16) x 4	(29-23/32 x 39-1/4 x 19-11/16) x 4
Conexiones de tubos	Tubo de líquido	mm(pulg)	22.2(7/8)
	Tubo de gas de baja presión	mm(pulg)	53.98(2-1/8)
	Tubo de gas alta presión	mm(pulg)	44.5(1-3/4)
Agua Conductos de conexión	Entrada	mm	PT40(rosca interna)
	Salida	mm	PT40(rosca interna)
	Salida de drenaje	mm	PT20(rosca externa)
Rango de funcionamiento Temp. del agua	Refrigeración		10°C ~ 45°C(50°F ~ 121°F)
	Calefacción		-5°C ~ 45°C(23°F ~ 121°F)

ALTERNATIVE REFRIGERANT R410A

El refrigerante R410A tiene la propiedad de operar a presiones más elevadas en comparación con R22. Por lo tanto, todos los materiales tienen las características de resistir presiones más elevadas que el R22, y sus características también deben tenerse en cuenta durante la instalación. R410A es un zeotropo de R32 y R125 mezclado al 50:50, para que el potencial de agotamiento de ozono (ODP) de R410A sea 0.

⚠ PRECAUCIÓN

- El grosor de la pared de las tuberías debe cumplir las normativas locales y nacionales pertinentes para la presión designada de 3,8 MPa.
- Como R410A es un refrigerante mezclado, el refrigerante adicional necesario debe cargarse en estado líquido. (Si la carga de refrigerante se realiza en estado gaseoso, su composición cambiará y el sistema no funcionará correctamente.)
- No coloque el recipiente con refrigerante bajo los rayos directos del sol, para evitar que explote.
- Para refrigerantes a altas presiones no deba utilizar tuberías no aprobadas.
- No caliente los conductos más de lo necesario para evitar que se ablanden.
- Tenga cuidado de no instalarlas incorrectamente para minimizar la pérdida económica, porque es caro en comparación con R22.

SELECCIONAR LA MEJOR UBICACIÓN

Seleccione un espacio para la instalación de la unidad exterior, que cumpla las siguientes condiciones:

- Con resistencia para soportar el peso de la unidad
- Con espacio para el paso de aire y el trabajo de servicio.
- No instale la unidad en el espacio donde pueda prevalecer la generación, entrada, estancamiento y fugas de gas combustible.
- Localización sin fugas de gas combustible.
- Se recomienda instalar la unidad exterior con 0~40°C.
- Localización con espacio para la instalación y trabajos de mantenimiento (Consultar el espacio necesario)
- No utilice la unidad exterior bajo ningún entorno especial en el que exista aceite, vapor o gas sulfúrico.
- Realice la instalación en una sala para máquinas separada y no expuesta al aire exterior.
- Establezca un plan contra heladas para el suministro de agua cuando el producto no se utilice en invierno.
- Instale el producto de forma que el ruido de la máquina no se transmita al exterior.
- El suelo de la sala debe estar aislado al agua.
- El desagüe debe instalarse en la sala de la máquina para el vaciado de agua.
- El suelo deberá tener una inclinación para hacer el vaciado más fácil.
- Evite la instalación de la unidad exterior en ubicaciones con las siguientes condiciones.
- Lugares donde se generen gases corrosivos, como gases ácidos. (Pueden causar fugas de refrigerante por corrosión del tubo.)
- Lugares donde se produzcan ondas electromagnéticas. (Pueden causar fallos de funcionamiento por su efecto sobre las partes de control.)
- Lugares donde puedan producirse fugas de gases combustibles.
- Lugares con fibra de carbono o polvo combustible.
- Lugares con materiales combustibles, como disolventes o gasolina. (Podría causar un incendio por fugas de gas cerca del producto.)

⚠ PRECAUCIÓN

- No instale el Multi V water al aire libre. Realice la instalación en una sala de máquinas.
- El producto Inverter puede generar ruido eléctrico. Mantenga el cuerpo a una distancia suficiente de ordenadores, aparatos estereó, etc. Especialmente, deje espacio desde el control remoto interior a los dispositivos eléctricos por encima de 3 m en el área de ondas eléctricas débiles. Introduzca el cable de alimentación eléctrica y otro cable en un conducto separado.

Seleccione la ubicación adecuada para la instalación de la unidad RC según las siguientes condiciones

- Evite los lugares donde pueda penetrar la lluvia, ya que la unidad RC está diseñada para interiores.
- Debe tener suficiente espacio de servicio.
- El tubo de refrigerante no debe exceder la longitud máxima.
- Evite los lugares sometidos a fuertes radiaciones de calor procedente de otras fuentes de calor.
- Evite los lugares donde pueda salpicar aceite, vapor, spray o donde pueda haber ruido eléctrico de alta frecuencia.
- Instale la unidad en un lugar donde no se vea afectada por el ruido del funcionamiento. (Instalar la unidad en una habitación como una sala de reuniones, etc. podría afectar al trabajo debido al ruido que emite.)
- Ubique la unidad donde los tubos de refrigerante, los tubos de drenaje y el cableado eléctrico puedan operar de manera óptima.

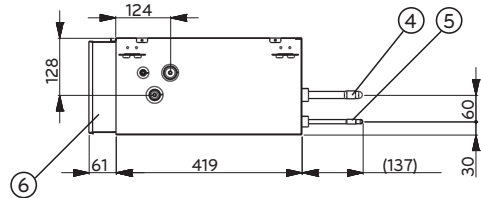
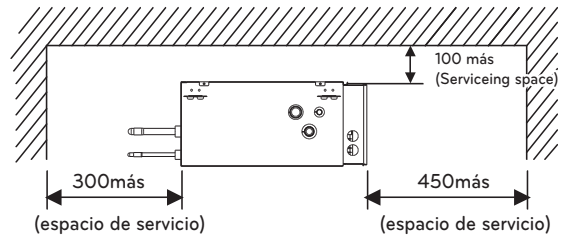

(Unidad: mm)

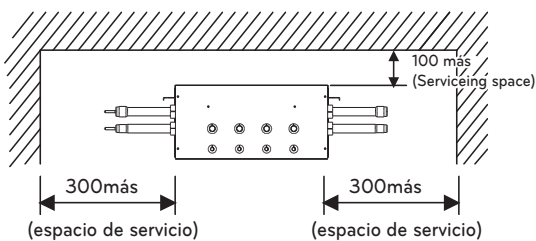
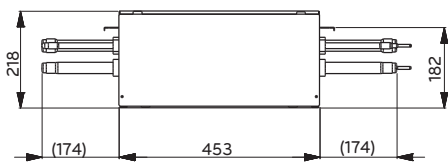
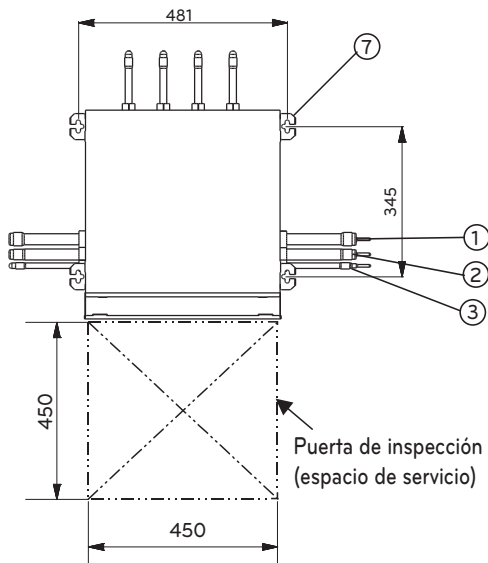

Nr.	Nome articolo	Descrizione	
		PRHR041/031	PRHR021
1	Attacco tubazione gas bassa pressione	Ø28.58 Raccordo di brasatura	Ø22.2 Raccordo di brasatura
2	Attacco tubazione gas alta pressione	Ø22.2 Raccordo di brasatura	Ø19.05 Raccordo di brasatura
3	Attacco linea del liquido	Ø15.88 Raccordo di brasatura (PRHR041)	Ø9.52 Raccordo di brasatura
		Ø12.7 Raccordo di brasatura (PRHR031)	
4	Attacco tubazione gas unità interna	Ø15.88 Raccordo di brasatura	Ø15.88 Raccordo di brasatura
5	Attacco tubazione liquido unità interna	Ø9.52 Raccordo di brasatura	Ø9.52 Raccordo di brasatura
6	Centralina di controllo	-	-
7	Staffa	M10 or M8	M10 or M8

! NOTA

- Asegúrese de instalar la puerta de inspección junto a la caja de control.
- Si se utilizan reductores, el espacio de servicio debe aumentar en proporción a las dimensiones del reductor.

ESPACIO DE INSTALACIÓN

Instalación individual

Para la instalación y revisión se requiere el espacio mínimo indicado a continuación. Si el espacio disponible no es el indicado en este diagrama, consulte a LG.

⊞⊞⊞⊞: Área de servicio

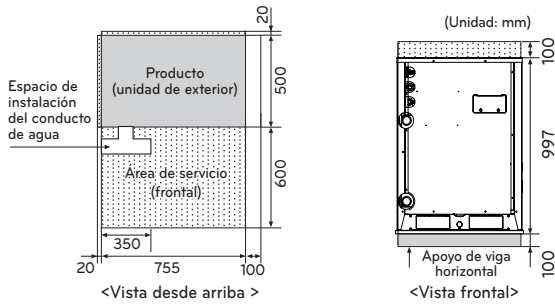

Instalación colectiva / continua

A continuación se indica el espacio necesario para la instalación colectiva y la instalación continua teniendo en cuenta el espacio necesario para el paso de personas y del aire.

⊞⊞⊞⊞: Área de servicio

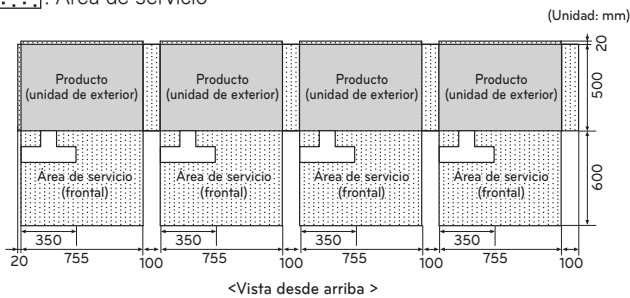

* En caso de que el conducto del agua pase por el lateral del producto, asegúrese de que haya espacio de servicio suficiente entre el conducto del agua y el lateral del producto.

Instalación en dos niveles

A continuación se indica el espacio necesario para la instalación en dos niveles teniendo en cuenta el espacio necesario para el paso de personas y del aire.

⊞⊞⊞⊞: Área de servicio

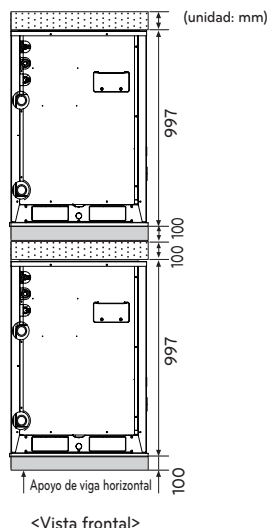

CONTROL DEL AGUA

Control del agua

- Mantener la temperatura del agua entre 10~45 °C. De lo contrario, se podría producir una rotura. La temperatura estándar de suministro de agua es de 30 °C para la refrigeración y de 20 °C para la calefacción.
- Controle adecuadamente la velocidad del agua. De lo contrario, podría producirse ruido, vibración de los conductos o bien contracción o expansión de los conductos debido a la temperatura. Utilice conductos de agua del mismo tamaño de los utilizados en el producto o de un tamaño mayor.
- Consulte la tabla de diámetros del conducto de suministro de agua y de velocidad del agua que se muestra a continuación. Como la velocidad del agua es rápida, aumentarán las burbujas de aire.

Diámetro (mm)	Rango de velocidad (m/s)
< 50	0.6 ~ 1.2
50 ~ 100	1.2 ~ 2.1
100 <	2.1 ~ 2.7

- Controle adecuadamente la pureza del agua. De lo contrario, se podría producir una rotura debido a la corrosión del conducto del agua. (Consulte 'Tabla estándar para el control de la pureza del agua')
- En caso de que la temperatura del agua supere los 40°C, se recomienda agregar un agente anticorrosión.
- Instale el conducto, la válvula y el sensor en un lugar donde se permita un fácil mantenimiento. Instale la válvula de agua para realizar el drenaje en una posición baja, si fuese necesario.
- Tenga cuidado de que no entre aire. Si sucediese esto, la velocidad del agua en circulación será inestable, se reducirá también la eficacia del bombeo y puede que se produzcan vibraciones en las tuberías. Por tanto, instale un purgador de aire donde considere que se pueda generar.
- Elija los siguientes métodos de prevención de la congelación. De lo contrario, habrá peligro de que la tubería estalle en el invierno. Accione la bomba para que circule el agua antes de que descienda la temperatura.

Mantenga la temperatura normal mediante la caldera.

Cuando no se utilice la torre de refrigeración durante un largo período, drene el agua de la misma.

Utilice un producto anticongelante. (Para el uso de un anticongelante, cambiar el interruptor DIP en PCB principal de la unidad de exterior.)

Consulte en la tabla siguiente la cantidad de aditivo que se deberá agregar con respecto a la temperatura de congelación.

Tipo de anticongelante	Temperatura mínima para impedir la congelación(°C)					
	0	-5	-10	-15	-20	-25
Etilenglicol (%)	0	12	20	30	-	-
Propilenglicol (%)	0	17	25	33	-	-
Metanol (%)	0	6	12	16	24	30

- Además del anticongelante, puede producir el cambio de la presión en el sistema del agua y un bajo rendimiento del producto
- Asegúrese de que utiliza la torre de refrigeración de tipo cerrado. Cuando se utilice la torre de refrigeración de tipo abierto, utilice un intercambiador de calor central para convertir el sistema de suministro de agua en un sistema de tipo cerrado.

Tabla estándar para el control de la pureza del agua

El agua puede contener muchas sustancias extrañas y, por tanto, podría afectar al rendimiento y a la vida útil del producto debido a la corrosión del condensador y del conducto del agua. (Utilice una fuente de agua que cumpla con la siguiente tabla estándar para el control de la pureza del agua.) Si utiliza un suministro de agua distinto del agua corriente para suministrar agua a la torre de refrigeración, deberá llevar a cabo una inspección de la calidad del agua.

- Si utiliza la torre de refrigeración cerrada, la calidad del agua deberá controlarse según la siguiente tabla estándar. Si la calidad del agua no se controla según la siguiente tabla estándar de la calidad del agua, podría producirse una disminución del rendimiento en el aire acondicionado y problemas graves en el producto.

Elementos	Tipo cerrado		Efecto	
	Agua en circulación	Agua suplementaria	Corrosión	Incrustaciones
Artículo básico				
pH(25C)	7.0-8.0	7.0-8.0	○	○
Conductividad[25C](mS/m)	Por debajo de 30	Por debajo de 30	○	○
Cloruro(mg Cl ⁻ /l)	Por debajo de 50	Por debajo de 50	○	○
Ácido sulfúrico(mg SO ₄ ²⁻ /l)	Por debajo de 50	Por debajo de 50	○	○
Demanda de ácido(pH 4.8) (mg SiO ₂ /l)	Por debajo de 50	Por debajo de 50	○	○
Dureza total(mg SiO ₂ /l)	Por debajo de 70	Por debajo de 70	○	○
Dureza de Ca(mg CaCO ₃ /l)	Por debajo de 50	Por debajo de 50	○	○
Iones de silicio(mg SiO ₂ /l)	Por debajo de 30	Por debajo de 30	○	○
Artículo de la referencia				
Hierro(mg Fe/l)	Por debajo de 1.0	Por debajo de 0.3	○	○
Cobre(mg Cu/l)	Por debajo de 1.0	Por debajo de 0.1	○	○
Ácido sulfúrico(mg S ²⁻ /l)	No se debe detectar	No se debe detectar	○	○
Iones de amonio(mg NH ₄ ⁺ /l)	Por debajo de 0.3	Por debajo de 0.1	○	○
Cloro residual(mg Cl/l)	Por debajo de 0.25	Por debajo de 0.3	○	○
Dióxido de carbono libre(mg CO ₂ /l)	Por debajo de 0.4	Por debajo de 4.0	○	○
Índice de estabilidad	-	-	○	○

INSTALACIÓN

- Instalar en puntos donde pueda soportar el peso y las vibraciones de la unidad exterior.
- El soporte de unidad exterior en la parte inferior debe tener una anchura de al menos 100mm bajo las patas de la unidad de ∅ antes de su fijación.
- El soporte de unidad exterior tiene que tener una altura mínima de 200mm.
- Deben instalarse pernos de anclaje a al menos 75mm.

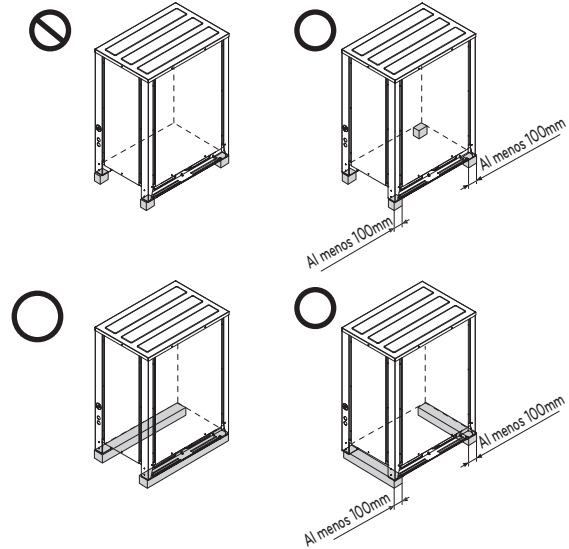

Ubicación de los pernos de anclaje

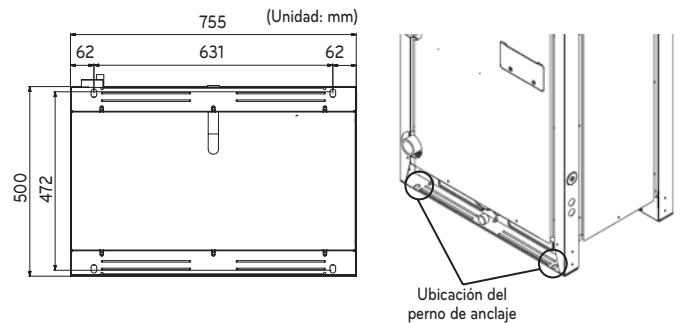

Base para la instalación

- Sujete firmemente la unidad con pernos como se muestra a continuación de forma que no se caiga debido a un terremoto o ráfaga de viento.
- Use el soporte en H como base de soporte
- Se pueden transmitir ruidos y vibraciones desde el suelo o pared, porque la vibración se transfiere a través de la pieza de instalación dependiendo del estado de dicha instalación. Así, use materiales completamente anti-vibración (almohadilla cojín) (La almohadilla de la base debe tener más de 200mm).

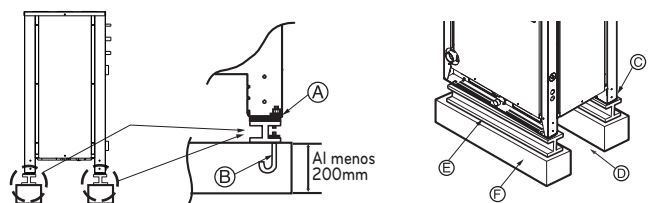

Referencia

- La marca O en Corrosión y en Incrustaciones significa que hay posibilidades de que se produzcan estos fenómenos.
- Se puede producir corrosión cuando la temperatura del agua es de 40 °C o superior, o cuando el hierro sin revestimiento queda expuesto al agua. Por tanto, la adición de un agente anticorrosión o la eliminación del aire pueden ser muy eficaces.
- El agua de refrigeración y el agua suplementaria del circuito de tipo cerrado que utiliza la torre de refrigeración de tipo cerrado deberán satisfacer los criterios de calidad del agua del sistema de tipo cerrado que se indican en la tabla.
- El agua suplementaria y el agua suministrada deberá ser agua corriente, agua industrial y napas subterráneas, excepto agua filtrada, agua neutra, agua destilada, etc.
- Los 15 elementos de la tabla son causas generales de corrosión e incrustaciones.

MÉTODO DE ELEVACIÓN

- Al transportar la unidad suspendida, pase las cuerdas bajo la unidad y use los dos puntos de suspensión en la parte frontal y trasera.
- Cuando levante la unidad con cuerdas acóplelas a cuatro puntos de modo que la unidad no sufra impacto.
- Fije las cuerdas a la unidad en un ángulo de 40° o menos.

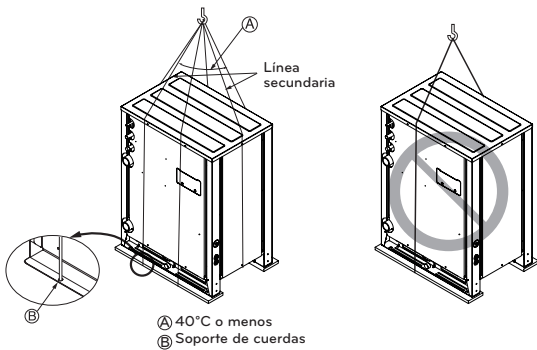

PRECAUCIÓN

Tenga mucho cuidado cuando transporte el aparato.

- Impida que el producto lo transporte una sola persona, son más de 20 kg.
- Algunos productos se embalan con cintas PP. No las utilice como medio de transporte ya que pueden resultar peligrosas.
- Podría ser peligroso. Rompa el embalaje de plástico y trocéelo para que los niños no puedan jugar con él. Si no lo hace, las bolsas del embalaje podrían causar asfixia a los niños.
- Cuando transporte la unidad exterior, asegúrese de que se apoya en cuatro puntos. Trasladarla y levantarla con un soporte de tres puntos puede hacer que la unidad exterior se vuelva inestable, lo que puede ocasionar que caiga.
- Use 2 cintas de al menos 8 m de longitud.
- Ponga tejido o paneles adicionales en los puntos en los que la carcasa entre en contacto con la eslinga para prevenir el daño.
- Eleve la unidad asegurándose de que lo hace por el centro de gravedad de la misma.

- Ⓐ La esquina debe quedar firmemente fijada De lo contrario, el soporte de instalación podría doblarse.
- Ⓑ Obtener y utilizar M10 perno de anclaje.
- Ⓒ Ponga almohadilla entre la unidad exterior y el apoyo a la protección de vibración forthe terreno en zona amplia.
- Ⓓ Espacio para las tuberías y el cableado (Tubos y cableados para el lado inferior)
- Ⓔ Apoyo H-beam
- Ⓕ El apoyo concreto

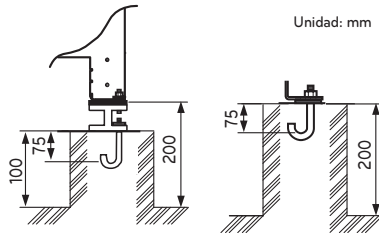

Unidad: mm

! ADVERTENCIA

- Instale donde pueda soportar suficientemente el peso de la unidad exterior.
- Si la resistencia del soporte no es suficiente, la unidad exterior puede caer y lesionar al público.
- Instale donde la unidad exterior no puede caer por fuertes vientos o terremotos.
- Si hay un fallo en las condiciones de soporte, la unidad exterior puede caer y lesionar al público.
- Por favor, tome precauciones especiales acerca de la resistencia de soporte del suelo, tratamiento del agua de salida (tratamiento del agua que fluye al exterior de la unidad exterior durante el funcionamiento) y los pasos de conducciones y cableado, al realizar el soporte del suelo.
- No use conducciones o tuberías para la salida del agua en la jaula de soporte. En su lugar, use un drenaje para la salida del agua. La conducción o tubería puede congelarse, y el agua entonces no saldrá.

! PRECAUCIÓN

- Asegúrese de haber retirado el palé (soporte de madera) del lado inferior de la jaula base de la unidad exterior antes de fijar el perno. Puede producir un asiento inestable de la unidad exterior, y puede ocasionar la congelación del intercambiador de calor con el resultado de un funcionamiento anormal.
- Asegúrese de haber retirado el palé (soporte de madera) del lado inferior de la unidad exterior antes de soldar. No retirar el palé (soporte de madera) es origen de riesgo de incendio durante la soldadura.

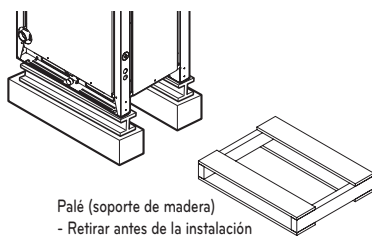

Palé (soporte de madera)
- Retirar antes de la instalación

Preparacion de la canalizacion

La causa principal de las fugas de gas es un defecto en el trabajo de abocinado. Realice el trabajo correcto de abocinado segun el siguiente procedimiento.

Corte los conductos y el cable.

- Utilice el equipo accesorio de canalizacion o los conductos adquiridos localmente.
- Mida la distancia entre la unidad de interior y la de exterior.
- Corte los conductos un poco mas largos que la distancia medida.
- Corte el cable 1,5 m. mas largo que la longitud del conducto.

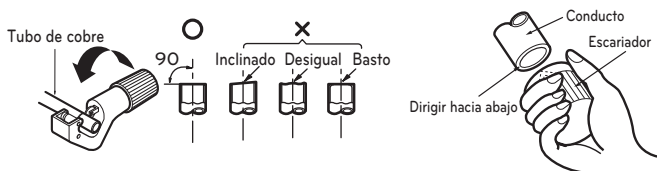

Eliminacion de rebabas

- Elimine completamente todas las rebabas de la seccion cortada del conducto/tubo.
- Coloque el extremo del tubo/conducto de cobre hacia abajo mientras elimina rebabas, para evitar la entrada de rebabas en el conducto.

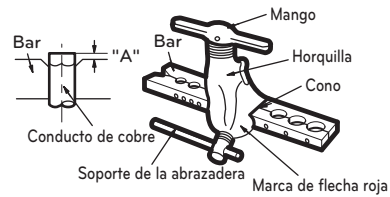

Trabajo de abocinado

- Lleve a cabo el trabajo de abocinado utilizando la herramienta exclusiva de abocinado como se muestra a continuacion.

Unidad interior [kW (Btu/h)]	Conducto		" A "	
	Gas	Liquido	Gas	Liquido
<5.6(19,100)	1/2"	1/4"	0.5~0.8	0~0.5
<16.0(54,600)	5/8"	3/8"	0.8~1.0	0.5~0.8
<22.4(76,400)	3/4"	3/8"	1.0~1.3	0.5~0.8

Sujete firmemente el tubo de cobre en una barra (o troquel) segun las dimensiones indicadas en la tabla a continuacion.

Comprobacion

- Compare el trabajo de abocinado con la figura a continuacion.
- Si nota que el abocinado es defectuoso, corte la seccion abocinada y repita la operacion.



Forma del abocinado y par de apriete de la tuerca

Precauciones durante la conexion de conductos

- Consulte la siguiente tabla para conocer las dimensiones de maquinado de la pieza de abocinado.
- Al conectar las tuercas de abocinado, aplique aceite refrigerante en el interior y exterior de girelas de tres a cuatro veces para comenzar. (Utilice aceite estearico o aceite eter).
- Consulte la siguiente tabla para conocer el par de apriete. (Aplicar un par de apriete demasiado alto puede causar grietas en el abocinado.)
- Una vez conectados todos los conductos, utilice nitrogeno para realizar una comprobacion por fugas de gas.

Tamano del conducto	Par de apriete (N·m)	A(mm)	Forma del abocinado
Ø9.52	38±4	12.8-13.2	
Ø12.7	55±6	16.2-16.6	
Ø15.88	75±7	19.3-19.7	

! PRECAUCIÓN

- Emplee siempre una manguera de carga para la conexcion del Puerto de servicio.
- Tras apretar el tapon, compruebe que no existe ninguna fuga de combustible.
- Al aflojar una de las tuercas, utilice siempre dos llaves en combinacion. Al conectar las tuberías, utilice siempre una llave de tuercas en combinacion con una llave de apriete para apretar la tuerca de abocado.
- Al conectar una tuerca de abocinado, revista el abocinado (cara interior y exterior) con aceite para R410A(PVE) y apriete la tuerca manualmente mediante 3 o 4 giros como.

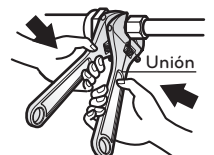

Apertura de la valvula de cierre

- 1 Retire el tapon y gire la valvula hacia la derecha mediante la llave hexagonal.
- 2 Girela hasta que el eje cese su movimiento.
No aplique una fuerza excesiva sobre la valvula de cierre. Hacerlo podria romper el cuerpo de la valvula, porque esta no es del tipo asiento. Utilice siempre una herramienta especial.
- 3 Asegurese de apretar el tapon de forma segura.

Cerrado de la valvula de cierre

- 1 Retire el tapon y gire la valvula hacia la derecha mediante la llave hexagonal.
- 2 Apriete la valvula de forma segura hasta que el eje entre en contacto con el sello principal del cuerpo.
- 3 Asegurese de apretar el tapon de forma segura.
* Para conocer el par de apriete, consulte la tabla a continuacion.

Par de apriete

Tamaño de la valvula de cierre	Par de apriete N-m (gire hacia la derecha para cerrar)						
	Eje (cuerpo de la valvula)			Tapon (tapa de la valvula)	Puerto de servicio	Tuerca-conica	Canerias de la linea de gas acopladas a la unidad
	cerrado	abierto	Llave hexagonal				
Ø6.35	6.0±0.6	5.0±0.0	4mm	17.6±2.0	12.7±2	16±2	25±3
Ø9.52							
Ø12.7	10.0±1.0	5mm	25.0±2.5	110±10	75±7	25±3	
Ø15.88	12.0±1.2						8mm
Ø19.05	14.0±1.4	110±10	110±10	110±10	110±10		
Ø22.2	30.0±3.0					110±10	110±10
Ø25.4		110±10	110±10	110±10	110±10		

Aislamiento termico

- 1 Emplee un material aislante con excelente resistencia al calor (mas de 120°C) para las canerias de refrigerante.
- 2 Precauciones a considerar en circunstancias de alta humedad: Este aire acondicionado ha sido probado conforme a las "Condiciones ISO con vapor" y se ha confirmado que no existe ningun defecto. Sin embargo, si se mantiene en funcionamiento durante un largo periodo de tiempo en una atmosfera con alta humedad (temperatura de punto de rocío: superior a los 23°C), pueden caer gotas de agua. En este caso, anada material aislante conforme al siguiente procedimiento:
 - Material termoaislante a preparar... EPDM (Etileno Propileno Dieno Metileno)- 120° por encima de la temperatura de resistencia al calor.
 - Add the insulation over 10mm thickness at high humidity environment.

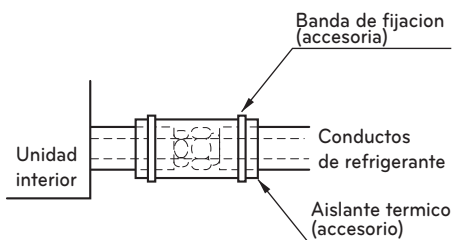

3 Grosor de material de aislamiento térmico EPDM para tubo de refrigerante estándar

Clasificación	Localización con aire acondicionado		Localización sin aire acondicionado		
	Nota1) Localización general	Nota2) Localización especial	Nota3) Localización general	Nota4) Condición negativa	
Tubo de líquido	Ø6.35	Más de t9	Más de t9	Más de t9	Más de t9
	Ø9.52	Más de t9	Más de t9	Más de t9	Más de t9
	Above Ø12.7	Más de t13	Más de t13	Más de t13	Más de t13
Tubo de gas	Ø9.52	Más de t13	Más de t19	Más de t19	Más de t25
	Ø12.7				
	Ø15.88				
	Ø19.05				
	Ø22.22				
	Ø25.4	Más de t19	Más de t25	Más de t25	
	Ø28.58				
	Ø31.75				
	Ø34.9				
	Ø38.1				
Ø44.45					

ESPAÑOL

Nota 1) Cuando el tubo pasa a través de interiores en los que se utiliza la unidad interior.
- Apartamento, aula, oficina, centro comercial, hospital, office-tel, etc.)

Nota 2) Localización especial
1 Cuando la localización tiene aire acondicionado pero diferencias importantes de temperatura/humedad debidas a techos altos.
- Iglesia, auditorio, teatro, recepción, etc.
2 Cuando la localización tiene aire acondicionado pero la humedad/temperatura interna del acabado del techo es alta.
- Baño/vestuario de piscina, etc.
(Edificio con techo con estructura de tipo sandwich).

Nota 3) Localización general: Cuando el tubo pasa a través de interiores en los que se utiliza la unidad interior.
- Pasillo, etc. (residencia, colegios, office-tel)

Nota 4) Condición negativa: Cuando se cumplen las condiciones 1 y 2.
1 Cuando el tubo pasa por interiores donde no se utiliza aire acondicionado.
2 Cuando la humedad es alta en la región no hay caudal de aire en el área de paso de tubos.
- Cuando se instala la unidad exterior dentro de la bandeja del tubo exterior o en una localización en la que puede haber heladas, aplique 13t.
- Si no está seguro de la selección del material aislante, coordine con la supervisión o HQ.
- El grosor de citado material aislante se basa en una conductividad térmica de 0,088W/m°C.

Materiales de fontanería y los métodos de almacenamiento

El conducto debe disponer del espesor especificado y debería utilizarse con baja cantidad de impurezas.

A la hora de manipular para almacenar, tenga cuidado que el conducto no se rompa, ni se deforme, ni se enrolle.

No debería mezclarse con contaminación como polvo y humedad.

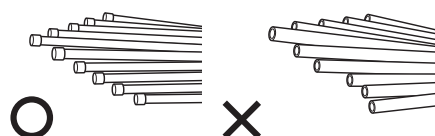

Los tres principios de los conductos de refrigerante

	Secar	Limpieza	Estanqueidad
	No debería haber humedad en el interior	Sin polvo en el interior.	No hay fuga de refrigerante
Elementos			
Produce avería	<ul style="list-style-type: none"> - Hidrólisis relevante del aceite del refrigerante - Degradación del aceite del refrigerante - Débil aislamiento del compresor - No enfría ni calienta - Atasco del EEV, capilares 	<ul style="list-style-type: none"> - Degradación del aceite del refrigerante - Débil aislamiento del compresor - No enfría ni calienta - Atasco del EEV, capilares 	<ul style="list-style-type: none"> - Falta de gas - Degradación del aceite del refrigerante - Débil aislamiento del compresor - No enfría ni calienta
Contra-medida	<ul style="list-style-type: none"> - No hay humedad en el conducto - Hasta finalización de la conexión, la entrada a los conductos de la fontanería debería estar estrictamente controlada. - No realice trabajos de fontanería en un día lluvioso. - La entrada de los conductos debería ser lateral o por debajo. - Cuando retire la rebaba tras cortar conductos, la entrada de los mismos debería ser por debajo. - La entrada de los conductos debería ser ajustada con un tapón cuando atraviesa las paredes. 	<ul style="list-style-type: none"> - No hay humedad en el conducto - Hasta finalización de la conexión, la entrada a los conductos de la fontanería debería estar estrictamente controlada. - La entrada de los conductos debería ser lateral o por debajo. - Cuando retire la rebaba tras cortar conductos, la entrada de los mismos debería ser por debajo. - La entrada de los conductos debería ser ajustada con un tapón cuando atraviesa las paredes. 	<ul style="list-style-type: none"> - Se debería proceder a una prueba de estanqueidad del aire. - Las operaciones de soldadura deberían ser conformes a los estándares. - El abocardado debería ser conforme a los estándares. - Las conexiones del reborde deberían ser conformes a los estándares.

ESPAÑOL

Método de sustitución del nitrógeno

Se forma una gran cantidad de película de óxido en los conductos internos cuando se suelda o se calienta sin sustitución de nitrógeno. La película de óxido es producida por el atasco del EEV, de los capilares, de un orificio de aceite en el acumulador y de un orificio de succión de la bomba de aceite en el compresor. Impide el funcionamiento normal del compresor. Para evitar este problema, se debería soldar tras sustituir el aire por el gas nitrógeno. Cuando suelde los conductos de fontanería, se requiere el trabajo.

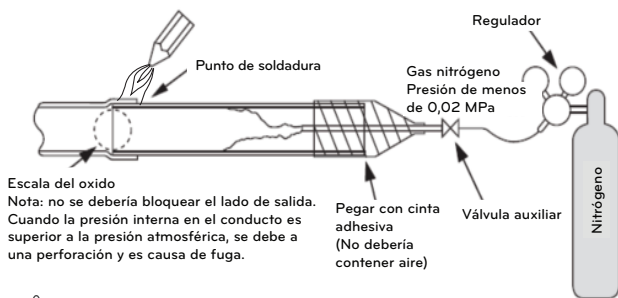

PRECAUCIÓN

1. Utilice siempre el nitrógeno. (No utilice oxígeno, dióxido de carbono ni gas Chevron):
Por favor, utilice nitrógeno con presión 0,02 Mpa
Oxígeno – Fomenta la degradación oxidativa del aceite del refrigerante. Se prohíbe estrictamente su uso, puesto que es inflamable.
Dióxido de carbono – Degrada las características de secado del gas Gas Chevron – Se transforma en gas tóxico cuando se expone a una llama directa.
2. Utilice siempre una válvula de reducción de presión.
3. Por favor, no utilice antioxidantes disponibles en los comercios. El material residual que se observa parece ser escala de óxido. De hecho, debido a ácidos orgánicos generados por el alcohol contenido en los antioxidantes, se produce corrosión debida a nidos de hormigas. (Causas del ácido orgánico → alcohol + cobre + agua + temperatura).

INSTALACIÓN DE TUBERÍAS DE REFRIGERAN

ADVERTENCIA

Emplee siempre extremo cuidado para evitar las fugas de gas refrigerante (R410A) durante el uso de fuego o llamas. Si el gas refrigerante entrara en contacto con una llama de cualquier fuente, como una estufa de gas, se descompondrá y generará un gas venenoso causante del envenenamiento por gas. No realice nunca funciones de soldadura en un cuarto sin ventilación. Una vez finalizada la instalación de los conductos de refrigerante, realice una inspección en busca de fugas de gas.

Cuidados a considerar durante la conexión del conducto/funcionamiento de la válvula

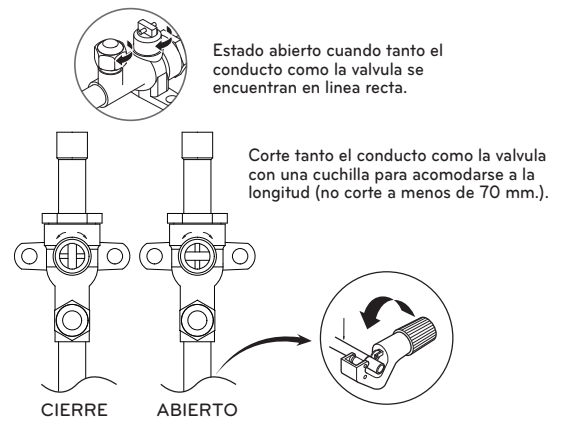

ADVERTENCIA

Una vez finalizada la tarea, apriete de forma segura los puertos de servicio y los tapones, para evitar fugas de gas.

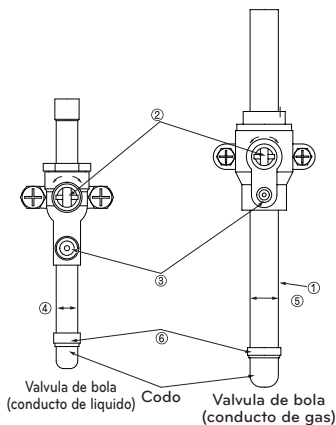

- 1 Junta de tuberías (piezas auxiliares): Realice la soldadura de forma segura con un soplo de nitrógeno en el puerto de la válvula de servicio. (Liberar presión: 0,02 MPa o menos)
 - 2 Tapon: Retire los tapones y opera la válvula, etc. Tras el funcionamiento, vuelva siempre a colocar los tapones (par de apriete del tapon de la válvula: 25 Nm (250 Kg-cm.) o mas)
 - 3 Puerto de servicio: Alcance el vacío del conducto de refrigerante y carguelo mediante el puerto de servicio. Tras finalizar el trabajo, vuelva siempre a colocar los tapones (par de apriete del tapon de servicio: 14 Nm (140 Kg-cm.) o mas)
 - 4 Conducto de líquido
 - 5 Conducto de gas
 - 6 Junta articulada (suministro de campo)
- * Remove the front panel before pipe connection
* Debe comprobar la pipa (Tubo de líquido, Tubo de gas de baja presión, Tubo de gas alta presión) antes de la conexión de pipa

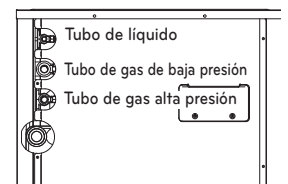

Conexión de las unidades exteriores

Unidad exterior	Modelo	Tubo de gas de baja presión	Tubo de líquido	Tubo de gas de alta presión
2 Unidades 	ARCNN21			
3 Unidades 	ARCNN31			
4 Unidades 	ARCNN41			

* Instale el tubería de la rama entre las unidades exterior para tubo de salida es paralelo a la superficie.

Ramal Y

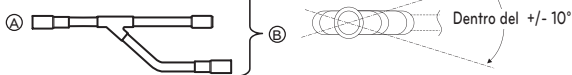

- Ⓐ la unidad exterior
- Ⓑ Al ramal de conducto o unidad interior

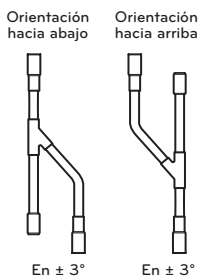

PRECAUCIÓN

Al instalar la tubería de la rama entre las unidades exteriores vertical, el refrigerante puede ser desigual entre las unidades de fuera, dando lugar a quemado el compresor y una capacidad reducida.

Procedimiento de instalación de la Unidad RC

- 1 un colgador de metal, coja el tornillo de suspensión.
- 2 Instale una tuerca hexagonal y una arandela plana (suministradas) en el tornillo como se muestra en la figura inferior, y ajuste la unidad principal para colgar del colgador de metal.
- 3 Tras comprobar con un nivel que la unidad está nivelada, ajuste la tuerca hexagonal.
* La inclinación de la unidad debería ser de aproximadamente ±5° por delante/detrás e izquierda/derecha.
- 4 Esta unidad debería instalarse suspendida del techo, y el lado A siempre debería estar hacia arriba.
- 5 Aísle los tubos no utilizados por completo como se muestra en la figura.

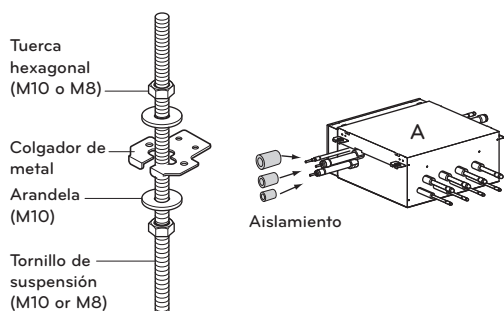

Instalación de la Unidad exterior, de la unidad RC y del tubo de refrigerante de la unidad interior

3 tubos conectan con la unidad RC desde la unidad exterior, clasificados como el tubo de líquido, el tubo de gas de baja presión y el tubo de gas de alta presión, dependiendo del estado del refrigerante que atraviese el tubo. Debe conectar los tres tubos de la unidad exterior en la unidad RC.

Para conectar la unidad interior y la unidad RC, debe conectar tanto el tubo de líquido como los tubos de gas desde la unidad RC a la unidad interior. En este caso, conéctelos a la unidad interior empezando por el puerto número 1 de conexión de la unidad RC (el número de puerto se muestra en los puertos de la unidad RC).

Utilice una conexión abocardada adicional como partes anexionadas en conexión con la unidad interior.

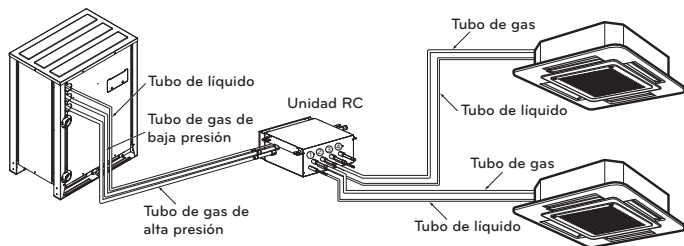

PRECAUCIÓN

Cada vez que conecte las unidades interiores a la unidad RC, instale las unidades exteriores en orden numérico empezando desde el número 1. p. e. En caso de instalar 3 unidades interiores : No. 1, 2, 3 (O), No. 1, 2, 4 (X), No.1, 3, 4 (X), No.2, 3, 4 (X).

Tipo de unidad RC

Elija una unidad RC según el número de las unidades interiores que vaya a instalar. Las unidades RC se clasifican en tres tipos según el número de unidades interiores conectables.

p. e. La instalación de 6 unidades interiores consiste en una unidad RC de 4 derivaciones y una unidad HR de 2 derivaciones.

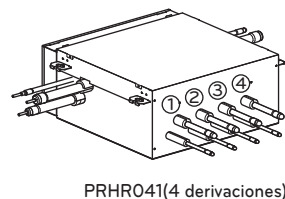
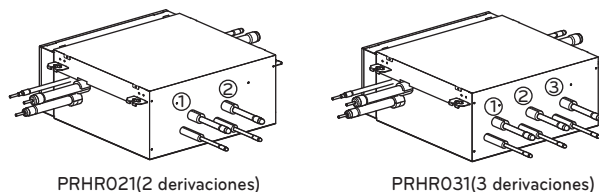

Método combinado de unidad RC (Conducto grande: ARNU76GB8-, ARNU96GB8-)

El método combinado se requiere cuando se instala el chasis B5/B8.

En el método combinado, dos salidas colindantes de una unidad RC están conectadas por un tubo de derivación doble y conectadas a una unidad interior.

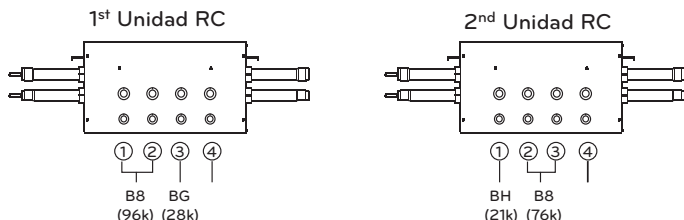

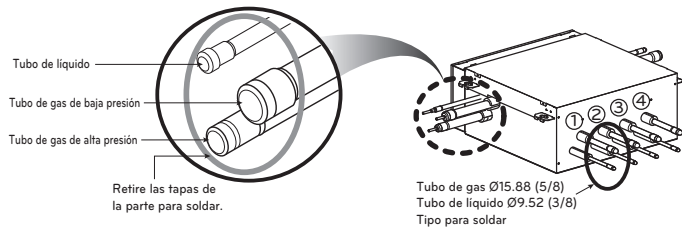

Unita HR	PRHR021	PRHR031	PRHR041
Tubo Gas bassa pressione	Ø22.2	Ø28.58	Ø28.58
Tubo Gas alta pressione	Ø19.05	Ø22.2	Ø22.2
Tubo liquidi	Ø9.52	Ø12.7	Ø15.88

Instalación del Control de distribución

Una unidad interior puede conectarse a un puerto de la unidad RC.

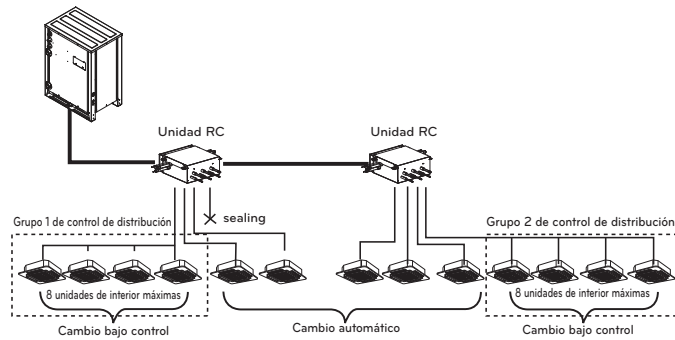

ADVERTENCIA

- Un tubo de derivación de la unidad RC permite hasta 14,1 kW basándose en la capacidad de enfriamiento de la unidad interior. (hasta 14,1 kW (48 kBtu/h) para instalación máxima)
- La capacidad máxima total de las unidades interiores conectadas a una unidad RC PRHR041 es de 56,4 kW.(192 kBtu/h).
- El número máximo de unidades interiores conectadas a una unidad RC PRHR041 es de 32. (El número máximo de unidades interiores por tubo de derivación de la unidad RC es de 8)
- Las funciones de "Cambio automático" y de "Modo control" no funcionan en el grupo de distribución.
- Cuando hay unidades interiores funcionando en modo frío (calefacción), las demás unidades interiores no cambian a modo frío (calefacción) en el grupo de distribución.

[Reductores de la unidad interior y la unidad RC]

(Unidad : mm)

Modelos	Tubo de líquido	Tubo de gas	
		Alta presión	Baja presión
Reductor de la unidad interior	Ø9.52(3/8) Ø6.35(1/4)	-	Ø15.88(5/8) Ø12.7(1/2)
Reductor de la unidad RC	PRHR021A Ø9.52(3/8) Ø6.35(1/4)	Ø19.05(3/4) Ø15.88(5/8) Ø12.7(1/2)	Ø22.2(7/8) Ø19.05(3/4) Ø15.88(5/8)
		Ø12.7(1/2) Ø9.52(3/8)	Ø15.88(5/8) Ø12.7(1/2)
PRHR031A/PRHR041A	Ø15.88(5/8) Ø12.7(1/2) Ø9.52(3/8)	Ø22.2(7/8) Ø19.05(3/4) Ø15.88(5/8)	Ø28.58(1-1/8) Ø22.2(7/8) Ø19.05(3/4)
		Ø15.88(5/8) Ø12.7(1/2)	Ø19.05(3/4) Ø15.88(5/8)

CAUTION

- 1 Emplee los siguientes materiales en las canerías de refrigerante.
 - Material: Conducto de cobre desoxidado de fosforico sin uniones
 - Grosor de la pared: Cumpla las normativas locales y nacionales pertinentes para la presión designada de 3,8 MPa. Recomendamos la tabla a continuación para conocer el grosor mínimo de la pared.

Diámetro externo [mm]	6.35	9.52	12.7	15.88	19.05	22.2	25.4	28.58	31.8	34.9	38.1	41.3	44.45	53.98
Espesor mínimo [mm]	0.8	0.8	0.8	0.99	0.99	0.99	0.99	0.99	1.1	1.21	1.35	1.43	1.55	2.1

- 2 Las canerías disponibles de forma comercial a menudo contienen polvo y otros materiales. Sople siempre para limpiar el conducto con un gas inerte seco.
- 3 Emplee cuidado para evitar el acceso de polvo, agua u otros contaminantes al interior de las canerías durante la instalación.
- 4 Reduzca el número de porciones dobladas tanto como sea posible, y haga el radio de doblado tan amplio como le sea posible.
- 5 Utilice siempre el conjunto de canerías ramificadas mostrado a continuación, que se venden por separado.

Ramal Y	Cabezal		
	4 ramales	7 ramales	10 ramales
ARBLB01621, ARBLB03321, ARBLB07121, ARBLB14521, ARBLB23220	ARBL054	ARBL057	ARBL1010
	ARBL104	ARBL107	ARBL2010

- 6 Si los diámetros de las canerías ramificadas de los conductos de refrigerante designados difieren, utilice un cortatubos para cortar la sección de conexión; utilice después un adaptador para conectar los distintos diámetros y así conectar las tuberías.
- 7 Acate siempre las restricciones en los conductos de refrigerante (como la longitud nominal, diferencia de altura y diámetro de los conductos). No hacerlo puede resultar en averías en el equipo o una disminución en el rendimiento de calefacción/enfriamiento.
- 8 No podrá realizar una segunda bifurcación tras un colector. (Estos se muestran mediante (⊗).)

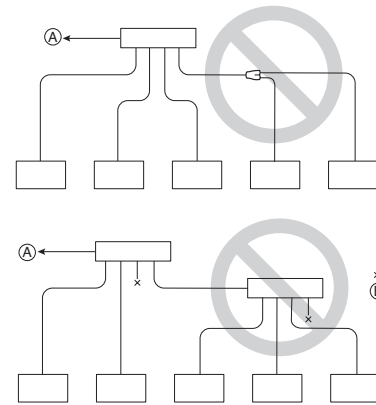

- Ⓐ A la unidad exterior
- Ⓑ Conducto sellado

- 9 El sistema parara debido a anomalías como cantidad excesiva o insuficiente de refrigerante. En tal caso, cargue siempre la unidad adecuadamente. Durante las labores de servicio, compruebe siempre las notas concernientes tanto a la longitud de los conductos como a la cantidad de refrigerante adicional.
- 10 No realice nunca una bajada de bomba. Esto no solo dañaría el compresor, sino que también deterioraría el rendimiento.
- 11 No emplee nunca refrigerante para realizar una purga de aire. Vacíelo siempre mediante una bomba de vacío.
- 12 Aíse siempre los conductos de forma correcta. Un aislamiento insuficiente resultará en una reducción del rendimiento de calefacción/enfriamiento, caída de condensación y otros problemas similares.
- 13 Al conectar los conductos de refrigerante, asegúrese que las válvulas de servicio de la unidad exterior estén completamente cerradas (configuración de fábrica) y no la ponga en funcionamiento hasta haber conectado los conductos de refrigerante de la unidad exterior e interior, y haber realizado una prueba de fugas de refrigerante y el proceso de evacuación haya finalizado.

14 Utilice siempre un material de soldadura no oxidante para soldar las piezas, y no emplee fundente. Si no, la película oxidada podría causar la obstrucción o daño de los compresores, y el fundente puede dañar los conductos de cobre o aceite refrigerante

ADVERTENCIA

Al instalar y desplazar el aire acondicionado a otra ubicación, asegúrese de recargar el refrigerante tras perfeccionar la evacuación.

- Si un refrigerante, o aire, es mezclado con el refrigerante original, el ciclo de este podría fallar y resultar en daños a la unidad.
- Tras seleccionar el diámetro del conducto de refrigerante para satisfacer la capacidad total de la unidad interior conectada tras la bifurcación, utilice un conducto bifurcado adecuado al diámetro del conducto de la unidad interior y el diseño de instalación de conductos.

INSTALACIÓN DEL CONDUCTO DE AGUA

Diagrama del sistema de conducción del agua

- La resistencia a la presión del agua del sistema de conducción del agua de este producto es de 1,98MPa.
- Cuando el conducto de agua pase por habitaciones, asegúrese de realizar un aislamiento térmico del mismo para que no se formen gotas de agua en el exterior del conducto del agua.
- El tamaño del conducto de drenaje deberá ser mayor o igual que el diámetro del producto al que se conecta. Instale siempre una válvula antirretorno para evitar que vuelva el agua drenada.
- Instale siempre un filtro (de malla 50 o superior) en la entrada del conducto de agua. (Cuando en el suministro de agua se mezclan arena, residuos o piezas oxidadas, puede ocasionar problemas al producto debido a las obstrucciones) Si se instala la válvula de apertura/cierre como bloqueo con la unidad de exterior, se puede ahorrar la energía de la bomba por medio del bloqueo del suministro de agua hacia la unidad de exterior cuando ésta no está en funcionamiento. Seleccione la válvula apropiada e instéla en el lugar adecuado si fuese necesario.
- Instale un indicador de presión y un indicador de temperatura en la entrada y la salida del conducto de agua.
- Será necesario instalar manguitos flexibles para que no se produzcan fugas debido a la vibración de los conductos.
- Para limpiar el intercambiador de calor, instale una toma de servicio en cada extremo de la entrada y la salida de agua.
- Para los componentes del sistema de conducción del agua, utilice siempre componentes que admitan una presión superior a la presión designada del agua.

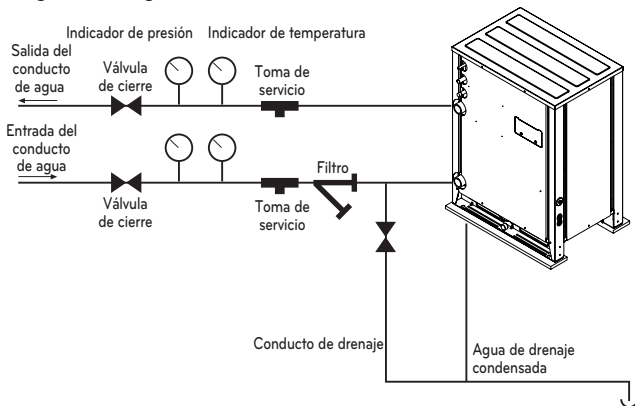

PRECAUCIÓN

No conectar directamente la salida de drenaje a la salida del conducto del agua. (Podría ocasionar problemas en el producto.)

Conexión del conducto del agua

- El conducto del agua deberá ser del mismo tamaño de la conexión en el producto o de un tamaño mayor.
- Si es necesario, instale material aislante en la salida/entrada del conducto de agua para evitar que el agua se condense, se congele y para ahorrar energía. (Utilice el material de aislamiento de PE con un grosor mínimo de 20 mm.)
- Conecte fuertemente la toma al conducto de agua. Consulte la siguiente tabla para conocer la especificación recomendada. (Demasiado par de apriete puede causar daños en el sistema.)

Grosor del conducto		Tensión de extensión		Tensile stress		Momento de flexión		Torsión	
mm	inch	(kN)	(kgf)	(kN)	(kgf)	(N·m)	(kgf·m)	(N·m)	(kgf·m)
12.7	1/2	3.5	350	2.5	250	20	23	5	3.5
19.05	3/4	12	1200	2.5	250	20	2	115	11.5
25.4	1	11.2	1120	4	400	45	4.5	155	15.5
31.8	1 1/4	14.5	1450	6.5	650	87.5	8.75	265	26.5
38.1	1 1/2	16.5	1.7	9.5	0.95	155	16	350	35.5
50.8	2	21.5	2.2	13.5	1.4	255	26	600	61

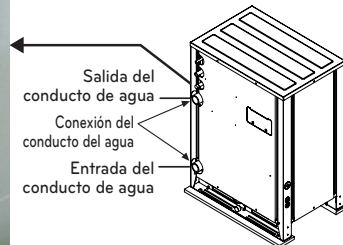

ESPAÑOL

DISPOSITIVO DE PROTECCIÓN DEL PRODUCTO

Filtro en conducto de agua

Para proteger el producto de refrigeración del agua, deberá instalar un filtro de malla 50 o superior en el conducto de suministro del agua caliente.

Si no se instala, podrían producirse daños en el intercambiador de calor debido la situación siguiente.

- 1 El suministro de agua caliente dentro del intercambiador de calor de tipo placa consta de múltiples conductos pequeños.
- 2 Si no utiliza un filtro de malla 50 o superior, las partículas extrañas pueden bloquear parcialmente los conductos de agua.
- 3 Al poner en marcha el calefactor, el intercambiador de calor de tipo placa actúa como evaporador, y en este momento, la temperatura de la parte refrigerante desciende para disminuir la temperatura del suministro de agua caliente, lo que puede ocasionar un punto de congelación en los conductos de agua.
- 4 A medida que continúa el proceso de calefacción, los conductos de agua, pueden congelarse parcialmente y llegar a estropear el intercambiador de calor de tipo placa.
- 5 Como consecuencia del daño del intercambiador de calor producido por la congelación, la parte refrigerante y la parte de fuente de agua caliente se mezclan y hará que el producto quede inutilizable.

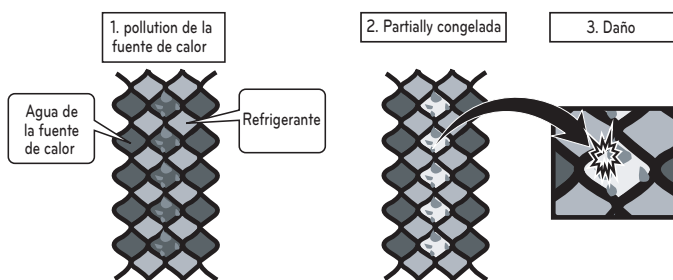

Caída de presión del filtro en conducto de agua



Gráfico superior es un valor teórico para la selección y puede ser diferente de acuerdo a las especificaciones del filtro.

Funcionamiento del interruptor de flujo

- Se recomienda instalar el interruptor de flujo en el sistema de conductos de recogida de agua conectado a la unidad de exterior.
(El interruptor de flujo actúa como primer dispositivo de protección cuando no se suministra agua caliente. Si no fluye un determinado nivel de agua después de instalar el interruptor de flujo, se mostrará una señal de error CH24 error en el producto y éste dejará de funcionar.)
- Al montar el interruptor de flujo, se recomienda utilizarlo con el valor ajustado de fábrica con el fin de suministrar el flujo mínimo de este producto. (El rango de flujo mínimo de este producto es el 50% flujo de la referencia : 10HP – 96LPM, 20HP – 192LPM)
- Seleccione el interruptor de flujo con la especificación de presión permitida teniendo en cuenta la especificación de presión del sistema de suministro de agua caliente. (Señal de control de la unidad exterior es de AC220V)

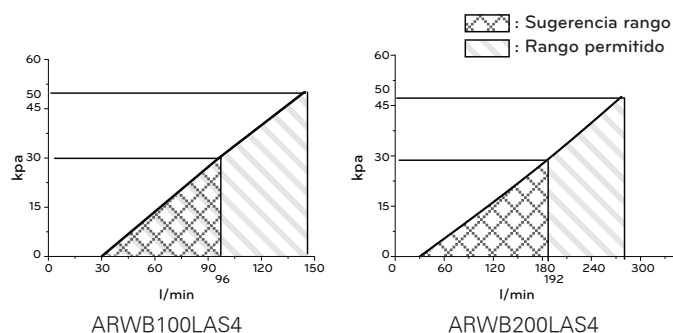
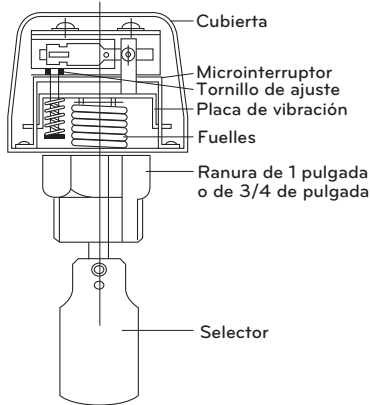

Instalación del interruptor de flujo

- El interruptor de flujo se debe instalar en el conducto horizontal de la salida del suministro de agua caliente del producto. Verifique la dirección del flujo del agua caliente antes de instalarlo. (Imagen 1)
- Al conectar el interruptor de flujo en el producto, retire el cable de puente conectado al terminar de comunicación (5(A) y 5(B)) de la caja de control de la unidad de exterior. (Imagen 2, 3) (Abra la cubierta del interruptor de flujo y revise el diagrama de conexiones antes de conectar los cables. El método de conexión de cables puede variar según el fabricante del interruptor de flujo.)
- Si es necesario, ajuste el tornillo de detección de flujo tras consultar con un experto, y realice el ajuste en el rango de flujo mínimo. (Imagen 4) (El rango de flujo mínimo de este producto es el 50%. Ajuste el interruptor de flujo hasta tocar el punto de contacto cuando el flujo alcance el 50 %.)
Flujo de la referencia : 10HP – 96LPM, 20HP – 192LPM



PRECAUCIÓN

- Si el valor finado no satisface el flujo mínimo o si el usuario cambia el valor ajustado de forma arbitraria, puede producirse un deterioro del rendimiento o problemas serios en el producto.
- Si el suministro de agua caliente del producto no tiene un flujo homogéneo, el intercambiador de calor podría estropearse o causar problemas serios en el producto.
- En caso de que se produzca un error CH24 o CH180, es posible que el interior del intercambiador de calor de tipo placa esté parcialmente congelado. En tal caso, solución el problema de la congelación parcial y vuelva a poner en marcha el producto. (Causa de la congelación parcial: Flujo de agua caliente insuficiente, no hay suministro de agua, nivel insuficiente de refrigerante, presencia de partículas extrañas dentro del intercambiador de calor de tipo placa)
- Si se acciona el producto mientras el interruptor de flujo toca el punto de contacto en un rango de flujo fuera del rango permitido, puede producirse un deterioro del rendimiento o problemas serios en el producto.
- Debe utilizar el tipo cerrado normal interruptor de flujo
- El circuito de la unidad exterior es tipo cerrado normal

CONEXIONES DE LAS CONDUCCIONES ENTRE LA UNIDADES EXTERIOR E INTERIOR

Sistema de tubos de refrigerante

4 Unidades exteriores

Ejemplo: 12 Unidades interiores conectadas

- Ⓐ : Unidad exterior
- Ⓑ : Tubo de derivación doble
- Ⓓ : Unidad interior
- Ⓔ : Tubos de derivación de conexión entre unidades exteriores: ARCNCB41
- Ⓕ : Tubos de derivación de conexión entre unidades exteriores: ARCNCB31
- Ⓖ : Tubos de derivación de conexión entre unidades exteriores: ARCNCB21
- Ⓗ : Colector de tubos
- Ⓛ : Unidad RC

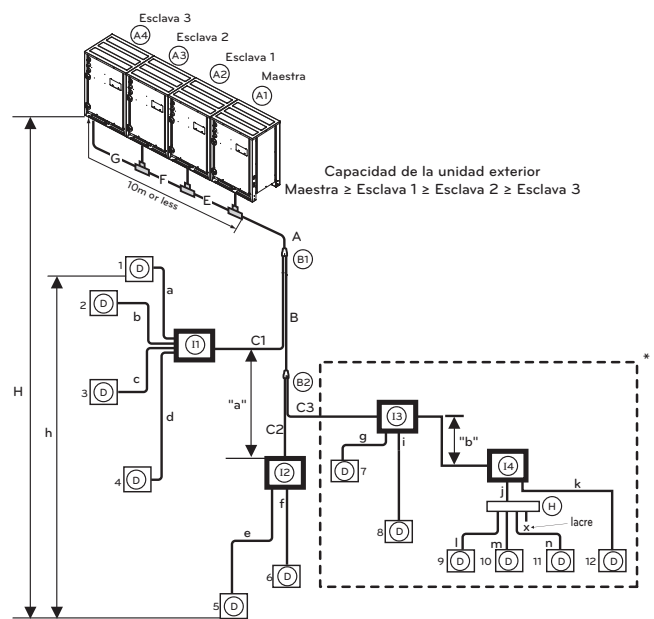

- Caso 1 ("a"): La altura máxima es de 15 m si lo instala con un tubo de derivación doble.
- Caso 2 ("b"): La altura máxima es de 15 m para una conexión en serie de unidades RC.

Demanda adicional

Para satisfacer la condición siguiente y hacer 40 m ~ 90 m de tubería de después del primer ramal.

- 1) El diámetro de las tuberías entre el primer y el último ramal debería incrementarse en un solo paso, con la excepción de la tubería de diámetro B, C3 que es igual al Diámetro A
 $\varnothing 6.35 \rightarrow \varnothing 9.52 \rightarrow \varnothing 12.7 \rightarrow \varnothing 15.88 \rightarrow \varnothing 19.05 \rightarrow \varnothing 22.2 \rightarrow \varnothing 25.4^*$
 $\varnothing 28.58 \rightarrow \varnothing 31.8^*, \varnothing 34.9 \rightarrow \varnothing 38.1^*$
 * : No es necesario hacer coincidir el tamaño.
- 2) Al calcular toda la longitud de la tubería de refrigerante, la longitud de las tuberías B, C3 debería calcularse dos veces.
 $A + B \times 2 + C3 \times 2 + C1 + C2 + a + b + c + d + e + f + g + i + j + k + l + m + n \leq 500 \text{ m}$
- 3) Longitud de la tubería desde cada unidad de interior al ramal más cercano (a,b,c,d,e,f,g,i,j,k,l,m,n) $\leq 40 \text{ m}$
- 4) [Longitud de la unidad de exterior a la unidad de interior D12 más lejana (A + B + C + D + e)]
 - [Longitud de la unidad de exterior de la tubería a la unidad de interior más cercana 1 D1(C1+a)] $\leq 40 \text{ m}$

Diámetro del tubo de refrigerante de derivación en derivación (B,C,D)

! ADVERTENCIA

- * : Conexión en serie de las unidades RC: Suma de capacidad de unidades interiores ≤ 192.4 kBtu/hr
- Consulte la parte del PCB de la unidad RC para la configuración de control del grupo de válvula.
- Se recomienda que la longitud de los tubos entre la unidad RC y las unidades interiores, por ejemplo la diferencia de longitud de a, b, c y d, sea mínima.
Cuanto mayor sea la diferencia de longitud de los tubos, mayor será la diferencia de funcionamiento entre unidades interiores.
- Longitud de los tubos de la derivación exterior a la unidad exterior ≤ 10 m, longitud equivalente : máx. 13 m (para 22HP o más)
- * Si se instalan unidades interiores de gran capacidad (de más de 5 HP; usando más de $\varnothing 15,88/\varnothing 9,52$), it should be used the Valve Group setting

Diámetro del tubo de refrigerante de derivación en derivación (B,C)

Capacidad total descendente de la unidad interior [kW(Btu/h)]	Tubo de líquido [mm(inch)]	Tubo de gas [mm(inch)]	
		Baja presión	Alta presión
$\leq 5.6(19,100)$	$\varnothing 6.35(1/4)$	$\varnothing 12.7(1/2)$	$\varnothing 9.52(3/8)$
$< 16.0(54,600)$	$\varnothing 9.52(3/8)$	$\varnothing 15.88(5/8)$	$\varnothing 12.7(1/2)$
$< 22.4(76,400)$	$\varnothing 9.52(3/8)$	$\varnothing 19.05(3/4)$	$\varnothing 15.88(5/8)$
$< 33.6(114,700)$	$\varnothing 9.52(3/8)$	$\varnothing 22.2(7/8)$	$\varnothing 19.05(3/4)$
$< 50.4(229,000)$	$\varnothing 12.7(1/2)$	$\varnothing 28.58(1\ 1/8)$	$\varnothing 22.2(7/8)$
$< 61.6(210,600)$	$\varnothing 15.88(5/8)$	$\varnothing 28.58(1\ 1/8)$	$\varnothing 22.2(7/8)$
$< 72.8(210,600)$	$\varnothing 15.88(5/8)$	$\varnothing 34.9(1\ 3/8)$	$\varnothing 28.58(1\ 1/8)$
$< 100.8(344,000)$	$\varnothing 19.05(3/4)$	$\varnothing 34.9(1\ 3/8)$	$\varnothing 28.58(1\ 1/8)$
$< 173.6(592,500)$	$\varnothing 19.05(3/4)$	$\varnothing 41.3(1\ 5/8)$	$\varnothing 34.9(1\ 3/8)$
$< 184.8(630,700)$	$\varnothing 22.2(7/8)$	$\varnothing 44.5(1\ 3/4)$	$\varnothing 41.3(1\ 5/8)$
$\leq 224.0(764,400)$	$\varnothing 22.2(7/8)$	$\varnothing 53.98(2\ 1/8)$	$\varnothing 44.5(1\ 3/4)$

Longitud total de los tubos =

$$A+B+C1+C2+C3+a+b+c+d+e+f+g+i+j+k+l+m+n \leq 500 \text{ m}$$

L	Longitud del tubo más largo	* Longitud equivalente de tubo
	$A+B+C3+D+k \leq 150\text{m}(200\text{m}^{**})$	$A+B+C3+D+k \leq 175\text{m}(225\text{m}^{**})$
I	Longitud del tubo más largo tras la primera derivación	
	$B+C3+D+k \leq 40\text{m}(90\text{m}^{**})$	
H	Diferencia de altura (Unidad exterior ↔ Unidad interior)	
	$H \leq 50\text{m}$	
h	Diferencia de altura (Unidad interior ↔ Unidad interior)	
	$h \leq 40\text{m}$	
h1	Diferencia de altura (Unidad exterior ↔ Unidad exterior)	
	$h1 \leq 2\text{m}$	
"a", "b"	Diferencia de altura (Unidad RC ↔ Unidad RC)	
	$a \leq 15\text{m}, b \leq 5\text{m},$	

- * : Asumiendo que la longitud del tubo equivalente del tubo de derivación doble sea de 0,5 m, y que la del colector de tubos sea de 1 m.
- Se recomienda que la unidad interior se instale en una posición más baja que el colector de tubos.
- ** : Para aplicar aplicación condicional

! ADVERTENCIA

Cuando la longitud equivalente entre una unidad exterior y la unidad interior más lejana es de 90 m o más, el tubo principal (A) debe aumentar un grado.

diámetro de la tubería de refrigerante de la unidad exterior hasta la primera rama (A)

Capacidad total ascendente de la unidad exterior	Diámetro del tubo			Diámetro del tubo cuando la longitud del tubo es de 90 m o más hasta la primera derivación.		
	HP	Tubo de líquido [mm(inch)]	Tubo de gas de baja presión [mm(inch)]	Tubo de gas de alta presión [mm(inch)]	Tubo de líquido [mm(inch)]	Tubo de gas de baja presión [mm(inch)]
8	9.52(3/8)	22.2(7/8)	19.05(3/4)	12.7(1/2)	22.2(7/8)	19.05(3/4)
10						
12	12.7(1/2)	25.4(1)	19.05(3/4)	15.88(5/8)	25.4(1)	19.05(3/4)
14						
16						
18						
20						
22						
24	34.9(1-3/8)	28.58(1-1/8)	22.2(7/8)	34.9(1-3/8)	28.58(1-1/8)	
26						
28						
30						
32						
34						
36						
38						
40						
42						
44	41.3(1-5/8)	34.9(1-3/8)	22.2(7/8)	41.3(1-5/8)	34.9(1-3/8)	
46						
48						
50						
52						
54						
56						
58						
60						
62						44.5(1-3/4)
64						
66						
68						
70						
72						
74						
76						
78						
80						

* Si lo encuentra en su localidad, utilice este tamaño. De otro modo, no se puede aumentar.

Patrón de conexión de la derivación doble, el colector de tubos y la unidad RC

Patrón 1

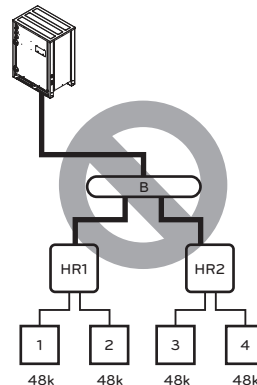

* Instalación imposible : Tubo de derivación principal → Unidad RC

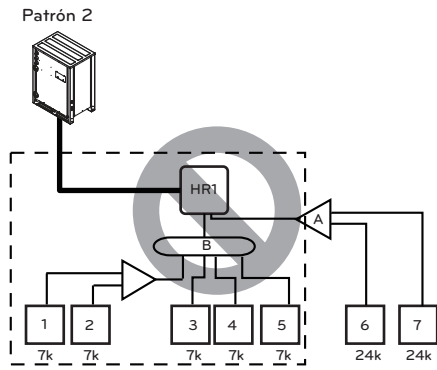

• Instalación imposible : Unidad RC → Tubo de derivación principal → Tubo de derivación doble tubo de derivación principal

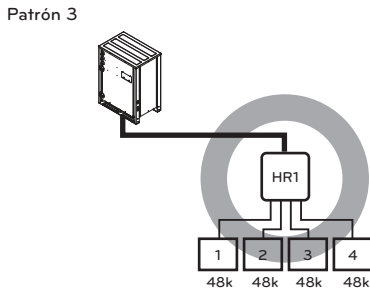

• La capacidad total máxima de las unidades interiores es de 56,4 kW (192 kBtu/h).

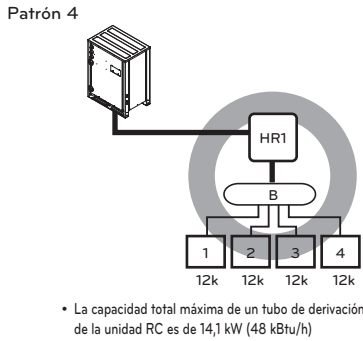

• La capacidad total máxima de un tubo de derivación de la unidad RC es de 14,1 kW (48 kBtu/h)

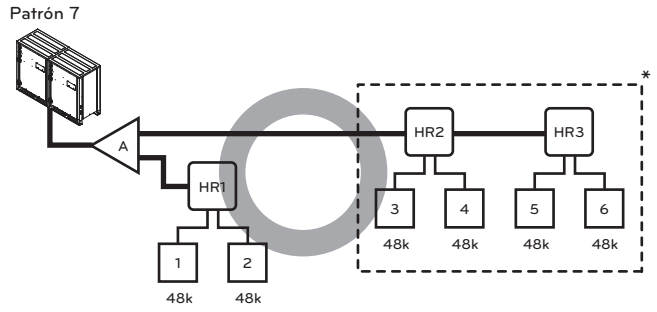
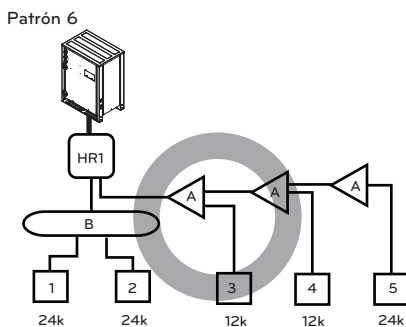
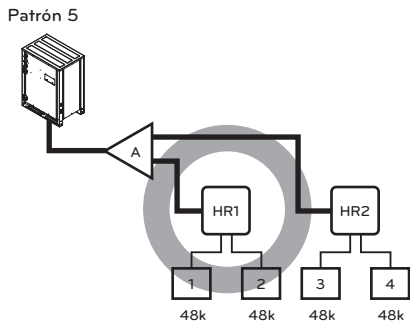

* : Conexión en serie de unidades RC : Suma de capacidad de las unidades interiores ≤ 192 kBtu/h

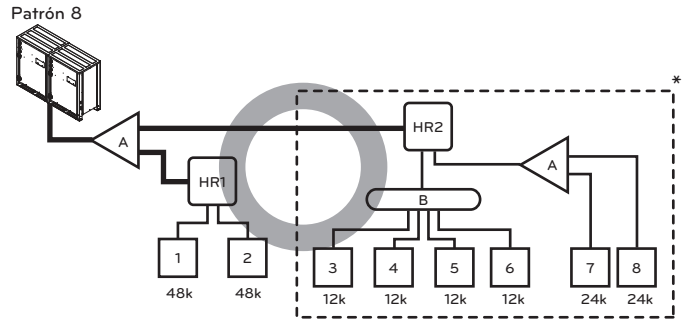

* : El número máximo de unidades interiores por derivación es de 8.

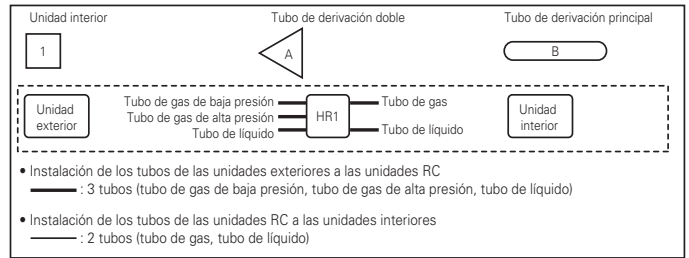

Mantenga una distancia de 40 m desde la primera derivación hasta la unidad interior más lejana.

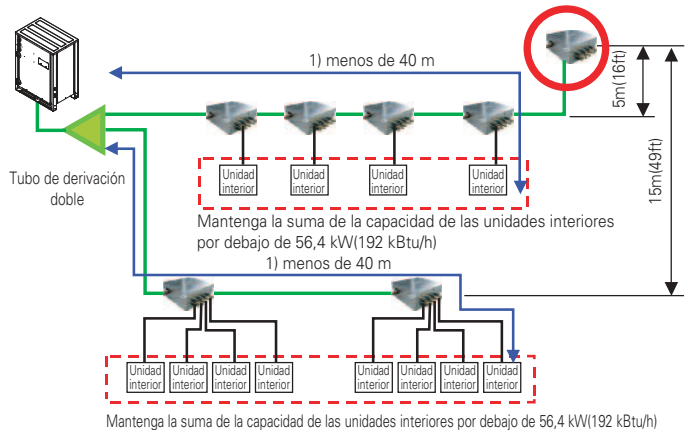

Unidad exterior Conexión

ADVERTENCIA

- Si el diámetro del tubo B conectado tras la primera derivación es superior al diámetro del tubo principal A, B debería ser del mismo tamaño que A.
p.e. En el caso de que la proporción de combinación 120% esté conectada a la unidad exterior de 20HP(58kW).
 - 1) Diámetro del tubo principal A de la unidad exterior: Ø12.7(Tubo de líquido), Ø28.58(Tubo de gas de baja presión), Ø19.05(Tubo de gas de alta presión)
 - 2) Diámetro del tubo B tras la primera derivación según la combinación de 120% de la unidad interior (69.6kW) : Ø19.05(Tubo de líquido), Ø34.9(Tubo de gas de baja presión), Ø28.58(Tubo de gas de alta presión)
- Por lo tanto, el diámetro del tubo B conectado tras la primera derivación sería de Ø19.05(Tubo de líquido) / Ø34.9(Tubo de gas de baja presión) / Ø28.58(Tubo de gas de alta presión) que es el mismo que el diámetro del tubo principal.

Conexión de la unidad de interior

Unidad de interior que conecta la tubería desde el ramal (a~f)

Capacidad de la unidad de interior [kW(Btu/h)]	Tubería de líquidos [mm(pulg.)]	Tubería de gas [mm(pulg.)]
≤ 5.6(19,100)	Ø6.35(1/4)	Ø12.7(1/2)
< 16.0(54,600)	Ø9.52(3/8)	Ø15.88(5/8)
< 22.4(76,400)	Ø9.52(3/8)	Ø19.05(3/4)
< 28.0(95,900)	Ø9.52(3/8)	Ø22.2(7/8)

PRECAUCIÓN

- El radio de curvatura será, al menos, dos veces el diámetro del tubo.
- Tubo curvado después de 500 mm o más de la derivación (o cabezal). No doblar tipo U. Puede causar un funcionamiento defectuoso o ruido.

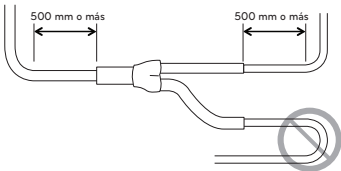

Método de conexión de tuberías / Precauciones para conexiones en serie entre unidades de exterior

- Se necesitan divisores en Y para conexiones en serie entre unidades de exterior.
- Consulte los siguientes ejemplos de conexiones para instalar conexiones de tuberías entre unidades de exterior.

Conexión de tuberías entre unidades de exterior (caso general)

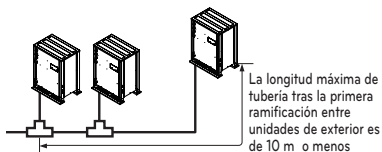

Las tuberías entre unidades de exterior tienen 2 m o menos

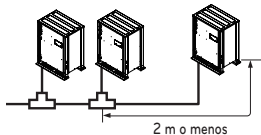

Las tuberías entre unidades de exterior tienen 2 m o más

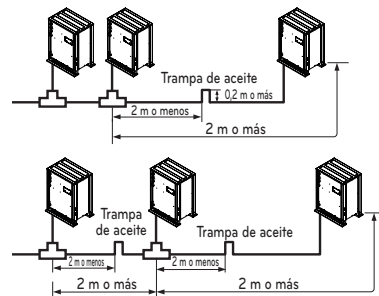

- Si la distancia entre unidades de exterior es de más de 2m, instale trampas de aceite entre las tuberías de gas.
- Si la unidad exterior se ubica más abajo que la tubería principal, instale una trampa de aceite.

Método de aplicación del separador de aceite entre las unidades de exterior

- Como existe la posibilidad de que se acumule aceite en la unidad de exterior que se ha detenido, deberá aplicar siempre un separador de aceite cuando haya una gran diferencia entre los conductos de la unidad de exterior o cuando la distancia del conducto entre las unidades de exterior es superior a 2 metros. (No obstante, el separador de aceite entre las unidades de exterior está limitado a una sola operación y sólo se aplica al conducto de gas.)
- Si la distancia del conducto entre las unidades de exterior es igual o inferior a 2 metros y si la ubicación del conducto principal es más baja que la del conducto de la unidad de exterior, no será necesario aplicar el separador de aceite.
- Si la ubicación del conducto principal es superior a la ubicación de la unidad de exterior, tenga cuidado ya que el aceite puede acumularse en la unidad de exterior parada.
- Si hay diferencia de presión alta/baja entre los conductos de la unidad de exterior, el aceite puede acumularse en la unidad de exterior situada en la posición más baja hasta que se detenga la unidad.

Ejemplos de conexiones incorrectas entre conducciones

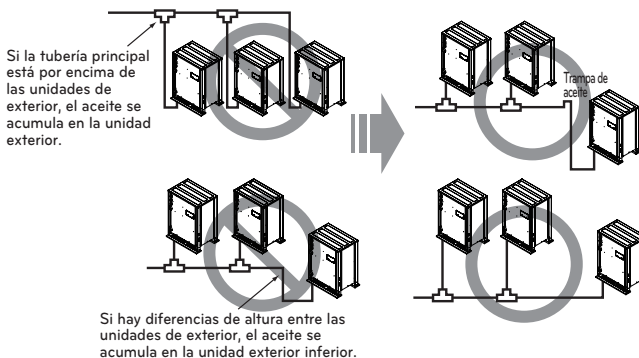

- Los tubos entre las unidades exteriores deben mantenerse horizontales o con una inclinación para evitar el flujo de retorno hacia la unidad exterior esclava. De lo contrario, la unidad podría no funcionar correctamente.

(Ejemplo 1)

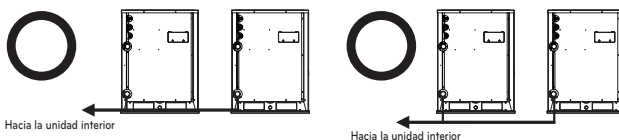

(Ejemplo 2)



(Ejemplo 3)

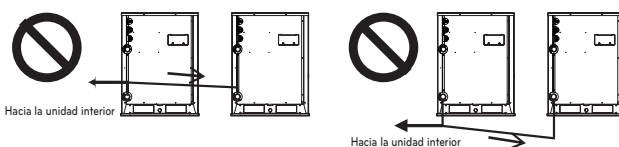

- Aplicar la trampa de aceite como se muestra a continuación cuando la longitud de tubería entre unidades de exterior supere los 2m. De lo contrario, la unidad no funcionará correctamente

(Ejemplo 1)

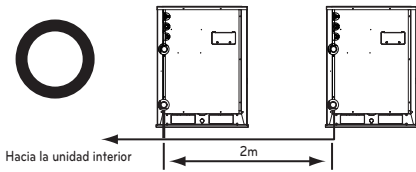

(Ejemplo 2)

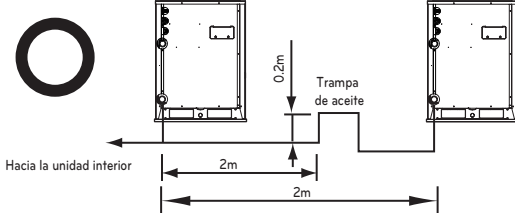

- Al conectar tuberías entre unidades de exterior, se debe evitar la acumulación de aceite en la unidad exterior esclava. De lo contrario, la unidad no funcionará correctamente

(Ejemplo 1)

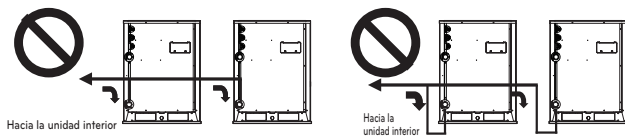

(Ejemplo 2)

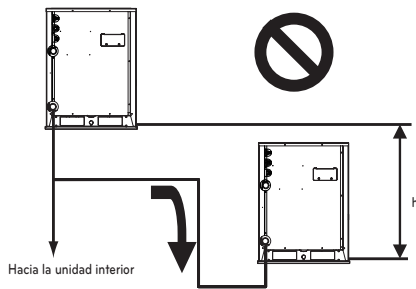

(Ejemplo 3)

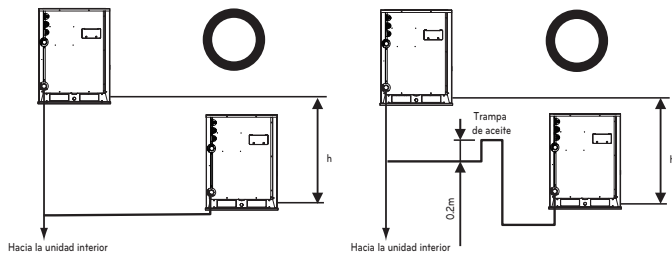

La cantidad de refrigerante

El cálculo de la carga adicional debe tener en cuenta la longitud de la tubería y el FC (factor de corrección) de la unidad interior.

Carga adicional (kg)	=	Líquido total en la conducción : Ø25.4 mm	× 0.480(kg/m)
	+	Líquido total en la conducción : Ø22.2 mm	× 0.354(kg/m)
	+	Líquido total en la conducción : Ø19.05 mm	× 0.266(kg/m)
	+	Líquido total en la conducción : Ø15.88 mm	× 0.173(kg/m)
	+	Líquido total en la conducción : Ø12.7 mm	× 0.118(kg/m)
	+	Líquido total en la conducción : Ø9.52 mm	× 0.061(kg/m)
	+	Líquido total en la conducción : Ø6.35 mm	× 0.022(kg/m)
	+	Número de unidades RC instaladas	× 0.5(kg/m)
		Valor del FC de la unidad interior	

Cantidad de refrigerante en las unidades de interior

Ejemplo) Casete para techo 4Way 14,5kW -1ea, Conducto escondido en el techo 7,3kW-2ea, Montaje mural 2,3kW-4ea
 $CF = 0.64 \times 1 + 0.26 \times 2 + 0.24 \times 4 = 2.12 \text{ kg}$

Coloque la tabla de refrigerante adicional en el IDU.

ADVERTENCIA

- Reglamento para las fugas de refrigerante : la cantidad fugada de refrigerante debe satisfacer la ecuación siguiente para seguridad.

$$\frac{\text{La cantidad total de refrigerante en el sistema}}{\text{El volumen de la sala en la que se instale la unidad interior con la menor capacidad}} \leq 0.44 \text{ (kg/m}^3\text{)}$$

Si la ecuación anterior no es satisfactoria, siga los siguientes pasos.

- Selección del sistema de aire acondicionado: seleccione uno de los siguientes
 - Instalación de la pieza de apertura efectiva
 - Reconfirmación de la capacidad de la unidad exterior y de la longitud del conducto
 - Reducción de la cantidad de refrigerante
 - Instalación de 2 o más dispositivos de seguridad (alarma para las fugas de gas)
- Cambiar el tipo de unidad interior : la posición de la instalación debe ser a más 2m del suelo (Tipo de montaje mural → Tipo de casete)
- Adopción del sistema de ventilación : Seleccione el sistema de ventilación común o el sistema de ventilación de edificio
- Límite en el trabajo del conducto : Prepare para terremotos y tensión térmica

Embotellado de refrigerante

- Ⓐ Manguito del manómetro
- Ⓑ Manilla del lado de baja presión
- Ⓒ Manilla del lado de alta presión

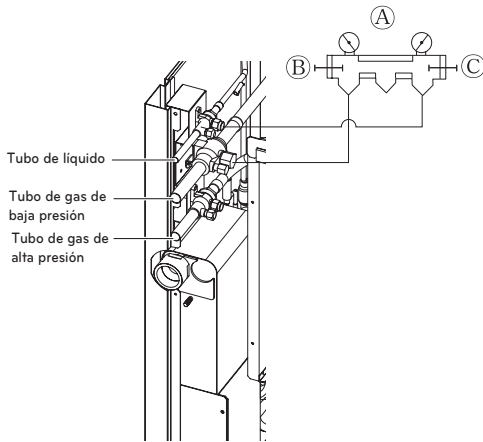

ADVERTENCIA

- Tubo aspiraron: Tubo de gas de baja presión, Tubo de líquido
- Si la cantidad de refrigerante no es exacta, la unidad no funcionará correctamente.
- Si la cantidad de refrigerante embotellado adicional es superior a 10%, se puede quemar el condensador o extraer un rendimiento insuficiente de la unidad interior.

Fijacion del conducto de bifurcacion

Bifurcacion en Y



- Asegurese que los conductos de bifurcacion esten conectados horizontal o verticalmente (consulte el diagrama a continuacion.)

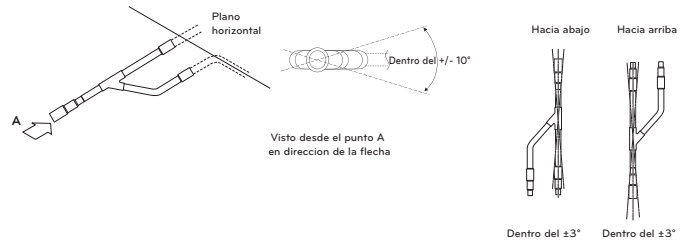

- No existe limitacion en la configuracion de montaje por juntas.
- Si el diametro del conducto de refrigerante seleccionado por los procedimientos descritos es diferente del tamaño de la junta, la seccion de conexion debera cortarse con un cortatubos.
- El conducto de bifurcacion debera aislarse con el aislante presente en cada kit.

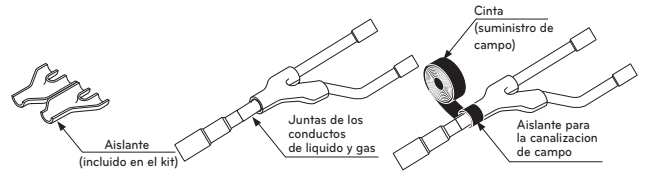

Header

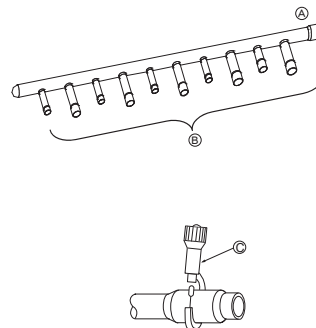

- Ⓐ A la unidad exterior
- Ⓑ A la unidad interior
- La unidad interior de mayor capacidad debera instalarse mas cerca de Ⓐ que la de menor capacidad.
- Si el diametro del conducto de refrigerante seleccionado por los procedimientos descritos es diferente del tamaño de la junta, la seccion de conexion debera cortarse con un cortatubos.
- Ⓒ Cortatubos
- Cuando el numero de conductos a conectar sea inferior al numero de bifurcaciones del colector, instale un tapon a las bifurcaciones no conectadas.

- Cuando el número de unidades interiores para ser conectado a las lanzas es menor que el número de tuberías de derivación disponibles para la conexión de tubos de tapa a continuación, deben ser montados en las ramas excedentes.

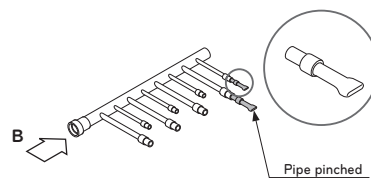

- Coloque rama mentira pipe en un plano horizontal.



! ADVERTENCIA

Utilice una bomba de vacío o introduzca gas (nitrógeno) cuando realizar la prueba de fugas o la purga de aire. No comprima aire u oxígeno y no utilice gas inflamable. De lo contrario, puede causar un incendio o explosión.

- Existe riesgo de muerte, lesiones, incendio o explosión.

! NOTA

Si la temperatura ambiente difiere entre el tiempo cuando se aplica la presión y cuando se comprueba la caída de presión. Aplique el siguiente factor de corrección

Existe un cambio de presión de aproximadamente 0,1 Kg/cm² (0,01 MPa) por cada grado centígrado en la diferencia de temperatura.

Corrección = (Temp. en el momento de la presurización - Temp. en el momento de la comprobación) x 0,1

Por ejemplo: La temperatura en el momento de la presurización (3,8 Mpa) es de 27°C

24 horas después : 3,73 Mpa, 20°C

En este caso la caída de presión de 0,07 es debida a la caída de temperatura Y, por lo tanto, no existirán fugas en el conducto.

! PRECAUCIÓN

A fin de evitar la entrada de nitrógeno en el sistema de refrigeración en estado líquido, la parte superior del cilindro debe encontrarse en una posición más elevada que la parte inferior cuando presurice el sistema. Normalmente, el cilindro se utiliza en posición de pie vertical.

Vacío

El secado en vacío debería hacerse desde el puerto de servicio previsto en la válvula de servicio de la unidad de exterior a la bomba de vacío utilizada comúnmente para la tubería de líquidos, de gas y tuberías de alta / baja presión común. (Realice vacío de la tubería de líquido, de gas y tubería de alta / baja presión común con la válvula de servicio cerrada).

* No realice una purga de aire usando refrigerante.

- Secado en vacío: Utilice una bomba de vacío que pueda evacuar hasta 100,7kPa (5 Torr, - 755mmHg).
- Durante más de 2 horas, evacue el sistema de las tuberías de gas y líquido con una bomba de vacío y ponga el sistema a -100,7kPa. Después de mantener el sistema en ese estado durante más de 1 hora, verifique que el medidor de vacío aumenta. El sistema puede contener humedad o fugas.
- Siga estas instrucciones si existe la posibilidad de que quede humedad en el interior de la tubería. (Puede entrar agua de lluvia en la tubería durante el funcionamiento en la época de lluvias o durante un largo período de tiempo) Después de evacuar el sistema durante 2 horas, introduzca presión en el sistema a 0,05MPa (ruptura de vacío) con gas nitrógeno y, a continuación, evacue otra vez con la bomba de vacío durante 1hr a -100,7kPa (secado al vacío). Si el sistema no puede ser evacuado a -100,7kPa en 2 horas, repita los pasos de ruptura de vacío y secado. Por último, verifique si el medidor de vacío se eleva o no, después de mantener al sistema en el vacío durante 1 hora.

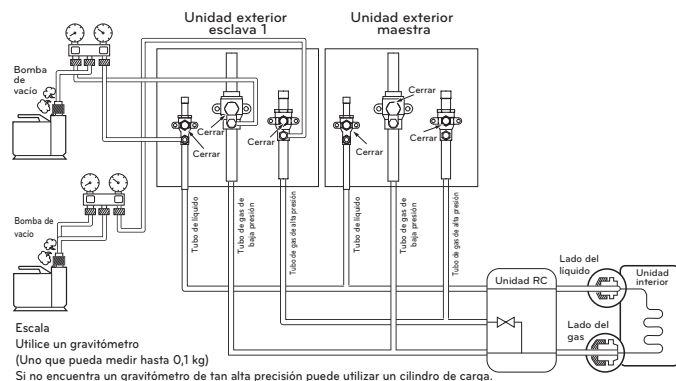

! ADVERTENCIA

Utilice una bomba de vacío o introduzca gas (nitrógeno) cuando realizar la prueba de fugas o la purga de aire. No comprima aire u oxígeno y no utilice gas inflamable. De lo contrario, puede causar un incendio o explosión.

- Existe riesgo de muerte, lesiones, incendio o explosión.

! NOTA

Siempre añada una cantidad adecuada de refrigerante.(Para la carga adicional del refrigerante)

Añadir refrigerante en exceso o en defecto podría provocar problemas.

Para utilizar el modo de vacío (Si el modo de vacío está fijado, todas las válvulas de las unidades de interior y de exterior se abrirán).

! ADVERTENCIA

Quando se instale y se cambie el aire acondicionado a otro sitio, recárguelo una vez vaciado del todo.

- Si se mezcla un refrigerante distinto o el aire con el refrigerante original, el ciclo podría fallar y dañarse la unidad.

Modo de vacío

Esta función se usa para crear vacío en el sistema después de la sustitución de compresores, sustitución de partes ODU o adición/sustitución de un IDU.

Método de ajuste del modo de vacío

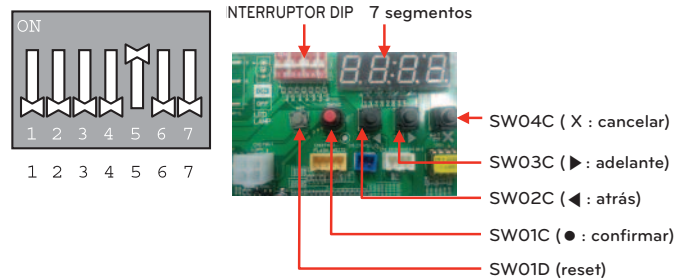

Interruptor dip de PCB principal de unidad maestra en ON: N° 5

Seleccione el modo usando el botón '▶', '◀':
"SVC" Pulse el botón '●'

Seleccione la función usando el botón
'▶', '◀': "Se3" Pulse el botón '●'

Inicie el modo de vacío: "VACC"
ODU V/V ABIERTO
ODU EEV ABIERTO
IDU EEV ABIERTO
Abrir válvula de la unidad RC

Modo de vacío

Método de cancelación del modo de vacío

Apagado interruptor Dip y pulse el botón Reset del PCB de la unidad maestra

! PRECAUCIÓN

El funcionamiento del ODU se detiene durante el modo de vacío. El compresor no puede funcionar.

Aislamiento termico de los conductos de refrigerante

Asegurese de aplicar trabajo de aislamiento a los conductos de refrigerante cubriendo el conducto de liquido y el de gas por separado con polietileno resistente al calor del grosor suficiente, para que no exista separacion visible en la junta entre la unidad interior y el material aislante, y los propios materiales aislantes. Cuando el trabajo de aislamiento sea insuficiente, existe la posibilidad de gotas por condensacion, etc. Preste una especial atencion al trabajo de aislamiento.

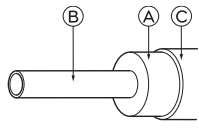

Material termico aislante	Adhesivo + Calor – espuma de polietileno resistente + Cinta adhesiva	
Fibra de vidrio	De interior	Cinta de vinilo
	Suelo expuesto	Tela de canamo impermeable + asfalto
	De exterior	Tela de canamo impermeable + placa de zinc + pintura al aceite

- (A) Material aislante termico
- (B) Conducto
- (C) Revestimiento exterior (Enrolle cinta de acabado alrededor de la pieza de conexi3n y la pieza de corte del material aislante termico.)

! NOTA

Al utilizar una cubierta de polietileno como material de revestimiento, el asfalto no sera necesario.

Mal ejemplo

- No aisle juntos el conducto de gas o el de baja presi3n y el conducto de liquido o alta presi3n.

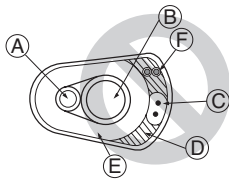

- (A) Conducto de liquido
- (B) Conducto de gas
- (C) Lineas de tension
- (D) Cinta de acabado
- (E) Material aislante
- (F) Lineas de comunicaci3n

- Asegurese de aislar completamente la seccion de conexi3n

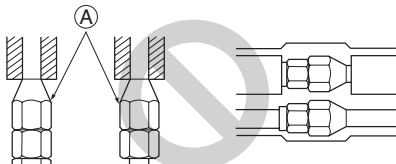

(A) Estas piezas no estan aisladas.

Buen ejemplo

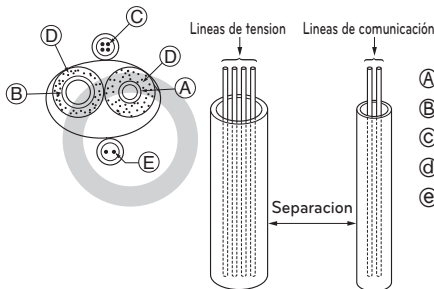

- (A) Conducto de liquido
- (B) Conducto de gas
- (C) Linea de tension
- (D) Material aislante
- (E) Lineas de comunicaci3n

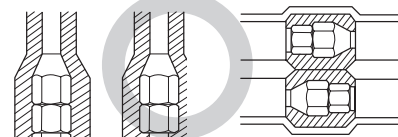

Entradas

Pared interna (oculta)

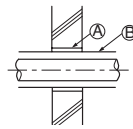

Pared exterior

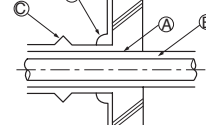

Pared exterior (oculta)

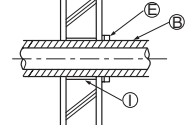

Suelo (ignifugo)

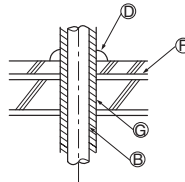

Eje del conducto de techo

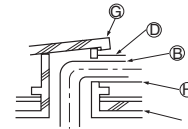

Porci3n entrante en el limite de fuego y pared limite

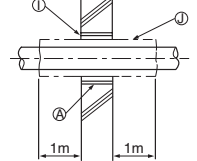

- (A) Manguito
- (B) Material aislante termico
- (C) Amortiguaci3n
- (D) Material calafateado
- (E) Banda
- (F) Manguito con borde
- (G) Material de amortiguaci3n
- (H) Lagging material
- (I) Mortero u otro calafateado incombustible
- (J) Material aislante termico incombustible

Al cubrir una separaci3n con mortero, cubra la pieza de penetraci3n con una placa de acero para que el material aislante no se melle. En esta pieza, emplee materiales incombustibles tanto para el aislamiento como para el revestimiento. (No debe utilizar el revestimiento de vinilo).

CABLEADO ELÉCTRICO

Areas de cuidado

- Siga las ordenanzas de su organizaci3n gubernamental para el estandar tecnico relacionado al equipo electrico, regulaciones de cableado y directrices de cada compania electrica.

! ADVERTENCIA

Asegurese de contar con ingenieros electricos autorizados para realizar los trabajos electricos utilizando circuitos especiales conforme a las regulaciones y a este manual de instalaci3n. Si el circuito de suministro electrico tiene una falta de capacidad o una deficiencia del trabajo electrico, puede causar una descarga electrica o fuego.

- Instale la linea de comunicaci3n de la unidad exterior lejos del cableado de la fuente de potencia para no verse afectada por el ruido electrico procedente de la fuente de potencia. (No lo pase por el mismo conducto.)
- Asegurese de proporcionar el trabajo designado de puesta a tierra a la unidad exterior.

! PRECAUCI3N

Asegurese de poner a tierra la unidad exterior. No conecte la linea de puesta a tierra a ningun conducto de gas, de agua, la varilla de descarga o la linea de puesta a tierra del telefono. Si la puesta a tierra es incompleta, puede ser causa una descarga electrica.

- Permita la concesion al cableado para la caja de la pieza electrica de las unidades interior y exterior, ya que en ocasiones la caja se desmonta durante las labores de servicio.
- No conecte nunca la fuente principal de potencia al bloque de terminales de la linea de comunicaci3n. Si estuvieran conectadas, las piezas electricas se quemarian.
- Utilice cable blindado de 2 capas para la linea de comunicaci3n. (Marca Ⓞ en la siguiente figura) Si las lineas de comunicaci3n de los distintos sistemas estan cableadas con el mismo cable multi-capas, la mala comunicaci3n y recepci3n resultantes causara un funcionamiento erroneo. (Marcado en la siguiente figura)
- Solo debiera conectar la linea de comunicaci3n especificada al bloque de terminales para la comunicaci3n de la unidad exterior.

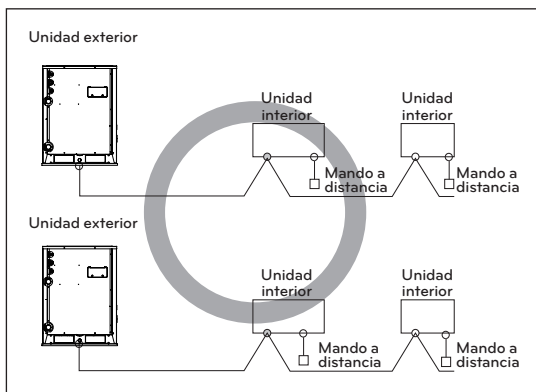

Cable blindado de doble capa

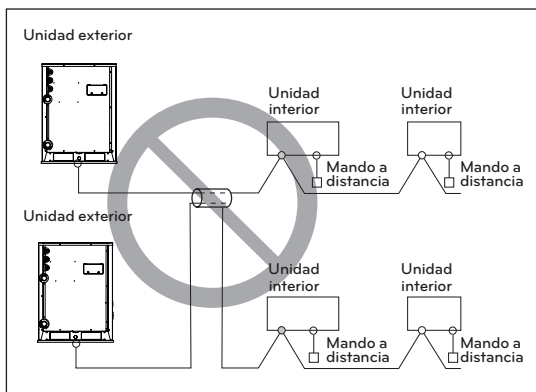

Cable multi-capas

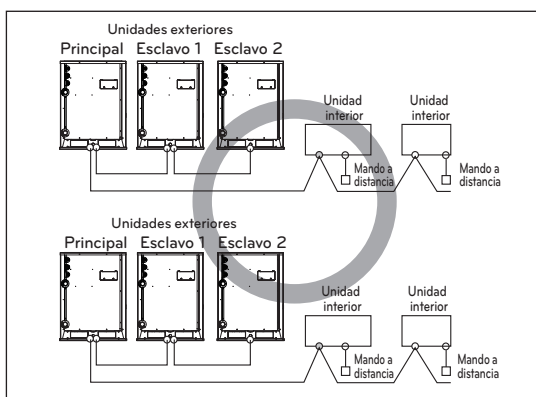

Cable blindado de doble capa

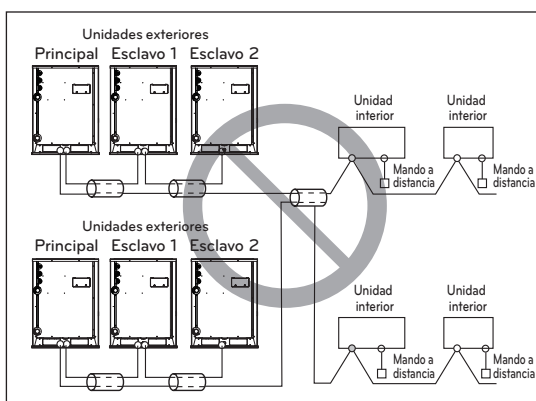

Cable multi-capas

PRECAUCIÓN

- Utilice cables blindados de doble capa para las líneas de comunicación. No los utilice nunca junto con cables de tensión.
- La capa de blindaje conductor del cable debe ser puesta a tierra en la pieza metálica de ambas unidades.
- No utilice nunca cables multi-capas
- Debido a que esta unidad está equipada con un convertidor, instalar un condensador de adelanto de fase no solo deteriorará el efecto de mejora del factor de potencia, sino que también causará un calentamiento anormal del condensador. Por lo tanto, no aisle nunca un condensador de adelanto de fase.
- Mantenga la desproporción de potencia dentro del 2% del régimen de la alimentación. Una gran desproporción acortará la vida del condensador de aplanamiento.

Precauciones al disponer el cableado de alimentación

Use terminales de presión redondos para realizar las conexiones del bloque de terminales de alimentación.



Cuando no haya ninguno disponible, siga estas instrucciones.

- No conecte cables de diferente grosor al bloque de terminales de alimentación. (La holgura en el cableado de alimentación podría causar un calor anormal.)

- Al conectar cables del mismo grosor, siga las instrucciones de la figura siguiente.

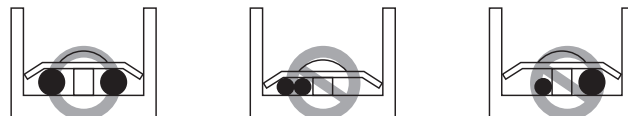

- Para el cableado, use el cable de alimentación designado y conéctelo firmemente, a continuación, fíjelo para evitar que la presión exterior afecte al bloque de terminales.

- Use un destornillador adecuado para apretar los tornillos del terminal.

Un destornillador con una punta pequeña dañaría la cabeza y haría imposible un apretado adecuado.

- Apretar demasiado los tornillos de los terminales podría romperlos.

PRECAUCIÓN

Si por error se aplica la potencia de 400 voltios en la fase "N", cambie el convertidor de la PCI y el transformador de la caja de control.

Caja de control y posición de conexión del cableado

- Quite todos los tornillos del panel frontal y quite el panel tirando de él hacia adelante.

- Conecte la línea de comunicación entre la unidad de exterior principal y secundaria a través del bloque de terminales.

- Conecte las líneas de comunicación entre la unidad de exterior y las unidades de interior a través del bloque de terminales.

- Cuando el sistema de control central está conectado a la unidad de exterior, deberá conectar un PCB dedicado entre ellos.

- Cuando conecte la línea de comunicación entre la unidad de exterior y las unidades de interior con un cable blindado, conecte la toma a tierra blindada al tornillo de toma a tierra.

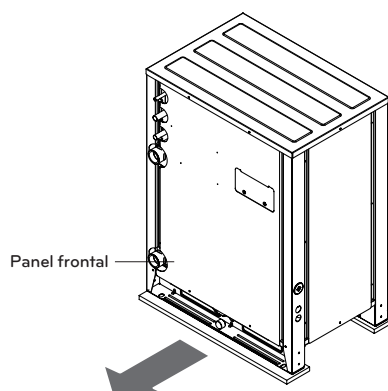

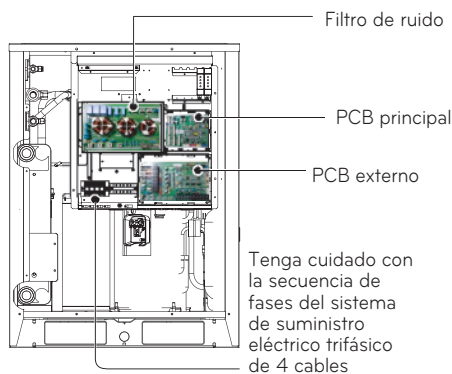

Cables de comunicación y alimentación

Cable de comunicación

- Tipos : Cable apantallado
- Sección transversal : 1.0~1.5mm²
- Temperatura máxima admisible : 60°C
- Longitud de cable máxima admisible : under 300m

Cable de control remoto

- Tipos: Cable de 3 hilos

Cable de control remoto

Tipo de producto	Tipo de cable	Diámetro
Gestor ACP&AC	Cable de 2 hilos (Cable apantallado)	1.0~1.5mm ²
AC Smart	Cable de 2 hilos (Cable apantallado)	1.0~1.5mm ²
Controlador central simple	Cable de 4 hilos (Cable apantallado)	1.0~1.5mm ²

Separación de cables de transmisión y alimentación

- Si los cables de transmisión y alimentación se colocan juntos, existe una gran posibilidad de averías de funcionamiento por las interferencias en el cableado de señal causadas por el acoplamiento electrostático y electromagnético. Las siguientes tablas establecen nuestras recomendaciones como una separación adecuada de las líneas de transmisión y suministro eléctrico cuando es necesario tenerlas una al lado de la otra

Capacidad actual del cable de alimentación		Espaciado
100 V o mas	10A	300mm
	50A	500mm
	100A	1000mm
	100A o mas	1500mm

NOTA

- Las figuras estan basadas en la longitud asumida del cableado paralelo hasta los 100 m. Para una longitud de mas de 100 m las figuras deberan recalcularse en proporcion directa a la longitud adicional de la linea implicada.
- Si la forma de onda del suministro de potencia continua mostrando una cierta distorsion, el espaciado recomendado en la tabla debera incrementarse.
 - Si las lineas estan tendidas en el interior de los conductos, el siguiente punto tambien debera tenerse en cuenta al agrupar juntas las diversas lineas para su introduccion en los conductos.
 - Lineas de tension (incluyendo el suministro de potencia al aire acondicionado) y las lineas de senal no deben tenderse en el interior del mismo conducto.
 - De igual forma, al agrupar lineas de tension y lineas de senal, estas no deberan juntarse demasiado.

PRECAUCIÓN

Si el aparato no esta correctamente puesto a tierra, siempre existira el riesgo de descarga electrica; ademas, la puesta a tierra del aparato debera realizarla una persona cualificada.

Cableado del suministro principal de potencia y capacidad del equipo

- Utilice un suministro de potencia distinto para la unidad exterior y la unidad interior
- Tenga en cuenta las condiciones ambientales (temperatura ambiente, luz directa del sol, agua de lluvia, etc.) al proceder con el cableado y las conexiones.
- El tamaño del cable es el valor mínimo del cableado de conductos metálicos. El tamaño del cable de alimentación deberá ser 1 grado más grueso teniendo en cuenta las caídas de tensión de la línea. Asegúrese que el voltaje del suministro de potencia no caiga más de un 10%.
- Deberán acatarse los requisitos de las normativas de cableado de la región para el cableado específico.
- No instale un interruptor individual o un enchufe eléctrico para desconectar cada unidad interior independientemente del suministro de potencia.

	El espesor de alambre mínimo (mm ²)			Interruptor diferencial (interruptor diferencial automático 4P)
	Cable de alimentación principal	Alambre de Poder	Cable a tierra	
1 Unidad	2.5~6	-	2.5	Debajo de 30~50A 100mA 0,1 seg
2 Unidad	10~16	-	2.5	Debajo de 75~100A 100mA 0,1 seg
3 Unidad	25~35	-	4	Debajo de 125~100mA 150A 0,1 seg
4 Unidad	70	-	6	Debajo de 175~100mA 200A 0,1 seg

Cable a tierra

- 1 El cable de alimentación entre la unidad exterior maestra y esclavo1 unidad exterior - mínimo : 6 mm²
- 2 El cable de alimentación entre la unidad exterior y esclavo2 unidad exterior - mínima : 4 mm²
- 3 El cable de alimentación entre la unidad exterior y esclavo3 unidad exterior - mínimo : 2.5 mm²

* Los cables de alimentación de los aparatos para la unidad exterior no serán más ligeros que el cable flexible apantallado con polipropileno (código de referencia 60245 IEC 57).

* Utilice el 3 fases 4 hilos cuadrupolo interruptor de corriente del interruptor.

ADVERTENCIA

- Siga la ordenanza de su organización gubernamental respecto a las normas técnicas relacionadas con las normativas de equipos eléctricos, cableado y guía de cada empresa de electricidad.
- Asegúrese de utilizar los cables específicos para las conexiones para que ninguna fuerza externa actúe sobre las conexiones del terminal. Si las conexiones no están fuertemente fijadas, podrían ser causa de calentamiento o fuego.
- Asegúrese de utilizar el tipo apropiado de interruptor para la protección de sobrecarga. Observe que la sobrecarga generada puede incluir una cierta cantidad de corriente directa.

PRECAUCIÓN

- Ciertos lugares de instalación puede requerir el acoplamiento de un interruptor de fugas a tierra. Si no instala un interruptor de fugas a tierra, puede ser causa de descarga eléctrica.
- No utilice un interruptor o fusible que no sea de la capacidad adecuada. Utilizar un fusible y cable o cable de cobre de capacidad demasiado grande puede ser causa de averías en la unidad o fuego.

Cableado del lugar de instalación

Unidad exterior individual

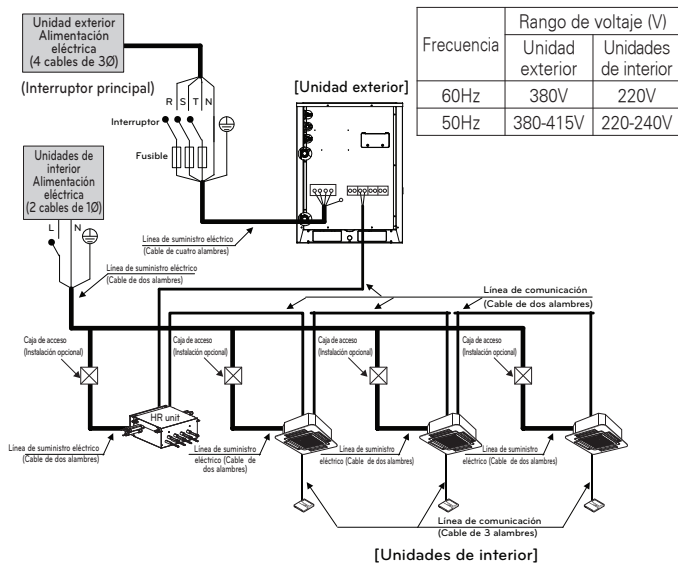

Unidades exteriores en serie

Cuando el suministro eléctrico está conectado individualmente a cada unidad exterior.

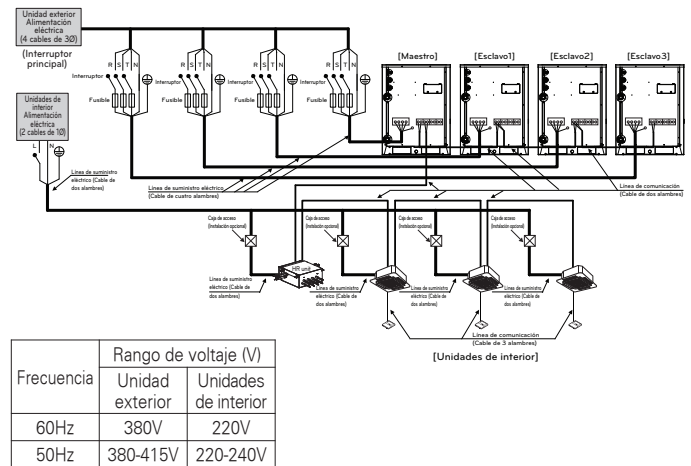

ESPAÑOL

! ADVERTENCIA

- Se requieren líneas de tierra en la unidad interior para evitar un accidente de descarga eléctrica durante una fuga de corriente, un problema de comunicación a causa del efecto del ruido y una fuga de corriente del motor (sin conexión al conducto).
- No instale un único interruptor o toma de corriente para desconectar cada unidad interior por separado de la alimentación.
- Instale el interruptor principal que pueda interrumpir todas las fuentes de alimentación de manera integrada ya que este sistema se compone del equipo que utiliza las múltiples fuentes de alimentación.
- Si existe la posibilidad de fase invertida, pérdida de fase, apagón momentáneo, o la alimentación se enciende y se apaga mientras el aparato está en funcionamiento, conecte un circuito de protección de fase invertida de forma local. Ejecutar el producto en una fase invertida puede romper el compresor y otras piezas.

! ADVERTENCIA

- Se requieren líneas de tierra en la unidad interior para evitar un accidente de descarga eléctrica durante una fuga de corriente, un problema de comunicación a causa del efecto del ruido y una fuga de corriente del motor (sin conexión al conducto).
- No instale un único interruptor o toma de corriente para desconectar cada unidad interior por separado de la alimentación.
- Instale el interruptor principal que pueda interrumpir todas las fuentes de alimentación de manera integrada ya que este sistema se compone del equipo que utiliza las múltiples fuentes de alimentación.
- Si existe la posibilidad de fase invertida, pérdida de fase, apagón momentáneo, o la alimentación se enciende y se apaga mientras el aparato está en funcionamiento, conecte un circuito de protección de fase invertida de forma local. Ejecutar el producto en una fase invertida puede romper el compresor y otras piezas.

Entre la unidad interior y exterior

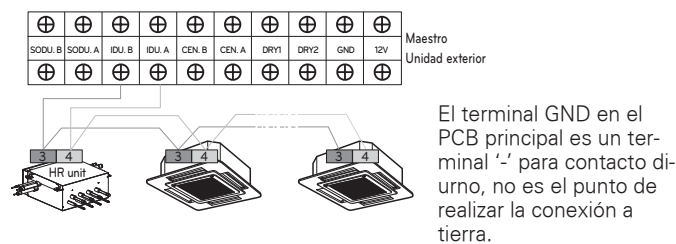

Entre la unidad interior y exterior

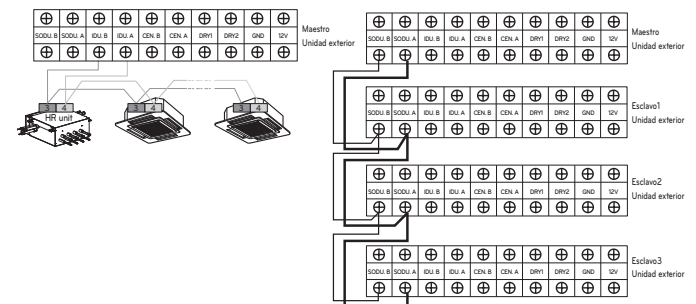

El terminal GND en el PCB principal es un terminal '-' para contacto seco. No es el punto de realizar la conexión a tierra.
 - Asegúrese de que el número de terminales de las unidades de exterior están emparejados. (A-A, B-B)

◆ Ejemplo) Conexión del cable de transmisión

[Tipo de BUS]

- La conexión del cable de la comunicación se debe instalar como figura abajo entre la unidad de interior a la unidad al aire libre.

[Tipo ESTRELLA]

- La operación anormal se puede causar por defecto de la comunicación, cuando la conexión del cable de la comunicación está instalada como la figura abajo (tipo de la ESTRELLA).

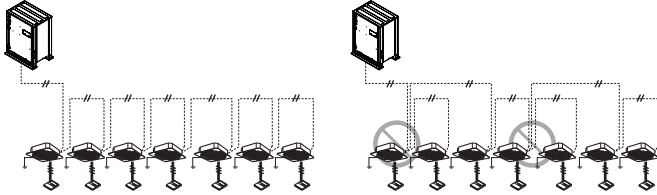

Ejemplo) Conexión de cable de alimentación y comunicación (UWC)

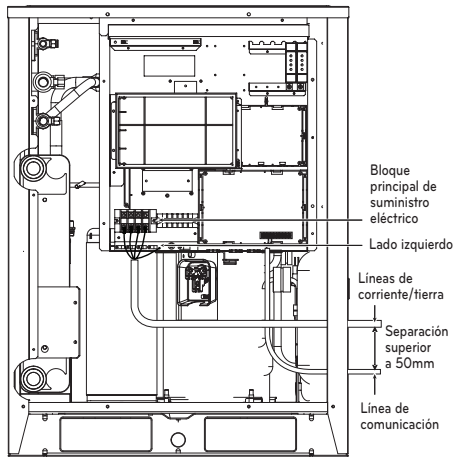

Conexión de suministro eléctrico principal

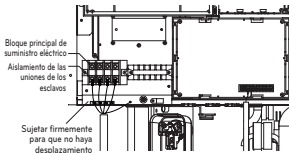

Conexión de comunicación

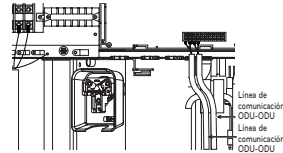

PRECAUCIÓN

Debe hacer el cableado de los cables de alimentación o los cables de comunicación para evitar interferencias con el sensor de nivel de aceite. De lo contrario, el sensor de nivel de aceite no funcionará con normalidad.

Comprobación de los ajustes de las unidades exteriores

Verificación de acuerdo con el ajuste del interruptor

- Puede comprobar la configuración de valores de la principal unidad de exterior utilizando el LED de 7 segmentos. El ajuste del interruptor debe cambiarse cuando la alimentación está desactivada.

Comprobación de la pantalla inicial

El número aparece secuencialmente en el 7º segmento en 5 seconds tras suministrar alimentación. Este número representa el estado del ajuste.

- Orden de pantalla inicial

Orden	No	Medio
①	8~20	Capacidad de modelo maestr
②	10~20	Capacidad de modelo esclavo 1
③	10~20	Capacidad de modelo esclavo 2
④	10~20	Capacidad de modelo esclavo 3
⑤	8~80	Capacidad total
⑥	1	Sólo refrigeración
	2	Bomba de calor
	3	Recuperación de calor
⑦	38	Modelo 380V
	46	Modelo 460V
	22	Modelo 220V
⑧	1	Función completa
	2	Función básica

- Ejemplo) ARWB620LAS4

①	②	③	④	⑤	⑥	⑦	⑧
20	20	12	10	62	3	38	1

- Unidad maestra

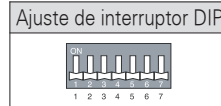

- Unidad esclava

Ajuste de interruptor DIP	Ajuste de ODU
	Esclavo 1
	Esclavo 2
	Esclavo 3

PCB de la unidad RC

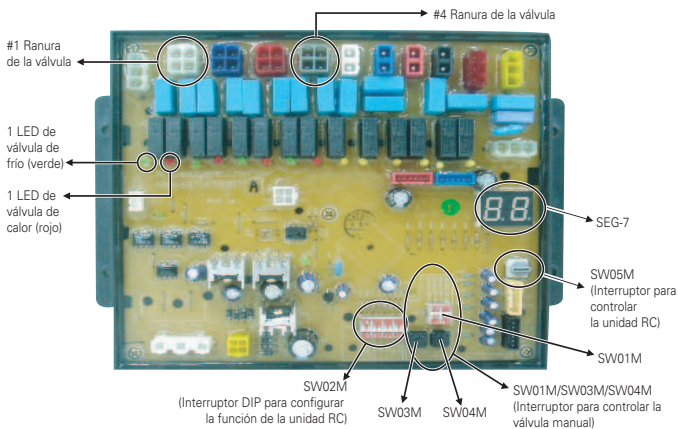

Interruptor para configurar la unidad RC

Función principal de SW02M

ON S/W	Selección	
No.1	Método para controlar las válvulas de una unidad RC (Auto/Manual)	
No.2	Modelo de la unidad RC	
No.3	Modelo de la unidad RC	
No.4	Configuración del grupo de válvulas	
No.5	Configuración del grupo de válvulas	
No.6	Configuración del grupo de válvulas	
No.7	Utilizar sólo para producción en fábrica (preestablecida en "OFF")	Ajuste de distribución ("ON")
No.8	Utilizar sólo para producción en fábrica (preestablecida en "OFF")	

1 Selección del método para controlar las válvulas de una unidad RC (Auto/Manual)

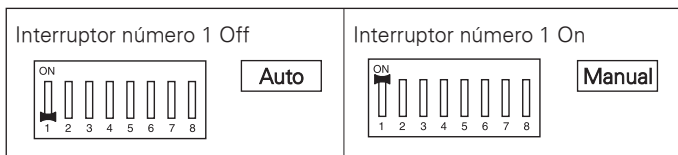

2 Configurar el control de distribución

	Configuración del interruptor DIP
Control normal	
Control de distribución	

3 Selección del modelo de la unidad RC

	(Para 2 derivaciones) PRHR021	(Para 3 derivaciones) PRHR031	(Para 4 derivaciones) PRHR041
Configuración inicial			
1 derivación conectada			
2 derivación conectada			
3 derivación conectada			
4 derivación conectada			

* Cada modelo se suministra con los interruptores preajustados No2 y No 3 que el anterior en la fábrica

! ADVERTENCIA

- Si desea utilizar un PRHR031 para una unidad RC de dos derivaciones tras cerrar el tercer tubo, configure el interruptor DIP para una unidad RC de dos derivaciones.
- Si desea utilizar un PRHR041 para una unidad RC de tres derivaciones tras cerrar el cuarto tubo, configure el interruptor DIP para una unidad RC de tres derivaciones.
- Si desea utilizar un PRHR041 para una unidad RC de dos derivaciones, tras cerrar el tercer y cuarto tubo, configure el interruptor DIP para una unidad RC de dos derivaciones.
- El puerto no utilizado debe cerrarse con una tapa de cobre, no con una tapa de plástico.

4 Configurar el grupo de la válvula.

	Configuración del interruptor DIP	Ejemplo
Sin control		
Control de las válvulas 1 y 2		
Control de las válvulas 2 y 3		
Control de las válvulas 3 y 4		
Control de las válvulas 1 y 2/3 y 4		

! NOTA

Si las unidades interiores de gran capacidad están instaladas, debería instalarse el tubo de derivación doble de la imagen.

Tubo de derivación doble

[unidad:mm]

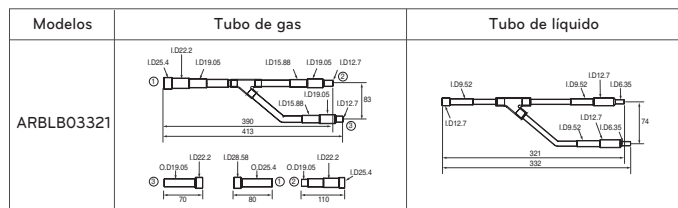

SW05M (Interruptor de rotación para controlar la unidad RC)

Debe ajustarse en '0' si se va a instalar sólo una unidad RC.

A la hora de instalar múltiples unidades RC, configure las unidades aumentando secuencialmente los números, empezando por el '0'.

P.e.) Instalación de 3 unidades RC

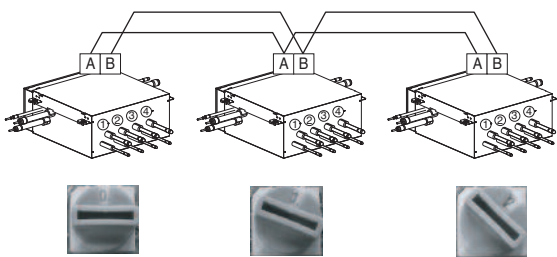

SW01M/SW03M/SW04M (Interruptor DIP e interruptor TACT para controlar la válvula manual)

1 Configuración normal (configuración sin zona)

- Configure la dirección de la válvula de la unidad RC a la dirección de control central de la unidad interior conectada.
- SW01M: selección de la válvula a direccionar
- SW03M: aumentar el último dígito de hasta 10 de la dirección de la válvula
- SW04M: aumentar el último dígito de la dirección de la válvula
- Prerrequisito para el direccionamiento de la válvula manual: la dirección de control central de la unidad interior debe preajustarse de manera diferente a su control remoto conectado.

S/W No.	Configuración
SW01M	No.1 Direccionamiento manual de la válvula #1 No.2 Direccionamiento manual de la válvula #2 No.3 Direccionamiento manual de la válvula #3 No.4 Direccionamiento manual de la válvula #4
SW03M	Aumentar el último dígito de hasta 10 de la dirección de la válvula
SW04M	Aumentar el último dígito de la dirección de la válvula

2 Configuración de la distribución

- Configura la dirección de la válvula de la unidad RC en la dirección de control central de la unidad interior conectada.
- SW01M : selección de la válvula a direccionar.
- SW03M : aumentar el último dígito de hasta 10 de la dirección de la válvula
- SW04M : aumentar el último dígito de la dirección de la válvula
- SW05M : interruptor de rotación
- Prerrequisito para el direccionamiento de la válvula manual: la dirección de control central de la unidad interior debe preajustarse de manera diferente a su control remoto conectado.

S/W No.	Configuración
SW01M	No.1 Direccionamiento manual de la válvula #1 No.2 Direccionamiento manual de la válvula #2 No.3 Direccionamiento manual de la válvula #3 No.4 Direccionamiento manual de la válvula #4
SW03M	Aumentar el último dígito de hasta 10 de la dirección de la válvula
SW04M	Aumentar el último dígito de la dirección de la válvula
SW05M	Direccionamiento manual de la distribución de las unidades interiores

Direccionamiento automático

La dirección de las unidades interiores debería ajustarse mediante el direccionamiento automático

- Esperar 3 minutos tras conectar el suministro eléctrico. (unidades de exterior Maestra y Esclava, unidades de interior)
- Pulse el interruptor de la unidad exterior durante 5 segundos. (SW01C)
- Se indica un "88" en el segmento 7 LED de la unidad exterior PCB.
- Para completar el direccionamiento, se requieren de 2~7 minutos en función de los números del conjunto de conexiones de la unidad interior.
- Los números de las unidades de interior cuyo direccionamiento se ha completado se indican durante 10 segundos en el LED de 7 segmentos de la unidad exterior de PCB
- Los números de las unidades RC cuyo direccionamiento se ha completado se indican durante 10 segundos en el LED de 7 segmentos de la unidad exterior de PCB
- Después de completar el direccionamiento, la dirección de cada unidad interior se indica en la ventana de visualización del control remoto cableado. (CH01, CH02, CH03,, CH06: Indicado como número de unidades de interior conectadas)

[PCB PRINCIPAL]

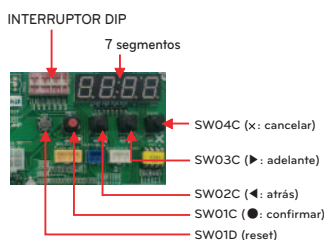

PRECAUCIÓN

- A la hora de sustituir el PCB de la unidad interior, realice siempre el ajuste de autodireccionamiento de nuevo. (Cuando lo haga, compruebe si utiliza un módulo de abastecimiento independiente a alguna unidad interior.)
- Si el abastecimiento de energía no se aplica a la unidad interior podría suceder algún error.
- El autodireccionamiento sólo es posible en la unidad Maestra.
- El autodireccionamiento debe realizarse al cabo de tres minutos para mejorar la comunicación.

Autodetección de tubos

- Desconecte el interruptor número 1 del SW02M del PCB de la unidad RC.
 - Confirme que la configuración de los interruptores 2 y 3 del SW02M corresponden con el número de unidades interiores.
 - Reinicie la alimentación del PCB de la unidad RC.
 - Microinterruptor de la placa de circuitos impresos de la unidad maestra en: n.º 5
 - Seleccione el modo con el botón '▶', '◀': "Idu" Pulse el botón '●'
 - Seleccione la función "Id 5" con el botón '▶', '◀': "Ath" o "Atc" Pulse el botón '●'.
La temperatura exterior es superior a 15 °C (59 °F): uso de "Atc" (Si falla, utilice "Ath")
La temperatura exterior es inferior a 15 °C (59 °F): uso de "Ath" (Si falla, utilice "Atc")
 - Seleccione el modo con el botón '▶', '◀': "Idu" Pulse el botón '●'
 - Seleccione la función "Id 6" con el botón '▶', '◀': "StA" Pulse el botón '●'
 - Funciona una vez que se haya mostrado 88 en la pantalla del SEG-7 del PCB principal de la unidad exterior.
 - Proceder con la detección de tubos.
 - Se requieren entre 5~30 minutos dependiendo del número de unidades interiores y de la temperatura exterior.
 - El número de unidades interiores instaladas se muestra en el SEG-7 del PCB principal de la unidad exterior durante un minuto.
 - Para una unidad RC se muestra el número de unidades interiores conectadas a cada unidad RC.
 - Aparecerá '200' en caso de un error de autodetección de tubos, y la autodetección se completará una vez que el número '88' desaparezca.
- * Función de autodetección de tubos: la función que ajusta la relación de conexión automáticamente entre la unidad interior y la unidad RC.

Esquema del flujo de direccionamiento manual para la detección de tubos

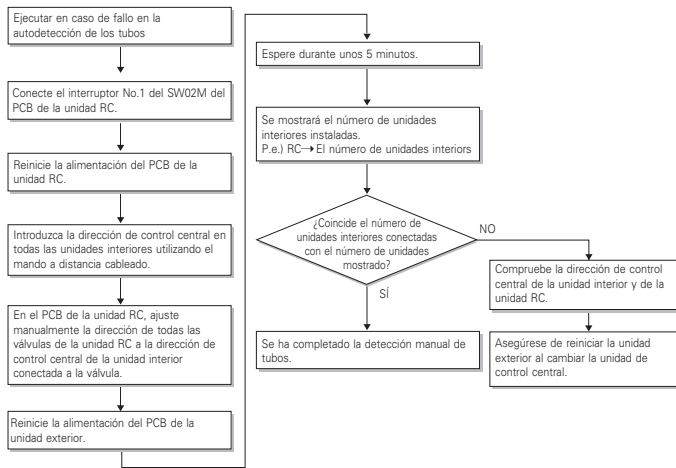

Ejemplo de direccionamiento de válvula manual (Configuración sin distribución)

(En caso de que una unidad interior con dirección de control central "11" esté conectada a una válvula #1 de una unidad RC.)

- Prerrequisito para realizar el direccionamiento manual de la válvula: la dirección de control central de todas las unidades interiores debe configurarse de manera individualmente desde su correspondiente mando a distancia cableado.

No.	Pantalla de configuración	Configuración y contenidos
1		- Acción: Ninguna - Pantalla: Nada
2		- Acción: Conecte el interruptor DIP no. 1 para direccionar la válvula #1. - Pantalla: El valor existente guardado en EEPROM se muestra en el SEG-7.
3		- Función: Introduzca el número 10 en el número de datos de grupo con el mando a distancia cableado conectado a la correspondiente unidad interior y a la válvula #1 pulsando el interruptor izquierdo. - Pantalla: El dígito irá aumentando con cada pulsación del interruptor y aparecerá en el SEG-7.
4		- Operation: Set the digit of 1 to the number in Group Low data of the wired remote control connected to the corresponding indoor unit to the valve #1 by pressing right tack S/W. - Pantalla: El dígito irá aumentando con cada pulsación del interruptor y aparecerá en el SEG-7.
5		- Función: Desconecte el interruptor DIP no. 1 para guardar la dirección de la válvula #1. - Pantalla: el número "11" mostrado en el SEG-7 desaparecerá.

- Esta configuración debe realizarse para todas las válvulas de las unidades RC.

- La válvula que no esté conectada a ninguna unidad interior debería direccionarse con cualquier otro número diferente al de los números de dirección de las válvulas conectadas a las unidades interiores. (Las válvulas no funcionan si los números de dirección son los mismos.)

Ejemplo de direccionamiento manual de la válvula (configuración de distribución)

(En caso de que una unidad interior de dirección de control central "11" esté conectada a una válvula #1 de una unidad RC.)

El control de distribución está conectando 2 o más unidades interiores a un único tubo de la unidad RC. En caso de control de distribución, para ajustar los controles con múltiples unidades interiores, la conexión hace uso del interruptor de rotación. Sólo el interruptor de rotación cambia de la misma condición de configuración de válvula y de conexión de unidades interiores.

- 1 Conecta el interruptor DIP de las válvulas correspondientes y ajusta el interruptor de rotación a 0.
- 2 Configurar el número con el interruptor TACT.
- 3 En caso de añadir unidades interiores al mismo puerto, aumenta 1 con el interruptor de rotación y ajusta el número con el interruptor TACT.
- 4 En caso de comprobar el número almacenado por la válvula correspondiente, conecte el interruptor DIP y ajuste el número del interruptor de rotación.
- 5 Hay 7 unidades interiores disponibles por puerto (interruptor de rotación 0~6), si se configuran más de 7 con el interruptor de rotación, aparecerá un error.
- 6 Configurar el interruptor de rotación a su condición original (la condición de número de unidades RC) tras finalizar la configuración de los tubos.
- 7 El interruptor de rotación ajusta el valor de los números anteriores de unidades interiores conectadas con FF y evita los fallos de funcionamiento. (Ejemplo: Si hay 3 unidades interiores conectadas al tubo 1, ajusta el interruptor de rotación 0, 1, 2 y 3, 4, 5 con el set FF).

- Prerrequisito para el direccionamiento manual de válvulas: la dirección de control central de todas las unidades interiores debe preajustarse de manera independiente desde su mando a distancia cableado correspondiente.



No.	Pantalla de configuración	Configuración y contenidos
1		- Acción: Ninguna - Pantalla: Nada
2		- Función: Conecte el interruptor DIP no.1 en la válvula #1. - Pantalla: El valor existente guardado en EEPROM se muestra en el SEG-7.
3		- Función: Introduzca el número 10 en el número de datos de grupo con el mando a distancia cableado conectado a la correspondiente unidad interior y a la válvula #1 pulsando el interruptor izquierdo. - Pantalla: El dígito irá aumentando con cada pulsación del interruptor y aparecerá en el SEG-7.
4		- Función: SW05M: 1 - Pantalla: Muestra el valor anterior.
5		- Función: Configuración del número usando SW03M y SW04M, SW05M: 1 - Pantalla: Muestra el valor de la configuración.
6		- Función: Desconecte el interruptor DIP no. 1 para guardar la dirección de la válvula #1. - Pantalla: El número "11" mostrado en el SEG-7 desaparece.
7		- Función: Válvula de retorno del direccionamiento de la unidad RC. - Pantalla: Nada

- La configuración anterior debe realizarse para todas las válvulas de la unidad RC.

- La válvula que no está conectada a ninguna unidad interior debería direccionarse con cualquier otro número diferente a los números de dirección utilizados para las válvulas conectadas a las unidades interiores. (Las válvulas no funcionarán si los números de dirección coinciden.)

Ejemplo para comprobar la dirección de la válvula.

(En caso de que una unidad interior de dirección de control central "11" esté conectada a una válvula #1 de una unidad RC.)

No.	Pantalla de configuración	Configuración y contenidos
1		- Función: Conecte el interruptor DIP no. 1. - Pantalla: El número "11" aparece en el SEG-7
2		- Función: Conecte el interruptor DIP no.1. - Desaparece el número del SEG-7.

Identificación manual del ID de la válvula (Dirección)

No.	Pantalla de configuración	Configuración y contenidos
1		- Función: más de dos interruptores DIP conectados. - Pantalla: "Er" aparecerá en el SEG-7

Método de ajuste de la unidad interior Master en zonificación

- Interruptor DIP de PCB de unidad maestra encendido: N° 5
- Seleccione el modo con el botón '►', '◄': "idu" Pulse el botón '●'
- Seleccione la función "id 7" usando '►', '◄' Pulse el botón '●'
- Seleccione el número de unidad HR y el número de tubo que desea cambiar
 - Pantalla de 7 segmentos "[x][y][][_][][y]"
 - [_]: En blanco, [x]: Número de unidad HR, [y]: Número de tubo
 - Cambie el número de unidad HR y el número de tubo usando '►', '◄' Pulse el botón '●' según los ajustes deseados
- Seleccione el número de IDU deseado
 - Pantalla de 7 segmentos "[][][][x][][y]"
 - [_]: En blanco, [x]: Número de 10 dígitos de unidad interior, [y]: Número de un dígito de unidad interior
 - Seleccione el número de IDU maestra usando '►', '◄' Pulse el botón '●' según los ajustes deseados

PRECAUCIÓN

- Espere durante 80 segundos antes de encender.
- La información de zonificación y la información IDU Master se quita de la EEPROM después del auto direccionamiento.
- Si está instalado el control central, es imposible acceder al ajuste IDU Master en la zonificación.

Ajuste del interruptor DIP

Ajuste de funciones

Seleccione el modo/función/opción/valor con el botón '►', '◄' y confirme con el botón '●' tras encender el interruptor dip nº 5.

PRECAUCIÓN

Cuando todas las unidades interiores están apagadas.

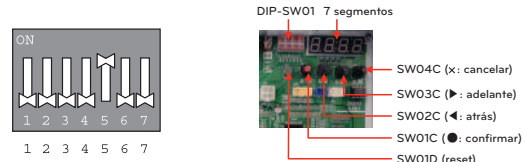

Contenido	Pantalla 1	Función		Opción		Acción		Action		Observaciones	
		Contenido	Pantalla 2	Contenido	Pantalla 3	Contenido	Pantalla 4	Aplicar	Pantalla 5		
Instalación	Func	Ajuste del modo geotérmico	F _{n2}	on	oFF	Seleccionar la opción	-	-	Cambiar el valor de ajuste	En blanco	Guardar en EEPROM
		Válvula sol. Con salida de 220 V	F _{n3}	on	oFF	Seleccionar la opción	-	-	Cambiar el valor de ajuste	En blanco	Guardar en EEPROM
		Control de caudal de agua variable	F _{n4}	on	oFF	Seleccionar la opción	-	-	Cambiar el valor de ajuste	En blanco	Guardar en EEPROM
		Dirección unidad exterior	F _{n5}	-	-	-	0~254	Ajustar el valor	Cambiar el valor de ajuste	En blanco	Guardar en EEPROM
		Ajuste de la presión objetivo	F _{n7}	oFF	op1~op4	Seleccionar la opción	-	-	Cambiar el valor de ajuste	En blanco	Guardar en EEPROM
		Utilizar calefactor de sumidero	F _{n8}	on	oFF	Seleccionar la opción	-	-	Cambiar el valor de ajuste	En blanco	Guardar en EEPROM
		Ajuste de la presión objetivo	F _{n9}	on	oFF	Seleccionar la opción	-	-	Cambiar el valor de ajuste	En blanco	Guardar en EEPROM

* Las funciones guardadas en EEPROM se almacenan continuamente, aunque se reinicie la alimentación del sistema. Para cancelar la función, debe ponerse en OFF.

Ajuste del número del grupo

Ajuste del número del grupo para las unidades de interior

- Confirme que el encendido de todo el sistema (unidad de interior, unidad ext.) está desactivado. si no lo está, apáguelo.
- Las líneas de comunicación conectadas al terminal INTERNET deberían conectarse al control central de la unidad de exterior respetando siempre su polaridad (A-A, B-B)
- Encienda todo el sistema.
- Ajuste el número de grupo y de unidad de interior con un controlador remoto cableado.
- Para controlar varios aparatos de unidades de interior en un grupo, seleccione la ID del grupo, de 0 a F.

Unidades de exterior (PCB externo)

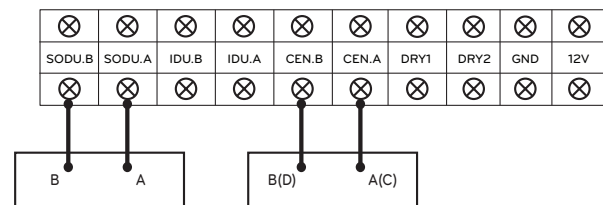

Ejemplo) Configuración del número de puestas a tierra

1 E
Grupo Unidad interior

El 1º número indica el número de grupo

El 2º número indica el número de unidad interior

Grupo que reconoce el controlador central simple
Grupo nº 0 (00~0F)
Grupo nº 1 (10~1F)
Grupo nº 2 (20~2F)
Grupo nº 3 (30~3F)
Grupo nº 4 (40~4F)
Grupo nº 5 (50~5F)
Grupo nº 6 (60~6F)
Grupo nº 7 (70~7F)
Grupo nº 8 (80~8F)
Grupo nº 9 (90~9F)
Grupo nº A (A0~AF)
Grupo nº B (B0~BF)
Grupo nº C (C0~CF)
Grupo nº D (D0~DF)
Grupo nº E (E0~EF)
Grupo nº F (F0~FF)

ADVERTENCIA

- La dirección de las válvulas y la dirección del control central de su correspondiente unidad interior debería ser idéntico en el direccionamiento manual.

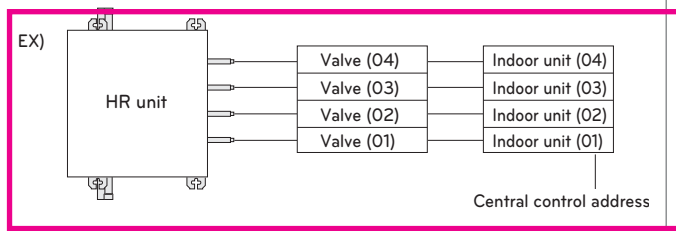

Ajuste del modo geotérmico

Si desea utilizar el producto con agua de una fuente de calor de baja temperatura, como el calor del suelo, esta función le permite utilizar el modo de calor geotérmico.

Cómo establecer el modo de

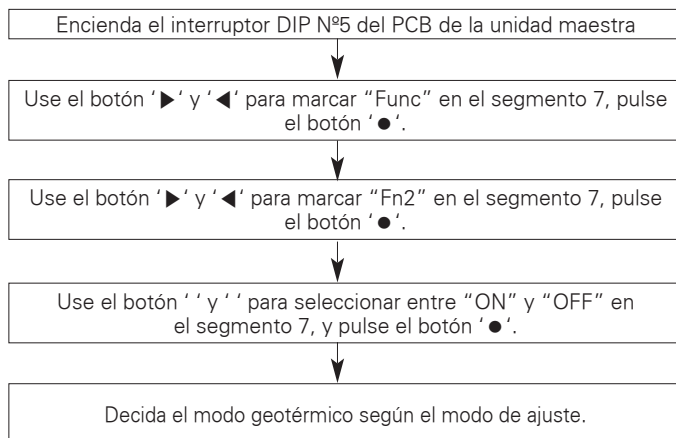

Ajuste del modo

- ON: Ajuste para el funcionamiento en el modo geotérmico
- OFF: Ajuste para el funcionamiento en el modo general

Tipo de anticongelante	Temperatura mínima para el anticongelante (°C)					
	0	-5	-10	-15	-20	-25
Glicol etileno (%)	0	12	20	30	-	-
Glicol propileno (%)	0	17	25	33	-	-
Metanol (%)	0	6	12	16	24	30

PRECAUCIÓN

- Solicite los ajustes de función al instalador especializado durante la instalación de la unidad exterior.
- Cuando no se utilice la función, póngala en OFF.
- Antes de cambiar el modo, asegúrese de comprobar si se ha añadido anticongelante el agua de la fuente de calor en la proporción adecuada. (Si se ha seleccionado el modo geotérmico y no se ha añadido anticongelante o se ha añadido una cantidad incorrecta, existe riesgo de daños en el producto, y no nos haremos responsables de tales daños.)
- Cuando se añade anticongelante existe el riesgo de diferencia de presión en el sistema de agua de la fuente de calor y puede verse afectado el rendimiento del producto.
- Si está en el modo geotérmico, añada anticongelante según la temperatura, de al menos -10°C. (Si la temperatura de la cantidad añadida es de -10°C o más, puede causar congelación y explosión en el agua de la fuente de calor.)

Válvula sol. Con salida de 220 V

Es la función para seleccionar la salida de 220V cuando se desea controlar la válvula solenoide.

Cómo establecer el modo de

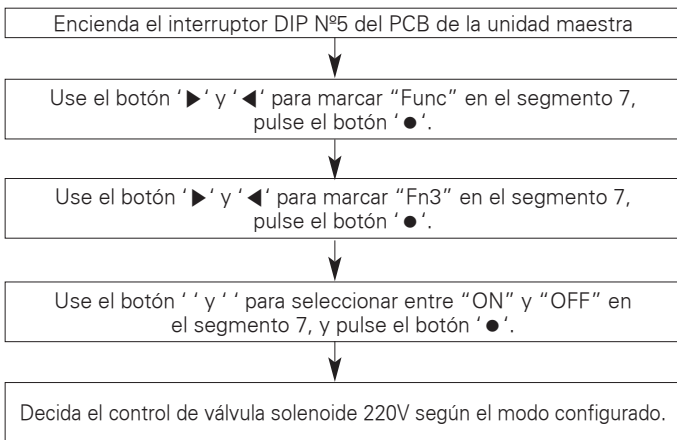

Ajuste del modo

- ON: Ajuste para controlar la válvula solenoide del tubo de agua de la fuente de calor desde el producto.
- OFF: Ajuste para no controlar la válvula solenoide del tubo de agua de la fuente de calor desde el producto.

! PRECAUCIÓN

- Solicite los ajustes de función al instalador especializado durante la instalación de la unidad exterior.
- Cuando no se utilice la función, póngala en OFF.

Control de caudal de agua variable

Es la función que debe seleccionar si desea instalar un kit de control de caudal de agua variable y controlarlo desde el producto.

Cómo establecer el modo de

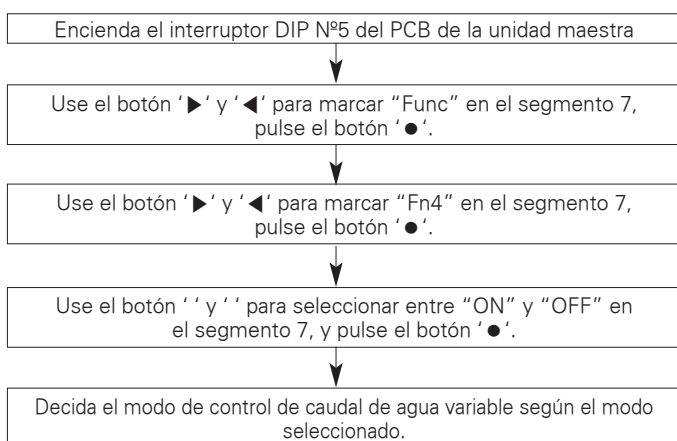

Ajuste del modo

- ON: Ajuste para controlar la válvula de control de caudal de agua variable desde el producto.
- OFF: Ajuste para no controlar la válvula de control de caudal de agua variable desde el producto.

! PRECAUCIÓN

- Solicite los ajustes de función al instalador especializado durante la instalación de la unidad exterior.
- Cuando no se utilice la función, póngala en OFF.

Configuración de la dirección unidad exterior

Cómo establecer el modo de

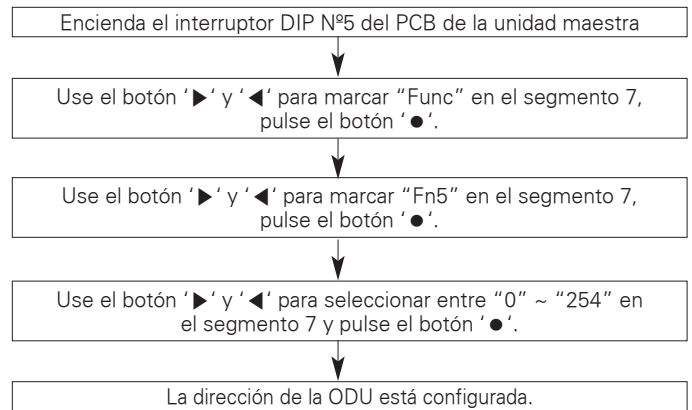

! PRECAUCIÓN

- Solicite los ajustes de función al instalador especializado durante la instalación de la unidad exterior.
- Si utiliza una función, instale el primer lugar un controlador central.

Ajuste de la presión objetivo

Cómo establecer el modo de

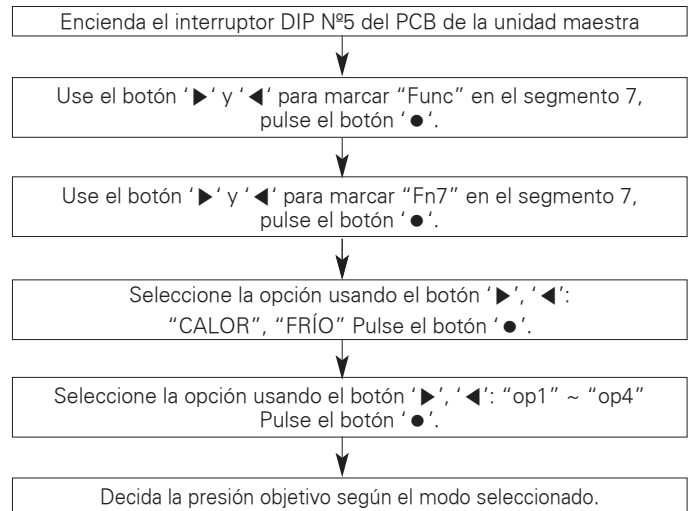

Ajustes

modo	Propósito		Variación de temperatura de condensación	Variación de temperatura de evaporación
	"Calor"	"Frio"		
op1	Aumentar capacidad	Aumentar capacidad	-3 °C	+2 °C
op2	Reducir consumo de energía	Aumentar capacidad	-1.5 °C	-2 °C
op3	Reducir consumo de energía	Reducir consumo de energía	+2.5 °C	-4 °C
op4	Reducir consumo de energía	Reducir consumo de energía	+4.5 °C	-6 °C

! PRECAUCIÓN

- Solicite a un técnico autorizado la configuración de una función.
- Si no utiliza una función, seleccione el modo apagado
- Cambiar consumo de energía o capacidad.

Utilizar calefactor de sumidero

Es la función que debe seleccionar si desea conectar y usar un calentador de sumidero.

Cómo establecer el modo de

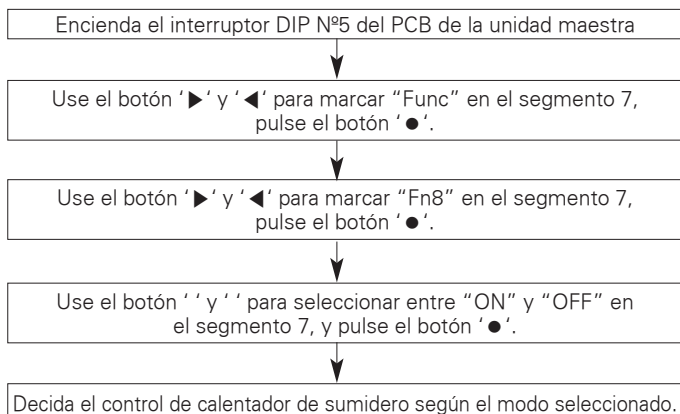

Ajuste del modo

- ON: Ajuste para controlar el calentador de sumidero desde el producto
- OFF: Ajuste para no controlar el calentador de sumidero desde el producto

! PRECAUCIÓN

- Solicite los ajustes de función al instalador especializado durante la instalación de la unidad exterior.
- Cuando no se utilice la función, póngala en OFF.
- Si la temperatura del lugar de instalación de la unidad exterior es de 0°C o inferior, recomendamos la conexión y uso de un calentador de sumidero.

IDU capacidad de ajuste

Si la operación de la unidad interior es más de 130%, el flujo de aire funciona como baja en las todas las unidades interiores.

Cómo establecer el modo de

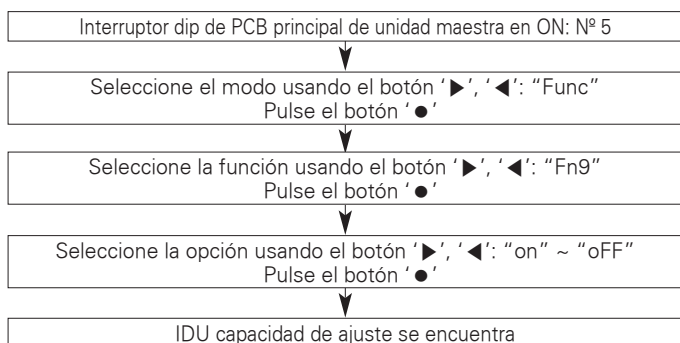

Ajuste del modo

- ON: Ajuste para controlar el modo de baja capacidad
- OFF: Ajuste para no controlar el modo de baja capacidad

! PRECAUCIÓN

- Solicite a un técnico autorizado la configuración de una función.

PRUEBA DE FUNCIONAMIENTO

Precaución antes de la prueba de funcionamiento

1	Comprobar si se ha extraído completamente el aire y si el caudal del suministro de agua es uniforme.
2	Comprobar si hay fugas de refrigerante en algún manguito flojo, o si hay algún cable de comunicación o de corriente flojo o desconectado. Utilice el diagrama de conexiones eléctricas para comprobar el estado de las conexiones. Comprobar si los cables de corriente y de comunicación están conectados.
3	Comprobar si los cables de corriente R, S, T y N están conectados correctamente. Comprobar la resistencia de aislamiento con un dispositivo de comprobación DB mega (DC 500V) entre el bloque de terminales de alimentación eléctrica y masa, y comprobar si es de 2,0 MΩ o superior al realizar la medición. Si la resistencia es de 2,0 MΩ o inferior, no ponga en marcha el producto. Precaución: - Nunca compruebe la resistencia de aislamiento de la placa de control de terminales. (La placa de control podría averiarse.) - Si el sistema se deja apagado justo después de la instalación o durante un largo período de tiempo, el refrigerante se acumula dentro del compresor y la resistencia de aislamiento se reduce a menos de 2 MΩ. Cuando la resistencia de aislamiento sea de 2 MΩ o menos, active el suministro eléctrico y deje que se suministre electricidad al calentador de la caja del cigüeñal del compresor y espere a que se evapore el refrigerante incluido en el aceite dentro del compresor. Seguidamente, el valor de resistencia de aislamiento aumentará a más de 2,0 MΩ.
4	Comprobar si los conductos de líquido y de gas están abiertos.
5	Precauciones al bloquear la corriente principal del sistema Multi V de tipo refrigeración por agua - Mientras se esté usando el producto (período de aire acondicionado/período de calefacción), conecte siempre la corriente principal de la unidad de exterior. - Durante la prueba de funcionamiento que se realiza después de instalar el producto o durante su uso tras bloquear la corriente principal de la unidad de exterior (interrupción del suministro eléctrico, etc.), deberá siempre conectar la corriente eléctrica 6 horas antes para que el calentador de la caja del cigüeñal se caliente. Si la caja del cigüeñal no se calienta previamente durante más de 6 horas con el calentador eléctrico, el compresor podría incendiarse. (Calentar la parte inferior del compresor con el calentador de la caja del cigüeñal para evaporar el refrigerante incluido en el aceite dentro del compresor.)

Prueba de funcionamiento del sistema de suministro de agua

Antes de realizar la prueba de funcionamiento del producto, primero deberá comprobar el sistema del agua de refrigeración. La prueba de funcionamiento del producto deberá realizarse tras comprobar el caudal y la temperatura del agua de refrigeración suministrada.

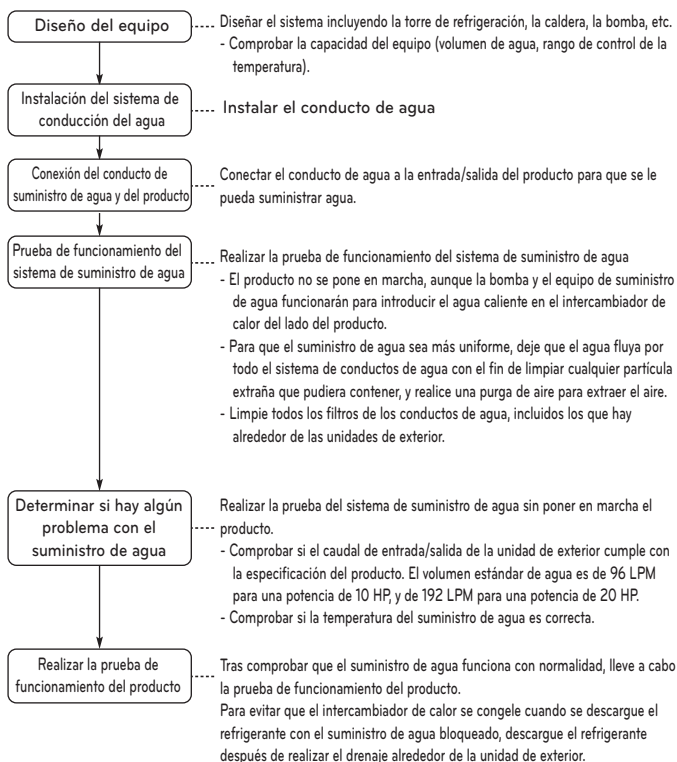

! ADVERTENCIA

- Antes de realizar la prueba de funcionamiento, revisar siempre si el caudal del suministro de agua es uniforme. (Si no fluye la cantidad suficiente de agua, el producto podría quemarse.)
- Durante la prueba de funcionamiento inicial después de instalar el producto, si el producto deja de usarse durante más de 3 días o tras reemplazar el compresor, deberá conectar el suministro eléctrico 6 horas antes de ponerlo en marcha para calentar el calentador del compresor. (Si el producto no se calienta suficientemente, podría quemarse.)

Qué hacer si la prueba de funcionamiento no es correcta

Elemento	Fenómeno	Causa	Punto de control y resolución
Si se suministra agua caliente	CH24	Al conectar el interruptor de flujo, el agua proveniente de la fuente de calor no fluye o bien el caudal es escaso debido al error detectado relacionado con el agua caliente. (Cada condición de funcionamiento)	Comprobar si funciona la bomba de suministro de agua caliente.
			Comprobar si el conducto de suministro de agua caliente está obstruido. (Limpiar el filtro, válvula bloqueada, problema en la válvula, presencia de aire, etc.)
			Compruebe si el interruptor de flujo es condición normal. (Problema del interruptor de flujo, control arbitrario, desconexión, etc.)
	CH32	No se suministra agua caliente o el flujo es insuficiente	Comprobar si funciona la bomba de suministro de agua caliente. Comprobar si el conducto de suministro de agua caliente está obstruido. (Limpiar el filtro, válvula bloqueada, problema en la válvula, presencia de aire, etc.)
CH34	No se suministra agua caliente o el flujo es insuficiente (Durante el enfriamiento)	Comprobar si funciona la bomba de suministro de agua caliente. Comprobar si el conducto de suministro de agua caliente está obstruido. (Limpiar el filtro, válvula bloqueada, problema en la válvula, presencia de aire, etc.)	
CH180	No se suministra agua caliente o el flujo es insuficiente (Durante el modo de calefacción)	Comprobar si funciona la bomba de suministro de agua caliente. Comprobar si el conducto de suministro de agua caliente está obstruido. (Limpiar el filtro, válvula bloqueada, problema en la válvula, presencia de aire, etc.)	

* Cuando se produce un error CH24 o CH180 durante la prueba de funcionamiento del calefactor, el interior del intercambiador de calor de paneles podría congelarse parcialmente. Para asegurarse de que se libra de su causa, vuelva a accionar el dispositivo. (Las causas principales de la congelación parcial son la falta de caudal del agua proveniente del calefactor, el agua en suspensión, la falta del medio de refrigeración, o bien infiltraciones de sustancias extrañas en el interior del intercambiador de calor de paneles.)

Mantenimiento del intercambiador de calor de tipo placa

A medida que se forman incrustaciones en el intercambiador de calor de paneles, podría disminuir su eficacia o bien podría producirse una avería por causa de los métodos de siembra en invierno debido al descenso de su caudal.

Por este motivo, es necesario llevar a cabo un mantenimiento frecuente para evitar la formación de incrustaciones.

- 1 Antes de que comience la temporada de utilización, compruebe los puntos que se indican a continuación (una vez al año).
 - 1) Inspeccionar la calidad del agua para comprobar si se encuentra dentro del estado estándar.
 - 2) Limpiar el filtro.
 - 3) Comprobar si el caudal es el adecuado.
 - 4) Comprobar si el entorno operativo es el adecuado (presión, caudal, temperatura de salida).
- 2 Para mantener limpio el intercambiador de calor de paneles, deberá llevar a cabo el siguiente procedimiento. (una vez cada 5 años)

- 1) Comprobar si el puerto de servicio está provisto del conducto de agua para limpiar la solución química. La solución química adecuada para la limpieza de incrustaciones debería estar compuesta por ácido fórmico, ácido cítrico, ácido oxálico, ácido acético, ácido fosfórico, etc. diluido al 5%. (No se deberá usar ácido hidroclorehídrico, ácido sulfúrico, ácido nítrico, etc. debido a la corrosión que produce.)
 - 2) Al realizar la limpieza, compruebe si la esclusa del conducto de entrada/salida y la válvula del conducto de salida están correctamente cerradas.
 - 3) Conecte el conducto de agua que desea limpiar con el disolvente químico a través de la conexión de servicio del conducto, rellene el intercambiador de calor de paneles con disolvente de limpieza a 50°C~60°C y accione la bomba para hacer circular el producto de 2 a 5 horas. El tiempo de circulación dependerá de la temperatura del disolvente de limpieza o de la cantidad de incrustaciones formadas. Por tanto, observe el cambio de color del disolvente químico para determinar así el tiempo de circulación necesario para la eliminación de las incrustaciones.
 - 4) Tras realizar la circulación del disolvente, extraer dicho producto del intercambiador de calor de paneles, rellene con 1~2% de NaOH o NaHCO₃ y, seguidamente, haga circular el producto de 15 a 20 minutos para neutralizar el intercambiador de calor.
 - 5) Una vez finalizada la neutralización, limpie el interior del intercambiador de calor de paneles con agua limpia. Mida el Ph del agua para comprobar si se ha eliminado por completo el disolvente químico.
 - 6) Cuando utilice un tipo distinto de disolvente químico, compruebe de antemano si presenta alguna acción corrosiva en el acero inoxidable o en el cobre.
 - 7) Para obtener información detallada sobre los disolventes químicos para limpieza, consulte a los especialistas de la empresa correspondiente.
- 3) Tras realizar la limpieza, ponga en marcha el dispositivo para determinar si vuelve a funcionar correctamente.

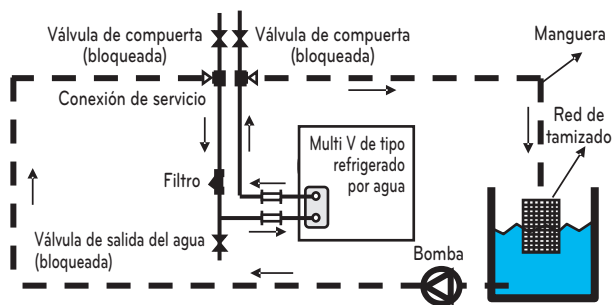

[Limpieza del intercambiador de calor de paneles]

Revisión/gestión diaria

1 Control de calidad del agua

El intercambiador de calor de tipo placa no está diseñado para su desmontaje, limpieza ni sustitución de piezas. Para evitar la corrosión o la presencia de incrustaciones en el intercambiador de calor de tipo placa, deberá prestarse especial cuidado en el control de la calidad del agua. La calidad del agua deberá satisfacer los criterios mínimos de los elementos de calidad del agua de referencia. Cuando se agreguen agentes anticorrosión o inhibidores de la corrosión, la sustancia no deberá tener ningún efecto corrosivo en el acero inoxidable y el cobre. Aunque el agua en circulación no esté contaminada por el aire externo, se recomienda vaciar el caudal de agua del conducto y volver a suministrar agua.

2 Control del flujo

Si el flujo es insuficiente, podría ocasionar la congelación del intercambiador de calor de tipo placa. Revise si el filtro está obstruido o si tiene aire y, a continuación, compruebe la diferencia de temperatura y de presión de los conductos de entrada y de salida para determinar si el flujo es insuficiente. Si la diferencia de temperatura y de presión es superior al nivel apropiado, significa que el flujo es menor. En este caso, deberá detener inmediatamente el funcionamiento de la unidad y volver a activarla una vez resuelta la causa de este problema. (*Si hubiese aire en el conducto, deberá purgar el aire. La presencia de aire dentro del conducto de agua interfiere con la circulación del suministro de agua caliente y podría producir un flujo insuficiente o la congelación.)

3 Gestión de la densidad del líquido no congelable

Cuando se utilice salmuera (anticongelante) en el suministro de agua caliente, deberá utilizarlo del tipo y densidad designados. La salmuera de cloruro de calcio puede producir corrosión en el intercambiador de calor de tipo placa y no deberá usarse. Si el líquido anticongelante se deja tal cual, absorbe la humedad del aire para producir un descenso de la densidad, lo que provoca la congelación del intercambiador de calor de tipo placa. Por tanto, reduzca lo máximo posible la superficie de contacto con la atmósfera y mida la densidad de la salmuera cada cierto tiempo. Añada la cantidad de salmuera necesaria para mantener la densidad.

Lista de control de mantenimiento/repación

Período (Año)	1	2	3	4	5	6	7	8	9	10	11	12	13	14	15
Punto de control															
Estado de funcionamiento del producto	●	●	●	●	●	●	●	●	●	●	●	●	●	●	●
Limpieza del intercambiador de calor (Lavado)					●					●					●
Limpieza del filtro	●	●	●	●	●	●	●	●	●	●	●	●	●	●	●
Control de calidad del agua	●	●	●	●	●	●	●	●	●	●	●	●	●	●	●
Control de fugas de refrigerante	●														●
Limpieza del filtro de la unidad de interior	●	●	●	●	●	●	●	●	●	●	●	●	●	●	●

PRECAUCIÓN

- La lista de control anterior se ha determinado en función del período mínimo, y puede que se necesite una revisión más frecuente dependiendo de la condición de funcionamiento y del estado de calidad del agua.
- Cuando limpie el intercambiador de calor, asegúrese de retirar las piezas o bloquear la válvula de modo que no penetren detergentes químicos en el indicador de presión, etc.
- Cuando limpie el intercambiador de calor, revise las piezas de conexión de los conductos de agua antes de limpiarlos para que no haya fugas de detergente químico.
- Antes de iniciar la limpieza, mezcle bien el detergente químico con el agua.
- La limpieza del intercambiador de calor resulta más sencilla en la fase inicial y llega a ser más difícil si se han acumulado incrustaciones.
- Es necesario realizar una limpieza periódica en las zonas donde la calidad del agua es deficiente. Dado que el detergente químico presenta una fuerte acidez, deberá aclararse bien con agua.
- Para comprobar si el interior ha quedado bien limpio, retire el conducto y compruebe el interior.
- Purgue el aire para extraer el aire que haya podido quedar dentro del conducto de agua.
- Tras la comprobación y antes de accionar el producto, no olvide revisar si el flujo del suministro de agua caliente es normal.

Función autodiagnóstico

Indicador de error

- Esta función indica los tipos de fallo en el autodiagnóstico y la ocurrencia de un fallo por el estado del aire.
- La marca de error aparece en la pantalla de las unidades de interior y del controlador remoto cableado y en el LED de 7 segmentos de la placa de control de la unidad de exterior como se muestra en la tabla.
- Si ocurren más de dos problemas simultáneamente, aparecerá primero el código de error del número más bajo.
- Después de que ocurra el error, si se resuelve, también desaparece simultáneamente el error en el LED.

Pantalla de error

El 1er y 2º er y 3º LED del segmento de 7 indica el número de error, el 4º indica el número de unidad. (* = 1: Principal, 2: Secundaria1, 3: Secundaria2, 4: Secundaria3)

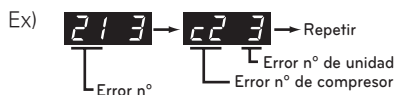

* Consulte el manual de DX-Ventilation del código de error DX-Ventilation

Pantalla			Título	Causa del error	
Error relacionado con la unidad interior	0	1	-	Sensor de temperatura del aire de la unidad interior	El sensor de temperatura de la unidad interior está abierto o cortocircuitado
	0	2	-	Sensor de temperatura del conducto de entrada de la unidad interior	El sensor de temperatura del conducto de entrada de la unidad interior está abierto o cortocircuitado
	0	3	-	Comunicación de error : controlador remoto cableado ↔ unidad interior	Fallo al recibir la señal del controlador remoto cableado señal en la unidad interior PCB
	0	4	-	Bomba de drenaje	Funcionamiento defectuoso de la bomba de drenaje
	0	5	-	Comunicación de error : unidad exterior ↔ unidad interior	Fallo al recibir la señal de la unidad exterior en la unidad interior PCB
	0	6	-	Sensor de temperatura del conducto de entrada de la unidad interior	El sensor de temperatura del conducto de entrada de la unidad interior está abierto o cortocircuitado
	0	9	-	Error EEPROM interior	En caso de que el número de serie que aparece en EEPROM de la unidad interior sea 0 o FFFFFFFF
	1	0	-	Mal funcionamiento del motor del ventilador	Desconexión del conector del motor del ventilador/Fallo en el bloqueo del motor del ventilador interior
	1	7	-	Sensor de temperatura del aire interno de FAU	El sensor de temperatura de la unidad interior está abierto o cortocircuitado
Error relacionado con la unidad exterior	2	1	*	Avería en el compresor IPM del inversor de la unidad exterior maestra	Avería en la unidad IPM del compresor del inversor en la unidad exterior maestra
	2	2	*	Sobrecarga en la entrada del panel inversor (RMS) de la unidad exterior maestra	Sobrecarga en la entrada del panel del inversor de la unidad exterior maestra (RMS)
	2	3	*	Bajo voltaje de enlace CC de compresor inverter de unidad exterior maestra	No se carga voltaje CC tras el encendido del relé de funcionamiento de la unidad exterior maestra
	2	4	*	Interruptor de presión alta de unidad exterior maestra	Mantenimiento del compresor con el interruptor de alta presión de la unidad exterior maestra Insuficiencia de caudal o problema de interruptor de caudal de la unidad exterior maestra
	2	5	*	Bajo/alto voltaje de voltaje de entrada de unidad exterior maestra	Sobrevoltaje o bajo voltaje del voltaje de entrada de la unidad exterior maestra
	2	6	*	Error de fallo de funcionamiento de compresor inverter de unidad exterior maestra	Fallo de funcionamiento inicial debido a error de compresor inverter de unidad exterior maestra
	2	8	*	Error de sobrevoltaje de enlace CC de inverter de unidad exterior maestra	Compresor apagado debido a sobrevoltaje CC de inverter de unidad exterior maestra
	2	9	*	Sobrecorriente de compresor inverter de unidad exterior maestra	Error de compresor inverter de unidad exterior maestra o error de funcionamiento del componente que está funcionando (IGBT)
	3	2	*	Incremento excesivo de temperatura de descarga de compresor inverter de unidad exterior maestra	Compresor apagado por exceso de temperatura de descarga del compresor inverter de la unidad exterior maestra Insuficiencia de caudal o problema de interruptor de caudal de la unidad exterior maestra
3	4	*	Incremento excesivo de alta presión de unidad exterior maestra	Compresor apagado por aumento excesivo de presión alta de la unidad exterior maestra Insuficiencia de caudal o problema de interruptor de caudal de la unidad exterior maestra	

Pantalla				Título	Causa del error	
Error relacionado con la unidad exterior	3	5	*	Caída excesiva de baja presión de unidad exterior maestra	Compresor apagado por exceso de caída de presión de la unidad exterior maestra	
	3	6	*	Relación de baja compresión limitada de la unidad exterior maestra	La unidad exterior maestra ha permanecido por debajo del límite de compresión baja durante 3 minutos	
	3	9	*	Error de comunicación de la unidad exterior maestra entre PFC de unidad exterior maestra y cuadro de inverter	Desconexión o cortocircuito de sensor de detección de corriente (CT) de compresor inverter de unidad exterior maestra	
	4	0	*	Error de sensor CT de compresor inverter de unidad exterior maestra	Desconexión o cortocircuito de sensor de detección de corriente (CT) de compresor inverter de unidad exterior maestra	
	4	1	*	Error de sensor de temperatura de descarga de compresor inverter de unidad exterior maestra	Desconexión o cortocircuito de sensor de temperatura de descarga de compresor inverter de unidad exterior maestra	
	4	2	*	Fallo de sensor de baja presión de unidad exterior	Sensor de presión baja de unidad exterior abierto o cortocircuito	
	4	3	*	Fallo de sensor de alta presión de unidad exterior	Sensor de presión alta de unidad exterior abierto o cortocircuito	
	4	4	*	Error de sensor de temperatura de aire de unidad exterior maestra	Desconexión o cortocircuito de sensor de temperatura de aire de unidad exterior maestra	
	4	6	*	Error de sensor de temperatura de aspiración de unidad exterior maestra	Desconexión o cortocircuito de sensor de temperatura de aspiración de unidad exterior maestra	
	4	9	*	Error de sensor de temperatura de IGBT de unidad exterior maestra	Desconexión o cortocircuito de sensor de temperatura de IGBT de unidad exterior maestra	
	5	0	*	Falta alimentación trifásica de unidad exterior maestra	Falta fase de línea de alimentación de unidad exterior maestra	
	5	1	*	Exceso de capacidad de conexión (es excesiva la suma de capacidad de las unidades interiores)	Conexión excesiva de valor de pantalla de conexión de unidad interior (diferente de la unidad exterior)	
	5	2	*	Error de comunicación : inverter PCB ' PCB ppal	Cuando no se recibe la señal del controlador del inverter del controlador del inverter de la unidad exterior maestra	
	5	3	*	Error de comunicación : unidad interior ' PCB Principal de unidad interior	Cuando no se recibe la señal de control de la unidad interior del controlador del inverter de la unidad exterior maestra	
	5	7	*	Error de comunicación: PCB principal ' PCB inverter	Fallo en la recepción de la señal del controlador del inverter en el controlador de la unidad exterior maestra	
	5	9	*	Ajuste incorrecto entre unidad exterior esclava y maestra.	Cuando el modo de ajuste geotérmico es diferente (ajuste Fn2)	
	6	0	*	Error de EEPROM de PCB de inverter de unidad exterior maestra	Error de ACCESO de EEPROM de PCB de inverter de unidad exterior maestra	
	6	2	*	Error de aumento excesivo de IGBT de inverter de unidad exterior maestra	IGBT de inverter de unidad exterior maestra cuando la temperatura supera 110 °C	
	6	5	*	Error de sensor de temperatura de IGBT de inverter de unidad exterior maestra	Desconexión o cortocircuito de sensor de temperatura de IGBT de inverter de unidad exterior maestra	
	7	1	*	Error de sensor PFC CT de unidad exterior maestra	Circuito abierto o cortocircuito de sensor CT de PFC de unidad exterior maestra	
	8	6	*	Error de EEPROM de PCB maestro de unidad exterior maestra	Error de comunicación entre MICOM y EEPROM maestro de la unidad exterior maestra o falta EEPROM.	
	8	8	*	Error de EEPROM de PCB de PFC	Error de comunicación entre PFC y EEPROM maestro de la unidad exterior maestra o falta EEPROM.	
	1	0	4	*	Error de comunicación entre la unidad exterior maestra y otra unidad exterior	Fallo en la recepción de la señal de la unidad esclava en el PCB principal de la unidad exterior maestra
	1	1	3	*	Error de sensor de temperatura de tubo de líquido de unidad exterior maestra	El sensor de temperatura del tubo de líquido de la unidad exterior está abierto o tiene un cortocircuito
	1	1	5	*	Error de sensor de temperatura de salida de subenfriamiento de la unidad exterior maestra	Sensor de temperatura de salida de sub refrigeración de la unidad exterior maestra está abierto o tiene un cortocircuito.
	1	1	6	*	Error de sensor de nivel de aceite de la unidad exterior maestra	Circuito abierto o cortocircuito de sensor de nivel de aceite de unidad exterior maestra

Pantalla					Título	Causa del error
Error relacionado con la unidad exterior	1	4	5	*	Cuadro principal de unidad exterior maestra – Error de comunicación de cuadro externo	Cuadro principal de unidad exterior maestra – Error de comunicación de cuadro externo
	1	5	1	*	Fallo de conversión de modo de funcionamiento en la unidad exterior maestra	Fallo de conversión de modo de funcionamiento en la unidad exterior maestra
	1	8	0	*	Prevención de congelación de intercambiador de calor de tipo de placa	Error de prevención de congelación de intercambiador de calor de tipo de placa
	1	8	1	*	Error de sensor de temperatura de agua	Circuito abierto/cortocircuito de sensor de temperatura de agua
	1	8	2	*	Error de comunicación entre MICOMs del PCB externo.	Error de comunicación entre el MICOM principal y el sub MICOM del PCB externo.
Error relacionado con la unidad HR	2	0	0	1	Error de búsqueda de tubo	Fallo de direccionamiento automático de las válvulas
	2	0	1	#h	Error del sensor de líquidos de la unidad RC 1	El sensor del tubo de líquido de la unidad RC está abierto o es corto
	2	0	2	#h	Error del sensor de tubos de subenfriamiento de la unidad RC 1	El sensor del tubo de entrada de subenfriamiento de la unidad RC está abierto o es corto
	2	0	3	#h	Error del sensor de tubos del tubo de salida de subenfriamiento de la unidad RC 1	El sensor del tubo de salida de subenfriamiento de la unidad RC está abierto o es corto
	2	0	4	#h	Error de comunicación	La unidad exterior no recibe la señal de la unidad RC

PRECAUCIÓN PARA FUGAS DE REFRIGERANTE

El instalador y el especialista del sistema deberá garantizar la seguridad contra fugas de acuerdo con las normas o regulaciones locales. Las siguientes normas pueden ser aplicables si las no existen regulaciones locales.

Introducción

Though the R410A refrigerant is harmless and incombustible itself, the room to equip the air conditioner should be large to Aunque el refrigerante R410A es inocuo e incombustible de por sí, la sala que albergará el equipo de aire acondicionado debe ser lo suficientemente grande como para que el gas refrigerante no exceda la concentración límite incluso si hay una fuga de gas refrigerante en la sala.

Limitar la concentración

La limitación de la concentración es el límite de concentración de gas freón allí donde se pueden adoptar medidas inmediatas sin perjudicar al cuerpo humano cuando haya fugas de refrigerante en el aire. La limitación de la concentración se describe en la unidad de kg/m^3 (gas freón peso por unidad de volumen de aire) para facilitar el cálculo.

Limitar la concentración: $0,44\text{kg}/\text{m}^3(\text{R410A})$

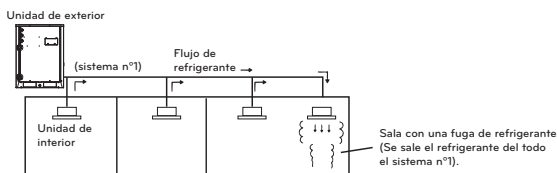

Procedimiento de verificación de la concentración límite

Compruebe la concentración límite siguiendo estos pasos y tome las medidas apropiadas dependiendo de la situación.

Calcule la cantidad de todos el refrigerante repuesto (kg) por cada sistema de refrigerante.system.

$$\begin{array}{l} \text{Cantidad de refrigerante} \\ \text{repuesto por cada sistema} \\ \text{de unidad de exterior} \end{array} + \begin{array}{l} \text{Cantidad de refrigerante} \\ \text{repuesto adicional} \end{array} = \begin{array}{l} \text{Cantidad total de la reposición de refrigerante} \\ \text{en la instalación de refrigerante (kg)} \end{array}$$

|

$$\begin{array}{l} \text{Cantidad de refrigerante} \\ \text{repuesto en el momento} \\ \text{de envío de fábrica} \end{array} \quad \begin{array}{l} \text{Cantidad de refrigerante} \\ \text{repuesto adicionalmente} \\ \text{dependiendo de la longitud de} \\ \text{la tubería o diámetro de tubería} \\ \text{en la instalación del cliente} \end{array}$$

|

Nota: Si la instalación de un refrigerante está dividida en dos o más sistemas de refrigerante y cada sistema es independiente, se adoptará la cantidad de refrigerante repuesto de cada sistema.

Calcule la capacidad mínima de la sala

Calculate room capacity by regarding a portion as one room or the Calcule la capacidad de la sala considerando una porción como una sala o sala más pequeña.

- Sin partición

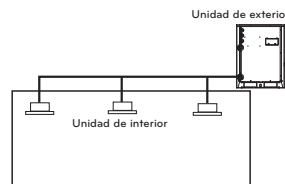

- Con partición y con la abertura que sirve como pasaje de aire a la sala contigua

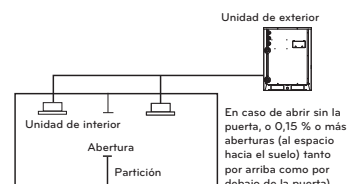

- Con partición y con la abertura que sirve como pasaje de aire a la sala contigua

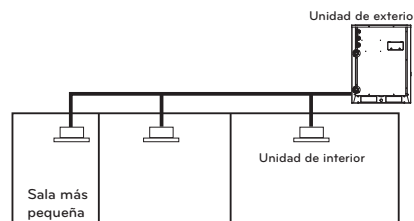

Calcular la concentración del refrigerante

$$\frac{\text{Cantidad total de la reposición de refrigerante en la instalación de refrigerante (kg)}}{\text{Capacidad de la sala más pequeña donde está instalada la unidad (m}^3\text{)}} = \text{Concentración de refrigerante(kg/m}^3\text{)} \quad \text{(R410A)}$$

- En caso de que el resultado del cálculo supere la limitación de la concentración, realice los mismos cálculos desplazando la segunda sala más pequeña, y la tercera hasta que finalmente el resultado quede por debajo de la concentración de limitación.

En caso de que la concentración supere el límite

Cuando la concentración supere el límite, cambie el plan original o adopte una de estas soluciones:

- Solución 1
Proporcionar abertura para la ventilación.
Proporcionar 0,15% o más abertura por encima y por debajo de la puerta, o facilitar una apertura sin puerta.
- Solución 2
Proporcionar una alarma por escape de gas relacionada con la ventilación mecánica.
Reducir la cantidad de refrigerante exterior.

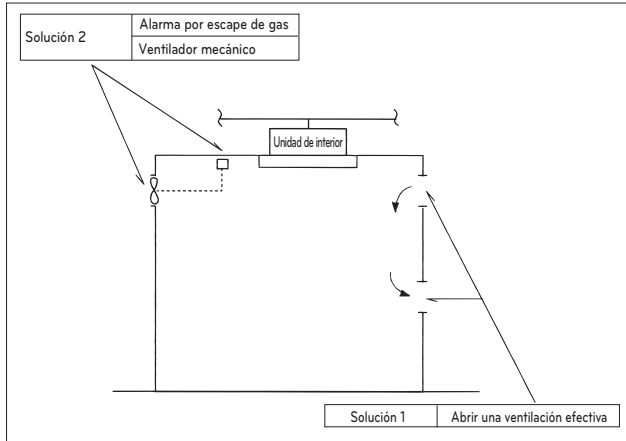

ESPAÑOL

Preste especial atención al lugar, como por ejemplo un sótano, etc. en el que se almacena el refrigerante dado que es más pesado que el aire.

MÉTODO DE APLICACIÓN DE LA TORRE

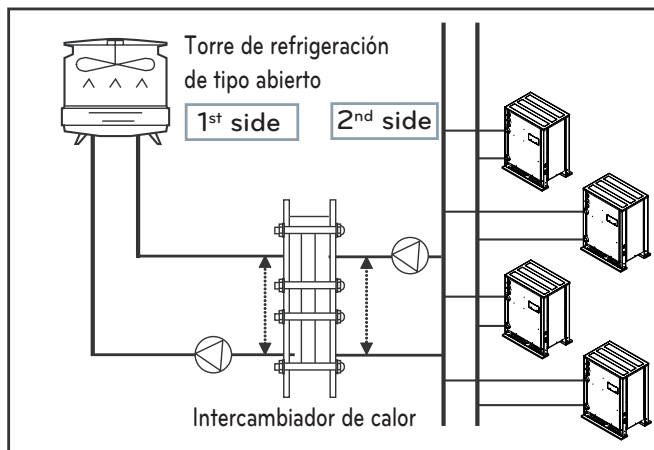

[Torre de refrigeración de tipo abierto + Intercambiador de calor central]

El intercambiador de calor se instala entre la torre de refrigeración y los conductos del sistema de unidad de exterior, y la diferencia de temperatura entre el primer lado y el segundo lado se mantiene constante

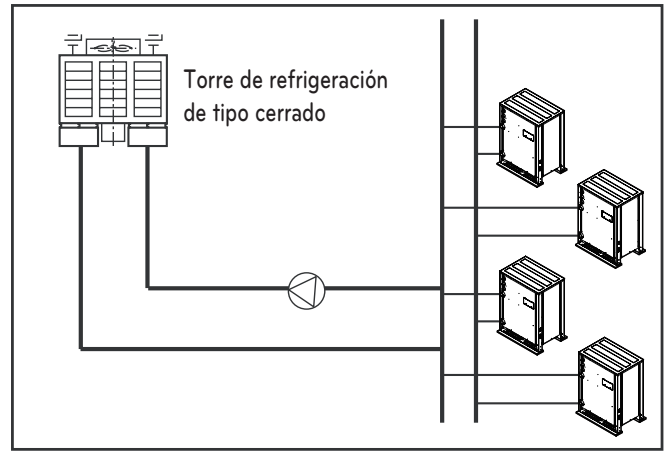

PRECAUCIÓN

Cuando se utilice la torre de refrigeración de tipo abierto y el suministro de agua esté conectado directamente al 2º intercambiador de calor, los daños que se produzcan en el producto por la presencia de partículas extrañas no podrán ser reparados gratuitamente.
- Utilice siempre el 2º intercambiador de calor.

CONTROL DE LA VÁLVULA SOLENOIDE DE AGUA

Control central (Usar puerto DDC)

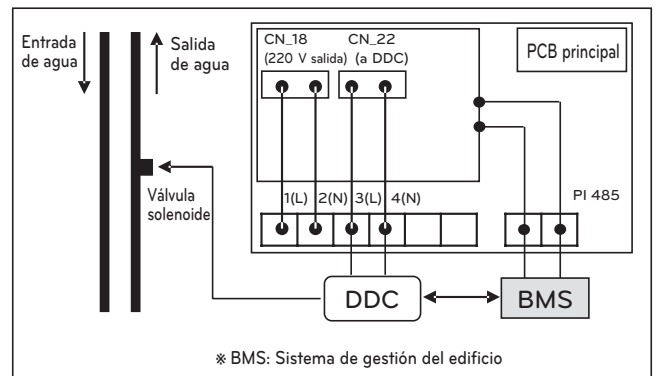

* BMS: Sistema de gestión del edificio

Control individual (usar puerto de salida 220V)

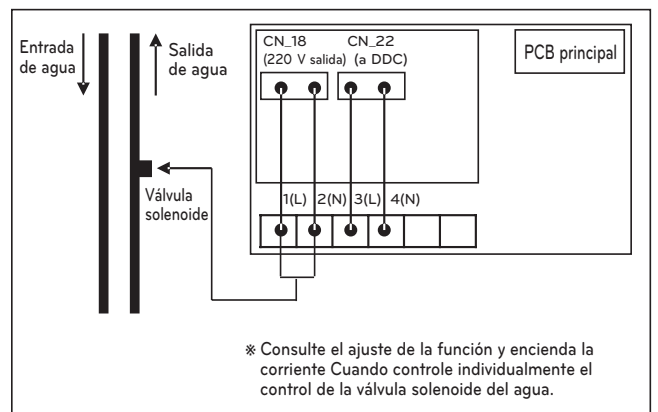

* Consulte el ajuste de la función y encienda la corriente Cuando controle individualmente el control de la válvula solenoide del agua.

GUÍA DE INSTALACIÓN PARA ARMÓNICOS Y FLUCTUACIONES

La guía de instalación siguiente se limita solo a los modelos aplicables

Modelo : ARWB140LAS4, ARWB120LAS4, ARWB100LAS4, ARWB080LAS4

Guía de instalación para armónicos (EN 61000-3-2 & EN 61000-3-12)

- Este equipo cumple con IEC (EN) 61000-3-2.
- Este equipo cumple con IEC(EN) 61000-3-12 en los límites de emisión de corrientes de armónicos correspondientes $R_{sce}=33$.
- Este equipo cumple con IEC(EN) 61000-3-12 siempre que la potencia de cortocircuito S_{sc} sea superior o igual a 4671kVA en el punto de conexión entre la alimentación del usuario y el sistema público. Es responsabilidad del instalador o usuario del equipo asegurarse, consultando al operador de la red de distribución, de que el equipo está conectado solo a un suministro con una potencia de cortocircuito S_{sc} superior o igual a 4671kVA."

Guía de instalación para fluctuaciones (EN 61000-3-3 y EN 61000-3-11)

- Este equipo cumple con IEC (EN) 61000-3-3.
- Este equipo cumple con la impedancia de referencia para IEC (EN) 61000-3-11.
- Este dispositivo ha sido diseñado para la conexión a un sistema de alimentación eléctrica con una impedancia de sistema máxima permitida Z_{MAX} de Ω en el punto de conexión (caja de servicio de alimentación eléctrica) del suministro del usuario. El usuario debe asegurarse de que este dispositivo se conecta solo a un sistema de alimentación eléctrica que cumple con los requisitos citados. Si es necesario, el usuario puede preguntar a la compañía eléctrica la impedancia del sistema en el punto de conexión.

La guía de instalación siguiente se limita solo a los modelos aplicables

Modelo : ARWB200LAS4, ARWB180LAS4, ARWB160LAS4

Guía de instalación para armónicos (EN 61000-3-2 & EN 61000-3-12)

- Este equipo cumple con IEC (EN) 61000-3-2.
- Este equipo cumple con IEC(EN) 61000-3-12 en los límites de emisión de corrientes de armónicos correspondientes $R_{sce}=33$.
- Este equipo cumple con IEC(EN) 61000-3-12 siempre que la potencia de cortocircuito S_{sc} sea superior o igual a 5409kVA en el punto de conexión entre la alimentación del usuario y el sistema público. Es responsabilidad del instalador o usuario del equipo asegurarse, consultando al operador de la red de distribución, de que el equipo está conectado solo a un suministro con una potencia de cortocircuito S_{sc} superior o igual a 5409kVA."

Guía de instalación para fluctuaciones (EN 61000-3-3 y EN 61000-3-11)

- Este equipo cumple con IEC (EN) 61000-3-3.
- Este equipo cumple con la impedancia de referencia para IEC (EN) 61000-3-11.
- Este dispositivo ha sido diseñado para la conexión a un sistema de alimentación eléctrica con una impedancia de sistema máxima permitida Z_{MAX} de Ω en el punto de conexión (caja de servicio de alimentación eléctrica) del suministro del usuario. El usuario debe asegurarse de que este dispositivo se conecta solo a un sistema de alimentación eléctrica que cumple con los requisitos citados. Si es necesario, el usuario puede preguntar a la compañía eléctrica la impedancia del sistema en el punto de conexión.

Designación del modelo

Información del producto

• Nombre del Producto : Aire acondicionado

• Nombre del Modelo :

Nombre de Venta del Producto	Nombre de Fábrica del Modelo
ARWx***Lay4 series	
x	= N,B (Bomba de calor), V (Solo refrigeración)
y	= S (Función básica), E (Función adicional relacionada con el rendimiento)
***	= Numérico; (Solo refrigeración)

• Información adicional : Número de serie al que se hace referencia en el código de barras del producto.

Emisiones de ruido aéreo

La presión sonora de este producto es inferior a 70 dB.

** El nivel de ruido puede variar en función del lugar.

Las cifras mencionadas corresponden al nivel de emisión, y no son necesariamente niveles de trabajo seguros.

A pesar de que existe correlación entre los niveles de emisión y de exposición, esta información no puede utilizarse de modo fiable para determinar si se necesitan o no medidas de precaución adicionales.

Entre los factores que tienen influencia sobre el nivel real de exposición del personal se incluyen las características de la sala de trabajo y el resto de fuentes de ruido, como son el número de equipos y procesos adyacentes y el periodo de tiempo durante el que un operador se ha visto expuesto al ruido. Del mismo modo, el nivel de exposición permitido puede variar de un país a otro.

Esta información, sin embargo, permitirá al usuario del equipo realizar una mejor evaluación de los peligros y los riesgos.

