



MANUEL D'INSTALLATION CLIMATISEUR

FRANÇAIS

Veuillez lire ce manuel dans son intégralité avant d'installer le climatiseur.
Après avoir lu ce manuel attentivement, conservez-le pour pouvoir vous y reporter ultérieurement.

MONTAGE MURAL
Traduction de l'instruction originale

www.lg.com

Copyright © 2018 - 2025 LG Electronics Inc. Tous droits réservés.

DÉSIGNATION DU MODÈLE

Informations sur le produit

- Nom du produit : Climatiseur

- Nom du modèle :

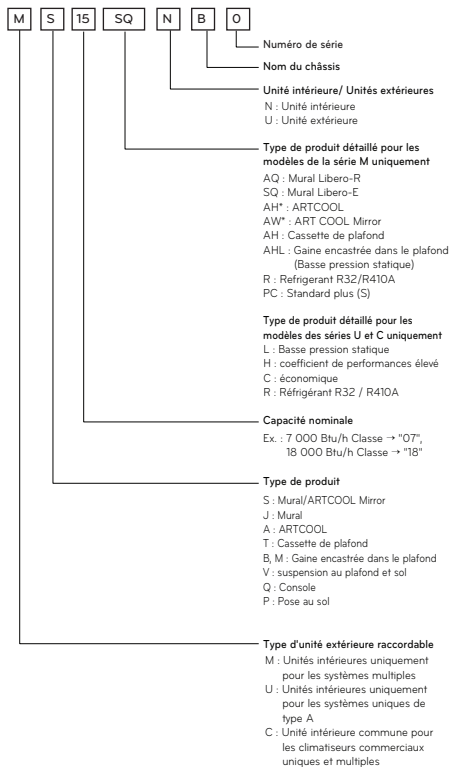

- Informations complémentaires : le numéro de série est indiqué près du code-barres sur le produit.

- Réfrigérant : R32 / R410A

Émissions acoustiques dans l'air

La pression acoustique pondérée A émise par cet appareil est inférieure à 70 dB.

** Le niveau sonore peut varier en fonction du site.

Les chiffres indiqués correspondent à un niveau d'émission et ne désignent pas nécessairement des niveaux de travail en toute sécurité.

Bien qu'il existe une corrélation entre les niveaux d'émission et d'exposition, il n'est pas possible de s'en servir de façon fiable pour déterminer si des précautions supplémentaires sont requises.

Les facteurs ayant une influence sur le niveau réel d'exposition des travailleurs incluent les caractéristiques de la pièce de travail et les autres sources de bruit, c'est-à-dire le nombre d'équipements et d'autres processus adjacents, ainsi que la durée pendant laquelle un travailleur est exposé au bruit. De plus, le niveau d'exposition admis peut varier d'un pays à l'autre.

Ces informations permettront néanmoins à l'utilisateur de mieux évaluer le danger et le risque.

Limite de concentration

La limite de concentration est la limite de concentration du gaz fréon au cours de laquelle des mesures peuvent être prises immédiatement sans risque pour le corps humain, même en cas de fuites dans l'air. L'unité de limite de concentration doit être décrite en kg/m³ (le poids du gaz fréon par unité de volume d'air) pour faciliter les calculs.

Limite de concentration: 0.44 kg/m³ (R410A)

■ Calcul de la concentration du réfrigérant

$$\text{Concentration du réfrigérant (kg/m}^3\text{)} = \frac{\text{Quantité totale de réfrigérant pour un réapprovisionnement (kg)}}{\text{Capacité de la plus petite pièce où l'unité intérieure est installée (m}^3\text{)}}$$

ASTUCES POUR ECONOMISER L'ENERGIE

Nous vous donnons ici quelques astuces qui vous permettront de minimiser la consommation d'énergie lorsque vous utilisez le climatiseur. Vous pouvez utiliser un climatiseur de manière plus efficace en vous référant aux instructions ci-dessous.

- Evitez un refroidissement excessif des unités intérieures. Une telle application pourrait représenter un danger pour votre santé et entraîner une plus grande consommation de courant.
- Evitez d'exposer le climatiseur aux rayons solaires à l'aide des rideaux ou des persiennes lorsqu'il est en marche.
- Maintenez les portes et les fenêtres complètement fermées lorsque vous utilisez le climatiseur.
- Ajustez le sens du débit d'air verticalement ou horizontalement pour permettre la circulation de l'air intérieur.
- Accélérez le ventilateur pour refroidir ou réchauffer rapidement l'air intérieur en peu de temps.
- Ouvrez régulièrement des fenêtres pour des besoins d'aération étant donné que la qualité de l'air intérieur peut se détériorer si vous utilisez le climatiseur pendant plusieurs heures.
- Ouvrez régulièrement des fenêtres pour des besoins d'aération étant donné que la qualité de l'air intérieur peut se détériorer si vous utilisez le climatiseur pendant plusieurs heures.

Pour vos archives

Agrafez votre reçu sur cette page dans le cas où vous en avez besoin pour prouver la date d'achat ou pour des besoins de garantie. Ecrivez le numéro du modèle et le numéro de série ici:

Numéro du modèle: _____

Numéro de série: _____





Ces numéros sont disponibles sur l'étiquette de chaque côté du climatiseur.

Nom du distributeur: _____

Date d'achat: _____

CONSIGNES DE SÉCURITÉ

Les symboles suivants sont affichés sur les unités intérieure et extérieure.

	Lisez soigneusement les précautions de ce manuel avant de faire fonctionner l'unité.		Cet appareil est rempli de réfrigérant inflammable (pour R32).
	Ce symbole indique que le manuel d'utilisation doit être lu attentivement.		Ce symbole indique qu'un personnel de service devrait manipuler cet équipement en se référant au Manuel d'installation

Les consignes de sécurité suivantes sont destinées à éviter les risques ou dommages imprévus issus d'une utilisation dangereuse ou incorrecte de l'appareil. Les consignes sont séparées en 'AVERTISSEMENT' et 'ATTENTION' comme décrit ci-dessous.

 Ce symbole s'affiche pour indiquer des problèmes et des utilisations qui peuvent présenter des risques. Lire attentivement la partie qui comporte ce symbole et suivre les instructions afin d'éviter tout risque.

AVERTISSEMENT

Cela indique que tout manquement à suivre les instructions peut entraîner des blessures graves ou la mort.

ATTENTION

Cela indique que tout manquement à suivre les instructions peut entraîner des blessures légères ou endommager l'appareil.

AVERTISSEMENT

- Les travaux d'installation ou de dépannage effectués par des personnes non qualifiées peuvent vous exposer aux risques en même temps que les autres personnes.
- Les informations contenues dans ce manuel sont destinées à un technicien de maintenance qualifié qui maîtrise les consignes de sécurité et dispose d'outils et d'instruments de test appropriés.
- Le fait de ne pas lire attentivement et de ne pas respecter les instructions de ce manuel peut provoquer un dysfonctionnement de l'équipement, des dégâts matériels, des blessures individuelles et/ou la mort.
- La conformité aux réglementations nationales de gaz doit être respectée.

Installation

- Mettez toujours à terre le produit.
 - Autrement, vous risquez de provoquer un choc électrique.

- N'utilisez pas un cordon d'alimentation, une fiche d'alimentation ou une prise de courant endommagés.
 - Autrement, vous risquez de causer un incendie ou un choc électrique.
- Pour l'installation du produit, contactez toujours le centre après-vente ou un service d'installation professionnel.
 - Autrement, vous risquez de provoquer un incendie, un choc électrique, une explosion ou des blessures.
- Fixez correctement le couvercle de protection des pièces électriques à l'unité intérieure et le panneau de service à l'unité extérieure.
 - Si le couvercle de protection des pièces électriques de l'unité intérieure et le panneau de service de l'unité extérieure ne sont pas bien fixés, cela peut provoquer un incendie ou un choc électrique dus à la poussière, à l'eau, etc.
- Installez toujours un interrupteur pour fuites d'air et un tableau électrique spécialisé.
 - Ne pas le faire peut provoquer un incendie ou un choc électrique.
- Ne rangez ni n'utilisez de gaz inflammable ni de combustibles près du climatiseur.
 - Autrement, vous risquez de provoquer un incendie ou le mauvais fonctionnement de l'appareil.
- Assurez-vous que le cadre d'installation de l'unité extérieure ne soit pas endommagé à cause d'une utilisation prolongée.
 - Cela peut provoquer des blessures ou un accident.
- Ne démontez ni ne réparez le produit en n'importe quel point.
 - Cela peut provoquer un incendie ou un choc électrique.
- N'installez pas le produit dans un endroit d'où il puisse tomber.
 - Autrement, vous risquez de blesser quelqu'un.
- Soyez prudent pendant le déballage et l'installation.
 - Les bords aiguisés peuvent provoquer des blessures.
- L'appareil doit être stocké dans une pièce qui ne contient pas de sources d'inflammation en fonctionnement continu (par exemple: des flammes nues, un appareil à gaz en marche ou un radiateur électrique allumé).
- Faites appel à au moins deux personnes pour soulever et transporter le climatiseur. Attention à ne pas vous blesser.
- Ne pas utiliser d'autres moyens que ceux recommandés par le fabricant pour accélérer le processus de dégivrage ou pour le nettoyage.
- Ne pas percer ou brûler la tuyauterie de réfrigération.
- Soyez conscient que les réfrigérants peuvent être inodores.
- Garder les ouvertures de ventilation requises dégagées d'obstacles.
- L'appareil doit être stocké dans un endroit bien ventilé où la taille de la pièce correspond à la surface requise spécifiée pour l'opération.

- Le tube de réfrigérant doit être protégé ou fermé pour éviter tout dommage.
- Les connecteurs de réfrigérant flexibles (tels que les lignes de raccordement entre l'unité intérieure et extérieure) qui peuvent être déplacés pendant les opérations normales doivent être protégés des dommages mécaniques.
- Un raccord brasé, soudé ou mécanique doit être fait avant d'ouvrir les vannes pour permettre au réfrigérant de circuler entre les pièces du système de réfrigération.
- Les connexions mécaniques doivent être accessibles aux fins de maintenance.
- L'appareil doit être installé conformément aux églementations de câblage nationales.

Fonctionnement

- Ne partagez pas la prise avec d'autres appareils.
 - Cela peut provoquer un choc électrique ou un incendie à cause de la génération de chaleur.
- N'utilisez pas un cordon d'alimentation endommagé. - Vous risquez de provoquer un incendie ou un choc électrique.
- Ne modifiez ni ne rallongez le cordon d'alimentation en n'importe quel point.
 - Autrement, vous risquez de provoquer un incendie ou un choc électrique.
- Veillez à ce que le cordon d'alimentation ne soit pas tiré en cours de fonctionnement.
 - Autrement, vous risquez de provoquer un incendie ou un choc électrique.
- Débranchez l'unité si vous constatez la présence de bruits étranges, d'odeurs ou de fumée provenant de l'appareil.
 - Autrement, vous risquez de provoquer un incendie ou un choc électrique.
- Évitez le contact avec des flammes.
 - Autrement, vous risquez de provoquer un incendie.
- A l'occasion, débranchez la fiche d'alimentation, en la prenant par la tête, et ne la touchez pas avec les mains mouillées.
 - Autrement, vous risquez de provoquer un incendie ou un choc électrique.
- N'utilisez pas le cordon d'alimentation près des dispositifs de chauffage.
 - Autrement, vous risquez de provoquer un incendie ou un choc électrique.
- N'ouvrez pas l'ouverture d'aspiration de l'unité intérieure/extérieure en cours de fonctionnement.
 - Autrement, vous risquez de provoquer un choc électrique ou un mauvais fonctionnement.
- Ne permettez pas que de l'eau entre en contact avec les pièces électriques.
 - Autrement, vous risquez de provoquer le mauvais fonctionnement de l'appareil ou un choc électrique.
- Prenez la fiche d'alimentation par la tête lorsque vous la débranchez.
 - Cela peut provoquer un choc électrique ou des dommages.

- Ne touchez jamais les pièces métalliques de l'unité lorsque vous retirez le filtre.
 - Elles sont aiguisées et peuvent provoquer des blessures.
- Ne montez sur l'appareil ni n'y placez aucun objet.
 - Autrement, vous risquez de vous blesser en tombant de l'appareil.
- Ne placez pas d'objet lourd sur le cordon d'alimentation.
 - Autrement, vous risquez de provoquer un incendie ou un choc électrique.
- Contactez le service après-vente si le produit est submergé dans l'eau.
 - Autrement, vous risquez de causer un incendie ou un choc électrique.
- Veillez à ce que les enfants ne montent pas sur l'unité extérieure.
 - Autrement, ils risquent d'être sérieusement blessés en tombant.
- Utilisez une pompe à vide ou un gaz Inerte (azote) lorsque vous faites des essais de fuite ou la purge d'air. Ne compressez pas l'air ou l'oxygène et n'utilisez pas de gaz inflammable. Cela pourrait provoquer un incendie ou une explosion.
 - Risque de décès, de blessure, d'incendie ou d'explosion.
- N'allumez pas le disjoncteur ni l'alimentation lorsque le panneau frontal, le boîtier, le capot supérieur ou le couvercle du boîtier de commande sont retirés ou ouverts.
 - À défaut, vous vous exposez à un risque d'incendie, de choc électrique, d'explosion ou de décès.
- Mettre hors tension tous les appareils qui peuvent provoquer un incendie lorsqu'il y a fuite de réfrigérant. Aérer la pièce (exemple: ouverture de la fenêtre ou utilisation de la ventilation) et contacter le revendeur qui vous a vendu l'unité.
- L'installation des tuyauteries doit être réduite au minimum.
- Lorsque des connecteurs mécaniques sont réutilisés à l'intérieur, les pièces d'étanchéité doivent être renouvelées. (pour R32)
- Lorsque les joints évasés sont réutilisés à l'intérieur, la partie évasée doit être refaite. (pour R32)

ATTENTION

Installation

- Installez le raccord de drainage de manière à assurer un drainage convenable.
 - Autrement, vous risquez de causer une fuite d'eau.
- Installez le produit de sorte que vos voisins ne soient pas dérangés par le bruit ou par le vent chaud venant de l'unité extérieure.
 - Autrement, vous risquez de susciter des querelles avec les voisins.
- Après l'installation ou la réparation du produit, veillez toujours à vérifier qu'il n'y ait pas de fuite de gaz.
 - Autrement, vous risquez de causer le mauvais fonctionnement de l'appareil.

- Maintenez le niveau lors de l'installation du produit.
 - Autrement, vous risquez de provoquer des vibrations ou une fuite d'eau.
- Toute personne impliquée dans un circuit de réfrigérant doit détenir un certificat actuel valide émis par une autorité d'évaluation accréditée par l'industrie, reconnaissant sa compétence à manipuler les réfrigérants en toute sécurité conformément à une spécification d'évaluation reconnue par l'industrie. (pour R32)
- Portez un équipement de protection individuelle approprié (EPI) lors de l'installation, de l'entretien ou du fonctionnement du produit.
- Les tuyauteries doivent être protégées contre les dommages physiques.
- Si une personne autre qu'un professionnel agréé installe, répare ou modifie les produits de climatisation LG Electronics, la garantie est annulée.
 - Tous les frais de réparation sont alors à la charge du propriétaire.
- N'installez pas l'unité dans des atmosphères potentiellement explosives.

Fonctionnement

- Évitez le refroidissement excessif et aérez parfois.
 - Autrement, vous risquez de nuire à votre santé.
- Utilisez un tissu doux pour nettoyer l'appareil. N'employez ni de cire, ni de diluant ni de détergent fort.
 - Autrement, vous risquez de détériorer l'aspect de l'appareil, changer sa couleur ou provoquer des défauts sur sa surface.
- N'utilisez pas le produit à des buts particuliers, tels que la préservation d'animaux, de plantes, de dispositifs de précision ou d'objets d'art, etc.
 - Autrement, vous risquez d'endommager vos biens.
- Ne placez pas d'obstacles autour de l'entrée ou de la sortie du flux d'air.
 - Autrement, vous risquez de provoquer le mauvais fonctionnement de l'appareil ou un accident.
- L'appareil doit être stocké de manière à éviter tout dommage mécanique.
- Le service ne doit être effectué que comme recommandé par le fabricant de l'équipement. L'entretien et la réparation requérant l'assistance d'un autre personnel compétent doivent être effectués sous la supervision d'une personne compétente pour l'utilisation de réfrigérants inflammables. (pour R32)
- Les procédures de démontage de l'unité et de remplacement de l'huile frigorigène ou de composants du système doivent être exécutées conformément aux normes locales et nationales.
- Faites un nettoyage périodique (plus d'une fois par an) de la poussière et du sel collés sur l'échangeur de chaleur en utilisant de l'eau.
- Les moyens de déconnexion doivent être incorporés dans le câblage fixe conformément aux dispositions de câblage.

TABLE DES MATIERES

2	DÉSIGNATION DU MODÈLE
3	ASTUCES POUR ECONOMISER L'ENERGIE
4	CONSIGNES DE SÉCURITÉ
10	INTRODUCTION
10	Caractéristique
11	COMPOSANTS D'INSTALLATIO
11	OUTILLAGE NÉCESSAIRE
12	SCHÉMA D'INSTALLATION
13	INSTALLATION
13	Choix de l'emplacement
15	Fixation de la plaque d'installation
15	Perçage d'un trou dans le mur
16	Travail d'évasement
17	Raccordement de la tuyauterie
21	Connexion des câbles
23	Vérification de l'évacuation
24	Test de fonctionnement
25	Mode chauffage seul
27	SMART DIAGNOSIS (Optionnel)
28	Montage et démontage du cache décoratif et du filtre à air

INTRODUCTION

Caractéristique

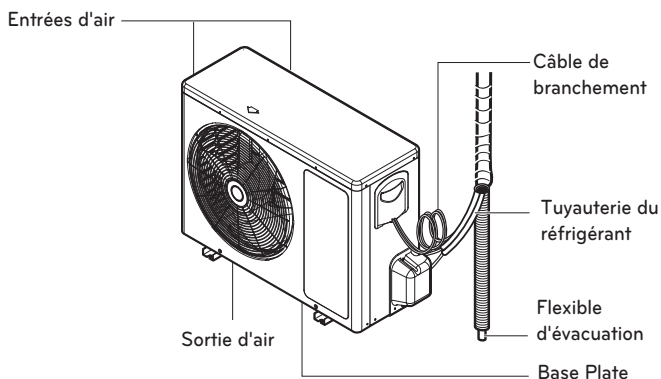
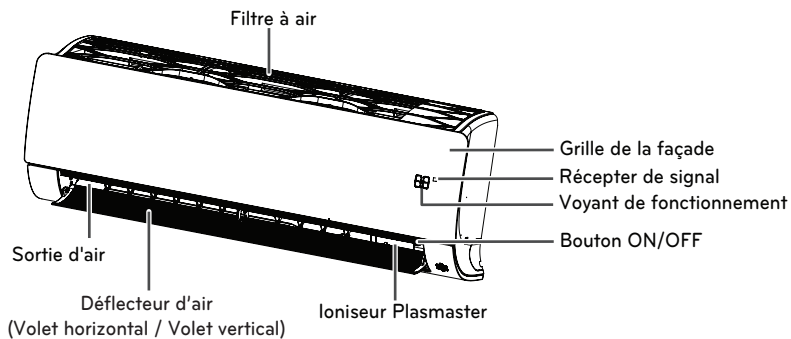







* Le composant peut varier selon le modèle.

REMARQUE

- Lorsque des connecteurs mécaniques sont réutilisés à l'intérieur, les pièces d'étanchéité doivent être renouvelées.

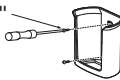
COMPOSANTS D'INSTALLATION

Nom	Quantité	Forme
Plaque d'installation	1 EA	 <p>Le composant peut varier selon le modèle.</p>
Vis de type "A"	5 EA	
Vis de type "B"	2 EA	
Vis de type "C"	2 EA	
Support de télécommande	1 EA	<p>Vis de type "B"</p> 
Bande de tissu	1 EA	
Connecteur	1 EA (5.0 kW) 2 EA (6.6 kW)	 <p>5.0 kW : ① Ø9.52 (3/8) → Ø12.7 (1/2) 6.6 kW : ① Ø9.52 (3/8) → Ø12.7 (1/2) ② Ø15.88 (5/8) → Ø12.7 (1/2)</p>

Les vis de fixation du panneau se trouvent sur le panneau de décoration.

Lorsque l'unité intérieure (5.0/6.6 kW) est connectée à l'unité extérieure Multi, utilisez le connecteur.

OUTILLAGE NÉCESSAIRE

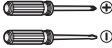



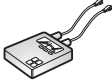
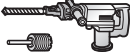

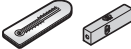
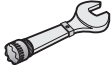

Figure	Nom	Figure	Nom
	Tournevis		Multimètre
	Visseuse électrique		Clé hexagonale
	Mètre à ruban, Cutter		Ampère-mètre
	Perceuse et foret		Détecteur de fuite
	Clé plate		Thermomètre, Niveau
	Clé dynamométrique		Dudgeonnière

SCHÉMA D'INSTALLATION



* Le composant peut varier selon le modèle.

* Le travail sur la bande de vinyle doit se faire par le bas.

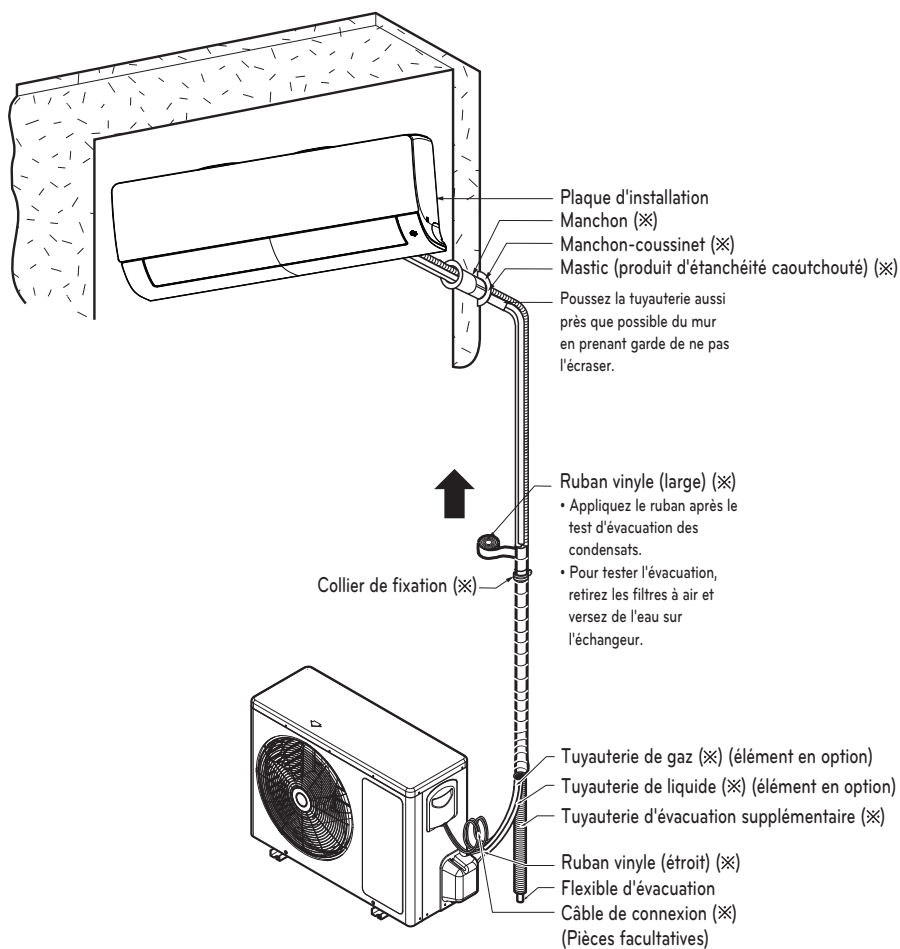
REMARQUE

- Vous devez vous procurer les pièces nécessaires à l'installation.
 (Vous pouvez le remplacer en fonction du marché.)

INSTALLATION

Choix de l'emplacement

- L'unité ne doit pas être installée à proximité d'une source de chaleur ou de vapeur.
- Aucun obstacle ne doit se trouver autour l'unité.
- Assurez-vous que les condensats sont correctement évacués.
- N'installez pas l'unité à proximité d'une porte.
- Laissez un intervalle de plus de 100 mm entre le mur et le côté droit ou gauche de l'unité. L'unité doit être placée aussi haut que possible sur le mur et à 200 mm au moins du plafond.
- Utilisez un détecteur de métaux pour localiser les clous ou chevilles déjà en place et éviter d'endommager le mur.

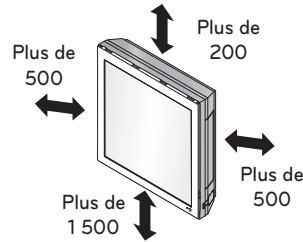
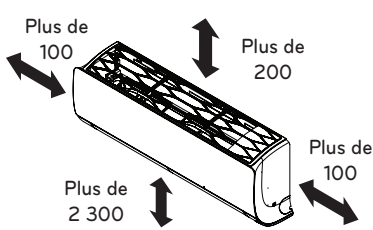

(Unité : mm)

* Le composant peut varier selon le modèle.

REMARQUE

L'écart entre l'unité intérieure et le plafond doit être de plus de 200 mm pour pouvoir démonter le filtre à air.

- N'utilisez pas de clous et/ou de vis pour fixer les unités intérieures à des panneaux de plâtre, des cloisons sèches, des plaques de plâtre, des carreaux, du contreplaqué ou des matériaux similaires sans chevilles appropriées. Les unités intérieures doivent être correctement montées et fixées, sinon une installation incorrecte peut causer des dommages et/ou des blessures.

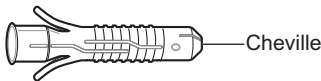

Cheville (mm)	Vis (mm)
6 x 30	4 x 50

Surface minimale du sol (pour R32)

- L'appareil doit être installé, utilisé et stocké dans une pièce avec une surface de plancher supérieure à la surface minimale.
- Utilisez le graphique du tableau pour déterminer la zone minimale.
- Les tuyaux doivent être protégés contre les dommages physiques et ne doivent pas être installés dans un espace non ventilé, si cet espace est plus petit que A (zone minimale d'installation).

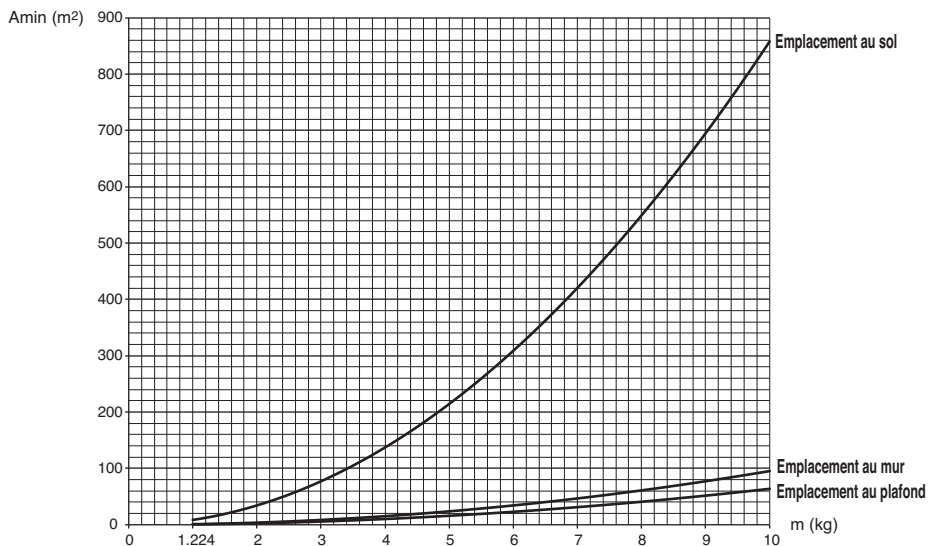

- m : Quantité de réfrigérant totale dans le système
- Quantité de réfrigérant totale : charge de réfrigérant d'usine + quantité supplémentaire de réfrigérant.
- Amin : zone minimale d'installation

Emplacement au sol	
m (kg)	Amin (m²)
< 1.224	-
1.224	12.9
1.4	16.82
1.6	21.97
1.8	27.80
2	34.32
2.2	41.53
2.4	49.42
2.6	58.00
2.8	67.27
3	77.22
3.2	87.86
3.4	99.19
3.6	111.20
3.8	123.90
4	137.29
4.2	151.36
4.4	166.12

Emplacement au sol	
m (kg)	Amin (m²)
4.6	181.56
4.8	197.70
5	214.51
5.2	232.02
5.4	250.21
5.6	269.09
5.8	288.65
6	308.90
6.2	329.84
6.4	351.46
6.6	373.77
6.8	396.76
7	420.45
7.2	444.81
7.4	469.87
7.6	495.61
7.8	522.04

Emplacement au mur	
m (kg)	Amin (m²)
< 1.224	-
1.224	1.43
1.4	1.87
1.6	2.44
1.8	3.09
2	3.81
2.2	4.61
2.4	5.49
2.6	6.44
2.8	7.47
3	8.58
3.2	9.76
3.4	11.02
3.6	12.36
3.8	13.77
4	15.25
4.2	16.82
4.4	18.46

Emplacement au mur	
m (kg)	Amin (m²)
4.6	20.17
4.8	21.97
5	23.83
5.2	25.78
5.4	27.80
5.6	29.90
5.8	32.07
6	34.32
6.2	36.65
6.4	39.05
6.6	41.53
6.8	44.08
7	46.72
7.2	49.42
7.4	52.21
7.6	55.07
7.8	58.00

Emplacement au plafond	
m (kg)	Amin (m²)
< 1.224	-
1.224	0.956
1.4	1.25
1.6	1.63
1.8	2.07
2	2.55
2.2	3.09
2.4	3.68
2.6	4.31
2.8	5.00
3	5.74
3.2	6.54
3.4	7.38
3.6	8.27
3.8	9.22
4	10.21
4.2	11.26
4.4	12.36

Emplacement au plafond	
m (kg)	Amin (m²)
4.6	13.50
4.8	14.70
5	15.96
5.2	17.26
5.4	18.61
5.6	20.01
5.8	21.47
6	22.98
6.2	24.53
6.4	26.14
6.6	27.80
6.8	29.51
7	31.27
7.2	33.09
7.4	34.95
7.6	36.86
7.8	38.83

Fixation de la plaque d'installation

Le mur sur lequel vous allez effectuer l'installation doit être suffisamment solide pour protéger l'unité contre les vibrations.

- Fixez la plaque d'installation sur le mur à l'aide des vis de type "A". En cas de fixation sur un mur en béton, utilisez des boulons d'ancrage. - Fixez la plaque d'installation horizontalement en alignant la ligne de repère centrale à l'aide d'un mètre.

Châssis SK/SJ

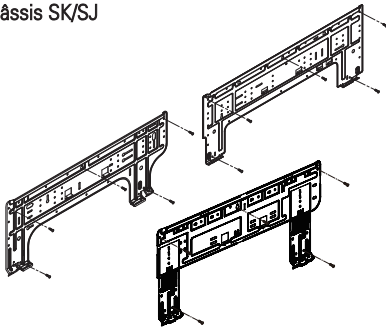

Le composant peut varier selon le modèle.

Châssis SR

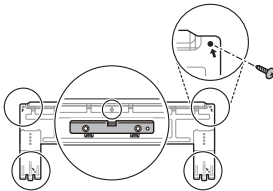

- Mesurez le mur et marquez la ligne de repère centrale. Soyez vigilant également dans le choix de l'emplacement de la plaque d'installation. L'acheminement des câbles se fait généralement à travers les murs. Prenez donc les précautions nécessaires lorsque vous percez le trou de fixation.

Châssis SK/SJ

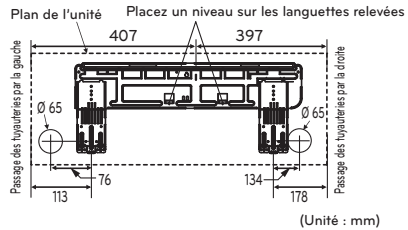
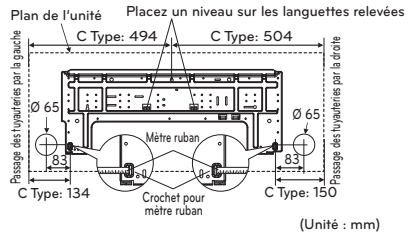
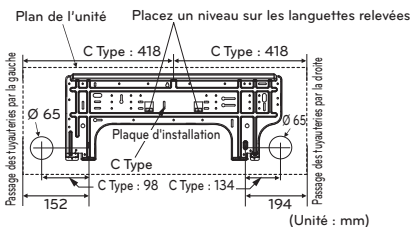

Le composant peut varier selon le modèle.

Châssis SR

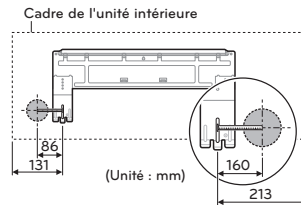

Perçage d'un trou dans le mur

- Percez un trou pour la tuyauterie à l'aide d'un foret de 65 mm de diamètre. Percez le trou du côté droit ou gauche en inclinant le foret légèrement vers le bas.

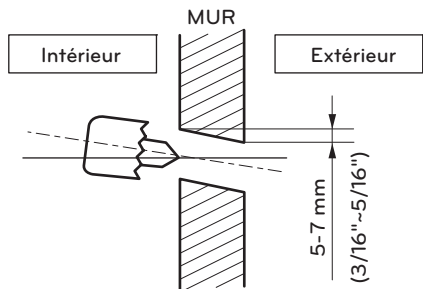

Travail d'évasement

Les fuites de gaz proviennent principalement d'un défaut de raccordement. Il convient donc d'effectuer les raccordements en respectant la procédure suivante.

Coupez les tuyauteries et le câble

- 1 Utilisez le kit d'accessoires ou achetez des tuyauteries sur place.
- 2 Mesurez la distance entre l'unité intérieure et l'unité extérieure
- 3 La longueur de tuyauterie doit être légèrement supérieure à la distance mesurée.
- 4 Coupez le câble à une longueur de 1.5 m supérieure à celle de la tuyauterie.

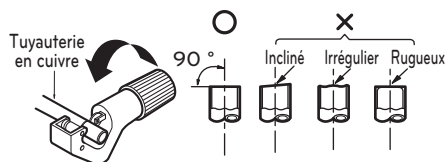

REMARQUE

- Utilisez du cuivre désoxydé comme matériau de tuyauterie pour l'installation.

Ebavurez

- 1 Ebavurage complètement la partie de la tuyauterie que vous avez coupée.
- 2 Pendant cette opération, dirigez l'extrémité de la tuyauterie vers le bas afin d'éviter que des particules ne tombent à l'intérieur.

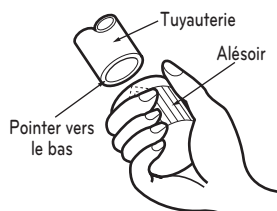

Pose des écrous

- Retirez les écrous évasés fixés sur les unités intérieure et extérieure, puis placez-les sur la tuyauterie après avoir éliminé les bavures (il est impossible de les fixer après le travail d'évasement).

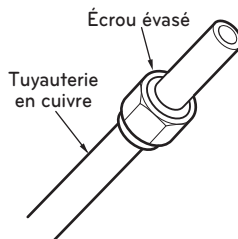

Évasement

- 1 Maintenez solidement la tuyauterie de cuivre dans une filière aux dimensions indiquées dans le tableau suivant.
- 2 Réalisez le travail d'évasement à l'aide de l'outil d'évasement.

Dimension des tuyaux inch (mm)	A pouce (mm)	
	Type d'écrou à oreilles	Type d'embrayage
Ø1/4 (Ø6.35)	0.04~0.05 (1.1~1.3)	0~0.02 (0~0.5)
Ø3/8 (Ø9.52)	0.06~0.07 (1.5~1.7)	
Ø1/2 (Ø12.7)	0.06~0.07 (1.6~1.8)	
Ø5/8 (Ø15.88)	0.06~0.07 (1.6~1.8)	
Ø3/4 (Ø19.05)	0.07~0.08 (1.9~2.1)	

REMARQUE

- État métallurgique du tuyau: Recuit

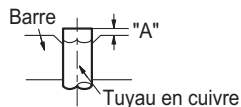

<Type d'écrou à oreilles > <Type d'embrayage>

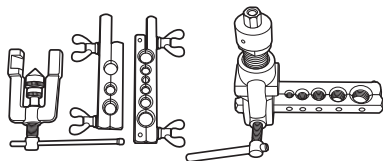

Contrôle

- 1 Comparez le résultat de l'évasement avec le schéma ci-contre.
- 2 Si une section d'évasement est incorrecte, coupez-la et recommencez l'opération.

Tous les bords sont lisses

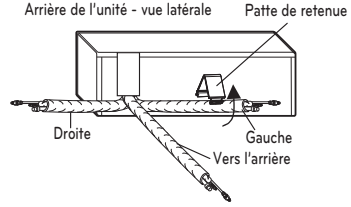
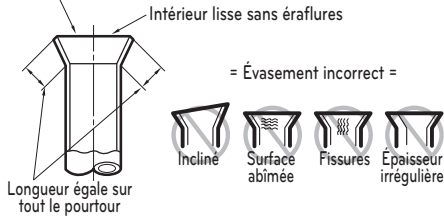

* Le composant peut varier selon le modèle.

REMARQUE

- Lorsque les joints évasés sont réutilisés à l'intérieur, la partie évasée doit être re-fabriquée.

Montage du capot du châssis

- 1 Insérez les 4 crochets du couvercle du châssis dans les trous correspondants.

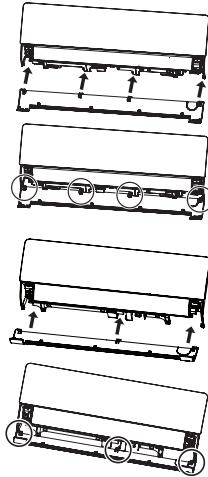

Raccordement de la tuyauterie

- 1 Tirez le couvercle vers le bas de l'unité intérieure. Tirez le couvercle ① → ②.
- 2 Retirez le couvercle de l'unité intérieure.

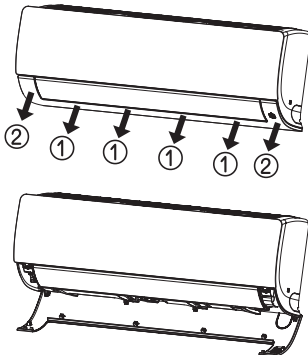

- 2 Pousser aux 6 endroits où se trouvent des crochets pour assembler le couvercle du châssis. Le travail sur la bande de vinyle doit se faire par le bas. ① → ②.

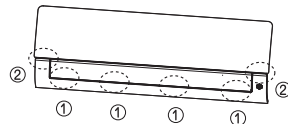

- 3 Retirez la patte de retenue de la tuyauterie.
- 4 Retirez le cache du raccord et placez les tuyaux.

REMARQUE

Pour éviter que le couvercle du châssis ne se torde, montez-le correctement.

Méthode correcte

- Appuyez sur le cache de la tuyauterie et dépliez doucement celle-ci vers le bas. Courbez-la légèrement vers la gauche.

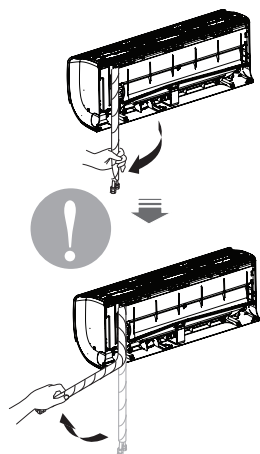

* Le composant peut varier selon le modèle.

Méthode incorrecte

- Si vous pliez la tuyauterie de la gauche vers la droite, vous risquez de l'abîmer.

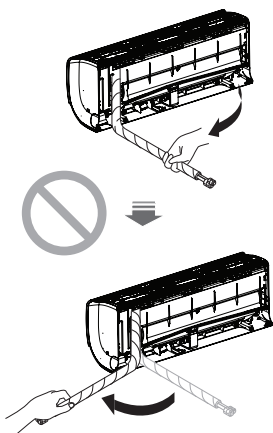

* Le composant peut varier selon le modèle.

REMARQUE

Remarques sur l'installation. Pour une mise en place correcte des tuyauteries, suivez les instructions ci-dessous.

Installation de l'unité intérieure

- 1 Accrochez l'unité intérieure à la partie supérieure de la plaque d'installation. (Engagez les trois crochets situés en haut de l'unité intérieure sur le bord supérieur de la plaque d'installation.) Vérifiez que les crochets sont bien en place sur la plaque d'installation en bougeant latéralement l'unité.

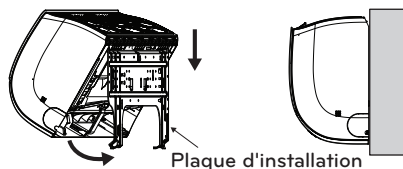

- 2 Débloquez la patte de retenue du châssis et insérez-la entre le châssis et la plaque d'installation afin de séparer du mur la partie basse de l'unité intérieure.

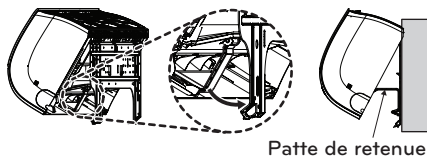

* Le composant peut varier selon le modèle.

Tuyauteries

- 1 Insérez le câble de connexion dans l'ouverture en bas de l'unité intérieure et raccordez-le (voir la section "Raccordement des câbles" pour plus de détails).

<Passage des tuyauteries par la gauche>

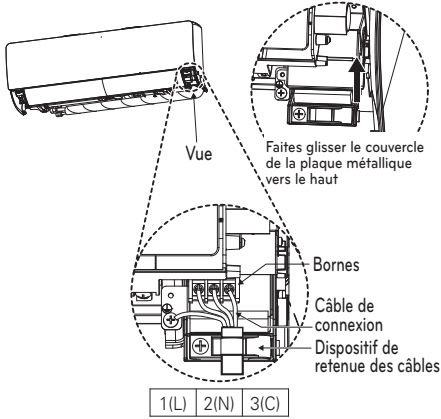

<Passage des tuyauteries par la gauche>

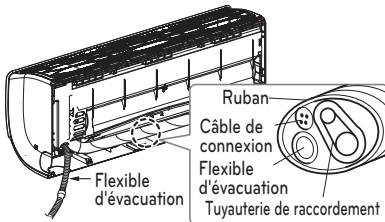

<Passage des tuyauteries par le côté droit>

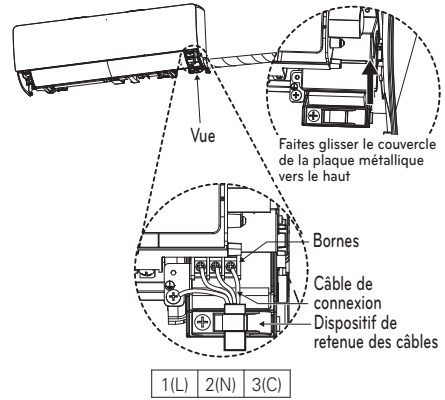

<Passage des tuyauteries par le côté droit>

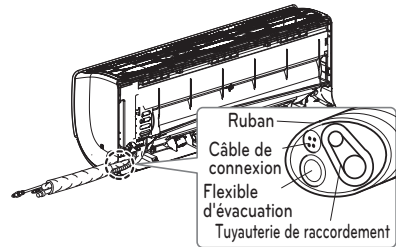

- 2 Fixez le câble au tableau de commande à l'aide de l'attache-câble.
- 3 Raccordez les tuyauteries, le flexible d'évacuation et le câble de connexion. Veillez à ce que le flexible d'évacuation se trouve en dessous de toutes les tuyauteries. Le fait qu'il soit au-dessus des autres risque d'entraîner un débordement du bac d'évacuation dans l'unité.

Raccordement de la tuyauterie et du flexible d'évacuation à l'unité intérieure

- 1 Alignez le centre des tuyauteries et resserrez manuellement l'écrou évasé.

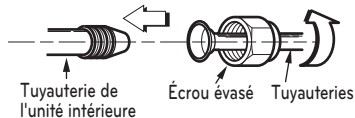

* Lorsque l'unité intérieure (6.6 kW) est connectée à l'unité extérieure Multi, utilisez le connecteur.

- 2 Serrez l'écrou évasé à l'aide d'une clé.

Diamètre extérieur		pouce	
mm	Couple	kgf-cm	N·m
Ø6.35	1/4	180~250	17.6~24.5
Ø9.52	3/8	340~420	33.3~41.2
Ø12.7	1/2	550~660	53.9~64.7
Ø15.88	5/8	630~820	61.7~80.4

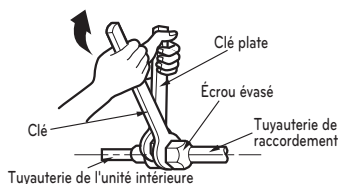

- 3 S'il est nécessaire d'étendre le flexible de l'unité intérieure, installez la tuyauterie d'évacuation comme indiqué sur le schéma.

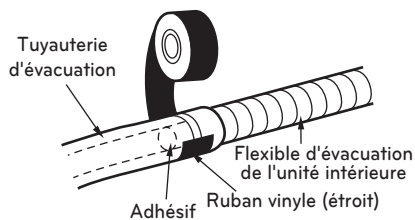

Enveloppez la zone du raccordement avec le matériau isolant

- 1 Faites chevaucher le matériau isolant de la tuyauterie de raccordement avec le matériau isolant de la tuyauterie de l'unité intérieure. Maintenez-les ensemble à l'aide d'un ruban vinyle en évitant les interstices.

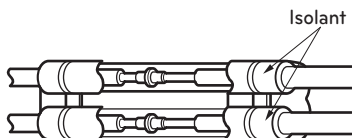

- 2 finissez la ligne de coupe du tube vers le haut. Enveloppez la zone de raccordement à l'arrière des tuyauteries avec du ruban vinyle.

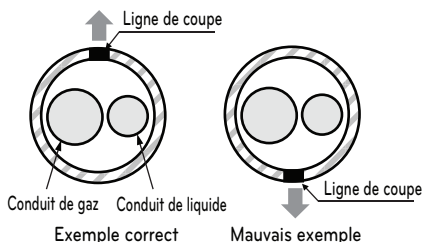

- * La ligne de coupe du tube doit être orientée vers le haut.

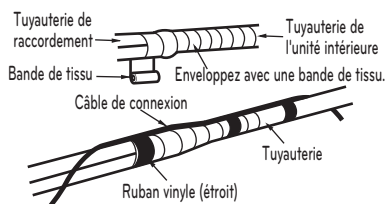

- 3 Pour la tuyauterie arrière gauche, regroupez la tuyauterie et le flexible d'évacuation en les enveloppant à l'aide d'une bande de tissu sur toute la longueur de leur raccordement à l'arrière de l'unité.

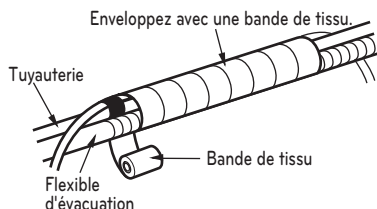

- * Enveloppez de ruban vinyle la tuyauterie de l'unité intérieure qui est visible de l'extérieur.

Connexion des câbles

Unité intérieure

Raccordez le câble à l'unité intérieure en branchant les fils aux bornes du tableau de commande un à un suivant la même disposition de la connexion de l'unité extérieure. (Assurez-vous que la couleur des fils de l'unité extérieure ainsi que le n° de borne coïncident avec ceux de l'unité intérieure.)

Insérez le câble de liaison à la base de l'unité intérieure et raccordez-le.

- (1) Ouvrir le décor
- (2) Dévissez la vis du boîtier de contrôle
- (3) Faites glisser le couvercle de la plaque métallique vers le haut
- (4) Raccordez le câble de liaison
- (5) Après avoir raccordé les câbles, assemblez le cache de la plaque métallique à l'aide des vis.

Il est recommandé d'installer un dispositif différentiel résiduel (RCD) ayant un courant différentiel assigné ne dépassant pas 30 mA.

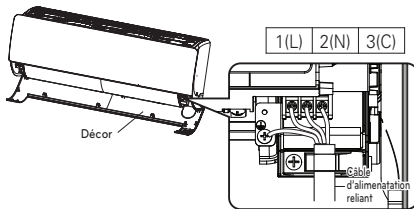
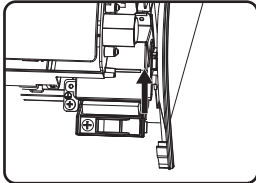

* Le composant peut varier selon le modèle.

⚠ ATTENTION

- Le schéma électrique peut faire l'objet de modifications sans préavis.
- Le câble de terre doit être plus long que les autres.
- Pendant l'installation, utilisez le schéma électrique figurant sur le couvercle du châssis.
- Connectez solidement les câbles afin d'éviter qu'ils se détachent facilement.
- Effectuez les connexions en respectant les couleurs des fils indiquées par le schéma.

REMARQUE

Le cordon d'alimentation relié à l'unité doit être choisi selon les règles nationales de câblage suivants. Verkkojohdot osien laitteiden ulkokäyttöön saa olla kevyempi kuin polykloropre eni taipuisat johtoa. (koodi nimitys 60245 IEC 57, H05RN-F)

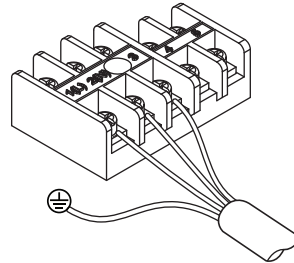

⚠ ATTENTION

Le cordon d'alimentation connecté à l'unité externe et à l'unité externe doit être conforme aux spécifications suivantes (Cet équipement doit être équipé d'un ensemble de cordons conformes à la réglementation nationale).

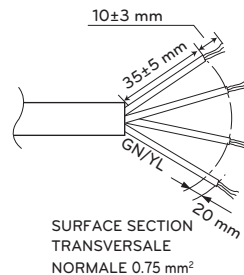

Si le câble d'alimentation est endommagé, il doit être remplacé par un câble spécial ou d'assemblage fourni par le fabricant ou le service d'assistance.

Précautions pour l'installation du câblage d'alimentation

Utilisez des cosse serties à anneau pour les connexions au bornier de puissance.

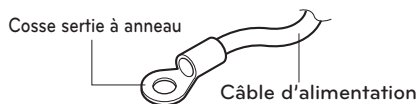

En cas d'indisponibilité, suivez les instructions ci-dessous.

- Ne connectez pas des câbles de diamètres différents au bornier de puissance (un jeu dans le câblage de puissance peut entraîner un échauffement anormal).
- Lorsque vous connectez les câbles de diamètre identique, procédez comme indiqué dans la figure ci-dessous.

Connectez les câbles de mêmes épaisseurs des deux côtés.

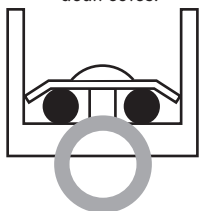

Il est interdit de connecter deux de ces câbles d'un seul côté.

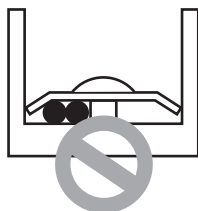

Il est interdit de connecter des câbles d'épaisseurs différentes.



- Pour le câblage, utilisez les câbles d'alimentation appropriés et raccordez-les soigneusement. Veillez également à ce que la pression extérieure ne puisse pas être exercée sur les bornes d'alimentation.
- Utilisez un tournevis approprié pour serrer les vis du bornier. Un tournevis doté d'une petite tête risque d'arracher la partie supérieure de la vis et rendre tout serrage impossible.

- Un serrage excessif des vis du bornier risque de les altérer de manière irréversible.

⚠ ATTENTION

Après avoir vérifié que les conditions cidessus sont réunies, préparez le câblage comme suit.

- 1 Prévoyez toujours une alimentation séparée pour l'unité intérieure. Pour le câblage, référez-vous au schéma électrique figurant sur le couvercle du coffret électrique.
- 2 Les vis maintenant les fils branchés sur les bornes risquent de se desserrer sous l'effet des vibrations auxquelles l'appareil est soumis pendant son transport. Vérifiez-les et assurez-vous qu'elles sont bien serrées. (Si elles sont desserrées, les fils risquent d'être endommagés.)
- 3 Caractéristiques de l'alimentation source.
- 4 Vérifiez que la puissance électrique est suffisante.
- 5 Assurez-vous que la tension de démarrage se maintient à un niveau supérieur à 90 % de la tension nominale indiquée sur la plaque signalétique.
- 6 Vérifiez que la section des câbles correspond aux spécifications relatives à l'alimentation électrique. (contrôlez en particulier le rapport entre la longueur du câble et la section).
- 7 Dans une zone humide, vous devez toujours installer un disjoncteur de fuite à la terre.
- 8 Les chutes de tension peuvent provoquer les problèmes suivants :
 - Vibration d'un contacteur magnétique, endommagement du point de contact, coupure de fusible, dysfonctionnement du dispositif de protection contre les surcharges électriques.
- 9 Il convient d'incorporer un dispositif de déconnexion de l'alimentation électrique dans le système de câblage fixe et de prévoir une séparation de contact d'au moins 3 mm dans chaque conducteur actif (phase).
- 10 Ouvrez le cache de la plaque de bornes pour pouvoir raccorder le fil sur le côté de l'unité intérieure.

Finaliser l'installation de l'unité intérieure

- 1 Remettez la patte de retenue des tuyauteries en place.
- 2 Assurez-vous que les crochets sont bien en place sur la plaque d'installation en bougeant latéralement l'unité.
- 3 Poussez l'unité contre la plaque d'installation en appuyant sur les côtés droit et gauche jusqu'à ce que les crochets soient entièrement enclenchés dans les encoches prévues. (vous devez entendre un clic).
- 4 Terminez le montage en vissant l'unité à la plaque d'installation à l'aide de deux vis de type "C". Remettez le capot du châssis en place.

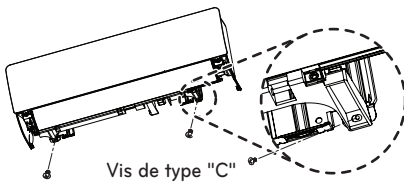
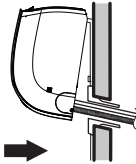

* Le composant peut varier selon le modèle.

ATTENTION

L'unité intérieure peut se décrocher si elle n'est pas correctement vissée sur la plaque d'installation.

Afin d'éviter de laisser un écart entre l'unité intérieure et le mur, vissez correctement l'unité intérieure à la plaque d'installation.

Vérification de l'évacuation

Vérification de l'évacuation

- 1 Versez un verre d'eau sur l'évaporateur.
- 2 Assurez-vous que l'eau s'écoule dans le flexible d'évacuation de l'unité intérieure sans fuite, jusqu'au raccordement sur la tuyauterie d'évacuation.

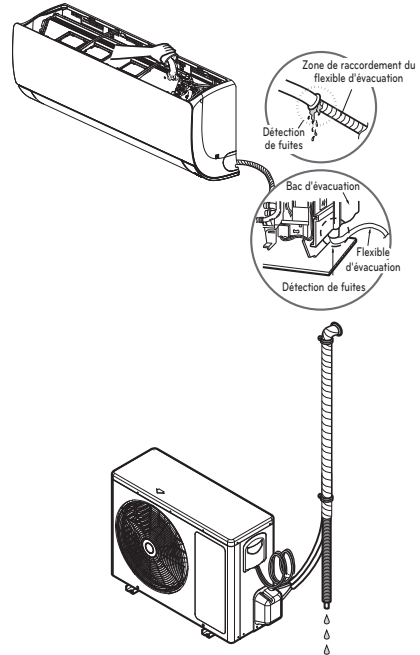

* Le composant peut varier selon le modèle.

Tuyauteries d'évacuation

- 1 Le flexible d'évacuation doit être dirigé vers le bas pour faciliter l'écoulement.

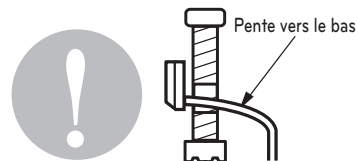

- 2 N'installez pas les tuyauteries d'évacuation comme dans les schémas ci-dessous.

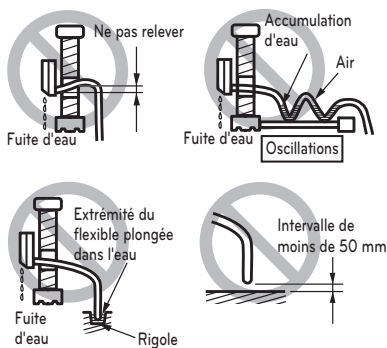

* Le composant peut varier selon le modèle.

Évaluation des performances

Mettez en marche l'unité pendant 15 à 20 minutes, puis vérifiez la charge du fluide frigorigène:

- 1 Mesurez la pression au niveau de la vanne de service de gaz.
- 2 Mesurez la température de l'entrée d'air et du refoulement du climatiseur.
- 3 Assurez-vous que la différence entre les températures en entrée et en sortie est supérieure à 8 °C.
- 4 For reference; the gas side pressure at optimum condition is shown on table (cooling)

The air conditioner is now ready to use.

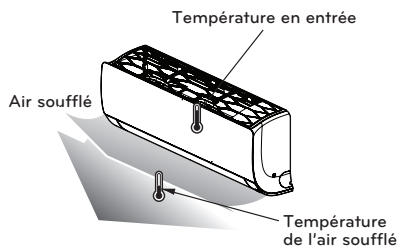

* Le composant peut varier selon le modèle.

Test de fonctionnement

- Vérifiez que les tuyauteries et les câbles sont correctement connectés.
- Vérifiez que les vannes de service gaz et liquide sont totalement ouvertes.

Préparation de la télécommande

- 1 Retirez le cache des piles en suivant le sens de la flèche.
- 2 Insérez les nouvelles piles en veillant à respecter les polarités + et -.
- 3 Remettez le cache en place.

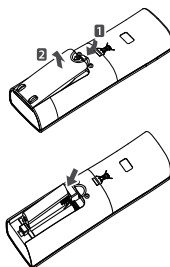

REMARQUE

- Utilisez deux piles de type AAA (1.5 volt).
N'utilisez pas de piles rechargeables.
- Retirez les piles de la télécommande si vous prévoyez de ne pas utiliser le système pendant une période prolongée.

Opération de test

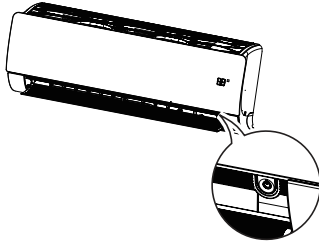

- Si vous maintenez le bouton On/Off enfoncé pendant 3 à 5 secondes au lieu de 6 secondes, l'unité va basculer en mode test.
- En mode test, le climatiseur émet un air intense pour le refroidissement pendant 18 minutes avant de retourner aux paramètres par défaut.

REMARQUE

Si la pression est supérieure à la valeur spécifiée, le système est probablement en surcharge ; vous devez donc retirer du fluide frigorigène. Si la pression est inférieure à la valeur spécifiée, le système est probablement en sous-charge ; vous devez donc rajouter du fluide frigorigène.

Pump Down

Cette opération est effectuée lorsque l'unité est déplacée ou que le circuit frigorifique nécessite un entretien.

L'opération de Pump Down consiste à recueillir tout le fluide frigorigène contenu dans l'unité extérieure sans perte de gaz.

REMARQUE

La procédure de Pump Down s'effectue en mode Froid.

⚠ AVERTISSEMENT

Cela pourrait entraîner une explosion ou des blessures.

Une fois l'évacuation effectuée, l'appareil doit être éteint avant de retirer le tuyau.

Si vous faites fonctionner cet appareil sans brancher le tuyau, il y aura une pression élevée à l'intérieur du compresseur due à l'entrée d'air, ce qui peut entraîner une explosion ou des blessures.

Procédure de Pump Down

- Raccordez un manomètre basse pression au port de charge de la vanne de service côté gaz.
- Ouvrez la vanne de service côté gaz à micourse et purgez l'air du flexible du manomètre à l'aide du fluide frigorigène.
- Fermez la vanne de service côté liquide (complètement).
- Démarrez l'unité et lancez le mode Froid.
- Lorsque le manomètre basse pression indique une valeur de 1 à 0.5 kg/cm² G (14.2 à 7.1 P.S.I.G.), fermez complètement la vanne côté gaz, puis mettez rapidement l'unité hors tension. À ce stade, l'opération de Pump Down est terminée et tout le fluide frigorigène est recueilli dans l'unité extérieure.

Mode chauffage seul

Réglage de la fonction de permutation en mode chauffage seul

- 1 Mettez l'unité sous tension en veillant à ce qu'aucune fonction ne soit active.
- 2 Entrez le code d'installation et réglez le code sur 47.
- 3 Appuyez sur la touche  pour sélectionner le code n° 47, puis vérifiez que le signal sonore retentit.
- 4 Coupez l'alimentation de l'unité.
- 5 Rétablissez l'alimentation de l'unité après 30 secondes.

Réglage de désactivation de la fonction de permutation en mode chauffage seul

- 1 Mettez l'unité sous tension en veillant à ce qu'aucune fonction ne soit active.
- 2 Entrez le code d'installation et réglez le code sur 48.
- 3 Appuyez sur la touche  pour sélectionner le code n° 48, puis vérifiez que le signal sonore retentit.
- 4 Coupez l'alimentation de l'unité.
- 5 Rétablissez l'alimentation de l'unité après 30 secondes.

* Activation du mode installateur

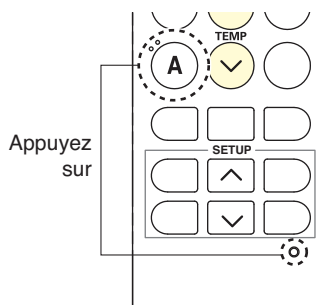

Appuyez sur la touche de réinitialisation et sur la touche 'A' ().





REMARQUE

- Une fois que la fonction est activée, les modes refroidissement, déshumidification et inversion automatique ne peuvent plus être utilisés.
- Lorsque la fonction est désactivée, l'appareil retrouve son état normal.
- Vous ne pouvez pas saisir de code lorsque le climatiseur est en cours de fonctionnement. Il doit être éteint pour cela.
- Même si vous parvenez à saisir un code lorsque l'appareil est allumé, cela ne fonctionnera pas si le code n'est pas indiqué alors que l'appareil est éteint.
- En mode chauffage seul, si le climatiseur est éteint alors que la télécommande sans fil est réglée sur un mode autre que chauffage ou ventilation, il ne se rallumera pas. Éteignez le climatiseur après avoir réglé la télécommande sans fil sur la fonction chauffage ou ventilation, puis rallumez-le.

* Réglage du code

Réglez le code que vous voulez en utilisant les touches de réglage de la température () , puis appuyez sur .

-  — Chiffre des dizaines
-  — Chiffre des unités

SMART DIAGNOSIS (Optionnel)

Diagnostic des informations de fonctionnement

- 1 Entrez le code d'installation et réglez le code sur 57
- 2 Appuyez sur le bouton "Recevoir" sur l'écran principal de l'application LG AC Smart Diagnosis sur votre smartphone.
- 3 Appuyez sur  et maintenez votre smartphone près de l'unité intérieure.
- 4 Attendez la réception des signaux sonores de l'unité intérieure sur votre smartphone.
- 5 Le diagnostic des informations de fonctionnement s'affichera sur l'écran de votre smartphone.

Diagnostic des informations d'erreur



- 1 Entrez le code d'installation et réglez le code sur 58.
- 2 Appuyez sur le bouton "Recevoir" sur l'écran principal de l'application LG AC Smart Diagnosis sur votre smartphone.
- 3 Appuyez sur  et maintenez votre smartphone près de l'unité intérieure.
- 4 Attendez la réception des signaux sonores de l'unité intérieure sur votre smartphone.
- 5 Le diagnostic des informations d'erreur s'affichera sur l'écran de votre smartphone.

* Activation du mode installateur

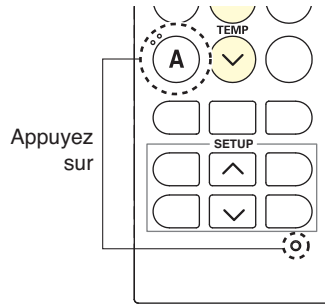
Appuyez sur la touche de réinitialisation et sur la touche 'A' ().



* Réglage du code

Réglez le code que vous voulez en utilisant les touches de réglage de la température ( / ), puis appuyez sur .

-  — Chiffre des dizaines
-  — Chiffre des unités

REMARQUE

- Assurez-vous que le bruit de fond est réduit au minimum, sinon votre smartphone risque de ne pas pouvoir recevoir correctement le signal sonore de l'unité intérieure.
- L'initialisation des données de diagnostic peut prendre environ une minute une fois l'appareil mis en marche.
- Le code 57 est utilisé pour confirmer les données de diagnostic qui sont mises à jour pendant le fonctionnement de l'unité intérieure.
- Le code 58 est utilisé pour confirmer les données de diagnostic qui correspondent au code d'erreur.

Montage et démontage du cache décoratif et du filtre à air

Démontage du cache décoratif

- 1 Éteignez l'appareil et débranchez le cordon d'alimentation.
- 2 Tirez le cache décoratif vers le bas de l'unité intérieure.



- 3 Retirez le cache décoratif de l'unité intérieure.



Montage du cache décoratif

- 1 Éteignez l'appareil et débranchez le cordon d'alimentation.
- 2 Insérez fermement trois ou quatre ergots du cache décoratif dans les orifices de l'unité intérieure.

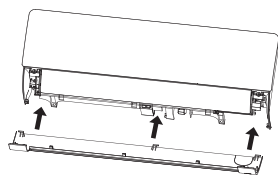

- 3 Appuyez sur les ergots pour fixer le cache décoratif.

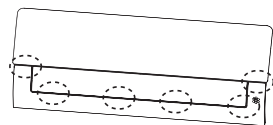

⚠ ATTENTION

Le filtre à air peut casser s'il est plié.

Démontage du filtre à air

- 1 Éteignez l'appareil et débranchez le cordon d'alimentation.
- 2 Maintenez enfoncé le bouton du filtre à air, et soulevez-le légèrement.



- 3 Tout en maintenant enfoncé le bouton du filtre à air, soulevez-le légèrement et sortez-le de l'unité.



Montage du filtre à air

- 1 Éteignez l'appareil et débranchez le cordon d'alimentation.
- 2 Insérez les ergots du filtre à air dans la grille frontale.



- 3 Appuyez sur les ergots pour fixer le filtre à air.

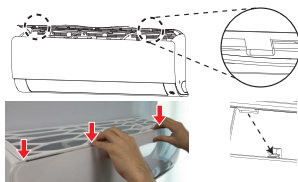

- 4 Vérifiez sur les côtés de la grille frontale que le filtre à air est correctement monté.



REMARQUE

Si le filtre à air n'est pas correctement monté, de la poussière et d'autres substances peuvent pénétrer dans l'unité intérieure. Vous pouvez monter plus facilement le filtre à air en regardant l'unité intérieure du dessus.

Précautions pour l'installation dans des régions soumises à des chutes de neige extrêmes et des températures froides

Pour garantir le fonctionnement correct de l'unité extérieure, certaines mesures doivent être prises dans les endroits présentant des risques de fortes chutes de neige, de froid intense ou de vent glacial.

- 1 Préparez l'appareil en vue de conditions hivernales extrêmes (vent glacial et fortes chutes de neige), même dans les régions où ces phénomènes sont peu habituels.
- 2 Positionnez l'unité extérieure de sorte que ses ventilateurs ne soient pas obstrués par une forte chute de neige directe. Si la neige s'accumule et bloque le flux d'air, le système risque de mal fonctionner.
- 3 Retirez la neige accumulée de 10 cm ou plus sur le dessus de l'unité extérieure.
- 4 Placez l'unité extérieure sur une plate-forme surélevée d'au moins 50 cm par rapport à la moyenne annuelle des chutes de neige pour la région. Si la largeur de la structure est supérieure à celle de l'unité extérieure, la neige risque de s'accumuler.
- 5 Installez un capot de protection contre la neige.
- 6 Pour empêcher la neige et la pluie de pénétrer dans l'unité extérieure, installez les conduites d'aspiration et de refoulement avec l'orifice à l'opposé au vents direct.
- 7 En outre, les conditions suivantes doivent être prises en compte lorsque l'unité fonctionne en mode dégivrage.
 - Si l'unité extérieure est installée dans un environnement très humide (à proximité de océan, d'un lac, etc.), assurez-vous que le site est bien aéré et beaucoup lumière naturelle. (Par exemple, installez-la sur un toit.)



LG Electronics Inc. Single Point of Contact (EU/UK) :
LG Electronics European Shared Service Center B.V.
Krijgsman 1, 1186 DM Amstelveen, The Netherlands

Manufacturer :

LG Electronics Inc.

84, Wanam-ro, Seongsan-gu, Changwon-si, Gyeongsangnam-do, KOREA

UK Importer : LG Electronics U.K. Ltd

Velocity 2, Brooklands Drive, Weybridge, KT13 0SL

Eco design requirement

- The information for Eco design is available on the following free access website.
<https://www.lg.com/global/support/cedoc/cedoc>