

사용설명서

시스템 에어컨

제품을 사용하기 전에 '안전을 위한 주의 사항'을 반드시 읽고 정확하게 사용하십시오.

본 설명서는 제품을 사용하는 사람이 언제든지 볼 수 있는 장소에 보관하십시오.

제품 보증서는 본 설명서에 포함되어 있습니다.

모델 : 천장 카세트형 4Way

휘센 설치 자격증 - 제품 설치 시 설치기사의 '휘센 설치 자격증'을 꼭 확인하십시오.

휘센 설치 자격증을 소유한 설치기사에게 맡겨주시면 최상의 성능과 수명을 보장해 드립니다.



MFL69400113
Rev.05_040317

차 례

본 설명서는 공용으로 제작되어 구입한 제품과 다른 이미지나 내용이 포함되어 있을 수 있습니다.
본 설명서는 회사 사정에 따라 변경될 수 있습니다.

안전을 위한 주의 사항	03
사용하기	08
각 부 명칭.....	08
리모컨 사용하기.....	09
사용하기 전 알아두기.....	11
냉방 운전 기능 사용하기.....	12
난방 운전 기능 사용하기.....	12
온도 설정하기.....	13
바람 세기 설정하기.....	13
제습 운전 기능 사용하기.....	13
송풍 운전 기능 사용하기.....	13
바람각 조절하기.....	14
인공지능 기능 사용하기.....	15
공기 청정 기능 사용하기.....	16
밝기 조절하기.....	16
실내온도 확인하기.....	16
자동 건조 기능 사용하기.....	16
예약 설정하기.....	17
기타 기능 사용하기.....	18
중앙제어 설정하기.....	19
설치자 설정 모드 사용하기.....	20
관리하기	22
필터 청소하기.....	22
제품 보관하기.....	23
절전하기.....	23
동영상을 통한 문제 해결하기.....	23
고장 신고 전 확인 사항	24
폐가전 처리 절차	26
소화기 비치	26
제품 보증서	27

안전을 위한 주의 사항

다음에 표기되어 있는 안전 관련한 주의 사항들은 제품을 안전하고 정확하게 사용하여 예기치 못한 위험이나 손해를 사전에 방지하기 위한 것입니다.

주의 사항은 '경고'와 '주의'의 두 가지로 구분되어 있으며, 의미는 다음과 같습니다.

! 이 그림 기호는 위험을 끼칠 우려가 있는 사항과 조작에 대하여 주의를 환기시키기 위한 기호입니다. 이 기호가 있는 부분은 위험 발생을 피하기 위하여 주의 깊게 읽고 지시에 따라야 합니다.

! **경고** - 지시 사항을 위반할 경우 심각한 상해나 사망에 이를 가능성이 있는 경우를 나타냅니다.

! **주의** - 지시 사항을 위반할 경우 경미한 상해나 제품 손상의 가능성이 있는 경우를 나타냅니다.

- 시스템 에어컨은 이전 설치하는 제품이 아닙니다. 부득이하게 이전 설치할 경우에는 반드시 LG전자 서비스센터에 의뢰하여 주시기 바랍니다. (이삿짐센터나 개인이 재설치 할 경우 발생하는 제품의 고장에 대해서는 유상 서비스입니다.)
- 공동주택의 경우 분양 시 기본 품목에 포함된 시스템 에어컨은 주택공급 규칙(2004.1/국토해양부)에 의거 이전 설치할 수 없습니다.

! 경고

설치 관련

전기공사는 전기공사기사의 자격을 가진 사람이 '전기설비에 관한 기술기준', '내선규정' 및 '설치설명서'에 따라 시공하고, 반드시 전용회로를 사용하십시오.

- 감전 또는 화재의 원인이 됩니다.

제품을 임의로 분해, 수리, 개조하지 마십시오. 재설치를 할 경우에는 LG전자 서비스센터에 문의하십시오.

- 감전, 화재, 상해, 사망의 원인이 됩니다.

강풍 또는 지진에 대비하여 제품이 바닥면에 고정될 수 있도록 반드시 설치 사양을 준수하여 제품을 설치하십시오.

- 상해, 사망, 재산 피해의 원인이 됩니다.

떨어질 우려가 있는 장소에는 절대 설치하지 마십시오.

- 상해의 원인이 됩니다.

밀폐된 장소에 설치하지 마십시오.

- 사고 또는 고장의 원인이 됩니다.

판넬과 컨트롤 박스의 커버는 견고하게 설치하십시오.

- 감전, 화재, 상해, 사망의 원인이 됩니다.

제품 설치 시 반드시 누전차단기 또는 전용개폐기를 설치하십시오.

- 감전, 화재, 폭발, 상해의 원인이 됩니다.

제품 설치 시 전용개폐기와 규정한 용량의 누전차단기를 설치하십시오.

- 화재 또는 고장의 원인이 됩니다.

손상된 누전차단기나 전용개폐기는 사용하지 마십시오.

- 감전, 화재, 폭발, 상해의 원인이 됩니다.

반드시 접지공사를 하십시오.

- 감전, 화재, 상해, 사망의 원인이 됩니다.

누설검사 및 에어퍼지를 할 경우에는 반드시 진공 펌프 또는 불활성(질소) 가스를 사용하십시오.

- 화재, 폭발, 상해, 사망의 원인이 됩니다.

작업 중에 냉매가 누설된 경우에는 반드시 환기하여 주십시오.

- 냉매가 화기와 접촉 시 유독가스 발생 원인이 될 수 있습니다.

고정된 안전 장치를 제거하거나 변경하지 마십시오.

- 화재 또는 폭발의 원인이 됩니다.

보호기기 개조나 설정을 변경하지 마십시오.

- 화재 또는 폭발의 원인이 됩니다.

전원 관련

**설치, 서비스, 수리 시 반드시 주 전원을 차단하십시오.
제품이 조립되지 않은 상태에서 전원을 연결하지 마십시오.**

- 감전, 상해, 사망의 원인이 됩니다.

제품 전용선을 반드시 정격 전압/전류 조건에 맞게 사용하십시오.

- 감전 또는 화재의 원인이 됩니다.

전원선을 무리하게 구부리거나, 잡아 당기거나, 비틀거나 묶지 마십시오. 또한, 금속부에 걸거나 무거운 물체를 올려 놓거나, 사이에 끼워 넣거나, 제품 뒤쪽으로 밀어 넣지 마십시오.

- 감전 또는 화재의 원인이 됩니다.

전원선의 길이를 연장하거나 개조하여 사용하지 마십시오.

- 감전 또는 화재의 원인이 됩니다.

제품 또는 전원선 가까이에서 전열기구를 사용하거나 보관하지 마십시오.

- 화재 또는 상해의 원인이 됩니다.

젖은 손으로 주 전원 스위치를 만지지 마십시오.

- 감전 또는 상해의 원인이 됩니다.

장시간 사용하지 않거나 천둥 번개가 칠 경우 주 전원 스위치 또는 차단기를 내리십시오.

- 감전, 화재, 고장의 원인이 됩니다.

운전 중에 정전이 될 경우 주 전원 스위치 또는 차단기를 내리십시오.

- 화재 또는 고장의 원인이 됩니다.

사용 관련

제품 내부로 물이 들어가거나 침수된 경우 사용을 중단하고 LG전자 서비스센터로 연락하십시오.

- 감전 또는 화재의 원인이 됩니다.

제품에서 이상한 소리, 냄새, 연기가 나면 즉시 주 전원 스위치 또는 차단기를 내리고 LG전자 서비스센터로 연락하십시오.

- 감전 또는 화재의 원인이 됩니다.

밀폐된 공간에서 오랫동안 사용하지 마시고 때때로 환기시켜주십시오.

- 질식의 원인이 됩니다.

가스가 누출되었을 때는 제품이나 전원 스위치를 조작하지 말고 창문을 열어 실내를 환기하십시오.

- 가스(LPG, LNG)가 썰 때에는 환기팬 사용을 금지하며, 제품이나 전원선을 만지지 말고 바로 환기시키세요.
- 불꽃을 일으키면 화재, 폭발의 원인이 됩니다.

제품 주변에서 가연성 가스나 인화성 물질을 보관 및 사용하지 마십시오.

- 화재 또는 상해의 원인이 됩니다.

무겁거나 깨지기 쉬운 물건, 액체류, 가연성 물질, 인화성 물질(양초, 램프 등)을 제품에 올려놓지 마십시오.

- 감전, 화재, 상해의 원인이 됩니다.

제품 가까이에 압력용기를 두지 마십시오.

- 화재 또는 폭발의 원인이 됩니다.

제품에 물을 뿌리지 마십시오.

- 감전 또는 고장의 원인이 됩니다.

운전 중에 실내기 또는 실외기의 흡입구를 열지 마십시오.

- 감전, 상해, 고장의 원인이 됩니다.

운전 중 흡입구 또는 토출구에 손가락이나 막대기를 넣지 마십시오.

- 상해의 원인이 됩니다.

제품을 안전하게 사용하기 위해 어린이 또는 인지력이 부족한 사람의 경우, 보호자의 주의가 필요 합니다.

- 상해의 원인이 됩니다.

어린이 또는 애완동물이 제품 위에 올라가지 않도록 하십시오.

- 상해, 사망 또는 제품 고장의 원인이 됩니다.

리모컨 건전지 교체 시 동일한 형태의 건전지 2개를 동시에 교체하십시오.

- 화재 또는 폭발의 원인이 됩니다.

리모컨 건전지는 충전 또는 분해하거나 화기에 버리지 마십시오.

- 화재 또는 폭발의 원인이 됩니다.

연소기구와 함께 운전할 때는 수시로 실내를 환기하십시오.

- 화재의 원인이 됩니다.

장시간 사용으로 설치대가 손상되지 않았는지 주의하십시오.

- 상해 또는 사고의 원인이 됩니다.

제품 고장 시 LG전자 서비스 센터의 수리기사가 방문하여 제품을 수리하기 전까지 사용하지 마십시오.

- 제품 손상의 원인이 됩니다.

냉매를 교환하거나 추가로 넣으실 때는 반드시 LG전자 서비스 센터에 문의하십시오.

- 화재, 폭발, 상해, 사망의 원인이 됩니다.

청소 관련

청소 시에는 제품을 끈 후 반드시 주 전원 스위치 또는 차단기를 내리십시오.

- 감전 또는 화재의 원인이 됩니다.

제품의 열교환기는 표면이 날카로우니 청소 시 주의하십시오.

- 상해의 원인이 됩니다.

제품 내부 세척이 필요한 경우, LG전자 서비스 센터에 연락하십시오.

- 감전, 화재, 고장의 원인이 됩니다.

솔벤트 류(알코올, 시너, 아세톤 등)의 화학 약품으로 청소하지 마시고 극세사 재질의 부드러운 천으로 청소하십시오.

- 화재, 제품 변형, 변색, 손상의 원인이 됩니다.

폐기 관련

포장재(비닐, 스티로폼 등)는 어린이가 손대지 않도록 폐기하십시오.

- 질식의 원인이 됩니다.

⚠ 주의

설치 관련

밀폐된 작은 공간에 제품을 설치 시 냉매가 누설되어도 한계농도를 넘지 않도록 별도의 환기 장치를 설치하십시오.

- 상해, 사망의 원인이 됩니다.

서버룸, 기계실, 전산실과 같은 항온항습기가 필요한 장소에는 설치하지 마십시오.

- 제품보증 환경을 벗어나 신뢰성에 문제가 발생할 수 있습니다.

실외기를 도로변에 설치할 경우 2 m 이상의 높이에 설치하거나 열기가 보행자에게 직접 닿지 않도록 설치하십시오.

- 건축물의 설비기준 등에 관한 규칙으로 꼭 지켜야 하는 사항입니다.

제품의 중량을 견딜 수 있는 수평인 장소에 설치하십시오.

- 상해, 진동, 누수의 원인이 됩니다.

제품 설치 또는 수리 후에는 반드시 냉매 누설을 검사하십시오.

- 고장의 원인이 됩니다.

배수호스는 배수가 확실하게 이루어지도록 설치하십시오.

- 배수가 잘 되지 않으면 실내로 물이 넘쳐 가구 등이 손상될 수 있습니다.

설치 시 지정된 냉매 외 다른 냉매로 충전하지 마십시오.

- 제품 손상의 원인이 됩니다.

해풍(염분)에 의해 제품에 녹이 발생하지 않도록 차단막을 설치하여 주십시오.

- 제품의 변형 또는 고장의 원인이 됩니다.

병원이나 통신 기지국 등과 같은 장소에 설치 시에는 노이즈에 대한 충분한 보호 설비를 제공하십시오.

- 인버터 장비, 개인용 발전기, 고주파 의료장비, 전자통신 장비는 제품의 이상작동이나 고장의 원인이 됩니다.
- 제품이 의료기거나 영상방송에 교란을 주는 노이즈를 발생하는 원인이 됩니다.

제품 운반 시에는 2명 이상이 안전하게 운반하십시오.

- 그렇지 않으면 상해의 원인이 됩니다.

판넬이나 보호망 등을 제거한 상태로 제품을 운반하지 마십시오.

- 상해의 원인이 됩니다.

포장 개봉 및 설치 시 날카로운 곳에 닿지 않도록 하십시오.

- 상해의 원인이 됩니다.

LG에서 공급하지 않는 실외기 토출 에어가이드 (바람막이)를 제품에 설치하지 마십시오.

- 제품 성능 저하 또는 고장의 원인이 됩니다.

전원 관련

운전 정지 후에 바로 주 전원을 끄지 마십시오.

- 제품 손상의 원인이 됩니다.

실외온도 5 °C 이하일 경우 운전 시작 2시간 전에 주 전원을 켜십시오.

- 제품 손상의 원인이 됩니다.

사용 관련

흡입구 또는 토출구를 막거나 주변에 장애물을 두지 마십시오.

- 고장 또는 사고의 원인이 됩니다.

난방이 장시간 몸에 직접 닿지 않도록 하고, 난방 토출구에 손이나 몸을 접촉하지 마십시오.

- 화상의 원인이 됩니다.

운전 중 또는 운전 직후에 냉매 배관을 만지지 마십시오.

- 화상 또는 동상의 원인이 됩니다.

동식물, 정밀기기, 미술품의 보존 등 특수한 용도 또는 장소에는 사용하지 마십시오.

- 재산 손해의 원인이 됩니다.

습기가 많은 장소나 창문 또는 문이 열려있는 장소에서 사용하지 마십시오.

- 재산 손해의 원인이 됩니다.

전압이 불안정한 지역에서 장시간 사용하지 마십시오.

- 제품 보호를 위해 제품이 자동으로 정지할 수 있으며, 고장의 원인이 됩니다.

폭풍이나 태풍이 부는 경우 제품을 사용하지 마십시오.

- 단전 또는 고장의 원인이 됩니다.

어린이가 건전지를 삼키지 않도록 주의하십시오.

- 건전지는 유아의 손이 닿지 않는 곳에 두십시오. 만일 어린이가 먹은 경우 즉시 의사와 상담하십시오.

건전지 액이 피부에 묻었을 경우 깨끗한 물로 씻고, 필요 시 의사에게 문의하십시오.

- 건강을 해치게 됩니다.

제품에서 나오는 물을 마시지 마십시오.

- 배탈의 원인이 됩니다.

송곳이나 날카로운 물건으로 버튼을 누르지 마십시오.

- 고장의 원인이 됩니다.

제품 위에 무거운 물건을 놓지 마십시오.

- 상해 또는 제품 고장의 원인이 됩니다.

이동식 차량(캠핑카), 선박, 비행기 등의 내부에 제품을 설치하지 마십시오.

- 특수한 조건에서 사용이 가능한지 가까운 LG전자 서비스 센터에 반드시 문의하십시오.

청소 관련

필터는 꼭 끼워서 사용하고 2주에 1회 청소하십시오.

- 고장의 원인이 됩니다.

불안정한 받침대를 사용하여 청소하지 마십시오.

- 떨어져서 상해의 원인이 됩니다.

장기간 사용 하였거나 열교환기가 오염된 경우 LG전자 서비스센터에 의뢰하여 청소하십시오.

- 제품 성능 저하 또는 고장의 원인이 됩니다.

실외기 주변에 가연성 물질(쓰레기, 낙엽 등)이 없도록 주기적으로 청소, 관리하여 주십시오.

- 외부 화재로 인한 재산 피해의 원인이 됩니다.

사용하기

각 부 명칭

실내기

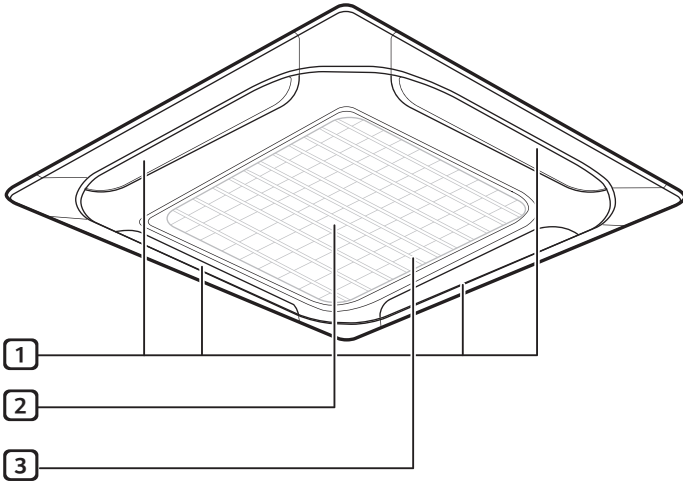

Type 1

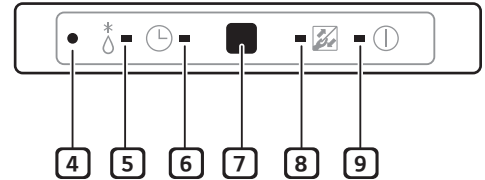

Type 2

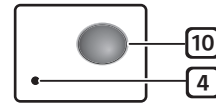

- ① 공기 배출구
- ② 공기 흡입구
- ③ 필터
- ④ 강제운전 스위치
- ⑤ 제상 표시램프
- ⑥ 예약 표시램프
- ⑦ 리모컨 수신부
- ⑧ 필터청소 표시램프
- ⑨ 운전 표시램프
- ⑩ 리모컨 수신부/표시램프

알아두기

- 모델에 따라 제품의 형상이 다를 수 있습니다.

표시부 색상

표시부 색상별 내용	표시부 색상	
	Type 1	Type 2
냉방 운전 중일 때	적색(운전표시램프)	녹색(표시램프)
난방 운전 중일 때	적색(운전표시램프)	녹색(표시램프)
냉방 또는 난방 운전 중에 필터 청소 시점이 되었을 때	적색(운전표시램프)+녹색(필터청소표시램프)	연두색(표시램프)
제품을 운전하지 않지만 일정 시간이 지나 필터 청소 시점이 되었을 때	녹색(필터청소표시램프)	황색(표시램프)
난방 운전 시작하기 전에 예열 또는 제상으로 대기 상태일 때	적색(운전표시램프)+황색(제상표시램프)	녹색(표시램프)
제품 운전 예약이 되어 있을 때	적색(운전표시램프)+녹색(예약표시램프)	연두색(표시램프)

알아두기

- 필터청소 표시 램프가 점등되면 필터를 청소해주세요.
- 필터청소 표시 램프는 일정 시간이 지나면 자동 해제됩니다.
- 제상: 겨울철 실외기 열교환기의 얼음을 자동으로 녹이는 기능

리모컨 사용하기

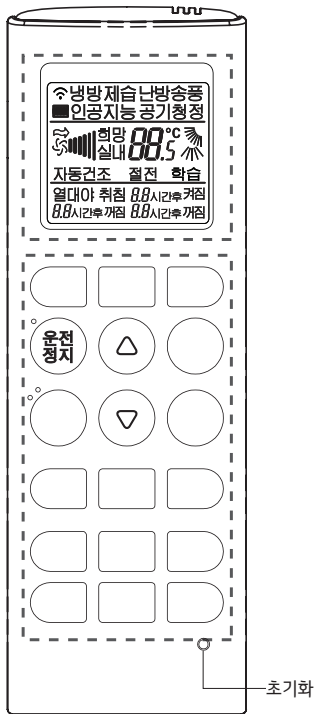

버튼	표시부	버튼 설명
운전/정지	-	제품을 켜고 끌 때
공기청정	-	공기청정 운전을 설정할 때
바람각조절	-	바람이 나오는 각도를 제어할 때 (개별제어)
파워냉방	Po	강력한 냉방을 설정할 때
▽ △	22.5°C	희망온도를 선택할 때
바람세기	🌀	바람의 세기를 선택할 때
운전선택	-	냉방을 선택할 때
		난방을 선택할 때
		제습을 선택할 때
		송풍을 선택할 때
		인공지능을 선택할 때
실내온도	-	방안의 실내온도 확인을 원할 때
상하	↗	바람의 방향을 상하로 조절할 때
좌우	↘	바람의 방향을 좌우로 조절할 때
기능설정	-	부가 기능을 선택할 때
취침	-	취침 예약을 설정할 때
켜짐예약	-	켜짐 예약을 설정할 때
꺼짐예약	-	꺼짐 예약을 설정할 때
설정/해제	-	켜짐, 꺼짐 예약을 설정/해제할 때
시간설정(상/하) / 밝기	-	예약시간을 설정할 때 밝기 조절할 때 (시간조절모드가 아닐 경우)
초기화	-	리모컨 설정을 초기화할 때

알아두기

- 무선 및 유선리모컨은 제품에 따라 별매 또는 기본입니다.
- 제품에 따라 리모컨의 형상이 다를 수 있습니다.
- 리모컨을 별도로 구매한 경우 해당 리모컨 상세설명서를 참고해주세요.
- 제품에 따라 일부 기능이 작동하지 않을 수 있습니다.

리모컨 보관하기

리모컨 걸이에 보관해주세요.

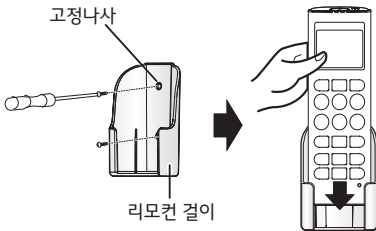

리모컨 건전지 장착하기

1 건전지 뚜껑을 열어주세요.

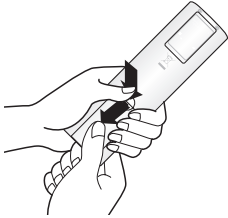

2 리모컨 내부의 +, - 방향을 확인하고 건전지를 넣어주세요.

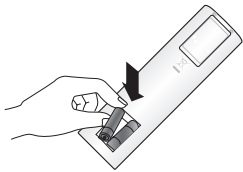

3 건전지 뚜껑을 닫아주세요.



⚠ 경고

- 리모컨 건전지는 충전 또는 분해하거나 화기에 버리지 마십시오.
 - 폭발 또는 화재의 원인이 됩니다.

⚠ 주의

- 발로 밟거나 강한 충격을 주지 마십시오.
- 물과 습기가 많은 곳에서는 사용하지 마십시오.
- 화기, 열기가 있는 곳에서는 사용하지 마십시오.
- 리모컨을 오랫동안 사용하지 않을 경우 건전지를 분리하여 보관하십시오. 장시간 방치할 경우 건전지의 액이 흘러 고장의 원인이 됩니다.

알아두기

- 여러 버튼을 동시에 누르면 작동이 안 됩니다.
- 리모컨 분실 시 가까운 서비스 센터에서 구입할 수 있습니다.
- 리모컨을 사용할 때는 리모컨의 송신부가 에어컨의 리모컨 수신부를 향하게 해주세요.
- 건전지를 교환할 때는 2개 모두 새 것으로 교환해주세요. 건전지를 교환한 후에도 리모컨이 작동하지 않으면 LG전자 서비스센터에 문의해주세요.
- 삼파장 형광등이나 네온사인등의 강한 빛이 발생하는 곳에서는 리모컨 수신이 안되는 경우가 있습니다. 이런 경우에는 실내기의 리모컨 수신부 앞에서 리모컨을 사용해주세요.

사용하기 전 알아두기

- 사용하기 전에 전원공급기의 전원이 켜졌는지 확인해주세요.
- 유선리모컨 혹은 무선리모컨, 중앙제어기로 실내기를 작동 및 제어할 수 있습니다.
 - 리모컨 혹은 중앙제어기 사용 시 해당 제어기기의 사용설명서를 참고해주세요.
- 실내기가 2대 이상인 제품은 실외기 용량에 맞게 여러대의 실내기를 연결할 수 있습니다.
 - 같은 실외기를 가지는 다른 실내기를 동시에 리모컨을 사용해서 모드를 바꿀 때, 현재 가동되고 있는 운전은 멈추고, 새로운 운전이 시작됩니다.

⚠ 주의

- 실외기가 절환형인 경우 해당 실외기와 연결된 다른 실내기들의 운전상태(냉방/난방)가 다를 때에 원하는 운전이 되지 않을 수 있습니다.
 - 다른 실내기의 운전 상태를 동일하게 바꾸십시오.
 - 실외기가 동시형이거나 실내기가 한대인 경우 해당 사항 없습니다.

실내기 및 실외기 작동범위

작동온도와 습도의 범위를 벗어난 범위에서의 에어컨 작동은 심각한 고장의 원인이 될 수 있습니다.

냉	방	실외 -5℃~48℃, 실내 18℃ 이상
난	방	실외 -15℃~26℃, 실내 30℃ 이하
동	시 운 전	실외 -10℃~30℃, 실내 18℃~30℃

알아두기

- 실내기, 실외기에 적용 가능한 표준습도는 상대습도 30~80%에서 사용하시기 바랍니다
- 일부 제품은 작동범위가 다를 수 있습니다.

난방운전의 특징

- 용량 가변형 히트펌프식 난방 제품은 실외공기 중의 열을 모아 실내로 옮겨서 난방을 하는 제품으로서 실외 온도가 영하로 떨어지면 압축기의 용량을 가변시켜 -10℃ 까지 난방 성능이 확보됩니다.
- 난방 운전은 공기 순환방식이기 때문에 실내 전체가 골고루 따뜻해 지는데 다소 시간이 소요될 수 있습니다.

난방 예열

난방 운전 초기에 찬바람이 나오는 것을 방지하기 위하여 실내기 배관온도가 일정온도 이상이 될 때까지 실내팬이 작동하지 않게 하는 기능입니다.

(냉방 전용 모델에서는 난방이 작동하지 않습니다.)

알아두기

- 난방예열 운전 중에는 난방이 되지 않습니다.
- 실외의 온도가 -10℃이하로 지속된 경우에는 예열을 위하여 1시간 전에 미리 제품을 운전해주세요.
- 초기에는 예열기능이 작동하여 약한 바람으로 운전되며 예열기능이 끝난 후 설정된 바람세기로 운전됩니다. (예열시간은 실외온도에 따라 다릅니다.)

제상 운전

난방운전 시 실외 온도가 낮고, 습도가 높은 경우 실외 열교환기에 성애가 생길 수 있습니다. 이 성애를 자동으로 녹여주는 운전을 제상운전이라고 합니다.

(냉방 전용 모델에서는 난방이 작동하지 않습니다.)

알아두기

- 제상운전 중에는 실내 팬이 정지되고 제상운전이 끝나면 잠시 후 따뜻한 바람이 나옵니다.
- 난방운전이 장시간 계속되는 경우 압축기 보호를 위해 자동으로 제상운전이 작동합니다. 제상 운전 중에는 난방운전이 멈추며 일시적인 소음이 발생할 수 있습니다.
- 수증기가 발생할 수도 있으나 정상적인 현상이므로 안심하셔도 됩니다.

냉방 운전 기능 사용하기

표준 냉방

쾌적하고 산뜻한 바람으로 실내를 시원하게 합니다.

- 1 **운전/정지** 버튼을 눌러 제품 운전을 시작해주세요.
- 2 **운전선택** 버튼을 눌러 냉방 운전을 선택해주세요.

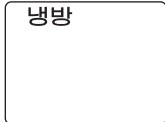

- 3 **온도조절** 버튼을 눌러 실내온도보다 희망온도를 낮게 설정해주세요.

알아두기

- **실내온도** 버튼을 누르면 현재 실내 온도를 확인할 수 있습니다.
- 운전 중에 **운전/정지** 버튼을 누르면 냉방 운전이 정지됩니다.
- 희망온도가 실내온도보다 높게 설정되어 있을 때는 찬바람이 나오지 않으며, 송풍상태의 바람이 나옵니다.
- 3분지연 기능이란?
 - 냉방 정지 후 곧바로 제품 작동시 찬바람이 나오지 않는 것은 압축기를 보호하기 위한 기능 때문입니다.
 - 3분 후에 압축기가 작동되면서 실내에 찬바람이 나옵니다.
- 초기 운전 시에는 자동으로 희망온도가 18 °C로 설정됩니다.

파워 냉방

실내를 빠른속도로 시원하게 합니다.

냉방 운전 중 **파워냉방** 버튼을 눌러주세요.



알아두기

- **파워냉방, 운전선택, 바람세기, 온도조절** 버튼을 누르면 파워 냉방 기능이 해제됩니다.
- 일부 제품은 파워 냉방 기능이 없습니다.

절전 냉방

- 1 냉방 운전 모드에서 **기능설정** 버튼을 눌러 절전 기능을 선택해주세요.
 - **기능설정** 버튼을 누를 때마다 자동 건조 → 절전 → 로봇청소 → 부가기능 설정 모드 해제 순으로 반복됩니다.
- 2 절전 문구가 깜빡일 때, **설정/해제** 버튼을 눌러 절전 기능을 설정해주세요.

알아두기

- 냉방 운전 중에만 절전 냉방을 선택할 수 있습니다. (제습, 인공지능, 송풍, 난방 운전 중에는 작동 안 됩니다.)
- 냉방 22 °C이하에서 절전냉방을 누를 경우, 온도가 자동으로 22 °C로 설정됩니다.
- 절전 냉방시 리모컨의 온도와 제품 표시창의 온도가 다르게 표시될 수 있습니다.
- 일부 제품은 절전냉방 기능이 없습니다.

난방 운전 기능 사용하기

냉방 전용 모델에서는 난방 운전이 작동하지 않습니다.

- 1 **운전/정지** 버튼을 눌러 제품 운전을 시작해주세요.
- 2 **운전선택** 버튼을 눌러 난방 운전을 선택해주세요.

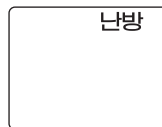



- 3 **온도조절** 버튼을 눌러 실내온도보다 희망온도를 높게 설정해주세요.

알아두기

- **실내온도** 버튼을 누르면 현재 실내 온도를 확인할 수 있습니다.
- 운전 중에 **운전/정지** 버튼을 누르면 난방 운전이 정지됩니다.
- 희망온도가 실내온도보다 낮게 설정되어 있을 때는 따뜻하지 않은 바람이 나옵니다.
- 초기 운전 시에는 자동으로 희망온도가 30 °C로 설정됩니다.

온도 설정하기

온도조절 버튼을 눌러 희망온도를 설정해주세요.

-  누를 때마다 1 °C 씩 높아집니다.
길게 누르면 1 °C 씩 자동으로 높아집니다.
-  누를 때마다 1 °C 씩 낮아집니다.
길게 누르면 1 °C 씩 자동으로 낮아집니다.

알아두기

- **냉방 운전 시**
 - 희망온도가 실내온도보다 높으면 냉방이 안 됩니다.
 - 희망온도를 실내온도보다 낮게 설정해주세요.
- **난방 운전 시 (냉난방 모델)**
 - 희망온도가 실내온도보다 낮으면 난방이 안 됩니다.
 - 희망온도를 실내온도보다 높게 설정해주세요.
- 실내온도와 실외온도의 차이는 5 °C가 좋습니다.
지나친 냉/난방은 건강에 해로우므로 적당한 희망온도를 설정해주세요.
- 냉방 운전은 18 °C~30 °C까지, 난방 운전은 16 °C~30 °C까지 희망온도를 선택할 수 있습니다

바람 세기 설정하기

원하는 바람의 세기를 간편하게 조절할 수 있습니다.

바람세기 버튼을 누를 때마다 바람의 세기가 반복선택됩니다.

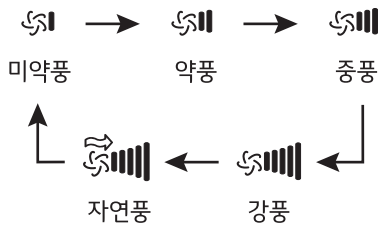

알아두기

- 냉방, 제습, 공기 청정, 난방 운전 중에 **바람세기** 버튼을 눌러 자연풍으로 설정하면 숲속에서와 같은 쾌적한 바람을 느낄 수 있습니다.

제습 운전 기능 사용하기

냉방은 약하게 하면서 습기를 제거합니다.

- 1 **운전/정지** 버튼을 눌러 제품 운전을 시작해주세요.
- 2 **운전선택** 버튼을 눌러 제습으로 설정해주세요.



알아두기

- **운전선택** 버튼을 한 번 더 누르면 제습 운전이 해제됩니다.
- **바람세기** 버튼을 누를 때마다 미약풍 → 약풍 → 중풍 → 강풍 → 자연풍 순으로 풍량을 선택할 수 있습니다.
- 장마철이나 습도가 높은 경우에 사용하시면 효과적인 습기 제거와 냉방 운전을 동시에 할 수 있습니다.
- 제습 운전 시는 온도조절이 되지 않습니다.

송풍 운전 기능 사용하기

- 1 **운전/정지** 버튼을 눌러 제품 운전을 시작해주세요.
- 2 **운전선택** 버튼을 눌러 송풍으로 설정해주세요.

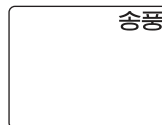

알아두기

- **운전선택** 버튼을 한번 더 누르면 송풍 운전이 해제됩니다.
- **바람세기** 버튼을 누를 때마다 미약풍 → 약풍 → 중풍 → 강풍 → 자연풍 순으로 풍량을 선택할 수 있습니다.
- 송풍 운전은 찬바람이 나오지 않고 일반 선풍기 바람이 나옵니다.
- 실내와 온도차이가 없는 바람만 내보내므로 실내 공기를 순환시키는 기능을 합니다.
- 송풍 운전 시에는 실외기의 압축기가 운전되지 않습니다.
- 송풍 운전 시는 온도조절이 되지 않습니다.

바람각 조절하기

바람이 나오는 각도를 조절할 수 있습니다.

1 바람각 조절 버튼을 눌러주세요.

- **바람각 조절** 버튼을 누르면, 1번 날개와 상하바람 아이콘이 깜빡거립니다. (단, 날개 설정 이후 재진입 시에는 1번 날개의 이전 설정값으로 표시됩니다.)
- **바람각 조절** 버튼을 누를 때마다, 1번 날개 → 2번 날개 → 3번 날개 → 4번 날개 → 바람각 조절모드 해제 순으로 반복됩니다.

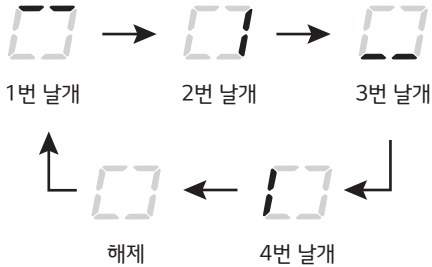

- 실내기 표시부의 우측 날개부터 시계 방향으로 번호가 증가합니다

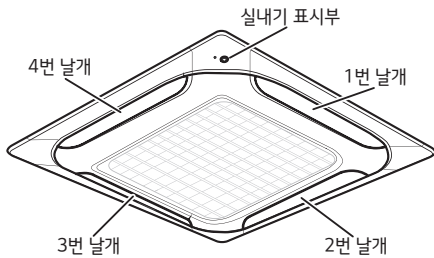

2 온도조절 버튼을 눌러 각각의 바람각을 설정해주세요.

- **온도조절** 버튼을 누를 때마다 해당되는 바람각 표시와 설정값이 나타납니다.
- **△상, ▽하** 버튼을 눌러 6단계로 바람각을 설정할 수 있습니다.

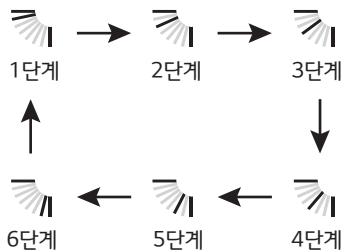

3 설정/해제 버튼을 눌러 설정을 완료해주세요. 바람각 조절 모드가 해제됩니다.

알아두기

- **바람각 조절** 버튼을 약 3초간 누를 경우 모든 바람각이 표준각으로 설정됩니다.



- 제품의 바람각 움직임을 확인하며 원하는 각도로 설정해주세요.
- 운전 및 정지 시 언제든지 설정할 수 있습니다.
- 천장형 카세트의 경우 바람 배출구 개수대로 바람각을 각각 제어할 수 있습니다.
- 설정 중에 약 1분간 버튼 입력이 없으면 바람각 조절 모드가 해제됩니다.
- 바람각 조절 기능은 제품 추가기능으로, 일부 제품에서는 작동하지 않을 수 있습니다.

인공지능 기능 사용하기

온도와 바람세기가 방의 실제 온도에 따라 자동으로 조절됩니다.

냉방 모델

- 1 운전/정지 버튼을 눌러 제품 운전을 시작해주세요.
- 2 운전선택 버튼을 눌러 인공지능으로 설정해주세요.

알아두기

- '0'을 기준으로 더울 때부터 추울 때까지 '-2~2'까지 조절 가능합니다.



냉난방 모델

- 1 운전/정지 버튼을 눌러 제품 운전을 시작해주세요.
- 2 운전선택 버튼을 눌러 인공지능으로 설정해주세요.

알아두기

- 온도조절 버튼을 눌러 온도를 조절할 수 있습니다.

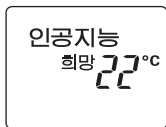

냉/난방 절환 온도차 설정 기능

냉방에서 난방으로, 난방에서 냉방으로 자동 절환 시 절환하는 온도차이를 설정하는 기능입니다. (동시형 냉/난방 모델의 인공지능에서만 냉/난방 절환 온도차 설정 기능이 작동합니다.)

- 1 인공지능 운전 모드에서 **기능설정** 버튼을 눌러 냉/난방 자동 절환 온도차 설정 기능을 선택해주세요.
 - **기능설정** 버튼을 누를 때마다 자동건조 → 로봇청소 → 냉/난방 자동 절환 온도차 설정 기능 → 부가기능 설정 모드 해제 순으로 반복됩니다.

- 2 희망 문구가 깜빡일 때, **온도조절** 버튼을 눌러 원하는 값으로 설정해주세요.

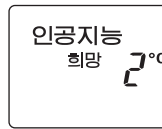

- 3 **설정/해제** 버튼을 눌러 설정을 완료해주세요. 다시 희망온도 표시로 되돌아옵니다.

알아두기

- 제품 출하 시 리모컨의 초기 값은 2°C로 설정되어 있습니다.
- 1~7°C 까지 냉/난방 자동 절환 온도차를 설정 할 수 있습니다.
- 건전지를 교체하거나 초기화 버튼을 누를 경우 리모컨의 설정값이 2°C로 초기화됩니다.

공기 청정 기능 사용하기

실내 공기를 깨끗하고 쾌적하게 유지할 수 있습니다.

- 1 공기청정 버튼을 눌러 제품 운전을 시작해주세요.
- 2 공기 청정 운전 중 **운전선택** 버튼을 눌러 냉방운전, 인공지능, 제습, 난방, 송풍운전으로 변환할 수 있습니다.

알아두기

- 냉방운전, 인공지능, 제습, 난방, 송풍운전 중 **공기청정** 버튼을 누르면 공기 청정 운전과 동시에 사용할 수 있습니다.
- 봄, 가을, 겨울에는 공기 청정만 사용해도 실내공기를 쾌적하게 유지할 수 있습니다.
- 공기 청정 기능은 NPI (Nano Plasma Ionizer)를 이용하여 강력한 제균효과를 지닌 수산화 이온을 발생시켜 인체, 의류, 벽, 바닥, 가구 등에 부착되어있는 바이러스 및 유해균을 제거해주는 제균 시스템입니다.
- 공기 청정 기능은 제품 부가기능으로서 일부 제품에서는 작동하지 않을 수 있습니다.

밝기 조절하기

  버튼을 눌러 제품 LCD 운전 표시창의 밝기를 조절할 수 있습니다.

알아두기

- 잠잘 때나 LCD 창이 밝게 느껴질때 사용하시면 편리합니다
- 밝기 조절 기능은 부가기능으로, 일부 제품에서는 작동하지 않을 수 있습니다.

실내온도 확인하기

실내온도 버튼을 눌러주세요.

알아두기

- 실내온도가 약 5초간 표시되었다가 희망온도가 표시됩니다.

자동 건조 기능 사용하기

에어컨 내부의 냄새를 제거하고 곰팡이균 발생을 방지할 수 있습니다.

- 1 **기능설정** 버튼을 눌러 자동 건조 기능을 선택해주세요.
 - 버튼을 누를 때마다
자동 건조 → (절전) → 로봇청소 → (냉/난방 절환 온도차 설정 기능) → 부가기능 설정 모드 해제 순으로 반복됩니다.

- 2 자동 건조 문구가 깜빡일 때, **설정/해제** 버튼을 눌러 자동 건조 기능을 설정해주세요.



알아두기

- 자동 건조 기능을 해제하려면, 자동 건조 기능을 선택한 후에 다시 **설정/해제** 버튼을 눌러주세요.
- 운전 중에 자동 건조 기능을 설정하면 제품 정지 시에 자동적으로 제품 내부에 남아있는 습기를 제거한 후 정지됩니다.
- 운전 정지 중에 자동 건조 기능을 설정하면, 다음 운전을 하고 정지될 때 자동 건조 기능을 수행한 후 정지됩니다.
- 자동 건조 운전 중에는 약품으로 송풍 운전을 하도록 설정되어 있습니다.
- 냉방모드에서만 절전 기능으로 진입합니다.
- 자동 건조 기능은 부가기능으로서 일부 제품에서는 작동하지 않을 수 있습니다.

예약 설정하기

취침 예약

잠 잘 때나 몇 시간 후에 자동으로 꺼지게 할 때 사용합니다.

- 1 **운전/정지** 버튼을 눌러 제품 운전을 시작해주세요.
- 2 **취침** 버튼을 눌러주세요.
- 3   **밝기** 버튼을 눌러 취침시간을 설정해주세요.





- 4 **설정/해제** 버튼을 눌러 설정을 완료해주세요.

알아두기

- 취침 예약을 취소하려면 취침 예약을 선택 후 **설정/해제** 버튼을 누르거나, 시간을 '0'으로 맞춘 후 **설정/해제** 버튼을 누르면 해제됩니다.
- 취침 예약을 선택 후 별도의 시간설정 없이 **설정/해제** 버튼을 누르면 해당 예약이 취소됩니다.
- 취침 예약은 1~7시간까지 설정할 수 있습니다.
- 예약시간만큼 취침운전 후 제품은 자동으로 꺼집니다.
- 실내기 예약 LED는 예약이 설정되면 켜집니다.

켜짐 예약

설정해놓은 예약시간에 제품이 자동으로 켜집니다.

- 1 **켜짐** 버튼을 눌러주세요.
- 2   **밝기** 버튼을 눌러 켜짐시간을 설정해주세요.

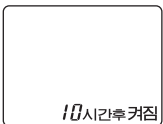



- 3 **설정/해제** 버튼을 눌러 설정을 완료해주세요.

알아두기

- 켜짐 예약을 취소하려면 켜짐 예약을 선택 후 **설정/해제** 버튼을 누르거나, 시간을 '0'으로 맞춘 후 **설정/해제** 버튼을 누르면 해제됩니다.
- 켜짐 예약을 선택 후 별도의 시간설정 없이 **설정/해제** 버튼을 누르면 해당 예약이 취소됩니다.
- 1~24시간까지 설정 가능합니다.
- 실내기 예약 LED는 예약이 설정되면 켜집니다.

꺼짐 예약

설정해놓은 예약시간에 제품이 자동으로 꺼집니다.

- 1 **꺼짐** 버튼을 눌러주세요.
- 2   **밝기** 버튼을 눌러 꺼짐시간을 설정해주세요.



- 3 **설정/해제** 버튼을 눌러 설정을 완료해주세요.

알아두기

- 꺼짐 예약을 취소하려면 꺼짐 예약을 선택 후 **설정/해제** 버튼을 누르거나, 시간을 '0'으로 맞춘 후 **설정/해제** 버튼을 누르면 해제됩니다.
- 꺼짐 예약을 선택 후 별도의 시간설정 없이 **설정/해제** 버튼을 누르면 해당 예약이 취소됩니다.
- 예약이 설정된 상태에서 **설정/해제** 버튼을 누를 경우 설정된 모든 예약이 해제됩니다.
- 1~24시간까지 설정 가능합니다.
- 실내기 예약 LED는 예약이 설정되면 켜집니다.

기타 기능 사용하기

강제 운전

리모컨이 고장나거나 분실됐을 때 제품을 작동시키는 기능입니다.

전면 패널의 표시창에 있는 **강제운전** 버튼을 약 2초간 눌러주세요.

- Type 1



강제운전 버튼

- Type 2

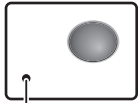

강제운전 버튼

알아두기

- 유선리모컨이 연결되어 있어도 사용 가능합니다.
- **강제운전** 버튼이 표시창 안쪽에 내장되어 있으므로, 뽀쪽하고 긴 물체를 이용하여 눌러주세요.
- 강제운전은 냉방운전, 풍량은 강풍, 온도는 18 °C로 설정되어 있습니다.

중앙제어 설정하기

중앙제어 주소설정

중앙제어기를 사용할 경우 실내기 주소를 설정해주는 기능입니다.

- 1 운전선택 버튼을 누르고 있는 상태에서 초기화 버튼을 눌러주세요.

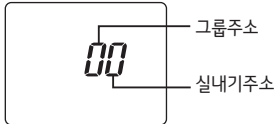

- 2 온도조절 버튼을 눌러 주소를 설정합니다.

- (△) 상 버튼을 눌러 그룹주소를 지정합니다.
 - (▽) 하 버튼을 눌러 실내기 주소를 지정합니다.
- 주소설정범위 : 00~FF

- 3 운전/정지 버튼을 누르면 주소가 설정됩니다.

예) (△) 상 버튼을 2번 누르고 (▽) 하 버튼을 3번 눌러주세요.



- 4 주소설정이 끝나고 초기화 버튼을 누르면 주소설정 모드가 해제됩니다.

⚠ 주의

- 실내기 주소를 잘못 설정할 경우 제품의 고장이나 사용자의 부상 또는 재산의 피해가 발생할 수 있습니다.

알아두기

- 실내기 주소를 설정할 때에는 무선리모컨은 제품의 리모컨 수신부를 향한 상태에서 설정해야 합니다.

중앙제어 주소확인

중앙제어기를 사용하실 경우 실내기 주소를 확인할 수 있는 기능입니다.

- 1 공기청정 버튼을 누르고 있는 상태에서 초기화 버튼을 눌러주세요.



- 2 주소를 확인하고자 하는 실내기의 수신부를 향하여 운전/정지 버튼을 누르면 실내기 표시창에 해당 주소값이 표시됩니다.

- 3 주소확인이 끝나면 초기화 버튼을 누르십시오. 주소 확인 모드가 해제됩니다.

알아두기

- 중앙제어 주소 표시 방법은 실내기의 표시창의 종류에 따라 다를 수 있습니다.

설치자 설정 모드 사용하기

설치자 설정 모드 진입 방법

- 1 바람세기 버튼을 누르고 있는 상태에서 초기화 버튼을 눌러주세요.

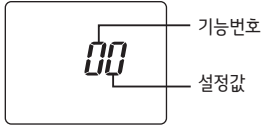

- 2 온도조절 버튼을 눌러 주소를 설정합니다.
 - (△) 상 버튼을 눌러 기능번호를 지정합니다.
 - (▽) 하 버튼을 눌러 설정값을 지정합니다.

- 3 운전/정지 버튼을 누르면 설정이 완료됩니다.

예) (△) 상 버튼을 2번 누르고 (▽) 하 버튼을 2번 눌러주세요.



- 4 설정이 끝나고 초기화 버튼을 누르면 설치자 설정 모드가 해제됩니다.

⚠ 주의

- 설치자 설정 모드를 잘못 설정할 경우 제품의 고장이나 사용자의 부상 또는 재산의 피해가 발생할 수 있습니다.
- 설치자 설정 모드는 반드시 설치 자격증을 보유한 설치 전문가가 변경해야 하며 설치 자격증이 없이 설치 및 임의 변경할 경우 발생하는 모든 문제점은 설치자의 책임이며, 이 경우 당사에서는 무상 서비스를 실시하지 않습니다.

알아두기

- 설치자 설정 모드는 실내기의 세부기능을 설정하는 모드입니다.

기능 설정표

아래표를 참고하여 설치자 기능을 설정해주세요.

기능	기능 번호	설정 항목	설정값	리모컨 표시창
운전모드 오버라이드 설정	0	실내기 운전모드 마스터 설정	0	00
		실내기 운전모드 마스터 해제	1	01
천장높이 선택	1	천장높이 : 표준천장	1	11
		천장높이 : 저천장	2	12
		천장높이 : 고천장	3	13
		천장높이 : 초고천장	4	14
그룹제어 설정	2	실내기 마스터 설정	0	20
		실내기 마스터 해제 슬래이브 설정	1	21
		실내기 마스터 여부 확인	2	22
Simple Dry contact 설정	4	Simple Dry contact 자동인식	D	4D
		Simple Dry contact 미설치	E	4E
		Simple Dry contact 설치	F	4F
Over Heating Step	6	기본 설정 값	0	60
		단열 취약	1	61
		기본 설정 값과 동일	2	62
		단열 양호	3	63

알아두기

- 운전모드 오버라이드 설정
 - 운전모드 오버라이드 설정 기능은 난방 모델(Multi-V 동시형 모델 제외)에서 사용하는 기능으로, 실외기는 마스터로 설정된 실내기의 운전모드에 따라 운전합니다.
- 천장높이 선택
 - 유선리모컨을 사용하는 실내기는 유선리모컨에서 설정된 천장높이에 따라 운전합니다.
- 그룹제어 설정
 - 유선리모컨을 사용한 그룹제어 시에 실내기의 마스터를 설정할 수 있는 기능입니다.
 - 유선리모컨을 사용한 그룹제어 설치 시 1대의 실내기만 마스터로 설정하고 나머지는 슬레이브로 설정해야 합니다. 벽걸이제품군에서만 설정 가능합니다.
 - 그룹제어 설정 후, 제품의 전원을 1분간 off해주세요.
- Simple Dry contact 설정
 - 실내기에 Simple Dry contact 설치상태를 설정할 수 있는 기능입니다.
- Over Heating Step 설정
 - 제품 설치 환경에 따라서 Over Heating Step을 설정 할 수 있는 기능입니다.
 - 설정값 0 : 기본 설정값
 - 설정값 1 : 1) 천장 높이 2.7 m 이상 시
2) 단열이 취약한 환경
3) 조리기구 등을 사용하는 환경
 - 설정값 2 : 천장 높이 2.7 m 이하의 단열이 취약한 환경 (카세트는 기본설정과 동일함)
 - 설정값 3 : 단열이 매우 양호한 환경
- 유선리모컨이 설치된 경우 무선리모컨으로는 설정이 불가능합니다.
- 제품에 따라 일부 기능이 작동하지 않을 수 있습니다.

관리하기

필터 청소하기

- 1 양쪽에 있는 고정걸이를 누르고 전면그릴을 열어
필터를 빼주세요.

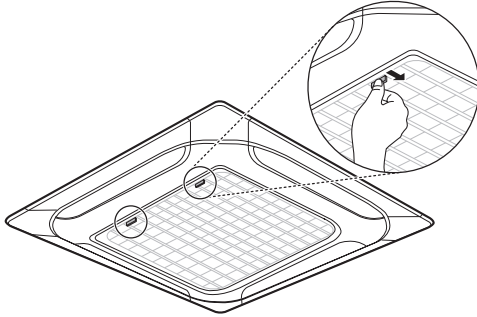

- 2 진공청소기나 부드러운 솔로 청소해주세요.
• 오염이 심할 때는 중성세제를 이용하여 물로 씻어주세요.
- 3 물기가 완전히 마를 때까지 필터를 그늘에서 말려주세요.
- 4 필터를 끼운 뒤 전면그릴을 닫고 고정걸이를 걸어주세요.
• 닫는 방법 : 먼저 그릴의 끝단 걸이 부를 제품에 건 다음 고정걸이를 닫아주세요.

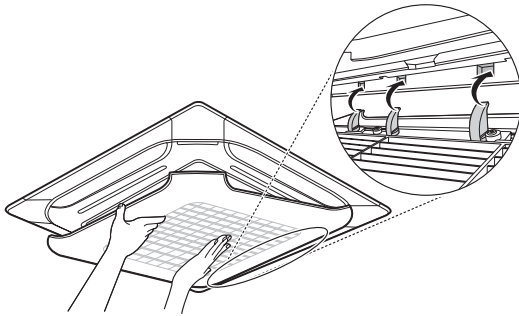

- 5 좌우측 중앙부를 한번씩 눌러주세요.

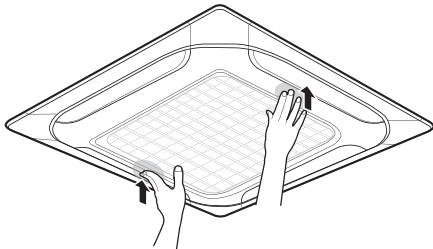

⚠ 경고

- 안전을 위하여 청소하기 전에 주 전원을 차단하십시오.

⚠ 주의

- 그릴에서 필터가 떨어지지 않도록 조심하십시오.
- 필터를 빼낼 때, 승강 그릴이 와이어에서 빠지지 않도록 조심하십시오.
- 40 °C 이상 뜨거운 물이나 휘발성 액체는 사용하지 마십시오.
- 필터의 물기가 완전히 마르지 않으면 고장의 원인이 될 수 있습니다.
- 필터를 불이나 직사광선 근처에서 건조할 경우 필터 손상의 원인이 됩니다.
- 전면 그릴 닫을 시 제대로 닫혔는지 확인하십시오.

알아두기

- 필터에 먼지가 끼면 냉난방능력이 떨어지고, 전기요금도 많이 나오니, 2주에 1회 정도 청소해주세요.
- 유선리모컨 및 실내기 표시부에 나타나는 필터청소 알림은 일정시간 운전 후에 자동으로 표시됩니다.
- 필터청소 후에는 리모컨 사용설명서를 참조하여, 필터청소 표시를 해제해주세요.
- 승강 그릴을 장착 했을 경우 승강 그릴이 완전히 멈추었는지 확인 후 필터를 승강 그릴에서 안전하게 빼주세요.
- 서비스센터에 의뢰 시 필터 청소는 유상서비스입니다.

제품 보관하기

- 1 맑은 날 1시간 이상 송풍 운전을 해주세요.
- 2 **운전/정지** 버튼을 눌러 운전을 정지해주세요.
- 3 주 전원 스위치를 내려주세요.
- 4 실내기, 실외기를 깨끗이 청소해주세요.
 - 부드러운 천을 사용해서 긁힘 등 외관 손상을 방지해주세요.

알아두기

- 본 제품은 실내기, 실외기 모두 커버가 없습니다.
 - 실내기 : 흡입 팬넬, 공기 배출구 도어가 커버의 역할을 충분히 합니다.
 - 실외기 : 내구성이나 뛰어난 녹이 슬지 않는 특수재질을 사용하여 커버를 씌우지 않아도 전혀 문제가 없으며, 커버를 씌우고 사용할 때 나타나는 압축기 불량 원인을 제거하였습니다.

절전하기

- 희망온도를 적절히 조절 후 사용해주세요.
 - 실내온도와 실외온도 차이는 5℃ 정도가 좋습니다.
- 실외기 배출구에 방충망 등 장애물을 제거해주세요.
 - 막혀 있으면 실외기 소음이 높아지고 찬바람이 나오지 않으며 전기료가 많이 나옵니다.
- 새어드는 바람이 없도록 하고, 햇빛은 커튼 등으로 막아주세요.
 - 냉기가 밖으로 새어나가 냉방 속도도 느려지고 전기료도 많이 나옵니다.
- 잠잘 때는 꺼짐예약 운전을 해주세요.
 - 예정시간 동안 작동 후 자동 정지됩니다.
- 풍향을 자동으로 조절하여 사용해주세요.
 - 냉방이 골고루 됩니다.

동영상을 통한 문제 해결하기

고장으로 오인할 수 있는 문제를 동영상으로 간편하게 해결하세요.

방법 하나

- 1 LG전자 서비스센터 홈페이지 (<http://www.lgservice.co.kr/>)에 접속해주세요.
- 2 '에어컨' 항목 내에 '시스템/천장형'을 선택해 주세요.
- 3 해결하고자 하는 항목에 맞는 키워드를 클릭하거나 직접 입력하여 해결 방법을 찾아 주세요.
- 4 동영상 또는 설명방법을 참고해 주세요.

방법 둘

- 1 스마트폰에서 QR Code 인식용 어플리케이션을 실행한 후 아래 **QR Code**를 인식해주세요.



- 2 '에어컨' 항목 내에 '시스템/천장형'을 선택해 주세요.
- 3 해결하고자 하는 항목에 맞는 키워드를 클릭하거나 직접 입력하여 해결 방법을 찾아 주세요.
- 4 동영상 또는 설명방법을 참고해 주세요.

고장 신고 전 확인 사항

제품에 이상이 생겼을 경우에는 서비스 센터에 의뢰하기 전에 아래사항을 먼저 확인해주세요.

증상	원인	해결책
운전이 전혀 되지 않습니다.	주 전원 스위치가 내려져 있습니까?	<ul style="list-style-type: none"> 주 전원 스위치를 올려주세요. 그래도 작동하지 않을 경우 LG전자 서비스센터에 의뢰해주세요.
	전압이 너무 낮습니까?	<ul style="list-style-type: none"> 정격전압인지 한국전력에 문의해주세요.
	리모컨에 이상이 있습니까?	<ul style="list-style-type: none"> 리모컨의 작동 상태가 이상 없는지 확인 후 이상이 있을 시에는 LG전자 서비스센터에 수리를 의뢰해주세요.
	정전되었습니까?	<ul style="list-style-type: none"> 다른 제품의 전원을 확인해주세요. (전기가 들어오면 다시 운전해주세요.)
	실내기, 실외기 흡입구 또는 토출구가 막혀 있습니까?	<ul style="list-style-type: none"> 실내기, 실외기 흡입구 또는 토출구를 확인해주세요.
	제품 내부의 퓨즈가 끊어졌을 수도 있습니다.	<ul style="list-style-type: none"> LG전자 서비스센터에 수리를 의뢰해주세요.
이슬이 맺힙니다.	장마철과 같이 실내의 습도가 높습니까?	<ul style="list-style-type: none"> 공기 중의 습기가 이슬로 맺히는 현상이며 고장은 아닙니다. (마른 수건으로 닦아주세요.)
정상보다 시원하지 않습니다. 정상보다 따뜻하지 않습니다.	희망온도 설정은 바로 되어 있습니까?	<ul style="list-style-type: none"> 냉방 시는 희망온도를 실내온도보다 낮게, 난방 시는 높게 설정해주세요.
	필터가 빠져 있습니까?	<ul style="list-style-type: none"> 필터는 꼭 끼워주세요.
	필터에 먼지 등이 끼어 더러워져 있습니까?	<ul style="list-style-type: none"> 필터를 깨끗이 세척해주세요.
	실내기와 실외기의 거리가 너무 멀리 떨어져 있습니까?	<ul style="list-style-type: none"> 10 m 이상 되면 냉방 또는 난방 능력이 조금씩 떨어질 수 있습니다.
	실내에 인원이 많습니까?	<ul style="list-style-type: none"> 실내에 인원이 많으면 냉방효과가 떨어질 수도 있습니다. (냉방시만 해당)
	찬 공기가 실외로 빠져 나가고 있습니까?	<ul style="list-style-type: none"> 열어둔 창문을 닫고 틈새를 막아주세요.
	햇빛이 실내로 직접 새어 들고 있습니까?	<ul style="list-style-type: none"> 커튼으로 햇빛을 막아주세요. (냉방 시만 해당)
	제품 주위에 장애물이 있습니까?	<ul style="list-style-type: none"> 장애물을 옮겨주세요.
제품을 켜는데도 작동합니다.	운전이 멈춘 후에도 배기 소음과 모터 회전 소음이 계속 들립니까?	<ul style="list-style-type: none"> 잠시만 기다려주세요. 냉방운전이 멈췄을 때에는 3분 동안 드레인 작동을 한 후에 기기가 멈춥니다.
	실외기 토출구에 장애물이 막혀 있습니까? (장애물로 막혀 있으면 실외기 소음이 높아지고 찬바람이 나오지 않으며 전기료가 많이 나옵니다.)	<ul style="list-style-type: none"> 장애물을 제거해주세요.

증상	원인	해결책
잠 잘 때 시끄럽습니다.	바람의 세기가 '강'으로 되어 있습니까?	<ul style="list-style-type: none"> • 풍량을 '약'이나 '미약'으로 설정하여, 적절한 냉난방이 되도록 하주세요.
냄새가 나고 눈이 따갑습니다.	음식점의 매운 냄새 등이 발생하고 있습니까?	<ul style="list-style-type: none"> • 실내의 환풍기를 작동하거나 환기해주세요.
	미용실, 가구점 등에서 사용하고 있습니까?	<ul style="list-style-type: none"> • 내부 악취는 환기, 청소 등으로 제거해주세요.
	곰팡이 냄새가 납니까?	<ul style="list-style-type: none"> • 제품에서 생기는 응축수가 잘 빠지지 않을 경우 냄새가 날 수 있으므로 배수호스를 점검해주세요.
	새집에 이사하여 인테리어나 가구에서 나는 냄새로 인해 눈이 따갑다고 느껴집니까?	<ul style="list-style-type: none"> • 실내/외 공기가 변질되어 냄새가 날 경우 LG전자 서비스센터에 의뢰하여 열교환기를 세척해주세요.
운전 후 곧바로 찬바람이나 더운 바람이 나오지 않을 때 (3분지연 기능)	운전을 정지한 후 곧바로 운전을 하였습니다습니까?	<ul style="list-style-type: none"> • 3분 후에 자동으로 운전됩니다.
찬바람이 연속으로 나오지 않습니다.	희망온도가 실내 온도보다 높게 설정되어 있습니까?	<ul style="list-style-type: none"> • 희망온도를 실내 온도보다 낮게 설정해주세요.
	인공지능/제습/절전 모드 운전입니까?	<ul style="list-style-type: none"> • 운전 모드를 냉방으로 변경해주세요.
	실외기 주위 온도가 너무 높습니까?	<ul style="list-style-type: none"> • 실외기 주위 온도가 너무 높거나 낮으면 운전과 정지가 반복될 수 있습니다.
예약운전이 되지 않습니다.	예약을 올바르게 하였습니다습니까?	<ul style="list-style-type: none"> • 설명서를 참고하여 다시 한번 예약해주세요.
	예약시간을 확인해 보세요.	<ul style="list-style-type: none"> • 예약시간이 맞지 않으면 다시 설정해주세요.
	현재 시각을 확인해 보셨습니까?	<ul style="list-style-type: none"> • 현재시각이 맞지 않으면 다시 설정해주세요.
제품이 저절로 꺼집니다.	꺼짐 예약이 되어있습니까?	<ul style="list-style-type: none"> • 리모컨을 확인하여 꺼짐예약을 취소해주세요.
	취침 예약이 되어있습니까?	<ul style="list-style-type: none"> • 리모컨을 확인하여 취침예약을 취소해주세요.
리모컨이 안 됩니다.	건전지가 모두 방전되었습니까?	<ul style="list-style-type: none"> • 새 건전지로 교체해주세요.
	리모컨 수신부가 가려져 있습니까?	<ul style="list-style-type: none"> • 리모컨 수신부를 가린 물건을 치워주세요.
	너무 강한 빛이 근처에 있습니까?	<ul style="list-style-type: none"> • 삼파장 형광등이나 네온사인 등과 같은 강한 빛이 발생하는 곳에서는 리모컨이 작동되지 않을 수 있습니다. 리모컨 수신부 앞에서 리모컨을 작동해주세요.
흰 안개가 나옵니다.	제품을 음식점 및 기름을 많이 사용하고 있는 곳에 설치하였거나, 습도가 높습니까?	<ul style="list-style-type: none"> • 습도가 높으면 습기가 많은 공기가 배출되어 흰 안개 같은 것이 나올 수도 있습니다. 기름을 많이 사용하는 곳은 LG전자 서비스센터에 의뢰하여 열교환기를 정기적으로 세척해주세요.

폐가전 처리 절차

신규 제품 구입 시

LG전자 제품 판매점에서 신제품을 구입한 경우 새 제품 배달 시 기존 제품을 무상으로 처리해 드립니다.

단순 폐기 시

가전제품과 같은 대형 생활 폐기물을 버릴 경우 관할 주민센터 또는 폐기 전문 업체로 연락하여 폐기해야 합니다.

소화기 비치

소화기의 필요성

- 소화기는 방화 혹은 실화의 초기 단계에 가장 효과적인 진화도구입니다.
- 유사시에 대비하여 가정마다 소화기를 꼭 비치해 둡시다.
- 도시 교통의 복잡으로 소방차 출동이 늦어질 때 유용하게 사용될 것입니다.

소화기 사용방법

1 안전핀을 뽑아주세요.



2 호스를 불이 있는 곳으로 향해주세요.

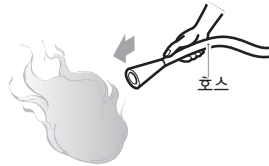

3 손잡이를 움켜쥐고 바람을 등지면서 분사해주세요.

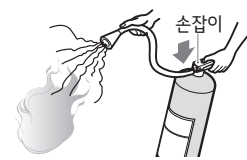

제품 보증서

고객에게는 제품 사용 중 발생한 고장에 대하여 구입일로부터 2년 동안 무상 서비스를 받을 수 있는 소중한 권리가 있습니다. 본 제품은 대한민국에 서만 보증 기간 내 무상 서비스가 가능합니다.

모델명		무상 보증 기간 : 2년
구입일		컴프레서 무상 보증 기간 : 4년 주요 부품 보유 기간 : 8년(제조 일자를 기준으로 기산합니다)

수리를 의뢰할 때는 구입일자가 기재된 본 보증서를 제시해야 충분한 서비스를 받을 수 있으므로 잘 보관해주세요.

- 본 제품에 대한 품질 보증은 보증서에 기재된 내용으로 보증 혜택을 받습니다.
- 무상 품질 보증 기간은 구입일로부터 산정되므로 구입일자를 기재 받아주세요.
(구입일자 확인이 안될 경우 제조연월일 또는 수입 통관일로부터 3개월이 경과한 날로부터 품질 보증 기간을 기산합니다.)
- 설치공사로 인한 문제 및 설치 불량은 설치자의 책임이며, 이 경우 무상서비스를 받을 수 없습니다.
- 이 보증서는 재발행되지 않습니다.
- 별도 계약에 의한 공급일 경우에는 주 계약에 따라 보증 내용을 적용합니다.

소비자 분쟁해결 기준 안내

소비자 피해 유형		보상내역	
		보증 기간 이내	보증 기간 경과 후
구입 후 10일 이내에 정상적인 사용 상태에서 발생한 성능 또는 기능상의 하자로 중요한 수리를 요할 때		제품 교환 또는 구입가 환급	유상수리
구입 후 1개월 이내에 정상적인 사용 상태에서 발생한 성능 또는 기능상의 하자로 중요한 수리를 요할 때		제품 교환 또는 무상수리	
품질 보증 기간 이내에 정상적인 사용 상태에서 발생한 성능 또는 기능상의 하자	하자 발생 시	무상수리	
	수리 불가능 시	제품 교환 또는 구입가 환급	
	교환 불가능 시	구입가 환급	
	교환된 제품이 1개월 이내에 중요한 수리를 요할 때	구입가 환급	
※ 품질 보증 기간 이내에 동일 하자에 대해 2회까지 수리하였으나 하자가 재발하는 경우 또는 여러 부위 하자에 대해 4회까지 수리하였으나 하자가 재발하는 경우는 수리 불가능한 것으로 봄.			
소비자가 수리 의뢰한 제품을 사업자가 분실한 경우		제품 교환 또는 구입가 환급	정액 감가상각한 금액에 10%를 가산하여 환급 (최고한도: 구입가격)
부품 보유 기간 이내에 수리용 부품을 보유하고 있지 않아 발생한 피해	정상적인 사용 상태에서 성능 또는 기능상의 하자로 인해 발생된 경우	제품 교환 또는 구입가 환급	정액 감가상각한 잔여 금액에 구입가의 5%를 가산하여 환급
	소비자의 고의 또는 과실로 인한 고장인 경우	유상수리에 해당하는 금액 징수 후 제품 교환	

소비자 피해 유형	보상내역	
	보증 기간 이내	보증 기간 경과 후
제품 구입 시 운송 과정에서 발생된 피해	제품 교환 (단, 전문 운송기관에 위탁한 경우는 판매자가 운송사에 대해 구상권 행사)	해당사항 없음
사업자가 제품 설치 중 발생된 피해	제품 교환	해당사항 없음

- 상기 보상 기준은 공정거래위원회 고시 소비자 분쟁해결 기준에 의거합니다.
- 명시되지 않은 사항은 「소비자 분쟁해결 기준」에 따릅니다.
- 제품 고장이 아닌 경우 서비스 비용이 부과될 수 있으므로 반드시 사용설명서를 읽어주세요.
- 수리 시 교체하는 부품은 기존 부품과 다른 원산지나 제조사의 부품이 적용될 수 있고, 새로운 부품이 아닐 수도 있으나 정상적으로 작동되며 기능상으로 동등한 부품이 사용됩니다. 제품에 사용되는 부품 중 일부는 제조한 국가와는 다른 국가에서 생산된 제품이 사용될 수 있습니다.

유상 서비스(고객의 비용 부담)에 대한 책임

서비스 신청 시 다음과 같은 경우는 무상 기간 내라도 유상 처리됩니다.

- 제품 내부에 장난감 또는 음료와 같은 이물질이 들어가 고장이 발생한 경우
- 제품을 떨어뜨리는 등 충격으로 인한 제품 파손 또는 기능상 고장이 발생한 경우
- 고객의 부주의 또는 시너(신나), 벤젠 등과 같은 유기 용제에 의해 제품 외관이 손상되거나 변형된 경우
- 사용 전압을 잘못 선택하여 제품 고장이 발생한 경우
- LG전자 정품이 아닌 부품을 사용하여 제품 고장이 발생한 경우 (LG전자 정품은 가까운 LG전자 서비스 센터에서 구입해주세요.)
- 고객이 제품을 임의 분해하여 부속품이 분실 또는 파손된 경우
- LG전자 제품 판매점이나 LG전자 서비스 센터의 수리기사가 아닌 사람이 제품을 수리 또는 개조하여 고장이 발생한 경우
- 초기 제품 설치 이후 고객의 요구로 제품 위치를 바꾸거나, 이사 후 재설치한 경우 (제품 문 분해나 조립 포함)
- 제품 불량은 아니나 점검을 받아보기 위해서 서비스를 요청할 경우
- LG전자 제품 설명서 내에 '안전을 위한 주의 사항'을 지키지 않아 고장이 발생한 경우
(‘안전을 위한 주의 사항’을 잘 지키면 제품을 오래 사용할 수 있습니다. 단, 고장이 아닌 경우 서비스를 요청하면 요금이 부과되므로 반드시 본 설명서를 읽어주세요.)
- 낙뢰, 화재, 풍수해, 염해, 가스, 지진 등과 같은 천재지변에 의해 고장이 발생한 경우
- 고객의 기타 과실에 의하여 고장이 발생한 경우
- 사용상 정상 마모되는 소모성 부품을 교환하는 경우
- 제품 기능 설명 또는 분해 없이 간단히 조정만 하는 경우 (1회 무료, 2회부터 유료)
- 전원 차단기가 내려감으로 서비스를 요청하였으나, 제품에 이상이 없는 경우
- 자사 제품으로 서비스를 요청하였으나, 타사 제품 또는 타제품 불량으로 서비스가 접수된 경우
- (외부)전기공사에 의한 문제(결선/역상 및 결상/차단기 관련 문제)로 서비스를 요청할 경우
- 기타 제품 이외의 문제(배수펌프에 의한 소음/진동/누수, 멀티탭 불량, 전원 코드 미 삽입 등)로 인한 서비스를 요청할 경우
- 비정상적인 설치와 개조로 인하여 제품에 하자가 있을 시 유상 SVC이오니 설치 시에 필히 설치 매뉴얼을 확인하시기 바랍니다.
- 주기적으로 필터를 청소하지 않아서 발생된 문제, 열교환기 청소 서비스를 요청할 경우
- 리모컨의 건전지 불량(소모) 누액을 사전 확인 없이 서비스를 요청할 경우

메 모

메 모

메 모



이 제품은 국내(대한민국)용입니다. 전원, 전압이 다른 해외에서는 사용할 수 없습니다.

LG전자 서비스 센터 대표 전화번호

사용 불편 및 고장 접수는 (전국 어디서나)

1544-7777, 1588-7777

• 전화 걸기 전

제품 모델명, 고장 상태, 전화번호, 주소를 정확히 알고 있으면 보다 빠른 서비스를 받을 수 있습니다.

• 전화 연결 시

ARS 안내에 따라 제품을 정확하게 선택하면 해당 제품의 전문 상담원에게 최고의 서비스를 받을 수 있습니다.

고객 상담실(제안 및 불만 사항) **080-023-7777**

인터넷 서비스 신청

www.lgservice.co.kr

- 인터넷 서비스를 이용하면 제품에 대한 자가진단, 원하는 날짜와 시간에 서비스 신청, 실시간 PC 원격 상담이 가능하여 보다 편리하게 이용할 수 있습니다.



고객을 위해 우수한 품질의 서비스를 제공하는
기업에게 사단법인 한국서비스진흥협회에서 서비스
품질을 인증하는 마크로 LG전자는 서비스 품질
우수기업입니다.