

Easy Setup Guide Specification

답 당	관 리 자	
H.J LEE 11.07.22	SG KIM 11.07.22	JO KIM 11.07.22

1. Model Description

MODEL	47WV30-BAAM	BRAND	LG	Part No.	MFL67420101 (1107-REV00)
SUFFIX	World Wide	Product Name	Signage		

2. Printing Specification

1. Trim Size (Format) : 172 mm x 243 mm
2. Printing Colors
Cover : 1 COLOR (BLACK)
Inside : 1 COLOR (BLACK)
3. Stock (Paper)
Cover : Coated paper, Snow White 150 g/㎡
Inside : Uncoated paper, 백상지 60 g/㎡
4. Printing Method : Off-set
5. Bindery : Perfect bind
6. Language : English/Czech/Spanish/French/German/Greek/Italian/Polish/Slovak/Portuguese (10)
7. Number of pages : 200 pages (Including blank 10 pages)

NOTES

- * This part contain Eco-hazardous substances (Pb, Cd, Hg, Cr6+, PBB, PBDE, etc.) within LG standard level, Details should be followed Eco-SCM management standard[LG(56)-A-2524]. Especially, Part should be followed and controlled the following specification.
- (1) Eco-hazardous substances test report should be submitted when Part certification test and First Mass Production.
 - (2) Especially, Don't use or contain lead(Pb) and cadmium(Cd) in ink.

3. Special Instructions

(1) Origin Notification

- | | | |
|--------------------------------|-----------------------------|-----------------------------|
| * LGEIN : Printed in Indonesia | * LGEWA : Printed in U.K | * LGEMA : Printed in Poland |
| * LGESP : Printed in Brazil | * LGEMX : Printed in Mexico | |
| * LGEND : Printed in China | * LGEIL : Printed in India | |

4. Changes

△8				
△7				
△6				
△5				
△4				
△3				
△2				
△1				
REV. NO.	MM/DD/YY	SIGNATURE	CHANGE NO.	CHANGE CONTENTS

Pagination sheet

Total pages : 200 pages

Front cover

English		2	3	...	17	18	Blank	
ČESKY		2	3	...	17	18	Blank	
ESPAÑOL		2	3	...	17	18	Blank	
FRANÇAIS		2	3	...	17	18	Blank	
DEUTSCH		2	3	...	17	18	Blank	
ΕΛΛΗΝΙΚΑ		2	3	...	17	18	Blank	
ITALIANO		2	3	...	17	18	Blank	
POLSKI		2	3	...	17	18	Blank	

Pagination sheet

Total pages :200 pages

SLOVENČINA

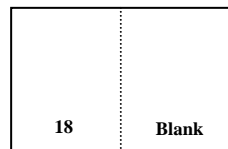
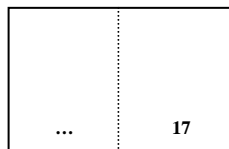
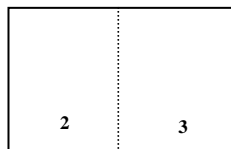

PORTUGUÊS

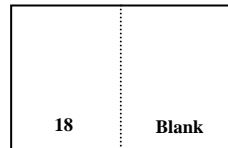
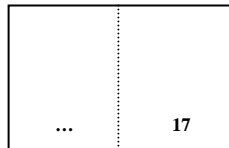
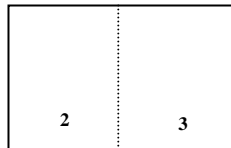

Back cover



LG

Life's Good

ENGLISH

Easy Setup Guide

SIGNAGE DISPLAY

Please read this manual carefully before operating the your set and retain it for future reference.

SIGNAGE DISPLAY MODELS

47WV30

P/NO : MFL67420101 (1107-REV00)
Printed in Korea

www.lg.com

ASSEMBLING AND PREPARING



Unpacking

Check your product box for the following items. If there are any missing accessories, contact the local dealer where you purchased your product. The illustrations in this manual may differ from the actual product and accessories.

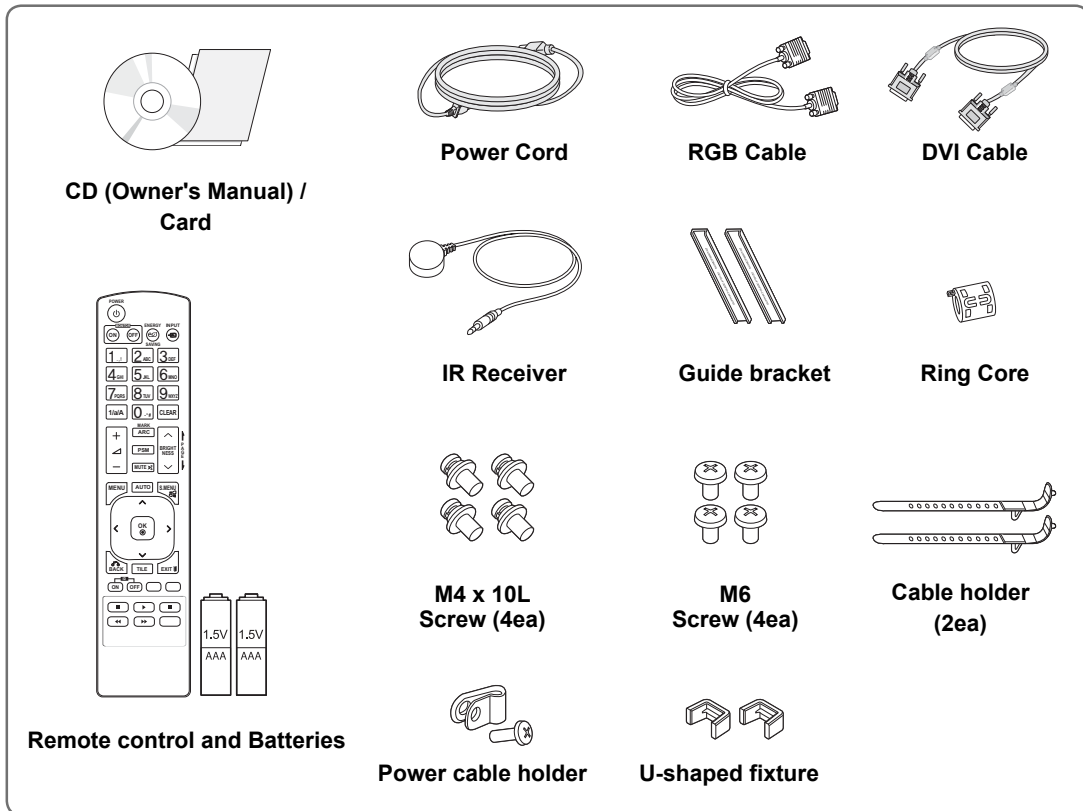

CAUTION

- Do not use any pirated items to ensure the safety and product life span.
- Any damages or injuries by using pirated items are not covered by the warranty.

NOTE

- The accessories supplied with your product may vary depending on the model.
- Product specifications or contents in this manual may be changed without prior notice due to upgrade of product functions.

Dimensions (Width x Height x Depth) / Weight

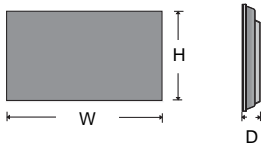

1047 mm x 592 mm x 91.1 mm / 29 kg

To view the User's guide

“Insert CD ROM” in Computer

CD-ROM will open automatically.(for Window only)

My computer → Digital_LG(CD-ROM) → Index.htm Open

My computer → Digital_LG(CD-ROM) → Manual folder → User's Guide Open

Remove L-brackets before Installation

Remove the L-brackets from each corner of the monitor before installing it.

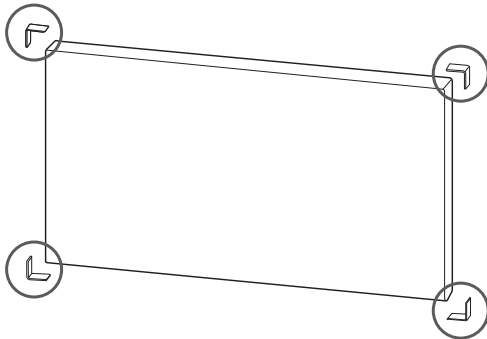

NOTE

Keep the removed L-brackets and use them when moving the monitor later.

CAUTION

- When you connect Monitor sets for multivision, you may find that the screen color is not the same across all the Monitor sets. If you want to adjust the screen color manually, please refer to the Installation Manual.
- When you install multiple Monitor sets onto a wall, attach the IR Receiver to all the sets, or use an RS-232C cable to connect them and then attach the IR Receiver to the first set.

Tiling Displays

How to Join Sets - Installing Set 1

*Example of 2 x 2 tiling

- The numbers assigned in this example (#1, #2, #3, #4) are used to demonstrate the installation procedure to ensure it is easy to follow. These numbers have nothing to do with the Set ID that is used to operate the remote control.
- Set the guide bracket into the bracket groove using screws and mount the set to the wall mount plate or the wall.

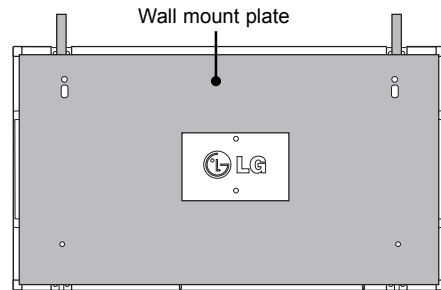
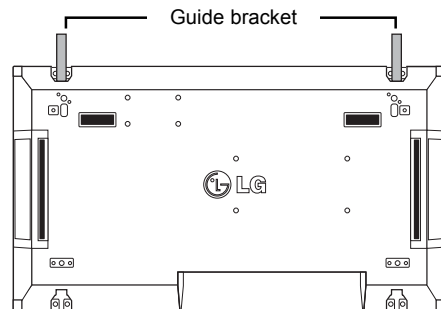

<Rear view of the set with the wall mount plate>

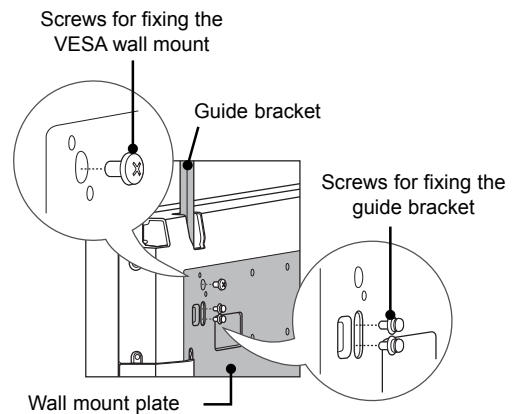

- The wall mount plate is shaded in gray in the illustration to help you see it.

How to Join Sets - Installing Set 2

- Join Set 2 to Set 1 using the guide brackets on the top side of Set 1 and mount the two sets to the wall mount plate or the wall.
- Remove the guide brackets after mounting the sets.

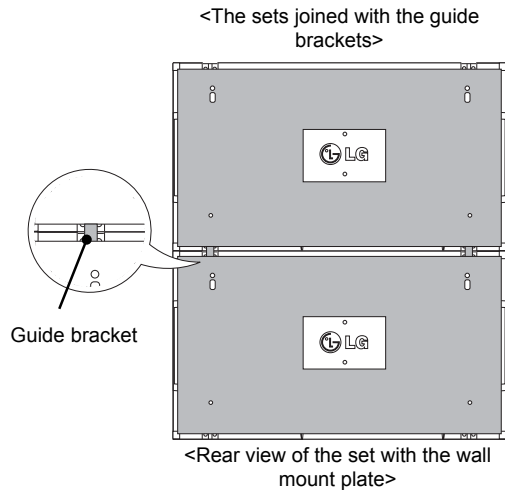

<The sets after removing the guide brackets>

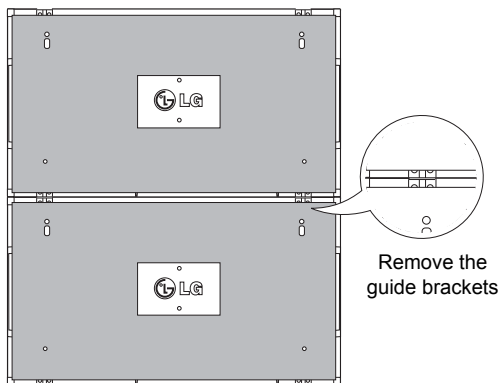

How to remove the guide brackets

- Unscrew the guide bracket screws from the rear of the set and remove the guide brackets.
- Once the screws are removed, the guide brackets will drop. You need to remove them through the gap on the sides of the set.
- This can be done only when there is enough space between the set and the wall mount plate or the wall to unscrew the screws. (Please check whether there is enough space to remove the screws before fixing the guide brackets.)

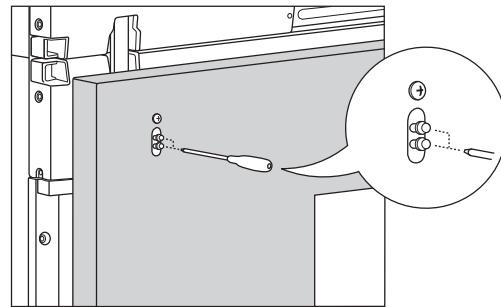

<Removing the guide bracket through the side gap>

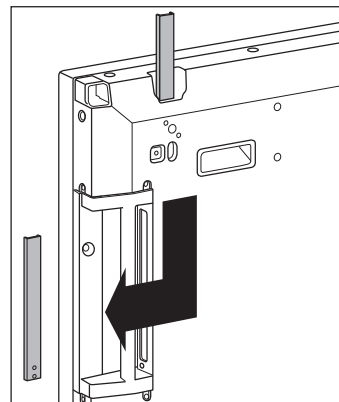

ENGLISH

How to Join Sets - Installing Set 3

Fix the guide brackets to Set 3 following the steps above, and loosely mount the set to the wall mount plate or the wall.

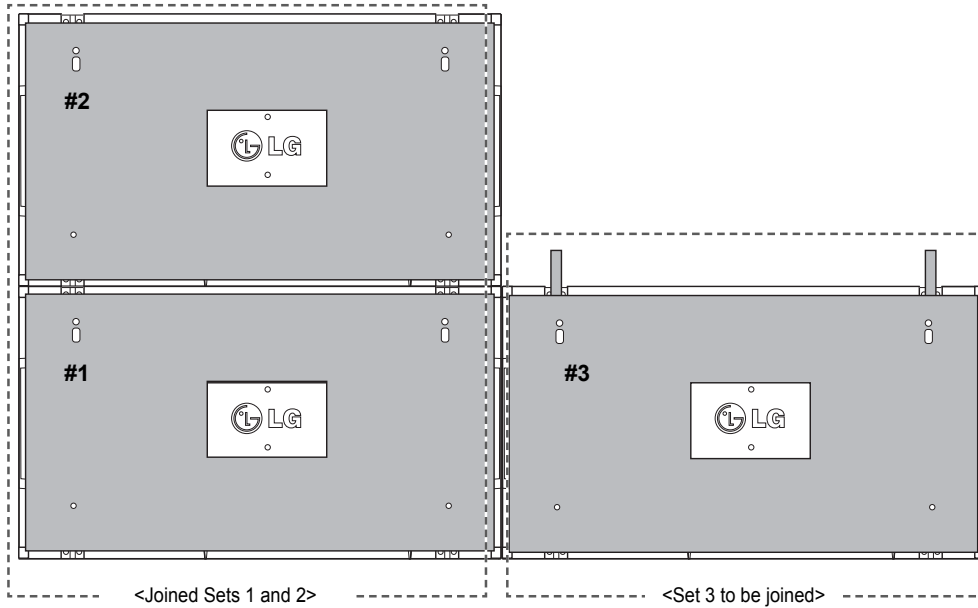

Minimize the space between the sides of the sets using the U-shaped fixture. When the sets are joined with the minimum amount of space between them, firmly mount them to the wall mount plate or the wall. When the sets are firmly mounted to the wall, remove the U-shaped fixtures.

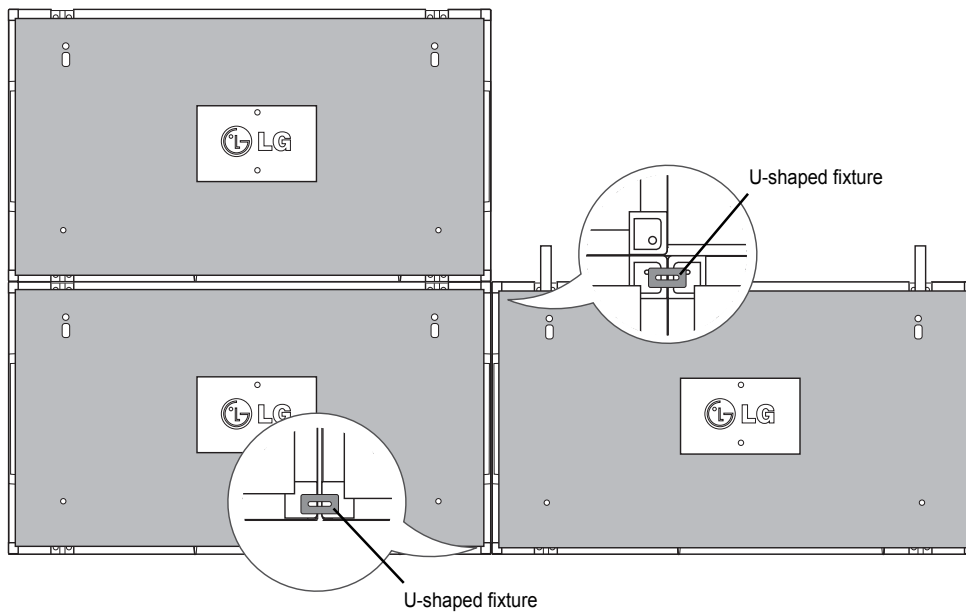

How to Join Sets - Installing Set 4

Loosely mount Set 4 to the wall mount plate or the wall and minimize the space between the sets using the U-shaped fixtures.

When Set 4 is firmly mounted to the wall, remove the U-shaped fixtures.

Remove the guide brackets. See <How to Join Sets - Installing Set2,3>.

Now the 2 x 2 tiling is complete.

You can tile in various combinations, such as 3 x 3.

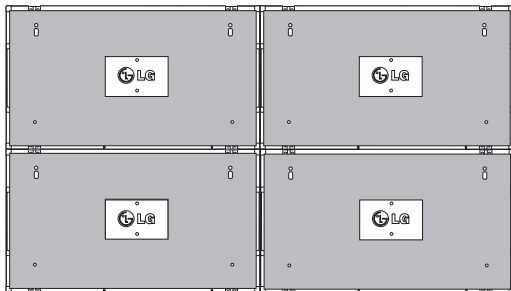

Set 4 joined to the rest of the sets
(2 x 2 tiling)

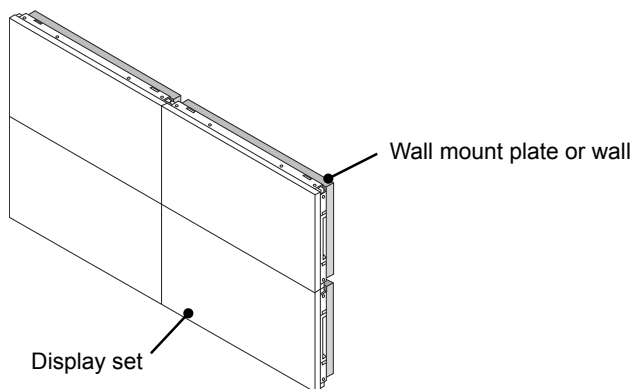

! NOTE

- The guide brackets for tiling should only be used to join sets and should be removed once they are joined.
- The guide brackets should only be used as the assisting tool when tiling sets. The load applied to each set should be supported by the wall mount plate or the wall using a VESA wall mount (800 x 400).
- (Each set must be firmly mounted to the wall mount plate or the wall.)
- The guide brackets must be removed once the sets are joined. When joining the sets without removing the guide brackets, extra caution is required to prevent damage due to the set weight.
- The U-shaped fixtures must also be removed after mounting the set to the wall mount plate or the wall.
- You may mount the set without using the guide brackets or the U-shaped fixtures; this does not affect the performance of the device.

REMOTE CONTROL

The descriptions in this manual are based on the buttons of the remote control. Please read this manual carefully and use the Monitor set correctly.

To replace batteries, open the battery cover, replace batteries (1.5 V AAA) matching ⊕ and ⊖ ends to the label inside the compartment, and close the battery cover. To remove the batteries, perform the installation actions in reverse.

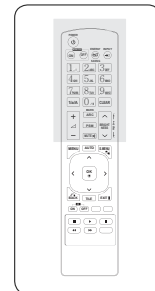
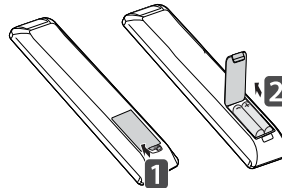

CAUTION

- Do not mix old and new batteries, as this may damage the remote control.

Make sure to point the remote control to the remote control sensor on the Monitor set.

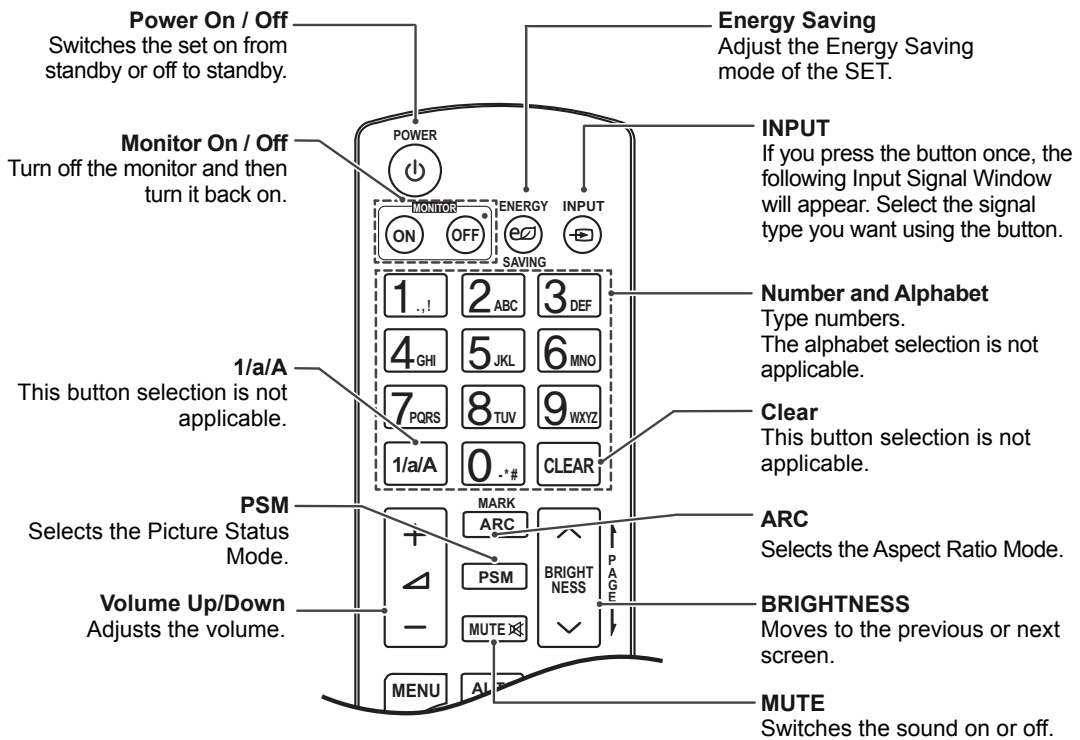

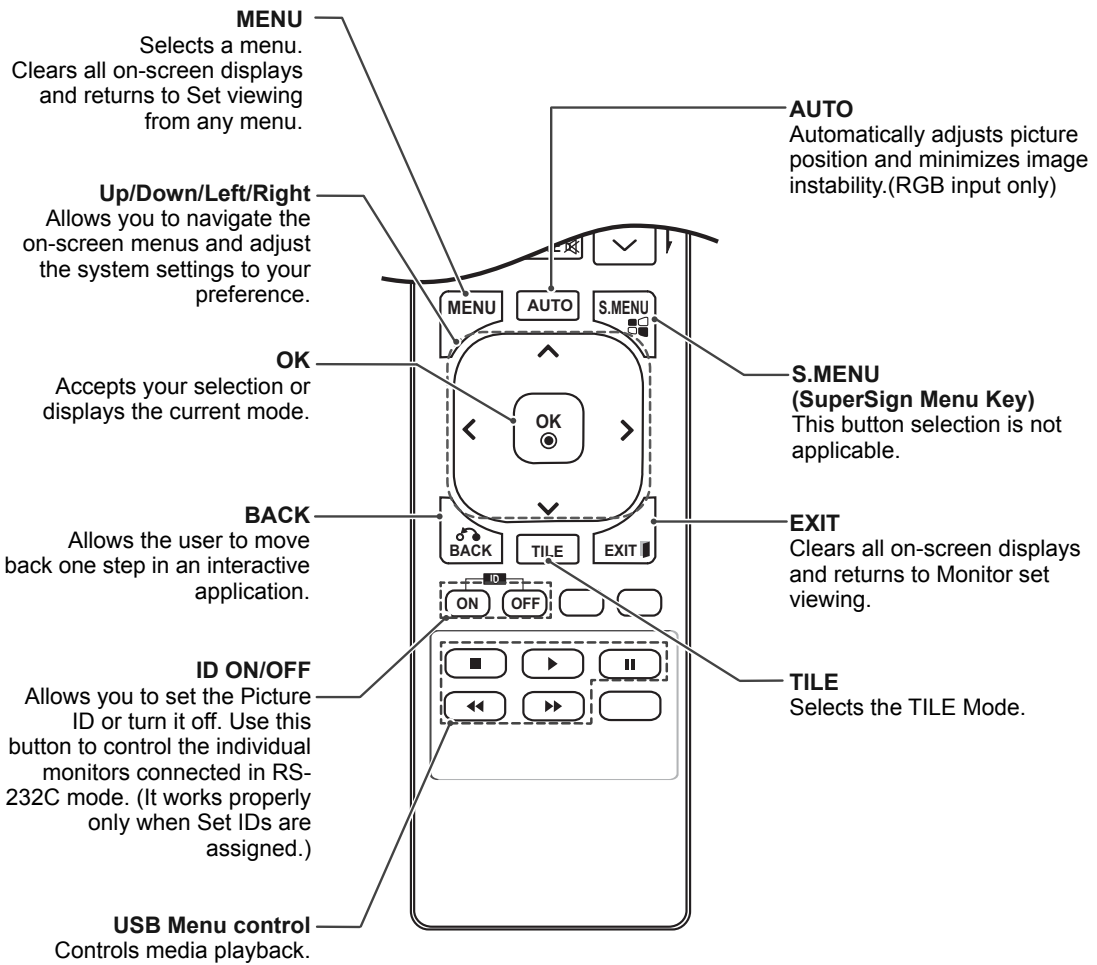
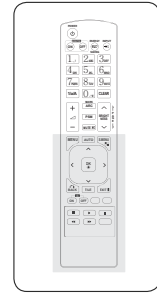

Connecting to a USB

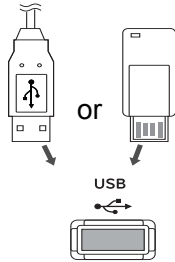

Connecting the Power code

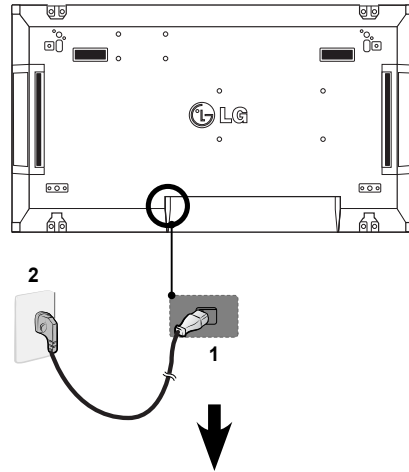

Connecting to the LAN

LAN connection

A Using a router(Switching Hub)

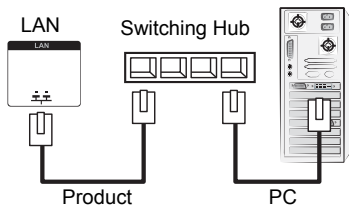

Power button

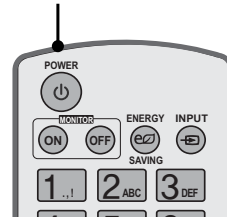

B Using the Internet.

NOTE

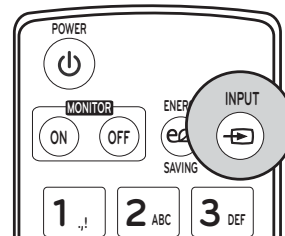

Select an input signal.

Component → RGB → HDMI → DVI-D

※ If you want to use HDMI-PC mode, you must set the input label to PC mode.

MAKING CONNECTIONS

Connect various external devices to the ports on the Monitor set's back panel.

- 1 Find an external device you want to connect to your Monitor set shown on the following illustration.
- 2 Check the connection type of the external device.
- 3 Go to the appropriate illustration and check the connection details.

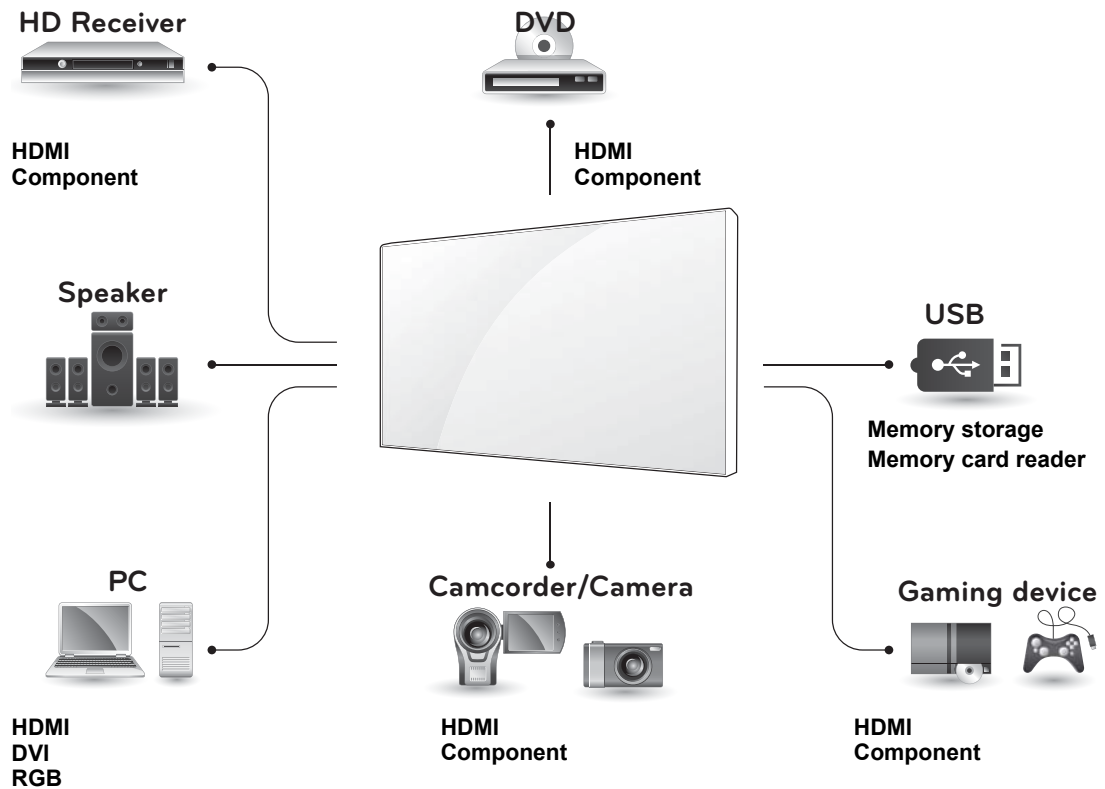

NOTE

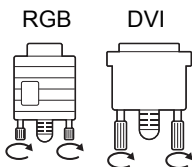

- Connect the signal input cable and tighten it by turning the screws clockwise.

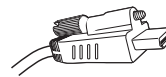

- When connecting an HDMI cable as illustrated, remove the screw on the HDMI connector first.

Daisy Chain Monitors

RGB Cable

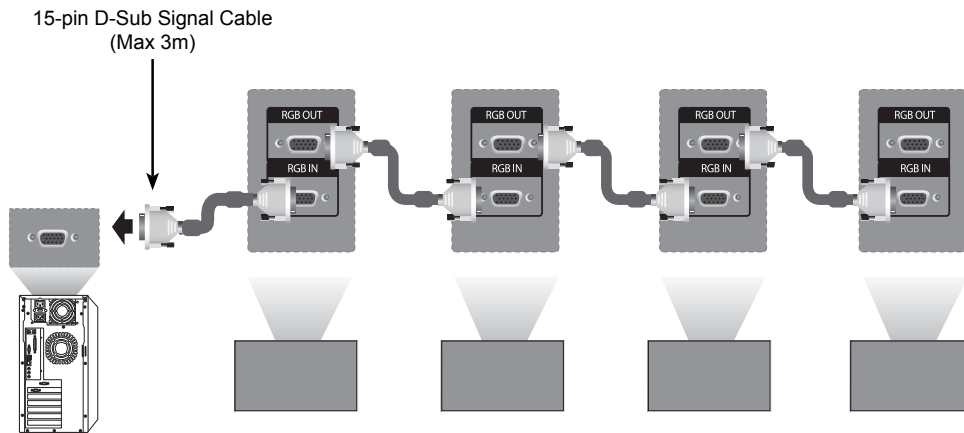

DVI Cable

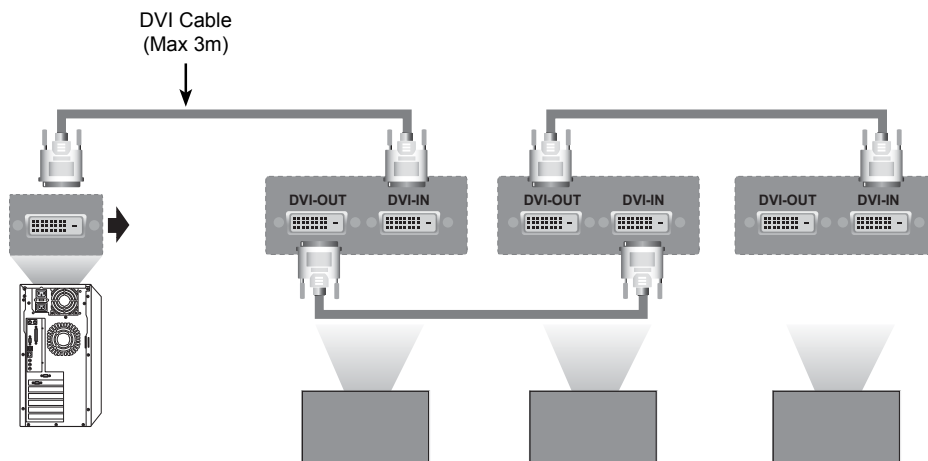

! NOTE

- When multi-connecting in/out cascade format, no loss cables are recommended.
- Since the image quality may decrease when multiple monitors are connected, we recommend that you use an amplifier.

ENGLISH

MULTIVISION CONFIGURATION

Function Setting

1 IR Receiver connection.

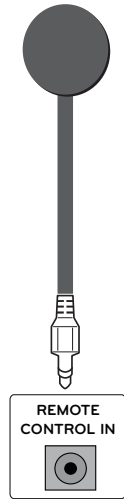

2 Connecting the Power code

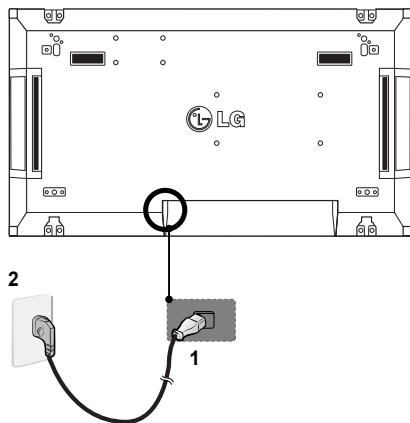

3 Set ID setup for each set.

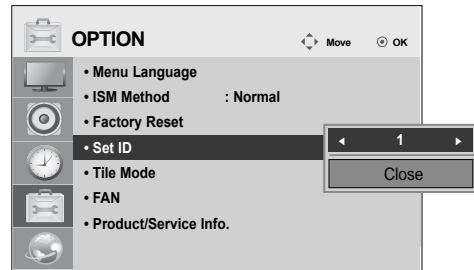

4 IR Receiver removal for all sets except for Set 1.

5 RGB connection.

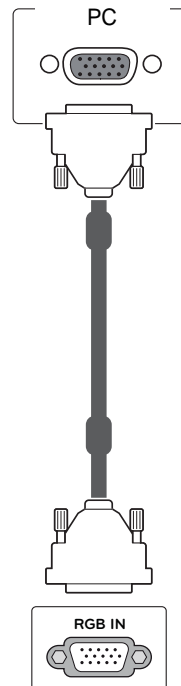

6 Connect the Monitor sets, in series, using an RS-232C cable.

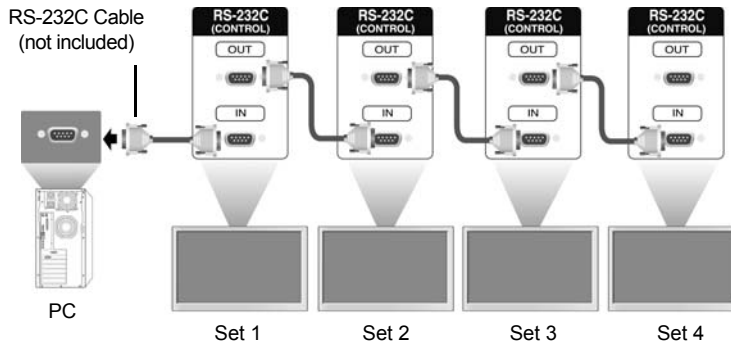

7 Installation Menu setup.

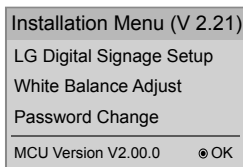

8 Tile Mode setup.

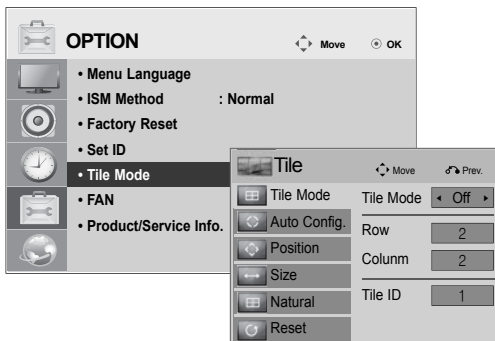

ENGLISH

Setting the Installation Menu

- 1 If you press the MENU button on the remote control for more than five seconds, the main menu appears and then disappears. The input data is also displayed in the upper left corner of the screen.



- 2 Press the "0" button four times. Press the OK button.



- 3 When the Installation Menu is displayed, select the item you want.

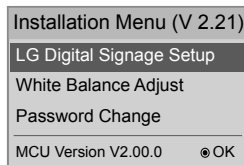

15Min Force Off	Turns off the monitor if there is no input for more than 15 minutes. "No" is the recommended default value setting.
4 hours off	Turns off the monitor if there is no input on the remote control for more than four hours. "No" is the recommended default value setting.
Wake On LAN	Turns on the monitor remotely using LAN.
Total Set ID	Sets the maximum value for picture IDs.
DPM	Enters energy saving mode if there is no input signal.
Software Update	Sets whether to use NSU (Network Software Update).

Setting the Tile Mode

In Tile Mode you can view an image in a larger scale by connecting multiple monitors.

- **Tile Mode Off:** An input image is not enlarged, and the same image is shown on all connected monitors.
- **Tile Mode On:** An input image is enlarged according to the value in the H. Set Count and V. Set Count fields.

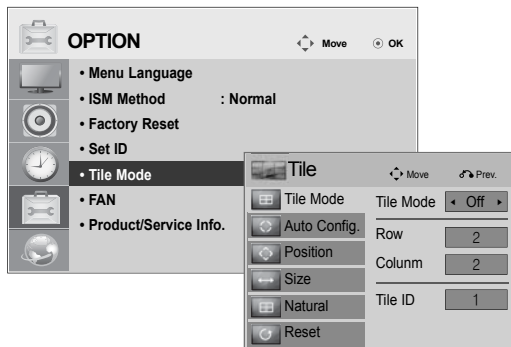

• 2X1:

When using two monitors



Tile ID

• 2X2:

When using four monitors



• 3X3:

When using nine monitors

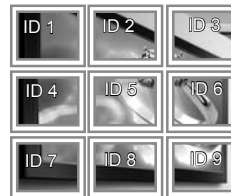

• 4X4:

When using 16 monitors

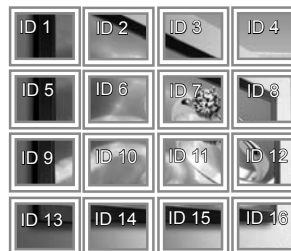

Setting the Picture ID

The Picture ID menu allows you to control all sets using the IR Receiver connected to Set 1.

- The IR signal of the remote control is transmitted through the RS232C cables connected in serial mode.
- When you set a Picture ID using the remote control, you can only control the Set that matches the Picture ID.
ex) For example, if you set a Picture ID to 2, you can only control the monitor with the Set ID 2.
If Picture ID is set to Off, you can control all monitors at the same time.

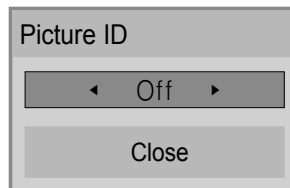

2X2 Multi-Vision (Total Set ID: 4)



Picture ID button

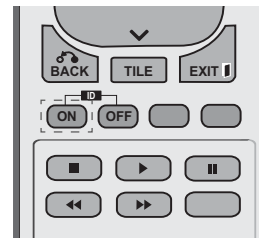

Picture ID is set according to the Total Set ID set in the Installation Menu.







ČESKY

Easy Setup Guide

MONITOR PRO REKLAMNÍ PANELE

Před uvedením zařízení do provozu si pečlivě prostudujte tento návod a uložte jej pro budoucí potřebu.

MODELY MONITORŮ PRO REKLAMNÍ PANELE
47WV30

www.lg.com

MONTÁŽ A PŘÍPRAVA



Vybalení

Zkontrolujte, zda produkt obsahuje následující položky. Pokud některé příslušenství chybí, obraťte se na místního prodejce, od něhož jste produkt zakoupili. Vyobrazení v tomto návodu se může lišit od skutečného produktu nebo příslušenství.

ČESKY

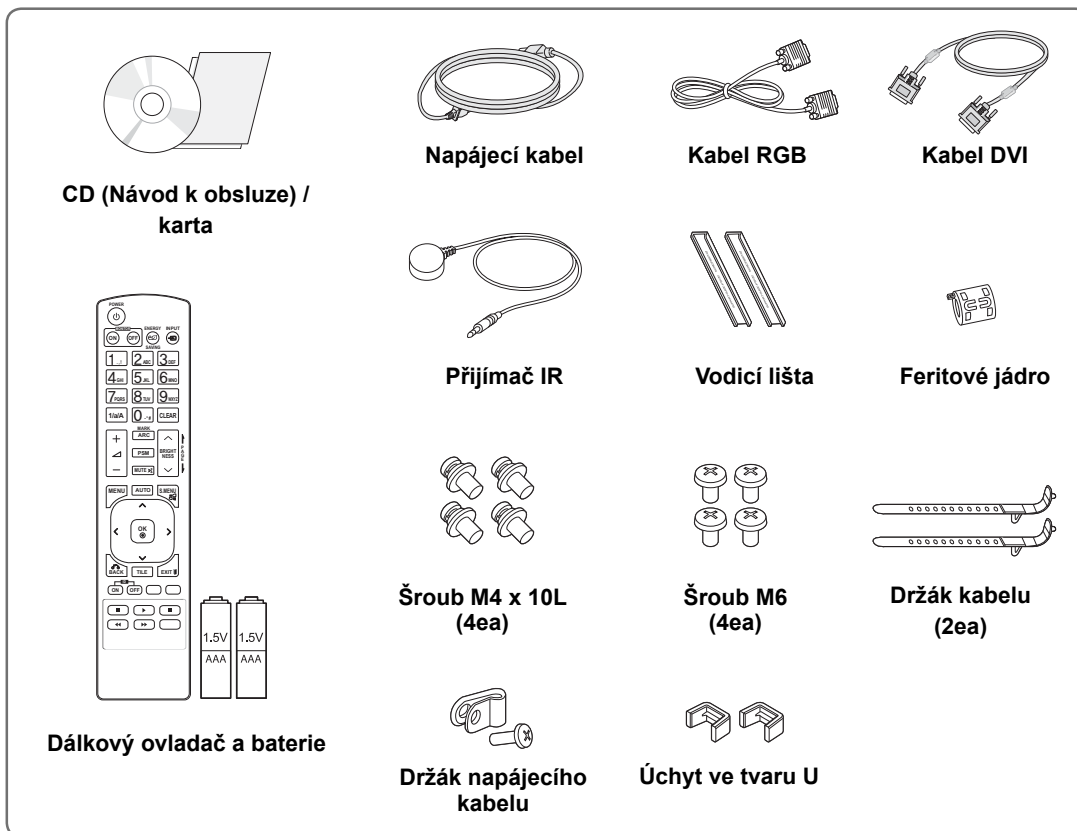

UPOZORNĚNÍ

- Nepoužívejte jiné než schválené položky, jinak není zaručena bezpečnost a životnost produktu.
- Záruka se nevztahuje na poškození a zranění způsobená neschválenými položkami.



POZNÁMKA

- Příslušenství dodané se zařízením se může v závislosti na modelu lišit.
- Technické údaje produktu nebo obsah v tomto návodu se mohou za účelem zlepšení funkcí produktu změnit bez předchozího upozornění.

Rozměry (šířka × výška × hloubka) / hmotnost

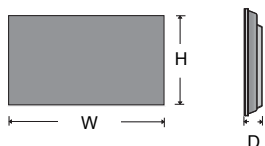

1047 mm × 592 mm × 91,1 mm / 29 kg

ČESKY

Zobrazení uživatelské příručky

„Vložení disku CD-ROM“ do počítače

CD-ROM se otevře automaticky.(pouze v systému Window)

Tento počítač → Digital_LG(CD-ROM) → Otevřete Index.htm

Tento počítač → Digital_LG(CD-ROM) → Složka s návodem → Otevřete uživatelskou příručku

Odstranění L-lišt před instalací

Před instalací monitoru odstraňte z každého rohu L-lišty.

ČESKY

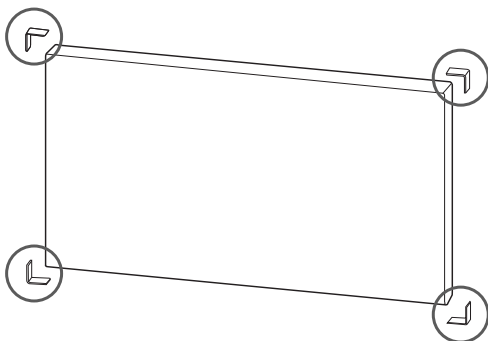

! POZNÁMKA

Odstraněné L-lišty si ponechte a použijte je při dalším přesouvání monitoru.

! UPOZORNĚNÍ

- Pokud připojíte více monitorů pro vícenásobné zobrazení, nemusí mít obrazovky monitorů stejnou barvu na všech monitorech. Pokud chcete ručně přizpůsobit barvu obrazovky, více informací naleznete v instalační příručce.
- Při instalaci více monitorů na zeď připevněte ke všem monitorům přijímač IR nebo pro připojení použijte kabel RS-232C a přijímač IR připevněte k prvnímu monitoru.

Stěna z monitorů

Propojení monitorů – Instalace monitoru 1

*Příklad stěny 2 x 2

- Čísla přiřazená v tomto příkladu (č. 1, č. 2, č. 3, č. 4) jsou použita pro demonstraci postupu instalace z důvodu jejího zjednodušení. Tato čísla nemají nic společného s identifikačním číslem TV, které se používá pro dálkové ovládání.
- S pomocí šroubů nainstalujte vodící lištu do drážky pro lištu a připevněte monitor k desce pro montáž na stěnu nebo ke stěně.

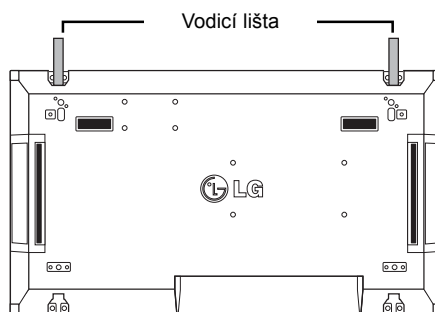

<Zadní pohled na televizor s deskou pro montáž na stěnu>

Šrouby pro upevnění držáku na stěnu VESA

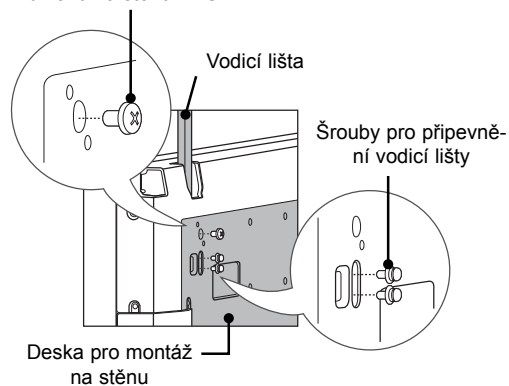

- Deska pro montáž na stěnu je pro zvýraznění zobrazena šedě.

Propojení panelů – Instalace panelu 2

- Spojte monitor 2 a 1 pomocí vodících lišt v horní části monitoru 1 a připevněte oba monitory k desce pro montáž na stěnu nebo stěně.
- Po připevnění monitorů demontujte vodící lišty.

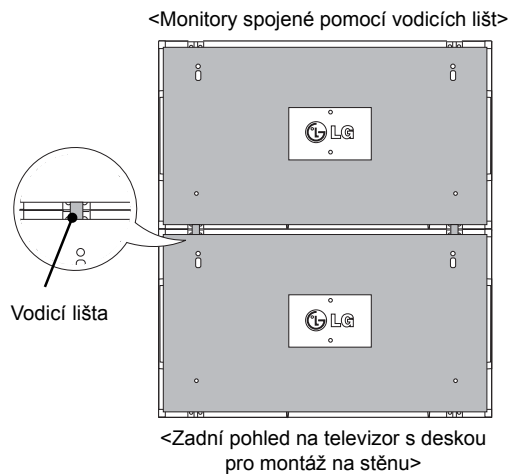

<Monitory po demontáži vodících lišt>

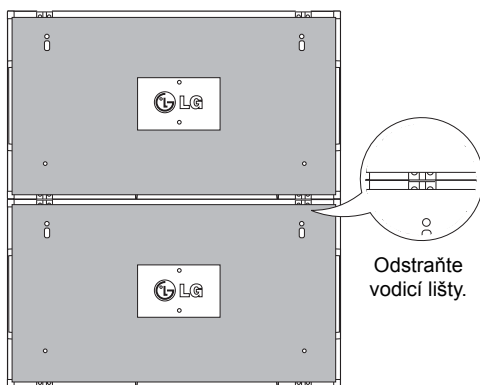

Postup vyjmutí vodících lišt

- Vyšroubujte šrouby zajišťující vodící lištu ze zadní strany monitoru a vyjměte vodící lištu.
- Po demontáži šroubů vodící lišta sjede dolů. Potom je třeba ji vyjmout bočním otvorem.
- Lze to provést pouze v případě, že je na demontáž šroubů dostatek místa mezi monitorem a deskou pro montáž na stěnu nebo stěnou. (Před připevněním vodících lišt se ujistěte, že je na demontáž šroubů dostatek místa.)

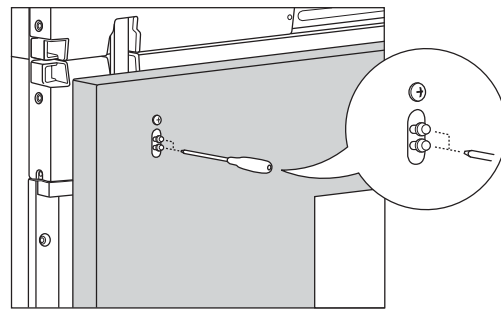

<Vyjmutí vodící lišty bočním otvorem>

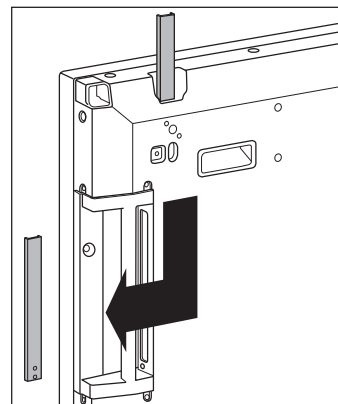

Propojení monitorů – Instalace monitoru 3

Podle předchozích kroků připevněte vodící lišty k monitoru 3 a volně upevněte monitor k desce pro montáž na stěnu nebo stěně.

ČESKY

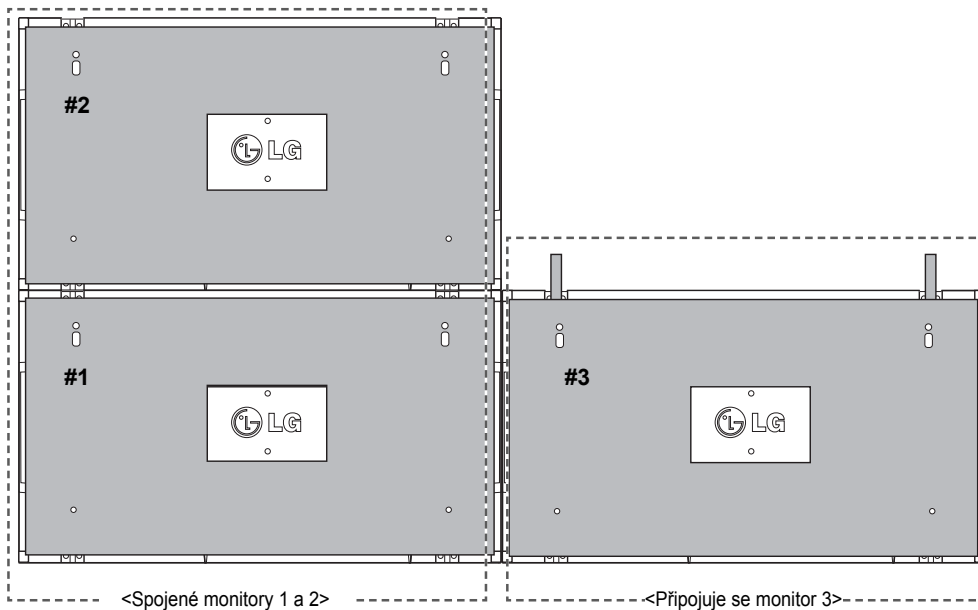

Minimalizujte vzdálenost mezi stranami monitorů pomocí úchytů ve tvaru U.

Jakmile budou monitory spojeny s minimální vůlí, napevno je připevněte k desce pro montáž na stěnu nebo stěně.

Potom, co napevno připevníte monitory ke stěně, demontujte úchyty ve tvaru U.

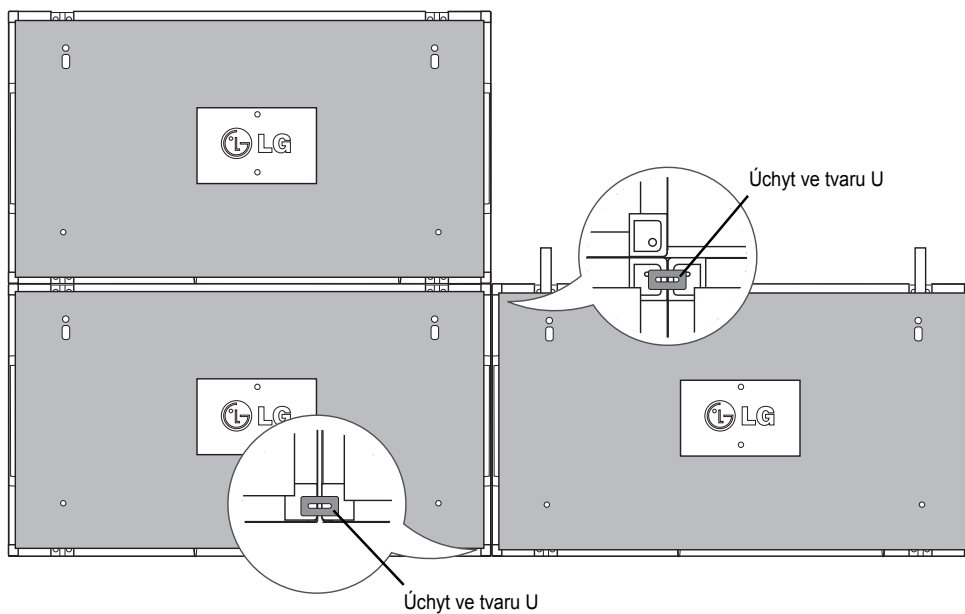

Propojení monitorů – Instalace monitoru 4

Volně připevněte monitor 4 k desce pro montáž na stěnu nebo stěně a minimalizujte rozestupy mezi monitory pomocí úchytů ve tvaru U.

Jakmile napevno připevníte monitor 4 ke stěně, demontujte úchyty ve tvaru U.

Odstraňte vodicí lišty. Viz část <Propojení monitorů – Instalace monitoru 2,3>.

Nyní je montáž stěny 2 x 2 dokončena.

Monitory můžete spojovat i v jiných kombinacích, například 3 x 3.

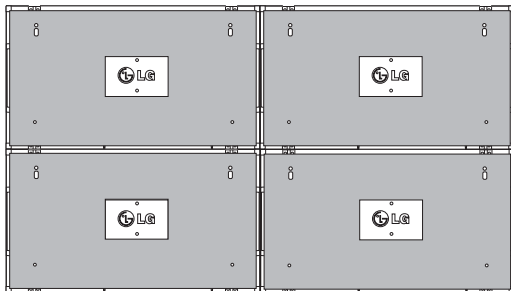

Monitor 4 spojený s ostatními monitory
(stěna 2 x 2)

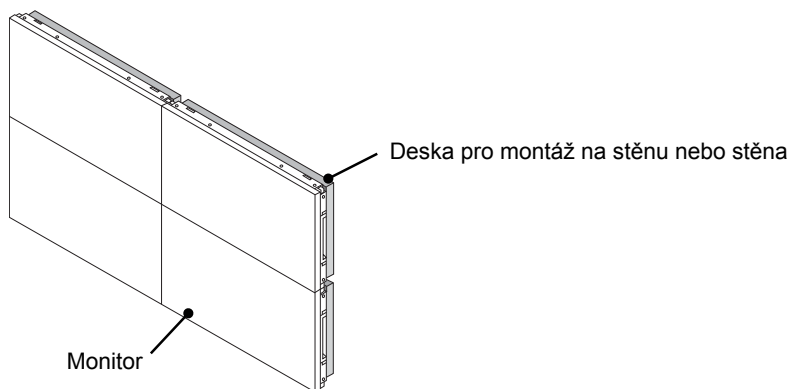

! POZNÁMKA

- Vodicí lišty pro vytvoření stěny z panelů jsou určeny pouze ke spojení monitorů a po spojení je třeba je demontovat.
- Vodicí lišty slouží pouze jako pomůcka pro sestavení stěny z monitorů. Váha jednotlivých monitorů by měla být nesená deskou pro montáž na stěnu nebo stěnou za použití montážní desky VESA (800 x 400).
- (Každý monitor musí být pevně připevněn k desce pro montáž na stěnu nebo ke stěně.)
- Po spojení monitorů je třeba demontovat vodicí lišty. Při připojování televizorů bez odstranění vodicích lišt, je nutné věnovat zvýšenou pozornost prevenci poškození z důvodu hmotnosti televizoru.
- Po připevnění monitorů k desce pro montáž na stěnu nebo stěně je třeba rovněž demontovat úchyty ve tvaru U.
- Monitory lze rovněž připevnit bez pomoci vodicích lišt nebo úchytů ve tvaru U, které nemají vliv na funkci výrobku.

DÁLKOVÝ OVLADAČ

Popisy v tomto návodu se týkají tlačítek dálkového ovladače. Prostudujte si pozorně tento návod, abyste monitor správně používali.

Pokud chcete provést výměnu baterií, otevřete kryt baterie, vložte baterie (1,5 V typu AAA) tak, aby koncovky ⊕ a ⊖ odpovídaly štítku umístěnému uvnitř prostoru pro baterie, poté kryt baterií zavřete.

Při vyjímání baterií proveďte stejný postup v opačném pořadí.

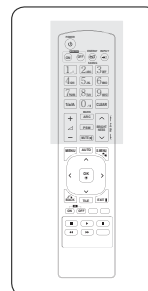
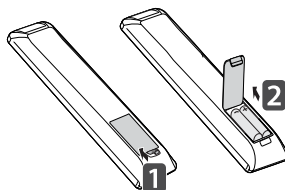

ČESKY

⚠ UPOZORNĚNÍ

- Nepoužívejte současně staré a nové baterie, jinak se dálkový ovladač může poškodit.

Dálkový ovladač musíte namířit na čidlo dálkového ovládání na monitoru.

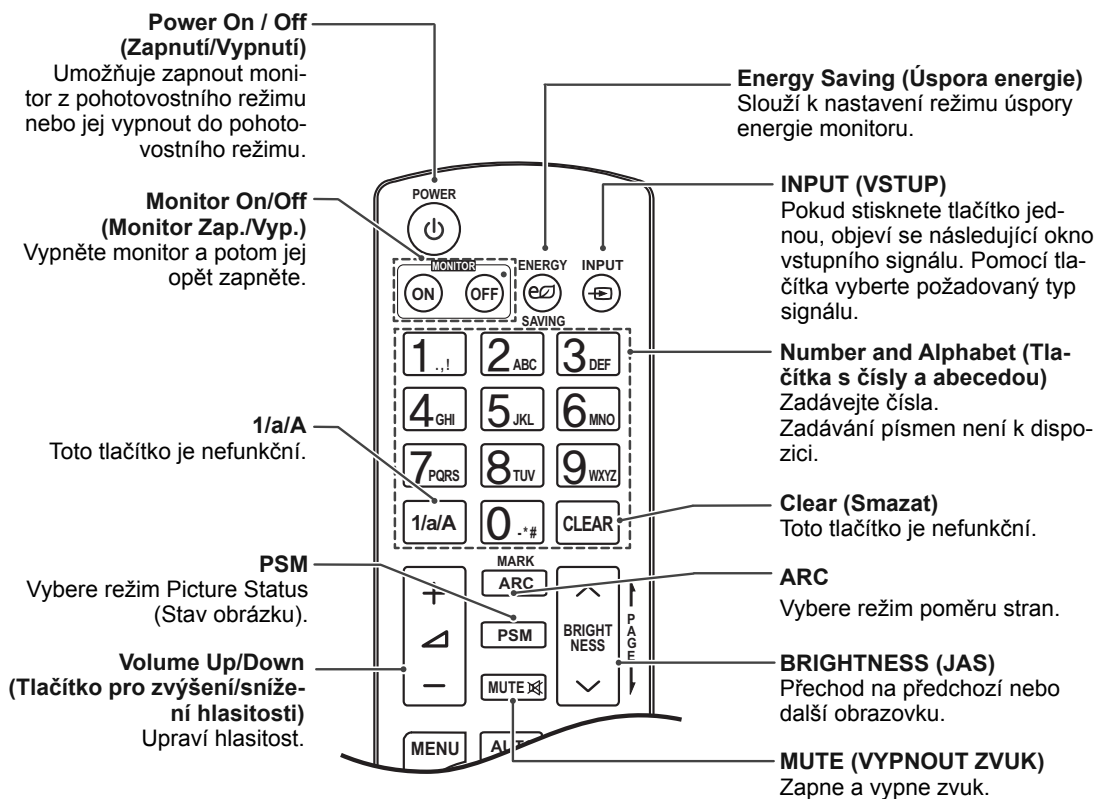

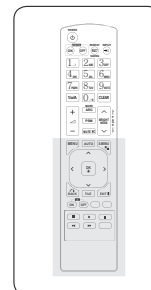

ČESKY

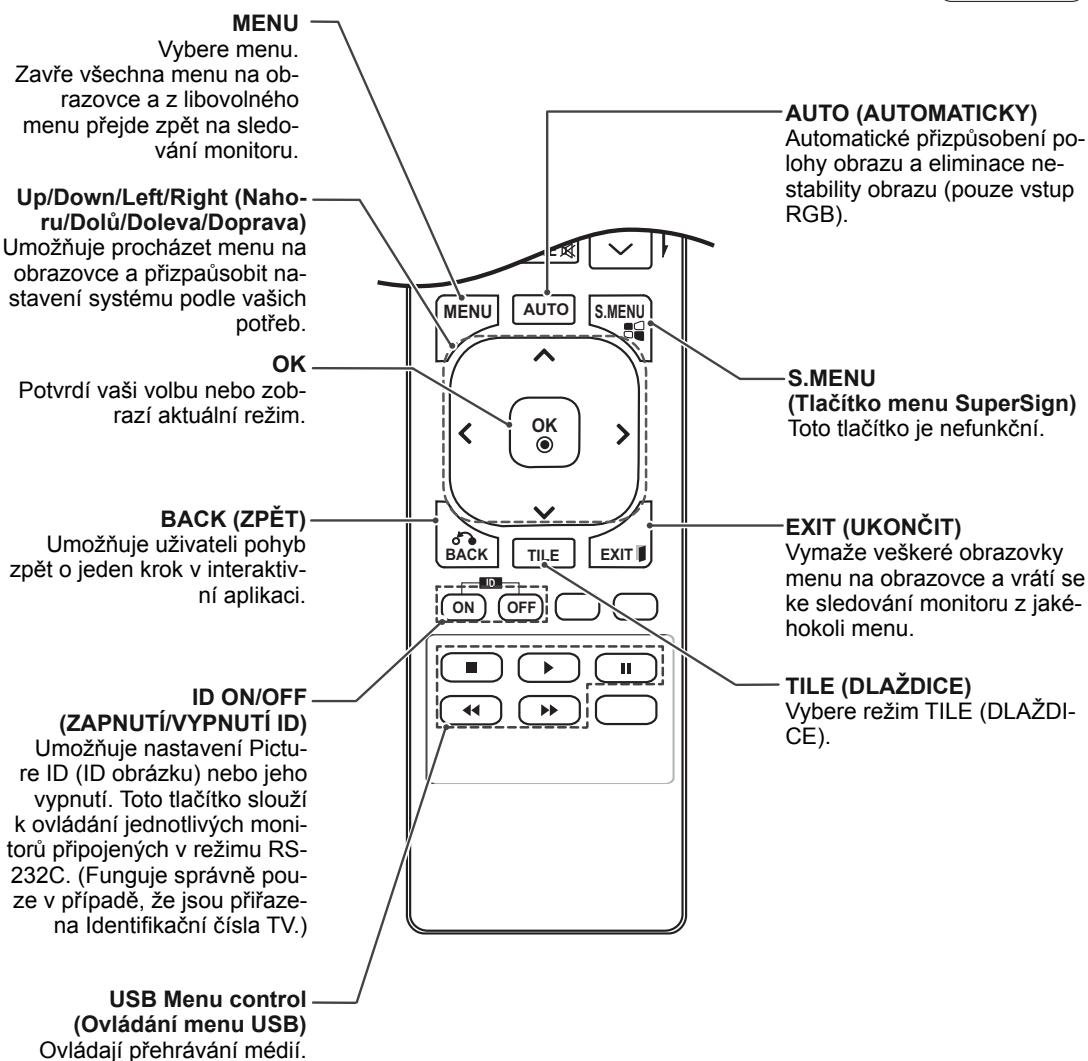

ČESKY

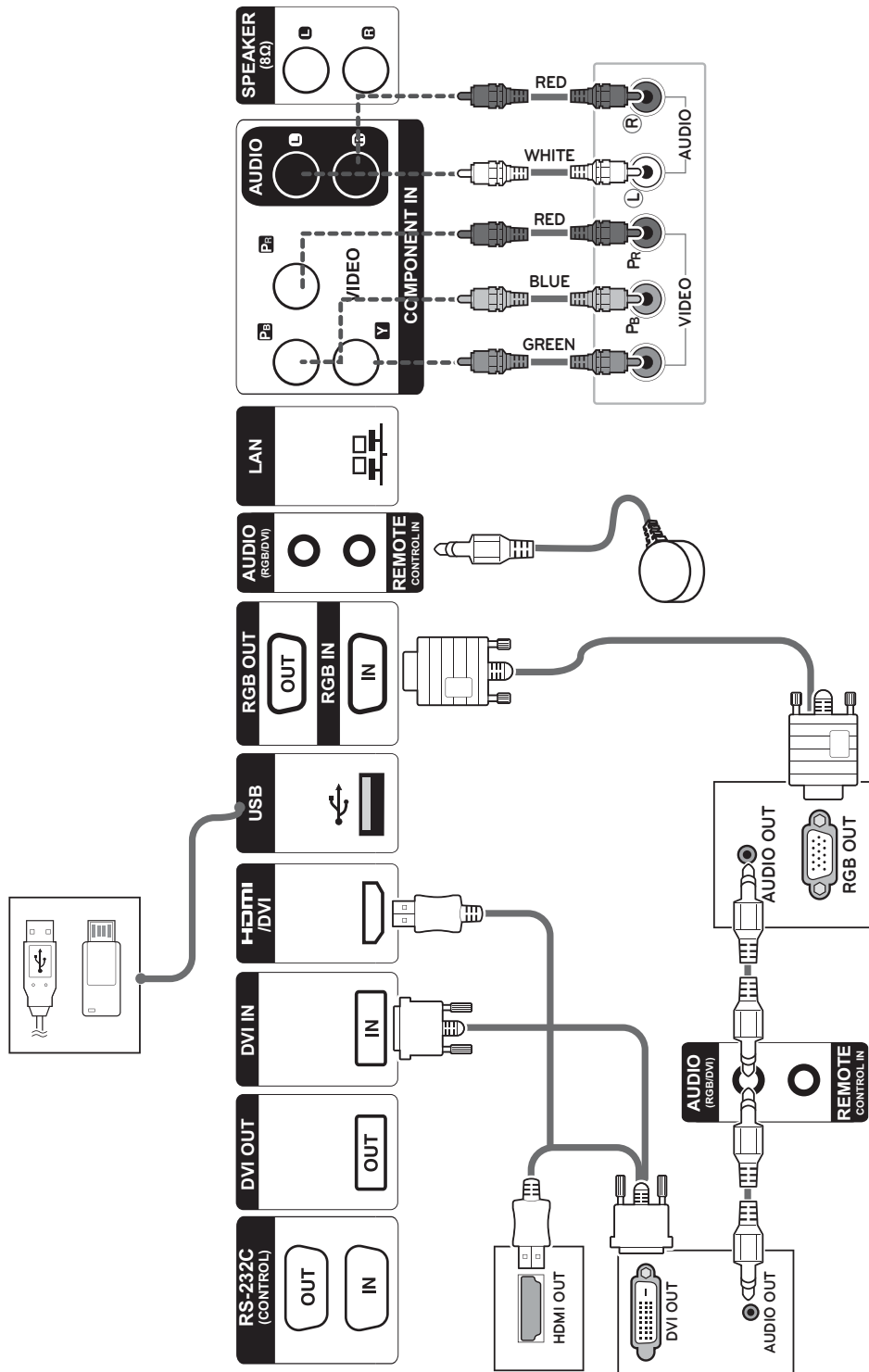

Připojení k portu USB

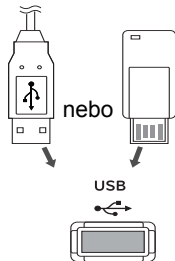

Připojení napájecího kabelu

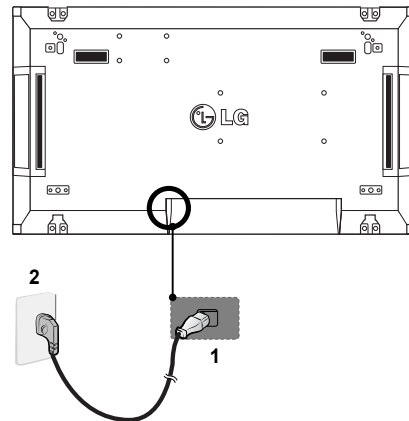

ČESKY

Připojení k síti LAN

Připojení sítě LAN

A Pomocí směrovače (přepínacího rozbočovače)

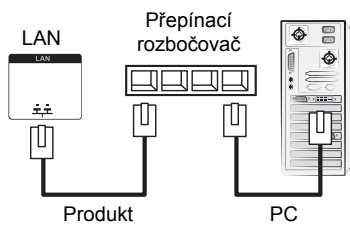

Tlačítko Napájení



B Pomocí připojení k Internetu.

! POZNÁMKA

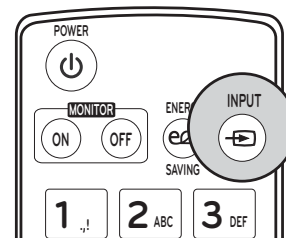

Vyberte vstupní signál.

Component → RGB → HDMI → DVI-D

* Chcete-li používat režim HDMI-PC, musíte nastavit označení vstupu na režim PC.

VYTVÁŘENÍ SPOJENÍ

K portům na zadním panelu monitoru lze připojit různá externí zařízení.

- 1 Externí zařízení, které chcete připojit k monitoru, najděte podle následujícího vyobrazení.
- 2 Zkontrolujte typ připojení externího zařízení.
- 3 Přejděte na příslušné vyobrazení a zkontrolujte podrobné údaje o připojení.

ČESKY

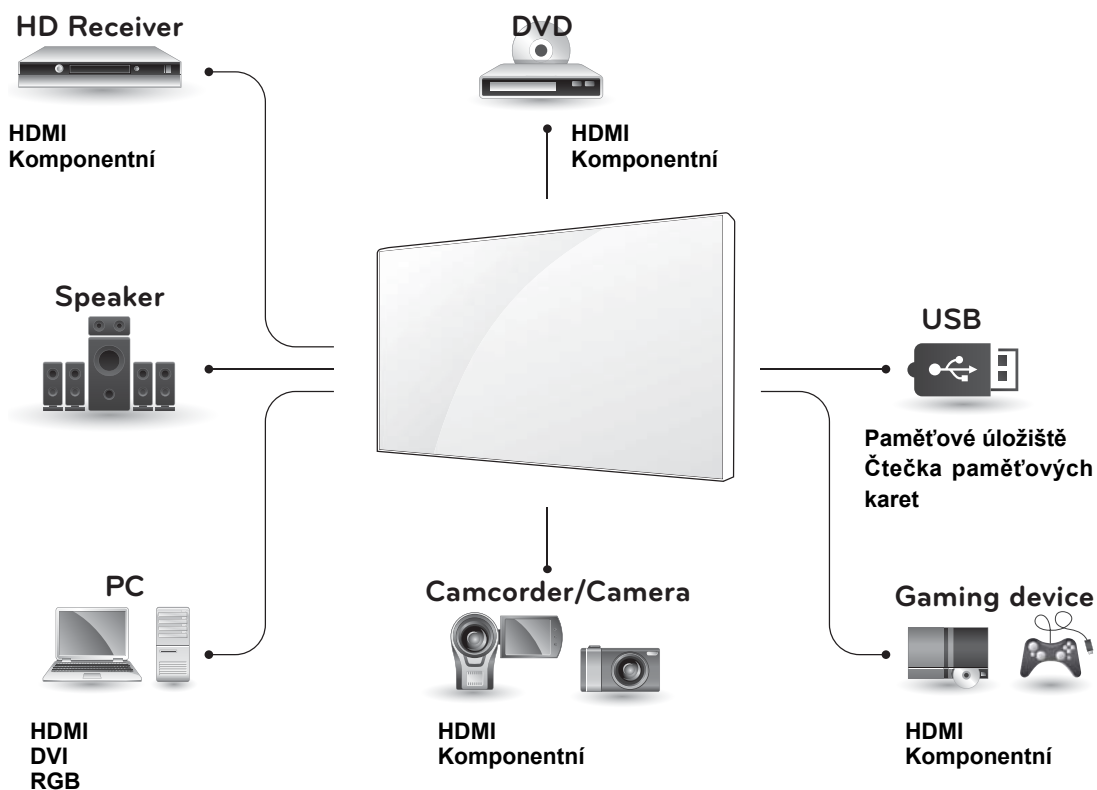

! POZNÁMKA

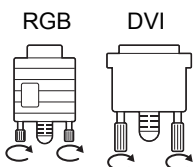

- Připojte kabel vstupního signálu a utáhněte jej otáčením šroubů ve směru hodinových ručiček.

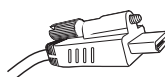

- Před připojením kabelu HDMI (viz obrázek) povolte šroub na konektoru HDMI.

Sériové zapojení monitorů

Kabel RGB

15kolíkový signálový kabel D-Sub
(maximálně 3 m)

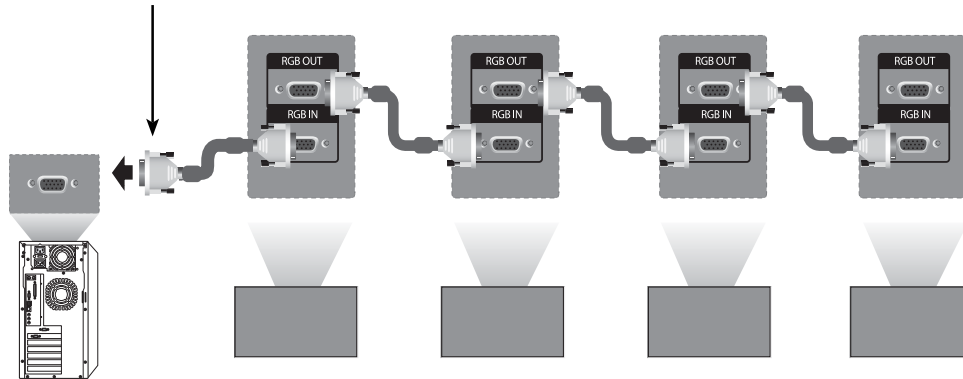

ČESKY

Kabel DVI

Kabel DVI
(maximálně 3 m)

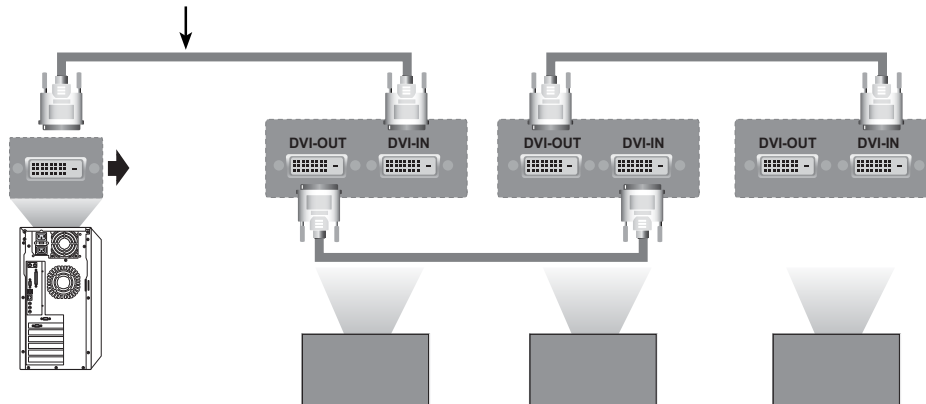

! POZNÁMKA

- Při postupném zapojení monitorů se doporučuje používat bezztrátové kabely.
- Protože se kvalita obrazu může při připojení několika monitorů snížit, doporučujeme používat zesilovač.

KONFIGURACE VÍCENÁSOBNÉHO ZOBRAZENÍ

Slouží k nastavení funkce

1 Připojení přijímače IR.

ČESKY



2 Připojení napájecího kabelu

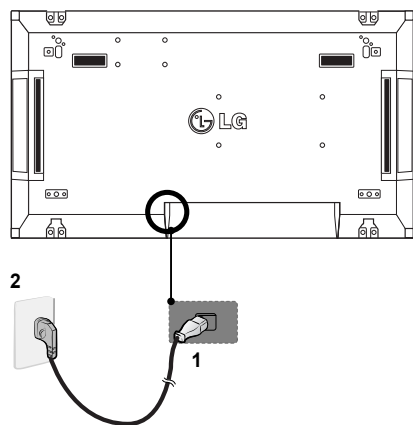

3 Nastavení identifikačního čísla TV pro každý monitor.

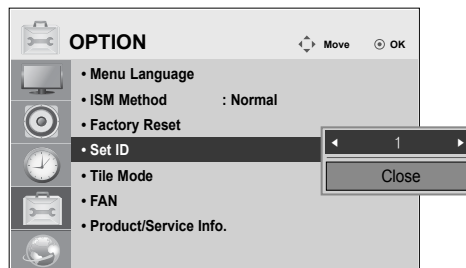

4 Odstranění přijímače u všech monitorů kromě Monitoru 1.

5 Připojení RGB.

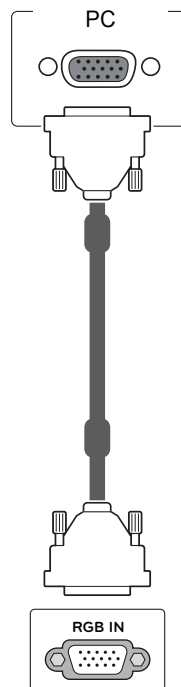

6 Monitory sériově připojte pomocí kabelu RS-232C.

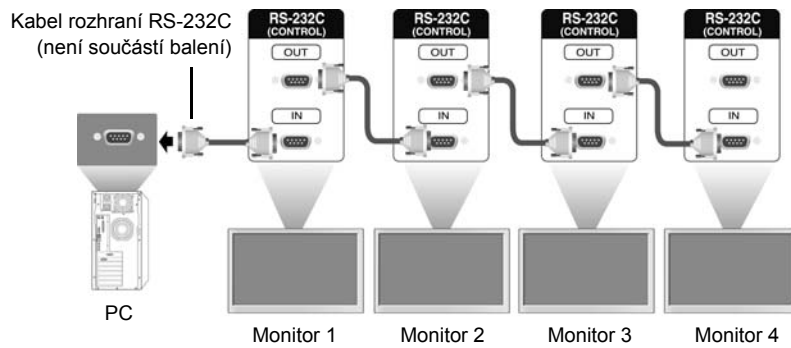

ČESKY

7 Nastavení instalačního menu.

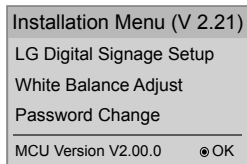

8 Nastavení režimu Tile (Dlaždice).

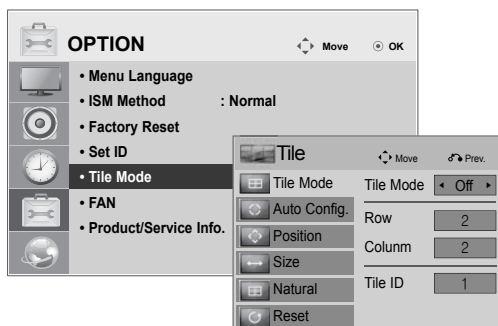

Nastavení instalačního menu

- 1 Pokud podržíte tlačítko MENU na dálkovém ovládacím zařízením stisknuté déle než pět sekund, zobrazí se hlavní menu a poté zase zmizí. Vstupní data se také zobrazí v levém horním rohu obrazovky.

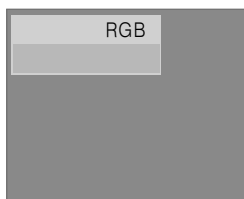

- 2 Stiskněte čtyřikrát tlačítko 0. Stiskněte tlačítko OK.



- 3 Jakmile se zobrazí instalační menu, vyberte požadovanou položku.

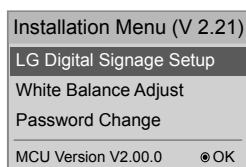

15 Min Force Off (Nucené vypnutí po 15 min)	Vypne monitor, pokud během 15 minut nezadáte žádný vstup. Doporučená výchozí hodnota je „No“ (Ne).
4 Hours Off (Vypnutí po 4 h)	Vypne monitor, pokud pomocí dálkového ovládacího zařízení nezadáte žádný vstup déle než 4 hodiny. Doporučená výchozí hodnota je „No“ (Ne).
Wake On LAN (Aktivace sítě LAN)	Zapne monitor vzdáleně pomocí sítě LAN.
Total Set ID (Identif. číslo TV)	Nastaví maximální hodnotu pro picture IDs (ID obrázků).
DPM	Přejde do režimu úspory energie, pokud televizor nepřijme žádný vstupní signál.
Software Update (Aktualizace softwaru)	Nastavuje, zda bude použita technologie NSU (Network Software Update).

Nastavení režimu Tile (Dlaždice)

V režimu Tile (Dlaždice) můžete zobrazit obraz ve větším měřítku připojením více monitorů.

- **Vypnutý režim Tile (Dlaždice):** Vstupní obraz není zvětšený a na všech připojených monitorech se zobrazí stejný obraz.
- **Zapnutý režim Tile (Dlaždice):** Vstupní obraz je zvětšený na základě hodnoty nastavené v polích H.Set Count (Počet monitorů vodorovně) a V.Set Count (Počet monitorů svisle).

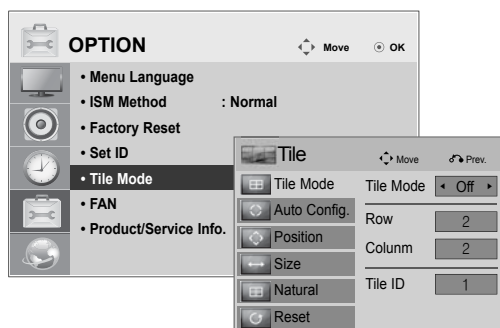

• 2 × 1:

Při použití 2 monitorů



ID dlaždice

• 2 × 2:

Při použití 4 monitorů

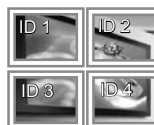

• 3 × 3:

Při použití 9 monitorů

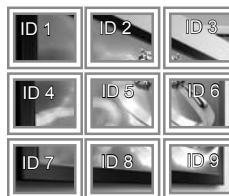

• 4 × 4:

Při použití 16 monitorů

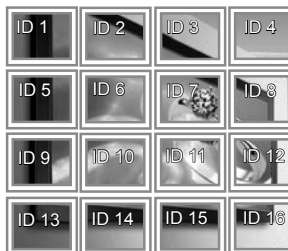

Nastavení Picture ID (ID obrázku)

Menu Picture ID (ID obrázku) umožňuje ovládat všechny monitory pomocí přijímače IR připojeného k Monitoru 1.

ČESKY

- Infračervený signál z dálkového ovládání je přenášen prostřednictvím kabelů RS232C připojených v sériovém režimu.
- Jestliže nastavíte Picture ID (ID obrázku) pomocí dálkového ovládání, můžete ovládat pouze monitor odpovídající Picture ID (ID obrázku).

ex) Pokud například nastavíte Picture ID (ID obrázku) na hodnotu 2, můžete ovládat pouze monitor s Identifikačním číslem TV 2. Pokud je možnost Picture ID (ID obrázku) nastavena na hodnotu Vypnuto, můžete ovládat všechny monitory současně.

Vícenásobné sledování 2X2 (Celkové Set ID (Identif. číslo TV): 4)

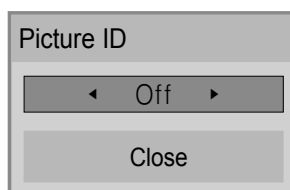

Tlačítko Picture ID (ID obrázku)

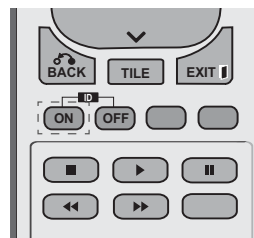

Picture ID (ID obrázku) se nastavuje na základě Identifikačního čísla TV nastaveného v instalačním menu.







ESPAÑOL

Easy Setup Guide

PANTALLA SIGNAGE

Lea este manual atentamente antes de utilizar el monitor y consérvelo para consultarlo cuando lo necesite.

MODELOS DE PANTALLA SIGNAGE
47WV30

www.lg.com

MONTAJE Y PREPARACIÓN



Desembalaje

Compruebe si se incluyen los siguientes elementos con el producto. Si falta algún accesorio, póngase en contacto con el distribuidor local donde haya comprado el producto. Las ilustraciones que aparecen en este manual pueden ser diferentes con respecto al producto y los accesorios reales.

ESPAÑOL

<p>Tarjeta/CD (manual de usuario)</p>	<p>Cable de alimentación</p>	<p>Cable RGB</p>	<p>Cable DVI</p>
<p>Mando a distancia y pilas</p>	<p>Receptor IR</p>	<p>Soportes de montaje</p>	<p>Anillo de ferrita</p>
	<p>Tornillos M4 x 10L (4 unidades)</p>	<p>Tornillos M6 (4 unidades)</p>	<p>Soporte para cable (2 unidades)</p>
	<p>Mordaza para cable de alimentación</p>	<p>Grapa en forma de U</p>	



PRECAUCIÓN

- No utilice elementos falsificados para garantizar la seguridad y la vida útil del producto.
- Ningún daño o lesión física causados por el uso de elementos falsificados está cubierto por la garantía.



NOTA

- Los accesorios proporcionados con el producto pueden variar en función del modelo.
- Las especificaciones del producto o el contenido de este manual pueden modificarse sin previo aviso debido a la actualización de las funciones del producto.

Dimensiones (ancho x alto x profundidad) / Peso

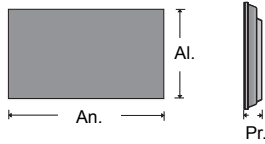

1047 mm x 592 mm x 91,1 mm / 29 kg

Para ver la Guía del usuario

Introduzca el CD-ROM en el PC

El CD-ROM se abrirá automáticamente (solo con Windows)

Mi PC → Digital_LG(CD-ROM) → Index.htm Abrir

Mi ordenador → Digital_LG(CD-ROM) → Carpeta manual → Abrir Guía del usuario

Retirada de los soportes en L antes de la instalación

Retire los soportes en L de cada una de las esquinas del monitor antes de instalarlo.

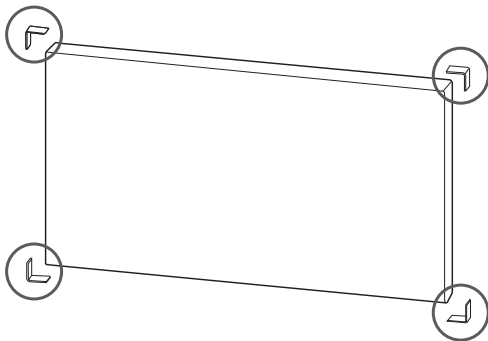

NOTA

Conserve los soportes en L que ha retirado y utilícelos cuando traslade el monitor en el futuro.

PRECAUCIÓN

- Cuando conecte el monitor para multivisión, es posible que el color de la pantalla no sea el mismo por todo el monitor. Si desea ajustar el color de la pantalla manualmente, consulte el manual de instalación.
- Cuando instale varios monitores en una pared, coloque el receptor de IR en todos los equipos o bien utilice un cable RS-232C para conectarlos y, a continuación, coloque el receptor de IR en el primer equipo.

Instalación de pantallas en mosaico

Mosaico de pantallas - instalación del equipo 1

*Ejemplo de mosaico de 2 x 2

- Los números asignados en este ejemplo (1, 2, 3 y 4) se utilizan para demostrar el procedimiento de instalación, con el fin de garantizar que es sencillo seguirlo. Estos números no tienen nada que ver con el Set ID que se utiliza para hacer funcionar el mando a distancia.
- Ajuste el soporte de montaje en la guía de montaje con tornillos y monte el equipo en la placa de montaje en pared o en la pared.

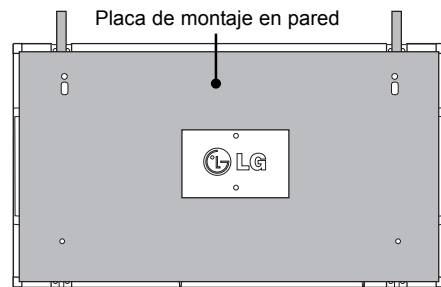

<Vista trasera del equipo con la placa de montaje en pared>

Tornillos para fijar la montura de pared VESA

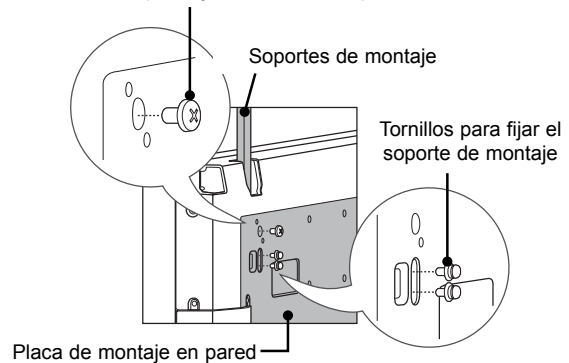

- La placa de montaje en pared aparece ilustrada en gris para su fácil identificación.

Mosaico de pantallas - instalación del equipo 2

- Una el equipo 2 al equipo 1 con los soportes de montaje de la parte superior del grupo 1 y monte los dos monitores en la placa de montaje en pared o a la pared.
- Retire los soportes de montaje tras montar los equipos.

<Monitores unidos con los soportes de montaje>

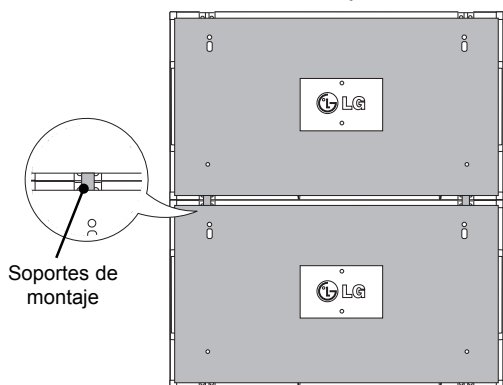

<Vista trasera del equipo con la placa de montaje en pared>



<Monitores unidos tras retirar los soportes de montaje>

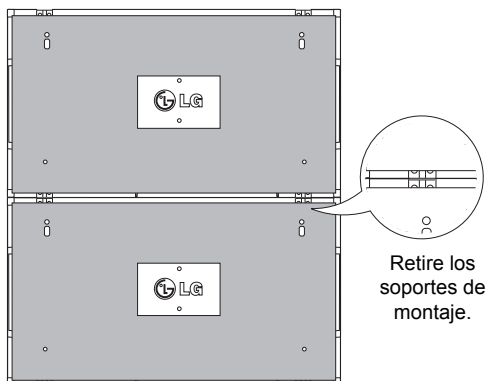

Retirada de los soportes de montaje

- Quite los tornillos del soporte de montaje de la parte posterior del equipo y retire los soportes.
- Al quitar los tornillos, caerán los soportes. Debe retirarlos a través del espacio de los laterales del equipo.
- Sólo podrá hacerlo si existe espacio suficiente entre el equipo y la placa de montaje en pared o la pared para quitar los tornillos. (compruebe que dispone de espacio suficiente para retirar los tornillos antes de fijar los soportes de montaje).

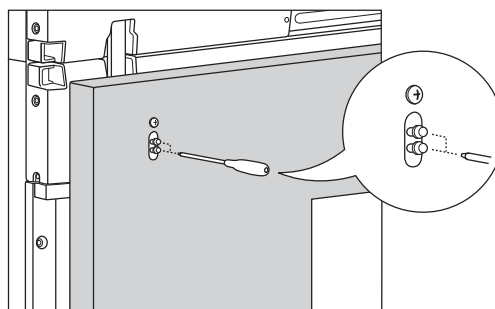

<Retirada del soporte de montaje por el lateral>

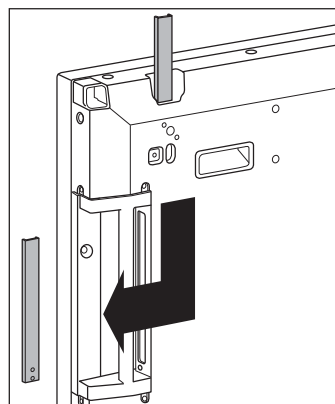

Mosaico de pantallas - instalación del equipo 3

Fije los soportes de montaje al equipo 3 siguiendo los pasos anteriores, y monte el equipo sin presionar demasiado sobre la placa de montaje en pared o en la pared.

ESPAÑOL

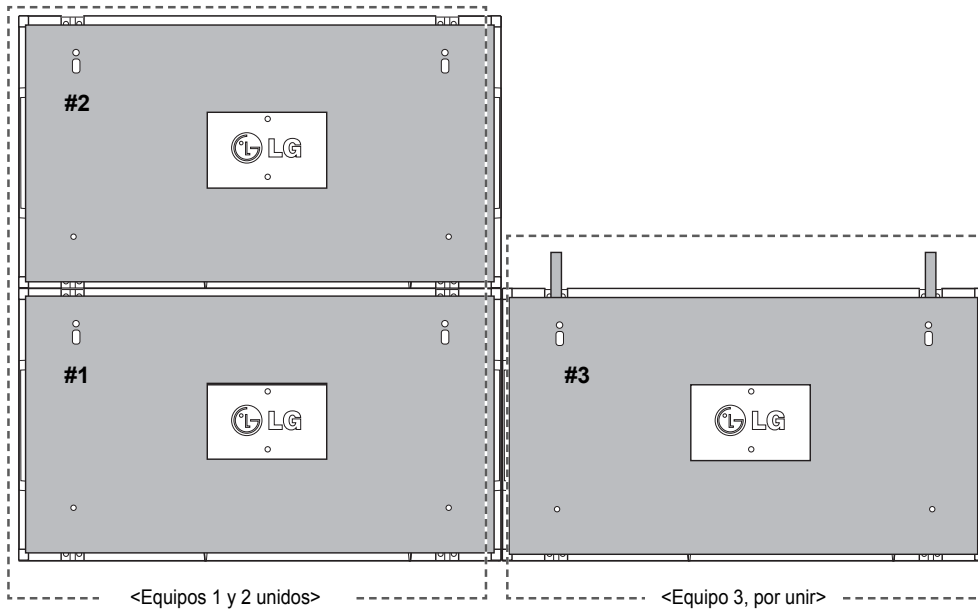

Minimice el espacio lateral entre equipos con la grapa en forma de U.
 Cuando tenga los dispositivos con el espacio mínimo entre ellos, fije con firmeza en la placa de montaje en pared o la pared.
 Cuando los equipos estén bien fijados en la pared, retire las grapas en forma de U.

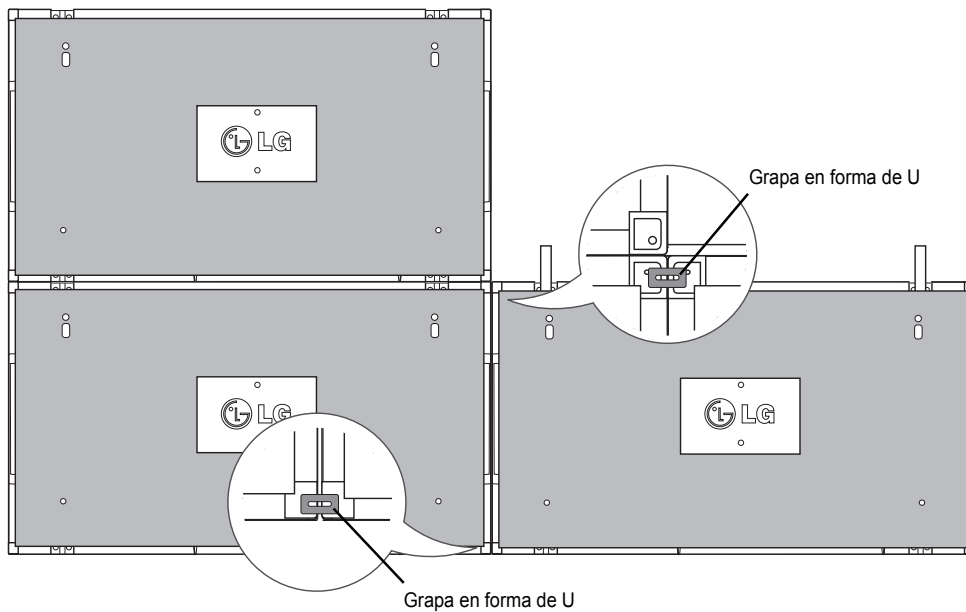

Mosaico de pantallas - instalación del equipo 4

Monte sin apretar demasiado el dispositivo 4 a la placa de montaje en pared o la pared y minimice el espacio entre equipos con las grapas en forma de U.

Cuando el equipo 4 esté bien fijado en la pared, retire las grapas en forma de U.

Retire los soportes de montaje. Consulte <Mosaico de pantallas - instalación del equipo 2,3>.

Ya puede disfrutar del mosaico de 2 x 2.

Puede realizar diferentes mosaicos, como por ejemplo de 3 x 3.



Equipo 4 unido al resto de equipos
(mosaico de 2 x 2)

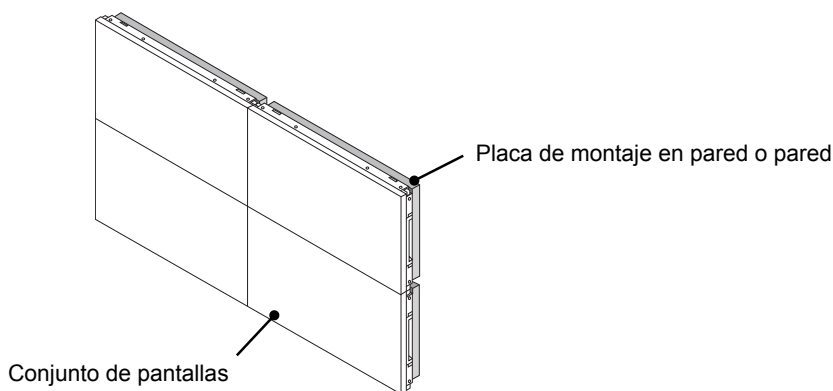

! NOTA

- Los soportes de montaje para mosaico sólo se deberían utilizar para unir pantallas; deberían retirarse tras realizar la unión.
- Los soportes de montaje sólo deberían utilizarse como ayuda al montar el mosaico. La placa de montaje en pared o la pared debe soportar la carga aplicada por cada equipo con una montura de pared VESA (800 x 400).
- (Cada equipo debe quedar montado con firmeza en la placa de montaje en pared o la pared).
- Deben retirarse los soportes de montaje tras unir los dispositivos. Cuando una los equipos sin retirar los soportes de montaje, debe prestar especial atención para evitar que se produzcan daños debidos al peso del equipo.
- Las grapas en forma de U también deben retirarse tras montar el equipo en la placa de montaje en pared o la pared.
- Puede montar el equipo sin utilizar los soportes de montaje o las grapas en forma de U, ya que no afectará el rendimiento del dispositivo.

MANDO A DISTANCIA

Las descripciones que aparecen en este manual se basan en los botones del mando a distancia. Lea este manual atentamente y utilice el monitor correctamente.

Para cambiar las pilas, abra la tapa del compartimento, sustitúyalas (AAA de 1,5 V) haciendo coincidir los polos \oplus y \ominus de acuerdo con la etiqueta del interior del compartimento, y vuelva a colocar la tapa. Para quitar las pilas, realice el proceso de instalación en orden inverso.

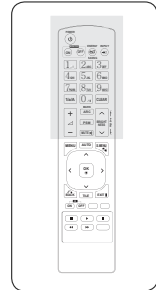
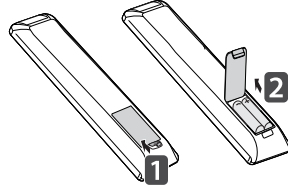

ESPAÑOL

PRECAUCIÓN

- No mezcle pilas antiguas y nuevas, ya que esto podría dañar el mando a distancia.

Asegúrese de apuntar con el mando a distancia al sensor correspondiente del monitor.

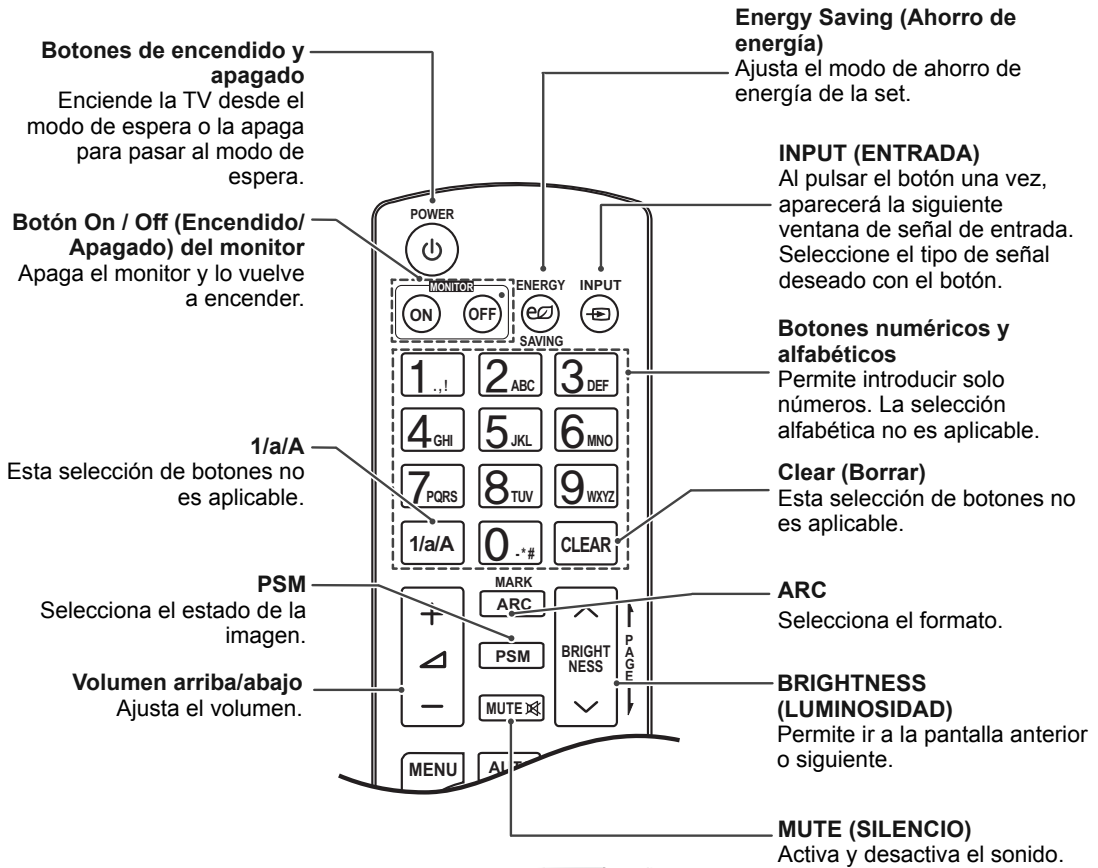

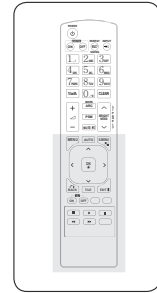

ESPAÑOL

MENU (MENÚ)
 Selecciona un menú. Borra toda la información mostrada en pantalla y vuelve a la visualización de monitor desde cualquier menú.

Arriba/Abajo/Izquierda/Derecha
 Permite desplazarse por los menús en pantalla y ajustar la configuración del sistema según sus preferencias.

OK (ACEPTAR)
 Acepta la selección o muestra el modo actual.

BACK (ATRÁS)
 Permite al usuario volver un paso en una aplicación interactiva.

ID ON/OFF (ENCENDIDO/APAGADO)
 Le permite establecer el Picture ID (ID de imagen) o desconectarlo. Utilice este botón para controlar los monitores individuales conectados en modo RS-232C. (Funciona correctamente sólo cuando se han asignado Set ID).

Botones de control de menú USB
 Permite controlar la reproducción de medios.

AUTO (AUTOMÁTICO)
 Ajusta automáticamente la posición de la imagen y minimiza su inestabilidad (solo entrada RGB).

S.MENU (tecla de menú SuperSign)
 Esta selección de botones no es aplicable.

EXIT (SALIR)
 Permite borrar toda la información en pantalla y volver a la visualización del monitor desde cualquier menú.

TILE (MOAICO)
 Selecciona el TÍTULO modo.

ESPAÑOL

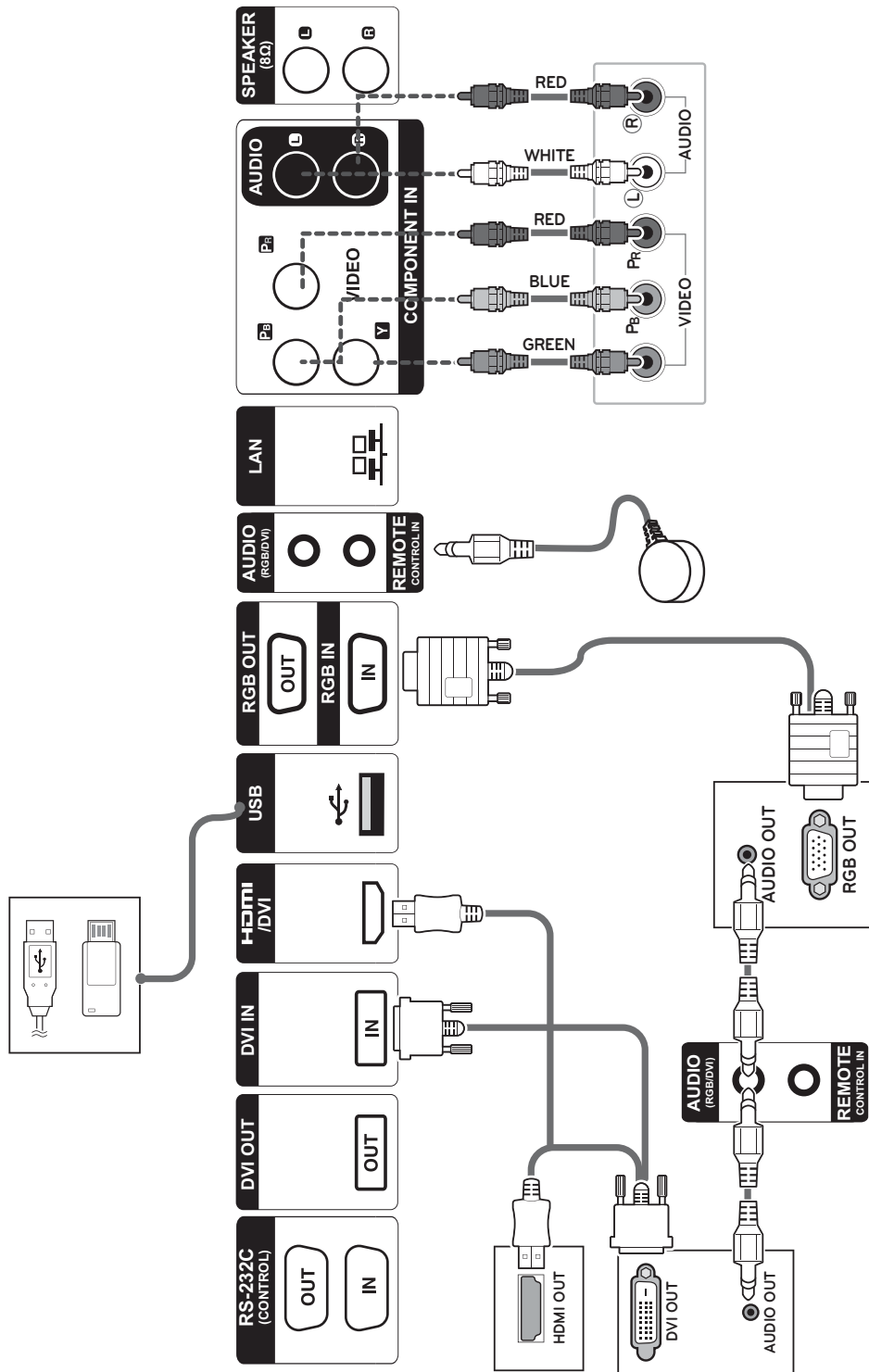

Conexión de un dispositivo USB

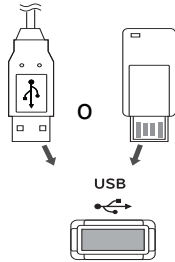

Conexión del código de potencia

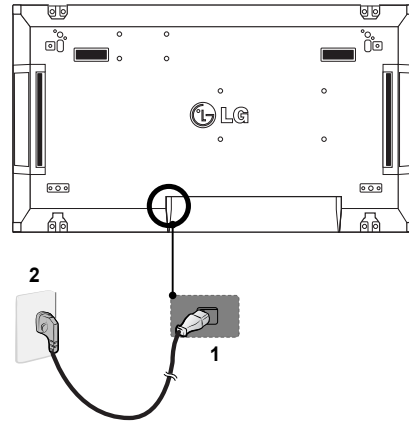

ESPAÑOL

Conexión a LAN

Conexión LAN

A A través de un router (Concentrador de conmutación)

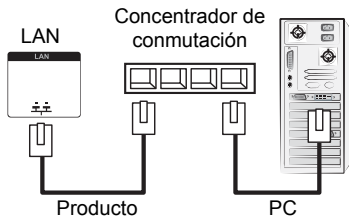

B A través de Internet.

Botón de encendido

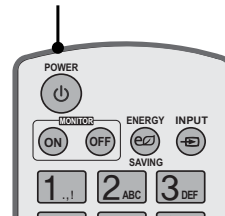

! NOTA

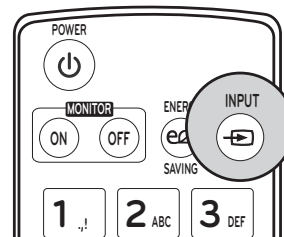

Seleccione una señal de entrada.

Component → RGB → HDMI → DVI-D

* Si desea utilizar el modo HDMI-PC, debe configurar la etiqueta de entrada en modo PC.

CONEXIONES

Conecte los distintos dispositivos externos a los puertos situados en el panel posterior del monitor.

- 1 Busque el dispositivo externo que desee conectar al monitor como se muestra en la ilustración siguiente.
- 2 Compruebe el tipo de conexión del dispositivo externo.
- 3 Consulte la ilustración adecuada para constatar los datos de conexión.

ESPAÑOL

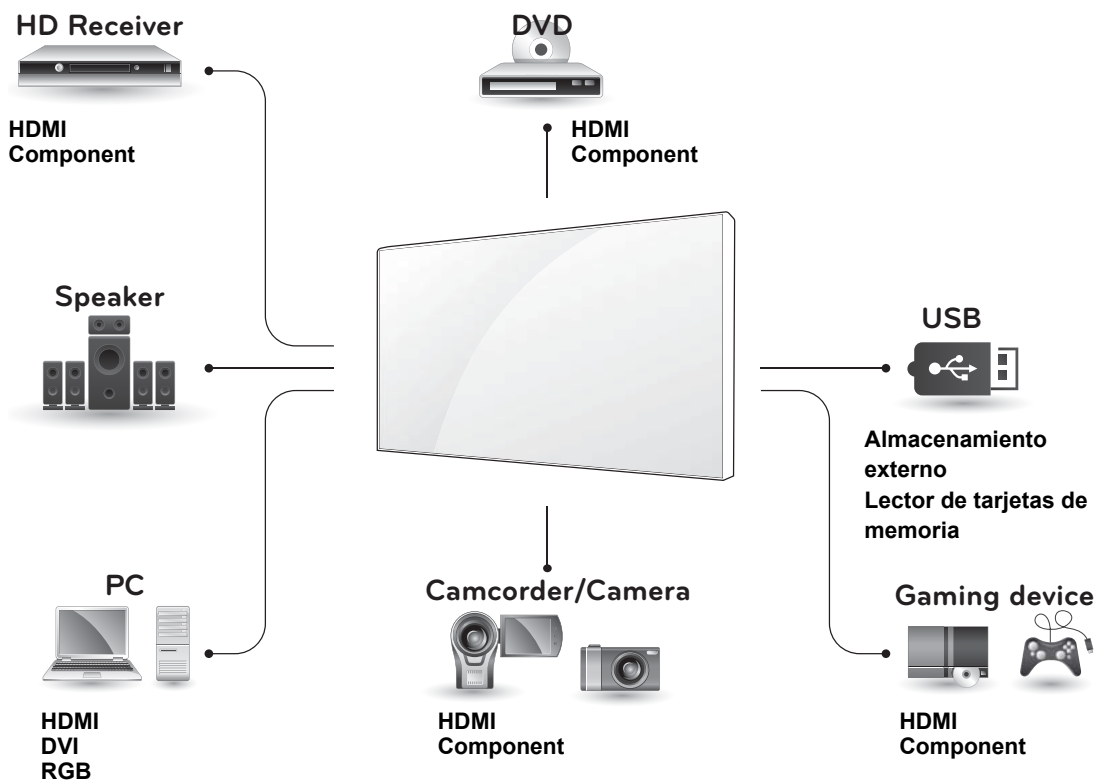

NOTA

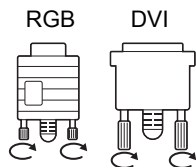

- Conecte el cable de entrada de señal y asegúrelo girando los tornillos en el sentido de las agujas del reloj.

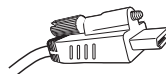

- Para conectar un cable HDMI del modo que aparece en la ilustración, antes tiene que retirar el tornillo del conector HDMI.

Monitores en "Cadena Margarita"

Cable RGB

Cable de señal D-Sub de 15 clavijas
(máx. 3 m)

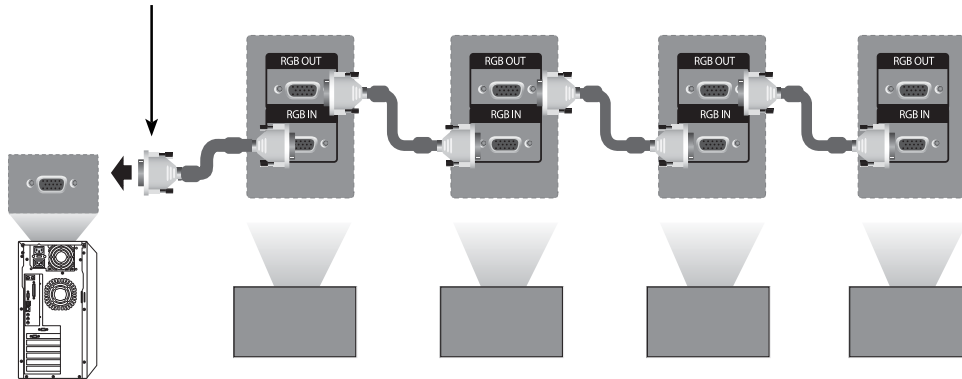

ESPAÑOL

Cable DVI

Cable DVI
(máx. 3 m)

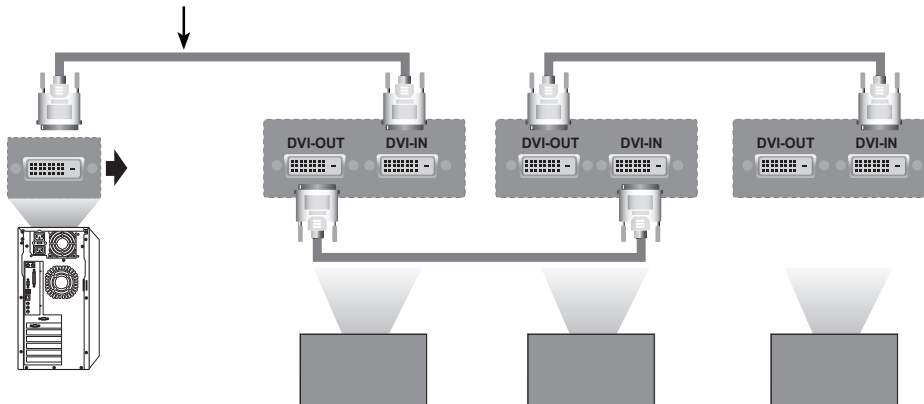

! NOTA

- Cuando realice conexiones de entrada y salida en cascada, no se recomienda no dejar cables sueltos.
- Dado que la calidad de la imagen puede verse reducida cuando se encuentran conectados múltiples monitores, le recomendamos que utilice un amplificador.

CONFIGURACIÓN DE MULTIVISIÓN

Ajuste de función

1 Conexión del receptor IR.

3 Configuración de Set ID para cada equipo.

ESPAÑOL

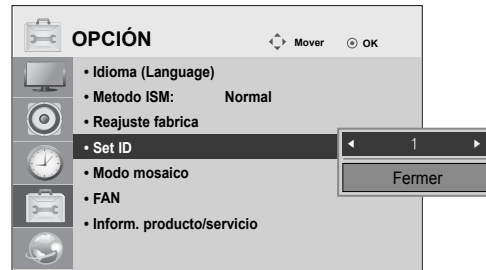
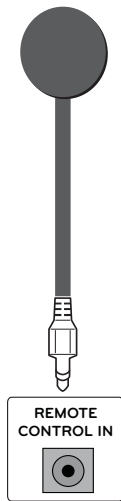

2 Conexión del código de potencia

4 Eliminación del receptor IR para todos los equipos excepto el equipo 1.

5 Conexión RGB.

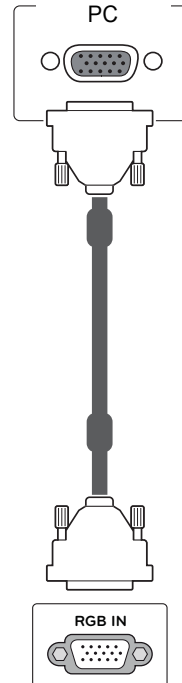
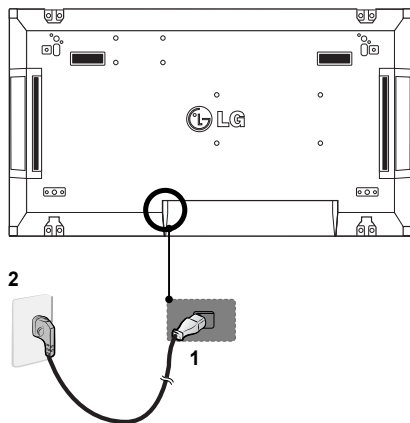

6 Conecte el monitor en serie mediante un cable RS-232C.

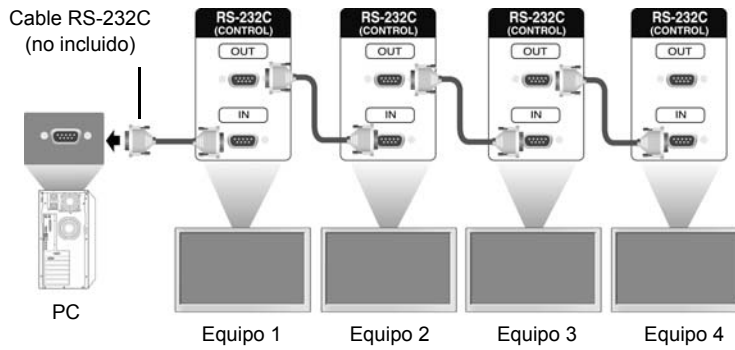

ESPAÑOL

7 Configuración de Installation Menu (Menú de instalación).

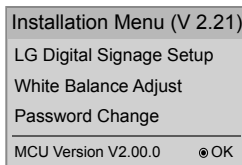

8 Configuración de Título modo.

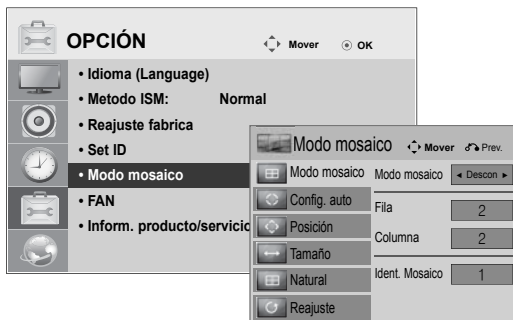

Configuración de Installation Menu (Menú de instalación)

- 1 Si pulsa el botón MENU (MENÚ) del mando a distancia durante más de 5 segundos, el menú principal aparece y desaparece. Los datos de entrada también se muestran en la esquina superior izquierda de la pantalla.

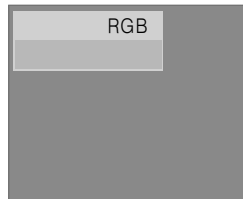

- 2 Pulse el botón "0" cuatro veces. Pulse el botón OK (ACEPTAR).



15 Min Force Off (Forzar desconexión 15 min)	Apaga el monitor si no hay señal de entrada durante más de 15 minutos. El valor predeterminado recomendado es "No".
4 Hours Off (Desconexión 4 h)	Apaga el monitor si no se utiliza el mando a distancia durante más de 4 horas. El valor predeterminado recomendado es "No".
Wake On LAN (Conexión al detectar LAN)	Enciende el monitor de forma remota utilizando la LAN.
Total Set ID (Set ID total)	Establece el valor máximo para los ID de imagen.
DPM	Activa el modo de ahorro de energía si no hay señal de entrada.
Software Update (Actualización de software)	Establece si se utiliza NSU (Network Software Update, actualización de software a través de la red).

- 3 Cuando aparezca Installation Menu (Menú de instalación), seleccione el elemento que le interese.

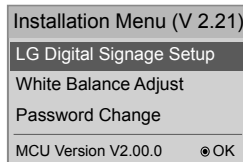

Configuración del Título modo

En Título modo puede ver una imagen a mayor escala conectando varios monitores.

- **Tile Mode Off (Título modo desactivado):** no se amplía la imagen de entrada y se muestra la misma imagen en todos los monitores conectados.
- **Tile Mode On (Título modo activado):** la imagen de entrada se amplía de acuerdo con el valor de los campos H.Set Count (Número de equipo H) y V.Set Count (Número de equipo V).



• 2X1:

Al utilizar 2 monitores



Tile ID (ID de mosaico)

• 2X2:

Al utilizar 4 monitores



• 3X3:

Al utilizar 9 monitores

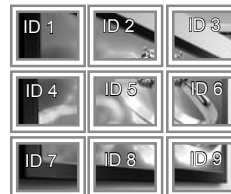

• 4X4:

Al utilizar 16 monitores

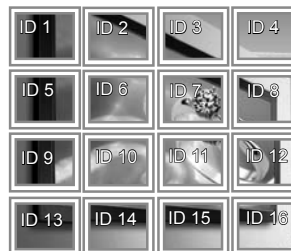

Configuración de Picture ID (ID de imagen)

El menú Picture ID (ID de imagen) permite controlar todos los equipos utilizando el receptor IR conectado al equipo 1.

- La señal IR del mando a distancia se transmite a través de los cables RS232C conectados en serie.
 - Si establece un Picture ID (ID de imagen) con el mando a distancia, solo podrá controlar el equipo que corresponda al Picture ID (ID de imagen).
- ej) Por ejemplo, si establece un Picture ID (ID de imagen) en 2, solo podrá controlar el monitor con Set ID 2.
- Si Picture ID (ID de imagen) se establece en Descon, podrá controlar todos los monitores al mismo tiempo.

Multivisión 2X2 (Set ID total: 4)



Botón Picture ID (ID de imagen)

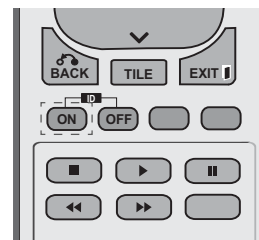

Picture ID (ID de imagen) se establece de acuerdo con el Total Set ID (Set ID total) establecido en Installation Menu (Menú de instalación).







FRANÇAIS

Easy Setup Guide

ÉCRAN DE SIGNALISATION

Veillez lire attentivement ce manuel avant de mettre en service votre produit et conservez-le afin de pouvoir vous y référer ultérieurement.

MODÈLES D'ÉCRAN DE SIGNALISATION
47WV30

www.lg.com

ASSEMBLAGE ET PRÉPARATION



Déballage

Vérifiez que la boîte de votre moniteur contient bien les éléments suivants. S'il manque des accessoires, contactez le revendeur auprès duquel vous avez acheté votre produit. L'aspect réel des produits et des accessoires présentés dans ce manuel peut différer de leurs illustrations.

FRANÇAIS

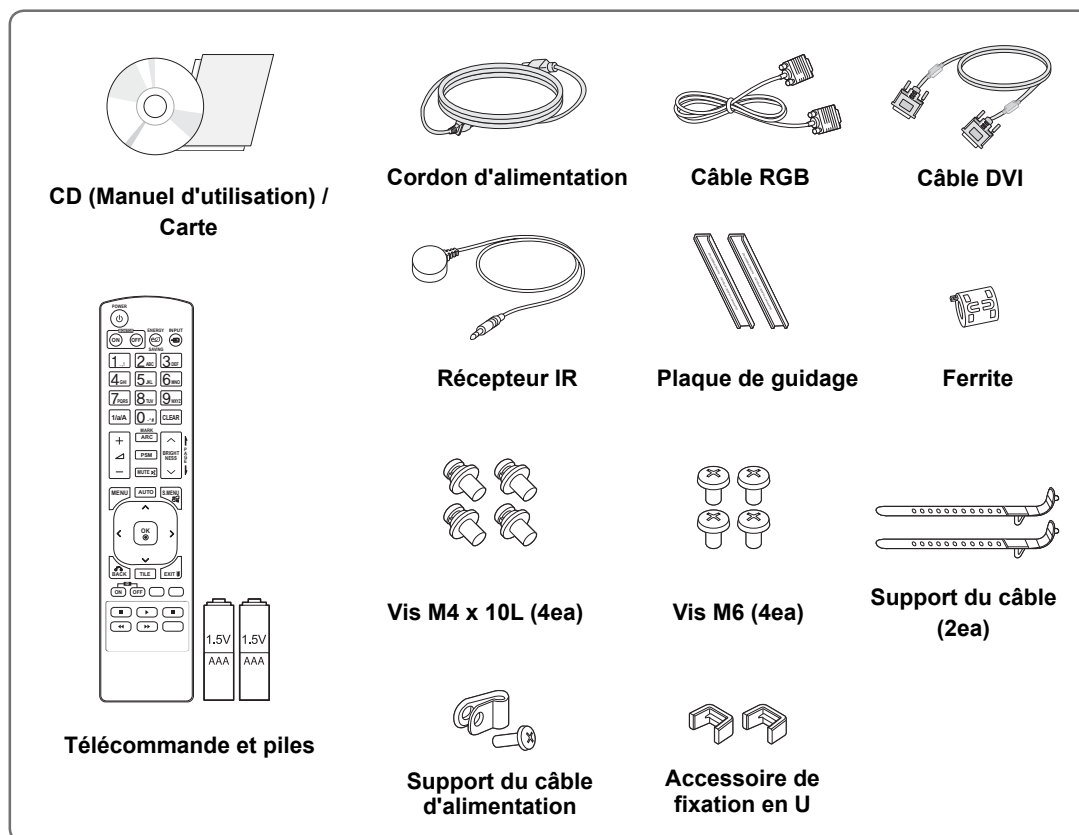

! ATTENTION

- Afin d'optimiser la sécurité et la durée de vie des produits, n'utilisez pas d'éléments piratés.
- La garantie ne couvre pas les dommages ou les blessures dus à l'utilisation d'éléments piratés.

! REMARQUE

- Les accessoires fournis avec le produit diffèrent en fonction du modèle choisi.
- Les caractéristiques des produits ou le contenu de ce manuel peuvent être modifiés sans avis préalable en cas de mise à jour des fonctions.

Dimensions (largeur x hauteur x profondeur) / Poids

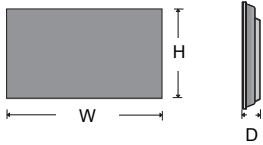

1047 mm x 592 mm x 91,1 mm / 29 kg

Consultation du manuel d'utilisation

Insérez le CD-ROM dans votre ordinateur.

Le CD-ROM s'exécutera automatiquement (Windows uniquement).

Poste de travail → Digital_LG (CD-ROM) → Ouvrir le fichier Index.htm

Poste de travail → Digital_LG (CD-ROM) → Dossier Manual → Ouvrir le fichier du manuel d'utilisation

FRANÇAIS

Retirez les supports en L avant l'installation

Retirez les supports en L situés à chaque coin du moniteur avant l'installation.

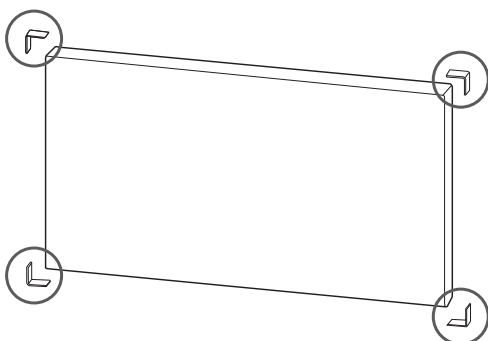

FRANÇAIS

REMARQUE

Conservez ces supports. Ils vous serviront plus tard si vous souhaitez déplacer le moniteur.

ATTENTION

- Lorsque vous connectez les moniteurs pour la multivision, la couleur de l'écran peut ne pas être uniforme sur tous les moniteurs. Si vous souhaitez régler manuellement la couleur de l'écran, reportez-vous au manuel d'installation.
- Pour fixer plusieurs moniteurs à un même mur, connectez le récepteur IR à tous les moniteurs ou utilisez un câble RS-232C pour les connecter entre eux, puis connectez le récepteur IR au premier moniteur.

Écrans en mode mosaïque

Assemblage des éléments - Installation de l'élément 1

*Exemple de mosaïque 2 x 2

- Les nombres assignés dans cet exemple (n°1, n°2, n°3, n°4) illustrent la procédure d'installation pour en faciliter la compréhension. Ces nombres ne correspondent pas à l'ID de l'élément (Set ID) utilisé pour faire fonctionner la télécommande.
- Placez la plaque de guidage dans la rainure à l'aide des vis et fixez l'élément sur le support mural ou sur le mur.

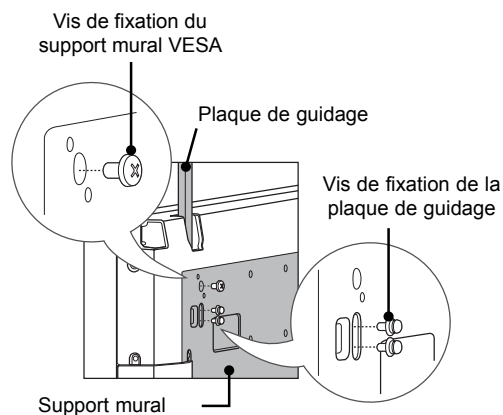
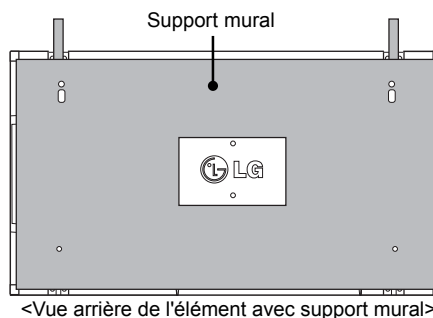
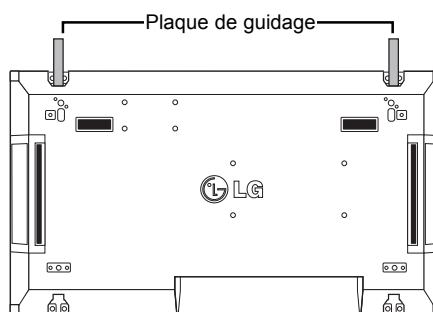

- Dans l'illustration, le support mural est grisé pour que vous puissiez bien le distinguer.

Assemblage des éléments - Installation de l'élément 2

- Assemblez l'élément 2 et l'élément 1 en utilisant les plaques de guidage situées sur le côté supérieur de l'élément 1 et fixez les deux éléments au support mural ou au mur.
- Retirez les plaques de guidage après avoir assemblé les éléments.

<Éléments assemblés avec les plaques de guidage>

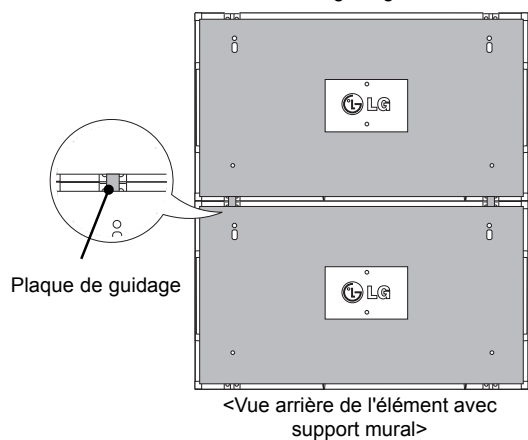

<Éléments après le retrait des plaques de guidage>

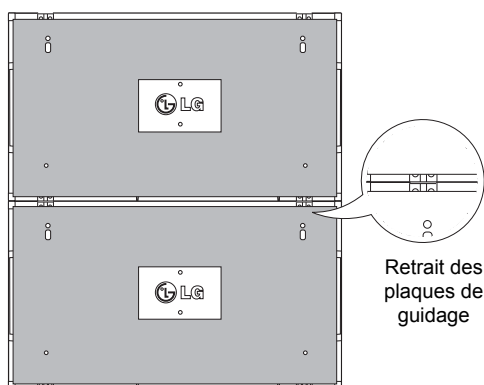

Retrait des plaques de guidage

- Desserrez les vis des plaques de guidage situées à l'arrière de l'élément, puis retirez les plaques.
- Dès que les vis sont retirées, les plaques de guidage glissent vers le bas. Vous devez les retirer de l'élément par la fente latérale.
- Vous pouvez effectuer cette opération uniquement si l'espace entre l'élément et le support mural ou le mur est suffisant pour desserrer les vis. (Veuillez vérifier qu'il y a suffisamment d'espace pour retirer les vis avant de fixer les plaques de guidage.)

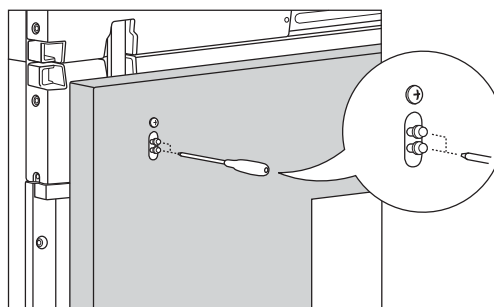

<Retrait de la plaque de guidage par la fente latérale>

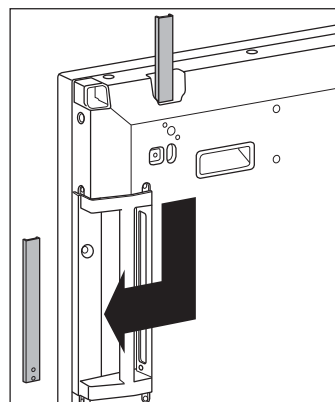

Assemblage des éléments - Installation de l'élément 3

Fixez les plaques de guidage sur l'élément 3 en suivant les étapes indiquées ci-dessus et fixez l'élément au support mural ou au mur sans serrer.

FRANÇAIS

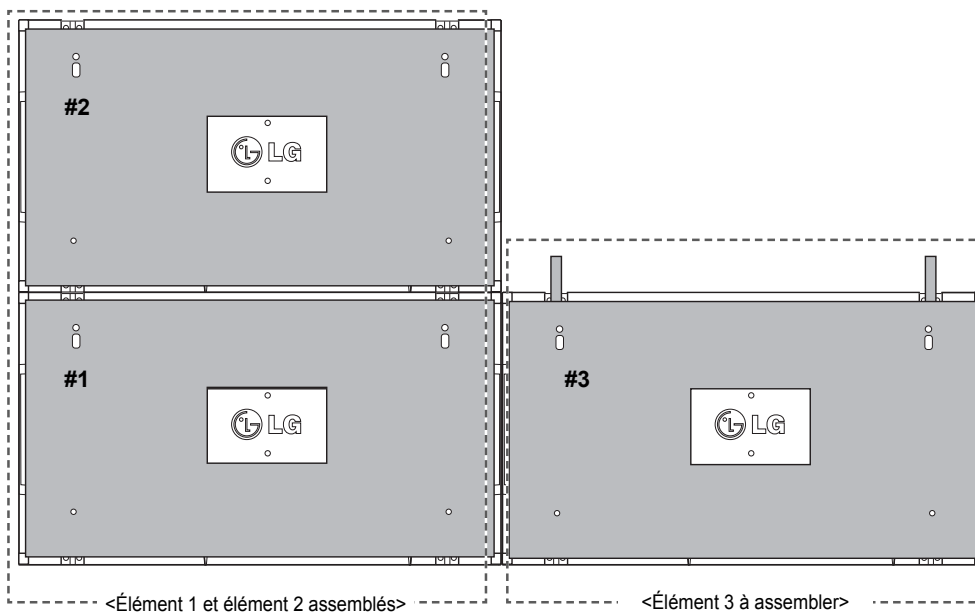

Réduisez l'espace entre les côtés des éléments en utilisant l'accessoire de fixation en U. Lorsque l'espace entre les éléments assemblés est suffisamment mince, fixez fermement les éléments au support mural ou au mur. Une fois les éléments fixés fermement, retirez les accessoires de fixation en U.

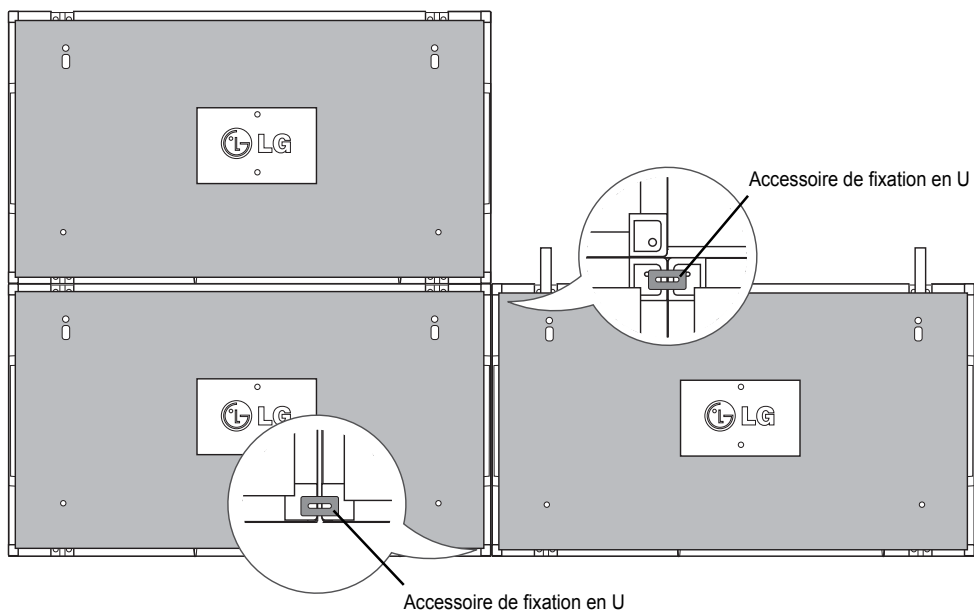

Assemblage des éléments - Installation de l'élément 4

Fixez l'élément 4 au support mural ou au mur sans serrer et réduisez l'espace entre les éléments à l'aide des accessoires de fixation en U.

Quand l'élément 4 est fermement fixé au mur, retirez les accessoires de fixation en U.

Retirez les plaques de guidage. Voir <Assemblage des éléments - Installation des éléments 2 et 3>.

La mosaïque 2 x 2 est terminée.

Vous pouvez réaliser différentes combinaisons de mosaïques, par exemple 3 x 3.

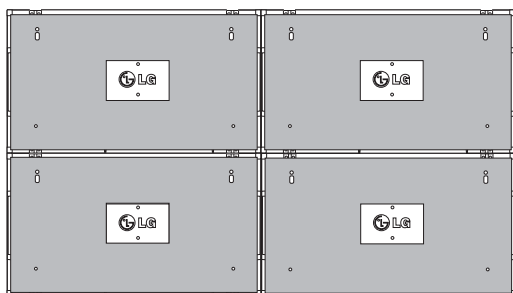

Élément 4 assemblé aux autres éléments
(mosaïque 2 x 2)

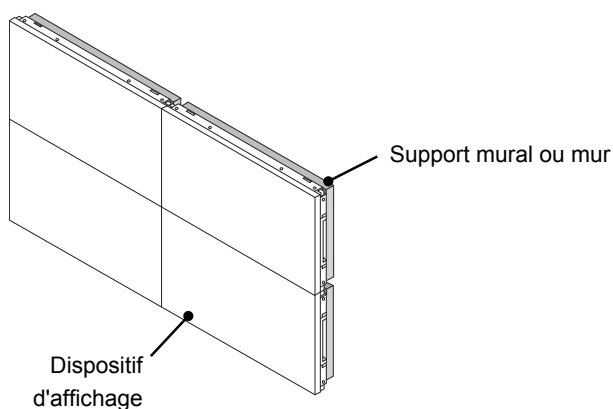

! REMARQUE

- Les plaques de guidage permettant de réaliser l'assemblage en mosaïque doivent uniquement être utilisées pour assembler les éléments et doivent être retirées après cette opération.
- Les plaques de guidage doivent uniquement être utilisées comme outil pour l'assemblage des éléments en mosaïque. La charge appliquée sur chaque élément doit être supportée par le support mural ou le mur à l'aide du montant mural VESA (800 x 400).
- (Chaque élément doit être fermement fixé au support mural ou au mur.)
- Les plaques de guidage doivent être retirées une fois les éléments assemblés. Lorsque vous assemblez les éléments sans retirer les plaques de guidage, il est conseillé de faire preuve de la plus grande prudence pour éviter tout dommage causé par le poids de l'appareil.
- Vous devez également retirer les accessoires de fixation en U dès que le produit est fixé sur le support mural ou le mur.
- Vous pouvez monter l'appareil sans utiliser les plaques de guidage ni les accessoires de fixation en U ; cela n'affectera pas les performances de l'appareil.

TÉLÉCOMMANDE

Les descriptions dans ce manuel sont données par rapport aux touches de la télécommande. Veuillez lire ce guide attentivement afin d'utiliser correctement votre Moniteur.

Pour remplacer les piles, ouvrez le couvercle du compartiment des piles, insérez deux piles de 1,5 V de type AAA en respectant la polarité \oplus et \ominus , et refermez le couvercle. Pour retirer les piles, procédez à l'inverse de leur insertion.

Les piles et batteries internes au produit ou raccordées à celui-ci ne doivent pas être exposées à une chaleur excessive telle que celle du soleil, d'un feu ou d'une origine similaire

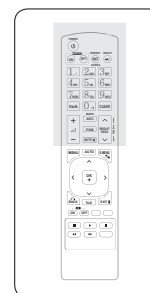
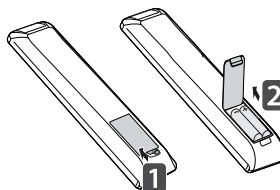

ATTENTION

- N'associez pas des piles neuves et anciennes, car cela risquerait d'endommager la télécommande.

FRANÇAIS

Veillez à orienter la télécommande vers le capteur situé sur le moniteur.

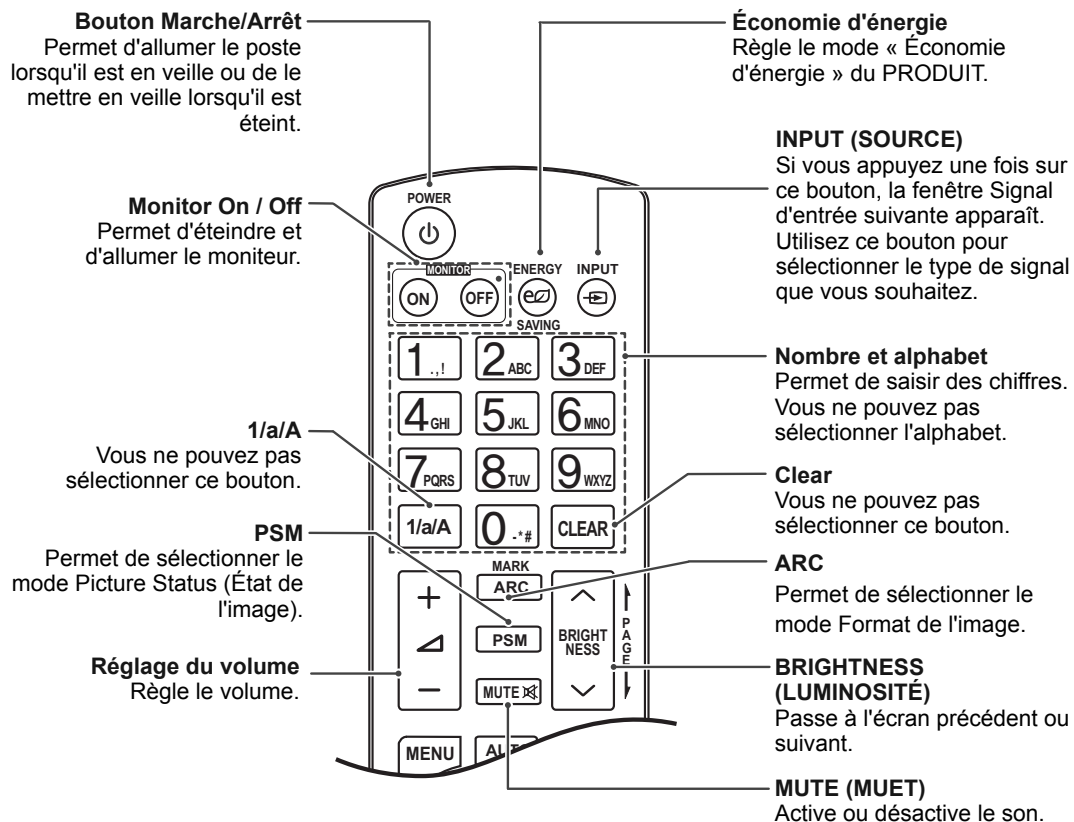

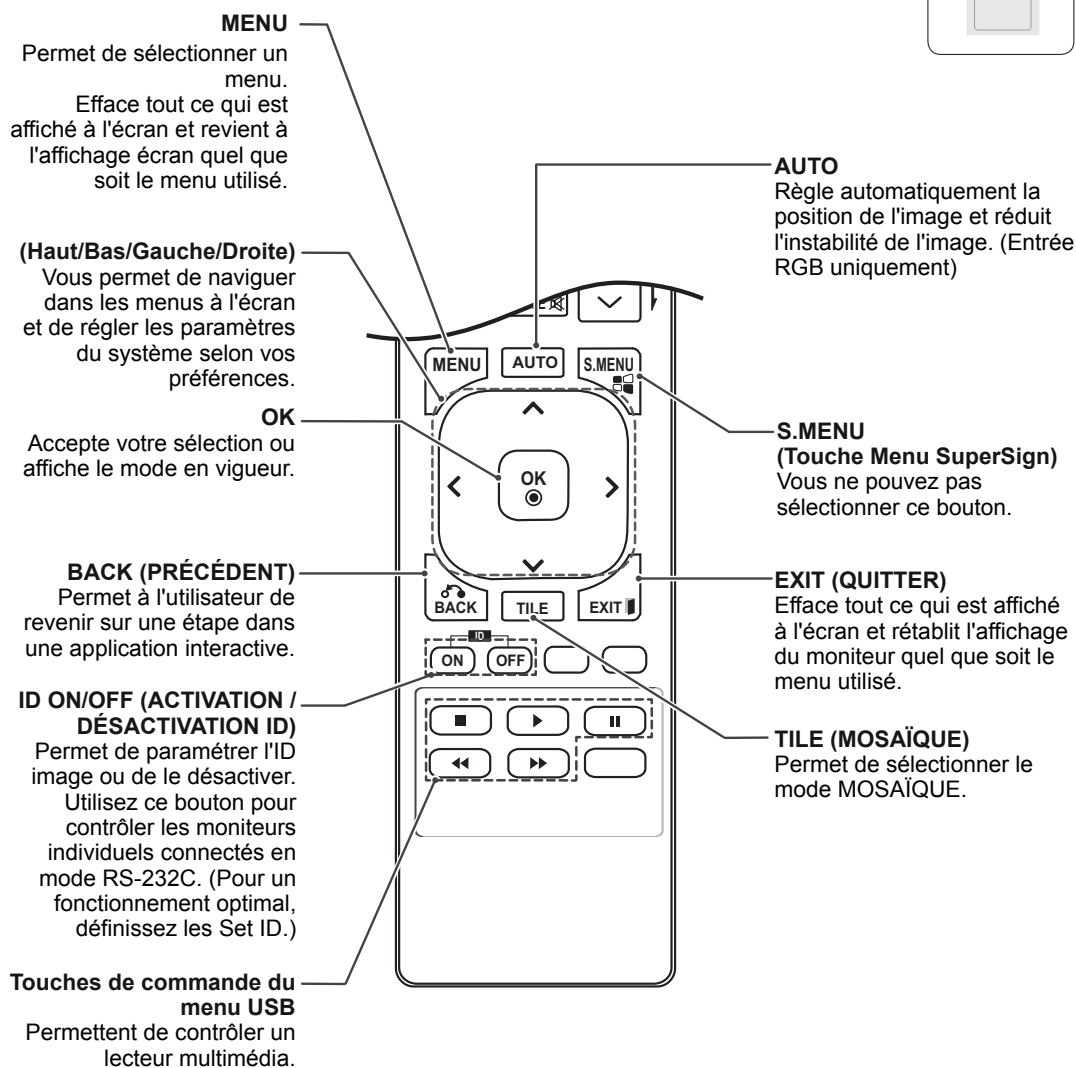
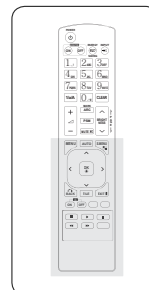

FRANÇAIS

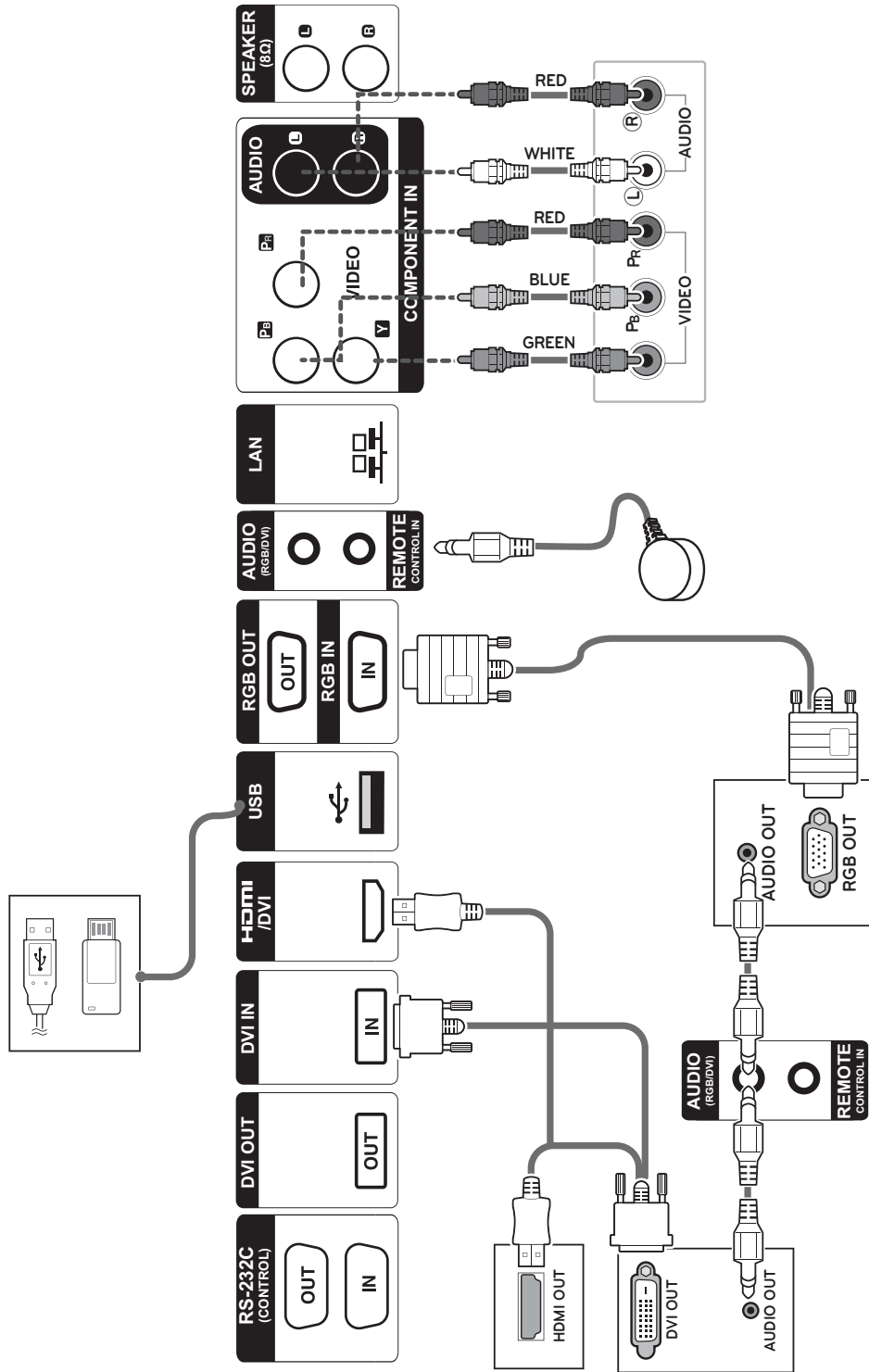

Connexion à un périphérique USB

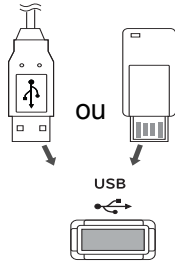

Branchement du cordon d'alimentation

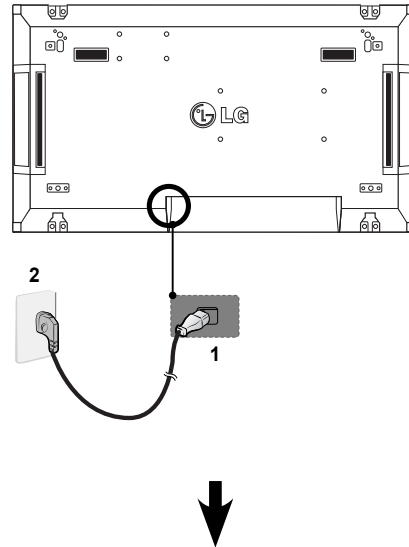

Connexion au réseau LAN

A Utilisation d'un routeur (Concentrateur de commutation)

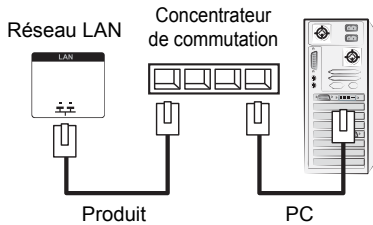

B Utilisation d'Internet.

Bouton Marche-Arrêt



REMARQUE

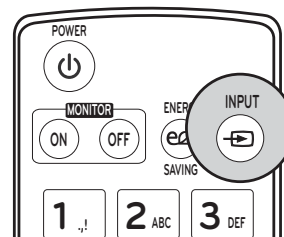

Sélectionnez un signal d'entrée.

Component → RGB → HDMI → DVI-D

* Si vous voulez utiliser le mode HDMI PC, vous devez choisir le mode PC comme source.

ÉTABLISSEMENT DE CONNEXIONS

Raccordez divers périphériques externes aux ports du panneau arrière du moniteur.

- 1 Trouvez le périphérique externe à connecter à votre moniteur sur l'illustration suivante.
- 2 Vérifiez le type de raccordement du périphérique externe.
- 3 Reportez-vous à l'illustration appropriée et vérifiez les détails du raccordement.

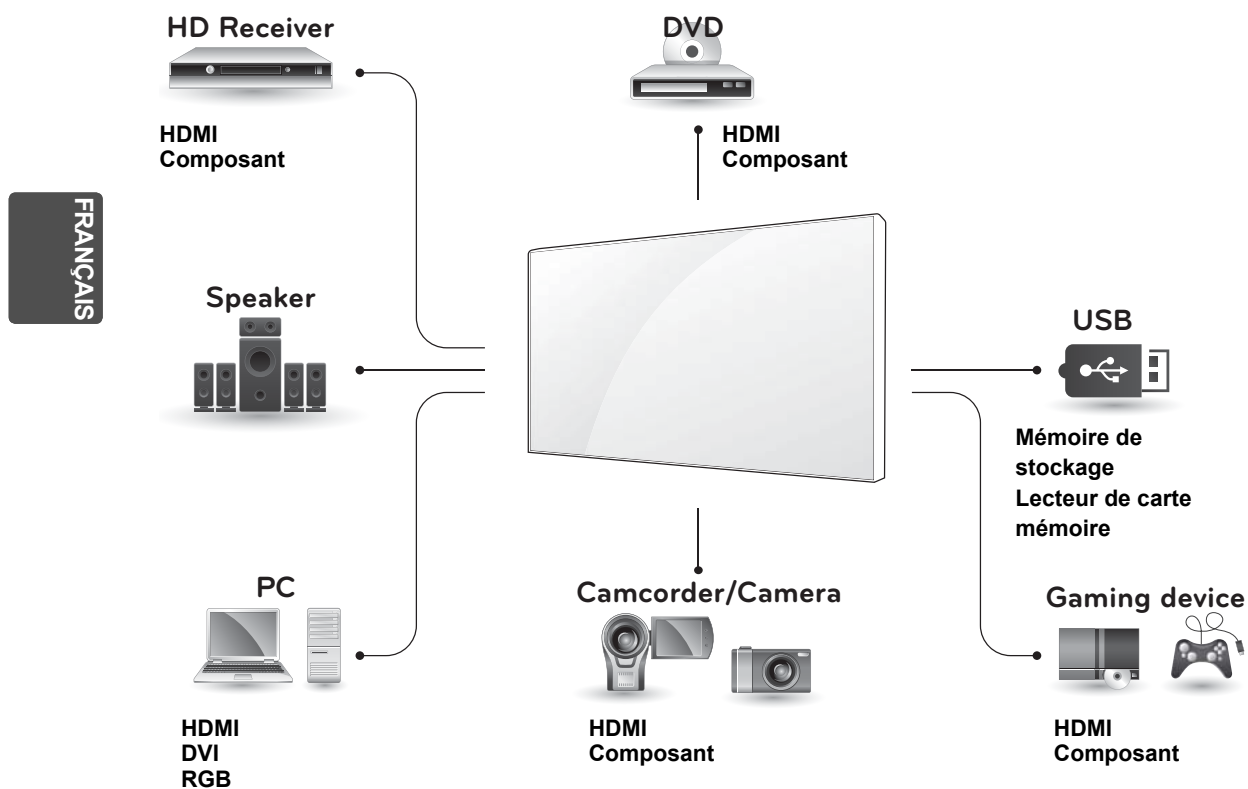

REMARQUE

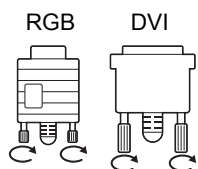

- Branchez le câble de signal d'entrée et serrez les vis dans le sens des aiguilles d'une montre.

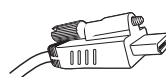

- Lors de la connexion d'un câble HDMI comme sur l'illustration, retirez d'abord la vis du connecteur HDMI.

Moniteurs en guirlande

Câble RGB

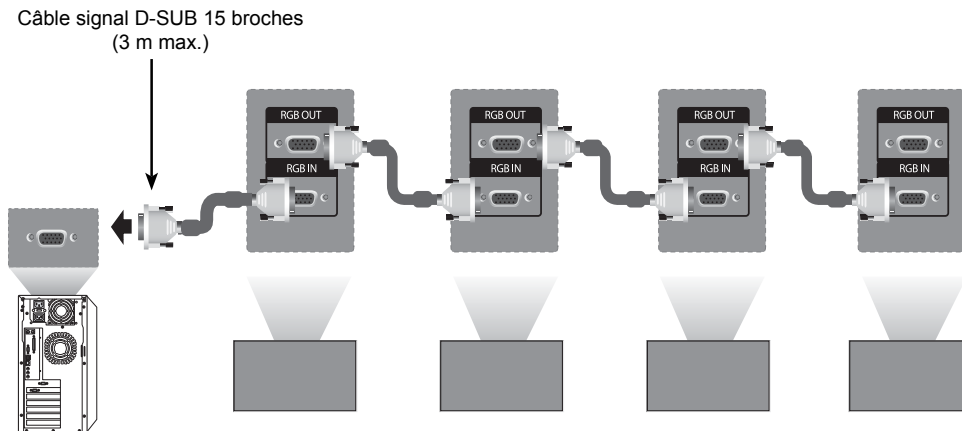

FRANÇAIS

Câble DVI

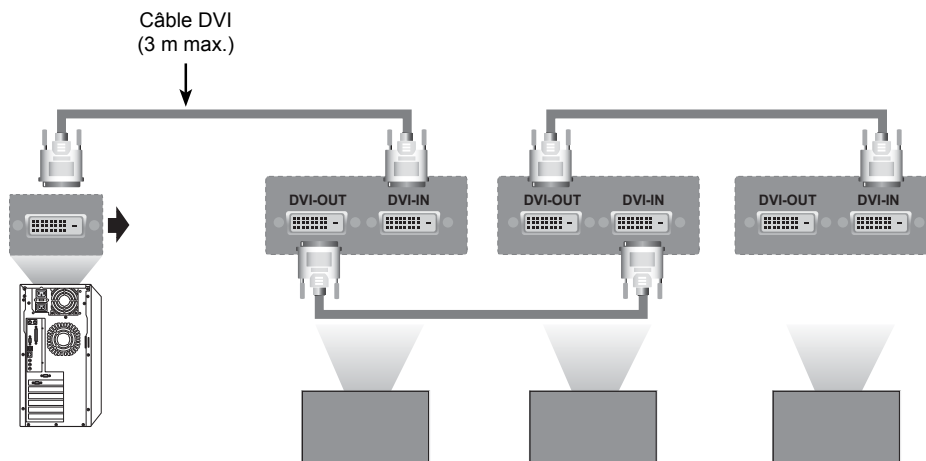

! REMARQUE

- Lorsque vous réalisez des multi-connexions en cascade, il est conseillé d'utiliser des câbles sans perte.
- Comme la qualité d'image peut diminuer lorsque plusieurs moniteurs sont connectés, nous vous recommandons d'utiliser un amplificateur.

CONFIGURATION MULTIVISION

Configuration des fonctions

3 Définition de l'ID pour chaque élément.

1 Connexion du récepteur IR.

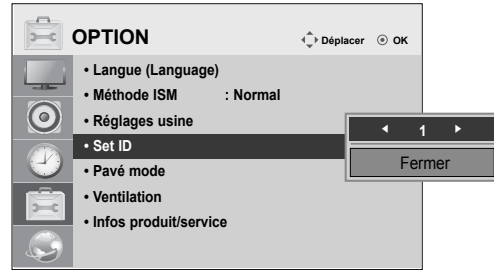

4 Retrait du récepteur IR pour tous les éléments à part l'Élément 1.

5 Connexion RGB.

FRANÇAIS

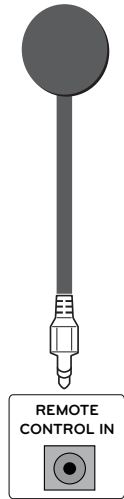

2 Branchement du cordon d'alimentation.

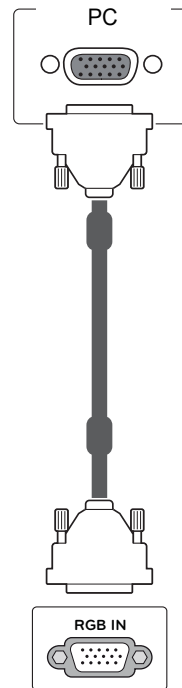
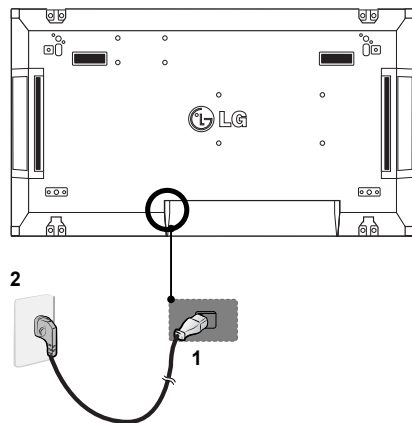

6 Connectez les moniteurs entre eux à l'aide d'un câble RS-232C.

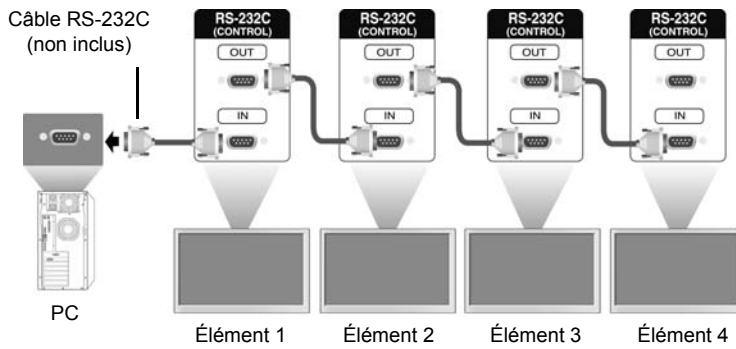

7 Configuration du menu d'installation.

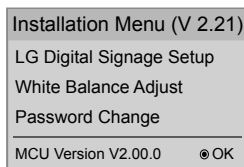

8 Configuration du mode mosaïque.

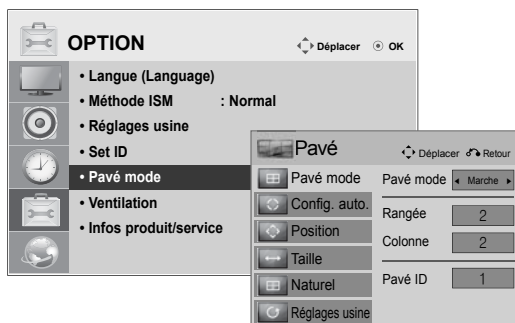

Configuration du menu d'installation

- 1 Si vous appuyez sur la touche MENU de la télécommande pendant plus de 5 secondes, le menu principal apparaît, puis disparaît. Les données d'entrée s'affichent également dans le coin supérieur gauche de l'écran.

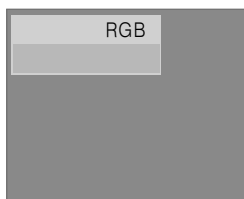

- 2 Appuyez sur la touche « 0 » à quatre reprises. Appuyez sur la touche OK.



Arrêt après 15 min	Le moniteur s'éteint s'il ne capte aucun signal pendant plus de 15 minutes. « Non » est la valeur par défaut recommandée pour ce paramètre.
Arrêt après 4 heures	Le moniteur s'éteint s'il ne capte aucun signal de la télécommande pendant plus de 4 heures. « Non » est la valeur par défaut recommandée pour ce paramètre.
Wake On LAN	Allume le moniteur à distance à l'aide du réseau LAN.
Total Set ID (Total ID partie)	Définit la valeur maximale pour les ID d'image.
DPM	Le produit passe en mode « Économie d'énergie » s'il ne capte aucun signal.
Mise à jour du logiciel	Permet de configurer l'utilisation de NSU (Network Software Update, mise à jour du logiciel en réseau).

- 3 Sélectionnez l'élément souhaité lorsque le menu d'installation s'affiche.

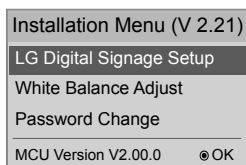

Définition du mode Mosaïque

En mode mosaïque, vous pouvez afficher une image en grand format en connectant plusieurs moniteurs.

- Tile Mode Off (Mode mosaïque Arrêt) : l'image d'entrée n'est pas agrandie et elle apparaît sur tous les moniteurs connectés.
- Tile Mode On (Mode mosaïque Marche) : l'image d'entrée est agrandie selon les valeurs H.Set Count (nombre de moniteurs dans le sens horizontal) et V.Set Count (nombre de moniteurs dans le sens vertical).

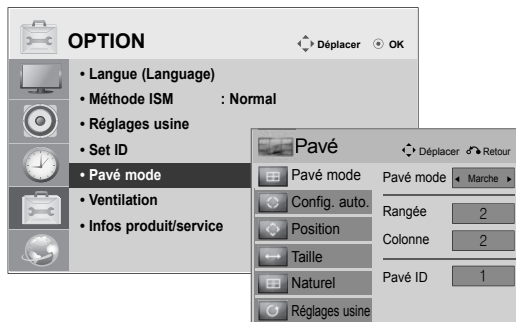

• 2X1 :

Avec 2 moniteurs

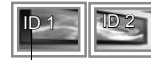

Tile ID

• 2X2 :

Avec 4 moniteurs



• 3X3 :

Avec 9 moniteurs

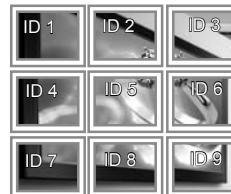

• 4X4 :

Avec 16 moniteurs

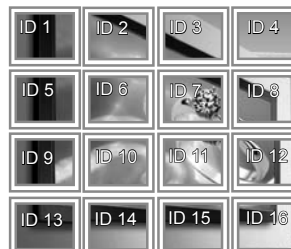

Définition de l'ID image

Le menu Picture ID (ID image) vous permet de contrôler tous les éléments à l'aide du récepteur IR connecté à l'Élément 1.

- Le signal IR de la télécommande est transmis par les câbles RS232C connectés en mode Série.
- Lorsque vous définissez un ID image à l'aide de la télécommande, vous pouvez uniquement contrôler l'élément correspondant à cet ID image. Par exemple, si vous définissez un ID image sur 2, vous pouvez contrôler uniquement le moniteur ayant pour ID 2. Si l'ID image est défini sur désactivé, vous pouvez contrôler tous les moniteurs simultanément.

MultiVision 2 X 2 (Nombre de Set ID : 4)

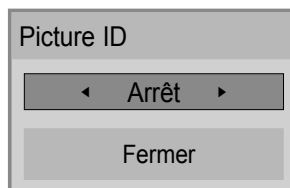

Bouton ID image

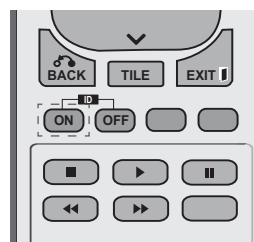

L'ID image est défini en fonction du paramètre Total Set ID (Total ID partie) spécifié dans le menu d'installation.







DEUTSCH

Easy Setup Guide

SIGNAGE-DISPLAY

Bitte lesen Sie dieses Handbuch aufmerksam durch, bevor Sie das Gerät zum ersten Mal verwenden, und bewahren Sie es zur späteren Verwendung auf.

SIGNAGE-DISPLAYMODELLE
47WV30

www.lg.com

MONTAGE UND VORBEREITUNG



Auspacken

Prüfen Sie, ob folgende Artikel in der Verpackung enthalten sind. Falls Zubehör fehlt, wenden Sie sich bitte an den Händler, bei dem Sie das Produkt erworben haben. Die Abbildungen im Handbuch unterscheiden sich möglicherweise von Ihrem Produkt und dem Zubehör.

DEUTSCH



! VORSICHT

- Um die Sicherheit und Lebensdauer des Produkts sicherzustellen, verwenden Sie keine Fälschungen.
- Durch Fälschungen verursachte Beschädigungen sind nicht von der Garantie abgedeckt.

! HINWEIS

- Das im Lieferumfang enthaltene Zubehör ist modellabhängig.
- Änderungen an den Produktspezifikationen oder am Inhalt dieses Handbuchs sind im Zuge von Aktualisierungen der Produktfunktionen vorbehalten.

Abmessungen (Breite x Höhe x Tiefe)/Gewicht

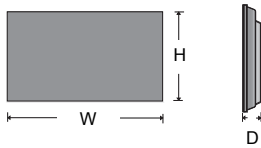

1047 mm x 592 mm x 91,1 mm / 29 kg

Zur Ansicht des Benutzerhandbuchs

Legen Sie die CD-ROM in den Computer ein.

Die CD-ROM wird automatisch geöffnet. (Nur für Windows)

Arbeitsplatz → Digital_LG (CD-ROM) → Index.htm öffnen

Arbeitsplatz → Digital_LG (CD-ROM) → Ordner „Benutzerhandbuch“

→ Benutzerhandbuch öffnen

DEUTSCH

Entfernen der L-Klammern vor der Montage

Entfernen Sie vor der Montage die L-Klammern von den Ecken des Monitors.

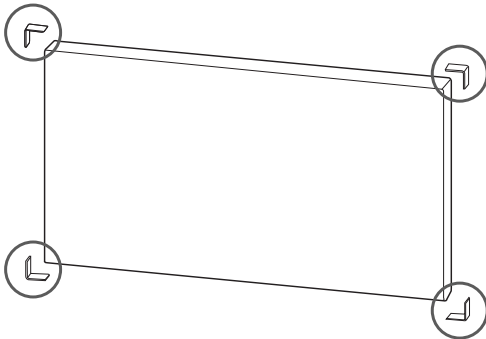

HINWEIS

Bewahren Sie die L-Klammern für einen späteren Transport des Monitors auf.

VORSICHT

- Wenn Sie mehrere Monitore für Multi Vision anschließen, kann die Bildschirmfarbe auf den einzelnen Monitoren unterschiedlich aussehen. Informationen zur manuellen Anpassung der Bildschirmfarbe finden Sie in der Installationsanleitung.
- Wenn Sie mehrere Monitore an einer Wand montieren, verbinden Sie den IR-Empfänger mit allen Monitoren, oder verwenden Sie ein RS-232C-Kabel, um die Monitore miteinander zu verbinden, und schließen Sie den IR-Empfänger am ersten Monitor an.

Anordnen von Displays

Verbinden von Monitoren – Installation von Monitor 1

* Beispiel für die Tile-Anordnung 2 x 2

- Die in diesem Beispiel genannten Zahlen (1, 2, 3, 4) sollen das Installationsverfahren leicht verständlich veranschaulichen. Diese Zahlen stehen in keinem Zusammenhang mit der Set ID, die bei der Fernbedienung zum Einsatz kommt.
- Setzen Sie die Führungshalterung mithilfe der Schrauben in die Vertiefungen für die Halterung ein, und montieren Sie den Monitor an der Wandmontageplatte oder der Wand.

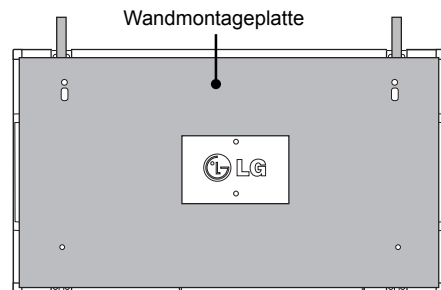
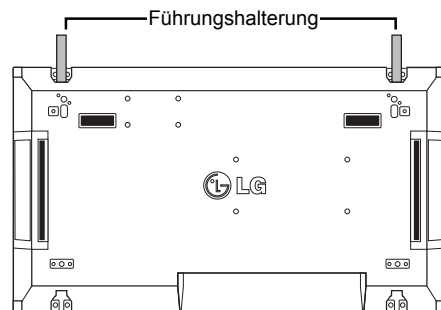

<Rückansicht des Monitors mit Wandmontageplatte>

Befestigungsschrauben für VESA-Wandhalterung

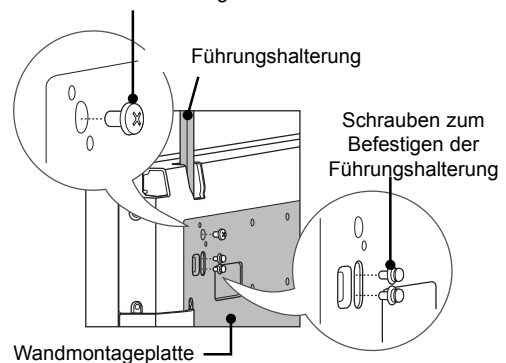

- Die Wandmontageplatte ist in der Abbildung grau schattiert dargestellt, damit sie besser zu erkennen ist.

Verbinden von Monitoren – Installation von Monitor 2

- Verbinden Sie Monitor 2 mit Monitor 1 mithilfe der Führungshalterungen an der Oberseite von Monitor 1, und montieren Sie die beiden Monitore an der Wandmontageplatte oder der Wand.
- Entfernen Sie die Führungshalterungen nach dem Montieren der Monitore.

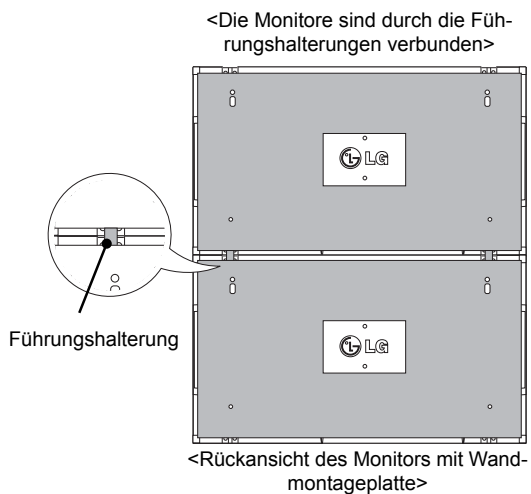

<Die Monitore nach Entfernen der Führungshalterungen>

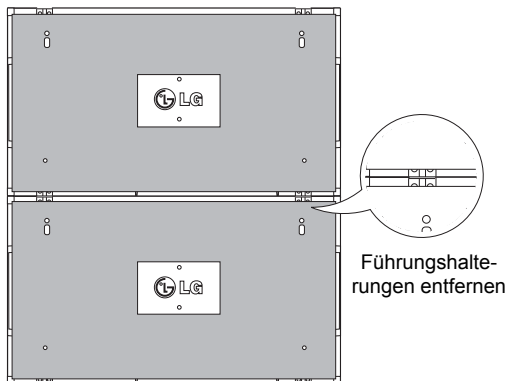

Entfernen der Führungshalterungen

- Lösen Sie die Schrauben der Führungshalterung an der Rückseite des Monitors, und entfernen Sie die Führungshalterungen.
- Nachdem die Schrauben entfernt wurden, fallen die Führungshalterungen ab. Entfernen Sie sie durch die Lücke an den Seiten des Monitors.
- Dies ist nur möglich, wenn zwischen dem Monitor und der Wandmontageplatte oder der Wand ausreichend Platz zum Lösen der Schrauben ist. (Überprüfen Sie, ob ausreichend Platz zum Entfernen der Schrauben vorhanden ist, bevor Sie die Führungshalterungen befestigen.)

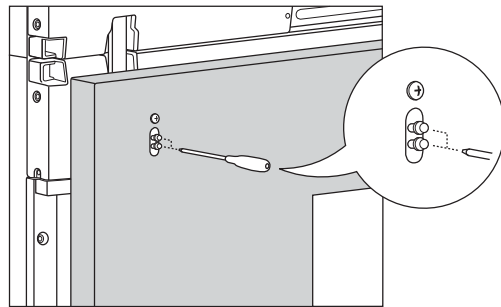

<Entfernen der Führungshalterung durch die seitliche Lücke>

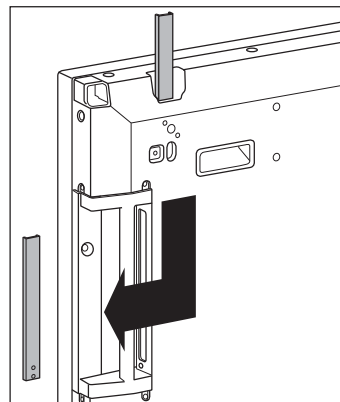

Verbinden von Monitoren – Installation von Monitor 3

Befestigen Sie die Führungshalterungen an Monitor 3 gemäß den oben aufgeführten Schritten, und montieren Sie den Monitor an der Wandmontageplatte oder der Wand.

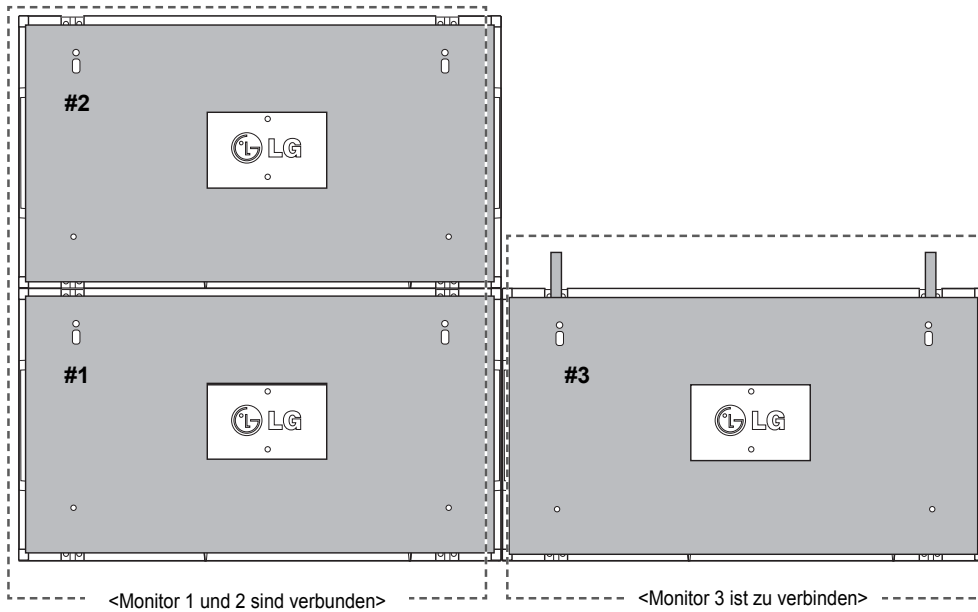

DEUTSCH

Minimieren Sie den Abstand zwischen den Seiten der Monitore mithilfe der U-Befestigung. Wenn die Monitore mit minimalem Abstand zueinander verbunden sind, montieren Sie sie fest an der Wandmontageplatte oder der Wand. Wenn die Monitore fest an der Wand montiert sind, entfernen Sie die U-Befestigung.

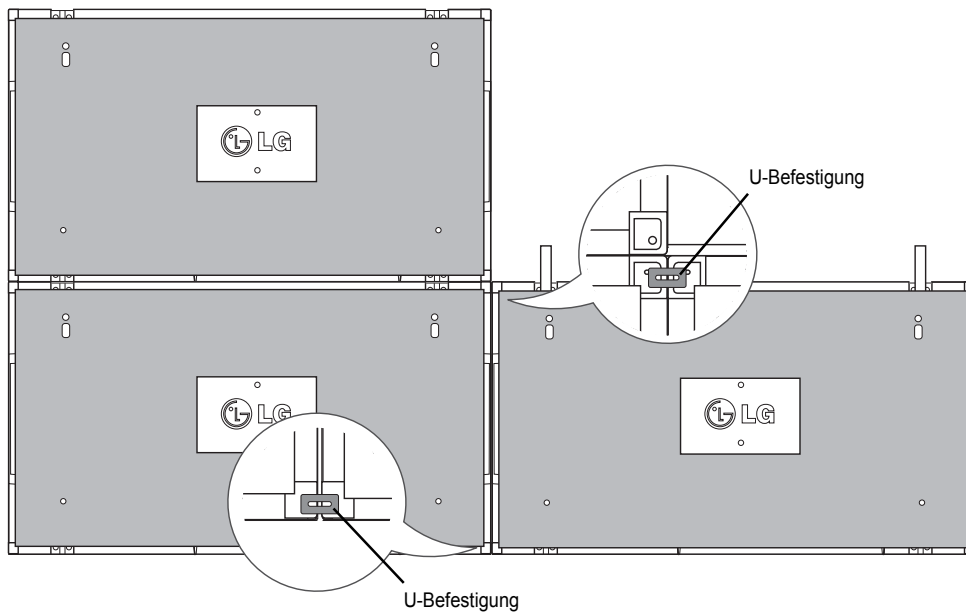

Verbinden von Monitoren – Installation von Monitor 4

Montieren Sie Monitor 4 lose an der Wandmontageplatte oder der Wand, und minimieren Sie den Abstand zwischen den Monitoren mithilfe der U-Befestigung.

Wenn Monitor 4 fest an der Wand montiert ist, entfernen Sie die U-Befestigungen.

Entfernen Sie die Führungshalterungen. Siehe <Verbinden von Monitoren – Installation von Monitor 2, 3>.

Nun sind die Monitore in der Tile-Anordnung 2 x 2 montiert.

Die Tile-Anordnung kann auch in verschiedenen anderen Kombinationen erfolgen, z. B. 3 x 3.

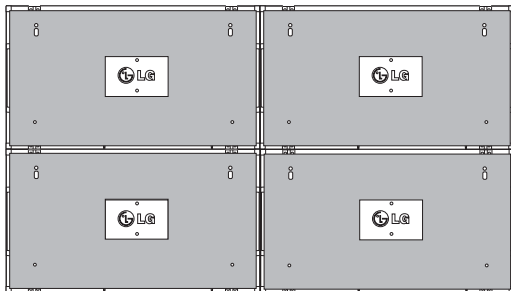

Monitor 4 ist mit den anderen Monitoren verbunden (Anordnung 2 x 2)

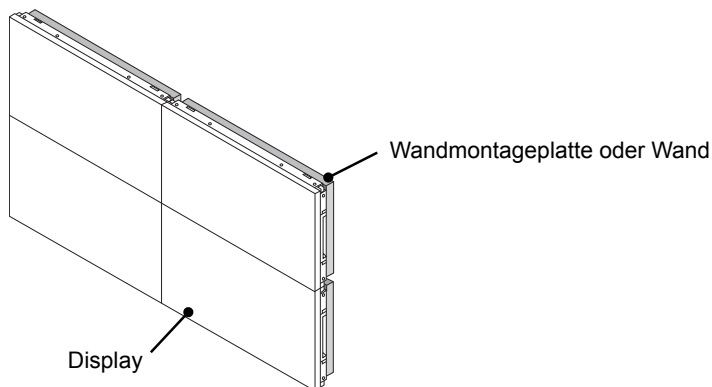

DEUTSCH

! HINWEIS

- Die Führungshalterungen für die Tile-Anordnung sollten lediglich zum Verbinden der Monitore verwendet und danach entfernt werden.
- Die Führungshalterungen dienen lediglich als Hilfsmittel bei der Tile-Anordnung der Monitore. Die Last der einzelnen Monitore sollte von der Wandmontageplatte oder der Wand durch eine VESA-Wandmontage (800 x 400) gehalten werden.
- (Jeder einzelne Monitor muss fest an der Wandmontageplatte oder der Wand montiert werden.)
- Die Führungshalterungen müssen nach dem Verbinden der Monitore entfernt werden. Wenn die Monitore verbunden werden, ohne dass die Führungshalterungen entfernt werden, ist aufgrund des Monitorgewichts besondere Vorsicht zur Vermeidung von Schäden erforderlich.
- Auch die U-Befestigungen sollten nach der Montage des Monitors an der Wandmontageplatte oder der Wand entfernt werden.
- Sie können den Monitor auch ohne Führungshalterungen oder U-Befestigung montieren. Die Leistung des Geräts wird hierdurch nicht beeinträchtigt.

FERNBEDIENUNG

Die Beschreibungen in diesem Handbuch basieren auf den Tasten der Fernbedienung. Lesen Sie dieses Handbuch bitte aufmerksam durch, und verwenden Sie den Monitor bestimmungsgemäß.

Um die Batterien zu wechseln, öffnen Sie das Batteriefach, wechseln Sie die Batterien (1,5 V-AAA), legen Sie die \oplus und \ominus -Pole entsprechend der Kennzeichnung im Fach ein, und schließen Sie das Batteriefach. Gehen Sie zum Herausnehmen der Batterien in umgekehrter Reihenfolge vor.

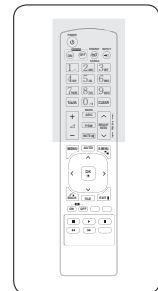
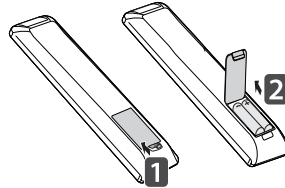

VORSICHT

- Verwenden Sie niemals alte zusammen mit neuen Batterien, da dies Schäden an der Fernbedienung hervorrufen kann.

Stellen Sie sicher, dass die Fernbedienung auf den Sensor am Monitor gerichtet ist.

DEUTSCH

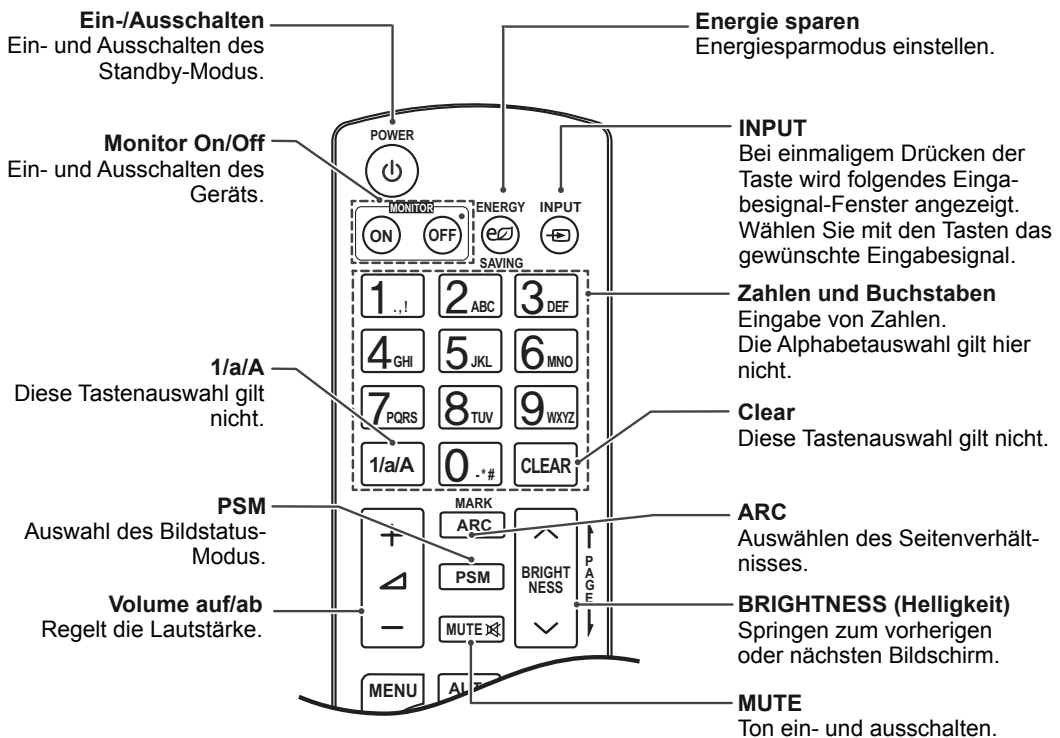

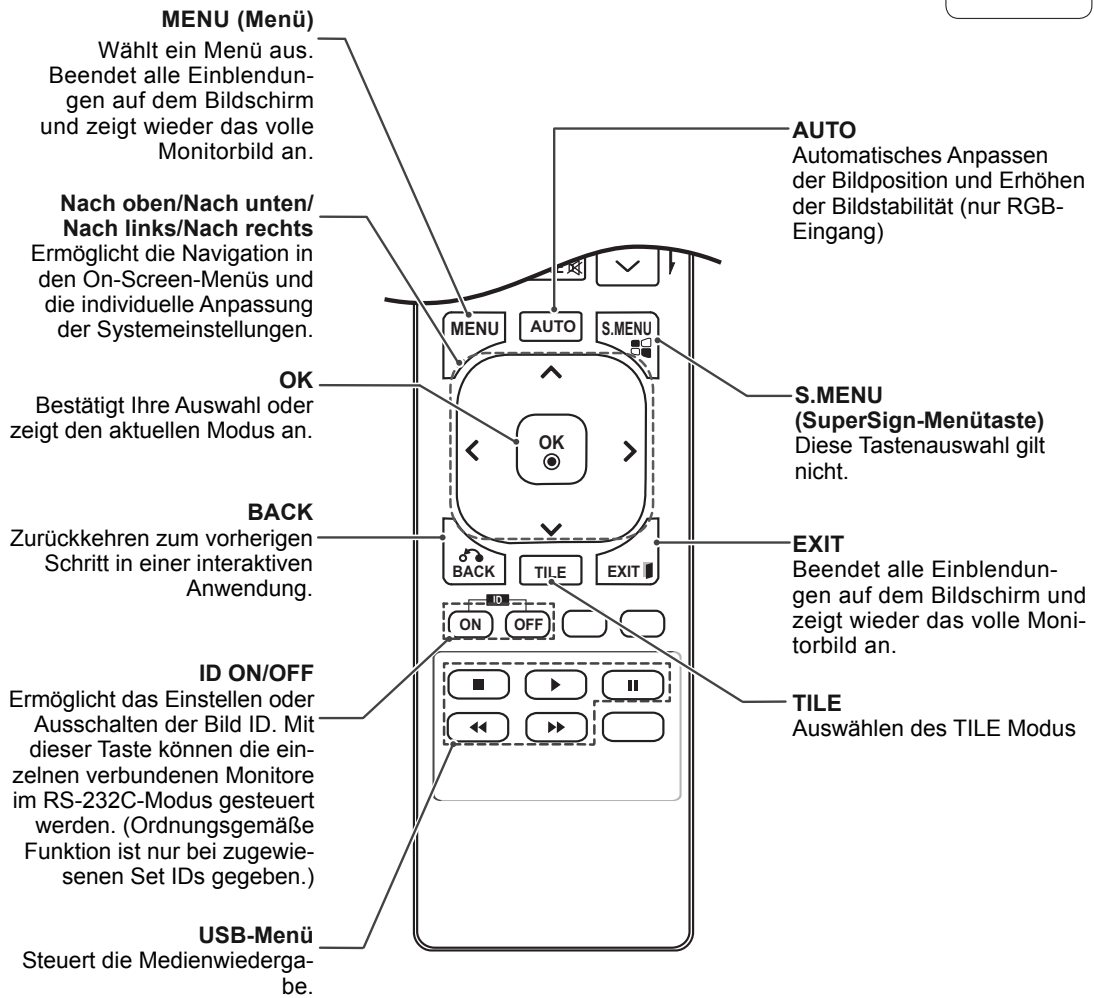
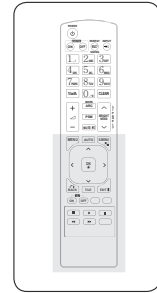

DEUTSCH

DEUTSCH

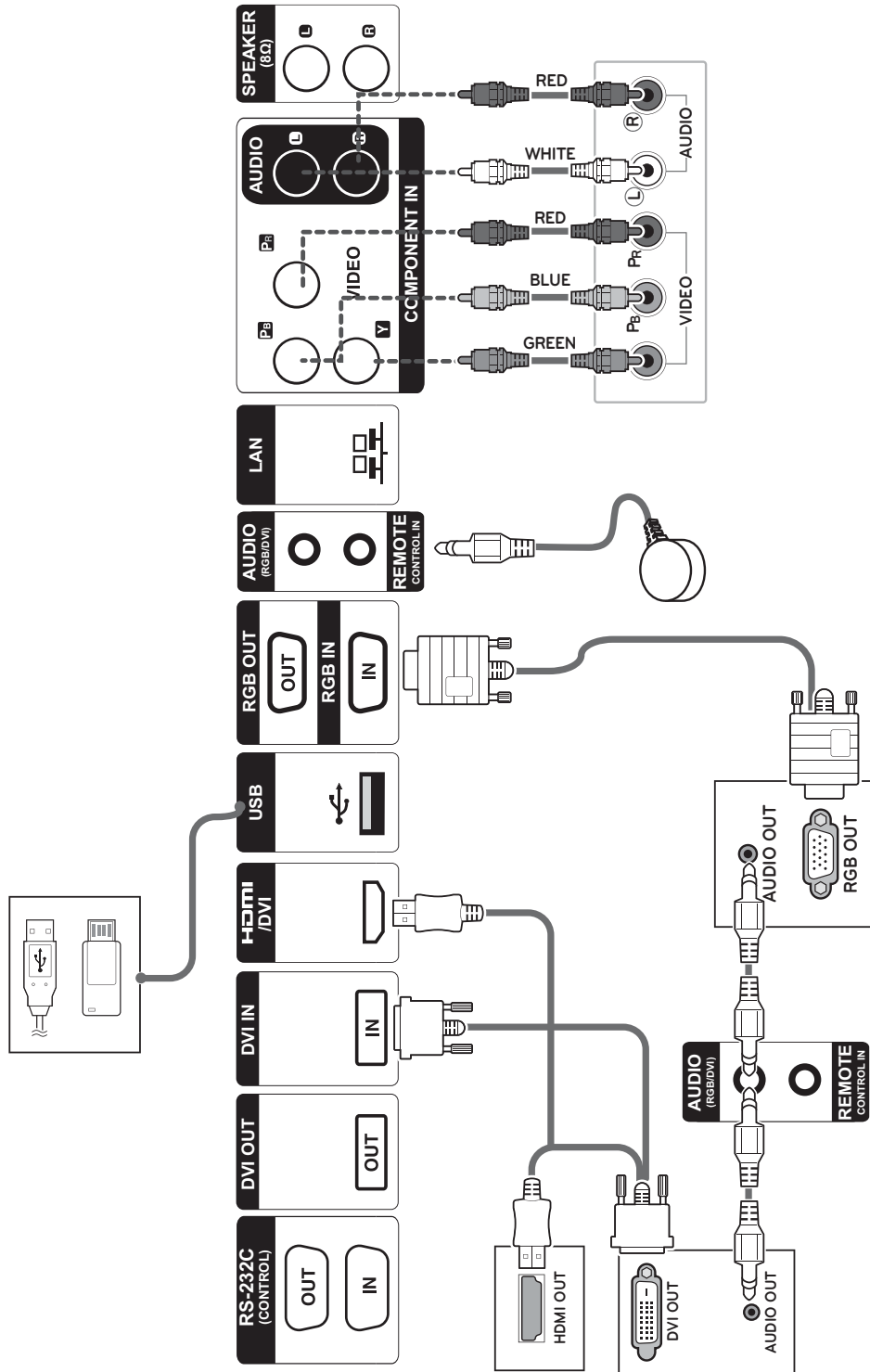

Anschließen eines USB-Geräts

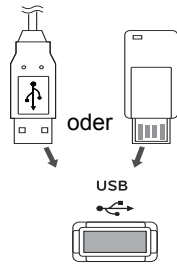

Anschluss des Stromkabels

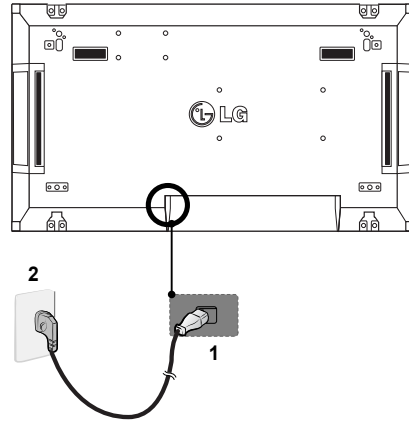

Verbinden mit dem LAN LAN-Verbindung

A Verwendung eines Routers (Switching Hub)

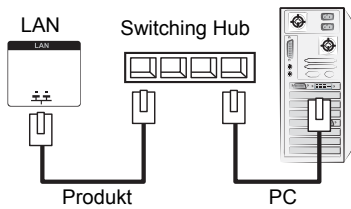

B Verwendung des Internets.

Ein-/Ausschalttaste

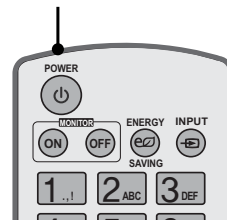

DEUTSCH

! HINWEIS

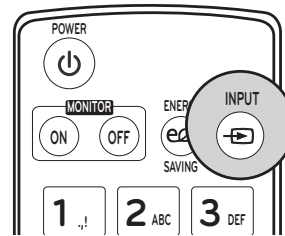

Wählen Sie ein Eingangssignal aus.

Komponente → RGB → HDMI → DVI-D

※ Um den HDMI-PC-Modus zu verwenden, müssen Sie die Eingangsbezeichnung auf PC-Modus einstellen..

HERSTELLEN VON VERBINDUNGEN

Schließen Sie mehrere externe Geräte auf der Rückseite des Monitors an.

- 1 Wählen Sie das gewünschte externe Gerät aus, und verbinden Sie es, wie in der folgenden Abbildung gezeigt, mit dem Monitor.
- 2 Überprüfen Sie den Anschlusstyp des externen Geräts.
- 3 Gehen Sie zur entsprechenden Abbildung, und überprüfen Sie die Anschlussdetails.

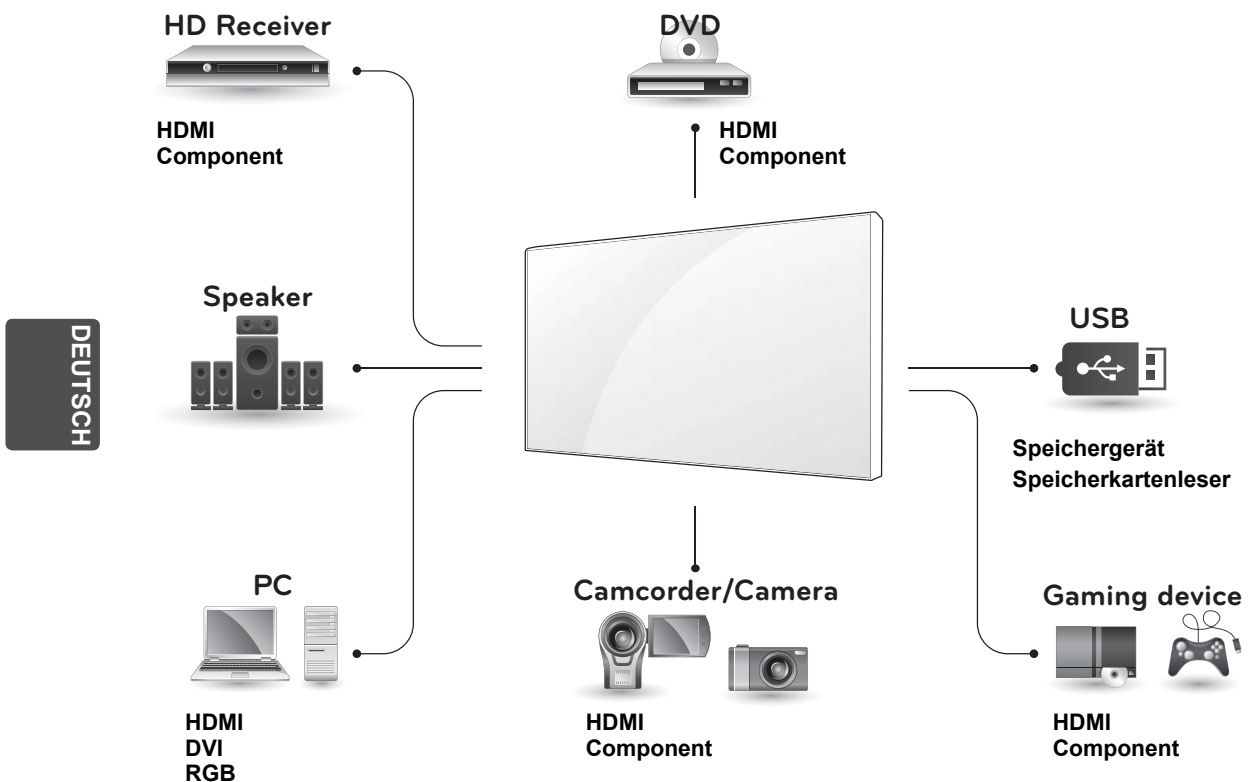

! HINWEIS

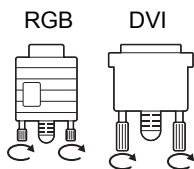

- Schließen Sie das Eingangskabel an, und sichern Sie es, indem Sie die Schrauben im Uhrzeigersinn festziehen.

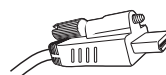

- Zum Anschließen eines HDMI-Kabels wie in der Abbildung entfernen Sie zunächst die Schraube vom HDMI-Stecker.

Verketteten von Monitoren

RGB-Kabel

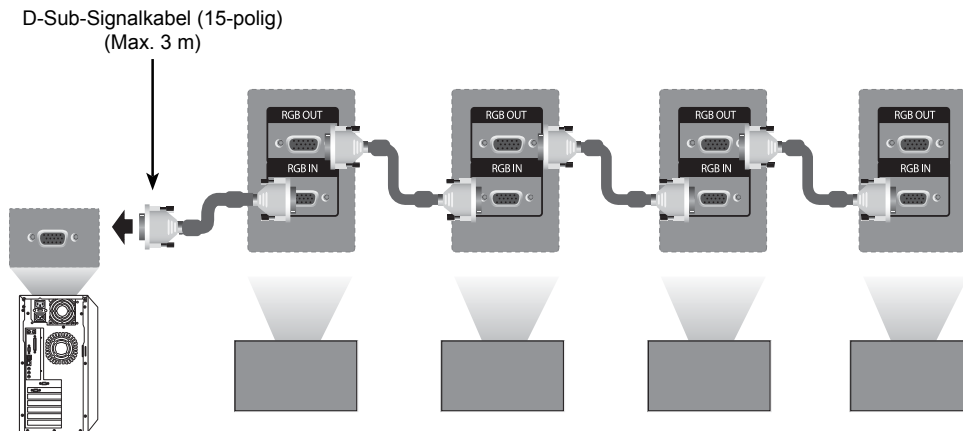

DVI-Kabel

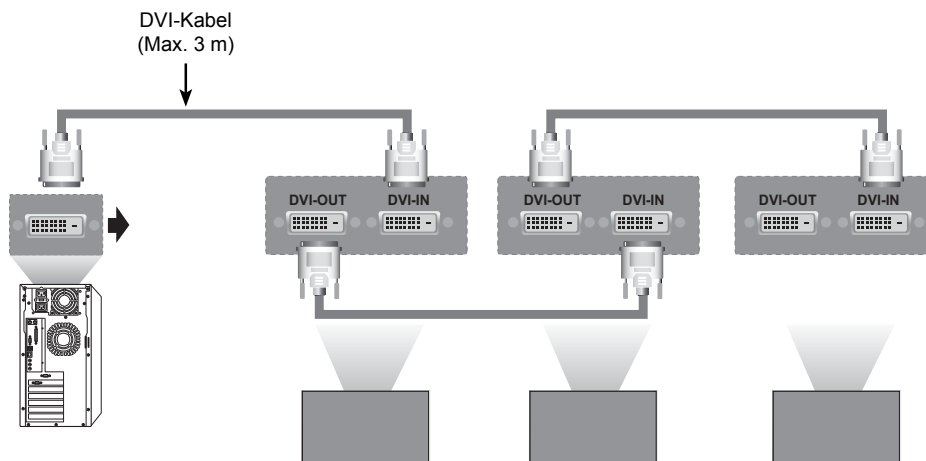

DEUTSCH

! HINWEIS

- Beim Verbinden von mehreren Geräten im In/Out-Format sollten verlustfreie Kabel verwendet werden.
- Da die Bildqualität bei mehreren miteinander verbundenen Monitoren abnehmen kann, sollte ein Verstärker verwendet werden.

MULTIVISION-KONFIGURATION

Funktionseinstellung

1 IR-Empfängerverbindung.

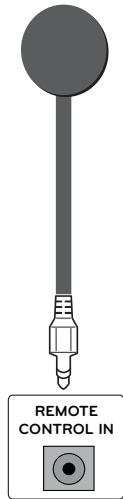

3 Set ID-Einrichtung für jeden Monitor.

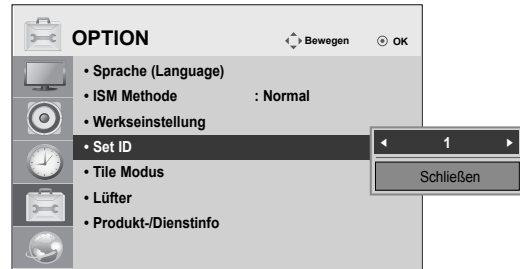

4 Entfernen des IR-Empfängers für alle Monitore außer Monitor 1.

5 RGB-Verbindung.

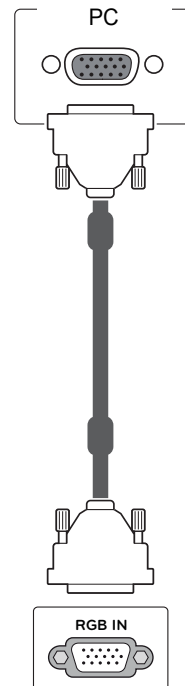

2 Anschluss des Stromkabels

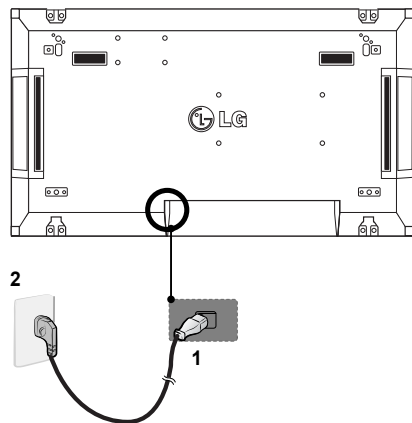

DEUTSCH

6 Verbinden Sie die Monitore nacheinander mit einem RS-232C-Kabel.

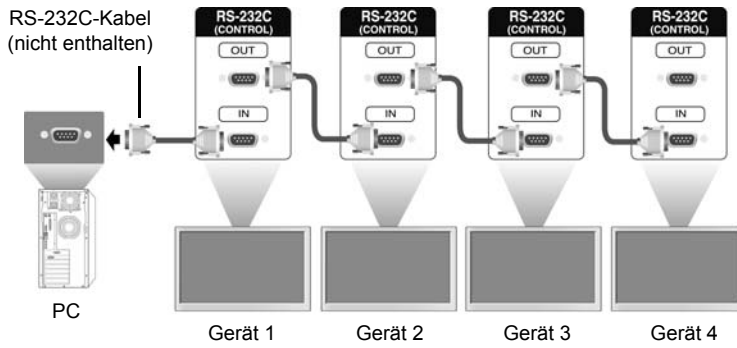

7 Installationsmenü-Einrichtung.

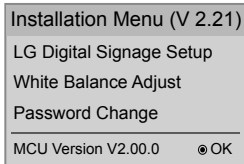

DEUTSCH

8 Tile Modus-Einrichtung.



Festlegen des Installationsmenüs

- 1 Wenn Sie die Taste MENU auf der Fernbedienung länger als fünf Sekunden gedrückt halten, wird das Hauptmenü angezeigt und wieder ausgeblendet. Außerdem werden die Eingabedaten oben links in der Anzeige angezeigt.

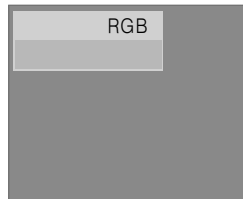

- 2 Drücken Sie die Taste „0“ vier Mal. Drücken Sie die Taste OK.



15 Min Force Off (Nach 15 Minuten ausschalten)	Schaltet den Monitor aus, wenn länger als 15 Minuten keine Eingabe vorgenommen wird. Die empfohlene Standardeinstellung lautet „Nein“.
4 Hours Off (Nach 4 Stunden ausschalten)	Schaltet den Monitor aus, wenn länger als vier Stunden keine Eingabe über die Fernbedienung vorgenommen wird. Die empfohlene Standardeinstellung lautet „Nein“.
Wake On LAN (Über LAN einschalten)	Schaltet den Monitor ferngesteuert über LAN ein.
Total Set ID (Gesamt-Set ID)	Legt den maximalen Wert für Bild-IDs fest.
DPM	Aktiviert den Energiesparmodus, wenn kein Eingangssignal vorhanden ist.
Software-Aktualisierung	Bestimmt, ob NSU (Software-Aktualisierung über Netzwerk) aktiviert ist.

DEUTSCH

- 3 Wenn das Installationsmenü angezeigt wird, wählen Sie das gewünschte Element aus.

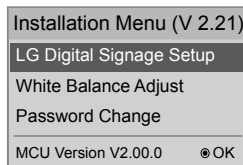

Festlegen des Tile Modus

Im Tile Modus können Sie ein Bild größer anzeigen, indem Sie mehrere Monitore verbinden.

- **Tile Modus Aus:** Das Eingangsbild wird nicht vergrößert, und auf allen verbundenen Monitoren wird dasselbe Bild angezeigt.
- **Tile Modus Ein:** Das Eingangsbild wird gemäß dem Wert in den Feldern „H.Set Count“ (H. Monitoranzahl) und „V.Set Count“ (V. Monitoranzahl) vergrößert.



• 2 x 1:

Bei Verwendung von zwei Monitoren



Tile ID

• 2 x 2:

Bei Verwendung von vier Monitoren



• 3 x 3:

Bei Verwendung von neun Monitoren

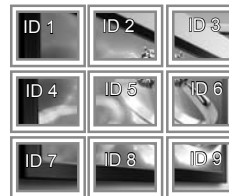

• 4 x 4:

Bei Verwendung von 16 Monitoren

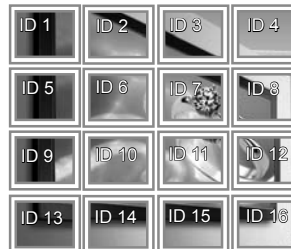

Festlegen der Bild-ID

Im Bild-ID-Menü können Sie alle Monitore über den mit Monitor 1 verbundenen IR-Empfänger steuern.

- Das IR-Signal der Fernbedienung wird über die im seriellen Modus verbundenen RS232C-Kabel übertragen.
 - Wenn Sie mit der Fernbedienung eine Bild-ID festlegen, können Sie nur den Monitor steuern, der der Bild-ID entspricht.
Beispiel: Wenn Sie eine Bild-ID auf 2 setzen, können Sie nur den Monitor mit der Set ID 2 steuern.
- Wenn die Bild-ID ausgeschaltet ist, können Sie alle Monitore gleichzeitig steuern.

2 x 2 Multi-Vision (Gesamtanzahl Set IDs: 4)



Bild-ID-Taste



Die Bild-ID wird gemäß der im Installationsmenü festgelegten Total Set ID (Gesamt-Set ID) festgelegt.



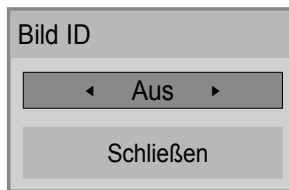
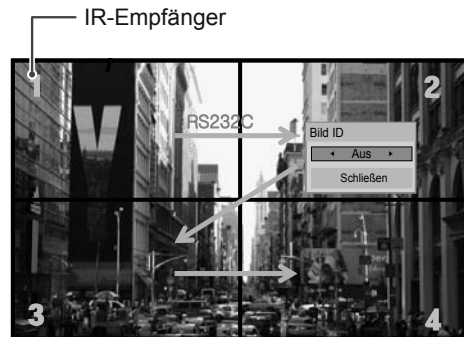
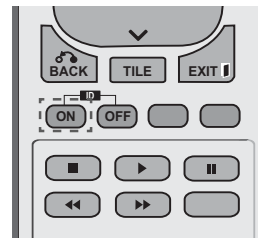



Easy Setup Guide

ΟΘΟΝΗ ΨΗΦΙΑΚΗΣ ΣΗΜΑΝΣΗΣ

ΕΜΗΝΙΚΑ

Πριν θέσετε σε λειτουργία τη συσκευή, διαβάστε προσεκτικά το εγχειρίδιο και φυλάξτε το σε ασφαλές μέρος για μελλοντική αναφορά.

ΜΟΝΤΕΛΑ ΟΘΟΝΩΝ ΨΗΦΙΑΚΗΣ ΣΗΜΑΝΣΗΣ
47WV30

www.lg.com

ΣΥΝΑΡΜΟΛΟΓΗΣΗ ΚΑΙ ΠΡΟΕΤΟΙΜΑΣΙΑ



Αφαίρεση συσκευασίας

Ελέγξτε αν στη συσκευασία του προϊόντος περιλαμβάνονται τα παρακάτω εξαρτήματα. Αν λείπουν εξαρτήματα, επικοινωνήστε με τον τοπικό αντιπρόσωπο από τον οποίο αγοράσατε το προϊόν. Οι εικόνες που περιέχονται στο παρόν εγχειρίδιο ενδέχεται να διαφέρουν από το πραγματικό προϊόν και τα εξαρτήματα.



CD (εγχειρίδιο χρήστη) /
Κάρτα

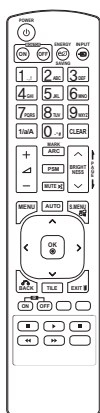

Τηλεχειριστήριο και μπαταρίες



Καλώδιο τροφοδοσίας

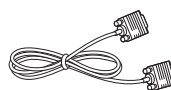

Καλώδιο RGB

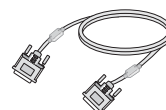

Καλώδιο DVI

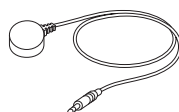

Δέκτης υπέρυθρων



Οδηγός βραχίονας



Δακτυλοειδής
πυρήνας



Βίδα M4 x 10L (4ea)



Βίδα M6 (4ea)

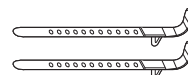

Κλιπ συγκράτησης
καλωδίου (2ea)



Κλιπ συγκράτησης
καλωδίου τροφο-
δοσίας



Εξάρτημα σε σχήμα U

ΠΡΟΣΟΧΗ

- Για λόγους ασφαλείας και για να διατηρηθεί η διάρκεια ζωής του προϊόντος, μην χρησιμοποιείτε μη εγκεκριμένα εξαρτήματα.
- Οι ζημιές ή οι τραυματισμοί που οφείλονται στη χρήση μη εγκεκριμένων εξαρτημάτων δεν καλύπτονται από την εγγύηση.

ΣΗΜΕΙΩΣΗ

- Τα εξαρτήματα που παρέχονται μαζί με το προϊόν ενδέχεται να διαφέρουν ανάλογα με το μοντέλο.
- Οι προδιαγραφές του προϊόντος ή τα περιεχόμενα του εγχειριδίου ενδέχεται να αλλάξουν χωρίς προειδοποίηση, σε περίπτωση αναβάθμισης των λειτουργιών του προϊόντος.

Διαστάσεις (πλάτος x ύψος x βάθος) / Βάρος

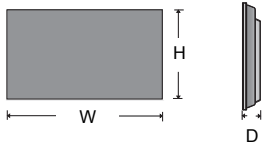

1047 mm x 592 mm x 91,1 mm / 29 kg

Για να δείτε τις οδηγίες χρήσης

“Τοποθετήστε το CD ROM” στον υπολογιστή

“Τοποθετήστε το CD ROM” στον υπολογιστή

Ο υπολογιστής μου → Digital_LG(CD-ROM) → Ανοίξτε το αρχείο Index.htm

Ο υπολογιστής μου → Digital_LG(CD-ROM) → Φάκελος εγχειριδίου

→ Ανοίξτε τις οδηγίες χρήσης

Αφαίρεση των στηριγμάτων σε σχήμα L πριν την εγκατάσταση

Αφαιρέστε τα στηρίγματα σε σχήμα L από κάθε γωνία της οθόνης πριν την εγκατάσταση.

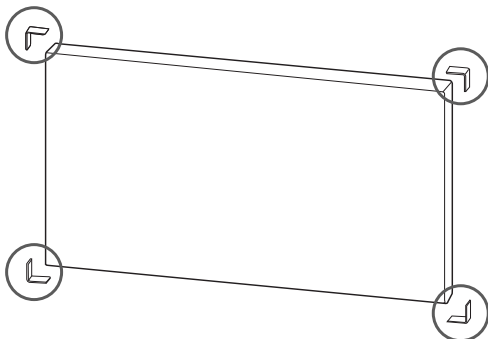

ΣΗΜΕΙΩΣΗ

Κρατήστε τα στηρίγματα σε σχήμα L που αφαιρέσατε και χρησιμοποιήστε τα αργότερα κατά τη μετακίνηση της οθόνης.

ΠΡΟΣΟΧΗ

- Όταν συνδέετε οθόνες για πολλαπλή προβολή, ενδέχεται το χρώμα της οθόνης να μην είναι ίδιο σε όλες τις οθόνες. Αν θέλετε να ρυθμίσετε το χρώμα της οθόνης με μη αυτόματο τρόπο, ανατρέξτε στο εγχειρίδιο εγκατάστασης.
- Όταν εγκαθιστάτε πολλές οθόνες σε έναν τοίχο, συνδέστε το δέκτη υπερύθρων σε όλες τις οθόνες ή χρησιμοποιήστε ένα καλώδιο RS-232C για να συνδέσετε τις οθόνες και, στη συνέχεια, συνδέστε το δέκτη υπερύθρων στην πρώτη οθόνη.

Οθόνες σε παράθεση

Πώς να συνδέσετε συσκευές - Εγκατάσταση συσκευής 1

*Παράδειγμα παράθεσης 2 x 2

- Οι αριθμοί σε αυτό το παράδειγμα (#1, #2, #3, #4) χρησιμοποιούνται προς επίδειξη της διαδικασίας εγκατάστασης ώστε να μπορείτε εύκολα να ακολουθήσετε τις οδηγίες. Οι αριθμοί αυτοί δεν σχετίζονται με το Set ID (Αναγνωριστικό συσκευής) που χρησιμοποιείται για τη λειτουργία του τηλεχειριστηρίου.
- Τοποθετήστε τον οδηγό βραχίονα στην εσοχή βραχίονα χρησιμοποιώντας τις βίδες και στερεώστε τη συσκευή στη βάση επιτοίχιας στήριξης ή τον τοίχο.

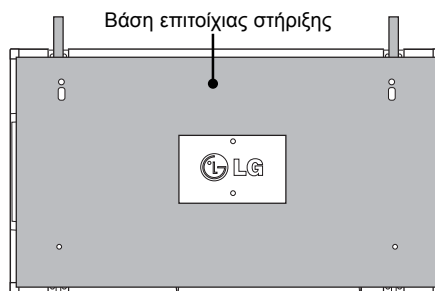
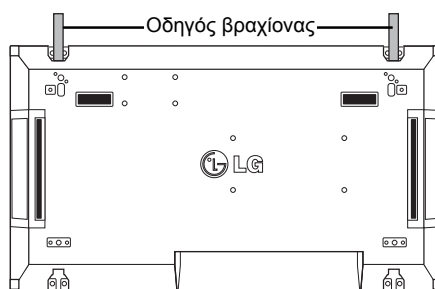

<Πίσω όψη της συσκευής με τη βάση της επιτοίχιας στήριξης>

Βίδες για στερέωση της επιτοίχιας βάσης στήριξης VESA

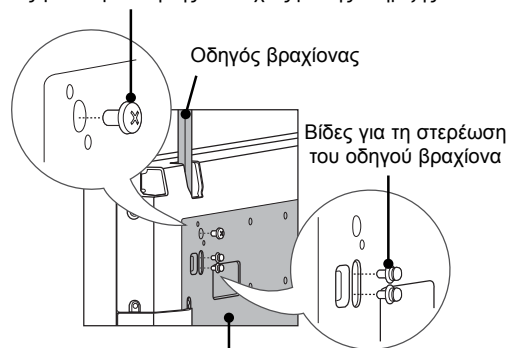

Βάση επιτοίχιας στήριξης

- Η βάση επιτοίχιας στήριξης έχει γκρι σκίαση στην εικόνα για να μπορείτε να τη διακρίνετε.

Πώς να συνδέσετε συσκευές - Εγκατάσταση συσκευής 2

- Συνδέστε τη συσκευή 2 με τη συσκευή 1 χρησιμοποιώντας τους οδηγούς βραχίονες στο επάνω μέρος της συσκευής 1 και στερεώστε τις δύο συσκευές στη βάση επιτοίχιας στήριξης ή τον τοίχο.
- Αφού στερεώσετε τις συσκευές, αφαιρέστε τους οδηγούς βραχίονες.

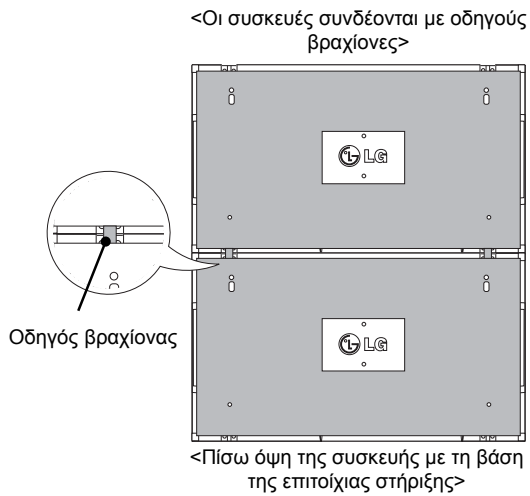

<Οι συσκευές μετά την αφαίρεση των οδηγών βραχιόνων>

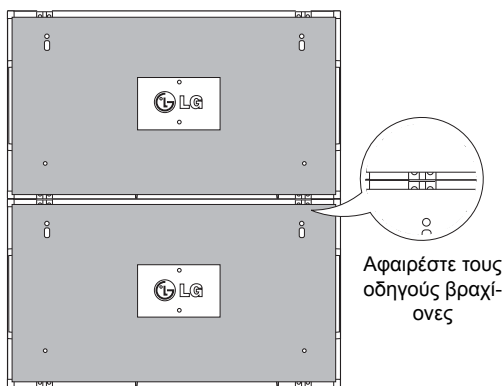

Πώς να αφαιρέσετε τους οδηγούς βραχίονες

- Ξεβιδώστε τις βίδες του οδηγού βραχίονα από το πίσω μέρος της συσκευής και αφαιρέστε τους οδηγούς βραχίονες.
- Μόλις αφαιρέσετε τις βίδες, οι οδηγοί βραχίονες θα πέσουν. Πρέπει να τους αφαιρέσετε μέσα από το άνοιγμα που υπάρχει στις δύο πλευρές της συσκευής.
- Αυτό μπορεί να γίνει μόνο όταν υπάρχει αρκετός ελεύθερος χώρος μεταξύ της συσκευής και της βάσης επιτοίχιας στήριξης ή του τοίχου προκειμένου να ξεβιδώσετε τις βίδες. (Βεβαιωθείτε ότι υπάρχει αρκετός χώρος για να αφαιρέσετε τις βίδες προτού στερεώσετε τους οδηγούς βραχίονες).

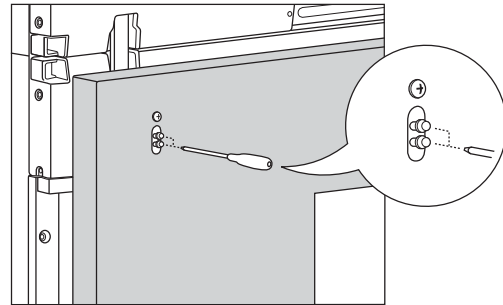

<Αφαίρεση οδηγού βραχίονα μέσω του πλευρικού ανοίγματος>

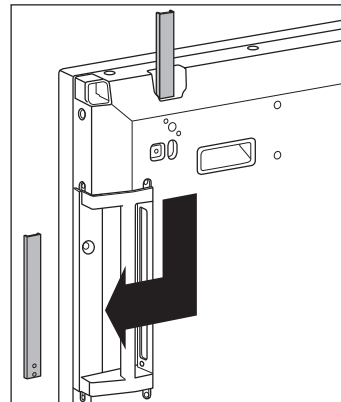

Πώς να συνδέσετε συσκευές - Εγκατάσταση συσκευής 3

Στερεώστε τους οδηγούς βραχίονες στη συσκευή 3 ακολουθώντας τα παραπάνω βήματα και στερεώστε χαλαρά τη συσκευή στη βάση επιτοίχιας στήριξης ή τον τοίχο.

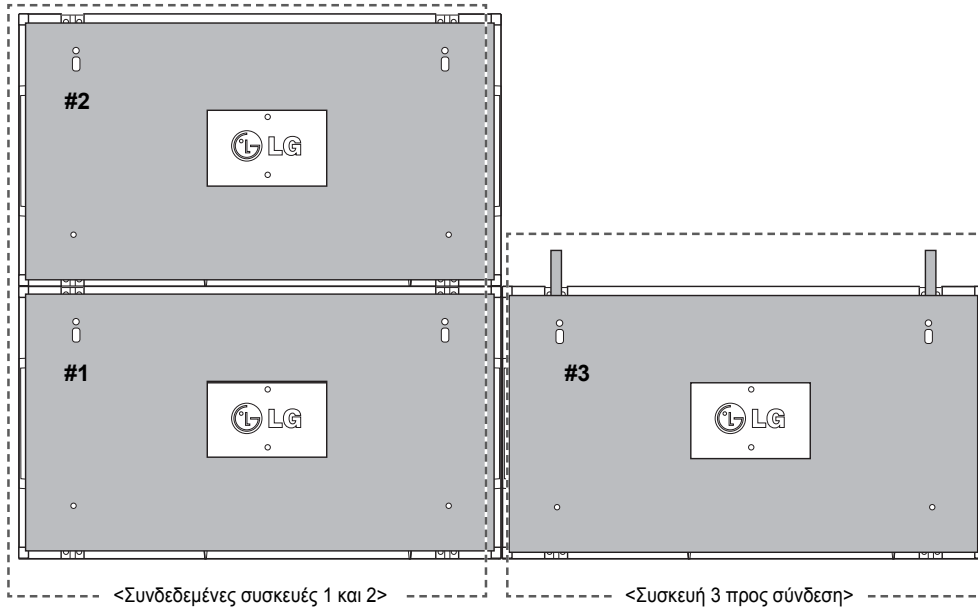

Ελαχιστοποιήστε το κενό μεταξύ των πλευρών των συσκευών χρησιμοποιώντας το εξάρτημα σχήματος U. Όταν οι συσκευές συνδεθούν και υπάρχει ελάχιστο κενό μεταξύ τους, στερεώστε τις καλά στη βάση επιτοίχιας στήριξης ή τον τοίχο.

Όταν οι συσκευές στερεωθούν καλά στον τοίχο, αφαιρέστε τα εξαρτήματα σε σχήμα U.

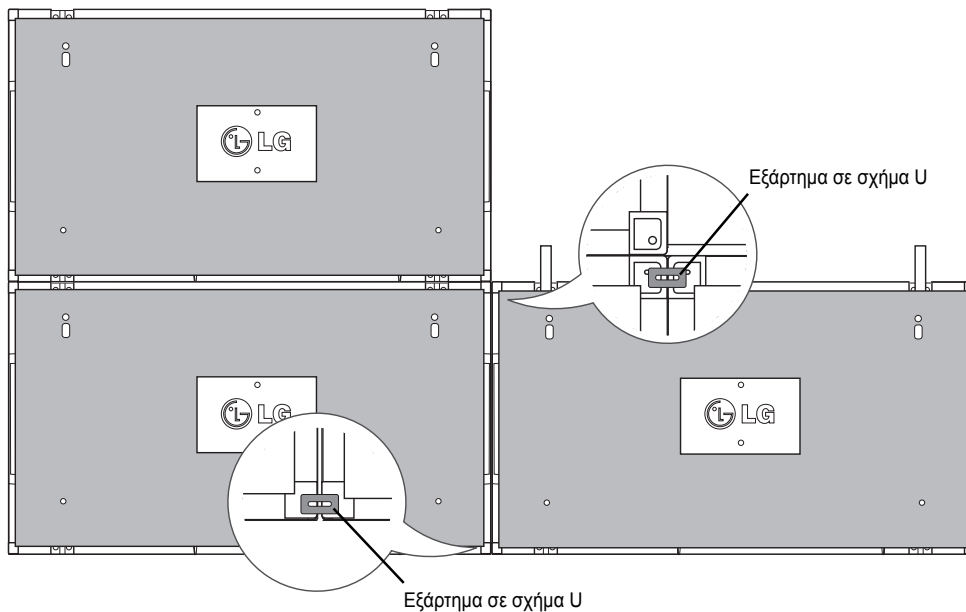

Πώς να συνδέσετε συσκευές - Εγκατάσταση συσκευής 4

Συνδέστε χαλαρά τη συσκευή 4 στη βάση επιτοίχιας στήριξης ή στον τοίχο και ελαχιστοποιήστε το κενό μεταξύ των συσκευών χρησιμοποιώντας τα εξαρτήματα σχήματος U.

Όταν η συσκευή 4 στερεωθεί καλά στον τοίχο, αφαιρέστε τα εξαρτήματα σχήματος U.

Αφαιρέστε τους οδηγούς βραχίονες. Ανατρέξτε στην ενότητα <Πώς να συνδέσετε συσκευές - Εγκατάσταση συσκευής 2,3>.

Η παράθεση 2 x 2 έχει ολοκληρωθεί.

Η παράθεση μπορεί να γίνει με διάφορους συνδυασμούς, όπως 3 x 3.

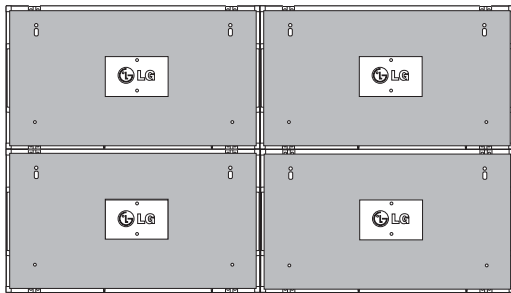

Σύνδεση συσκευής 4 με τις υπόλοιπες συσκευές (παράθεση 2 x 2)

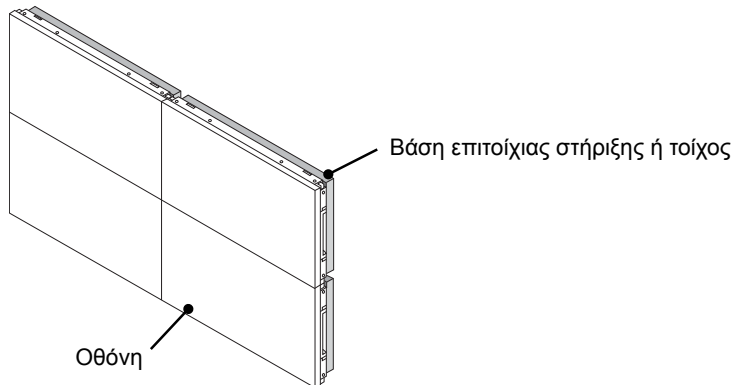

! ΣΗΜΕΙΩΣΗ

- Οι οδηγοί βραχίονες για παράθεση πρέπει να χρησιμοποιούνται μόνο για τη σύνδεση των συσκευών και να αφαιρούνται αμέσως μετά τη σύνδεσή τους.
- Οι οδηγοί βραχίονες πρέπει να χρησιμοποιούνται μόνο ως βοηθητικό εργαλείο για την παράθεση των συσκευών. Το φορτίο που εφαρμόζεται σε κάθε συσκευή πρέπει να υποστηρίζεται από τη βάση επιτοίχιας στήριξης ή τον τοίχο χρησιμοποιώντας μια βάση επιτοίχιας στήριξης που πληροί τις προδιαγραφές του προτύπου VESA (800 x 400).
- (Κάθε συσκευή πρέπει να στερεώνεται καλά στη βάση επιτοίχιας στήριξης ή στον τοίχο).
- Οι οδηγοί βραχίονες πρέπει να αφαιρούνται αμέσως μετά τη σύνδεση των συσκευών. Όταν συνδέετε τις συσκευές χωρίς να αφαιρείτε τους οδηγούς βραχίονες, πρέπει να είστε ιδιαίτερα προσεκτικοί ώστε να μην προκληθεί ζημιά λόγω του βάρους των συσκευών.
- Τα εξαρτήματα σε σχήμα U πρέπει επίσης να αφαιρούνται μετά την τοποθέτηση της συσκευής στη βάση επιτοίχιας στήριξης ή τον τοίχο.
- Μπορείτε να στερεώσετε τη συσκευή χωρίς να χρησιμοποιήσετε τους οδηγούς βραχίονες ή τα εξαρτήματα σε σχήμα U. Αυτό δεν επηρεάζει την απόδοση της συσκευής.

ΤΗΛΕΧΕΙΡΙΣΤΗΡΙΟ

Οι περιγραφές που παρουσιάζονται στο παρόν εγχειρίδιο βασίζονται στα κουμπιά του τηλεχειριστηρίου. Διαβάστε προσεκτικά το εγχειρίδιο και χρησιμοποιήστε σωστά την οθόνη.

Για να αντικαταστήσετε τις μπαταρίες, ανοίξτε το κάλυμμα των μπαταριών και τοποθετήστε τις νέες μπαταρίες (1,5 V AAA). Οι πόλοι \oplus και \ominus πρέπει να ταιριάζουν με τις ενδείξεις στο εσωτερικό της θήκης. Στη συνέχεια, κλείστε το κάλυμμα των μπαταριών.

Για να αφαιρέσετε τις μπαταρίες, εκτελέστε τα βήματα τοποθέτησης με την αντίθετη σειρά.

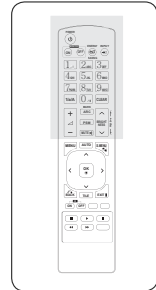
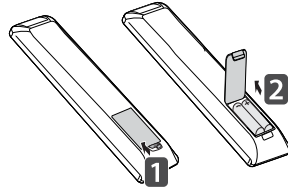

ΠΡΟΣΟΧΗ

- Μην συνδυάζετε παλιές και καινούριες μπαταρίες, καθώς υπάρχει κίνδυνος πρόκλησης βλάβης στο τηλεχειριστήριο.

Πρέπει να έχετε στραμμένο το τηλεχειριστήριο προς τον αισθητήρα τηλεχειρισμού της οθόνης.

Ενεργοποίηση/απενεργοποίηση
Ενεργοποίηση της τηλεόρασης από την κατάσταση αναμονής ή απενεργοποίηση της σε κατάσταση αναμονής.

Κουμπί Monitor On / Off (Ενεργοποίηση/Απενεργοποίηση οθόνης)
Απενεργοποίηση και ενεργοποίηση της οθόνης.

1/a/A
Δεν ισχύει η επιλογή κουμπιών.

PSM (Μνήμη κατάστασης εικόνας)
Επιλογή λειτουργίας κατάστασης εικόνας.

Αύξηση/μείωση έντασης ήχου
Ρύθμιση της έντασης του ήχου.

Energy Saving (Εξοικονόμηση ενέργειας)
Προσαρμογή της λειτουργίας εξοικονόμησης ενέργειας της τηλεόρασης.

INPUT (ΕΙΣΟΔΟΣ)
Αν πατήσετε το κουμπί μία φορά, θα εμφανιστεί το παρακάτω παράθυρο επιλογής σήματος εισόδου. Επιλέξτε τον επιθυμητό τύπο σήματος χρησιμοποιώντας το κουμπί.

Αριθμητικά και αλφαβητικά κουμπιά
Πληκτρολογήστε αριθμούς. Δεν ισχύει η επιλογή αλφαβητικών χαρακτήρων.

Clear (Κουμπί απαλοιφής)
Δεν ισχύει η επιλογή κουμπιών.

ARC (Έλεγχος αναλογίας διαστάσεων εικόνας)
Επιλογή λειτουργίας αναλογίας οθόνης.

BRIGHTNESS (ΦΩΤΕΙΝΟΤΗΤΑ)
Μετάβαση στην προηγούμενη ή την επόμενη οθόνη.

MUTE (ΣΙΓΑΣΗ)
Ενεργοποίηση ή απενεργοποίηση του ήχου.

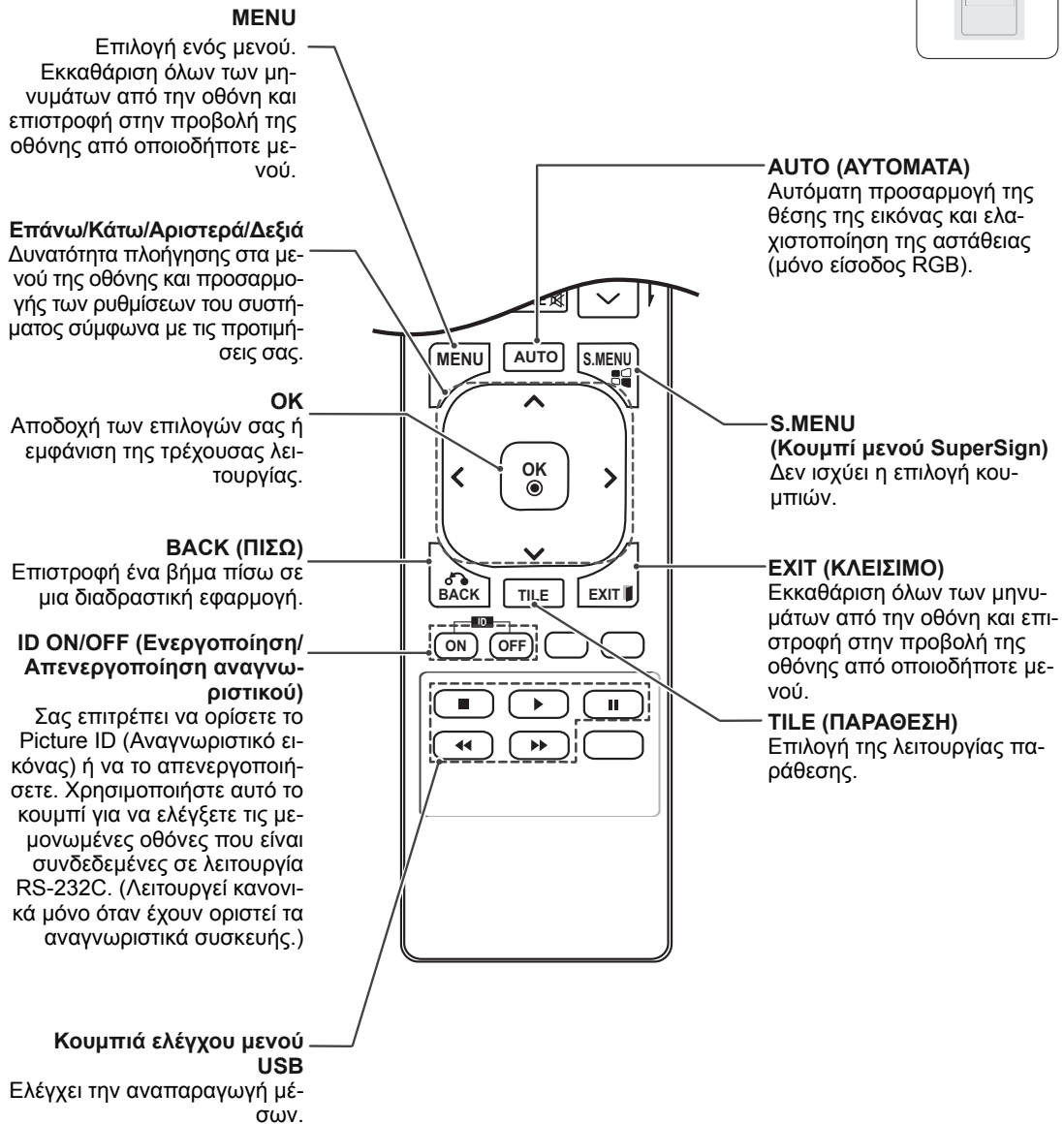
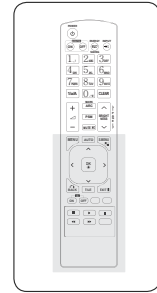

ΕΜΗΝΙΚΑ

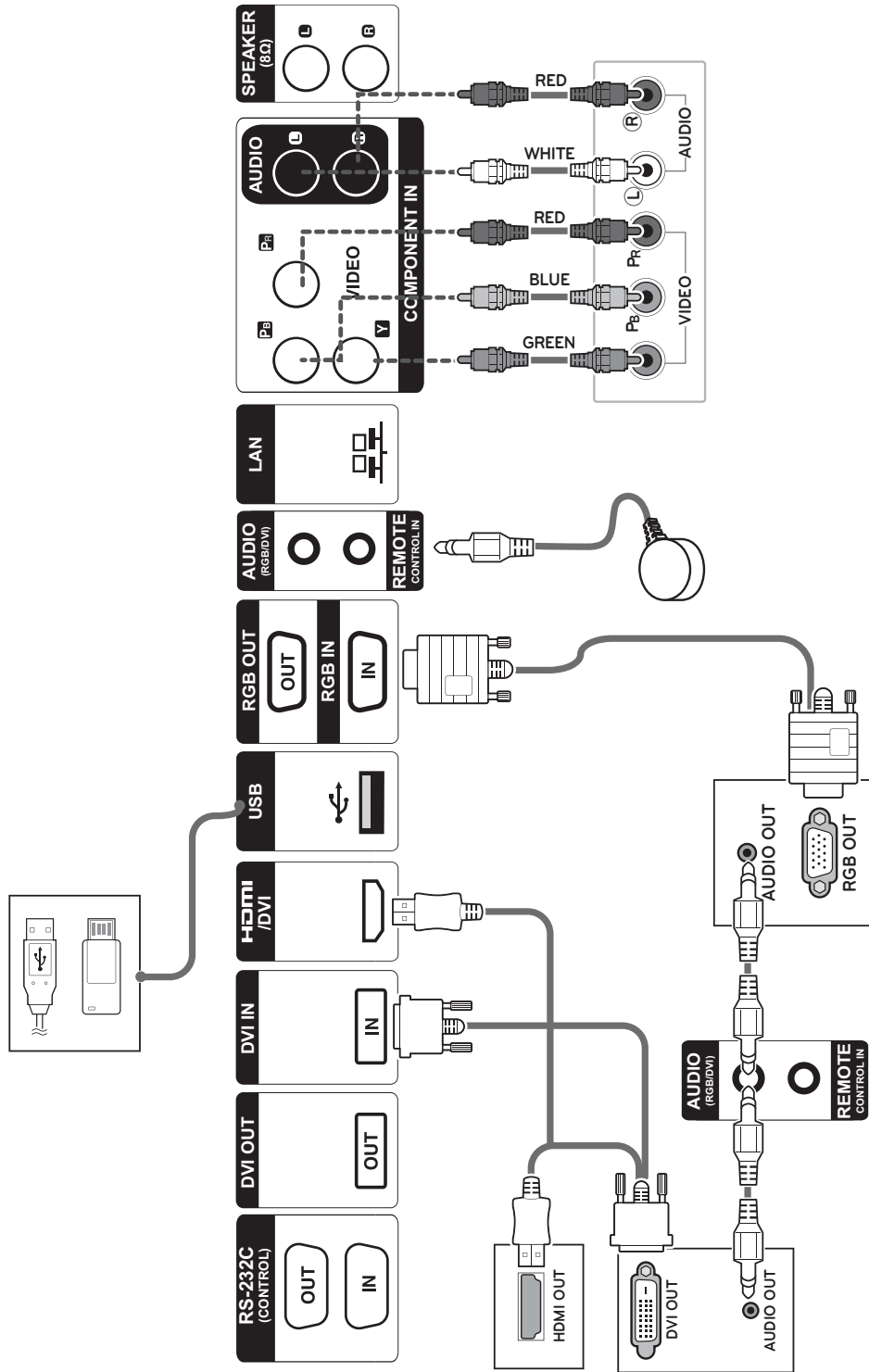

Σύνδεση σε συσκευή USB

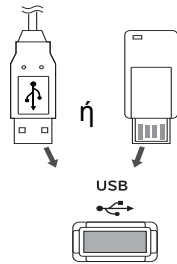

Σύνδεση καλωδίου τροφοδοσίας

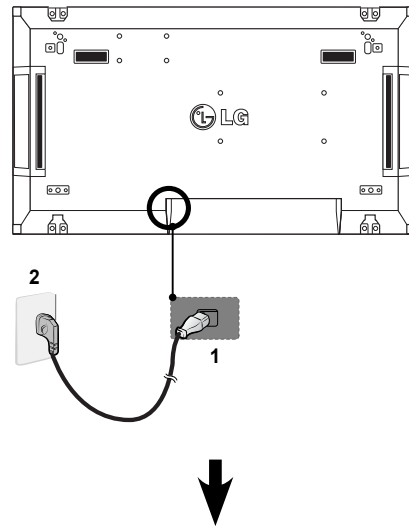

Σύνδεση σε LAN

Σύνδεση LAN

A Χρησιμοποιώντας δρομολογητή(Διανομέας ανταλλαγής)

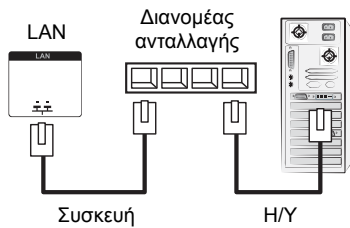

Κουμπί ενεργοποίησης

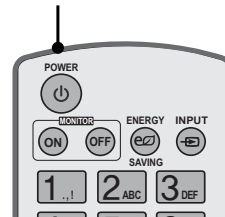

B Χρησιμοποιώντας το Internet.

ΣΗΜΕΙΩΣΗ

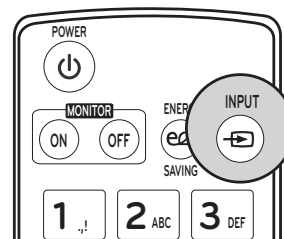

Επιλογή σήματος εισόδου.

Component → RGB → HDMI → DVI-D

* Αν θέλετε να χρησιμοποιήσετε τη λειτουργία HDMI-PC, πρέπει να ρυθμίσετε την ετικέτα εισαγωγής σε

ΔΗΜΙΟΥΡΓΙΑ ΣΥΝΔΕΣΕΩΝ

Μπορείτε να συνδέσετε διάφορες εξωτερικές συσκευές στις θύρες που βρίσκονται στο πίσω μέρος της οθόνης.

- 1 Βρείτε μια εξωτερική συσκευή που θέλετε να συνδέσετε στην οθόνη, όπως φαίνεται στην παρακάτω εικόνα.
- 2 Ελέγξτε τον τύπο σύνδεσης της εξωτερικής συσκευής.
- 3 Μεταβείτε στην κατάλληλη εικόνα και ελέγξτε τις λεπτομέρειες της σύνδεσης.

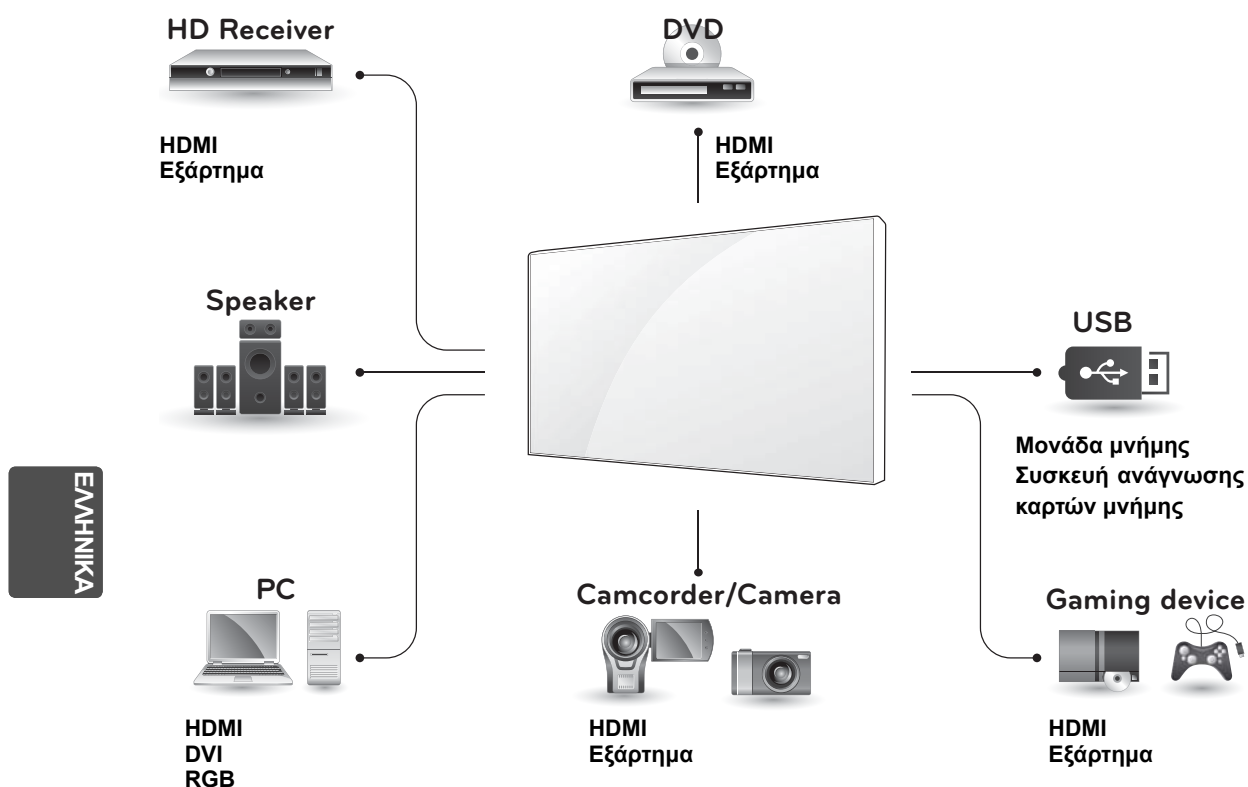

ΣΗΜΕΙΩΣΗ

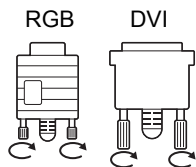

- Συνδέστε το καλώδιο εισόδου σήματος και σφίξτε το στρίβοντας τις βίδες δεξιόστροφα.

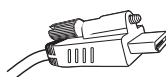

- Όταν συνδέετε ένα καλώδιο HDMI όπως φαίνεται στην εικόνα, αφαιρέστε πρώτα τη βίδα του βύσματος HDMI.

Οθόνες με αλυσιδωτή σύνδεση

Καλώδιο RGB

Καλώδιο σήματος D-Sub 15 ακίδων
(έως 3m)

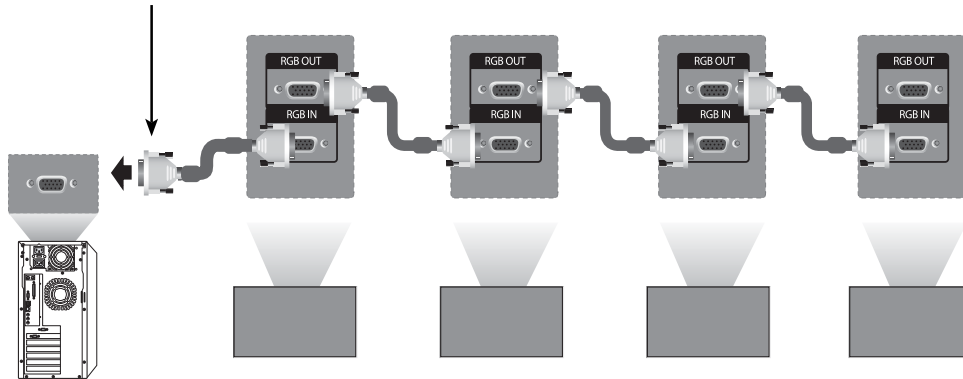

Καλώδιο DVI

Καλώδιο DVI
(έως 3m)

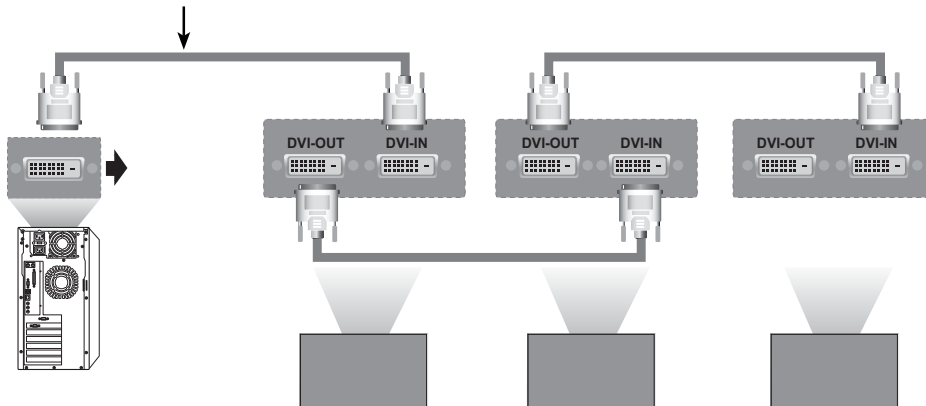

ΕΜΗΝΙΚΑ

! ΣΗΜΕΙΩΣΗ

- Κατά την πολλαπλή σειριακή σύνδεση εισόδου/εξόδου, συνιστάται η χρήση καλωδίων υψηλής ποιότητας για να μην υπάρχουν απώλειες.
- Καθώς η ποιότητα της εικόνας ενδέχεται να μειωθεί όταν συνδέετε πολλές οθόνες, συνιστάται η χρήση ενός ενισχυτή.

ΡΥΘΜΙΣΗ ΠΟΛΛΑΠΛΗΣ ΠΡΟΒΟΛΗΣ

Ρύθμιση λειτουργίας

1 Σύνδεση δέκτη υπερύθρων.

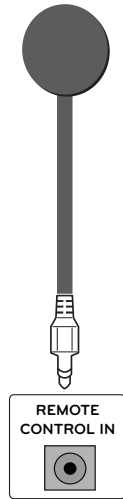

3 Ρύθμιση Set ID (Αναγνωριστικού συσκευής) για κάθε συσκευή.

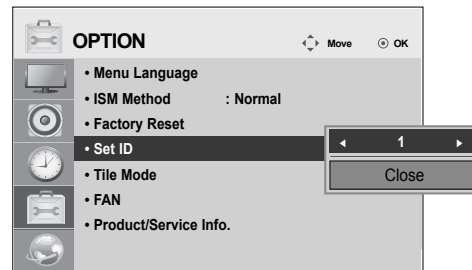

4 Κατάργηση δέκτη υπερύθρων για όλες τις συσκευές εκτός από τη συσκευή 1.

5 Σύνδεση RGB.

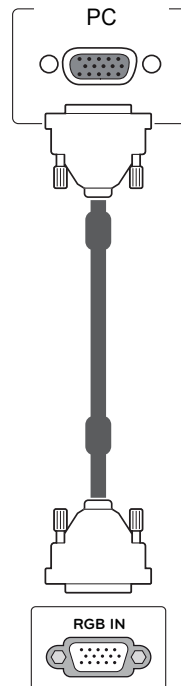

2 Σύνδεση καλωδίου τροφοδοσίας

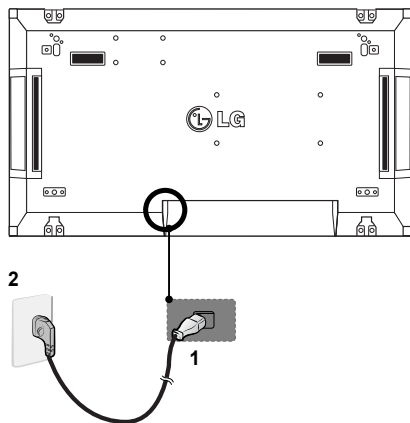

6 Συνδέστε τις οθόνες, σε σειριακή διάταξη, με ένα καλώδιο RS-232C.

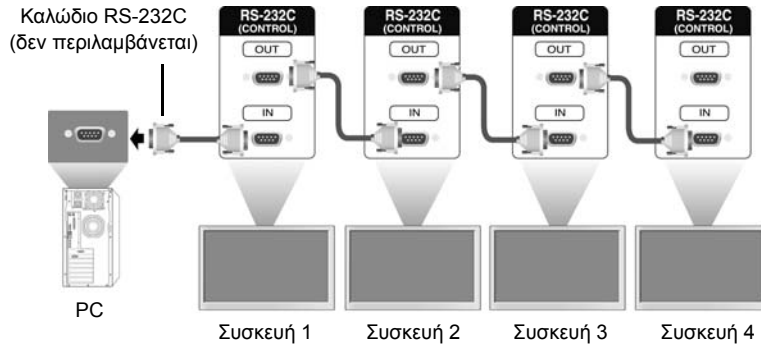

7 Ρύθμιση Installation Menu (Μενού εγκατάστασης).

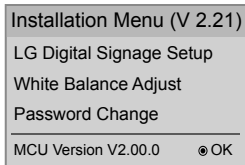

8 Ρύθμιση Tile Mode (Λειτουργίας παράθεσης).

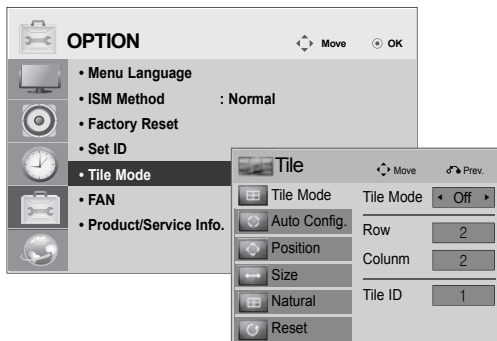

Ρύθμιση του Installation Menu (Μενού εγκατάστασης)

- 1 Εάν πατήσετε το κουμπί MENU (MENOY) στο τηλεχειριστήριο για περισσότερα από 5 δευτερόλεπτα, το κύριο μενού εμφανίζεται και εξαφανίζεται. Τα δεδομένα εισόδου εμφανίζονται επίσης στην επάνω αριστερή γωνία της οθόνης.

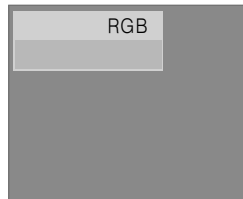

- 2 Πατήστε τέσσερις φορές το κουμπί "0". Πατήστε το κουμπί OK.



15 Min Force Off (Αυτόματη απενεργοποίηση μετά από 15 λεπτά αδράνειας)	Απενεργοποίηση της οθόνης αν δεν υπάρχει σήμα εισόδου για περισσότερα από 15 λεπτά. Το "No" είναι η προτεινόμενη προεπιλεγμένη ρύθμιση τιμής.
4 Hours Off (Αυτόματη απενεργοποίηση μετά από 4 ώρες αδράνειας)	Απενεργοποίηση της οθόνης αν δεν υπάρχει σήμα εισόδου στο τηλεχειριστήριο για περισσότερες από τέσσερις ώρες. Το "No" είναι η προτεινόμενη προεπιλεγμένη ρύθμιση τιμής.
Wake On LAN (Ενεργοποίηση μέσω LAN)	Ενεργοποίηση της οθόνης απομακρυσμένα μέσω δικτύου LAN.
Total Set ID (Σύνολο αναγνωριστικών συσκευής)	Ρύθμιση της μέγιστης τιμής για picture ID (αναγνωριστικά εικόνας).
DPM (Δυναμική διαχείριση ενέργειας)	Ενεργοποίηση της λειτουργίας εξοικονόμησης ενέργειας όταν δεν υπάρχει σήμα εισόδου.
Ενημέρωση λογισμικού	Ορίζεται η χρήση του NSU (Network Software Update - Ενημέρωση λογισμικού μέσω δικτύου).

- 3 Μόλις εμφανιστεί το Installation Menu (Μενού εγκατάστασης), επιλέξτε το στοιχείο που θέλετε.

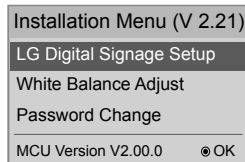

Ρύθμιση της Tile Mode (Λειτουργίας παράθεσης)

Στην Tile Mode (Λειτουργία παράθεσης) μπορείτε να προβάλετε μια εικόνα σε μεγαλύτερη κλίμακα συνδέοντας πολλές οθόνες.

- **Tile Mode Off (Απενεργοποίηση παράθεσης):** Μια εικόνα εισόδου δεν μεγθύνεται και η ίδια εικόνα εμφανίζεται σε όλες τις συνδεδεμένες οθόνες.
- **Tile Mode On (Ενεργοποίηση παράθεσης):** Μια εικόνα εισόδου μεγθύνεται σύμφωνα με την τιμή στα πεδία αριθμού γραμμών και αριθμού στηλών.

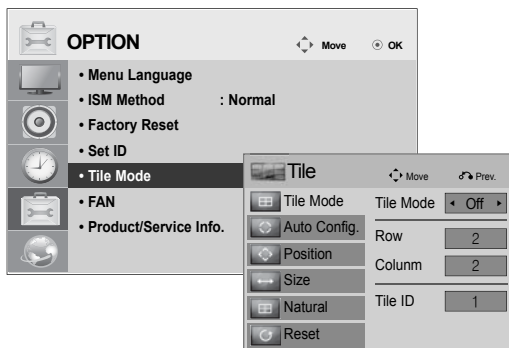

• 2X1:

Κατά τη χρήση δύο οθονών



Tile ID (Αναγνωριστικό παράθεσης)

• 2X2:

Κατά τη χρήση τεσσάρων οθονών



• 3X3:

Κατά τη χρήση εννέα οθονών

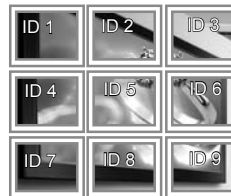

• 4X4:

Κατά τη χρήση 16 οθονών

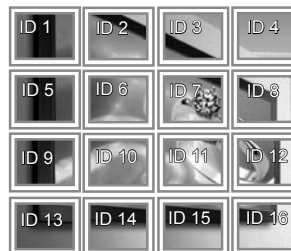

Ρύθμιση του Picture ID (Αναγνωριστικού εικόνας)

Το μενού Picture ID (Αναγνωριστικό εικόνας) σας επιτρέπει να ελέγχετε όλες τις συσκευές με δέκτη υπερύθρων που συνδέεται στη συσκευή 1.

- Το σήμα υπερύθρων του τηλεχειριστηρίου μεταδίδεται μέσω των καλωδίων RS232C που είναι συνδεδεμένα σειριακά.
- Όταν ρυθμίζετε ένα Picture ID (Αναγνωριστικό εικόνας) με το τηλεχειριστήριο, μπορείτε να ελέγχετε μόνο τη συσκευή που αντιστοιχεί στο Picture ID (Αναγνωριστικό εικόνας).
π.χ.) Για παράδειγμα, αν ορίσετε ένα Picture ID (Αναγνωριστικό εικόνας) στη συσκευή 2, μπορείτε να ελέγχετε μόνο την οθόνη με το Set ID 2 (Αναγνωριστικό συσκευής 2). Αν το Picture ID (Αναγνωριστικό εικόνας) ορίζεται στο "Off" (Ανενεργό), μπορείτε να ελέγχετε όλες τις οθόνες ταυτόχρονα.

2X2 Multi-Vision (Σύνολο αναγνωριστικών συσκευής: 4)

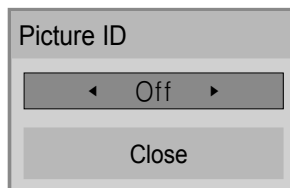

Κουμπί Picture ID (Αναγνωριστικό εικόνας)

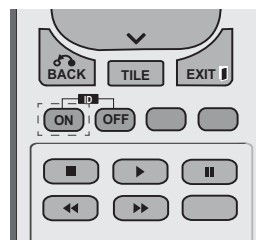

Το Picture ID (Αναγνωριστικό εικόνας) ορίζεται σύμφωνα με το Total Set ID (Σύνολο αναγνωριστικών συσκευής) που έχει οριστεί στο Installation Menu (Μενού εγκατάστασης).







Easy Setup Guide

DISPLAY SIGNAGE

Leggere attentamente il presente manuale prima di utilizzare l'apparecchio e conservarlo come riferimento futuro.

ITALIANO

MODELLI DI DISPLAY SIGNAGE
47WV30

www.lg.com

MONTAGGIO E PREPARAZIONE



Disimballaggio

Verificare che nella confezione siano presenti i seguenti elementi. Se manca qualche accessorio, contattare il rivenditore presso il quale è stato effettuato l'acquisto. Le illustrazioni presenti nel manuale possono differire dal prodotto e dagli accessori effettivi.

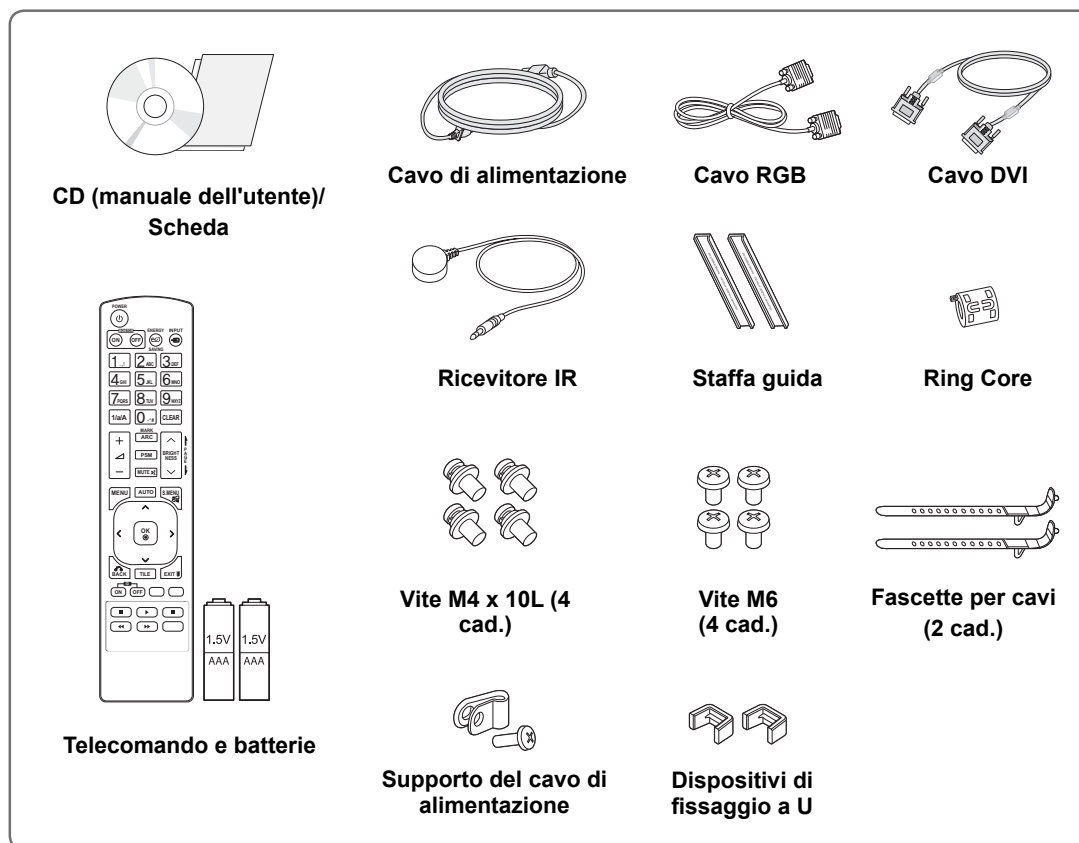

ITALIANO

ATTENZIONE

- Per garantire la sicurezza e la durata del prodotto, non utilizzare prodotti pirata.
- I danni o lesioni provocati da prodotti pirata non sono coperti dalla garanzia.

NOTA

- Gli accessori forniti con il prodotto potrebbero variare in base al modello.
- Le specifiche del prodotto o il contenuto del presente manuale possono subire modifiche senza preavviso in caso di aggiornamento delle funzioni del prodotto.

Dimensioni (Larghezza x Altezza x Profondità)/Peso

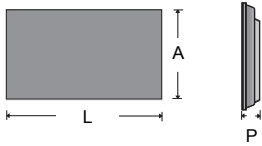

1047 mm x 592 mm x 91,1 mm / 29 kg

Per visualizzare la guida per l'utente

"Inserire il CD ROM" nel computer

Il vano CD-ROM si apre automaticamente (solo per Windows)

Risorse del computer → Digital_LG(CD-ROM) → Index.htm Open

Risorse del computer → Digital_LG(CD-ROM) → Manual folder → User's Guide Open

Rimozione delle staffe a L prima dell'installazione

Rimuovere le staffe a L da ciascun angolo del monitor prima di installarlo.

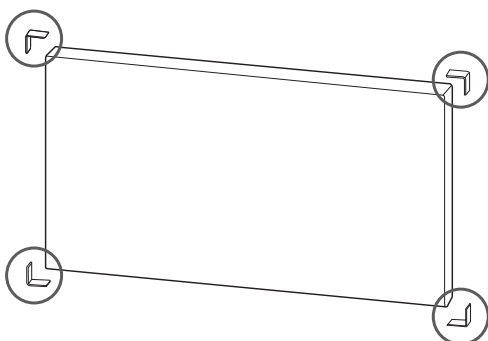

! NOTA

Conservare le staffe a L rimosse e utilizzarle successivamente per spostare il monitor.

! ATTENZIONE

- Quando si collegano monitor per la visione multipla, i colori dello schermo potrebbero non essere uguali in tutti i monitor. Per regolare manualmente i colori dello schermo, consultare il Manuale di installazione.
- Se si installano più monitor su una parete, collegare il ricevitore IR a tutti i monitor oppure utilizzare un cavo RS-232C per collegarli e applicare il ricevitore IR al primo monitor.

ITALIANO

Tile dei display

Come unire i monitor - Installazione del monitor 1

*Esempio di tile 2 x 2

- I numeri assegnati nell'esempio (#1, #2, #3, #4) vengono utilizzati per mostrare e facilitare la procedura di installazione. Questi numeri non hanno niente a che fare con il Set ID (ID monitor) utilizzato per il funzionamento del telecomando.
- Inserire le staffe guida nell'apposita scanalatura utilizzando le viti e montare il monitor sulla piastra di montaggio a parete o sulla parete.

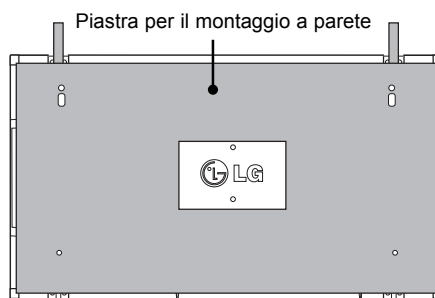
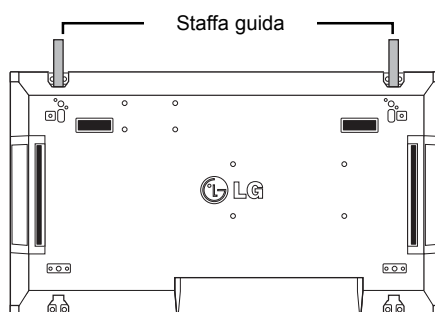

<Vista posteriore del monitor con la piastra di montaggio a parete>

Utilizzare le viti per fissare il supporto per il montaggio a parete VESA

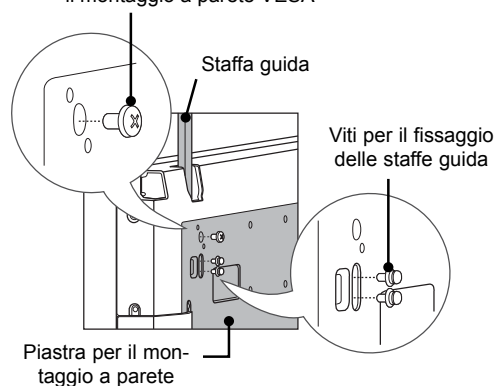

- La piastra di montaggio a parete viene visualizzata in grigio nella figura in modo da riconoscerla meglio.

Come unire i monitor - Installazione del monitor 2

- Unire il monitor 2 al monitor 1 utilizzando le staffe guida sul lato superiore del monitor 1 e montare i due monitor alla piastra di montaggio a parete o alla parete.
- Rimuovere le staffe guida dopo aver montato i monitor.

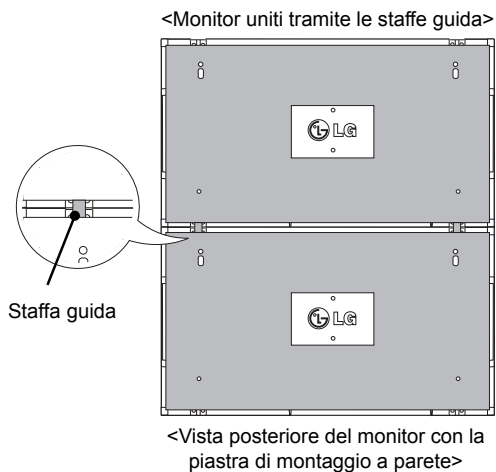

<I monitor dopo la rimozione delle staffe guida>

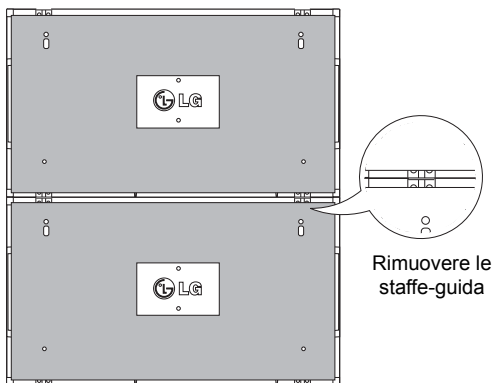

Come rimuovere le staffe guida

- Rimuovere le viti delle staffe guida dal retro del monitor, quindi rimuovere le staffe.
- Una volta rimosse le viti, le staffe guida cadranno. Rimuoverle attraverso le fessure laterali del monitor.
- Questa operazione può essere effettuata soltanto se c'è abbastanza spazio tra il monitor e la piastra di montaggio a parete o la parete per rimuovere le viti (controllare che ci sia abbastanza spazio per rimuovere le viti prima di fissare le staffe guida).

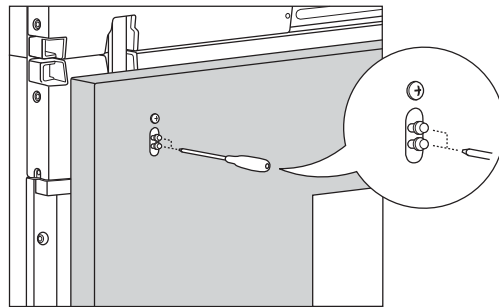

<Rimozione delle staffe guida tramite il foro laterale>

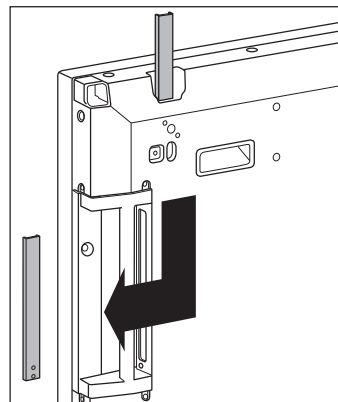

Come unire i monitor - Installazione del monitor 3

Fissare le staffe guida al monitor 3 seguendo i passaggi precedenti e montare il monitor sulla piastra di montaggio a parete o alla parete senza stringere.

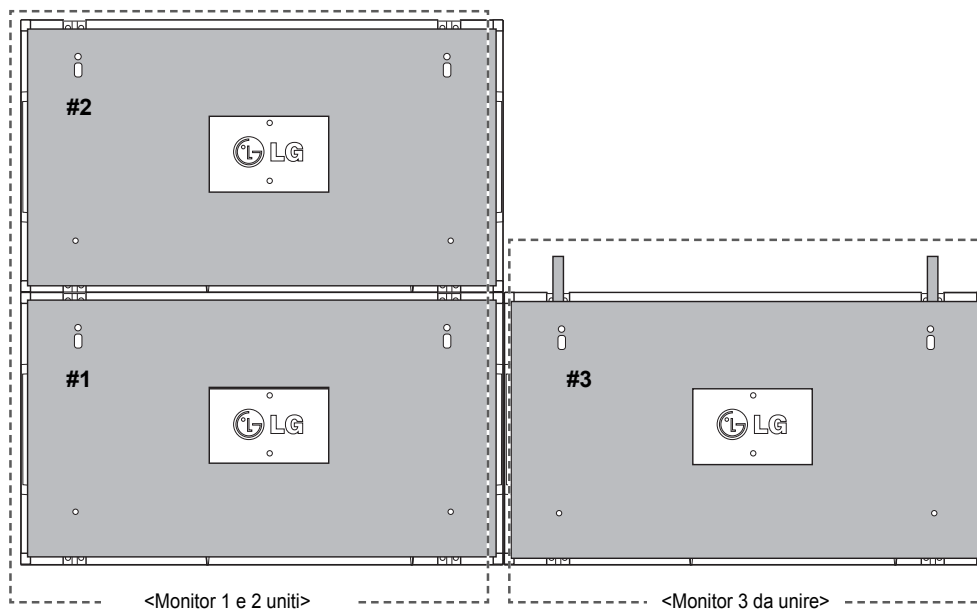

Ridurre al minimo lo spazio tra i lati dei monitor utilizzando i dispositivi di fissaggio a U. Quando i monitor sono uniti con uno spazio minimo tra di essi, montarli saldamente alla piastra di montaggio a parete o alla parete.

Quando i monitor sono montati saldamente alla parete, rimuovere i dispositivi di fissaggio a U.

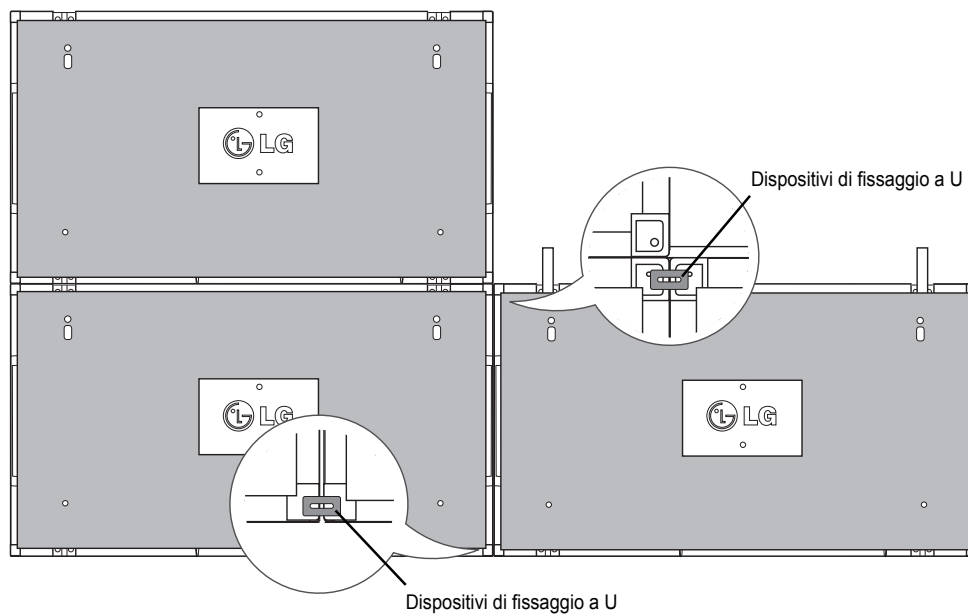

Come unire i monitor - Installazione del monitor 4

Montare il monitor 4 alla piastra di montaggio a parete o alla parete senza stringere e ridurre al minimo lo spazio tra i monitor utilizzando i dispositivi di fissaggio a U

Quando il monitor 4 è montato saldamente alla parete, rimuovere i dispositivi di fissaggio a U.

Rimuovere le staffe-guida. Vedere <Come unire i monitor - Installazione del monitor 2 e 3>.

Il tile 2 x 2 è completato.

È possibile eseguire il tile in varie combinazioni, ad esempio 3 x 3.

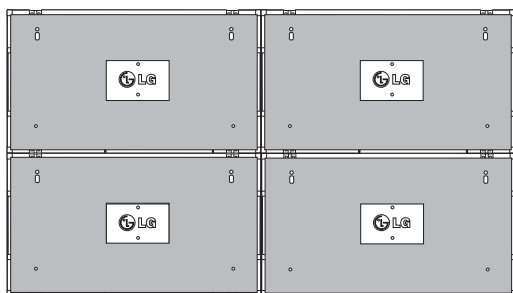

Monitor 4 unito agli altri monitor
(tile 2 x 2)

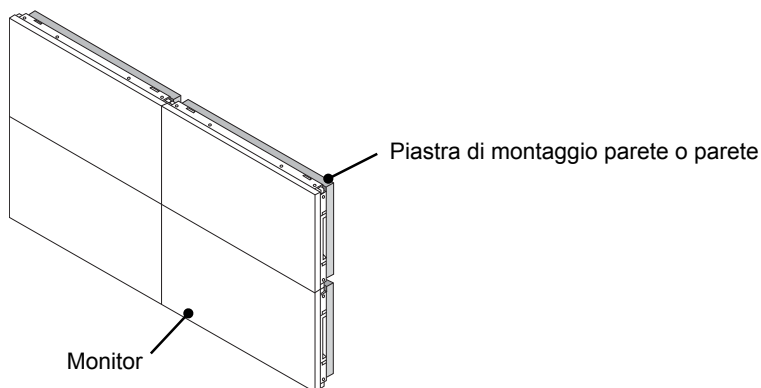

! NOTA

- Le staffe guida per eseguire il tile devono essere utilizzate soltanto per unire i monitor e devono essere rimosse una volta uniti.
- Le staffe guida devono essere utilizzate soltanto come strumento di supporto per consentire il tile dei monitor. Il carico applicato a ciascun monitor deve essere supportato dalla piastra di montaggio a parete o dalla parete con un supporto a parete VESA (800 x 400).
- Ogni monitor deve essere montato saldamente alla piastra di montaggio a parete o alla parete.
- Le staffe guida devono essere rimosse dopo aver unito i monitor. È necessario prestare particolare attenzione quando si uniscono i monitor senza rimuovere le staffe-guida per evitare possibili danni a causa del peso del monitor.
- I dispositivi di fissaggio a U devono essere anch'essi rimossi dopo aver montato il monitor sulla piastra di montaggio a parete o alla parete.
- È possibile montare il monitor senza le staffe guida o i dispositivi di fissaggio a U; ciò non influisce sulle prestazioni del dispositivo.

TELECOMANDO

Le descrizioni nel presente manuale si basano sui pulsanti del telecomando. Leggere attentamente il presente manuale e utilizzare il monitor correttamente.

Per sostituire le batterie, aprire il coperchio del vano batterie, sostituire le batterie (AAA da 1,5 V) facendo corrispondere le estremità \oplus e \ominus ai simboli presenti all'interno del vano e chiudere il coperchio.

Per rimuovere le batterie, eseguire le operazioni di installazione in senso inverso.

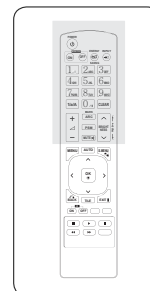
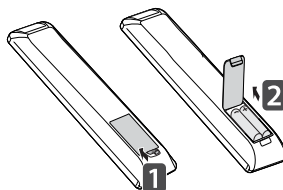

ATTENZIONE

- Non utilizzare batterie vecchie e nuove contemporaneamente; ciò potrebbe causare danni al telecomando.

Accertarsi di puntare il telecomando verso il relativo sensore sul monitor.

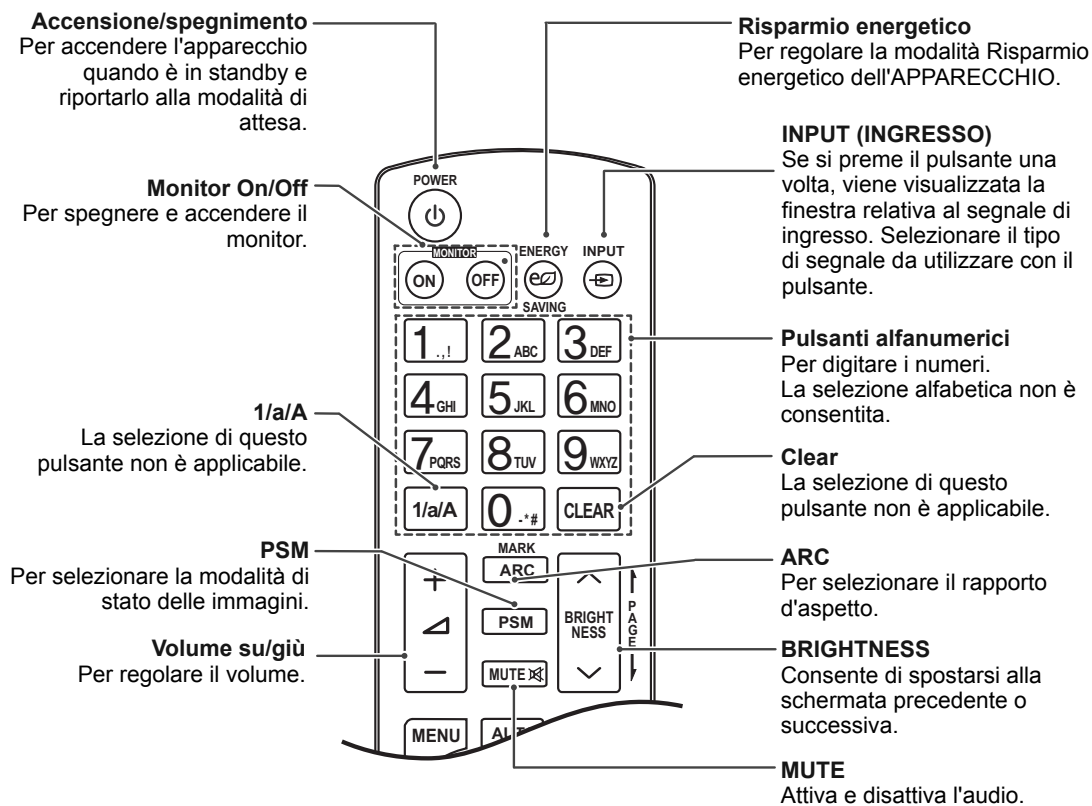

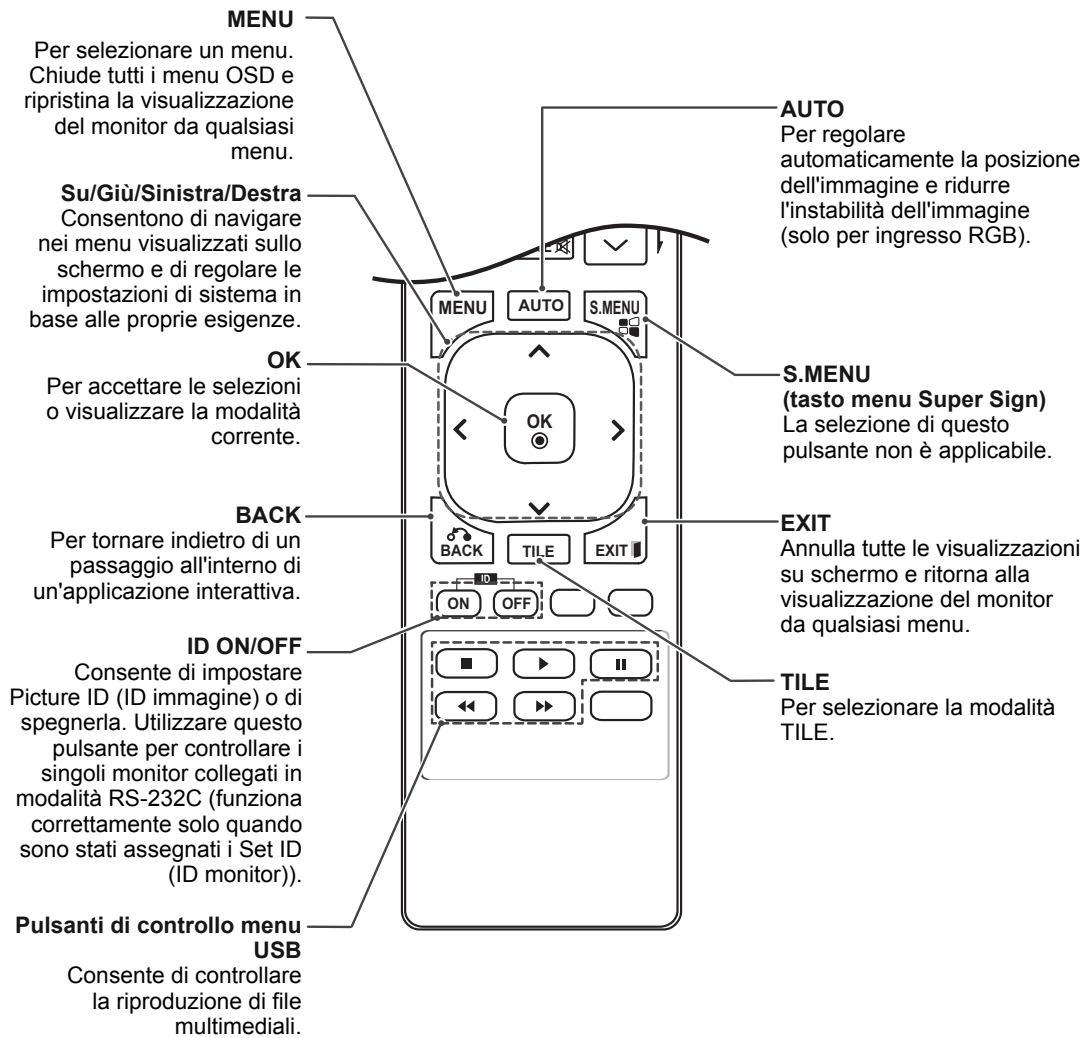
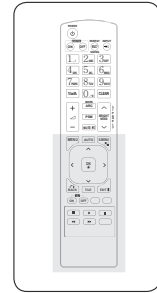

ITALIANO

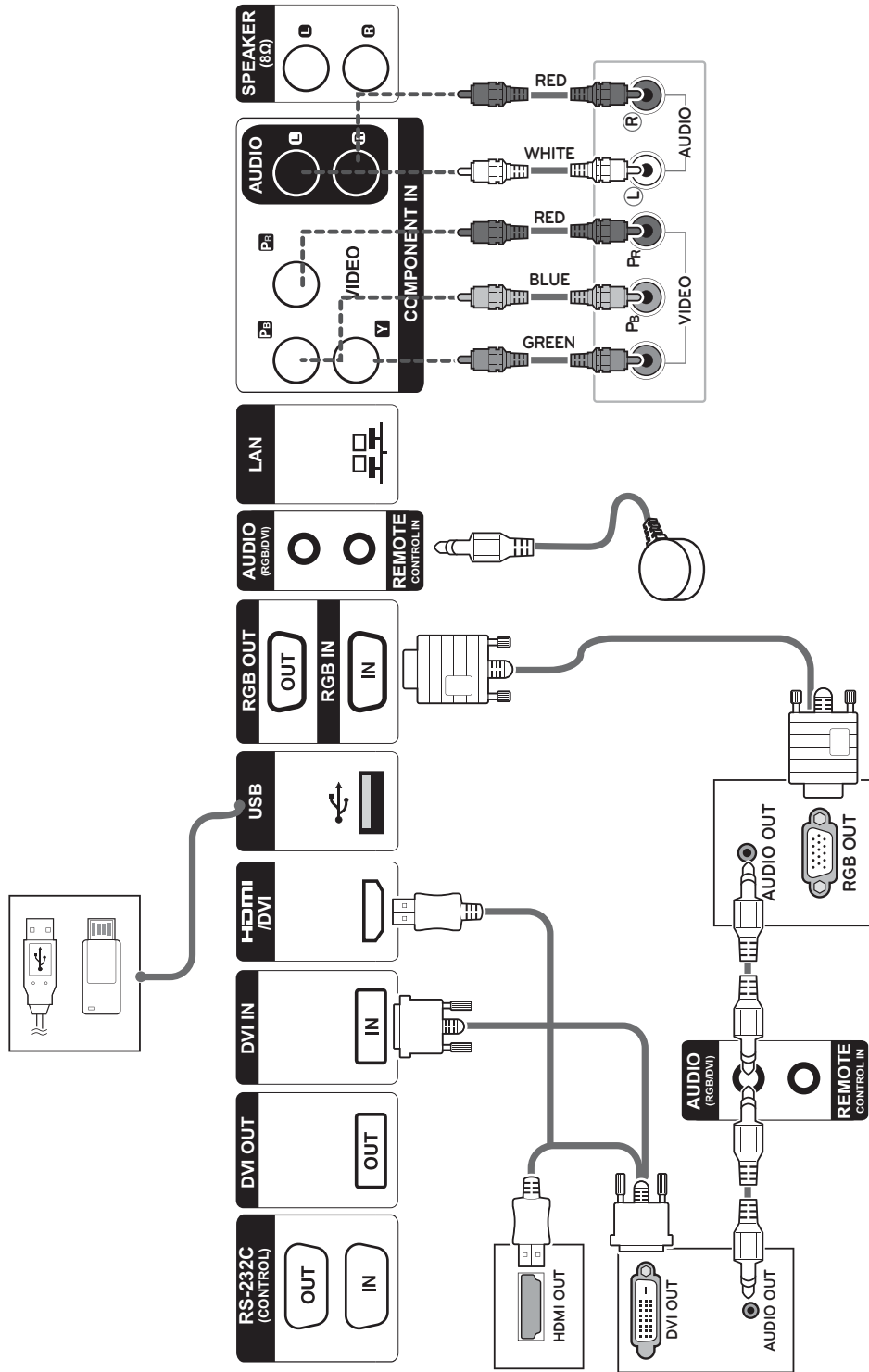

Collegamento a una periferica USB

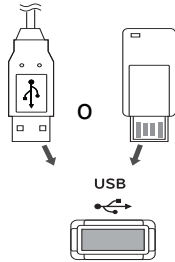

Collegamento del cavo di alimentazione

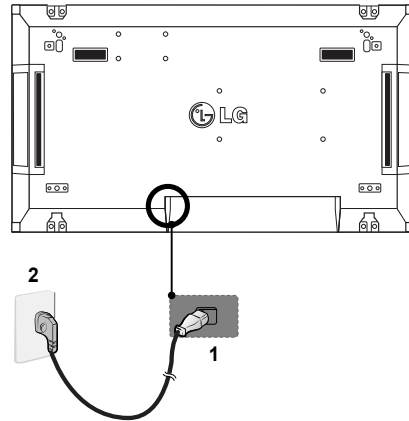

Collegamento alla LAN

Collegamento LAN

A Utilizzo di un router (Hub di commutazione)

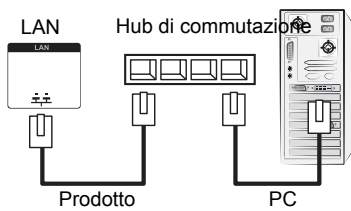

B Utilizzo di Internet.

Pulsante di accensione



! NOTA

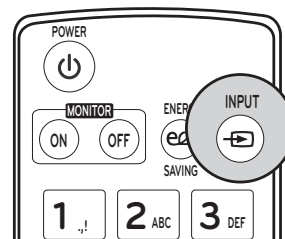

Selezionare un segnale di ingresso.

Component → RGB → HDMI → DVI-D

* Per utilizzare la modalità HDMI-PC, è necessario impostare l'etichetta di ingresso sulla modalità PC.

COLLEGAMENTI

Collegare diversi dispositivi esterni alle porte sul pannello posteriore del monitor.

- 1 Trovare un dispositivo esterno da collegare al monitor come mostrato nell'illustrazione di seguito.
- 2 Verificare il tipo di collegamento del dispositivo esterno.
- 3 Consultare l'illustrazione appropriata e verificare le istruzioni per il collegamento.

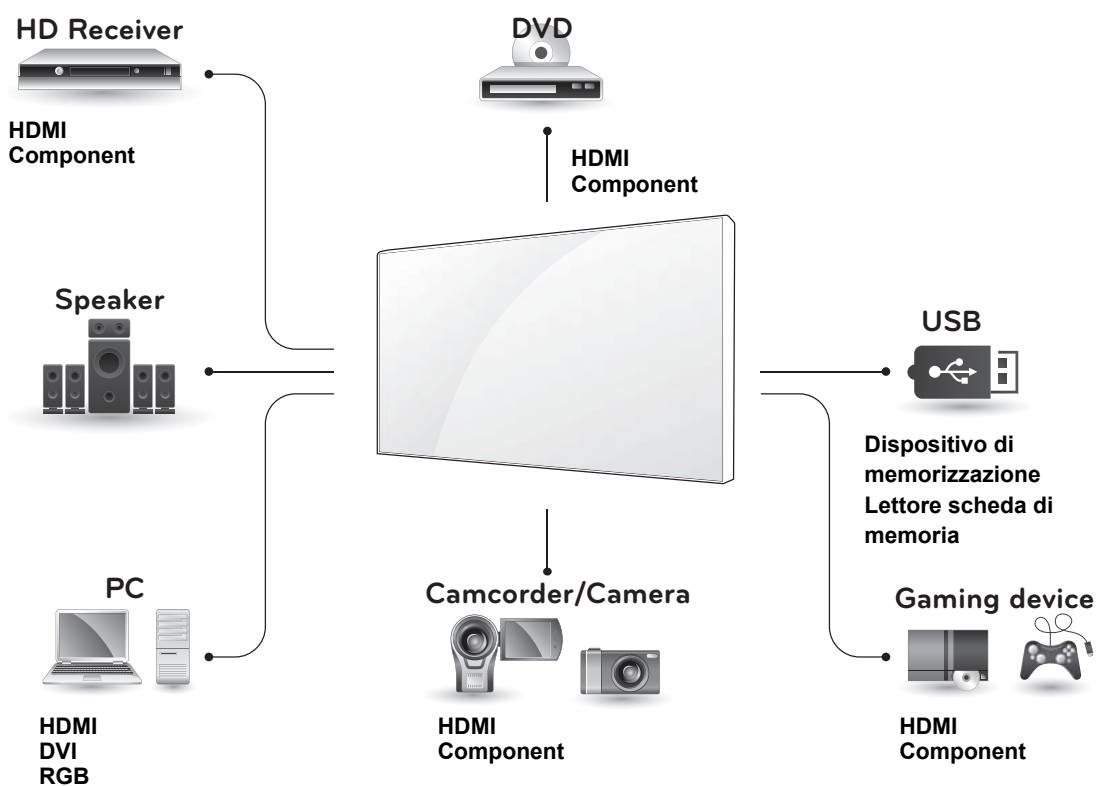

ITALIANO

! NOTA

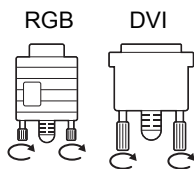

- Collegare il cavo di ingresso del segnale e fissarlo ruotando le viti in senso orario.

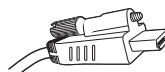

- Quando si collega un cavo HDMI come indicato, rimuovere prima la vite sul connettore HDMI.

Monitor con collegamento in cascata

Cavo RGB

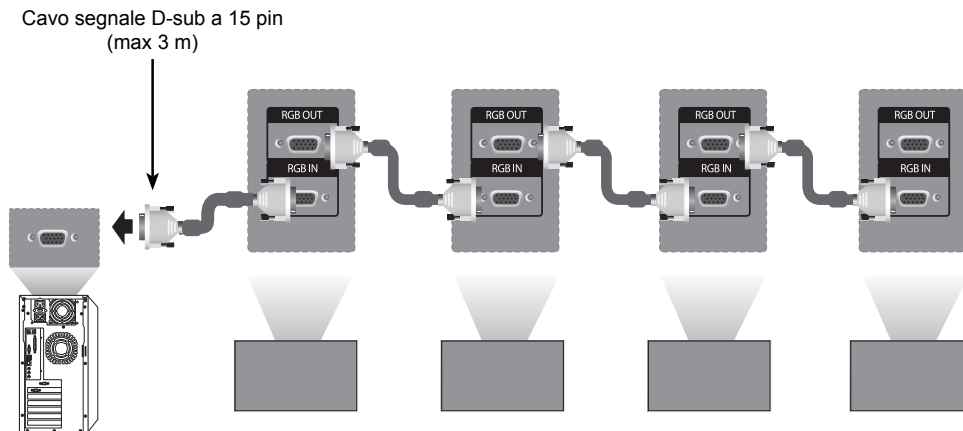

Cavo DVI

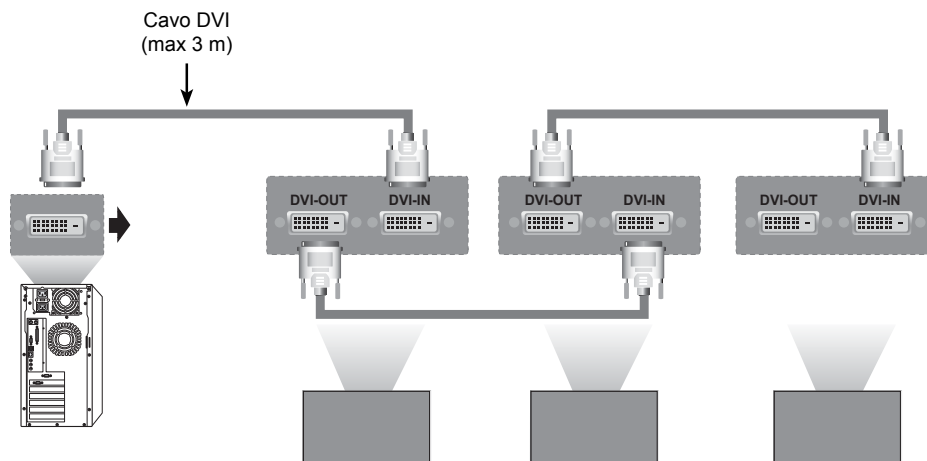

! NOTA

- Quando si effettuano più collegamenti di ingresso/uscita in formato sovrapposto, non utilizzare cavi sciolti.
- Poiché la qualità dell'immagine può peggiorare quando sono collegati più monitor, si consiglia l'uso di un amplificatore.

CONFIGURAZIONE MULTIVISION

Impostazione della funzione

1 Collegamento del ricevitore IR.



2 Collegamento del cavo di alimentazione

ITALIANO

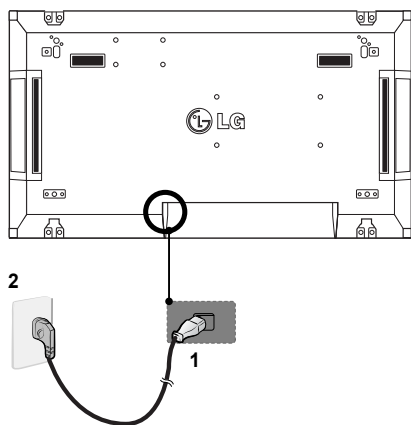

3 Impostazione ID per ciascun apparecchio.



4 Rimozione del ricevitore IR per tutti gli apparecchi, a eccezione di Monitor 1.

5 Collegamento RGB

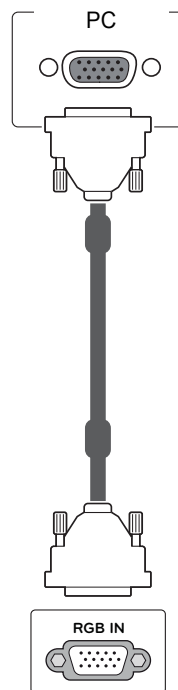

6 Collegare in serie i monitor tramite un cavo RS-232C.

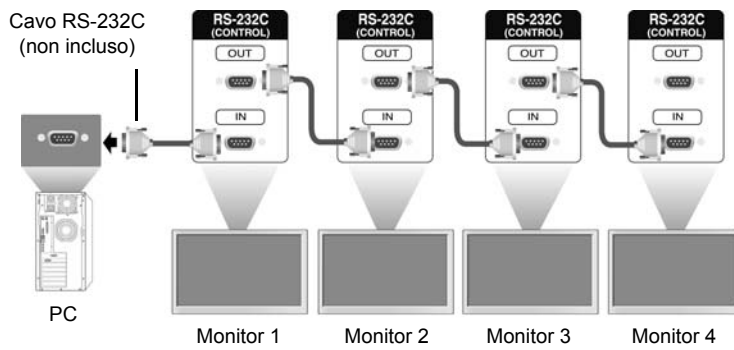

7 Configurazione del Menu di installazione.

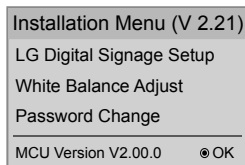

8 Configurazione Tile Mode (Modalità Tile).



Impostazione del menu di installazione

- 1 Se si preme il tasto MENU sul telecomando per più di cinque secondi, il menu principale viene visualizzato per poi scomparire nuovamente. Nell'angolo superiore sinistro dello schermo, vengono visualizzati anche i dati di ingresso.

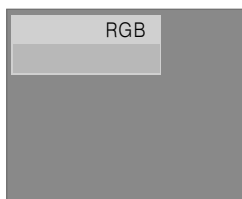

- 2 Premere quattro volte il tasto "0". Premere il tasto OK.



15 Min Force Off (Disattivazione forzata dopo 15 min)	In assenza di un segnale di ingresso per più di 15 minuti, questa modalità spegne il monitor automaticamente. Il valore predefinito consigliato è "No".
4 Hours Off (Spegnimento dopo 4 ore)	In assenza di un segnale di ingresso sul telecomando per più di quattro ore, questa modalità spegne il monitor automaticamente. Il valore predefinito consigliato è "No".
Wake On LAN (Riattivazione LAN)	Accende il monitor in remoto tramite LAN.
Total Set ID (Impostaz. ID totale)	Impostare il valore massimo per i Picture ID (ID immagine).
DPM	Attiva la modalità di risparmio energetico in assenza di segnali di ingresso.
Aggiorn. software	Consente di utilizzare l'opzione NSU (Network Software Update (Aggiornamento software di rete)).

- 3 Una volta che viene visualizzato il menu di installazione, selezionare l'elemento desiderato.

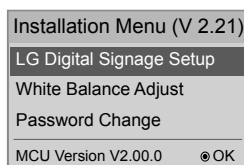

Impostazione della Tile Mode (Modalità Tile)

In Tile Mode (Modalità tile) è possibile visualizzare un'immagine in scala superiore collegando più monitor.

- **Tile Mode (Modalità tile) disattivata:** un'immagine di ingresso non viene ingrandita e viene visualizzata su tutti i monitor collegati.
- **Tile Mode (Modalità tile) attiva:** un'immagine di ingresso viene ingrandita in base al valore inserito nei campi H.Set Count (Numero di righe) e V.Set Count (Numero di colonne).



• 2X1:

se si utilizzano 2 monitor



Tile ID

• 2X2:

se si utilizzano 4 monitor



• 3X3:

se si utilizzano 9 monitor

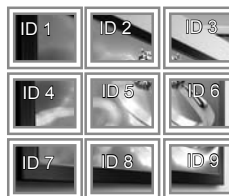

• 4X4:

Se si utilizzano 16 monitor

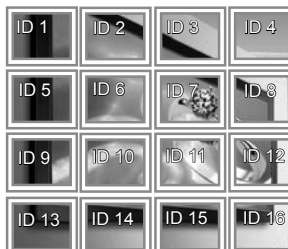

Impostazione del Picture ID (ID immagine)

Il menu Picture ID (ID immagine) consente di controllare tutti gli apparecchi tramite il ricevitore IR collegato al Monitor 1.

- Il segnale IR del telecomando viene trasmesso mediante i cavi RS232C collegati in modalità seriale.
 - Quando si imposta un Picture ID (ID immagine) tramite il telecomando, è possibile solo controllare il monitor che corrisponde al Picture ID impostato.
- es.) Ad esempio, se si imposta un Picture ID (ID immagine) su 2, è possibile solo controllare il monitor che corrisponde all'ID monitor 2. Se il Picture ID (ID immagine) è impostato su Spento, è possibile controllare contemporaneamente tutti i monitor.

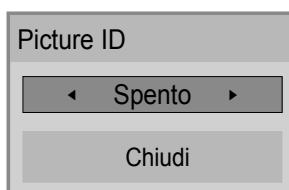

Multi-Vision 2X2 (Total Set ID: 4)



Tasto Picture ID (ID immagine)

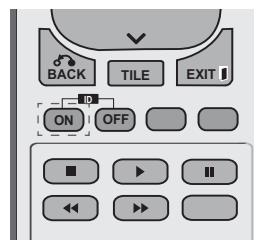

Il Picture ID (ID immagine) è impostato in base al Total Set ID (Impostaz. ID totale) presente nel menu di installazione.







Easy Setup Guide

WYŚWIETLACZ SIGNAGE

Przed rozpoczęciem korzystania z urządzenia należy uważnie przeczytać instrukcję obsługi. Po przeczytaniu warto ją zachować do dalszego wykorzystania.

MODELE WYŚWIETLACZY SIGNAGE
47WV30

POLSKI

www.lg.com

MONTAŻ I PRZYGOTOWANIE DO PRACY



Rozpakowywanie

Zalecamy sprawdzenie, czy opakowanie zawiera poniższe elementy. Jeśli brak jakiegokolwiek elementu, należy skontaktować się ze sprzedawcą. Urządzenie i akcesoria pokazane na ilustracjach w tej instrukcji mogą się różnić wyglądem od zakupionych przez użytkownika.

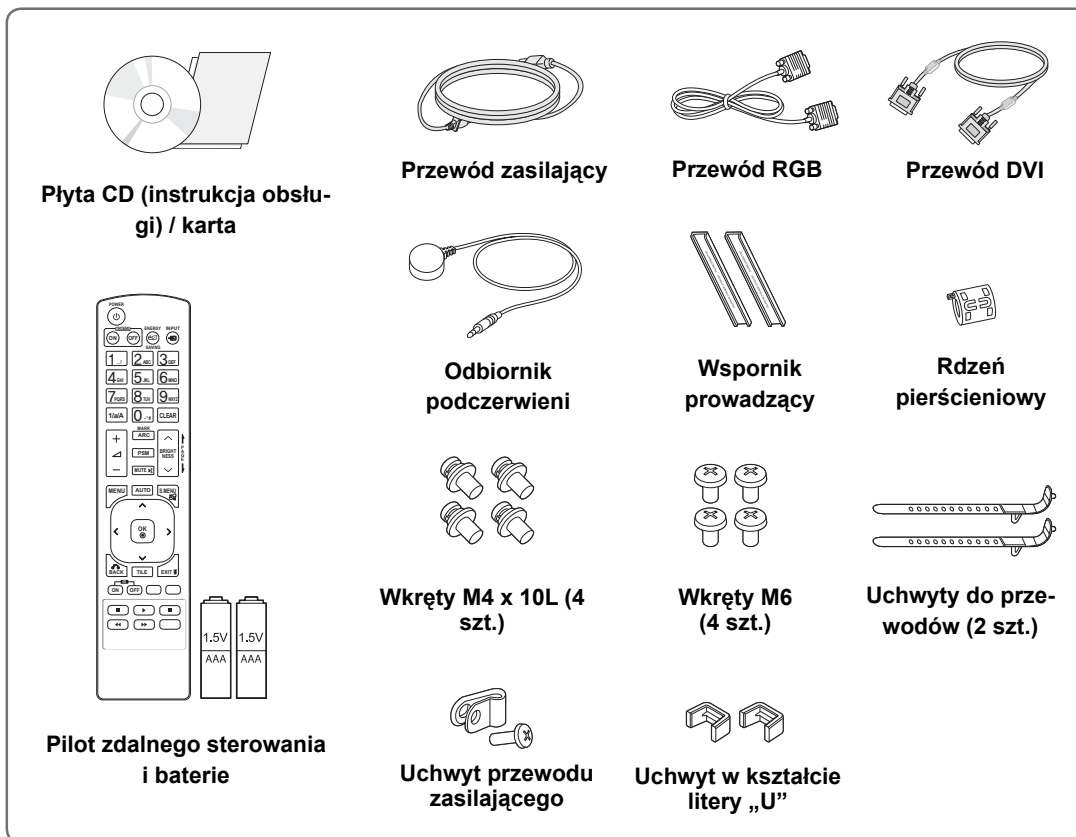

PRZESTROGA

- Aby zapewnić maksymalne bezpieczeństwo i długi czas eksploatacji urządzenia, nie należy podłączać do niego żadnych niezatwierdzonych akcesoriów.
- Szkody i obrażenia ciała spowodowane stosowaniem niezatwierdzonych akcesoriów nie są objęte gwarancją.



UWAGA

- Zawartość opakowania z produktem może się różnić w zależności od modelu.
- W związku z unowocześnieniem funkcji dane techniczne produktu i treść instrukcji obsługi mogą ulec zmianie bez wcześniejszego powiadomienia.

Wymiary (szerokość x wysokość x głębokość) / masa

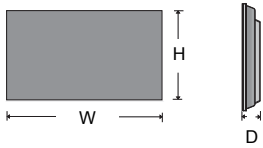

1047 mm x 592 mm x 91,1 mm / 29 kg

Dostęp do instrukcji użytkownika

Włóż płytę CD do napędu CD ROM w komputerze

- Płyta CD otworzy się automatycznie (dotyczy tylko systemu Windows)
- Otwórz kolejno „Mój komputer” → Digital_LG(CD-ROM) → plik Index.htm
- Otwórz kolejno „Mój komputer” → Digital_LG(CD-ROM) → katalog „Manual”
- plik instrukcji obsługi

Zdejmowanie osłon w kształcie litery L przed montażem

Przed zamontowaniem monitora należy usunąć osłony w kształcie litery L ze wszystkich rogów monitora.

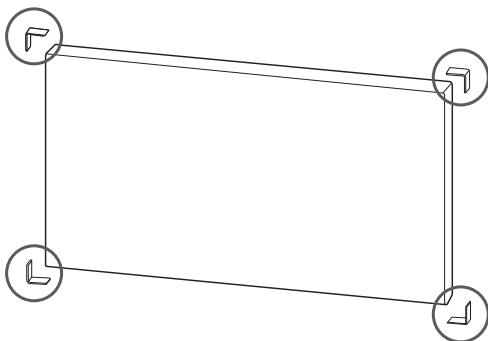

! UWAGA

Zdjęte osłony należy zachować na wypadek transportu monitora w przyszłości.

! PRZESTROGA

- Po połączeniu monitorów do użytku w trybie multivision może okazać się, że kolory na poszczególnych monitorach nie są ze sobą spójne.
- W przypadku zamiaru ręcznej konfiguracji kolorów ekranu należy odwołać się do instrukcji instalacji.
- W przypadku instalacji kilku monitorów na ścianie należy zamontować odbiorniki podczerwieni na wszystkich monitorach. Można też połączyć monitory za pomocą przewodu RS-232C i zamontować odbiornik podczerwieni tylko na pierwszych monitorze.

POLSKI

Łączenie urządzeń w układzie kafelkowym

Jak łączyć urządzenia – montaż pierwszego urządzenia

*Przykład łączenia urządzeń w układzie kafelkowym 2 x 2

- Numery urządzeń użyte w tym przykładzie (1, 2, 3, 4) służą wyłącznie do jaśniejszego przedstawienia procedury instalacji. Nie mają one nic wspólnego z identyfikatorami urządzeń w menu Set ID (Ustaw identyfikator) używanymi do zdalnego sterowania urządzeniami.
- Włóż wspornik prowadzący do rowka na wspornik i przymocuj za pomocą wkrętów. Zamontuj urządzenie na płycie montażowej lub na ścianie.

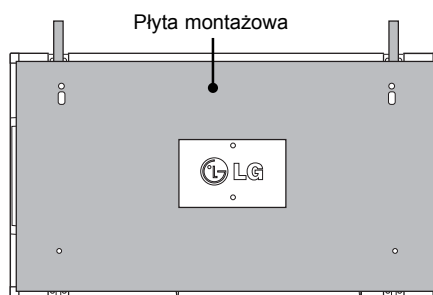
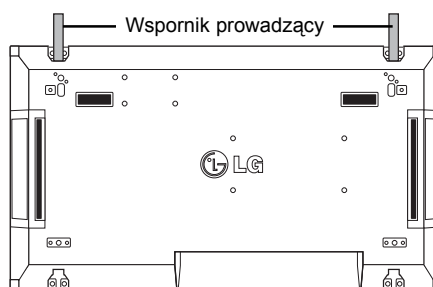

<Urządzenie z płytą montażową – widok od tyłu>

Wkręty do mocowania uchwyty ściennego zgodnego ze standardem VESA

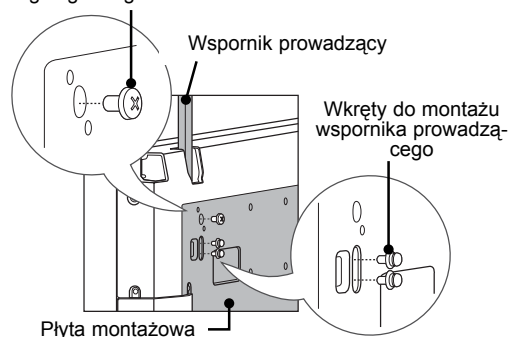

- Płyta montażowa została na ilustracji oznaczona szarym kolorem, aby była lepiej widoczna.

Jak łączyć urządzenia – montaż drugiego urządzenia

- Podłącz drugie urządzenie do pierwszego urządzenia za pomocą wsporników znajdujących się na górze pierwszego urządzenia, a następnie zamontuj obydwa urządzenia na ścianie lub na płycie montażowej.
- Po zamontowaniu urządzeń usuń wsporniki.

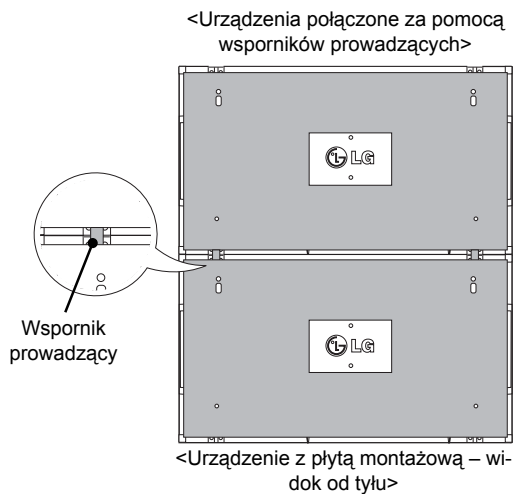

<Urządzenia po usunięciu wsporników prowadzących>

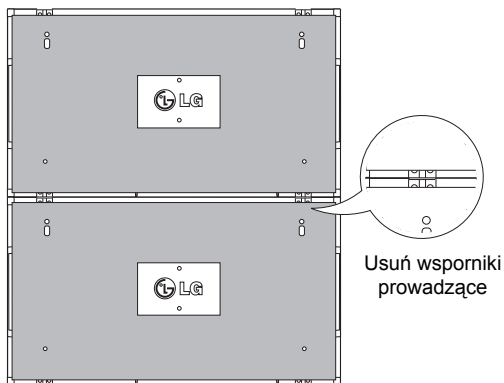

Usuwanie wsporników prowadzących

- Odkręć wkręty wsporników prowadzących z tyłu urządzenia i wyjmij wsporniki prowadzące.
- Po usunięciu wkrętów wsporniki opadną. Należy wyjąć je przez szczeliny z boku urządzenia.
- Można to zrobić jedynie w przypadku, gdy między urządzeniem i płytą montażową lub ścianą jest wystarczająca ilość miejsca, aby odkręcić wkręty. (Przed montażem wsporników należy sprawdzić, czy między urządzeniem a ścianą lub płytą montażową pozostanie wystarczająca ilość miejsca).

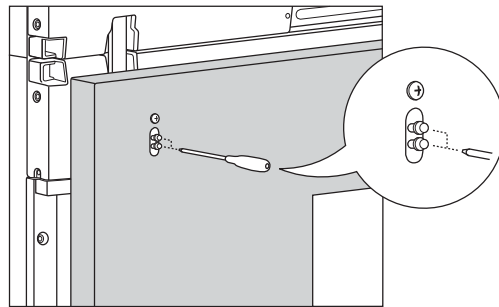

<Usuwanie wsporników prowadzących przez boczną szczelinę>

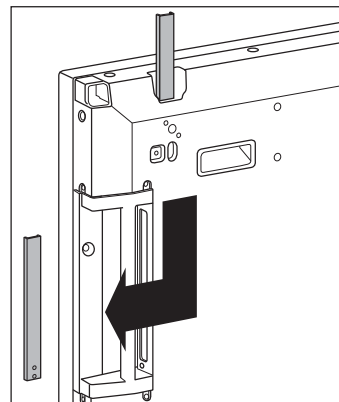

Jak łączyć urządzenia – montaż trzeciego urządzenia

Przymocuj wsporniki prowadzące do trzeciego urządzenia, wykonując czynności opisane powyżej, a następnie luźno zamocuj urządzenie na płycie montażowej lub na ścianie.

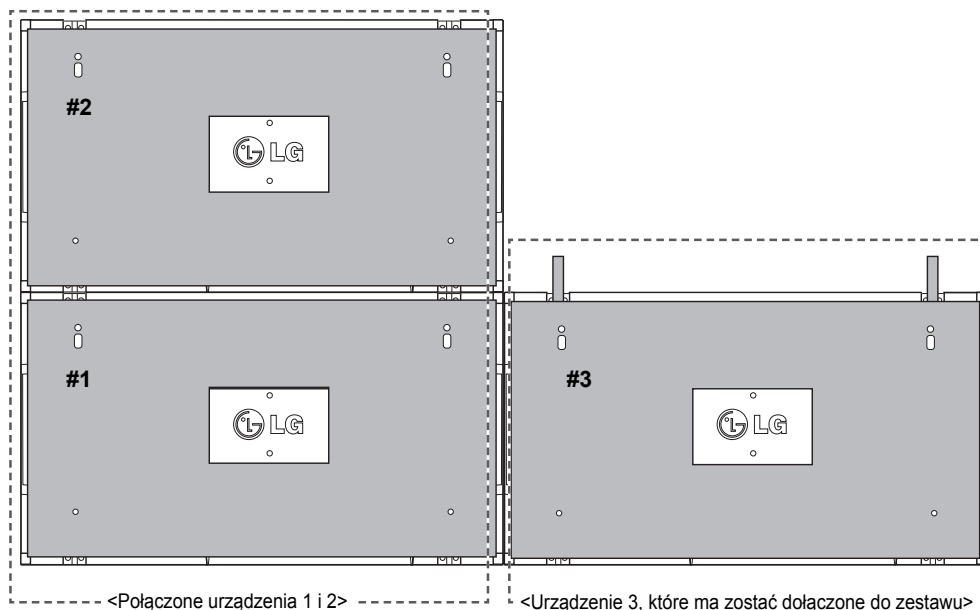

Zmniejsz do minimum przestrzeń dzielącą boki urządzeń za pomocą uchwyty w kształcie litery „U”.
Po połączeniu urządzeń i zmniejszeniu do minimum przestrzeni między nimi dokręć urządzenia mocno do ściany lub płyty montażowej.
Po mocnym dokręceniu urządzeń usuń uchwyty w kształcie litery „U”.

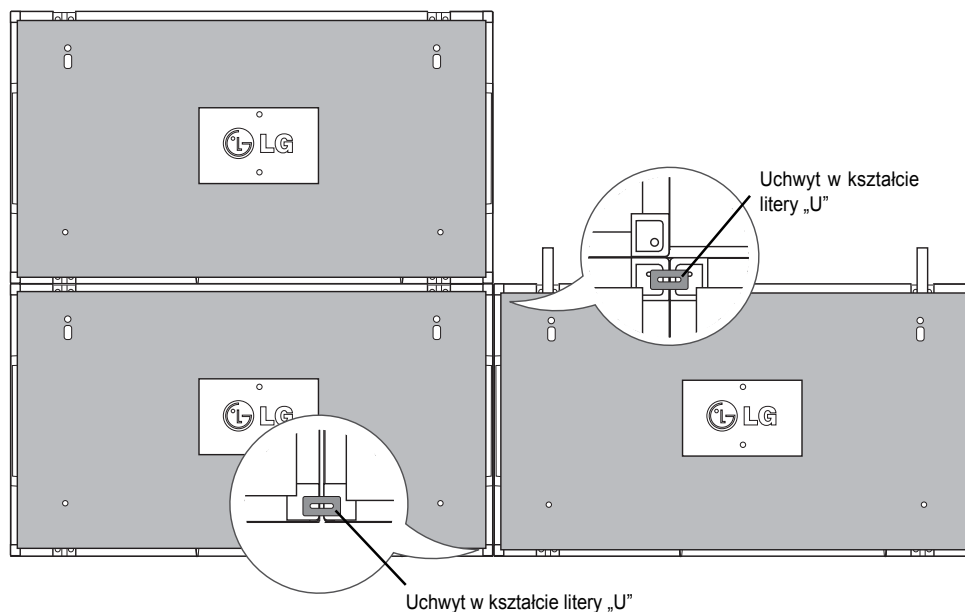

Jak łączyć urządzenia – montaż czwartego urządzenia

Zamontuj luźno urządzenie 4 na płycie montażowej lub na ścianie i zmniejsz do minimum przestrzeń między urządzeniami za pomocą uchwytów w kształcie litery „U”.

Po mocnym dokręceniu urządzenia 4 do ściany usuń uchwyt w kształcie litery „U”.

Usuń wsporniki prowadzące. Patrz <Jak łączyć urządzenia – montaż drugiego/ trzeciego urządzenia>.

W ten sposób zostanie zakończony montaż urządzeń w układzie kafelkowym (2 x 2).

Można stosować różne kombinacje urządzeń, np. 3 x 3.



Urządzenie 4 połączone z resztą urządzeń
(układ kafelkowy 2 x 2)

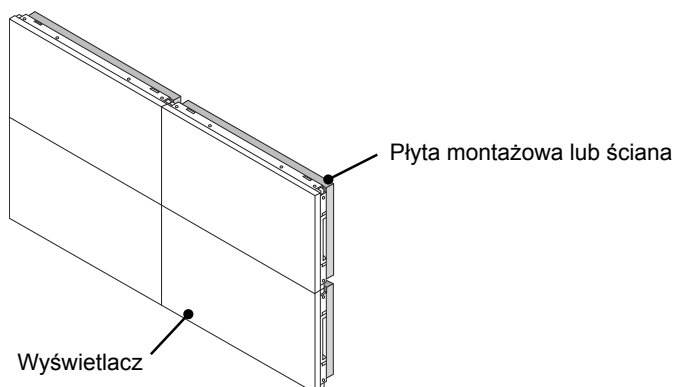

! UWAGA

- Wsporników prowadzących używa się wyłącznie w celu połączenia urządzeń w trybie kafelków. Po ich połączeniu należy usunąć wsporniki.
- Podczas łączenia urządzeń w trybie kafelków wsporniki powinny spełniać jedynie rolę pomocniczą. Każde z urządzeń powinno zostać przymocowane do ściany lub płyty montażowej za pomocą uchwytu ściennego zgodnego ze standardem VESA (800 x 400), dzięki czemu jego ciężar będzie odpowiednio zabezpieczony.
- (Każde urządzenie powinno zostać mocno dokręcone do ściany lub płyty montażowej).
- Wsporniki prowadzące należy usunąć po połączeniu urządzeń. W przypadku łączenia urządzeń bez usuwania wsporników prowadzących konieczna jest szczególna ostrożność ze względu na ryzyko uszkodzenia spowodowane wagą urządzeń.
- Uchwyty w kształcie litery „U” także powinny zostać usunięte po zamocowaniu urządzenia na ścianie lub płycie montażowej.
- Można zamontować urządzenie, nie korzystając ze wsporników i uchwytów w kształcie litery „U”. Nie wpłynie to na działanie urządzenia.

PILOT ZDALNEGO STEROWANIA

Opisy zamieszczone w tej instrukcji dotyczą przycisków dostępnych na pilocie zdalnego sterowania. Zaleca się uważne przeczytanie instrukcji i użytkowanie monitora w poprawny sposób.

W celu włożenia baterii należy otworzyć pokrywę komory baterii, włożyć baterie (1,5 V AAA) zgodnie z oznaczeniami \oplus i \ominus na etykiecie w komorze baterii, a następnie zamknąć pokrywę komory baterii.

W celu wyjęcia baterii należy wykonać czynności takie, jak przy ich instalowaniu, ale w odwrotnej kolejności.

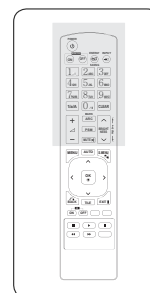
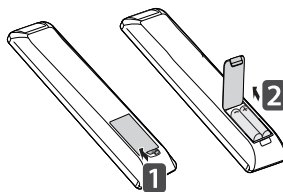

PRZESTROGA

- Nie wolno mieszać starych baterii z nowymi, ponieważ może to doprowadzić do uszkodzenia pilota.

Pilota należy kierować w stronę czujnika zdalnego sterowania w monitorze.

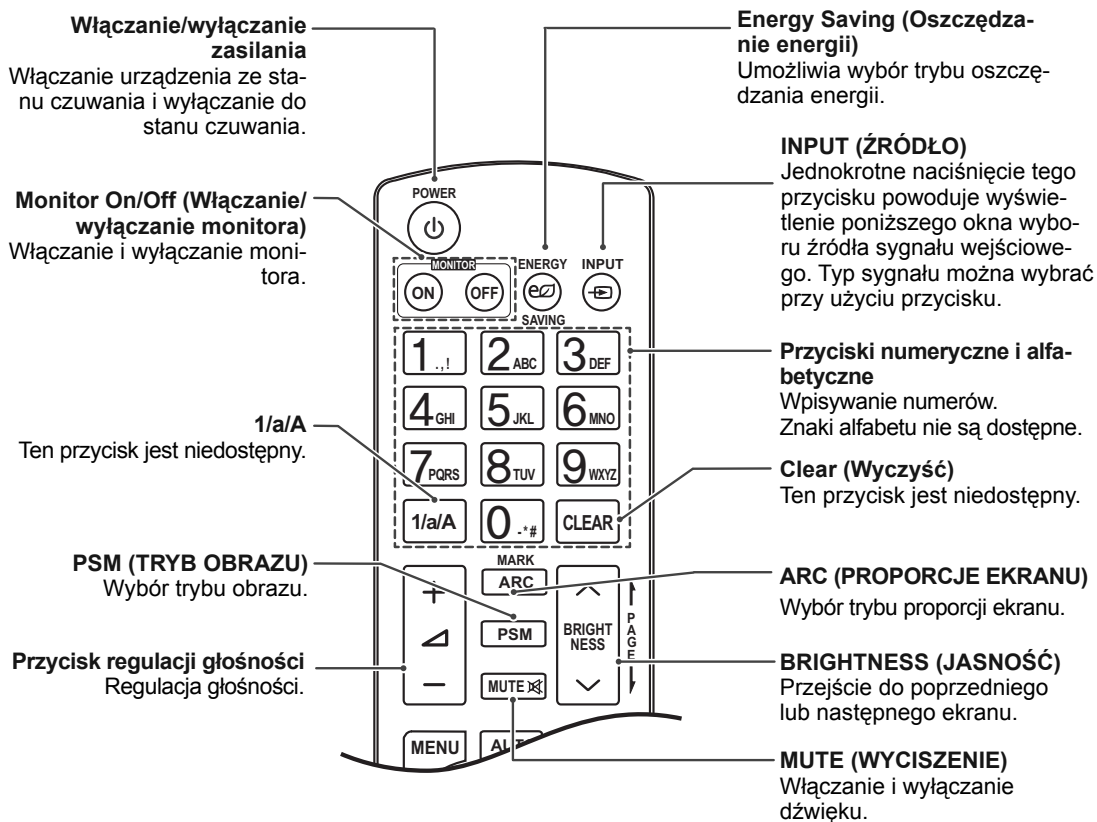

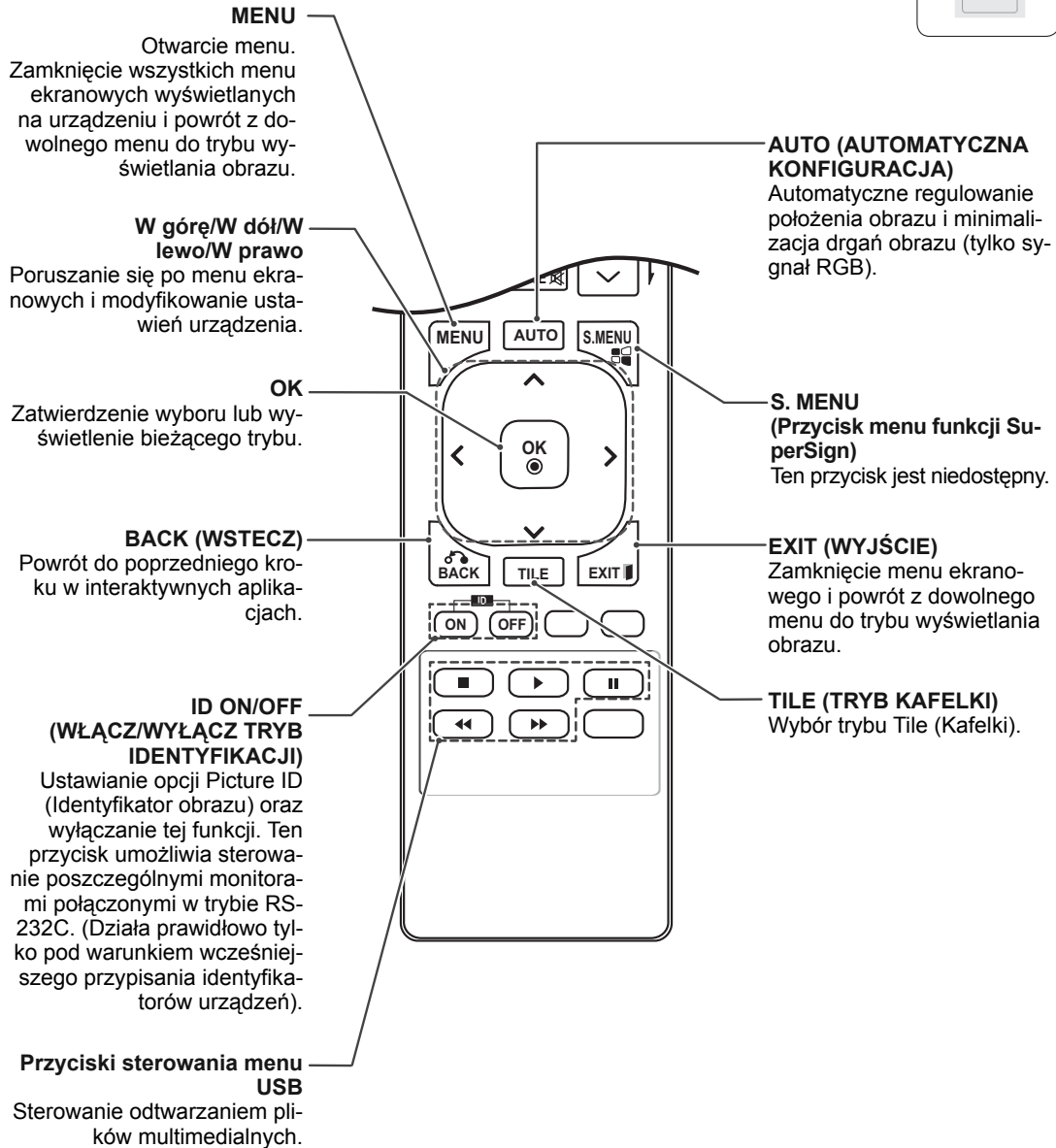
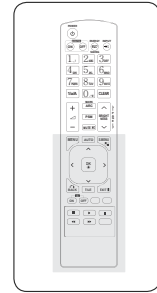

POLSKI

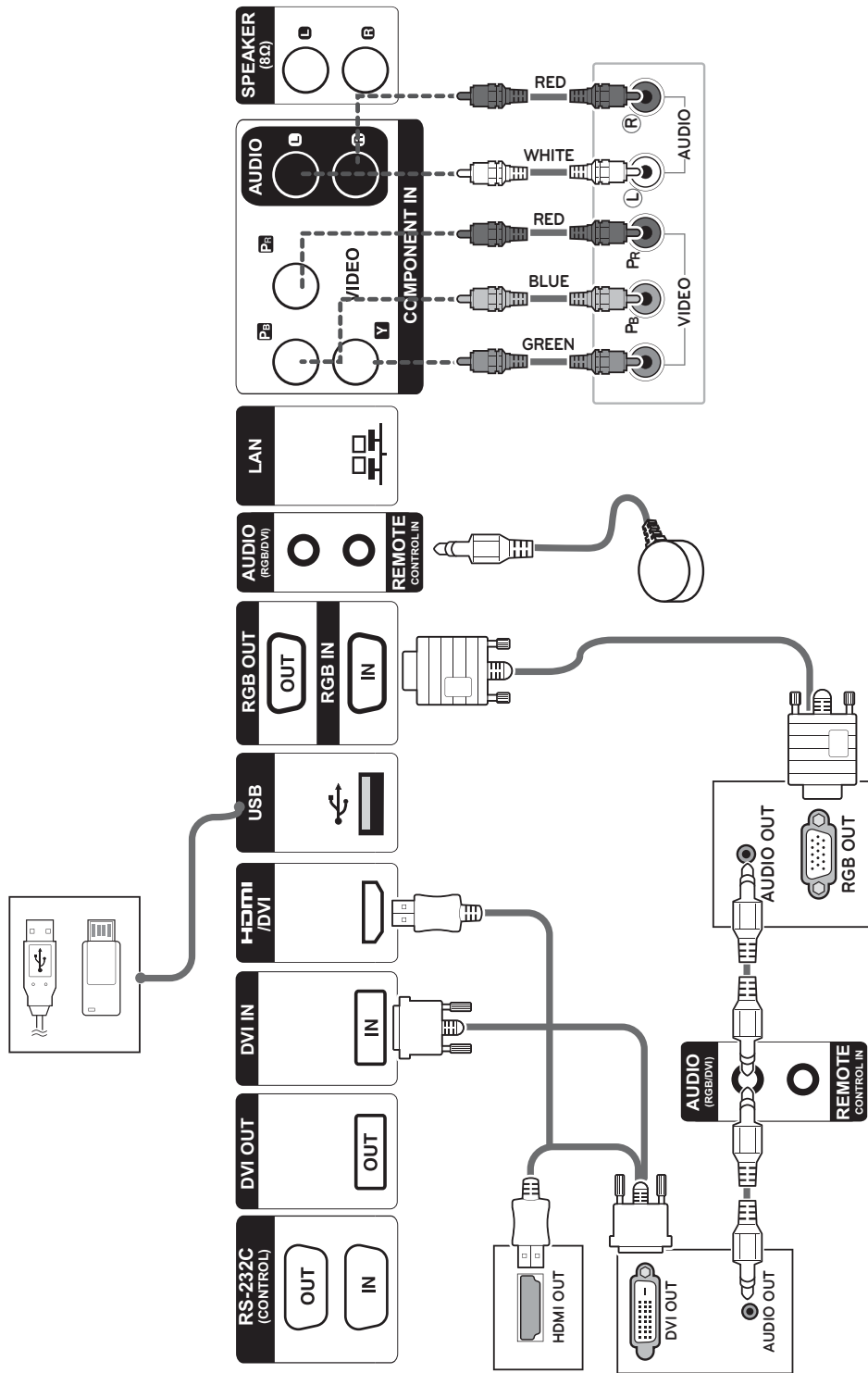

Podłączanie urządzenia pamięci masowej USB

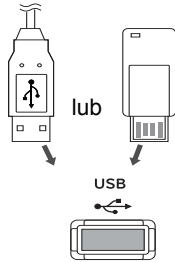

Podłączanie przewodu zasilającego

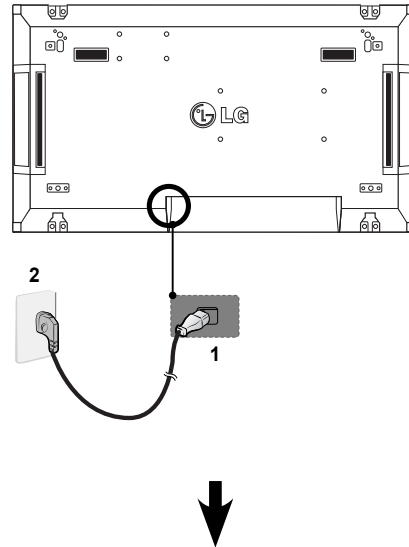

Podłączanie do sieci LAN

Połączenie LAN

A Za pośrednictwem routera (przełącznika internetowego)

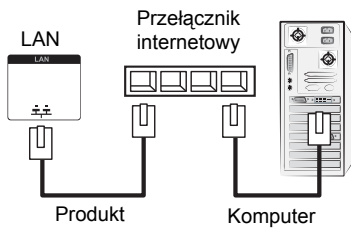

Przycisk zasilania

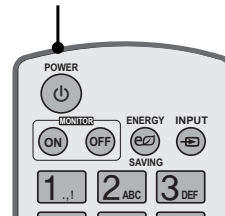

B Za pośrednictwem Internetu

! UWAGA

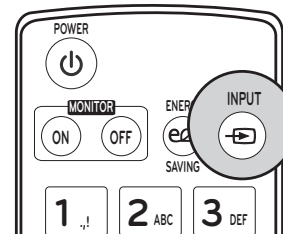

Wybierz źródło sygnału.

Component → RGB → HDMI → DVI-D

* Aby korzystać z trybu HDMI-PC, w menu Oznaczenie wejścia należy wybrać tryb PC.

PODŁĄCZANIE

Do portów na tylnym panelu monitora można podłączać różne urządzenia zewnętrzne.

- 1 Na ilustracji poniżej znajdź urządzenie zewnętrzne, które chcesz podłączyć do monitora.
- 2 Sprawdź rodzaj połączenia odpowiedni dla zewnętrznego urządzenia.
- 3 Przejdź do odpowiedniej ilustracji i sprawdź szczegółowe informacje na temat podłączenia.

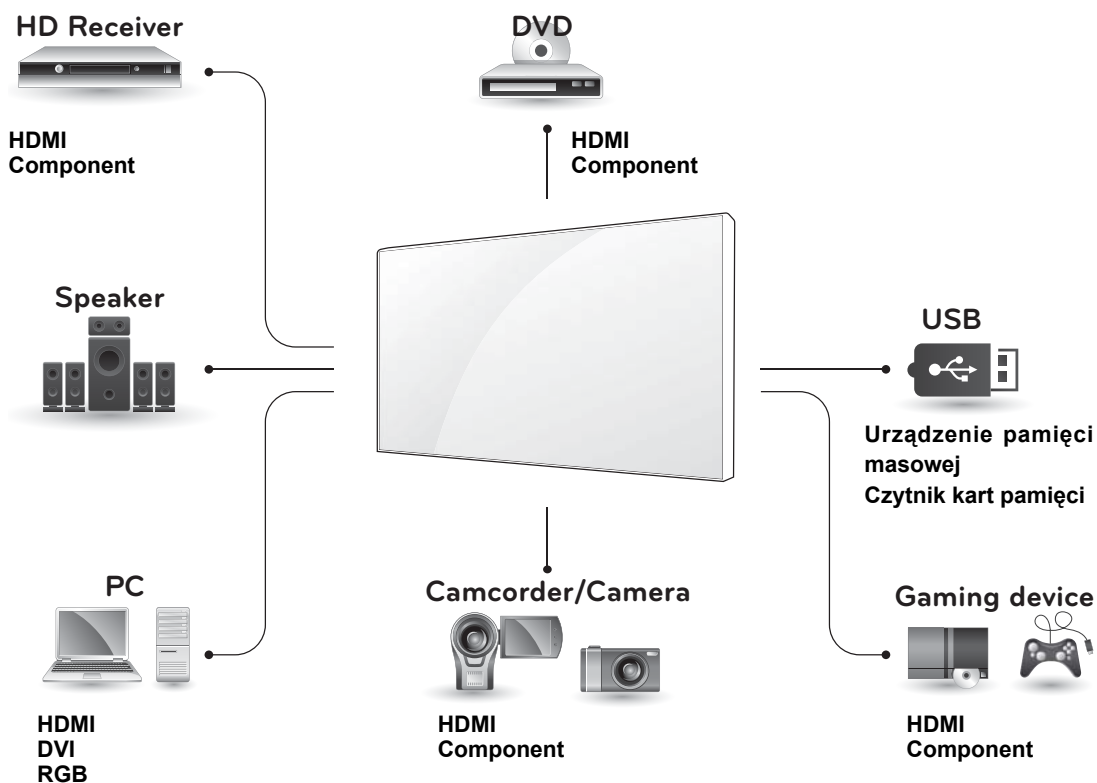

POLSKI

! UWAGA

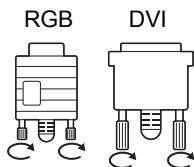

- Po podłączeniu wejściowego przewodu sygnałowego należy zamocować go, dokręcając wkręty w prawą stronę.

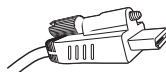

- Przed podłączeniem przewodu HDMI w sposób przedstawiony na ilustracji należy najpierw odkręcić śrubę na złączu HDMI.

Monitory łączone łańcuchowo

Przewód RGB

15-żyłowy przewód sygnałowy D-Sub
(maks. 3 m)

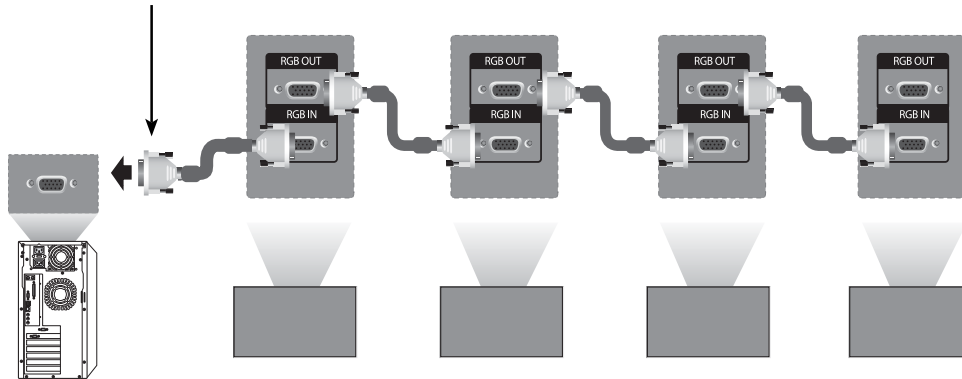

Przewód DVI

Przewód DVI
(maks. 3 m)

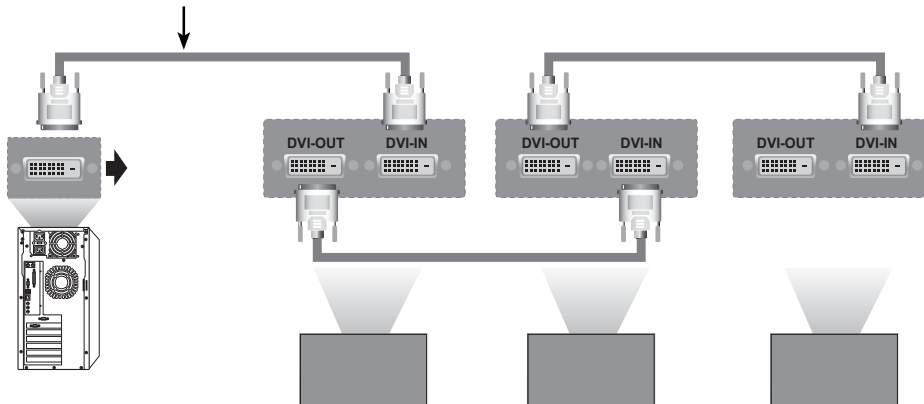

! UWAGA

- W przypadku łączenia kaskadowego wielu urządzeń za pośrednictwem złączy in/out należy unikać przewodów charakteryzujących się stratnością.
- Podłączenie wielu monitorów może spowodować spadek jakości obrazu, dlatego zaleca się korzystanie ze wzmacniacza sygnału.

KONFIGURACJA FUNKCJI MULTIVISION

Konfigurowanie funkcji

1 Podłączenie odbiornika podczerwieni



2 Podłączenie przewodu zasilającego

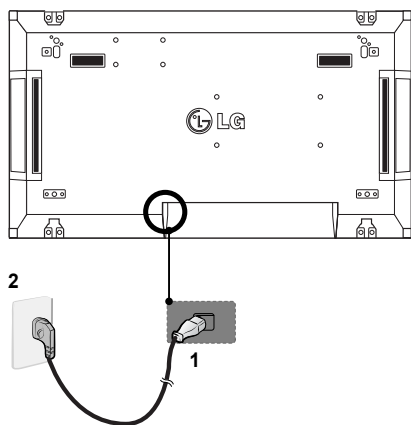

3 Przypisywanie identyfikatora urządzenia do każdego urządzenia

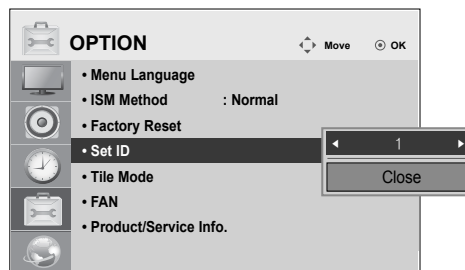

4 Usuwanie odbiorników podczerwieni z wszystkich urządzeń poza urządzeniem 1

5 Podłączenie połączenia RGB

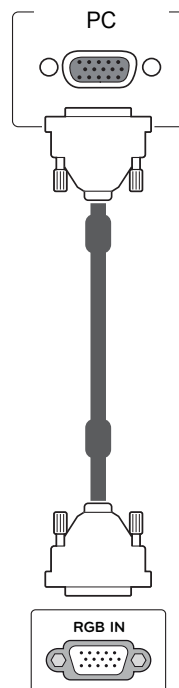

POLSKI

6 Połącz monitory szeregowo, używając przewodów RS-232C.

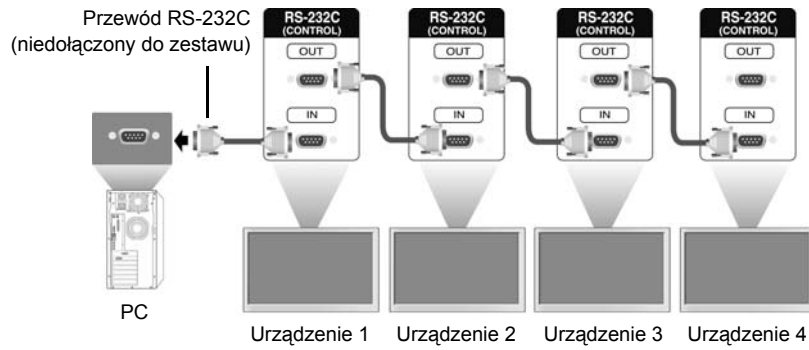

7 Konfiguracja menu instalacyjnego

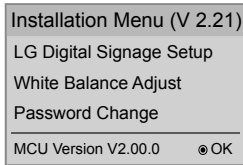

8 Konfiguracja trybu Tile Mode (Tryb Kafelki)

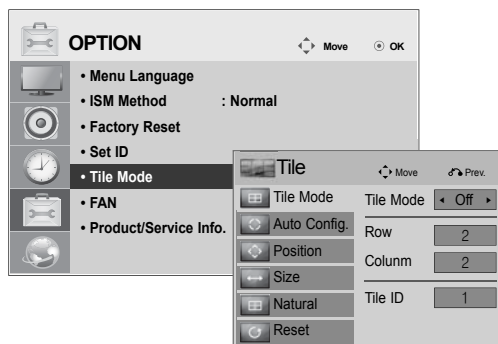

Konfiguracja menu instalacyjnego

- 1 Po naciśnięciu i przytrzymaniu przez więcej niż pięć sekund przycisku MENU na pilocie, główne menu pojawi się i zniknie. W lewym górnym rogu ekranu wyświetlane są dane sygnału wejściowego.

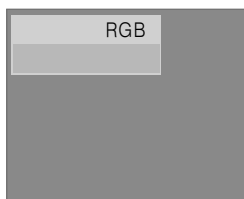

- 2 Naciśnij przycisk „0” cztery razy. Naciśnij przycisk OK.



- 3 Po wyświetleniu menu instalacyjnego wybierz pozycję.

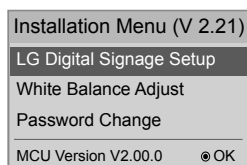

15 Min Force Off (Wyłączenie po 15 min)	Wyłącza monitor, jeśli nie odbierze on sygnału przez co najmniej 15 minut. Sugerowane ustawienie domyślne to „Nie”.
4 Hours Off (Wyłączenie po 4 godz.)	Wyłącza monitor, jeśli przez 4 godziny nie zostanie naciśnięty żaden przycisk na pilocie zdalnego sterowania. Sugerowane ustawienie domyślne to „Nie”.
Wake On LAN (Włącz na żądanie z sieci LAN)	Pozwala na zdalne włączanie monitora za pośrednictwem sieci LAN.
Total Set ID (Łączna liczba urządzeń)	Ustawia maksymalną wartość ustawienia Picture ID (Identyfikator obrazu).
DPM (Dynamiczne zarządzanie zasilaniem)	W przypadku braku sygnału przełącza monitor w tryb oszczędzania energii.
Software Update (Aktualizacja oprogramowania)	Pozwala określić, czy ma być używana usługa NSU (sieciowa aktualizacja oprogramowania).

Konfiguracja trybu Tile Mode (Tryb Kafelki).

Tryb Tile Mode (Tryb Kafelki) umożliwia wyświetlanie obrazu w większym rozmiarze dzięki połączeniu kilku monitorów.

- **Tile Mode Off (Tryb Kafelki wyłączony):** obraz nie jest powiększony; na wszystkich podłączonych monitorach jest wyświetlany ten sam obraz.
- **Tile Mode On (Tryb Kafelki włączony):** obraz jest powiększony w oparciu o wartości H.Set Count (Liczba urządzeń w poziomie) i V.Set Count (Liczba urządzeń w pionie).

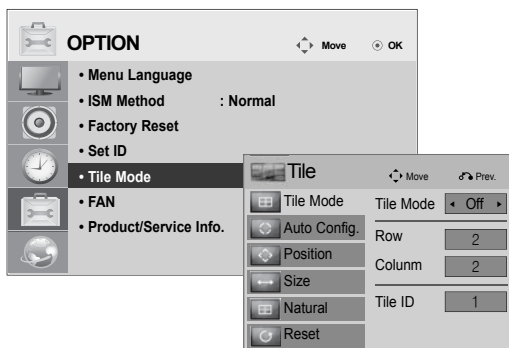

• 2 x 1:

W przypadku korzystania z dwóch monitorów



Tile ID (Identyfikator kafelka)

• 2 x 2:

W przypadku korzystania z czterech monitorów



• 3 x 3:

W przypadku korzystania z dziewięciu monitorów

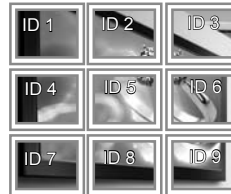

• 4 x 4:

W przypadku korzystania z 16 monitorów

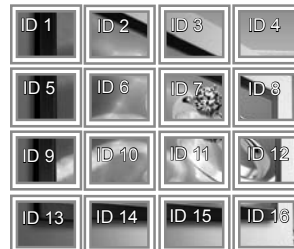

Ustawianie Picture ID (Identyfikator obrazu)

Menu Picture ID (Identyfikator obrazu) pozwala kontrolować wszystkie monitory za pośrednictwem odbiornika podczerwieni podłączonego do Urządzenia 1.

- Sygnał podczerwieni pilota zdalnego sterowania będzie przesyłany do kolejnych urządzeń szeregowo, za pośrednictwem przewodów RS232C.
- Po ustawieniu Picture ID (Identyfikator obrazu) za pośrednictwem pilota, za pomocą pilota zdalnego sterowania można kontrolować jedynie urządzenie o danym identyfikatorze.
Przykład: Jeśli ustawisz wartość Picture ID (Identyfikator obrazu) na 2, możesz kontrolować tylko monitor posiadający identyfikator 2.
Jeśli tryb Picture ID (Identyfikator obrazu) jest wyłączony, można jednocześnie kontrolować wszystkie monitory.

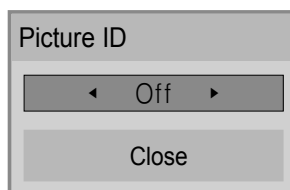

2X2 Multi-Vision (Łączna liczba urządzeń: 4)



Przycisk Picture ID (Identyfikator obrazu)

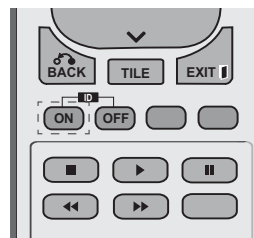

Identyfikator Picture ID (Identyfikator obrazu) jest ustalany zgodnie z wartością ustawienia Total Set ID (Łączna liczba urządzeń) w menu instalacyjnym.







Easy Setup Guide

DISPLEJ NA REKLAMNO-INFORMAČNÉ ZOBRAZENIE

Pred použitím zariadenia si pozorne prečítajte túto príručku a odložte si ju pre budúce použitie.

MODELY DISPLEJOV NA REKLAMNO-INFORMAČNÉ
ZOBRAZENIE
47WV30

SLOVENČINA

www.lg.com

MONTÁŽ A PRÍPRAVA



Rozbalenie

Skontrolujte, či sa v škatuli produktu nachádzajú nasledujúce položky. Ak niektoré doplnky chýbajú, obráťte sa na miestneho predajcu, u ktorého ste produkt zakúpili. Obrázky prezentované v tejto príručke sa môžu odlišovať od skutočného vzhľadu produktu a príslušenstva.



! VAROVANIE

- Nepoužívajte žiadne pirátsky získané príslušenstvo, aby ste zabezpečili bezpečnosť a dlhú životnosť produktu.
- Záruka sa nevzťahuje na akékoľvek poškodenie alebo zranenie spôsobené pirátsky získaným príslušenstvom.

! POZNÁMKA

- Príslušenstvo dodané s produktom sa môže u jednotlivých modelov líšiť.
- Technické parametre produktu alebo obsah tejto príručky sa môžu zmeniť bez predchádzajúceho upozornenia v dôsledku inovácie funkcií produktu.

Rozmery (šírka x výška x hĺbka)/hmotnosť

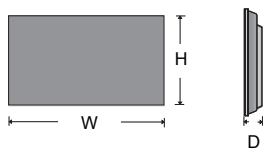

1047 mm x 592 mm x 91,1 mm / 29 kg

Prezeranie používateľskej príručky

Do počítača „vloďte disk CD ROM“

Disk CD-ROM sa v počítači automaticky otvorí (len systém Windows).

Tento počítač → Digital_LG(CD-ROM) → Otvorte index.htm

Tento počítač → Digital_LG(CD-ROM) → Súbor manuál → Otvoriť užívateľskú príručku

Odstránenie konzol v tvare L pred inštaláciou

Pred nainštalovaním monitora odmontujte z každého rohu monitora konzolu v tvare L.

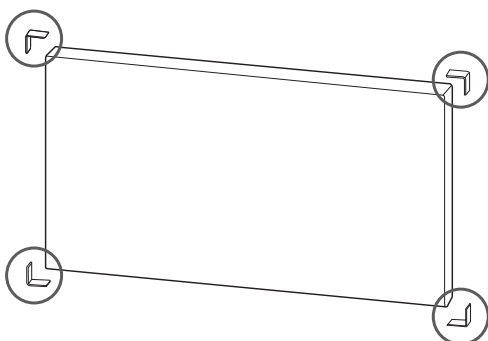

! POZNÁMKA

Vymontované konzoly v tvare L si uchovajte a použite ich pri neskoršom premiestnení monitora.

! VAROVANIE

- Keď pripojíte monitory pre funkciu Multivision, môže sa stať, že farba obrazovky nebude na všetkých monitoroch rovnaká. Ak chcete upraviť farbu obrazovky manuálne, pozrite si Inštaláciu príručku.
- Keď umiestňujete viacero monitorov na stenu, pripojte ku každému infračervený prijímač alebo ich prepojte pomocou kábla RS-232C a pripojte infračervený prijímač k prvému monitoru.

Dlaždicové usporiadanie displejov

Dlaždicové usporiadanie displejov - inštalácia displeja 1

* Príklad dlaždicového usporiadania 2 x 2

- Čísla priradené v tomto príklade (č. 1, č. 2, č. 3, č. 4) sa používajú na predvedenie postupu inštalácie, aby sme tak zaručili, že jeho vykonanie bude jednoduché. Tieto čísla nemajú nič spoločné s ID displeja, ktoré sa používa na prevádzku diaľkového ovládača.
- Vodiacu konzolu pomocou skrutiek zaveďte do drážky v konzole a displej upevnite k platni nástenného držáka alebo k stene.

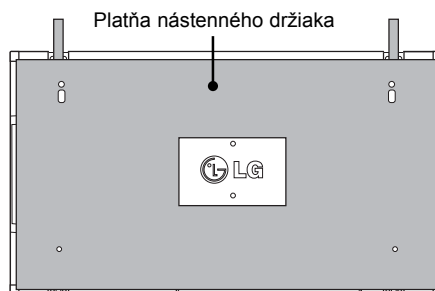
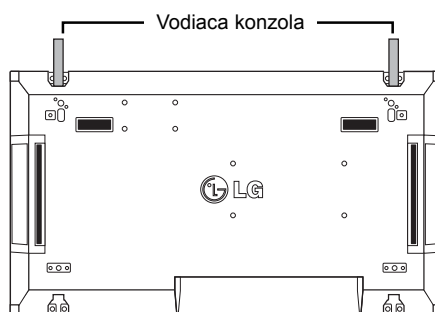

<Pohľad zozadu na displej s platňou nástenného držáka>

Skrutky na pripevnenie nástenného držáka VESA

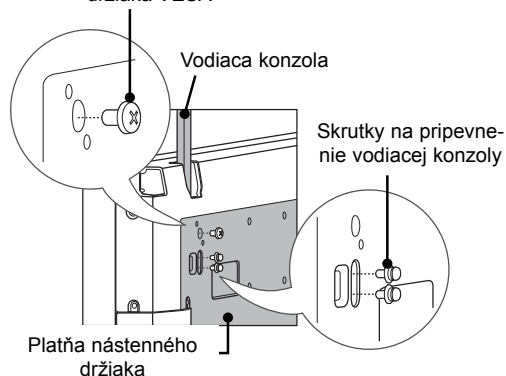

- Platňa nástenného držáka je na obrázku zobrazená sivou farbou, aby ste ju ľahšie rozpoznali.

Dlaždicové usporiadanie displejov - inštalácia displeja 2

- Displej 2 pripojte k displeju 1 pomocou vodiacich konzol na vrchnej strane displeja 1 a tieto dva displeje upevnite k platni nástenného držiaka alebo k stene.
- Po namontovaní displejov odstráňte vodiace konzoly.

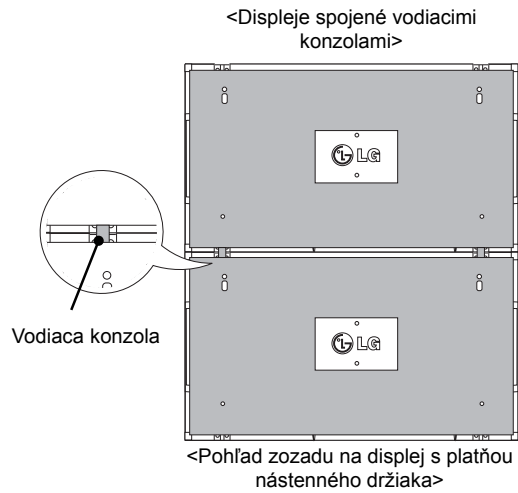

<Displeje po demontáži vodiacich konzol>

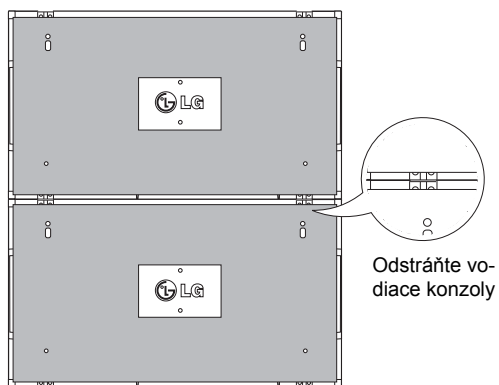

Ako demontovať vodiace konzoly

- Odskrutkujte skrutky vodiacej konzoly zo zadnej strany displeja a odstráňte vodiace konzoly.
- Po demontáži skrutiek vodiacej konzoly vypadnú. Bude potrebné, aby ste ich odstránili cez medzeru po stranách displeja.
- Toto je možné vykonať len v prípade, ak je medzi displejom a platňou nástenného držiaka alebo stenou dostatok priestoru na odskrutkovanie skrutiek. (Pred upevnením vodiacich konzol skontrolujte, či je k dispozícii dostatok miesta na odskrutkovanie skrutiek.)

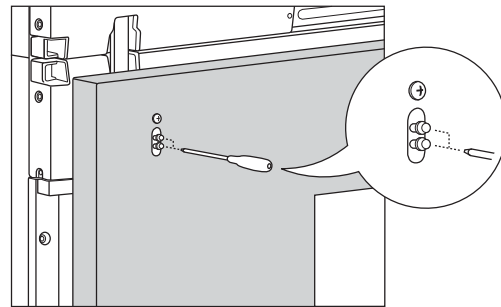

<Demontáž vodiacej konzoly cez postrannú medzeru>

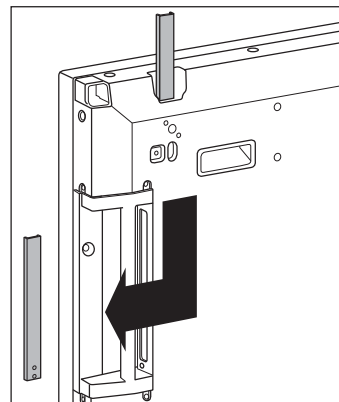

Spájanie displejov - inštalácia displeja 3

Vodiace konzoly podľa vyššie uvedeného popisu upevnite k displeju 3 a voľne upevnite displej k platni nástenného držiaka alebo k stene.

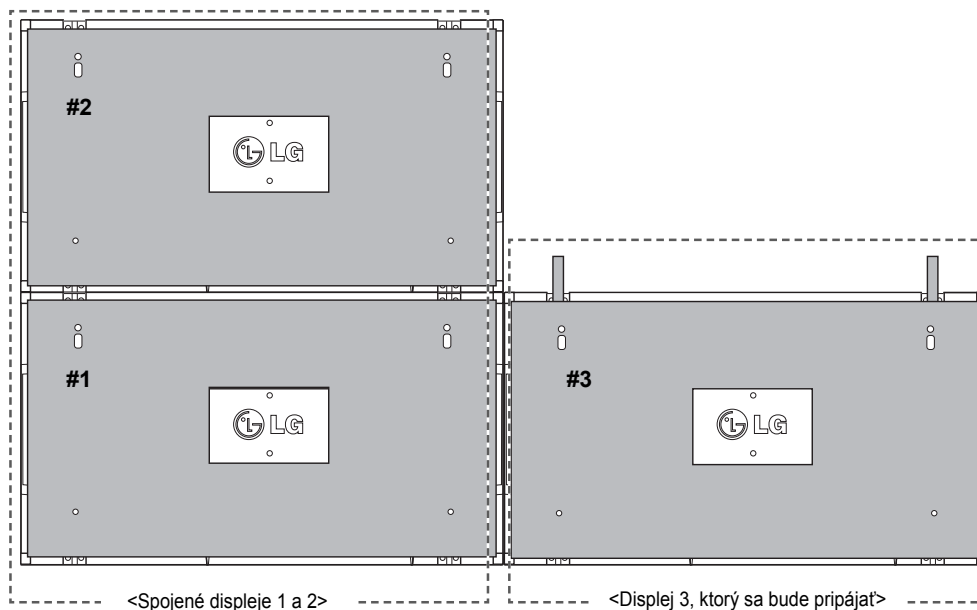

Pomocou úchytky v tvare písmena U minimalizujte priestor medzi bočnými stranami displejov. Keď sa displeje spoja s minimálnym priestorom medzi nimi, pevne ich pripevnite k platni nástenného držiaka alebo k stene.

Keď sú displeje pevne namontované na stene, úchytky v tvare písmena U odstráňte.

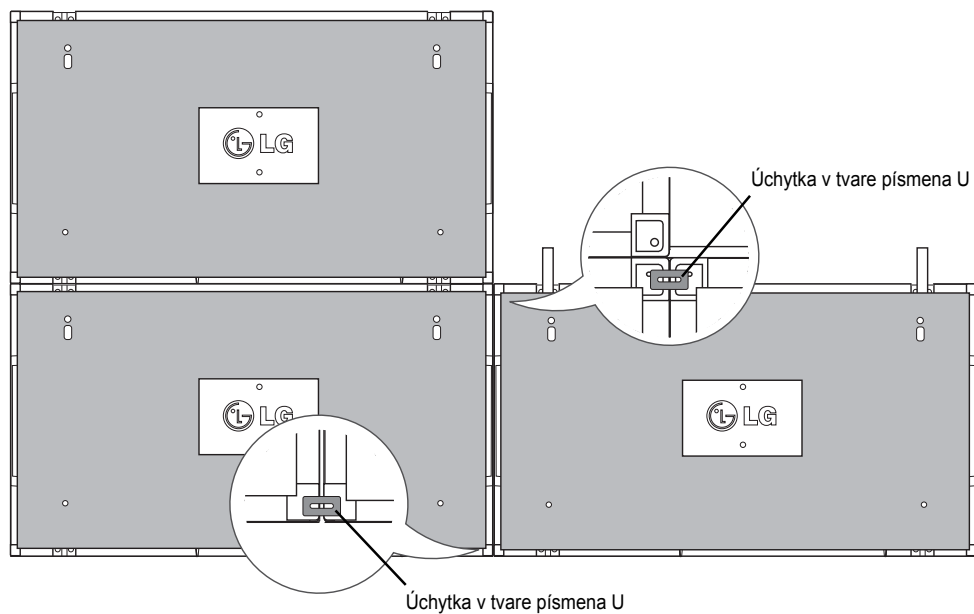

Spájanie displejov - inštalácia displeja 4

Displej 4 voľne upevníte k platni nástenného držiaka alebo k stene a pomocou úchytiel v tvare písmena U minimalizujete rozstupy medzi displejmi.

Keď je displej 4 pevne namontovaný na stenu, úchytky v tvare písmena U odstráňte.

Odstráňte vodiace konzoly. Pozrite si časť <Dlaždicové usporiadanie displejov - inštalácia displeja 2,3>.

Usporiadanie 2 x 2 je teraz úspešne dokončené.

Uplatniť môžete rôzne usporiadania, napr. 3 x 3.



Displej 4 pripojený k ostatným displejom
(usporiadanie 2 x 2)

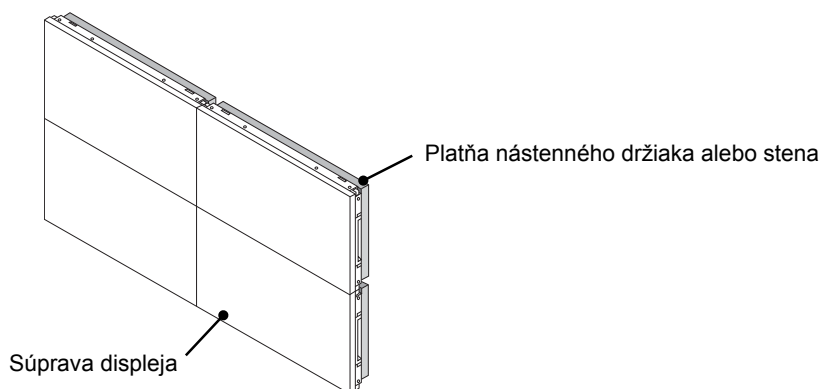

! POZNÁMKA

- Vodiace konzoly na naklápanie by sa mali používať len na spájanie displejov a po spojení by sa mali odstrániť.
- Vodiace konzoly by mali slúžiť len ako pomocný nástroj pri vytváraní sústav displejov. Mali by ste použiť nástenný držiak podľa normy VESA (800 x 400), ktorý dokáže uniesť hmotnosť upevňovaných displejov.
- (Každý displej sa musí pevne upevniť k platni nástenného držiaka alebo k stene.)
- Vodiace konzoly sa po spojení displejov musia odstrániť. Pri spájaní displejov bez demontáže vodiacich konzol sa vyžaduje mimoriadna opatrosť, aby ste zabránili poškodeniu spôsobenému hmotnosťou displeja.
- Úchytky v tvare písmena U sa musia odstrániť po namontovaní displeja na nástenný držiak alebo stenu.
- Displej môžete nemontovať aj bez použitia vodiacich konzol a úchytiel v tvare písmena U; nemá to vplyv na výkon zariadenia.

DIALKOVÝ OVLÁDAČ

Popisy v tejto príručke vychádzajú z tlačidiel diaľkového ovládača. Pozorne si prečítajte túto príručku a používajte monitor správne.

Pri výmene batérií otvorte kryt priečinka pre batérie, vložte batérie (1,5 V, typ AAA) a zachovajte pritom správnu polohu pólov \oplus a \ominus podľa nálepky vo vnútri priečinka, a potom zatvorte kryt priečinka pre batérie. Ak chcete batérie vybrať, vykonajte činnosti inštalácie v opačnom poradí.

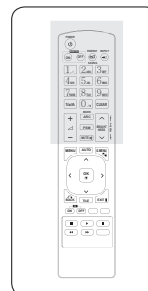
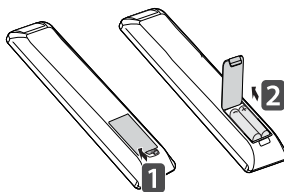

VAROVANIE

- Nepoužívajte naraz staré a nové batérie, pretože by to mohlo poškodiť diaľkový ovládač.

Dbajte na to, aby ste diaľkovým ovládačom mierili na snímač na monitore.

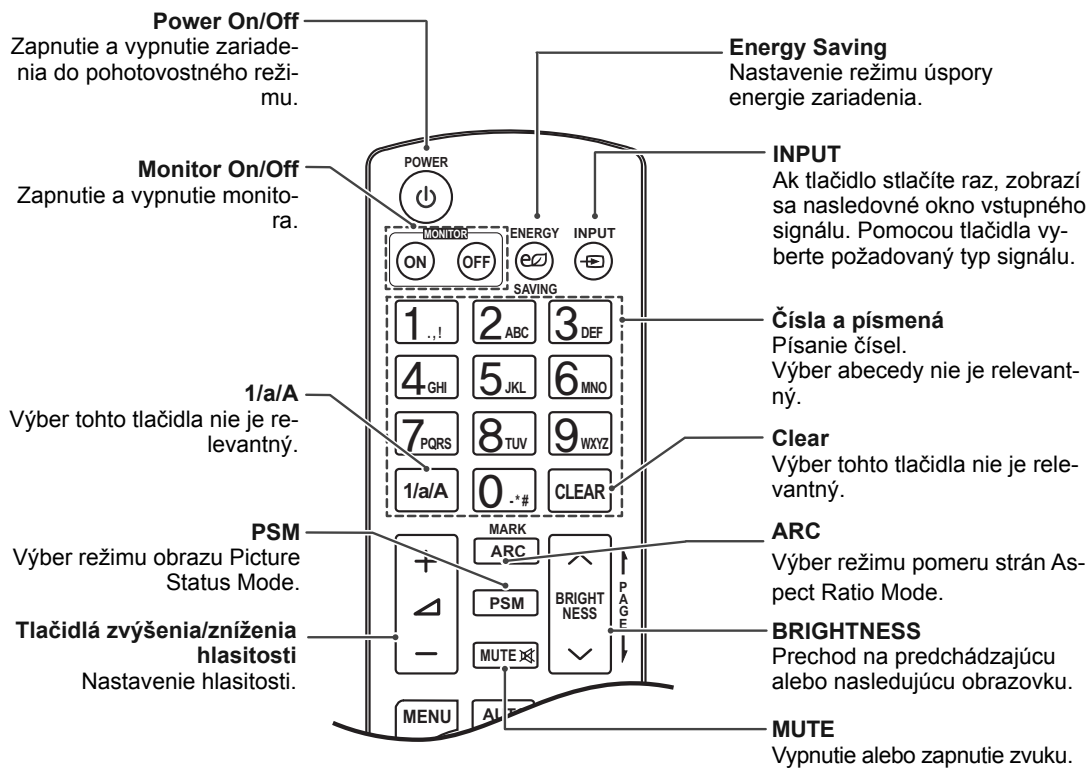

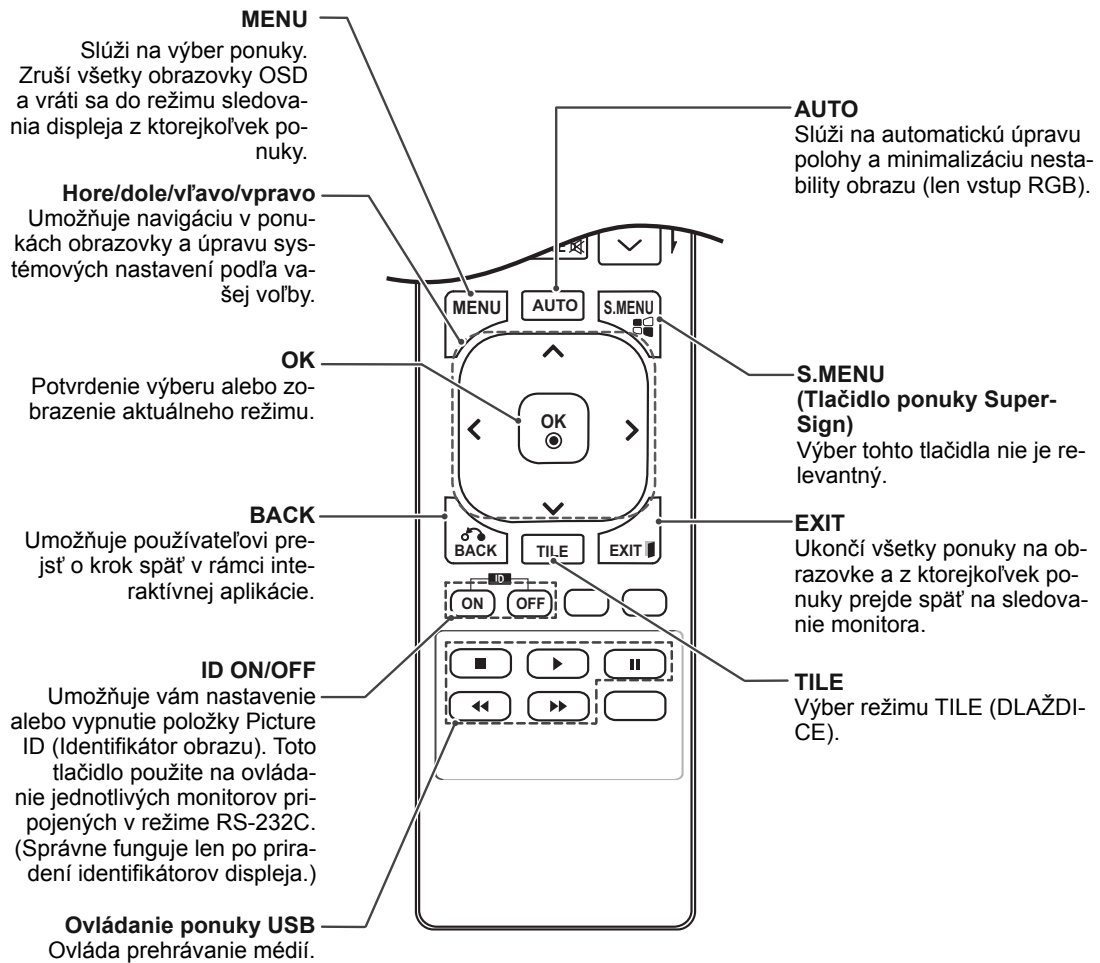
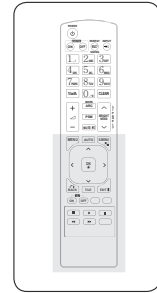

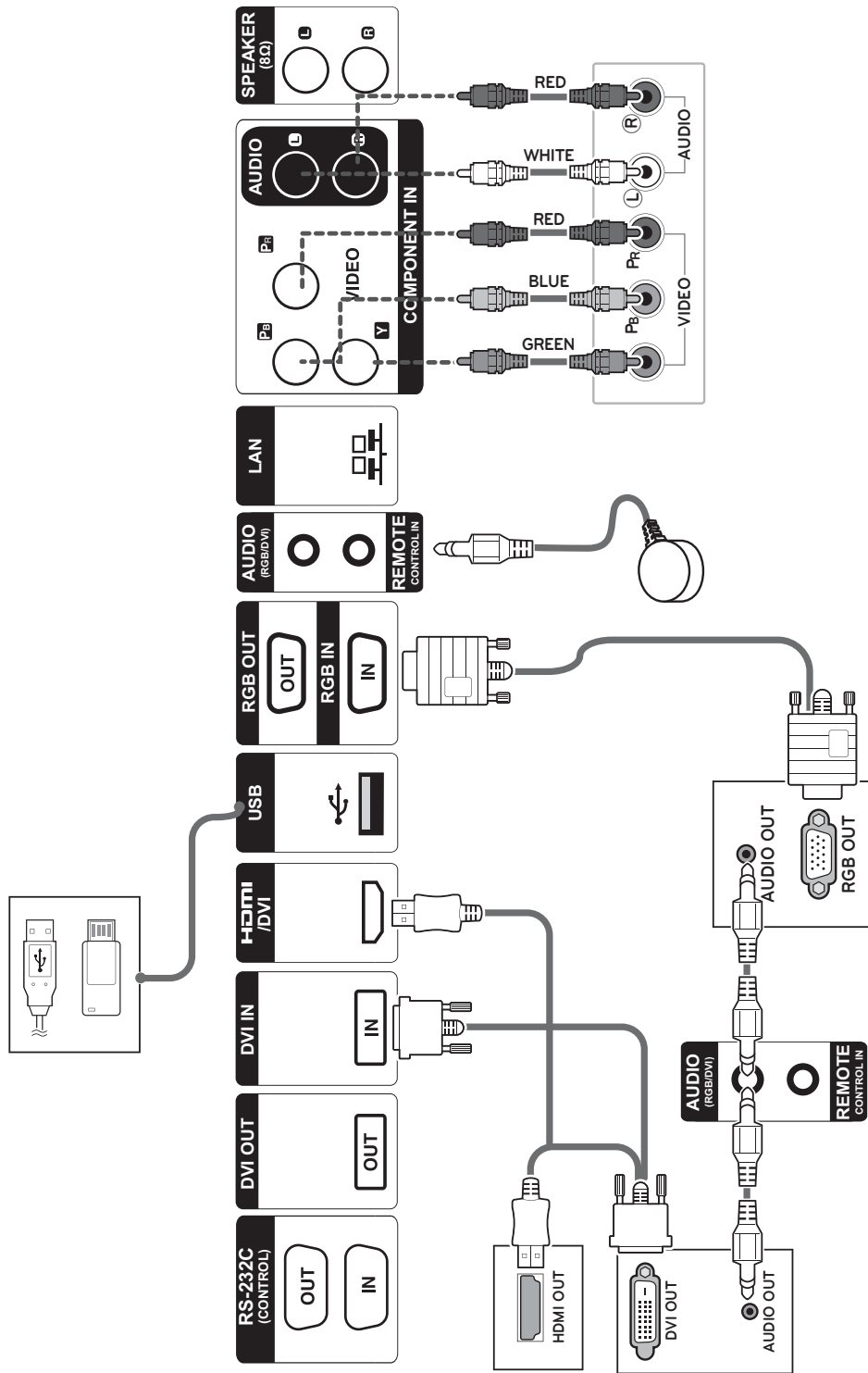

Pripojenie k úložnému zariadeniu USB

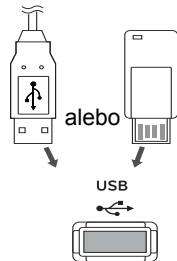

Pripojenie kábla napájania

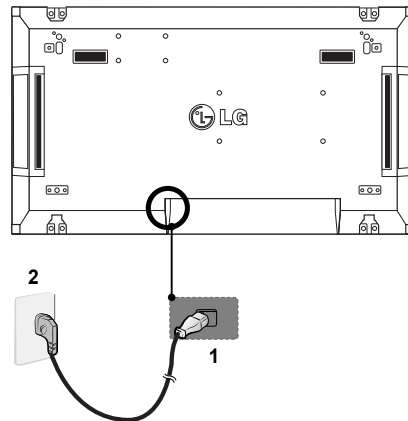

Pripojenie k úložnému zariadeniu LAN

Pripojenie LAN

A Cez smerovač (prepínací rozbočovač)

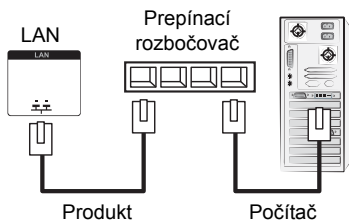

B Cez internet.

Tlačidlo Power

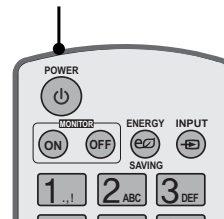

! POZNÁMKA

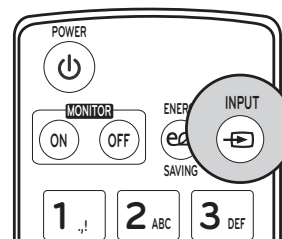

Vyberte vstupný signál.

Component → RGB → HDMI → DVI-D

* Ak chcete používať režim HDMI-PC, musíte označenie vstupu nastaviť na režim PC.

PRIPÁJANIE ZARIADENÍ

Do portov na zadnom paneli monitora môžete pripojiť rôzne externé zariadenia.

- 1 Podľa nasledujúceho obrázka nájdite externé zariadenie, ktoré chcete pripojiť k monitoru.
- 2 Skontrolujte typ pripojenia externého zariadenia.
- 3 Podľa príslušného obrázku skontrolujte podrobnosti pripojenia.

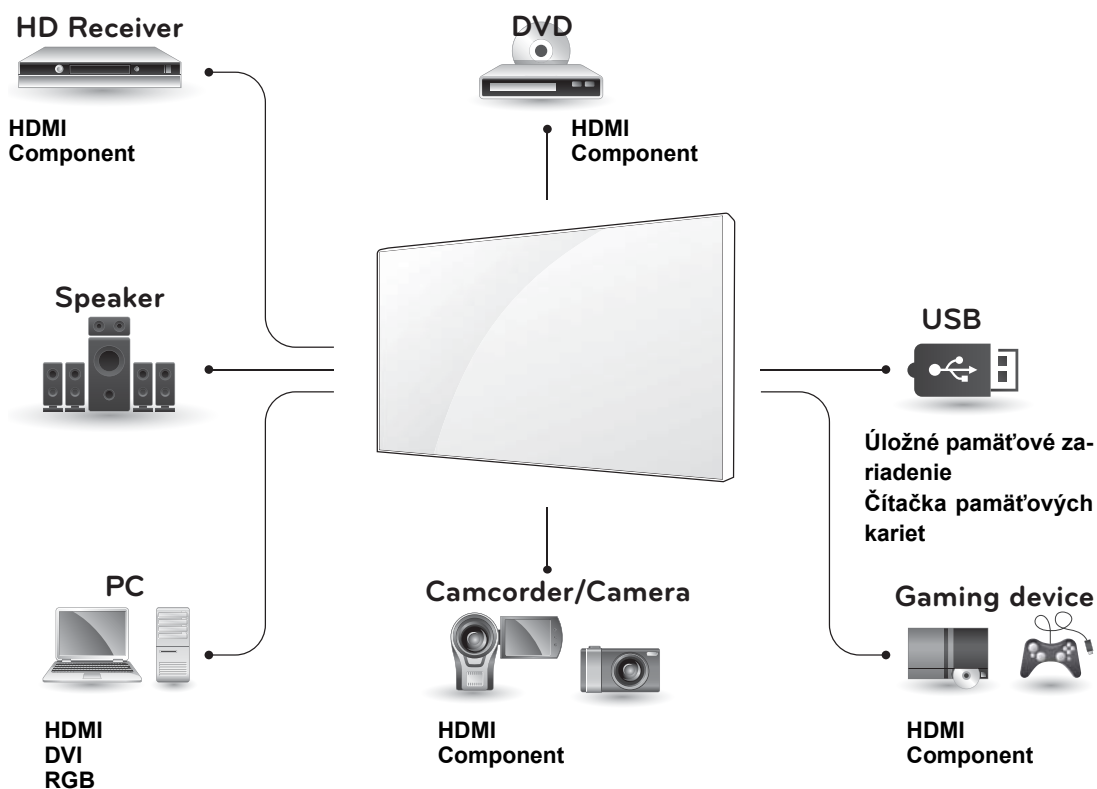

POZNÁMKA

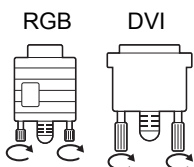

- Pripojte vstupný signálny kábel a upevnite ho otáčaním skrutiek v smere hodinových ručičiek.

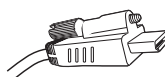

- Keď podľa obrázka pripájate kábel HDMI, najskôr odstráňte skrutku na konektore HDMI.

Reťazové zapojenie monitorov

Kábel RGB

Signálový kábel pre 15-kolíkový konektor D-Sub
(Max. 3 m)

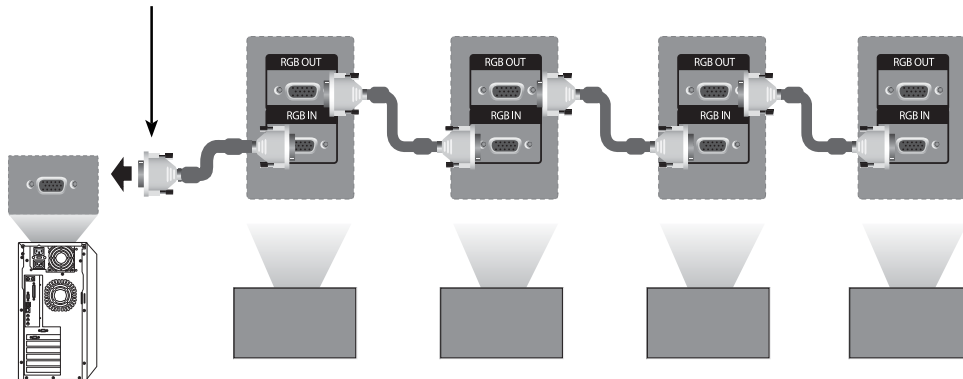

Kábel DVI

Kábel DVI
(Max. 3 m)

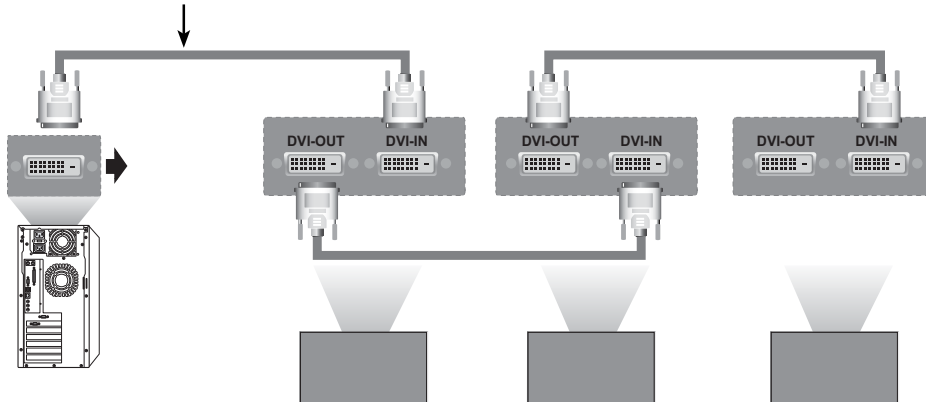

! POZNÁMKA

- Pri zapájaní vstupu/výstupu multikaskádového formátu vám odporúčame používať bezstratové káble.
- Vzhľadom na to, že pri pripojení viacerých monitorov sa kvalita obrazu môže znížiť, odporúčame vám použiť zosilňovač.

KONFIGURÁCIA MULTIVISION

Nastavenie funkcie

1 Pripojenie infračerveného prijímača.



2 Pripojenie kábla napájania

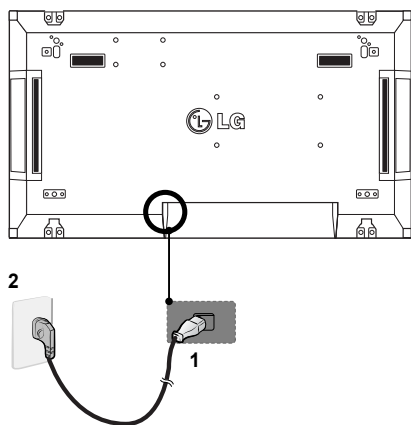

3 Nastavenie položky Set ID (Nastaviť identifikátor) pre každý displej.

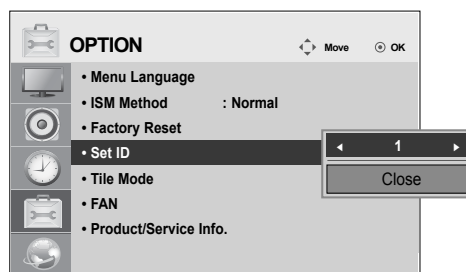

4 Demontáž infračerveného prijímača pre všetky displeje, okrem displeja 1.

5 Pripojenie RGB.

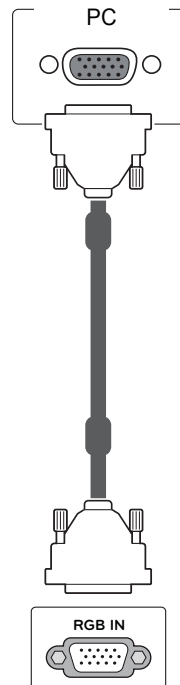

6 Prepojte navzájom monitory do série pomocou kábla RS-232C.

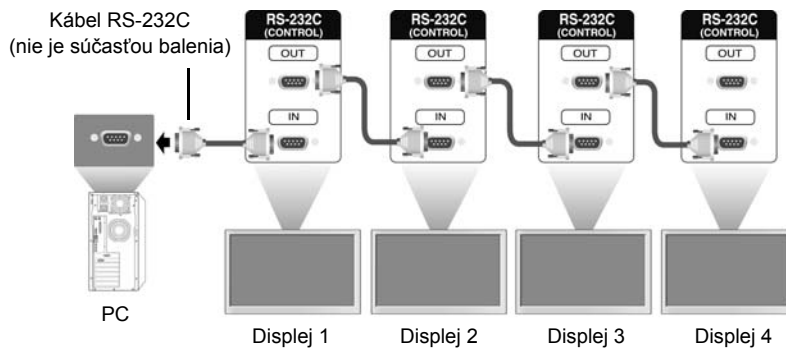

7 Nastavenie ponuky Installation Menu (Inštaláčna ponuka).

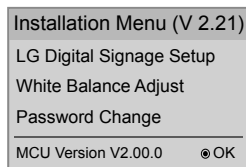

8 Nastavenie položky Tile Mode (Režim dlaždíc).

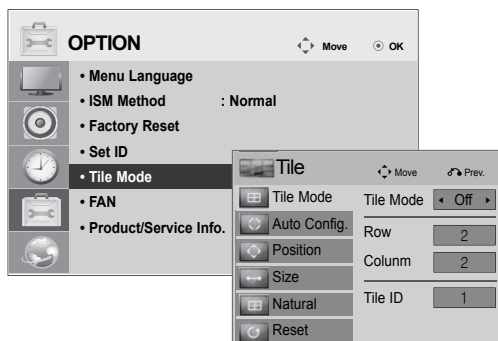

Nastavenie ponuky Installation Menu (Inštalačná ponuka)

- 1 Ak tlačidlo MENU na diaľkovom ovládači stlačíte na viac ako päť sekúnd, zobrazí sa hlavná ponuka a potom zmizne. V ľavom hornom rohu obrazovky sa zobrazia aj údaje vstupu.

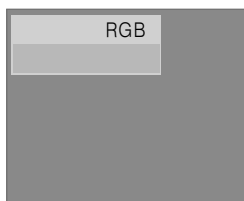

- 2 Štyrikrát stlačte tlačidlo „0“. Stlačte tlačidlo OK.



15 Min Force Off (Vynútiť vypnutie po 15 min.)	Vypne monitor v prípade, že viac ako 15 minút nedôjde k žiadnemu vstupu. Odporúčané predvolené nastavenie je „No (Nie)“.
4 hours off (Vypnúť po 4 hodinách)	Vypne monitor v prípade, že viac ako 4 hodiny nedôjde k žiadnemu vstupu cez diaľkový ovládač. Odporúčané predvolené nastavenie je „No (Nie)“.
Wake On LAN (Zobudiť cez sieť LAN)	Monitor zapne diaľkovou pomocou siete LAN.
Total Set ID (Celkový počet nastavených ID)	Nastavuje maximálnu hodnotu pre položku Picture ID (Identifikátor obrazu).
DPM	V prípade, že nedochádza k vstupu signálu, prepne sa do režimu úspory energie.
Software Update (Aktualizácia softvéru)	Nastavuje, či sa má použiť NSU (Sieťová aktualizácia softvéru).

- 3 Po zobrazení ponuky Installation Menu (Inštalačná ponuka) vyberte želanú položku.

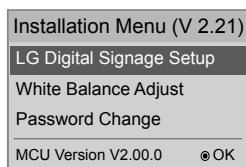

Nastavenie režimu Tile Mode (Režim dlaždíc)

V režime Tile Mode (Režim dlaždíc) môžete vďaka pripojeniu viacerých monitorov obraz zobrazíť vo väčšej mierke.

- **Tile Mode Off (Režim dlaždíc vypnutý):**
Vstupný obraz sa nezväčšuje a na všetkých pripojených monitoroch sa zobrazuje rovnaký obraz.
- **Tile Mode On (Režim dlaždíc zapnutý):**
Vstupný obraz sa zväčší podľa hodnoty v políčku H.Set Count (Počet horizontálnych displejov) a V.Set Count (Počet vertikálnych displejov).

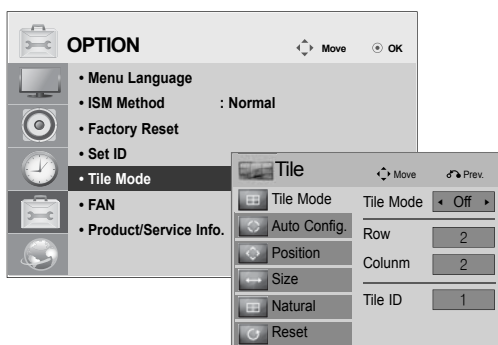

• 2X1:

Pri použití dvoch monitorov



Identifikátor dlaždice

• 2X2:

Pri použití štyroch monitorov



• 3X3:

Pri použití deviatich monitorov

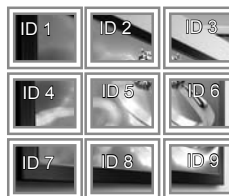

• 4X4:

Pri použití 16 monitorov

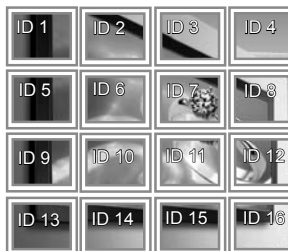

Nastavenie položky Picture ID (Identifikátor obrazu)

Ponuka Picture ID (Identifikátor obrazu) vám umožňuje ovládanie všetkých displejov pomocou infračerveného prijímača pripojeného k displeju 1.

- Infračervený signál z diaľkového ovládača sa vysiela cez káble RS232C pripojené v sériovom režime.
- Keď položku Picture ID (Identifikátor obrazu) nastavíte pomocou diaľkového ovládača, ovládať budete môcť len displej so zodným identifikátorom obrazu.
napr.) Napríklad, ak položku Picture ID (Identifikátor obrazu) nastavíte na hodnotu 2, budete môcť ovládať len monitor s identifikátorom displeja 2.
Ak položku Picture ID (Identifikátor obrazu) nastavíte na možnosť Off (Vypnuté), naraz budete môcť ovládať všetky monitory.

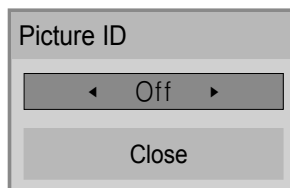

Zobrazenie na viacerých televízoroch 2 x 2 (celkový počet identifikátorov televízorov: 4)



Tlačidlo položky Picture ID (Identifikátor obrazu)

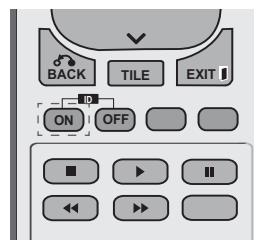

Položka Picture ID (Identifikátor obrazu) sa nastavuje podľa položky Total Set ID (Celkový počet nastavených ID), ktorá sa nachádza v ponuke Installation Menu (Inštaláčna ponuka).







PORTUGUÊS

Easy Setup Guide

MONITOR SIGNAGE

Leia este manual com atenção antes de utilizar o monitor e guarde-o para futuras consultas.

MODELOS DO MONITOR SIGNAGE
47WV30

www.lg.com

MONTAGEM E PREPARAÇÃO



Desembalar

Verifique se a caixa do produto contém os itens abaixo descritos. Se faltarem alguns acessórios, contacte o agente local onde comprou o produto. As ilustrações deste manual podem ser diferentes do produto e acessórios reais.

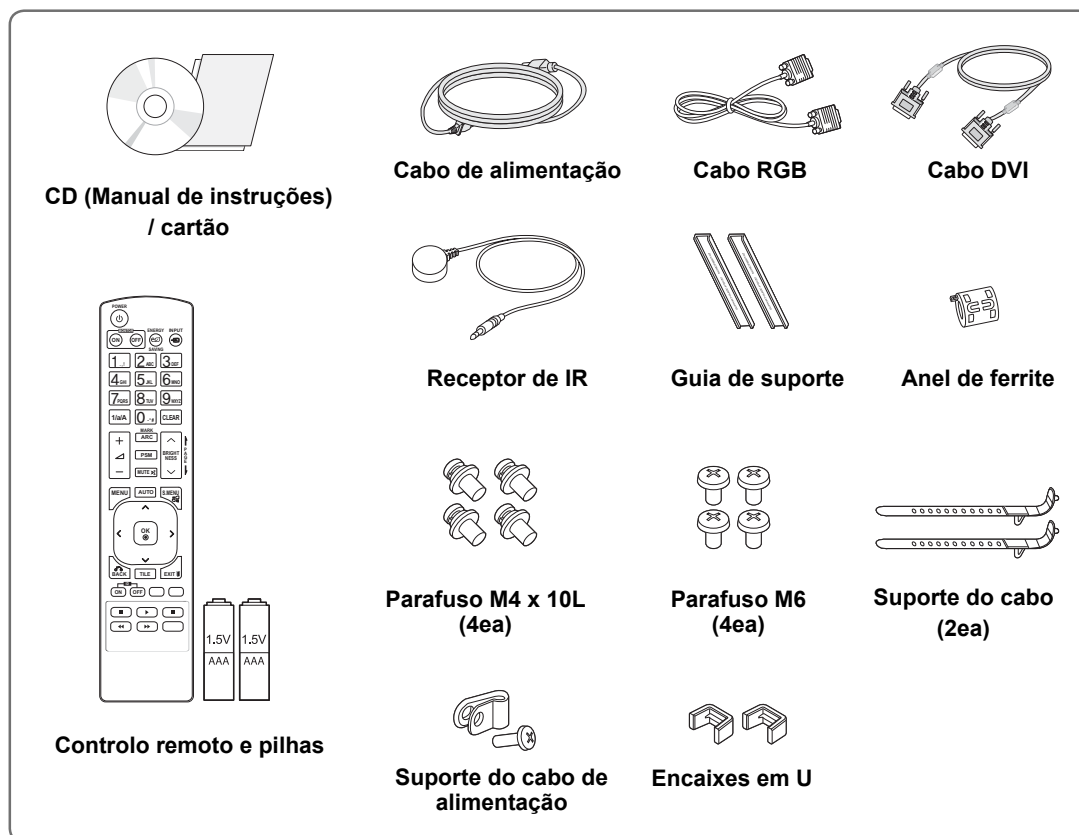

⚠ ATENÇÃO

- Para garantir a segurança e a durabilidade do produto, não utilize nenhum item pirateado.
- Quaisquer danos decorrentes da utilização de itens pirateados não estão abrangidos pela garantia.

! NOTA

- Os acessórios fornecidos com o produto podem ser diferentes consoante o modelo.
- As especificações do produto ou os conteúdos deste manual podem ser alterados sem aviso prévio devido à actualização das funções do produto.

Dimensões (Largura x Altura x Profundidade) / Peso

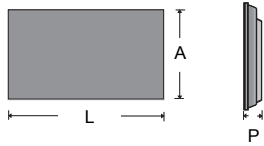

1047 mm x 592 mm x 91,1 mm / 29 kg

PORTUGUÊS

Para ver la Guía del usuario

Introduzca el CD-ROM en el PC

El CD-ROM se abrirá automáticamente (solo con Windows)

Mi PC → Digital_LG(CD-ROM) → Index.htm Abrir

Mi ordenador → Digital_LG(CD-ROM) → Carpeta manual → Abrir Guía del usuario

Remover os suportes em L antes da instalação

Remova o suporte em L de cada canto do monitor antes de o instalar.

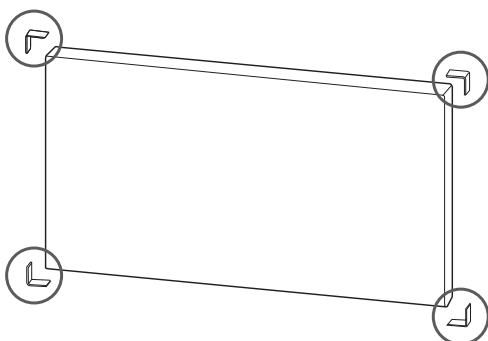

! NOTA

Guarde os suportes em L para os utilizar para remover o monitor mais tarde.

! ATENÇÃO

- Quando você conectar vários monitores para multivisão, poderá achar que a cor da tela não é a mesma em todos os monitores. Se quiser ajustar a cor da tela manualmente, consulte o Manual de instalação.
- Quando você instalar vários monitores em uma parede, conecte o Receptor de IR a todos os aparelhos ou use um cabo RS-232C para conectá-los, e em seguida conecte o Receptor de IR ao primeiro aparelho.

Monitores em mosaico

Como unir aparelhos - Instalar o aparelho 1

*Exemplo de mosaico de 2 x 2

- Os números atribuídos neste exemplo (#1, #2, #3, #4) são utilizados para demonstrar e garantir a facilidade de seguir o procedimento de instalação. Estes números não estão relacionados com a ID do aparelho utilizado para operar o controle remoto.
- Fixe a guia de suporte na ranhura de suporte com parafusos e monte o aparelho na placa de montagem na parede ou na parede.

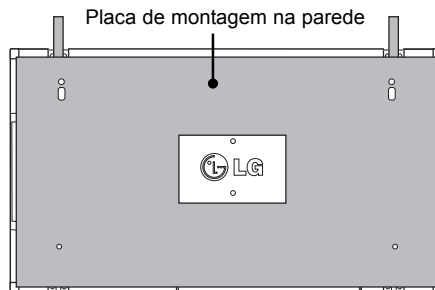

<Vista posterior do aparelho com a placa de montagem na parede>

Parafusos de fixação do suporte de montagem na parede VESA

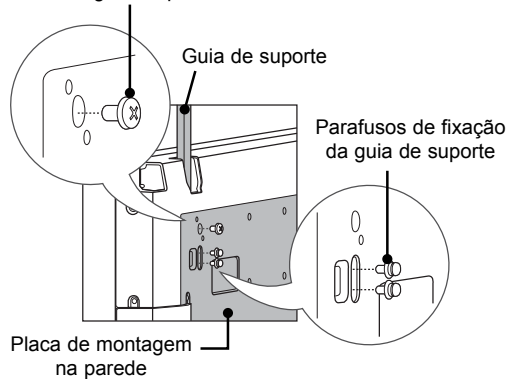

- A placa de montagem na parede está assinalada a cinzento na ilustração para o ajudar a identificá-la.

Como unir aparelhos - Instalar o aparelho 2

- Una o aparelho 2 ao aparelho 1 através das guias de suporte na parte superior do aparelho 1 e monte os dois aparelhos na placa de montagem na parede ou na parede.
- Remova as guias de suporte depois de montar os aparelhos.

<Aparelhos unidos com as guias de suporte>

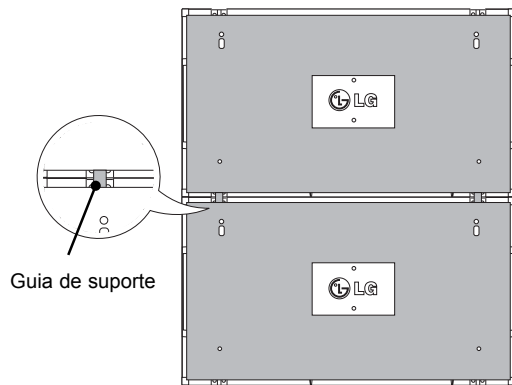

<Vista posterior do aparelho com a placa de montagem na parede>



<Aparelhos depois de remover as guias de suporte>

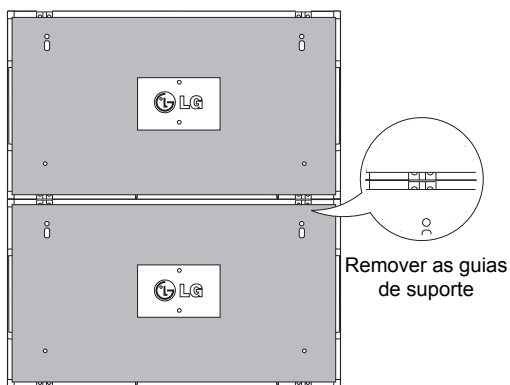

Como remover as guias de suporte

- Desaperte os parafusos da guia de suporte na parte posterior do aparelho e remova as guias de suporte.
- Depois de remover os parafusos, as guias de suporte irão cair. Tem de as remover através da abertura dos lados do aparelho.
- Isto só pode ser feito se houver espaço suficiente entre o aparelho e a placa de montagem na parede para desapertar os parafusos. (Verifique se tem espaço livre suficiente para remover os parafusos antes de fixar as guias de suporte.)

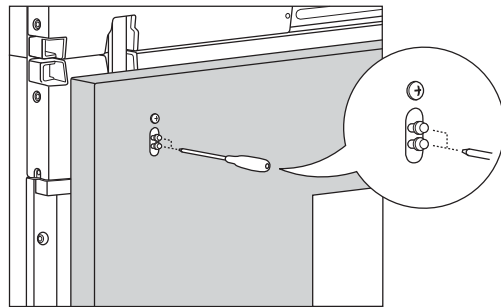

<Remover a guia de suporte pela abertura lateral>

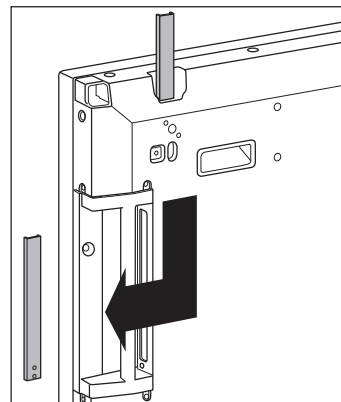

Como unir aparelhos - Instalar o aparelho 3

Fixe as guias de suporte no Aparelho 3 seguindo os passos acima indicados e monte o aparelho de forma a que não fique demasiado fixo na placa de montagem na parede ou na parede.

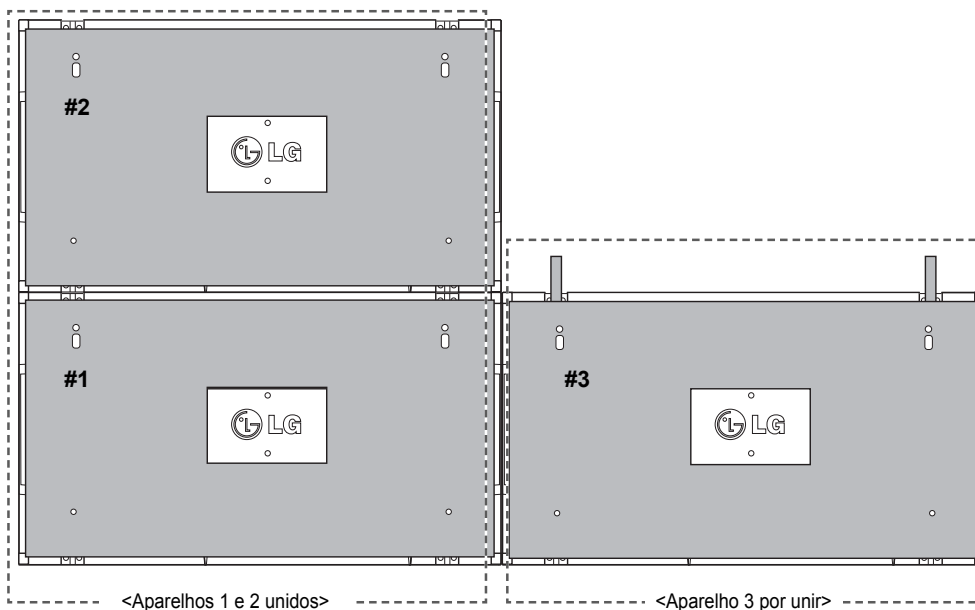

Minimize o espaço entre os lados dos aparelhos utilizando o encaixe em U.

Quando os aparelhos estiverem unidos com o mínimo de espaço entre eles, monte-os firmemente na placa de montagem na parede ou na parede.

Quando os aparelhos estiverem firmemente montados na parede, remova os encaixes em U.

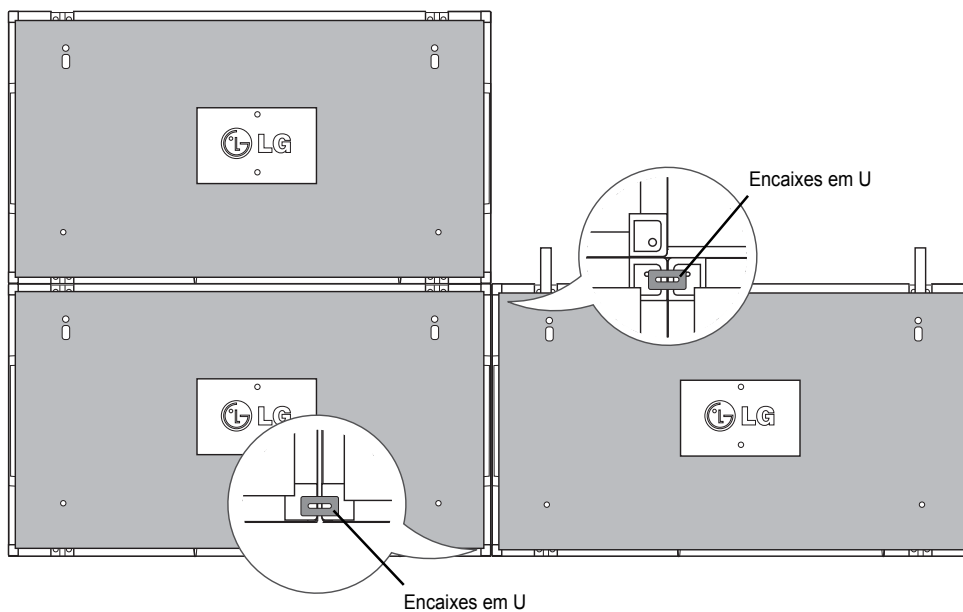

Como unir aparelhos - Instalar o aparelho 4

Monte o Aparelho 4 na placa de montagem na parede ou na parede de forma que não fique demasiado fixo e minimize o espaço entre os aparelhos através dos encaixes em U.

Quando o aparelho 4 estiver firmemente montado na parede, remova os encaixes em U.

Remova as guias de suporte. Consulte <Como unir aparelhos - Instalar aparelhos 2 e 3>.

Agora o mosaico de 2 x 2 está completo.

Pode criar várias combinações de mosaicos, como por exemplo, de 3 x 3.



Aparelho 4 unido ao resto dos aparelhos
(mosaico de 2 x 2)

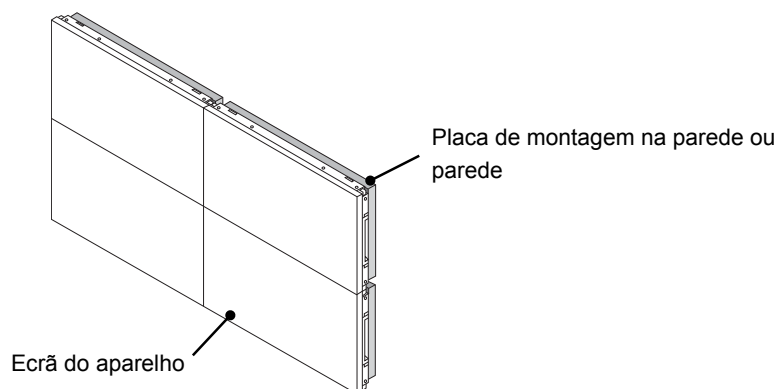

! NOTA

- As guias de suporte para mosaico devem ser utilizadas apenas para unir os aparelhos e devem ser removidas assim que os aparelhos sejam unidos.
- As guias de suporte devem ser utilizadas apenas como ferramentas de suporte para colocar os aparelhos em mosaico. A placa de montagem na parede ou a parede devem suportar a carga de cada aparelho através de uma montagem na parede VESA (800 x 400).
- (Cada aparelho deve estar firmemente montado na placa de montagem na parede ou na parede.)
- As guias de suporte devem ser removidas assim que os aparelhos sejam unidos. Se unir os aparelhos sem remover as guias de suporte, é necessário um cuidado extra para evitar danificá-los devido ao peso.
- Os encaixes em U também devem ser removidos depois de montar o aparelho na placa de montagem na parede ou na parede.
- Pode montar o aparelho sem utilizar as guias de suporte ou os encaixes em U, o que não afecta o desempenho do dispositivo.

CONTROLO REMOTO

As descrições deste manual baseiam-se nos botões do controlo remoto. Leia cuidadosamente este manual e utilize correctamente o monitor.

Para substituir as pilhas, abra a tampa do compartimento das pilhas, substitua as pilhas (AAA de 1,5 V) fazendo corresponder as extremidades \oplus e \ominus com a etiqueta no interior do compartimento e feche a tampa do compartimento das baterias.

Para remover as pilhas, execute as acções de instalação pela ordem inversa.

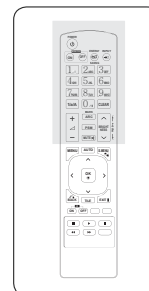
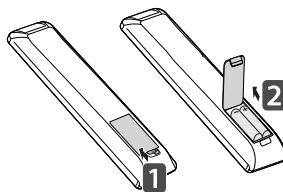

! CUIDADO

- Não misture pilhas usadas com novas, pois isso pode danificar o controlo remoto.

Não se esqueça de apontar o controlo remoto para o sensor do controlo remoto do monitor.

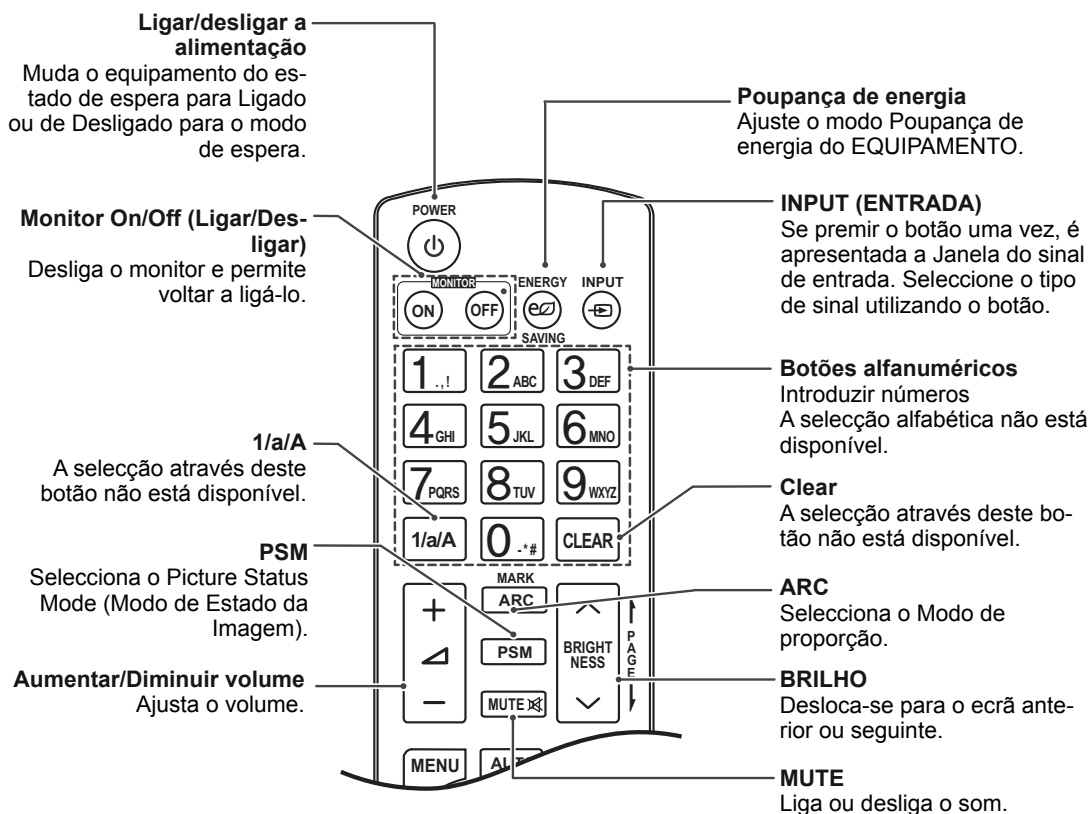

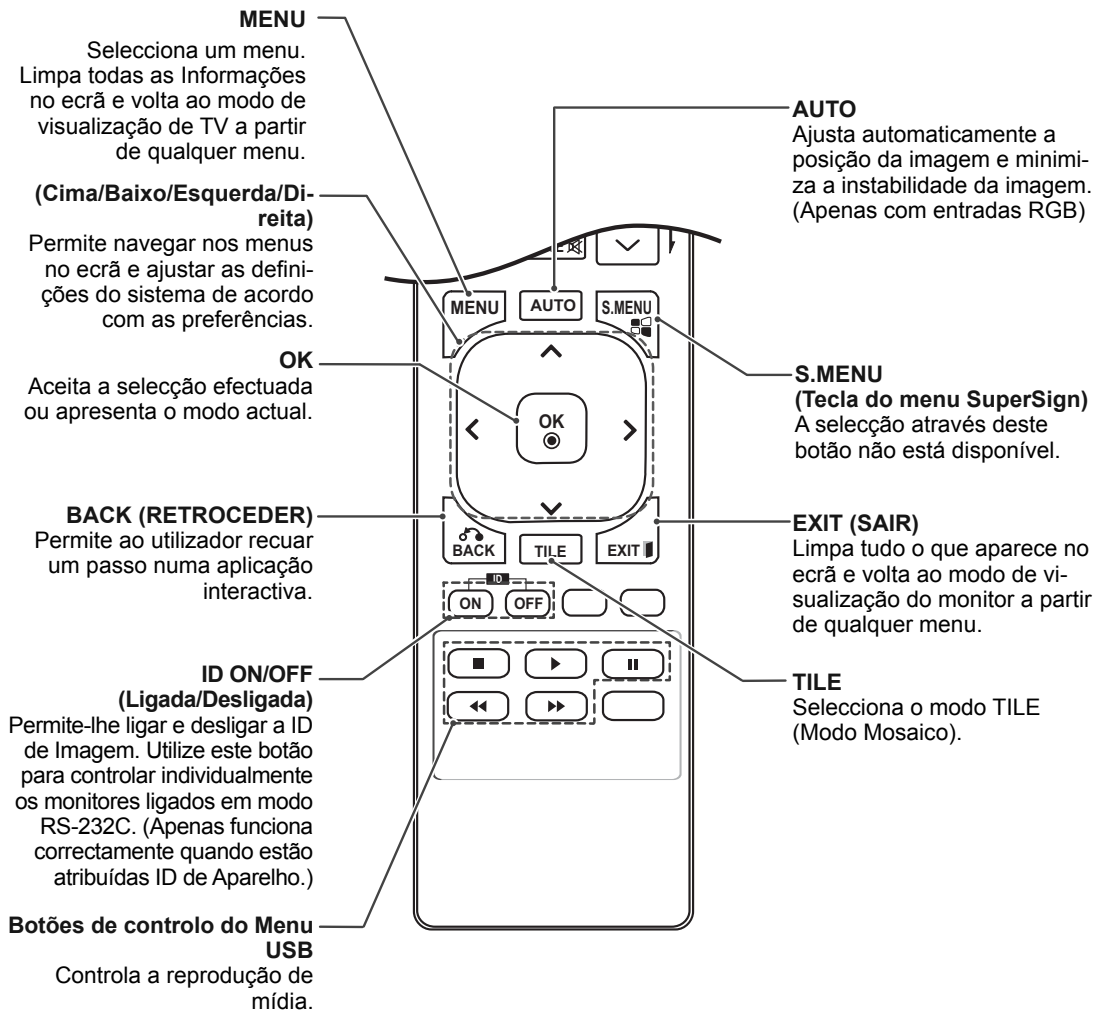
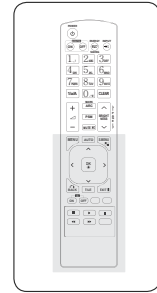

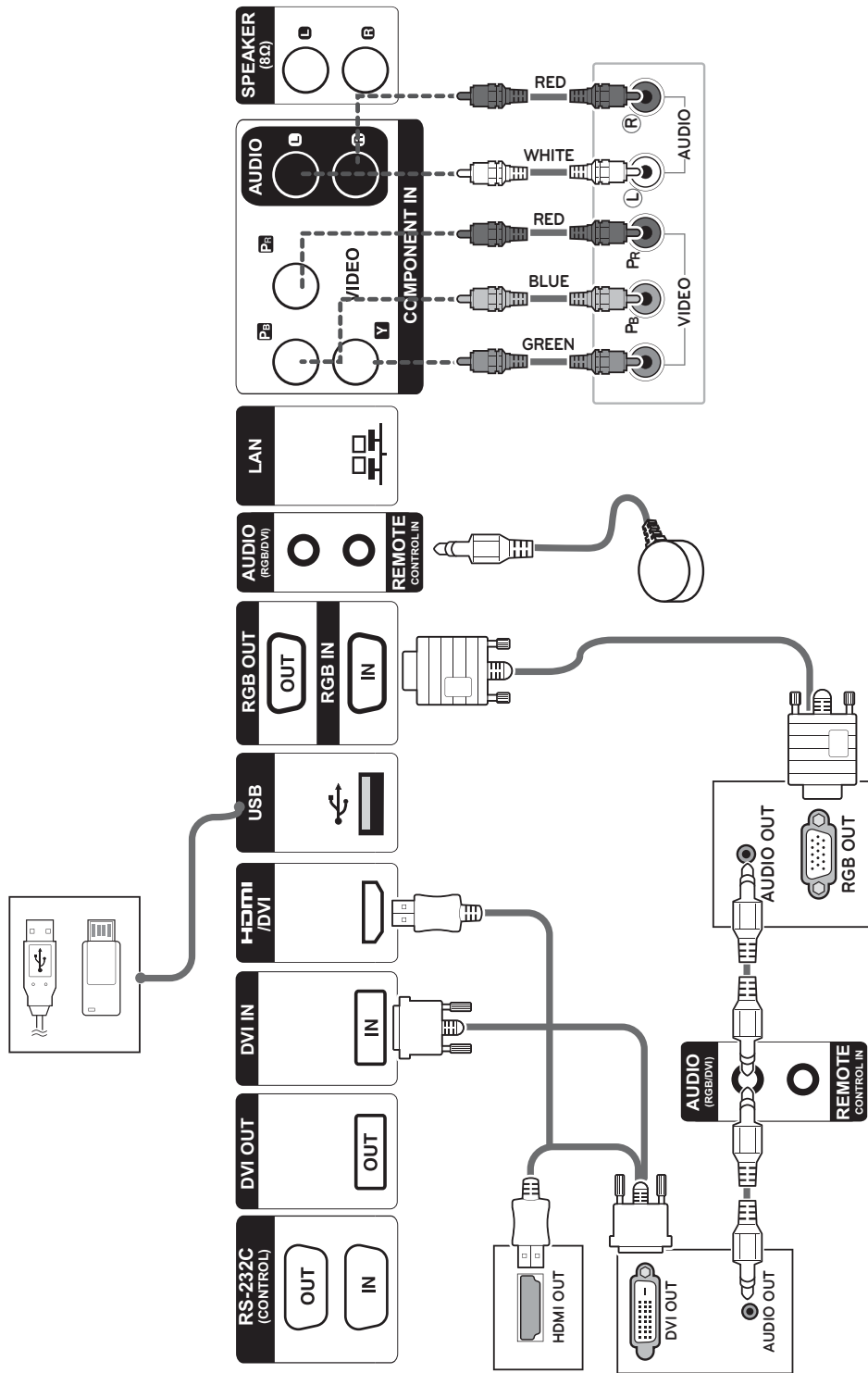

Ligação a um USB

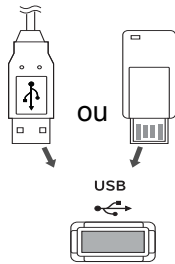

Ligar o cabo de alimentação

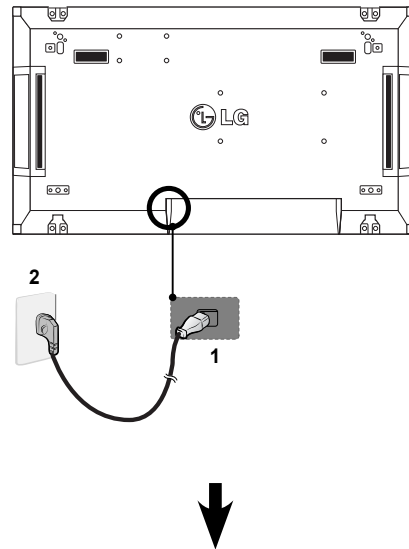

Ligar à LAN

Ligação LAN

A Através de um router (Switching Hub)

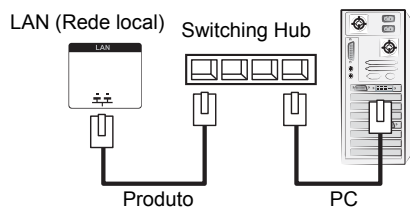

Botão de alimentação



B Através da Internet.

! NOTA

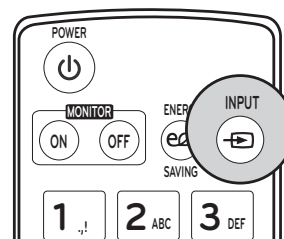

Seleccionar um sinal de entrada.

Components → RGB → HDMI → DVI-D

* Se pretende utilizar o modo HDMI-PC, deve definir a etiqueta de entrada para o modo PC.

EFECTUAR AS LIGAÇÕES

Ligue vários dispositivos externos às portas do painel posterior do Monitor.

- 1 Localize o dispositivo externo que pretende ligar ao Monitor conforme demonstrado na seguinte ilustração.
- 2 Verifique o tipo de ligação do dispositivo externo.
- 3 Veja a ilustração adequada e verifique os pormenores da ligação.

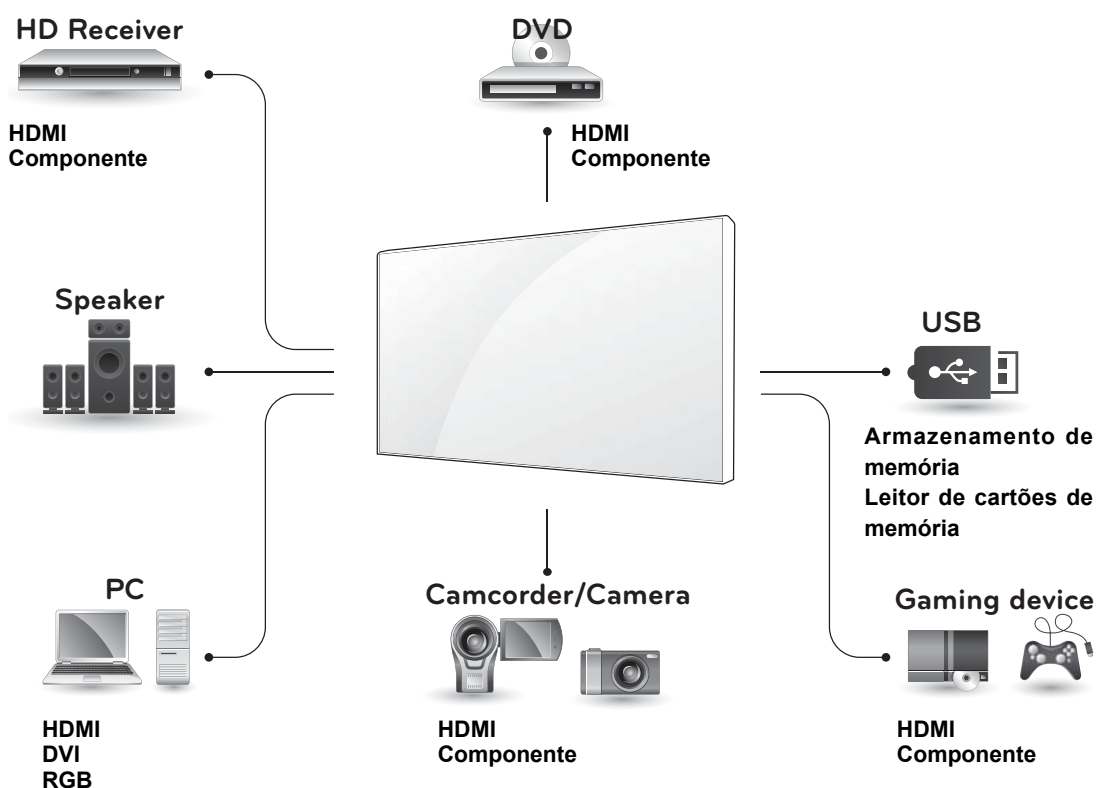

NOTA

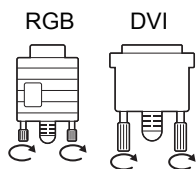

- Ligue o cabo de entrada do sinal e aperte-o, rodando os parafusos para a direita.

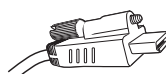

- Remova o parafuso do conector HDMI antes de o ligar, conforme ilustrado.

Sucessão de monitores

Cabo RGB

Cabo de sinal D-Sub de 15 pinos
(Máx 3m)

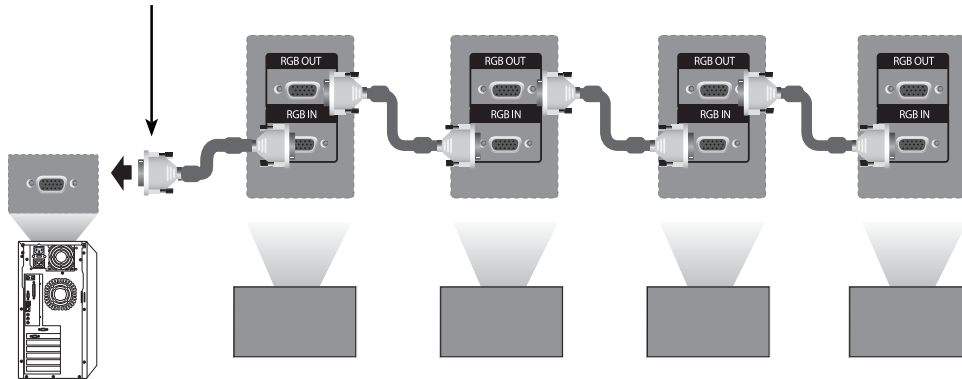

Cabo DVI

Cabo DVI
(Máx 3m)

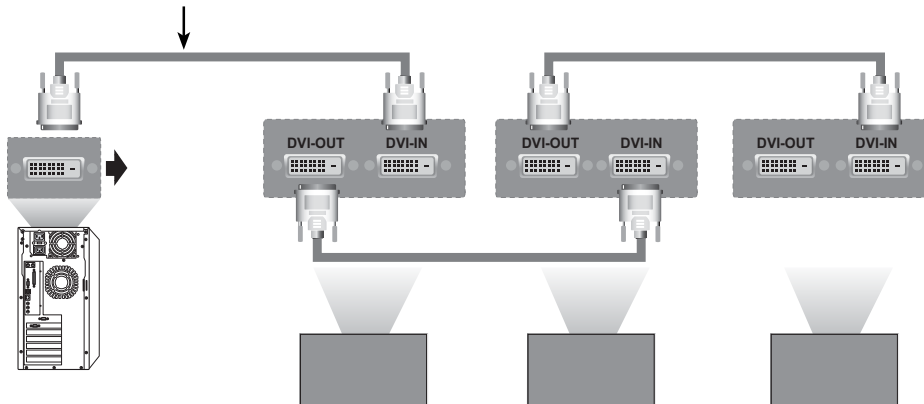

! NOTA

- Em caso de ligação múltipla de entrada/saída do formato de cascata, não é recomendado que os cabos fiquem soltos.
- Visto que a qualidade da imagem pode diminuir quando estão ligados vários monitores, recomendamos a utilização de um amplificador.

CONFIGURAÇÃO MULTIVISION

Definição de função

1 Ligue o receptor de IV.

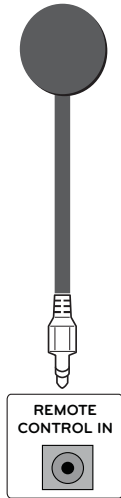

2 Ligar o cabo de alimentação

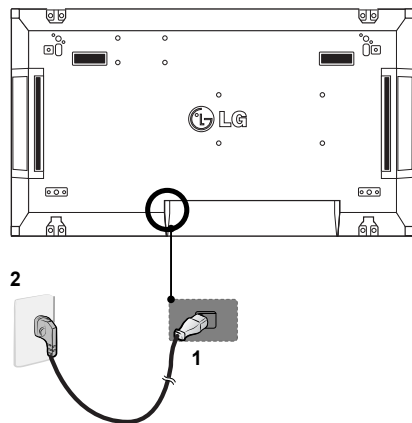

3 Configure a ID de cada aparelho.

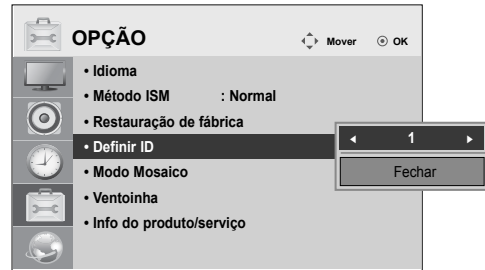

4 Remova o receptor de IV de todos os aparelhos excepto o Aparelho 1.

5 Ligue o cabo RGB.

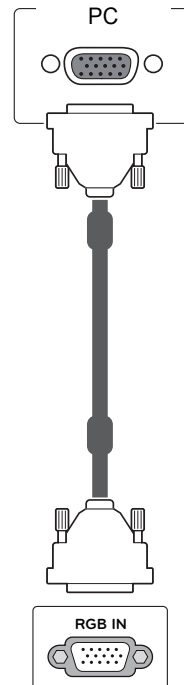

6 Conecte todos os Monitores, em série, usando um cabo RS-232C.

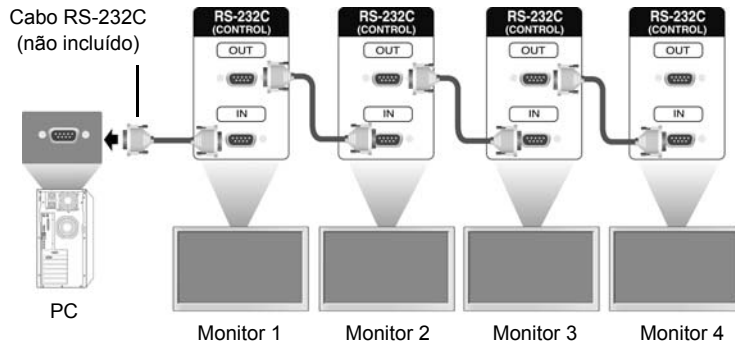

7 Configure o menu de instalação.

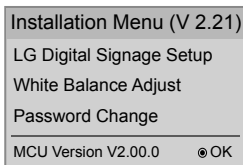

8 Configure o modo de Tile (mosaico).

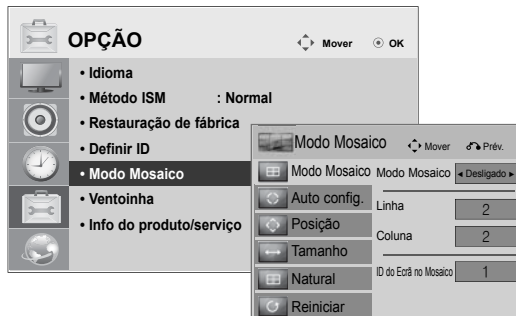

Definições do Menu de Instalação

- 1 Se premir o botão MENU no controlo remoto durante mais de cinco segundos, o menu principal aparece e desaparece. Os dados de entrada também aparecem no canto superior esquerdo do ecrã.

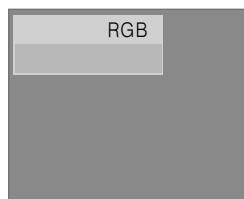

- 2 Prima o botão "0" quatro vezes. Prima o botão OK.



- 3 Quando for apresentado o Menu de Instalação, seleccione o item que pretende.

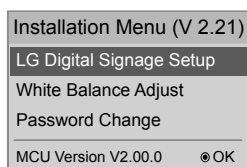

15 Min Force Off (Forçar desligar após 15 min)	Desliga o monitor quando não há entrada durante mais de 15 minutos. O valor predefinido recomendado é "No" (Não).
4 hours off (Desligar após 4 horas)	Desliga o monitor quando não há entrada do controlo remoto durante mais de quatro horas. O valor predefinido recomendado é "No" (Não).
Wake On LAN (Despertar pela rede local)	Liga o monitor remotamente através da LAN.
Total Set ID (ID do Conjunto Total)	Define o valor máximo para IDs de imagem.
DPM	Activa o modo de poupança de energia se não existir sinal de entrada.
Software Update (Actualização de software)	Define se utilizar ou não a função NSU (Actualização do Software de Rede).

Definição do modo Tile (Modo Mosaico)

No modo Tile (Modo Mosaico) pode ver imagens numa escala maior ligando vários monitores.

- Modo Tile (Modo Mosaico) desligado: A imagem de entrada não é aumentada e é apresentada em todos os monitores ligados.
- Modo Tile (Modo Mosaico) desligado: A imagem de entrada é aumentada de acordo com os valores definidos nos campos Definir contagem H e Definir contagem V.

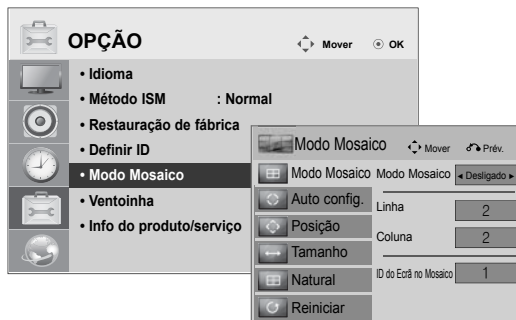

• 2X1:

Ao utilizar dois monitores



Tile ID

• 2X2:

Ao utilizar quatro monitores



• 3X3:

Ao utilizar nove monitores

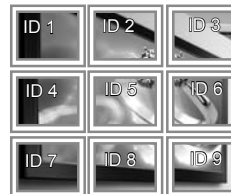

• 4X4:

Ao utilizar 16 monitores

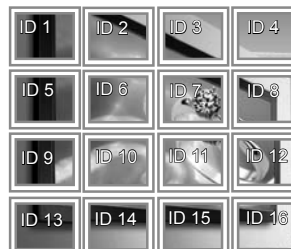

Definir a ID de Imagem

O menu Picture ID (ID de Imagem) permite-lhe controlar todos os aparelhos através do receptor de IV ligado ao Aparelho 1.

- O sinal de IV do controlo remoto é transmitido através dos cabos RS232C ligados em série.
- Quando define uma ID de Imagem através do controlo remoto, apenas pode controlar o Aparelho que corresponde à ID de Imagem.
Ex.: Por exemplo, se definir a ID de Imagem para 2, apenas pode controlar o monitor com o ID de aparelho 2.
Se a ID de imagem estiver desligada, pode controlar todos os monitores ao mesmo tempo.

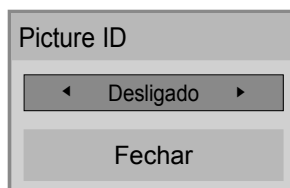

2X2 Multi-Vision (ID do Conjunto Total: 4)



Botão Picture ID (ID de Imagem)

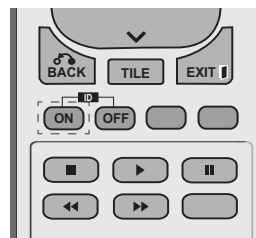

A ID de Imagem é definida de acordo com o Total Set ID (ID do Conjunto Total) definido no Menu de Instalação.



