

# Easy Setup Guide Specification

답 당	관 리 자	
H. R. JHO 11.12.23	H.J.LEE 11.12.23	J. O. KIM 11.12.23

## 1. Model Description

MODEL	47VX30MF 47VX30MS	BRAND	LG	Part No.	MBM63556001 (1202-REV02)
SUFFIX	W/WIDE	Product Name	Signage Monitor		

## 2. Printing Specification

1. Trim Size (Format) : 420 mm x 297 mm (WXH)
2. Fold Step Size (Format) : 210 mm x 148.5 mm (WXH)
3. Printing Colors  
: 1 COLOR
4. Stock (Paper)  
: Uncoated paper 80 g/㎡ (백상지)
5. Printing Method : OFF SET
6. Bindery : One Sheet (2 Folded)
7. Language : English / German / French / Italian (4)
8. Number of pages : 2  
\* 두 번 접지 후 최종은 "Easy Setup Guide" 라는 제목이 앞면으로 오게 함  
(The title "Easy Setup Guide" should be a front page after folding 2 times)

## NOTES

- \* This part contain Eco-hazardous substances (Pb, Cd, Hg, Cr6+, PBB, PBDE, etc.) within LG standard level, Details should be followed Eco-SCM management standard[LG(56)-A-2524]. Especially, Part should be followed and controlled the following specification.
- (1) Eco-hazardous substances test report should be submitted when Part certification test and First Mass Production.
  - (2) Especially, Don't use or contain lead(Pb) and cadmium(Cd) in ink.

## 3. Special Instructions

### (1) Origin Notification

- |                                |                             |                             |
|--------------------------------|-----------------------------|-----------------------------|
| * LGEIN : Printed in Indonesia | * LGEWA : Printed in U.K    | * LGEMA : Printed in Poland |
| * LGESP : Printed in Brazil    | * LGEMX : Printed in Mexico |                             |
| * LGEND : Printed in China     | * LGEIL : Printed in India  |                             |

## 4. Changes

△8				
△7				
△6				
△5				
△4				
△3				
△2	02/06/12	H. R. JHO	EKMC200041	Added 47VX30MS model contents.
△1	12/23/11	H. R. JHO	EKMBC00424	Changed product weight.
REV. NO.	MM/DD/YY	SIGNATURE	CHANGE NO.	CHANGE CONTENTS

# Pagination sheet

P/NO. MBM63556001  
Total pages : 2 pages

Outside

Easy Setup Guide

LG P/NO.

Inside

---

## Fold Step

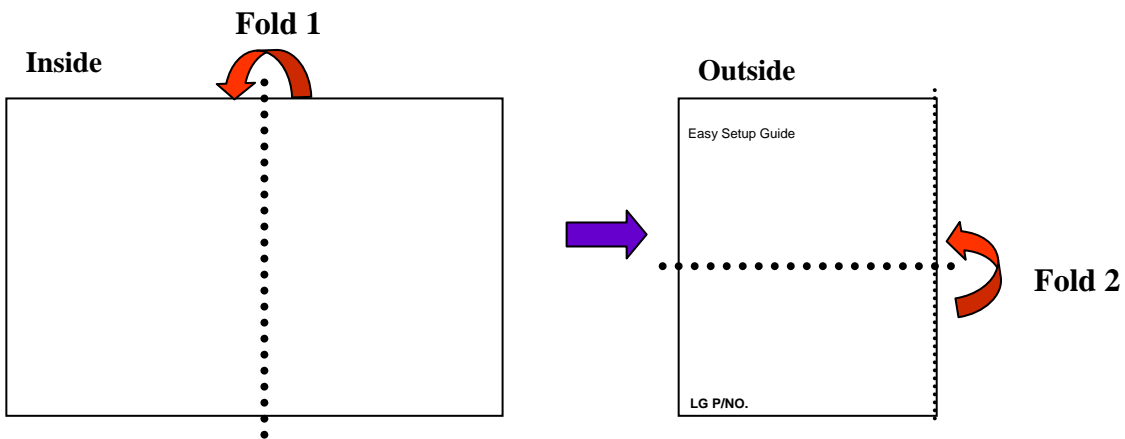

# LG Life's Good Easy Setup Guide

47VX30MF 47VX30MS

ENG ENGLISH DEU DEUTSCH FRA FRANÇAIS ITA ITALIANO

Please read this Easy Setup Guide carefully before operating your product. Keep it for future reference and record the model number and serial number of the product. See the label attached on the product and quote this information to your dealer if you require service.

## Accessories/ Zubehör/ Accessoires fournis/ Accessori

- ENG** Make sure the following items are included with your product. Included accessories may look slightly different from the figures shown below.
- DEU** Stellen Sie sicher, dass die folgenden Zubehörteile im Lieferumfang des Produkts enthalten sind. Die mitgelieferten Zubehörteile können von den nachstehenden Abbildungen abweichen.
- FRA** Assurez-vous que les accessoires suivants sont inclus avec votre moniteur. Les accessoires fournis peuvent avoir un aspect légèrement différent de ceux représentés ci-dessous.
- ITA** Assicurarsi che i seguenti componenti siano in dotazione con il prodotto. Gli accessori inclusi potrebbero differire leggermente dalle immagini illustrate di seguito.

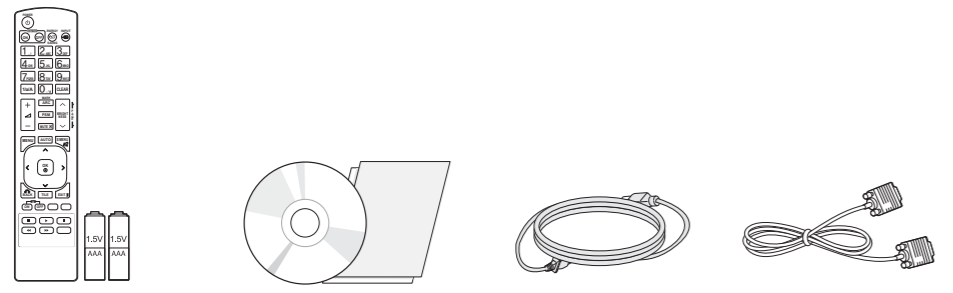

Remote Control/ Batteries CD (Owner's Manual)/ Card Power Cord D-Sub Signal Cable

## Optional Accessories (Only 47VX30MS model)/ Optionales Zubehör (nur Modell 47VX30MS)/ Accessoires en option (Modèle 47VX30MS uniquement)/ Accessori opzionali (solo per il modello 47VX30MS)

- ENG** Without prior notice, optional accessories are subject to change to improve the performance of the product, and new accessories may be added. Optional accessories are not included for all models.
- DEU** Optionale Zubehörteile zur Produktverbesserungen können ohne vorherige Ankündigung geändert und neue Zubehörteile hinzugefügt werden. Optionales Zubehör ist nicht bei allen Modellen im Lieferumfang enthalten.
- FRA** Les accessoires en option peuvent être modifiés et de nouveaux accessoires peuvent être ajoutés sans préavis, dans le but d'améliorer les performances du produit. Les accessoires en option ne sont pas inclus avec tous les modèles.
- ITA** Gli accessori opzionali possono subire modifiche senza preavviso e possono essere aggiunti nuovi accessori per migliorare le prestazioni del prodotto. Gli accessori opzionali non sono inclusi in tutti i modelli.

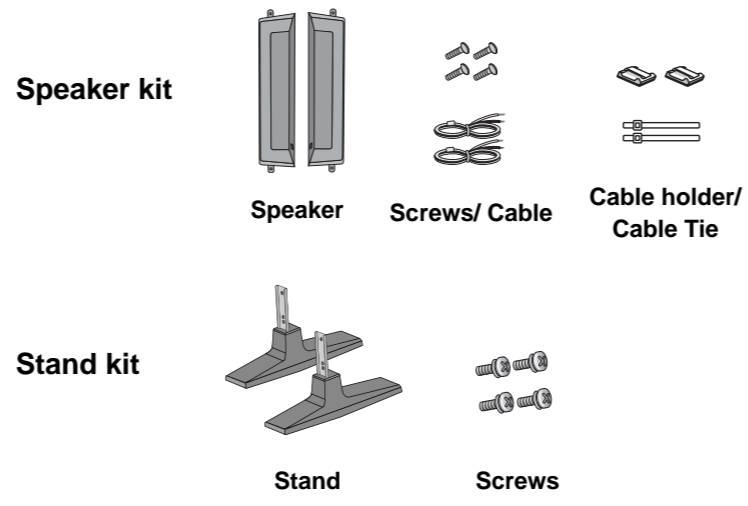

Speaker kit: Speaker, Screws/ Cable, Cable holder/ Cable Tie  
Stand kit: Stand, Screws

## Connecting the power/ Anschluss an die Stromversorgung/ Raccordement à l'alimentation/ Collegamento del cavo di alimentazione

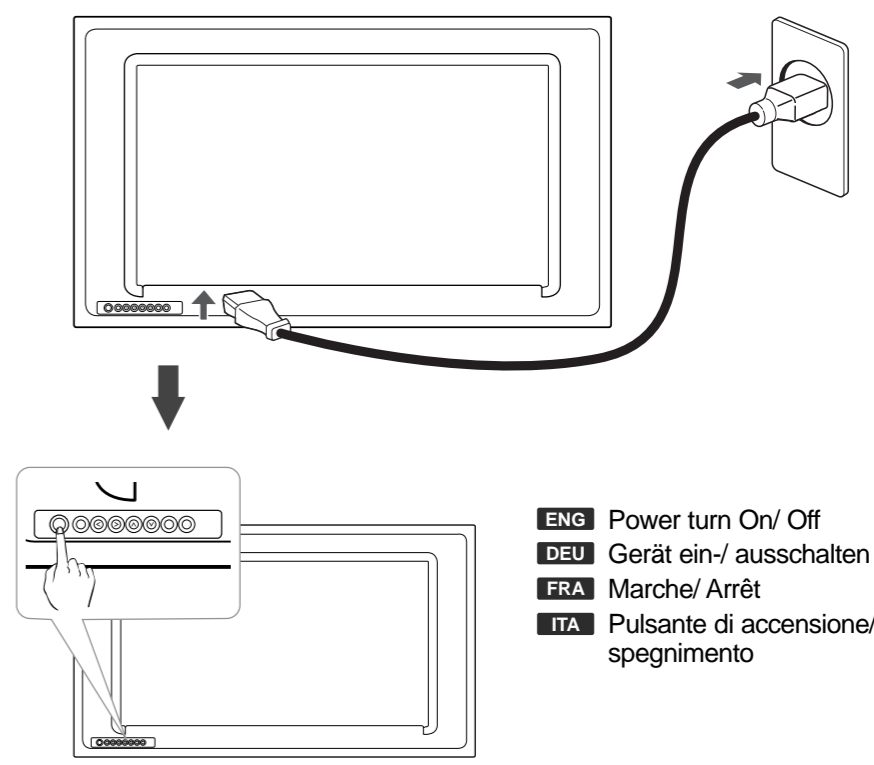

- ENG** Power turn On/ Off
- DEU** Gerät ein-/ ausschalten
- FRA** Marche/ Arrêt
- ITA** Pulsante di accensione/ spegnimento

## Connecting external devices/ Verbinden externer Geräte/ Raccordement d'appareils externes/ Collegamento di dispositivi esterni

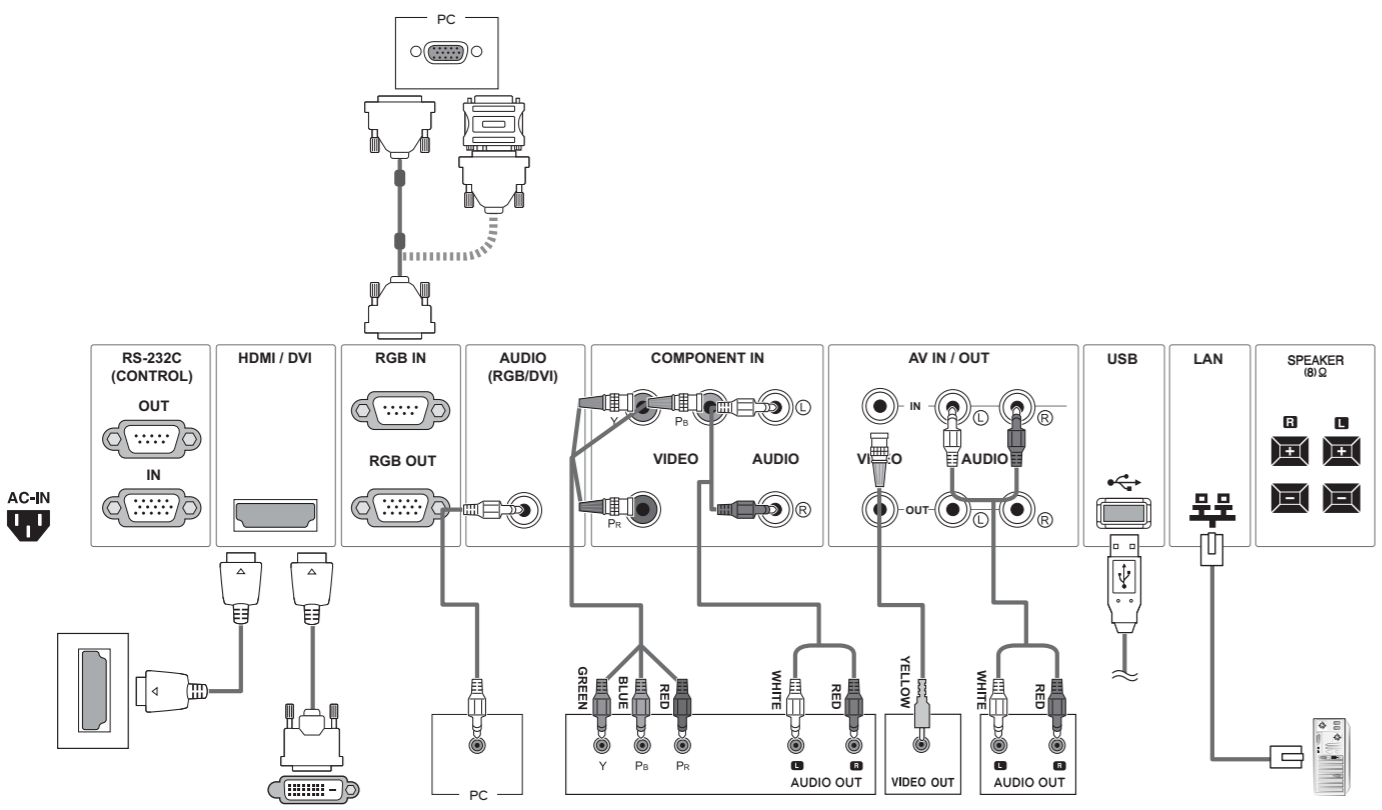

### Note/ Hinweis/ Remarque/ Nota

- RGB DVI** **ENG** Connect the signal input cable and tighten it by turning the screws clockwise.
- DEU** Schließen Sie das Eingangskabel an, und sichern Sie es, indem Sie die Schrauben im Uhrzeigersinn festziehen.
- FRA** Raccordez le câble d'entrée de signal et serrez-le en tournant les vis dans le sens des aiguilles d'une montre.
- ITA** Collegare il cavo di ingresso del segnale e fissarlo ruotando le viti in senso orario.

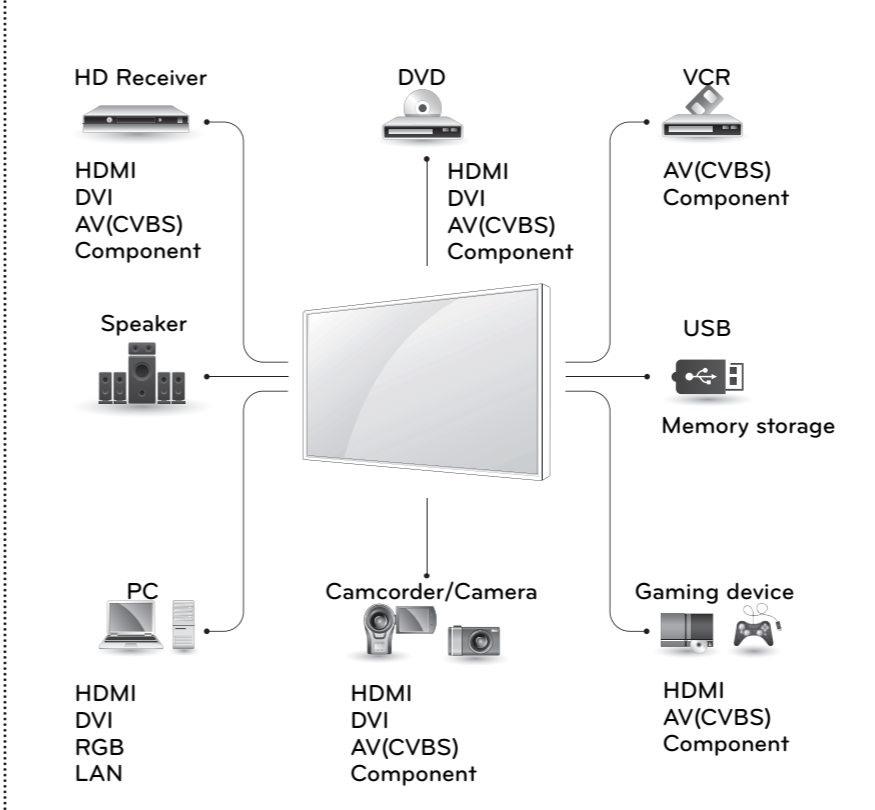

### Note/ Hinweis/ Remarque/ Nota

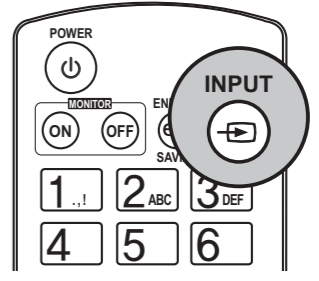

- ENG** Select an input signal.  
AV → Component → RGB → HDMI/DVI
- DEU** Wählen Sie ein Eingangssignal aus.  
AV → Komponente → RGB → HDMI/DVI
- FRA** Sélectionnez un signal d'entrée.  
AV → Composantes → RGB → HDMI/DVI
- ITA** Selezionare un segnale di ingresso.  
AV → Component → RGB → HDMI/DVI

# REMOTE CONTROL/ FERNBEDIENUNG/ TÉLÉCOMMANDE/ TELECOMANDO

ENG

- 1 **POWER** : Turns the Monitor set on or off.
- 2 **MONITOR On / Off** : Turn off the monitor and then turn it back on.
- 3 **Volume Up / Down** : Adjusts the volume level.
- 4 **MENU** : Accesses the main menus or saves your input and exit menus.
- 5 **Navigation buttons** : Scrolls through menus or options.  
**OK** : Selects menus or options and confirms your input.
- 6 **BACK** : Allows the user to move return one step in an interactive application.
- 7 **USB Menu Control Buttons**: Controls media playback.
- 8 **ENERGY SAVING**: Adjusts the brightness of the screen to reduce energy consumption.
- 9 **INPUT**: Selects the input mode.
- 10 **BRIGHTNESS Key** : Adjust the brightness by pressing the Up and Down buttons on the remote control.
- 11 **AUTO**: Automatically adjusts picture position and minimizes image instability.(RGB input only)
- 12 **EXIT**: Clears all on-screen displays and returns to Monitor set viewing from any menu.

\* For more details on how to operate the remote control, please refer to the CD manual.

DEU

- 1 **(EIN/AUS)** : Schaltet den Monitor ein und aus.
- 2 **MONITOR On/Off**: Ein- und Ausschalten des Geräts.
- 3 **Volume auf/ab**: Regelt die Lautstärke.
- 4 **MENU**: Zum Zugreifen auf die Hauptmenüs oder zum Speichern Ihrer Eingangs- und Ausgangsmenüs.
- 5 **Navigationstasten**: Navigiert durch Menüs und Einstellungen.  
**OK** : Wählt Menüs oder Einstellungen und speichert Ihre Eingabe.
- 6 **BACK**: Zurückkehren zum vorherigen Schritt in einer interaktiven Anwendung.
- 7 **USB-Menütasten**: Steuert die Medienwiedergabe.
- 8 **ENERGY SAVING**: Anpassen der Bildschirmhelligkeit zur Senkung des Stromverbrauchs.
- 9 **INPUT**: Wählt den Eingangsmodus.
- 10 **Taste BRIGHTNESS**: Passen Sie die Helligkeit durch Drücken der Tasten „Nach oben“ bzw. „Nach unten“ auf der Fernbedienung an.
- 11 **AUTO**: Automatisches Anpassen der Bildposition und Erhöhen der Bildstabilität (nur RGB-Eingang)
- 12 **EXIT**: Beendet alle Einblendungen auf dem Bildschirm und zeigt wieder das volle Monitorbild an.

\* Weitere Informationen zur Fernbedienung finden Sie im Benutzerhandbuch auf CD.

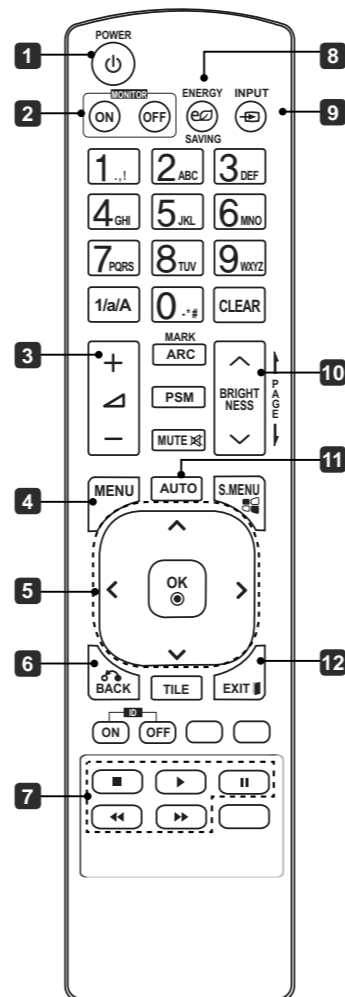

FRA

- 1 **(MARCHE)** : Allume ou éteint le moniteur.
- 2 **MONITOR On/Off**: Permet d'éteindre et d'allumer le moniteur.
- 3 **Volume +/-** : Règle le niveau du volume.
- 4 **MENU**: Permet d'accéder aux menus principaux ou d'enregistrer votre entrée et de quitter les menus.
- 5 **Touches de navigation**: Permettent de parcourir les menus ou options.  
**OK**: Permet de sélectionner les menus ou options et de confirmer votre entrée.
- 6 **BACK**: Pour revenir à l'étape précédente dans une application interactive.
- 7 **Touches de contrôle du menu USB** : Permettent de contrôler un lecteur multimédia.
- 8 **ENERGY SAVING**: Permet de régler la luminosité de l'écran pour réduire la consommation électrique.
- 9 **INPUT**: Permet de sélectionner le mode d'entrée.
- 10 **Touche BRIGHTNESS** : Pour régler la luminosité, appuyez sur les touches haut et bas de la télécommande.
- 11 **AUTO**: Permet de régler automatiquement la position de l'image et de réduire l'instabilité de l'image. (Entrée RGB uniquement)
- 12 **EXIT**: Permet d'effacer tout menu de l'écran et de revenir à l'affichage du moniteur.

\* Pour plus d'informations sur le fonctionnement de la télécommande, reportez-vous au manuel du CD.

ITA

- 1 **(ACCENSIONE)**: Consente di accendere o spegnere il monitor.
- 2 **MONITOR On/Off**: Per spegnere e accendere il monitor.
- 3 **Regolazione volume**: Consente di regolare il livello del volume.
- 4 **MENU**: Consente di accedere ai menu principali o salvare le opzioni scelte e chiudere i menu.
- 5 **Pulsanti di navigazione**: Consente di scorrere tra menu e opzioni.  
**OK**: Consente di selezionare menu e opzioni e confermare le scelte effettuate.
- 6 **BACK**: Per tornare indietro di un passaggio all'interno di un'applicazione interattiva.
- 7 **Pulsanti di controllo menu USB**: Consente di controllare la riproduzione di file multimediali.
- 8 **ENERGY SAVING**: Consente di regolare la luminosità dello schermo per ridurre il consumo di energia.
- 9 **INPUT**: Consente di selezionare la modalità di ingresso.
- 10 **Tasto BRIGHTNESS**: Regolare la luminosità premendo i pulsanti Su e Giù sul telecomando.
- 11 **AUTO**: Per regolare automaticamente la posizione dell'immagine e ridurre l'instabilità dell'immagine (solo per ingresso RGB).
- 12 **EXIT**: Per annullare tutte le visualizzazioni su schermo e tornare alla visione del monitor da qualsiasi menu.

\* Per ulteriori informazioni sul funzionamento del telecomando, fare riferimento al manuale del CD.

## Installing Batteries/ Einlegen der Batterien/ Insertion des piles/ Inserimento delle pile

ENG

To replace batteries, open the battery cover, replace batteries (1.5 V AAA) matching ⊕ and ⊖ ends to the label inside the compartment, and close the battery cover.  
To remove the batteries, perform the installation actions in reverse.

DEU

Um die Batterien zu wechseln, öffnen Sie das Batteriefach, wechseln Sie die Batterien (1,5 V-AAA), legen Sie die ⊕- und ⊖-Enden entsprechend der Kennzeichnung im Fach ein, und schließen Sie das Batteriefach. Gehen Sie zum Herausnehmen der Batterien in umgekehrter Reihenfolge vor.

FRA

Pour remplacer les piles, ouvrez le couvercle du compartiment des piles, insérez deux piles de 1,5 V de type AAA en respectant la polarité ⊕ et ⊖, et refermez le couvercle. Pour retirer les piles, procédez à l'inverse de leur insertion. Les piles et batteries internes au produit ou raccordées à celui-ci ne doivent pas être exposées à une chaleur excessive telle que celle du soleil, d'un feu ou d'une origine similaire.

ITA

Per sostituire la batteria, aprire il coperchio del vano batteria, sostituire la batteria (AAA da 1,5 V) facendo corrispondere le estremità ⊕ e ⊖ ai simboli presenti all'interno del vano e chiudere il coperchio. Per rimuovere le batterie, eseguire le operazioni di installazione in senso inverso.

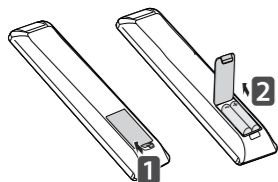

## To view the User's guide/ Zur Ansicht des Benutzerhandbuchs/ Consultation du manuel d'utilisation/ Per visualizzare la guida per l'utente

ENG

- "Insert CD ROM" in Computer**
- CD-ROM will open automatically.(for Window only)
  - My computer → Digital\_LG(CD-ROM) → Index.htm Open
  - My computer → Digital\_LG(CD-ROM) → Manual folder → User's Guide Open

DEU

- Legen Sie die CD-ROM in den Computer ein.**
- Die CD-ROM wird automatisch geöffnet. (Nur für Windows)
  - Arbeitsplatz → Digital\_LG (CD-ROM) → Index.htm öffnen
  - Arbeitsplatz → Digital\_LG (CD-ROM) → Ordner „Benutzerhandbuch“ → Benutzerhandbuch öffnen

FRA

- Insérez le CD-ROM dans votre ordinateur.**
- Le CD-ROM s'exécutera automatiquement (Windows uniquement).
  - Poste de travail → Digital\_LG (CD-ROM) → Ouvrir le fichier Index.htm
  - Poste de travail → Digital\_LG (CD-ROM) → Dossier Manual → Ouvrir le fichier du manuel d'utilisation

ITA

- "Inserire il CD ROM" nel computer**
- Il vano CD-ROM si apre automaticamente (solo per Windows)
  - Risorse del computer → Digital\_LG(CD-ROM) → Index.htm Open
  - Risorse del computer → Digital\_LG(CD-ROM) → Manual folder → User's Guide Open

## Dimensions (Width x Height x Depth)/ Weight Abmessungen (Breite x Höhe x Tiefe)/ Gewicht Dimensions (Largeur x Hauteur x Profondeur)/ Poids Dimensioni (Larghezza x Altezza x Profondità)/ Peso

- ENG** \* The specifications shown above may be changed without prior notice for quality improvement.  
**DEU** \* Die oben aufgeführten Spezifikationen können sich aus Gründen der Qualitätsverbesserung ohne Vorankündigung ändern.  
**FRA** \* Les spécifications indiquées ci-dessus peuvent être modifiées sans préavis à des fins d'amélioration de la qualité.  
**ITA** \* Le specifiche sopra riportate possono subire modifiche senza preavviso per migliorare la qualità del prodotto.

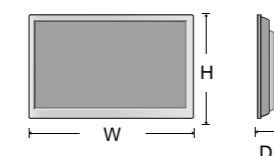

47VX30MF	1079.5 mm x 624.6 mm x 116.3 mm/ 22.4 kg
	1079,5 mm x 624,6 mm x 116,3 mm/ 22,4 kg
47VX30MS	1079.5 mm x 624.6 mm x 122.9 mm/ 22.2 kg
	1079,5 mm x 624,6 mm x 122,9 mm/ 22,2 kg

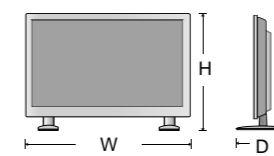

47VX30MS	1079.5 mm x 697.7 mm x 298.3 mm/ 23.6 kg
	1079,5 mm x 697,7 mm x 298,3 mm/ 23,6 kg

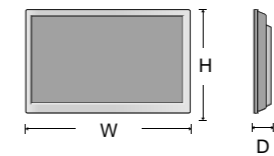

47VX30MS	1079.5 mm x 624.6 mm x 122.9 mm/ 23.0 kg
	1079,5 mm x 624,6 mm x 122,9 mm/ 23,0 kg

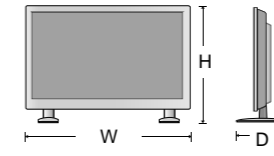

47VX30MS	1079.5 mm x 697.7 mm x 298.3 mm/ 24.4 kg
	1079,5 mm x 697,7 mm x 298,3 mm/ 24,4 kg