

MANUALE D'INSTALLAZIONE CLIMATISEUR

- Veuillez lire au complet ce manuel d'instructions avant d'installer le produit.
- Conformément aux standards nationaux sur le câblage, l'installation ne doit être effectuée que par du personnel autorisé.
- Après l'avoir lu au complet, veuillez conserver ce manuel d'installation pour référence ultérieure.

TYPE : CASSETTE 4 VOIES
TYPE CASSETTE

MATIÈRES

Mesures de sécurité	3
Sélection du meilleur emplacement	6
Installation de l'unité interne	6
Installation de la télécommande	10
Installation du panneau décoratif(Accessory).....	13
Test de fonctionnement	15
Fonctionnement optionnel.....	17
Paramètres de l'installateur – E.S.P.....	25

Mesures de sécurité

Les instructions ci-après doivent être observées dans le but de prévenir tout risque de dommages corporels ou matériels.

- Veillez à lire ce manuel avant d'installer le climatiseur.
- Veillez à observer les précautions spécifiées dans ce manuel, puisqu'elles incluent d'items importants concernant la sécurité.
- L'utilisation non conforme, résultant de la négligence des instructions, est susceptible de provoquer des dommages corporels ou matériels dont la gravité est signalée par les indications suivantes :

⚠ AVERTISSEMENT Ce symbole indique un risque de blessure grave, voire mortelle.

⚠ ATTENTION Ce symbole indique un risque de blessure ou des dommages matériels seulement.

- Les significations des symboles utilisés dans ce manuel sont indiquées ci-dessous.



Veillez à ne pas faire cela.



Veillez à suivre les instructions de ce manuel.

⚠ AVERTISSEMENT

■ Installation

Mettez toujours à terre le produit.

- Autrement, vous risquez de provoquer un choc électrique.

N'utilisez pas un cordon d'alimentation, une fiche d'alimentation ou une prise de courant endommagés.

- Autrement, vous risquez de causer un incendie ou un choc électrique.

Pour l'installation du produit, contactez toujours le centre après-vente ou un service d'installation professionnel.

- Autrement, vous risquez de provoquer un incendie, un choc électrique, une explosion ou des blessures.

Fixez correctement le couvercle de protection des pièces électriques à l'unité intérieure et le panneau de service à l'unité extérieure.

- Si le couvercle de protection des pièces électriques de l'unité intérieure et le panneau de service de l'unité extérieure ne sont pas bien fixés, cela peut provoquer un incendie ou un choc électrique dus à la poussière, à l'eau, etc.

Installez toujours un interrupteur pour fuites d'air et un tableau électrique spécialisé.

- Ne pas le faire peut provoquer un incendie ou un choc électrique.

Ne rangez ni n'utilisez de gaz inflammable ni de combustibles près du climatiseur.

- Autrement, vous risquez de provoquer un incendie ou le mauvais fonctionnement de l'appareil.

Assurez-vous que le cadre d'installation de l'unité extérieure ne soit pas endommagé à cause d'une utilisation prolongée.

- Cela peut provoquer des blessures ou un accident.

Ne démontez ni ne réparez le produit en n'importe quel point.

- Cela peut provoquer un incendie ou un choc électrique.

N'installez pas le produit dans un endroit d'où il puisse tomber.

- Autrement, vous risquez de blesser quelqu'un.

Soyez prudent pendant le déballage et l'installation.

- Les bords aiguisés peuvent provoquer des blessures.

Utilisez une pompe à vide ou un gaz Inerte (azote) lorsque vous faites des essais de fuite ou la purge d'air. Ne compressez pas l'air ou l'oxygène et n'utilisez pas de gaz inflammable. Cela pourrait provoquer un incendie ou une explosion.

- Risque de décès, de blessure, d'incendie ou d'explosion.

■ Fonctionnement

Ne partagez pas la prise avec d'autres appareils.

- Cela peut provoquer un choc électrique ou un incendie à cause de la génération de chaleur.

N'utilisez pas un cordon d'alimentation endommagé.

- Vous risquez de provoquer un incendie ou un choc électrique.

Ne modifiez ni ne rallongez le cordon d'alimentation en n'importe quel point.

- Autrement, vous risquez de provoquer un incendie ou un choc électrique.

Veillez à ce que le cordon d'alimentation ne soit pas tiré en cours de fonctionnement.

- Autrement, vous risquez de provoquer un incendie ou un choc électrique.

Débranchez l'unité si vous constatez la présence de bruits étranges, d'odeurs ou de fumée provenant de l'appareil.

- Autrement, vous risquez de provoquer un incendie ou un choc électrique.

Évitez le contact avec des flammes.

- Autrement, vous risquez de provoquer un incendie.

A l'occasion, débranchez la fiche d'alimentation, en la prenant par la tête, et ne la touchez pas avec les mains mouillées.

- Autrement, vous risquez de provoquer un incendie ou un choc électrique.

N'utilisez pas le cordon d'alimentation près des dispositifs de chauffage.

- Autrement, vous risquez de provoquer un incendie ou un choc électrique.

N'ouvrez pas l'ouverture d'aspiration de l'unité intérieure/extérieure en cours de fonctionnement.

- Autrement, vous risquez de provoquer un choc électrique ou un mauvais fonctionnement.

Ne permettez pas que de l'eau entre en contact avec les pièces électriques.

- Autrement, vous risquez de provoquer le mauvais fonctionnement de l'appareil ou un choc électrique.

Prenez la fiche d'alimentation par la tête lorsque vous la débranchez.

- Cela peut provoquer un choc électrique ou des dommages.

Ne touchez jamais les pièces métalliques de l'unité lorsque vous retirez le filtre.

- Elles sont aiguisées et peuvent provoquer des blessures.

Ne montez sur l'appareil ni n'y placez aucun objet.

- Autrement, vous risquez de vous blesser en tombant de l'appareil.

Contactez le service après-vente si le produit est submergé dans l'eau.

- Autrement, vous risquez de causer un incendie ou un choc électrique.

Ne placez pas d'objet lourd sur le cordon d'alimentation.

- Autrement, vous risquez de provoquer un incendie ou un choc électrique.

Veillez à ce que les enfants ne montent pas sur l'unité extérieure.

- Autrement, ils risquent d'être sérieusement blessés en tombant.

ATTENTION

■ Installation

Installez le raccord de drainage de manière à assurer un drainage convenable.

- Autrement, vous risquez de causer une fuite d'eau.

Après l'installation ou la réparation du produit, veillez toujours à vérifier qu'il n'y ait pas de fuite de gaz.

- Autrement, vous risquez de causer le mauvais fonctionnement de l'appareil.

Installez le produit de sorte que vos voisins ne soient pas dérangés par le bruit ou par le vent chaud venant de l'unité extérieure.

- Autrement, vous risquez de susciter des querelles avec les voisins.

Maintenez le niveau lors de l'installation du produit.

- Autrement, vous risquez de provoquer des vibrations ou une fuite d'eau.

■ Fonctionnement

Évitez le refroidissement excessif et aérez parfois.

- Autrement, vous risquez de nuire à votre santé.

N'utilisez pas le produit à des buts particuliers, tels que la préservation d'animaux, de plantes, de dispositifs de précision ou d'objets d'art, etc.

- Autrement, vous risquez d'endommager vos biens.

Utilisez un tissu doux pour nettoyer l'appareil. N'employez ni de cire, ni de diluant ni de détergent fort.

- Autrement, vous risquez de détériorer l'aspect de l'appareil, changer sa couleur ou provoquer des défauts sur sa surface.

Ne placez pas d'obstacles autour de l'entrée ou de la sortie du flux d'air.

- Autrement, vous risquez de provoquer le mauvais fonctionnement de l'appareil ou un accident.

Sélection du meilleur emplacement

1. Unité interne

Modèle cassette

- Il ne doit pas y avoir d'autres sources de chaleur ou de vapeur à côté de l'unité.
- Il ne doit y avoir aucun obstacle qui puisse bloquer la circulation de l'air.
- Un emplacement où la circulation de l'air dans la pièce est bonne.
- Un emplacement où le drainage peut être facilement réalisé.
- Un emplacement où une protection contre le bruit est prise en considération.
- N'installez pas l'unité à côté d'une porte.
- Assurez-vous des espaces indiqués par les flèches depuis le mur, le plafond ou d'autres obstacles.
- L'unité interne doit avoir un espace pour l'entretien.

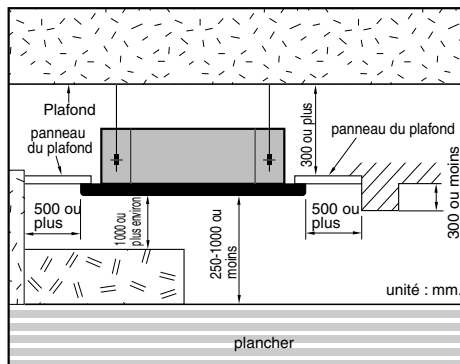

Installation de l'unité interne

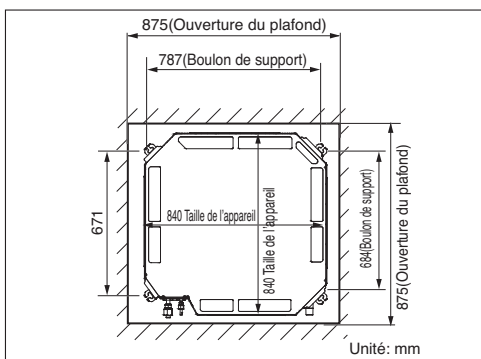
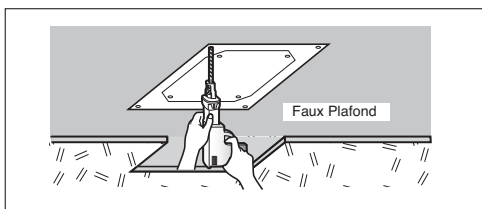
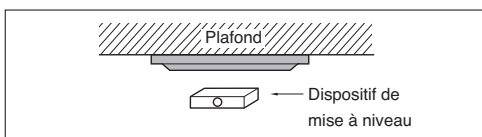

ATTENTION:

- Ce climatiseur utilise une pompe de relevage.
- Installez l'unité horizontalement à l'aide d'un dispositif de mise à niveau.
- Prenez soin de ne pas abîmer les câbles électriques pendant l'installation.
- Sélectionnez et marquez la position pour les vis de fixation et l'orifice des tuyaux.
- Une fois la direction du raccord de drainage décidée, déterminez la position des vis de fixation de telle sorte qu'ils soient légèrement inclinés.
- Faites le perçement du mur pour la vis d'ancrage.

* Veuillez utiliser un fiche en annexe ou le tableau de bord sur l'arrière de l'emballage comme fiche d'installation.



Fiche d'annexe

Ou



Tableau de bord à l'arrière

REMARQUE:

- Évitez les emplacements suivants pour effectuer l'installation :
 - Des endroits tels que des restaurants et des cuisines, où il se produit une quantité considérable de vapeur d'huile et de farine. Celles-ci peuvent réduire l'efficacité de l'échange de chaleur, générer des gouttes d'eau ou bien entraîner le mauvais fonctionnement de la pompe de relevage. Dans ces cas-là, prenez les mesures suivantes:
 - Assurez-vous que le flux d'air de l'extracteur suffit à évacuer tous les gaz nocifs de la pièce.
 - Installez le climatiseur à une distance suffisante de la cuisine, à fin d'éviter qu'il ne puisse aspirer les vapeurs d'huile.
 - Évitez d'installer le climatiseur dans des endroits où de l'huile de cuisine ou de la poudre de fer sont produites.
 - Évitez les endroits où du gaz inflammable est produit.
 - Évitez les endroits où des gaz nocifs sont produits.
 - Évitez les endroits à proximité de générateurs à haute fréquence.

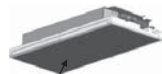
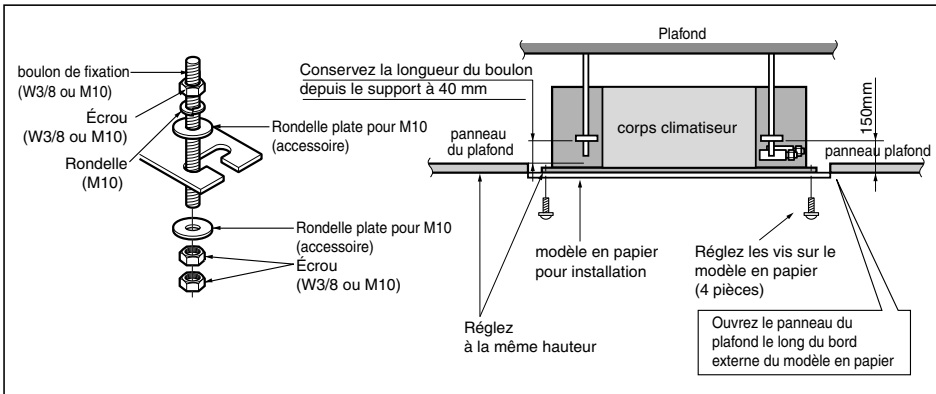
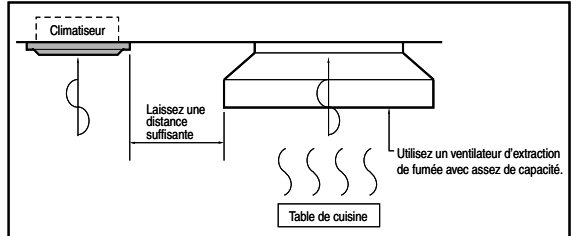

• Vous pouvez choisir les pièces suivantes.

- ① Boulon de fixation W 3/8 ou M10
- ② Écrou - W 3/8 ou M10
- ③ Rondelle M10
- ④ Rondelle plate M10

• Percez l'ouverture pour les conduits dans le mur légèrement inclinée vers l'extérieur en utilisant une mèche de perceuse de 70.



AVVISO: Serrez les écrous et les boulons pour éviter que l'unité ne tombe.

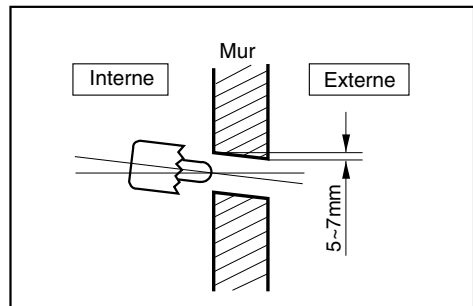

Conduits de drainage unité interne

- Les conduits de drainage doivent être en pente vers le bas (1/50 à 1/100) : contrôlez de ne pas donner une pente vers le haut et vers le bas pour éviter le flux inverse.
- Pendant la connexion des conduits de drainage, faites attention de ne pas exercer trop de force sur les ouvertures de drainage de l'unité interne.
- Le diamètre externe de la connexion de drainage de l'unité interne est de 32 mm.

Matériel des conduits : tuyaux en chlorure de polyvinyle Vp-25 et accessoires des tuyaux.

- Contrôlez de bien avoir effectué l'isolation des conduits de drainage.

Matériel d'isolation de chaleur : Mousse de polyéthylène avec une épaisseur de plus de 8 mm.

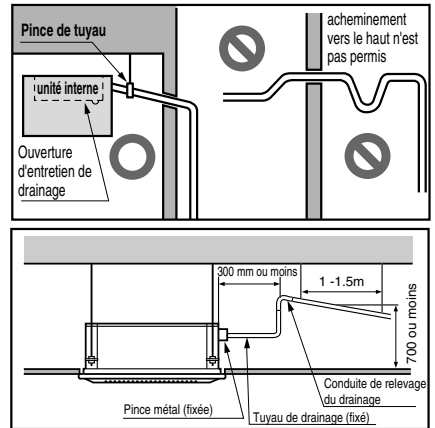

Test de Drainage

Le climatiseur utilise une pompe de drainage pour drainer l'eau.

Suivez les procédures suivantes pour tester le fonctionnement de la pompe de drainage.

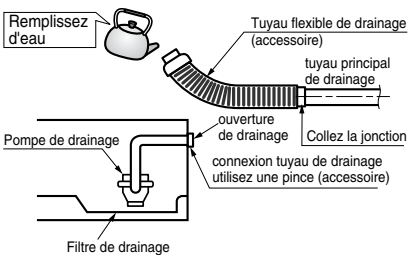

- Connectez le tuyau principal de drainage à l'extérieur et laissez-le provisoirement jusqu'à ce que le test ne s'achève.
- Remplissez d'eau le tuyau flexible de drainage et contrôlez s'il y a des fuites.
- Contrôlez que la pompe de drainage fonctionne normalement quand le câblage électriques est complet.
- Quand le test est terminé, connectez le tuyau flexible de drainage à l'ouverture de drainage de l'unité externe.

Isolation a la chaleur

1. Utilisez le matériel d'isolation à la chaleur pour les tuyaux du liquide réfrigérant qui ont une résistance à la chaleur excellente (plus de 120°C).
2. Précautions dans le cas d'humidité élevée :Ce climatiseur a été testé dans les "conditions standard KS avec vapeur" et il est confirmé qu'il n'a pas de défauts. Toutefois, s'il fonctionne pendant longtemps dans une atmosphère très humide (température du point de condensation : plus de 23°C), un écoulement d'eau peut se vérifier. Dans ce cas, ajoutez du matériel d'isolation en suivant la procédure suivante :

- Matériel d'isolation à la chaleur à préparer... Laine de verre adiabatique avec une épaisseur de 10 à 20 mm.
- Collez de la laine de verre sur tous les climatiseurs qui sont placés au plafond.
- En plus de la normale isolation à la chaleur (épaisseur : plus de 8 mm) pour le tuyau du réfrigérant (tuyau de gaz : tuyau épais) et le tuyau de drainage, ajoutez de 10 à 30 mm d'épaisseur de matériel.

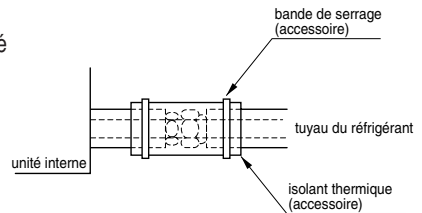

Câblage

- Ouvrez le couvercle du boîtier de contrôle et connectez le câble de la télécommande et les câbles d'alimentation internes.
- Retirez le couvercle de la télécommande pour effectuer le branchement entre l'unité intérieure et l'unité extérieure. (Retirez les vis ①)
- Fixez le cordon à l'aide du serre-fils.

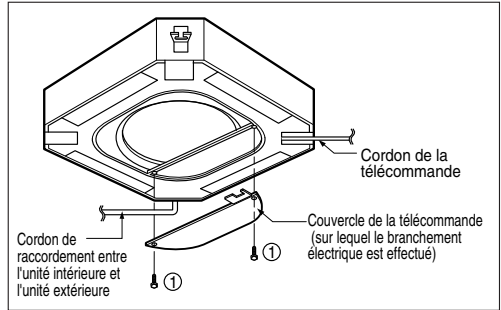

⚠ PRECAUTION

Le cordon d'alimentation connecté à l'unité externe doit être conforme aux spécifications suivantes (Cet équipement doit être équipé d'un ensemble de cordons conformes à la réglementation nationale).

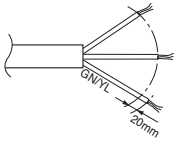

SURFACE SECTION TRANSVERSALE NORMALE

Capacity(kW)	1 Phase
3.5 / 5.0 / 6.0 / 7.0	2.5mm ²

Le cordon d'alimentation connecté à l'unité externe et à l'unité interne doit être conforme aux spécifications suivantes (Cet équipement doit être équipé d'un ensemble de cordons conformes à la réglementation nationale).

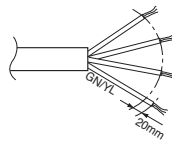

SURFACE SECTION TRANSVERSALE NORMALE 0.75mm²

• Si le câble d'alimentation est endommagé, il doit être remplacé par un câble spécial ou d'assemblage fourni par le fabricant ou le service d'assistance.



PRECAUTION:

Le cordon d'alimentation connecté sur l'appareil doit être sélectionné selon les spécifications suivantes.

Précautions pour l'installation du câblage d'alimentation

Utilisez des cosses serties à anneau pour les connexions au bornier de puissance.

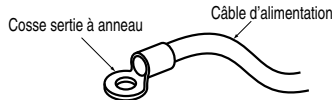

En cas d'indisponibilité, suivez les instructions ci-dessous.

- Ne connectez pas des câbles de diamètres différents au bornier de puissance (un jeu dans le câblage de puissance peut entraîner un échauffement anormal).
- Lorsque vous connectez les câbles de diamètre identique, procédez comme indiqué dans la figure ci-dessous.

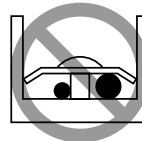
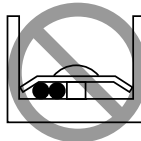
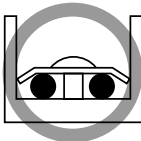

ATTENTION:

Contrôlez que les vis des bornes ne soient pas serrées.

Installation de la télécommande

1. Serrer fermement la vis fournie après avoir placé le panneau de configuration de la commande à distance à l'emplacement souhaité.

- Installez-le de sorte à ce qu'il ne se torde pas car sinon cela pourrait entraîner une mauvaise installation. Installez le panneau de commande à distance à proximité du boîtier de remise en état, le cas échéant.
- Installez le produit de manière à ne pas laisser d'espace par rapport au côté du mur pour empêcher des secousses après l'installation.

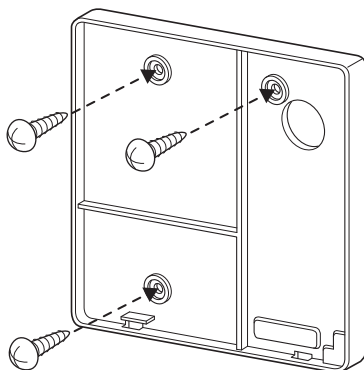

2. Vous pouvez installer le câble de commande à distance filaire selon trois directions.

- Direction d'installation : vers la surface du mur, vers le haut, vers la droite
- Si vous installez le câble de commande à distance vers le haut et vers la droite, retirez tout d'abord la rainure guide du câble de commande à distance.

※ Retirez la rainure avec la pince à long bec.

① Vers la surface du mur

② Rainure de la partie supérieure

③ Rainure de la partie droite

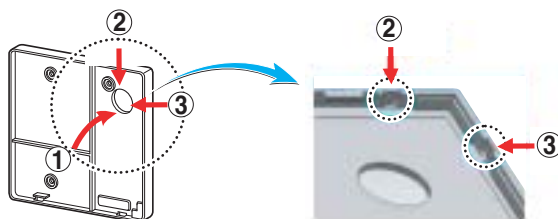

<Rainures des fils>

3. Fixez la partie supérieure de la commande à distance sur le boîtier d'installation fixé à la surface du mur, comme indiqué sur l'illustration ci-dessous, puis connectez-la au boîtier d'installation en appuyant sur la partie inférieure.

- Lors de la connexion, supprimez tout espace au niveau des parties supérieure, inférieure, droite et gauche de la commande à distance et du boîtier d'installation.
- Avant le montage avec le panneau d'installation, disposez le câble de telle manière qu'il ne soit pas enchevêtré avec les parties du circuit.

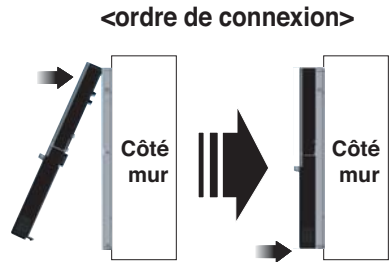

Pour détacher la commande à distance du boîtier d'installation, comme indiqué sur l'illustration ci-dessous, insérez d'abord le tournevis dans le trou de séparation inférieur, puis tournez dans le sens des aiguilles d'une montre.

- Il existe deux trous de séparation. Utilisez-les individuellement.
- Veillez à ne pas endommager les composants intérieurs lors de la séparation.

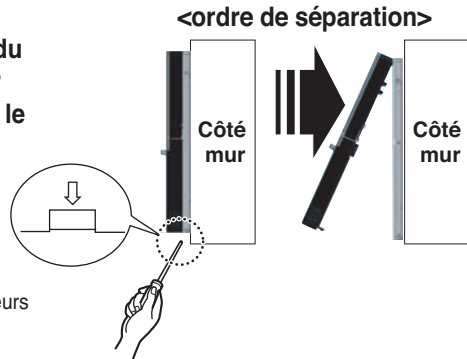

4. Connectez l'unité intérieure et la commande à distance à l'aide du câble de connexion.

12V	Red
Fil de signal	Yellow
GND	Black

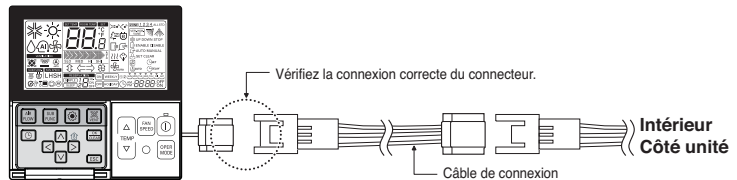

5. Utilisez un câble d'extension si la distance comprise entre la commande à distance câblée et l'unité intérieure est supérieure à 10 m.

ATTENTION

Lorsque vous installez la commande à distance câblée, ne l'encastrez pas dans le mur. (cela risque d'endommager le capteur de température.)
 N'installez pas le câble pour une distance de 50 m ou plus.
 (Cela risque de causer des erreurs de communication.)

- Lors de l'installation du câble d'extension, vérifiez que le sens de connexion du connecteur est correct sur le côté commande à distance et sur le côté appareil.
- Si vous installez le câble d'extension dans le mauvais sens, la connexion du connecteur n'est pas assurée.
- Spécification du câble d'extension : 2547 1007 22# 2 conducteur 3 blindé 5 ou supérieur.

Installation de la télécommande à fil

• Étant donné que le capteur de température ambiante se trouve dans le boîtier de la télécommande, celui-ci doit être installé de manière à NE PAS être exposé à la lumière directe du soleil, à une humidité importante et/ou à un courant d'air frais, afin que le système de climatisation puisse maintenir correctement la température désirée. Installez la télécommande à environ 1,5 m au-dessus du sol, dans un endroit bien ventilé et dont la température est représentative.

N'installez pas la télécommande dans un endroit affecté par les caractéristiques et/ou conditions suivantes :

- Courants d'air ou zones de stagnation d'air (ex : derrière une porte ou dans un angle fermé).
- Air chaud ou froid provenant d'un conduit de ventilation.
- Chaleur radiante provenant du soleil ou d'appareils.
- Tuyaux et cheminées dissimulés.
- Zones non maîtrisées (ex : mur extérieur derrière la télécommande).
- Cette télécommande est équipée d'un afficheur DEL à sept segments. Pour une lecture aisée de l'afficheur, installez la télécommande en suivant les indications de la Fig. 1 ci-dessous. (La hauteur conseillée est entre 1,2 m et 1,5 m du sol.)

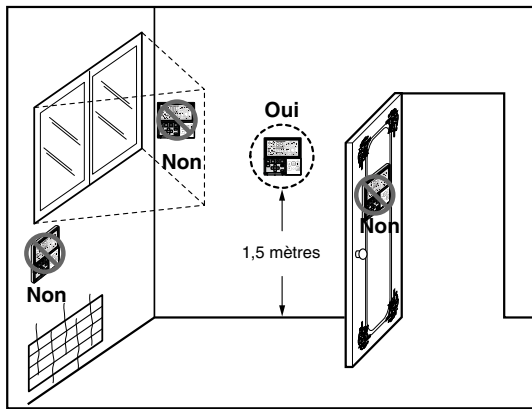

Fig.1 Emplacement approprié pour la télécommande

Installation du panneau décoratif(Accessory)

**Le panneau décoratif a un sens d'installation qu'il faut respecter.
Avant d'installer le panneau décoratif, retirez toujours le gabarit en papier.**

1. Retirez l'emballage et retirez la grille d'entrée d'air du panneau avant.

Rejilla frontal



2. Retirez les caches des angles du panneau.

Cubre-esquinas

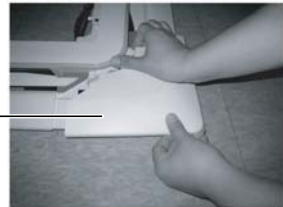

3. Montez le panneau sur l'unité en insérant des crochets comme illustré.

Clip de enganche

Gancho

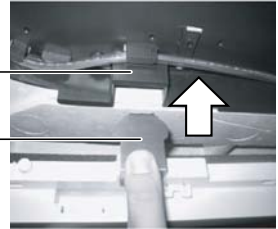

4. Insérez 2 vis dans les angles opposés du panneau. Ne serrez pas les écrous complètement. (Les vis de serrage sont comprises dans le boîtier de l'unité intérieure).

Vérifiez l'alignement du panneau avec le plafond. La hauteur peut être réglée en utilisant des écrous comme indiqué dans l'illustration. Insérez les deux autres vis et serrez-les complètement.



5. Montez les caches des angles.
6. Dévissez deux vis du cache du panneau de commande.
7. Branchez un connecteur d'affichage et deux connecteurs de commande de vanne du panneau avant sur le circuit imprimé de l'unité intérieure.
Les mentions indiquées sur circuit imprimé sont : CN-DISPLAY pour de connecteur d'affichage CN-VANE 1,2 pour les connecteurs des vannes
8. Refermez le couvercle du boîtier de commande.
9. Montez la grille d'entrée d'air et le filtre sur le panneau.

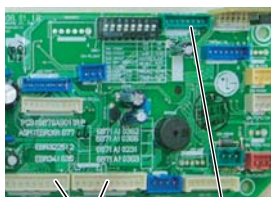
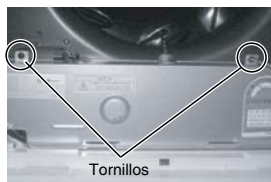
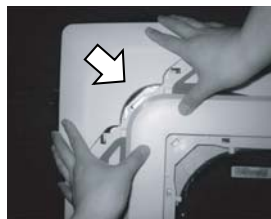

CN-VANE 1,2 CN-DISPLAY



ATTENTION : installez le panneau décoratif.
Des fuites d'air froid provoquent des suintements ☞ des gouttes d'eau tombent.

Bon exemple

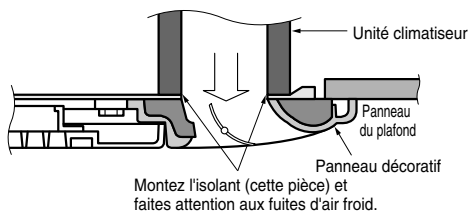

Mauvais exemple

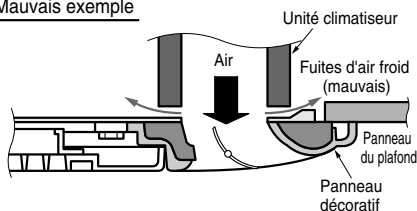

Test de fonctionnement

1. PRÉCAUTIONS PENDANT LE TEST DE FONCTIONNEMENT

- L'alimentation initiale devrait fournir au moins 90% de la tension nominale. Autrement, le climatiseur ne peut pas fonctionner.



PRECAUTION:

- ① Pour le test de fonctionnement, effectuez d'abord les opérations de refroidissement même en hiver. Si vous effectuez d'abord les opérations de chauffage, cela pourrait conduire à des problèmes du compresseur. Donc, faites attention.
 - ② Effectuez le test de fonctionnement pendant 5 minutes sans interruption. (Le test sera effacé 18 minutes plus tard automatiquement).
- Pour annuler le test de fonctionnement, appuyez sur n'importe quelle touche.

CONTRÔLEZ LES ÉLÉMENTS SUIVANTS QUAND L'INSTALLATION EST COMPLÈTE

- Après avoir achevé le travail, mesurez et enregistrez les propriétés du test de fonctionnement et conservez les données mesurées, etc.
- Les éléments à mesurer sont la température de la pièce, la température externe, la température d'aspiration, la température d'expulsion, la vitesse du vent, la tension, le courant, la présence de vibrations anormales ou de bruits, la pression de fonctionnement, la température des tuyaux, la pression de compression.
- Pour la structure et l'apparence, contrôlez les éléments suivants :

- La circulation de l'air est-elle suffisante ?
- Le drainage se fait-il sans problèmes ?
- L'isolation à la chaleur est-elle complète (tuyaux de réfrigérant et de drainage) ?
- Y a-t-il des fuites de réfrigérant ?

- L'interrupteur de la télécommande fonctionne-t-il ?
- Y a-t-il de mauvais câblages ?
- Des vis de bornes sont-elles desserrées ?

M4.....118N.cm{12kgf.cm} M5.....196N.cm{20kgf.cm}
 M6.....245N.cm{25kgf.cm} M8.....588N.cm{60kgf.cm}

2) Connexion de l'alimentation

1. Branchez le cordon d'alimentation à une prise de courant indépendante.

- Un coupe-circuit est nécessaire.

2. Faites fonctionner l'appareil pendant quinze minutes ou plus.

3) Évaluation des performances

1. Mesurez la température de l'air en admission et en sortie
2. Assurez-vous que la différence entre la température de l'air en admission et celle de l'air en sortie est supérieure à 8°C (refroidissement) ou inversement. (Chauffage)

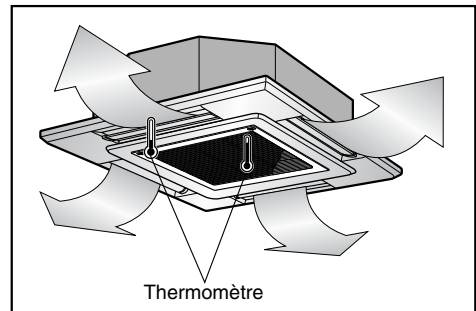



PRECAUTION: Après la confirmation des conditions ci-dessus, préparez les câblages de la manière suivante :

- 1) Il faut absolument que le climatiseur ait une prise de courant spécialisée. Pour la méthode de câblage, faites-vous guider par les diagrammes de circuit à l'intérieur du couvercle du boîtier de contrôle.
- 2) Mettez un coupe-circuit entre la source d'alimentation et l'appareil.
- 3) Les vis qui serrent le câblage dans la chemise des installations électriques peuvent se desserrer à cause de vibrations auxquelles l'appareil est soumis pendant le transport. Contrôlez-les et faites attention qu'elles soient toutes bien serrées. (Si elles sont desserrées, cela pourrait provoquer un court-circuit des câbles).
- 4) Spécifications de la source d'alimentation.
- 5) Confirmation que la capacité électrique est suffisante.
- 6) Contrôlez que la tension de mise en marche soit bien maintenue à au moins 90% de la tension nominale indiquée sur la plaque.
- 7) Confirmation que l'épaisseur du câble est bien celle spécifiée dans les spécifications de la source d'alimentation. (Remarquez en particulier la relation entre la longueur du câble et son épaisseur).
- 8) Il faut toujours monter un coupe-fuites dans des endroits humides ou mouillés.
- 9) Les problèmes suivants pourraient être provoqués par une chute de tension.
 - Vibrations de l'interrupteur magnétique, dommage au point de contact, rupture de fusible, problèmes de fonctionnement du système de protection contre les surcharges.
 - Une puissance de mise en marche suffisante n'est pas fournie au compresseur.
- 10) Si vous installez une combinaison pour utiliser simultanément l'unité intérieure modèle cassette et différents modèles d'unités intérieures, n'employez que la télécommande accompagnant l'unité intérieure du climatiseur modèle cassette.
Après avoir réglé la valeur ESP sur l'unité intérieure gainable, celle-ci est mise hors tension ; enlevez alors la télécommande.

TRANSMISSION DES INFORMATIONS

Enseignez à l'utilisateur les procédures de fonctionnement et d'entretien en utilisant le manuel de fonctionnement (nettoyage du filtre à air, contrôle de la température, etc.)

Fonctionnement optionnel

Réglage - Mode cycle test

Vous devez exécuter un mode Test de fonctionnement une fois le produit installé.

Pour plus d'informations sur cette opération, reportez-vous au manuel de l'appareil.

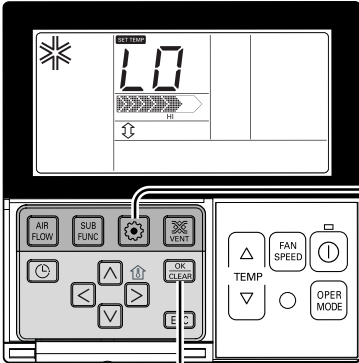

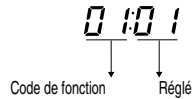

1 Si vous appuyez sur la touche  pendant 3 secondes, vous passez en mode configuration installateur de la commande à distance.

- Si vous appuyez une fois brièvement, vous passez en mode configuration de l'utilisateur. Appuyez pendant plus de 3 secondes par sécurité.
- Annulez les directions de ventilation droite et gauche de l'appareil RAC.

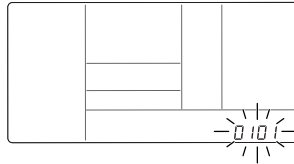

2 L'illustration de l'installation « 01 » clignote dans la partie inférieure de la fenêtre d'indication.



3 Appuyez sur la touche pour démarrer. 

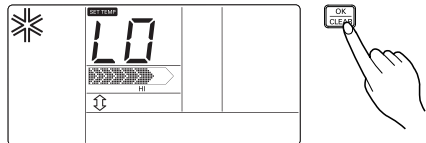



4 Pendant le test de fonctionnement, appuyez sur la touche ci-dessous pour quitter le test de fonctionnement.

- Sélectionnez l'opération, température supérieure/basse, commande de débit de ventilation, touche démarrer/arrêter.

Réglage - Réglage des adresses pour la commande centralisée

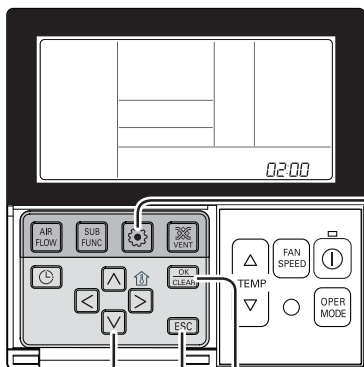

Il s'agit de la fonction à utiliser pour connecter la commande centralisée.
 Pour plus d'informations, consultez le manuel du contrôleur central.

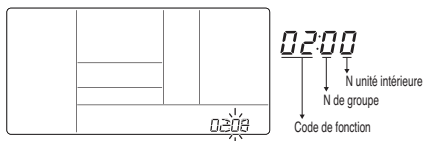

1 Si vous appuyez sur la touche  pendant 3 secondes, vous passez en mode configuration installateur de la commande à distance.
 - Si vous appuyez une fois brièvement, vous passez en mode configuration de l'utilisateur. Appuyez pendant plus de 3 secondes par sécurité.

2 Si vous passez en mode configuration de l'adresse à l'aide de la touche , reportez-vous à l'illustration ci-dessous.



3 Définissez le numéro de groupe, en appuyant sur la touche   (0-F)

02:F0

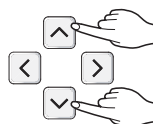

4 Accédez à l'option de réglage n unité intérieure en appuyant sur la touche  .

02:F0

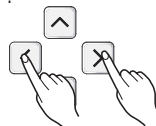

5 Définissez le n unité intérieure, en appuyant sur la touche  .

02:F5

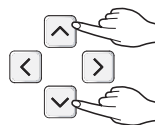

6 Appuyez sur la touche 

02:F5





7 Appuyez sur la touche  pour quitter le mode Réglages.
 * Une fois la configuration terminée, si vous n'appuyez sur aucune touche pendant 25 secondes, vous quittez automatiquement le mode configuration.
 * Lorsque vous quittez sans appuyer sur la touche de réglage, la valeur manipulée n'est pas prise en compte.

Réglage - Thermostat

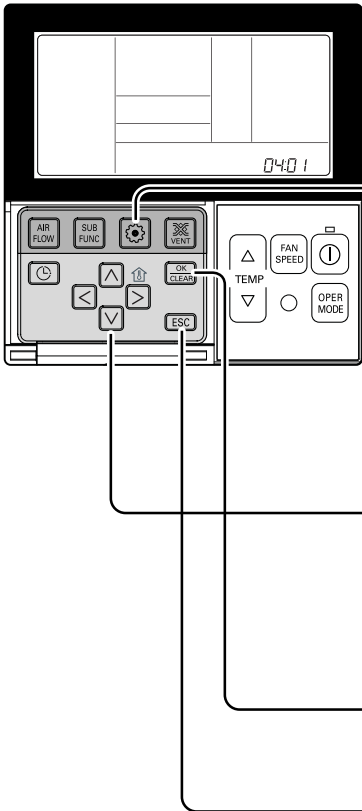

Cette fonction permet de sélectionner le capteur de température pour estimer la température ambiante.

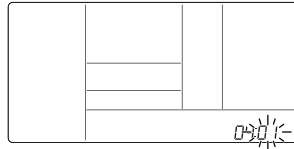

1 Si vous appuyez sur la touche  pendant 3 secondes, vous passez en mode configuration installateur de la commande à distance.
- Si vous appuyez une fois brièvement, vous passez en mode configuration de l'utilisateur. Appuyez pendant plus de 3 secondes par sécurité.

2 Si vous retournez au menu de sélection du capteur de température ambiante en appuyant sur la touche , comme indiqué sur l'illustration ci-dessous.



3 Réglez la valeur de la thermistance en appuyant sur la touche  . (01: Commande à distance, 02 : Intérieur, 03 : 2TH)



4 Appuyez sur la touche  pour enregistrer.

5 Appuyez sur la touche  pour quitter le mode Réglages.
* Une fois la configuration terminée, si vous n'appuyez sur aucune touche pendant 25 secondes, vous quittez automatiquement le mode configuration.
* Lorsque vous quittez sans appuyer sur la touche de réglage, la valeur manipulée n'est pas prise en compte.

<Table de thermistance>

Sélection du capteur de température		Fonction	
01	Commande à distance	Fonctionnement en mode capteur de température de la commande à distance	
02	Unité intérieure	Fonctionnement en mode capteur de température de l'unité intérieure	
03	2TH	Froid	Fonctionnement à une température supérieure par comparaison avec les températures de l'unité intérieure et de la commande à distance câblé. (Il existe des produits qui fonctionnent à une température inférieure.)
		Chauffage	Fonctionnement à une température inférieure par comparaison avec les températures de l'unité intérieure et de la commande à distance câblé.

* La fonction 2TH dispose de différentes caractéristiques de fonctionnement en fonction de l'appareil.

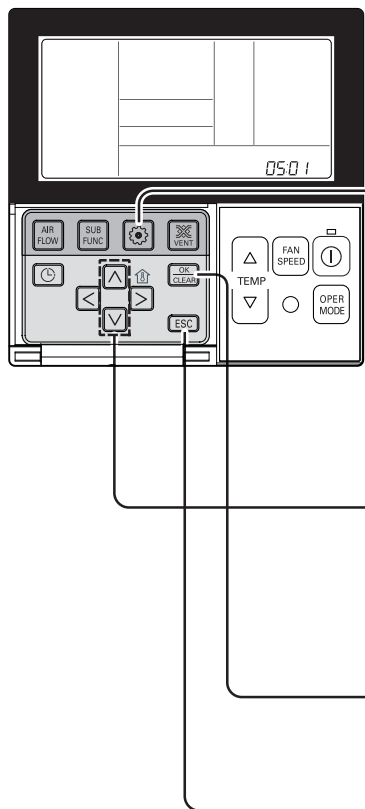

Réglage - Sélection de la hauteur du plafond

Cette fonction permet de régler le débit d'air de ventilation en fonction de la hauteur du plafond (pour un appareil de type plafond).





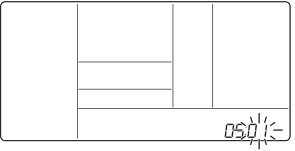

- Si vous appuyez sur la touche  pendant 3 secondes, vous passez en mode configuration installateur de la commande à distance.

- Si vous appuyez une fois brièvement, vous passez en mode configuration de l'utilisateur. Appuyez pendant plus de 3 secondes par sécurité.
- Si vous retournez au menu de sélection de la hauteur du plafond à l'aide de la touche , reportez-vous à l'illustration ci-dessous.

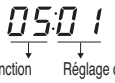
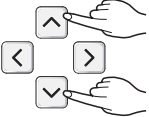
- Sélectionnez la valeur de hauteur de plafond en appuyant sur la touche  .

(01:Bas, 02:Standard, 03:Élevé,



- Appuyez sur la touche  pour enregistrer.



- Appuyez sur la touche  pour quitter le mode Réglages.

 - * Une fois la configuration terminée, si vous n'appuyez sur aucune touche pendant 25 secondes, vous quittez automatiquement le mode configuration.
 - * Lorsque vous quittez sans appuyer sur la touche de réglage, la valeur manipulée n'est pas prise en compte.

<Tableau de sélection de la hauteur du plafond>

Niveau de hauteur du plafond		Description
01	Faible	Diminue le débit d'air intérieur d'un niveau par rapport au niveau normal
02	Normal	Définit le débit d'air intérieur au niveau normal
03	Élevé	Augmente le débit d'air intérieur d'un niveau par rapport au niveau normal
04	Très élevé	Augmente le flux d'air intérieur de deux pas au-dessus du niveau normal.

- * Le réglage de la hauteur du plafond n'est disponible que sur certains produits.
- * La fonction de hauteur du plafond « très élevée » est disponible en fonction de l'unité intérieure.
- * Reportez-vous au manuel du produit pour plus d'informations.

Réglage - Réglage de groupe

Il s'agit d'une fonction pour les réglages dans le contrôle de groupe, ou le contrôle par 2 commandes à distance.

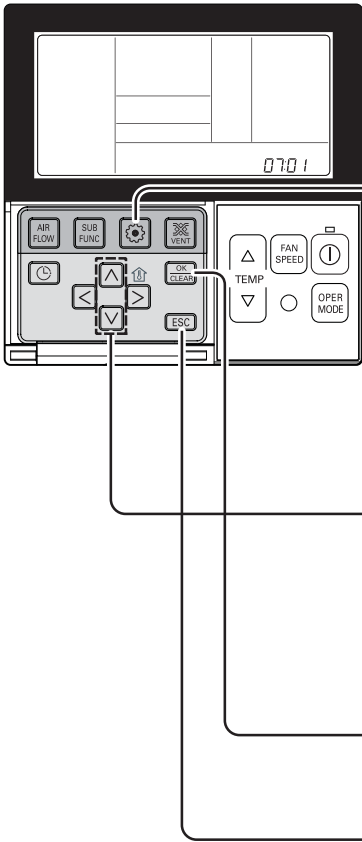

1 Si vous appuyez sur la touche pendant 3 secondes, vous passez en mode configuration installateur de la commande à distance.
- Si vous appuyez une fois brièvement, vous passez en mode configuration de l'utilisateur. Appuyez pendant plus de 3 secondes par sécurité.

2 Si vous appuyez sur la touche de manière répétée, vous retournez au menu de sélection maître/esclave, comme indiqué sur l'illustration ci-dessous.

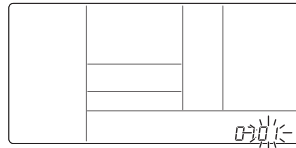

3 Sélectionnez Maître/esclave en appuyant sur la touche .
(00: Esclave, 01 : Maître)

0701
Code de fonction Valeur Maître/esclave

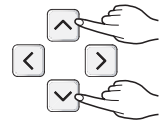

4 Appuyez sur la touche pour enregistrer.

0701



5 Appuyez sur la touche pour quitter le mode Réglages.
* Une fois la configuration terminée, si vous n'appuyez sur aucune touche pendant 25 secondes, vous quittez automatiquement le mode configuration.
* Lorsque vous quittez sans appuyer sur la touche de réglage, la valeur manipulée n'est pas prise en compte.

Commande à distance	Fonction
Maître	L'unité intérieure fonctionne en se basant sur la commande à distance maître au niveau de la commande groupée. (Le réglage est effectué sur Maître en cas de livraison à partir de l'entrepôt.)
Esclave	Configurez toutes les commandes à distance sur esclave, sauf une commande à distance maître, au niveau de la commande groupée.

* Pour plus d'informations, reportez-vous à rubrique 'Commande groupée'

• Dans un contrôle groupé, les réglages de fonctionnement de base, la puissance du débit d'air faible/moyenne/forte, le verrouillage de la commande à distance, les réglages de l'heure et d'autres fonctions peuvent être restreints.

Réglage - Mode Contact sec

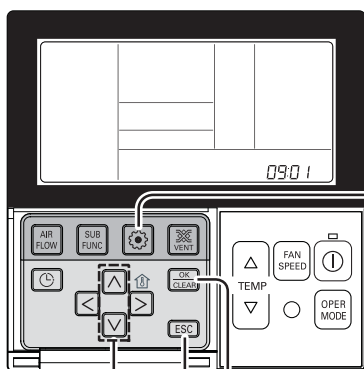

La fonction Contact sec peut être utilisée uniquement lorsque l'équipement de contact sec est acheté/installé séparément.

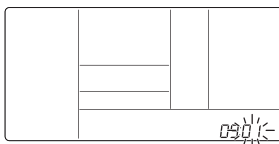

1 Si vous appuyez sur la touche  pendant 3 secondes, vous passez en mode configuration installateur de la commande à distance.
- Si vous appuyez une fois brièvement, vous passez en mode configuration de l'utilisateur. Appuyez pendant plus de 3 secondes par sécurité.

2 Si vous appuyez sur la touche  de manière répétée, vous retournez au menu de configuration du mode Contact sec de la commande à distance, comme indiqué sur l'illustration ci-dessous.



3 Sélectionnez le réglage Contact sec en appuyant sur la touche  .

(00 : Automatique, 01 : manuel)



4 Appuyez sur la touche  pour enregistrer.

0901

5 Appuyez sur la touche  pour quitter le mode Réglages.
* Une fois la configuration terminée, si vous n'appuyez sur aucune touche pendant 25 secondes, vous quittez automatiquement le mode configuration.
* Lorsque vous quittez sans appuyer sur le bouton de réglage, la valeur manipulée n'est pas prise en compte.

► Qu'est-ce que le contact sec ?

Comme les cartes-clés des hôtels et les capteurs de perception du corps, il s'agit du signal du point de contact lors de l'utilisation du climatiseur par verrouillage.

• Pour plus d'informations, consultez le manuel du contact sec.

Réglage - Alternance Fahrenheit/Celsius

Cette fonction permet de basculer l'affichage entre les degrés Celsius et Fahrenheit.
(Optimisé pour les États-Unis uniquement)

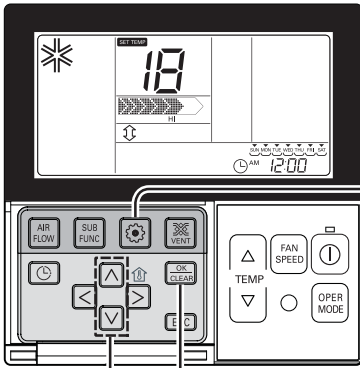

- 1** Si vous appuyez sur la touche  pendant 3 secondes, vous passez en mode configuration installateur de la commande à distance.
- Si vous appuyez une fois brièvement, vous passez en mode configuration de l'utilisateur.
Appuyez pendant plus de 3 secondes par sécurité.

- 2** Appuyez de nouveau sur la touche  pour sélectionner le code de fonction 12.

 ↓ ↓
 Code de fonction Valeur du mode de conversion

Ex) Réglage Fahrenheit

- 3** Sélectionnez le mode de température de l'unité en appuyant sur la touche  .
- (00: Celsius, 01 : Fahrenheit)



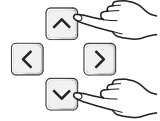

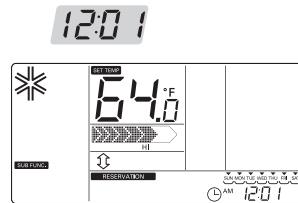

- 4** Appuyez sur la touche  pour enregistrer ou libérer.





- 5** Appuyez sur la touche  pour quitter l'écran ou le système le fera automatiquement après 25 secondes d'inactivité.

* En mode Fahrenheit, toutes les fois que vous appuyez sur le bouton  , la température augmente/diminue de 2 degrés.

Réglage des fonctions en option

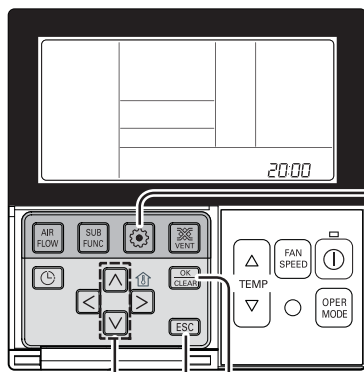
Configuration de l'unité intérieure lorsque les fonctions Purificateur d'air / Chauffage / Humidificateur / Grille amovible / Kit de ventilation / Chauffage auxiliaire sont installées, ou lorsque l'unité installée est retirée.



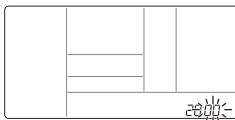

1 Si vous appuyez sur la touche  pendant 3 secondes, vous passez en mode configuration installateur de la commande à distance.
- Si vous appuyez une fois brièvement, vous passez en mode configuration de l'utilisateur. Appuyez pendant plus de 3 secondes par sécurité.

2 Si vous appuyez sur la touche  de manière répétée, vous retournez au menu de sélection du chauffage, comme indiqué sur l'illustration ci-dessous.



Fonction	Code
Purification plasma	20
Chauffage électrique	21
Déshumidifieur	22
Grille amovible	23
Kit de ventilation	24
Chauffage auxiliaire	25

3 Sélectionnez une condition existante de chaque mode en appuyant sur la touche  .

(00 : non installé, 01 : Installé)

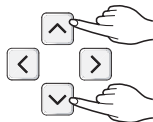

20:0 1

Code de fonction Condition existante

4 Appuyez sur la touche  pour enregistrer.



5 Appuyez sur la touche  pour quitter le mode Réglages.

* Une fois la configuration terminée, si vous n'appuyez sur aucune touche pendant 25 secondes, vous quittez automatiquement le mode configuration.

* Lorsque vous quittez sans appuyer sur la touche de réglage, la valeur manipulée n'est pas prise en compte.

Paramètres de l'installateur – E.S.P.

Cette fonction permet de déterminer la force de la ventilation pour chaque niveau de ventilation et aussi de rendre l'installation plus facile.

- Si vous définissez l'ESP de façon inadéquate, le fonctionnement du climatiseur peut s'avérer incorrect.
- Ce réglage doit être confié à un technicien agréé.

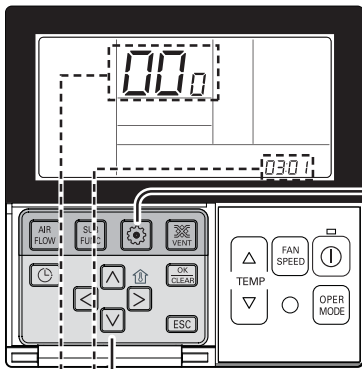



Code de fonction,
Code ESP

Valeur ESP

- 1 Si vous appuyez sur la touche  pendant 3 secondes, vous passez en mode configuration installateur de la commande à distance.
- Si vous appuyez une fois brièvement, vous passez en mode configuration de l'utilisateur. Appuyez pendant plus de 3 secondes par sécurité.

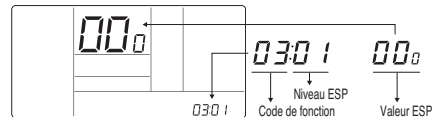
- 2 Si vous passez en mode d'installation ESP à l'aide de la touche , reportez-vous à l'illustration ci-dessous.



- 3 Sélectionnez le débit de ventilation ESP en appuyant sur la touche  . (01 : très bas, 02 : bas, 03 : moyen, 04 : élevé, 05 : puissant)

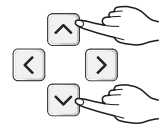

0301

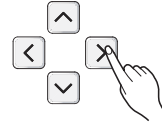

- 4 Passez au réglage de la valeur ESP en appuyant sur la touche .
(Cette valeur est 000 en cas de livraison à partir de l'entrepôt.)

0301 000



- 5 Appuyez sur la touche   pour configurer la valeur ESP.
(Il est possible de configurer une valeur ESP comprise entre 1 et 255, où 1 est la plus basse et 255 la plus élevée.)

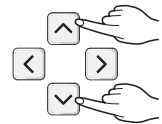

- Si vous réglez la valeur ESP sur l'appareil sans la fonction de ventilation très faible ou de ventilation puissante, cela risque de ne pas fonctionner.

