

MANUAL DE INSTALAÇÃO

CONDICIONADOR DE AR

- Por favor, leia completamente este manual de instalação antes de instalar o produto.
- O trabalho de instalação deverá ser executado em conformidade com os padrões de ligação nacionais apenas por pessoal autorizado.
- Depois de ler este manual de instalação na totalidade, por favor, guarde-o para consultas futuras.

TIPO : Cassete

Índice

<i>Necessidades de instalação</i>	<i>Peças necessárias</i>	<i>Ferramentas necessárias</i>
Precauções com a segurança3	<input type="checkbox"/> Cabos de conexão	<input type="checkbox"/> Metro horizontal
Introduction8	<input type="checkbox"/> Tubulação: Lado do gás Lado do líquido	<input type="checkbox"/> Chave de parafusos
Simbolos usados neste manual8	<input type="checkbox"/> Parafuso de pendurar (W 3/8 ou M10 tamanho 650mm)	<input type="checkbox"/> Furadeira elétrica
Características8	<input type="checkbox"/> Mangueira de drenagem isolada	<input type="checkbox"/> Broca da furadeira (ø70mm)
Installation9	<input type="checkbox"/> Tubo adicional de escoamento (Diâmetro externo.....32mm)	<input type="checkbox"/> Kit de rosqueamento
Instalação de peças9		<input type="checkbox"/> Chave de Torque
Fixação do chapa da base de instalação10		<input type="checkbox"/> Chave de porcas hexagonal (4mm, 5mm)
Remote Control Preparation.....14		<input type="checkbox"/> Detector de vazamento de gás
Expurgando o ar23		<input type="checkbox"/> Manual do Proprietário
Testes25		<input type="checkbox"/> Manual de instalaci3n
Guia de instala33o à beira mar27		<input type="checkbox"/> Termometro

Precauções com a segurança

Para evitar ferimentos ao usuário ou a outras pessoas bem como danos a propriedade, as instruções a seguir deverão ser seguidas.

- A incorreta operação por ter ignorado as instruções poderá causar danos ou ferimentos. O grau de severidade é classificado pelas seguintes indicações.

⚠ AVISO Este símbolo indica a possibilidade de morte ou ferimento grave.

⚠ CUIDADO Este símbolo indica a possibilidade de ferimento ou danos à propriedade.

- Significado dos sinais utilizados neste manual conforme mostrados abaixo.



Não faça isso.



Essas instruções deverão ser seguidas.

⚠ AVISO

■ Instalação

Nunca use um disjuntor defeituoso ou de menor classificação do que o especificado. Use este aparelho em um circuito dedicado.

- Existe risco de incêndio ou de choque elétrico.

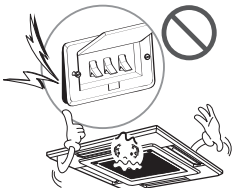

Para fazer os trabalhos da parte elétrica contrate os serviços de um técnico especializado ou um serviço autorizado de assistência técnica.

- Existe risco de incêndio ou de choque elétrico



Faça sempre o aterramento do produto.

- Existe risco de incêndio ou de choque elétrico.

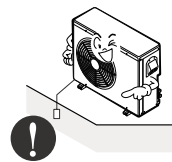

Instale a tampa e o painel de controle bem firme.

- Existe risco de incêndio ou de choque elétrico

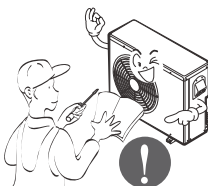

Sempre instale um circuito dedicado.

- Fiação imprópria ou instalação indevida pode causar incêndio ou de choque elétrico



Use o disjuntor corretamente especificado ou um fusível.

- Existe risco de incêndio ou de choque elétrico

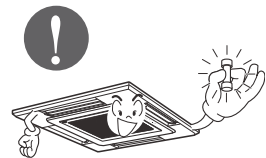

Não modifique ou use extensões nos cabos de energia .

- Existe risco de incêndio ou de choque elétrico.

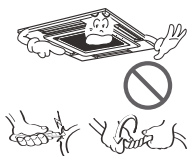

Não instale, remova ou re-instale a unidade por conta própria (o usuário).

- Existe risco de incêndio, de choque elétrico, explosão ou ferimento.



Seja bastante cuidadoso ao retirar o produto da embalagem e ao instalá-lo.

- Pontas afiadas podem causar ferimentos. Tenha bastante cuidado com as beiradas da caixa e as barbatanas do condensador e do evaporador.



Para que seja feita a instalação sempre contate o vendedor ou o centro de assistência técnica do produto.

- Existe risco de incêndio, de choque elétrico, explosão ou ferimento.



Não instale o produto em uma bancada de instalação defeituosa.

- Isto pode causar ferimento, acidente, ou danos ao produto.



Assegure-se de que o local da instalação não irá se deteriorar com o passar do tempo.

- Se a base desmoronar, o aparelho de ar condicionado poderá cair junto com a base, causando danos a propriedade, falha do produto e danos de ordem pessoal.

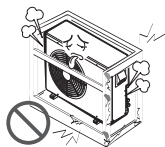

Nunca deixe o aparelho de ar condicionado ligado por muito tempo quando o ar do ambiente estiver muito úmido e a porta ou uma janela for deixada aberta.

- A umidade pode condensar e molhar ou danificar os móveis.



Usar bomba de vácuo ou gás inerte (azoto) quando fizer teste de fugas ou purga por ar. Não comprimir o ar ou oxigênio e não usar gases inflamáveis. Caso contrário, pode causar incêndio ou explosão.

- Existe risco de morte, lesões, incêndio ou explosão.

■ OPERAÇÃO

Nunca toque (opere) o produto com as mãos molhadas.

- Existe risco de incêndio ou de choque elétrico.



Nunca coloque um aquecedor ou equipamento similar perto do cabo de energia.

- Existe risco de incêndio ou de choque elétrico.

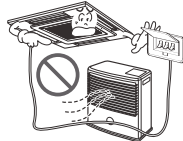

Nunca deixe as partes elétricas do produto ficarem molhadas.

- Pode causar um risco de incêndio, falha no produto, ou choque elétrico.



Não guarde ou use gás inflamável ou combustíveis perto do produto.

- Existe risco de incêndio ou falha no produto.



Se ouvir algum barulho estranho saindo do produto ou mesmo fumaça, desligue o dijonator, ou desconecte o cabo de energia.

- Existe risco de incêndio ou de choque elétrico.



Se o produto for molhado (alagado ou submerso em água) contate o serviço de assistência técnica.

- Existe risco de incêndio ou de choque elétrico.



Seja bastante cuidadoso para que água não entre no produto.

- Existe risco de incêndio, de choque elétrico ou dano ao produto.

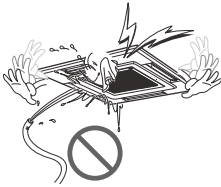

Desligue sempre o cabo de energia sempre que for fazer alguma limpeza ou manutenção no produto.

- Existe risco de choque elétrico.

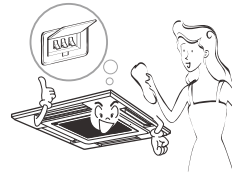

Quando o produto não for utilizado por um longo período de tempo, desligue o cabo de energia ou desligue o dijonator.

- Existe perigo de danos ao produto ou falha, ou também utilização não intencional.

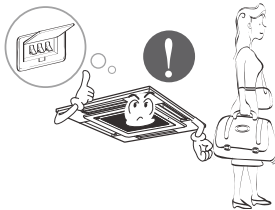

Cuidado para que ninguém possa tropeçar ou cair na parte da frente da unidade.

- Isto pode ocasionar em ferimentos pessoais e danos ao produto.



⚠ CUIDADO

■ INSTALAÇÃO

Sempre procure verificar a existência de vazamento de gás (refrigerante) após a instalação ou após reparos feitos com o produto.

- Baixos níveis do refrigerante podem causar falhas no produto.

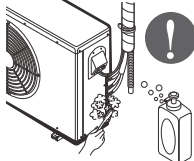

Instale a mangueira de drenagem para garantir que a água seja drenada para fora devidamente.

- Uma conexão mal feita pode acarretar vazamento de água.

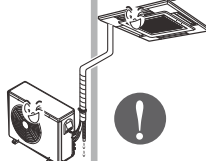

Mantenha o produto sempre em nível ao ser instalado.

- Isso irá evitar as vibrações.

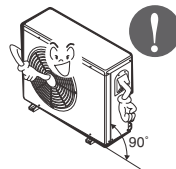

Não instale o produto em um local onde o barulho ou ar quente que sai da parte traseira do produto possa ser ofensivo a um vizinho ou causar danos à propriedade.

- Pode causar um problema para seus vizinhos.



Use sempre duas ou mais pessoas para transportar o produto.

- Evite danos pessoais.

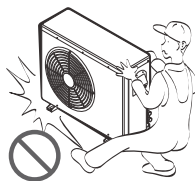

Nunca instale o produto em um local onde ele possa estar exposto diretamente ao vento vindo do mar (maresia).

- Pode causar corrosão no produto. Corrosão especialmente do condensador e das paletas do evaporador, causando ineficiência operacional ou mal funcionamento do produto.

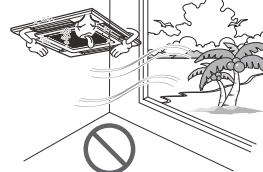

■ OPERAÇÃO

Nunca exponha sua pele diretamente ao ar frio por longos períodos de tempo. (Não sente em frente a corrente de ar).

- Pode fazer mal a sua saúde.



Não use o produto para propósitos especiais como preservar alimentos, obras de arte, etc. Este é um aparelho de ar refrigerado para o consumidor final, não um sistema de refrigeração de precisão.

- Existe o risco de danos ou perda de propriedade.

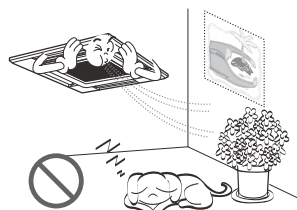

Nunca bloqueie a entrada ou a saída do fluxo de ar.

- Pode causar uma falha do produto.

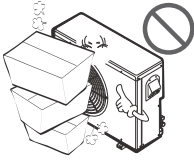

Use um pano macio, Nunca use detergentes, solventes, etc.

- Existe risco de incêndio, de choque elétrico ou danos as partes de material plástico do produto.



Não toque nas partes de metal do produto quando estiver removendo o filtro de ar. São partes muito afiadas.

- Existe risco de ferimentos pessoais.

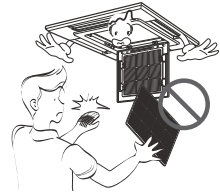

Não pise ou coloque alguma coisa em cima do produto. (unidade externa).

- Existe risco de danos pessoais e falha do produto.



Sempre coloque o filtro bem firmemente. Limpe o filtro a cada duas semanas ou mais frequente se for necessário.

- Um filtro sujo causa ineficiência do ar refrigerado e pode causar mal funcionamento do produto ou quebra.

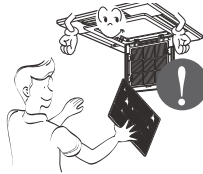

Não coloque as mãos ou nenhum outro objeto através das entradas e saídas de ar enquanto o aparelho estiver em funcionamento.

- Existem partes afiadas que se movimentam que podem causar ferimentos pessoais.

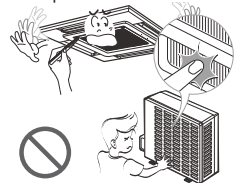

Não beba a água que for drenada do aparelho.

- Não se trata de água potável e pode causar graves problemas de saúde.

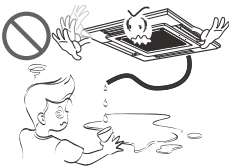

Use um banco firme ou uma escada ao fazer a manutenção do produto.

- Cuidado para não se ferir.

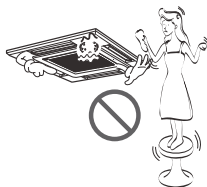

Substitua as pilhas usadas do controle remoto por pilhas novas do mesmo tipo. Não misture pilhas novas e usadas ou diferentes tipos de pilhas.

- Isso pode afetar a operação do produto adversamente.

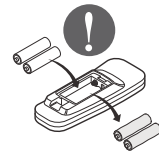

Não recarregue ou desmonte as pilhas. Nunca coloque uma pilha no fogo.

- Elas podem queimar e explodir .



Se o líquido da pilha entrar em contato com sua pele ou roupa, lave bem em água limpa. Não usar o controle remoto se as pilhas tiverem vazado.

- O produto químico das pilhas pode causar queimaduras ou outros riscos à sua saúde.



Introdução

Simbolos usados neste manual



Este simbolo alerta para o risco de choque elétrico.



Este simbolo alerta para riscos que podem danificar seu aparelho de ar condicionado.

NOTA





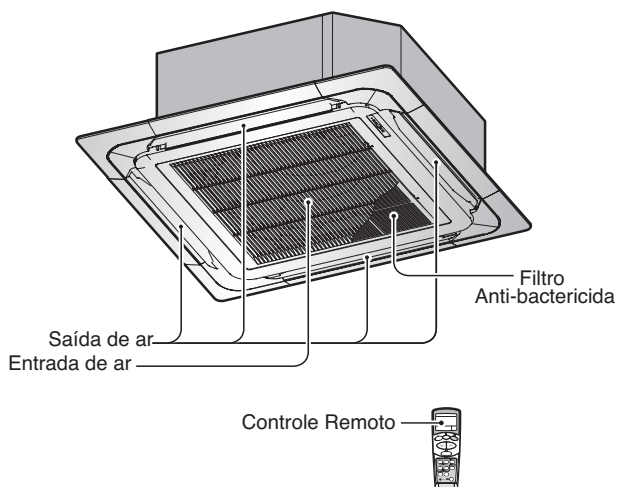

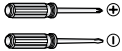

Este simbolo indica observações especiais.

Características

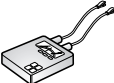
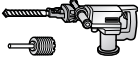

Instalações

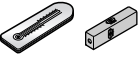
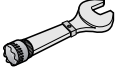
Ferramentas para a instalação

Figur	Nome	Figura	Nome
	Chave de fenda		Medidor de Ohms
	Furadeira elétrica		Chave hexagonal
	Trena de medição, faca		Medidor de Am
	Broca de perfuração		Detector de vazamentos de gás
	Chave inglesa		Termometro Nível horizontal
	Chave de porcas		Kit de rosqueamento

Instalação da unidade Interna, Entrada, Saída

Seleção do melhor local

1) Unidade interna

- Não deve haver nenhuma fonte de calor ou de vapor próxima da unidade.
- Não deve haver nenhum obstáculo que obstrua a circulação do ar.
- Um local onde exista uma boa circulação de ar.
- Um local onde a drenagem pode ser facilmente obtida.
- Um local onde a prevenção contra ruídos é levada em consideração.
- Não instale a unidade próxima à porta de saída
- Garanta os espaços indicados pelas setas da parede, teto ou outros obstáculos.
- A unidade interna deve manter um espaço para a manutenção.

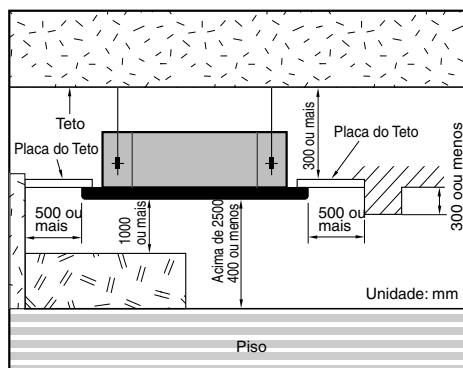

2) Unidade externa

- Se for colocado um toldo sobre a unidade para evitar a exposição direta aos raios solares ou à chuva, certifique-se que a radiação de calor do condensador não fique restrita.
- Não deve haver animais ou plantas que possam ser afetadas pela descarga do ar quente.
- Garanta os espaços indicados pelas setas do muro, teto, cercas ou outros obstáculos.

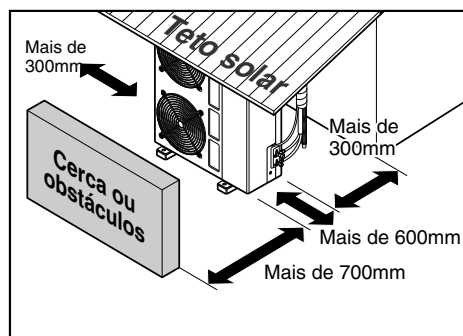

* Por favor use como folha de instalação, uma folha anexada ou cartão cancelado do fundo da embalagem.



Folha anexada

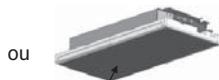

Cartão cancelado do fundo da embalagem.

* Ao usar a folha de fundo, por favor, use-a depois de separar a folha de instalação da embalagem, da parte inferior do produto usando uma faca etc como se mostra na imagem em baixo.

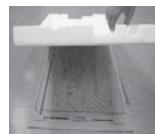

3) Comprimento da Tubulação e a elevação

Modelo	Tamanho do Tubo mm(inch)		Comprimento A(m)		Elevação B(m)		*Refrigerant e adicional (g/m)
	Gás	Líquido	Nominal	Máx.	Nominal	Máx.	
LT-H182QLE0	12.70(1/2")	6.35(1/4")	7.5	30	5	20	30
LT-C182QLE0	12.70(1/2")	6.35(1/4")	7.5	30	5	20	30

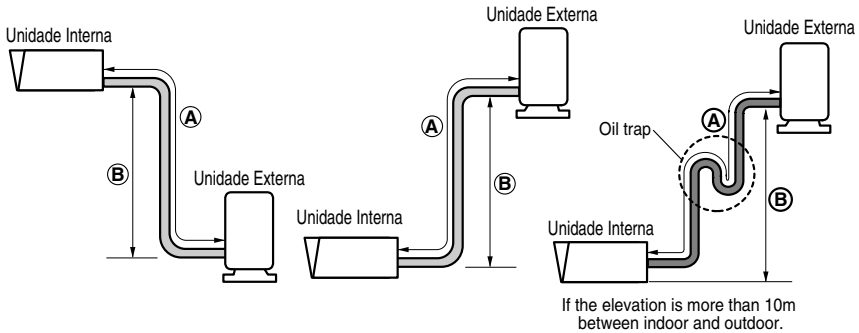

CUIDADO:

- Performance classificada para a linha refrigerante maior do tamanho de: 7.5 m
- A capacidade é baseada no tamanho padrão e o tamanho máximo permitido é em bases de confiabilidade.
- Carga indevida de refrigerante pode causar um ciclo anormal.
- A cada 10 metros deve ser instalado um sifão de óleo.

Dimensões de abertura do teto e localização do parafuso de sustentação

- As dimensões do modelo de papel para a instalação são as mesmas das dimensões de abertura do teto.
- Selecione e marque a posição dos parafusos de fixação e os orifícios da tubulação.
- Marque a posição dos parafusos de fixação levemente inclinados na direção de drenagem, depois de considerar a direção da mangueira de drenagem.
- Faça o orifício para o parafuso de fixação na parede.
- O tamanho do furo para as quadro buchas é de \varnothing 14,5mm & 40mm de profundidade.

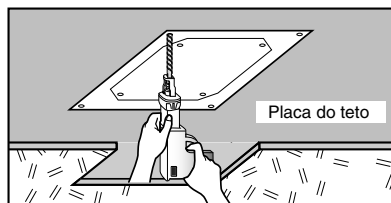
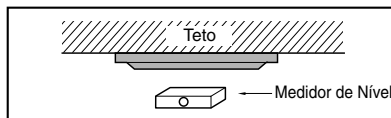
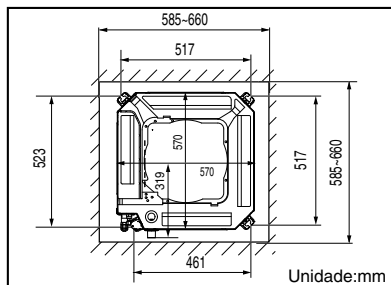

CUIDADO:

- Este condicionador de ar usa uma bomba de drenagem.
- Instale a unidade horizontalmente usando um medidor de nível.
- Durante a instalação, tenha cuidado para não danificar os fios elétricos.

NOTA

- Evite os seguintes locais para a instalação.
 1. Locais como restaurantes e cozinhas, onde uma quantidade considerável de fumaça do óleo e farinha é gerada. Isto pode causar a redução da eficiência da troca de calor, vazamentos de água ou mau funcionamento da bomba de drenagem. Nestes casos, realize os seguintes procedimentos;
 - Certifique-se de que o ventilador de ar é suficiente para eliminar todos os gases nocivos do local.
 - Garanta a distância suficiente na cozinha, para instalar o condicionador de ar em um local onde não exista aspiração de vapor de óleo.

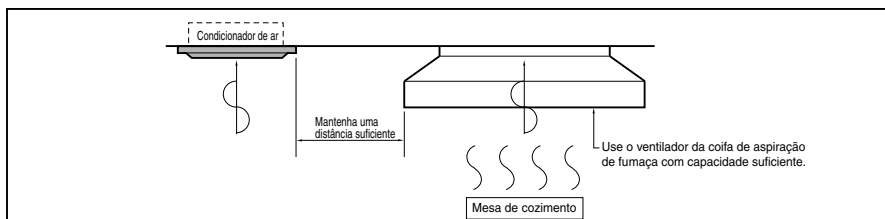

2. Evite instalar o condicionador de ar em circunstâncias onde são gerados óleos de cozinha ou pó de ferro.
3. Evite locais onde são gerados gases inflamáveis.
4. Evite locais onde são gerados gases nocivos.
5. Evite locais próximos a geradores de alta frequência.

Instalação da Unidade Interna

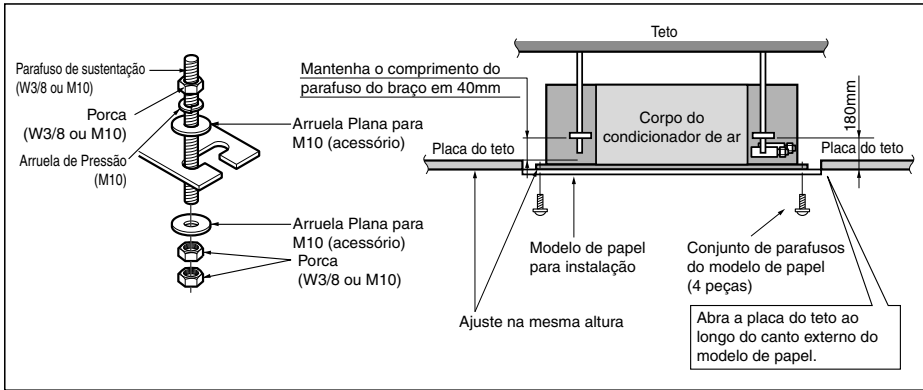

• As partes seguintes são opcionais.

- ① Parafuso de Sustentação - W 3/8 ou M10
- ② Porca - W 3/8 ou M10
- ③ Arruela de Pressão - M10
- ④ Arruela Plana - M10



CUIDADO: • Aperte a porca e o parafuso para evitar a queda da unidade.

• Fure o orifício da tubulação na parede levemente inclinada para o lado externo, usando uma furadeira de buraco central de 70 de diâmetro.

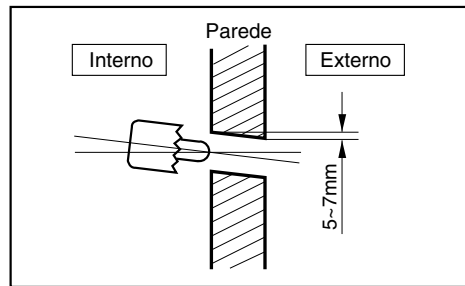

Instalação do Controle Remoto

• Embora o sensor de temperatura ambiente encontra-se na unidade interna, o controle remoto deve ser instalado em locais distantes da luz direta do sol e da alta umidade.

Instalação do controle remoto

- Selecione locais onde não haja respingos de água.
- Selecione a posição de controle antes de receber a aprovação do cliente.
- O sensor de temperatura ambiente é fabricado dentro da unidade interna.
- O controle remoto é equipado com um monitor de cristal líquido. Se esta posição estiver alta ou baixa, o display terá dificuldades de visualizar. (A altura padrão é 1,2 ~1,5m de altura)

Curso do fio do controle remoto

- Mantenha o fio do controle remoto distante da tubulação do líquido de refrigeração e da tubulação de drenagem.
- Para proteger o fio do controle remoto de ruídos elétricos, coloque o fio no mínimo a 5cm de distância de outros cabos de força (equipamento de áudio, aparelho de TV, etc.)
- Se o fio do controle remoto estiver preso à parede, providencie uma cobertura no topo do fio para evitar salpicos de água durante o seu funcionamento.

Preparação do controle remoto

Como montar na parede

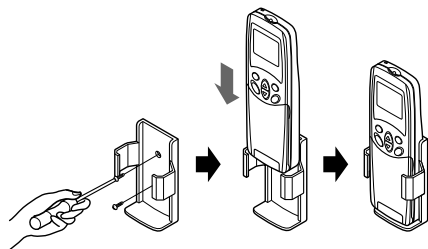

Como inserir as baterias

- 1** Remova a tampa da bateria do controle remoto.
 - Deslize a tampa de acordo com a direção da seta.
- 2** Coloque duas baterias.
 - Certifique-se que as direções (+) e (-) estão corretas.
 - Certifique-se que as duas baterias são novas.
- 3** Recoloque a tampa.
 - Deslize novamente para a posição original.



- Não use baterias recarregáveis, estas baterias podem diferir do padrão de pilha seca na forma, dimensão e desempenho.
- Remova as baterias do controle remoto se o condicionador de ar não for usado por um longo período de tempo.

Conexão da Fiação

- Abra a tampa da caixa de controle e conecte o fio do controle remoto na fiação elétrica interna.

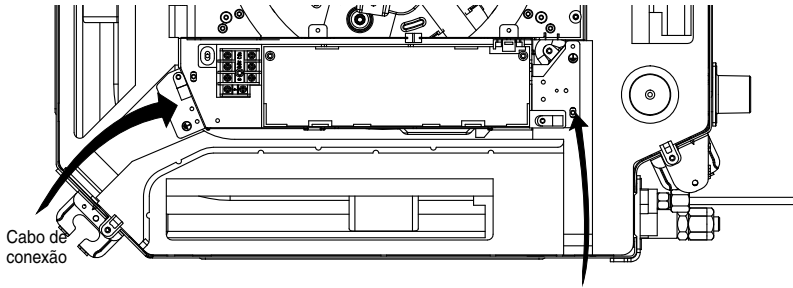

Fio do controle remoto

1 Fases 18k
Apenas no Modelo
para Aquecimento

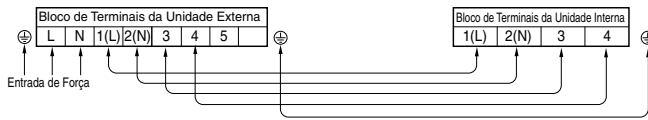

1 Fases 18k
Apenas no Modelo
para Refrigeração



! CUIDADO

O fio elétrico ligado à unidade externa deve estar de acordo com as seguintes especificações (Isolamento de borracha, tipo H07RN-F aprovado pela HAR ou SAA.)

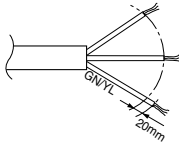

Capacidade	1 Fase
18k	2.1mm ²

O cabo de conexão ligado à unidade interna e externa deve estar de acordo com as seguintes especificações (Isolamento de borracha, tipo H05RN-F aprovado pela HAR ou SAA.)

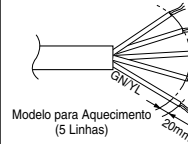

NORMAL
SEÇÃO TRANSVERSAL

Capacidade	1 Fase
18k	0.75mm ²

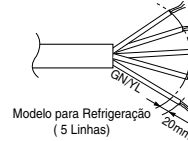

NORMAL
SEÇÃO TRANSVERSAL

Capacidade	1 Fase
18k	0.75mm ²

Se o fio de alimentação elétrica estiver danificado, ele deverá ser substituído por um fio especial ou um conjunto disponível pelo fabricante ou seu agente de serviços de assistência técnica.

⚡ ATENÇÃO: Assegure-se de que os parafusos do terminal estejam livres de qualquer folga.

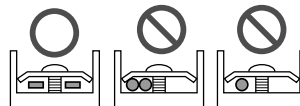

Ligar os fios da mesma bitola em ambos os lados.

FIANÇA ELÉTRICA

1. Toda fiação deve estar de acordo com as **NORMAS LOCAIS**.
2. Selecione uma fonte de energia que seja capaz de suprir a corrente exigida pelo condicionador de ar.
3. Alimente a fonte de energia na unidade através de quadro de distribuição projetado para este fim.
4. Os parafusos terminais dentro da caixa de controle podem se soltar devido à vibração durante o transporte. Verifique os parafusos para que a conexão não fique solta.
(Durante o uso do condicionador de ar com conexão solta pode ocorrer uma sobrecarga e danificar os componentes elétricos.)
5. Sempre realizar o aterramento do condicionador de ar com um fio terra e um conector de acordo com as **NORMAS LOCAIS**.

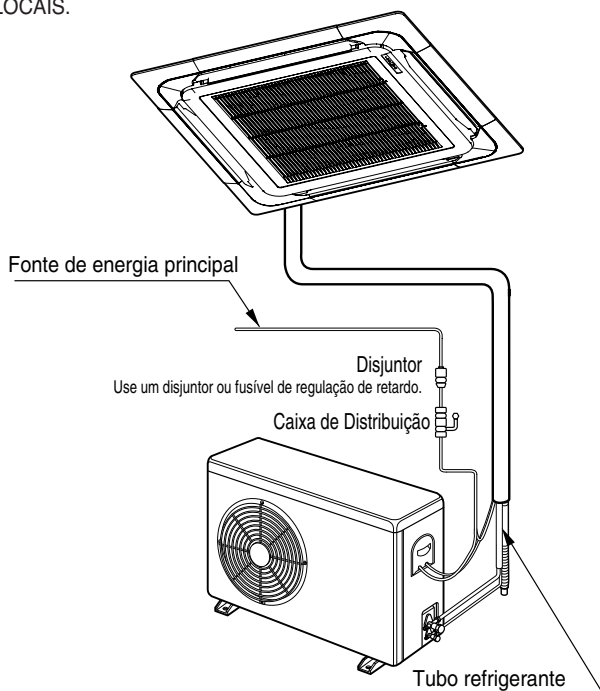

CONECTANDO O CABO À UNIDADE EXTERNA

1. Remova a tampa de controle da unidade, soltando o parafuso.
Conecte os fios nos terminais do quadro de controle individualmente, como descrito a seguir.
2. Ajuste o cabo no quadro de controle com um suporte (grampo).
3. Recoloque a cobertura de controle na posição original com o parafuso.
4. Use um disjuntor reconhecido de 20 A entre a fonte de energia e a unidade.
Um dispositivo de desconexão para desligar adequadamente todas as linhas de alimentação que devem ser fixadas.

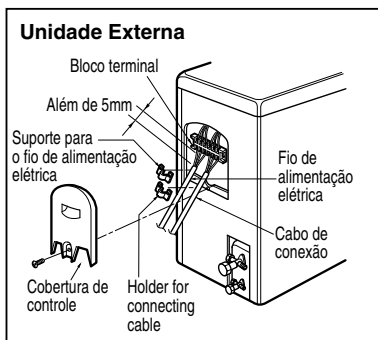

	Classificação
Disjuntor (A)	18k
	20

Tubos de conexão na Unidade Interna

• Preparação da Tubulação

A causa principal de vazamento de gás é um defeito de serviço de expansão. Execute o serviço de expansão corretamente de acordo com o seguinte procedimento.

1) Corte os tubos e o cabo.

- Use o conjunto de tubulação acessória ou os tubos comprados localmente.
- Meça a distância entre a unidade interna e a externa.
- Corte os tubos um pouco maiores do que as distâncias medidas.
- Corte o cabo 1,5m mais longo do que o comprimento do tubo.

2) Remoção das rebarbas

- Remova completamente as rebarbas da seção transversal do corte da mangueira/tubo.
- Coloque a extremidade do tubo/mangueira de cobre na direção descendente da qual você removeu as rebarbas, para evitar que elas caiam dentro da tubulação.

3) Colocação das porcas

- Remova as porcas vazadas presas na unidade interna e externa e coloque-as na mangueira/tubo depois de removido toda a rebarba. (Não é possível colocá-las depois do serviço de rebaixe)

4) Serviço de rebaixe

- Execute o serviço de rebaixe usando as ferramentas de rebaixe como mostrado abaixo.

Diâmetro externo		A
mm	polegadas	mm
Ø6.35	1/4	1.1~1.3
Ø9.52	3/8	1.5~1.7
Ø12.7	1/2	1.6~1.8
Ø15.88	5/8	1.6~1.8
Ø19.05	3/4	1.9~2.1

Segure a cobertura do tubo firmemente em uma barra (ou matiz), de acordo com as dimensões indicadas na tabela acima.

5) Verificação

- Compare o serviço de rebaixe com a figura abaixo.
- Se perceber que o rebaixe está defeituoso, corte a seção rebaixada e execute-o novamente.

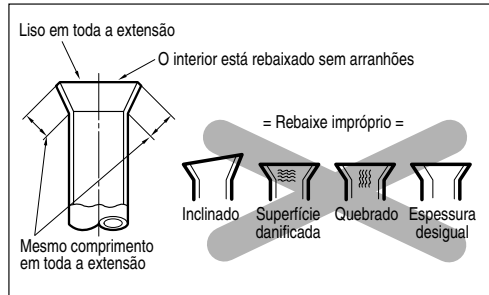
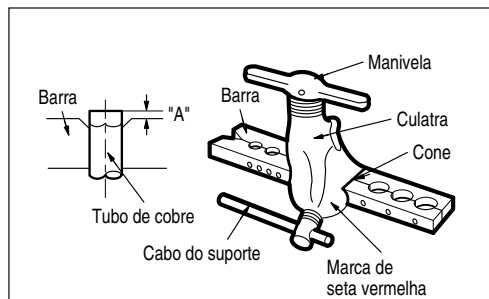
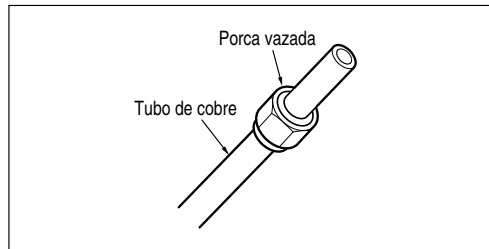
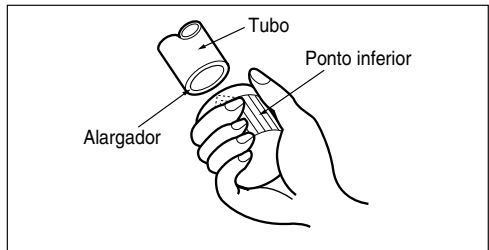
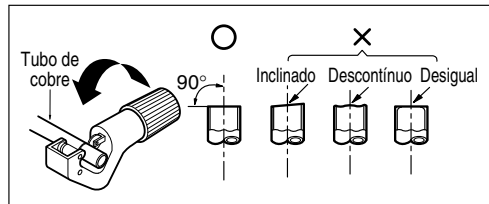

Conexão da Tubulação

1. Forme a tubulação de acordo com seu curso. Evite isolamentos e isolamentos laterais no mesmo ponto da tubulação por mais de três vezes. (Isto resultará no endurecimento do tubo.)
2. Depois da deformação da tubulação, alinhe os centros da união de fixação da unidade interna e da tubulação e aperte-os firmemente com chaves de porca.
3. Conecte o tubo na válvula de serviço ou válvula esférica que está localizada abaixo da unidade externa.
4. Depois de completar a conexão da tubulação, certifique-se de verificar se existem vazamentos de gás na conexão interna e externa.

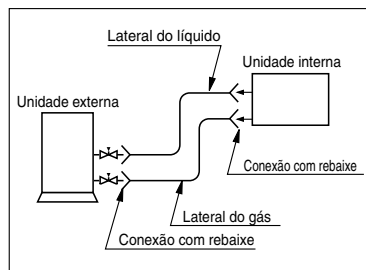

Secagem a vácuo

Depois de completar a conexão da tubulação, execute a secagem a vácuo na conexão da tubulação e na unidade interna.

A secagem a vácuo deve ser executada usando portas de serviço de ambas as válvulas laterais líquidas e de gás.

Modelo	Tubulação lateral de líquido	Tubulação lateral de gás
18k	Ø6.35mm	Ø12.70mm



CUIDADO: Use duas chaves de porca e aperte com um torque regular.

Torque de aperto da porca plana	
Ø6.35mm	1.8~2.5 kgf·m
Ø9.52mm	3.4~4.2 kgf·m
Ø12.7mm	5.5~6.6 kgf·m
Ø15.88mm	6.3~8.2 kgf·m
Ø19.05mm	9.9~12.1 kgf·m

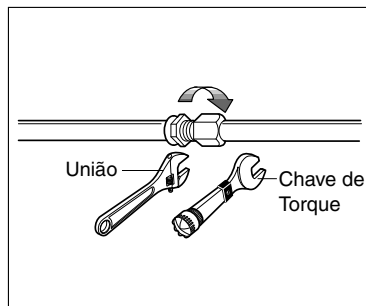

Instalação do painel decorativo

O painel de instalação já vem com as instruções de instalação.
Antes de instalar o painel decorativo, remover a cobertura de papel.

1. Retirar a embalagem e a grade de entrada de ar do painel frontal.

Grade frontal

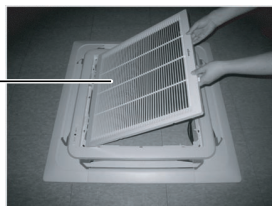

2. Remover as tampas dos cantos do painel.

Tampas dos cantos

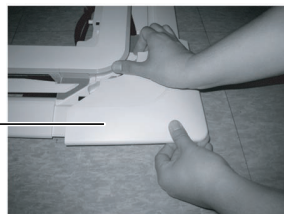

3. Colocar o painel na unidade prendendo os ganchos conforme mostrado na figura.

Clipes do ganchos

Gancho

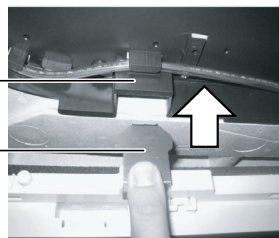

4. Inserir dois parafusos nos cantos diagonais do painel. Não aperte os parafusos totalmente. (A fixação dos parafusos está incluída na caixa da unidade interna).
Verifique o alinhamento do painel com o teto. A altura pode ser ajustada usando-se os parafusos de pendurar conforme mostrado na figura ao lado.
Inserir os outros dois parafusos e apertá-los todos firmemente.

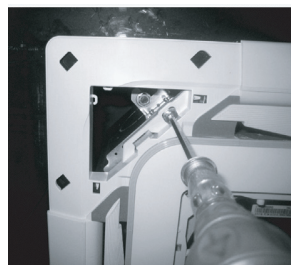

5. Colocar as tampas de cantos.

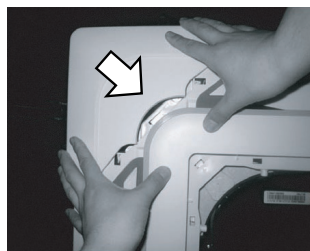

6. Soltar os dois parafusos da tampa do painel de controle.

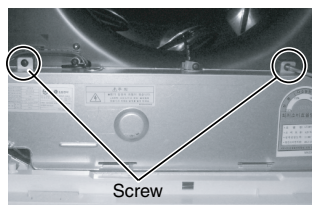

7. Ligar um conector de display e dois conectores do controle da pá da hélice do painel frontal na PCB da unidade interna.

A posição marcada no PCB é a seguinte:

Conector do display : CN-DISPLAY

Conector do controle da pá da hélice:
CN-VANE 1,2

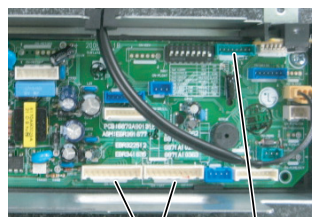

CN-VANE 1,2 CN-DISPLAY

8. Fechar a tampa da caixa de controle

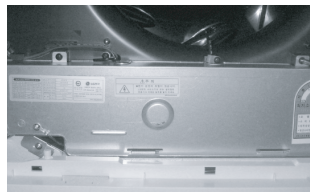

9. Instale a grade de entrada de ar e o filtro no painel.

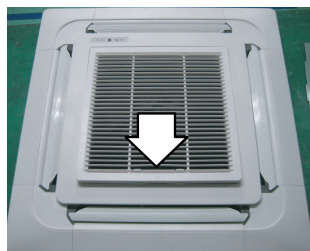

⚠ CUIDADO: Instale corretamente o painel decorativo.
Vazamentos de ar frio causa transpirações. ⇨ Vazamento de água.

Bom exemplo

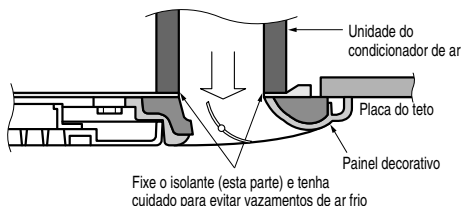

Mau exemplo

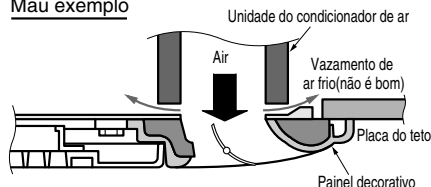

Tubulação de Drenagem da Unidade Interna

- A tubulação de drenagem deve estar inclinada para baixo (1/50 para 1/100): certifique-se de não deixar um declive maior-menor para evitar o fluxo inverso.
- Durante a conexão da tubulação de drenagem, certifique-se de não exercer força excessiva na porta de drenagem na unidade interna.
- O diâmetro externo da conexão de drenagem na unidade interna é de 32mm.

Material da Tubulação: Tubo de cloreto de polivinilo VP-25 e fixações da tubulação.

- Certifique-se de executar o isolamento de calor na tubulação de drenagem.

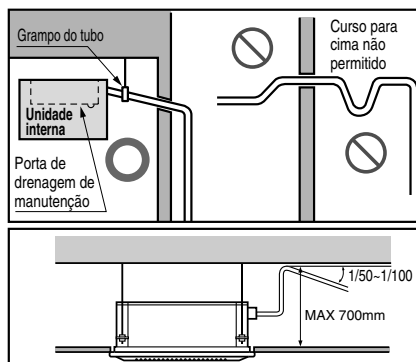

Material do isolamento de calor: espuma de polietileno com espessura maior de 8mm.

Teste de Drenagem

O condicionador de ar usa uma bomba de drenagem para drenar a água.
 Use os procedimentos seguintes para testar a operação da bomba de drenagem:

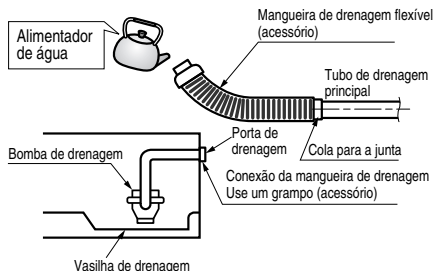

- Ligue o tubo de drenagem principal no exterior e deixe-o provisoriamente até o teste chegar ao fim.
- Alimente com água a mangueira de drenagem flexível e verifique a tubulação em busca de vazamentos.
- Certifique-se se a bomba de drenagem está funcionando normalmente e se existe algum ruído depois que a fiação elétrica estiver completada.
- Quando o teste tiver sido completado, ligue a mangueira de drenagem flexível na porta de drenagem na unidade interna.

⚠ CUIDADO: A mangueira flexível de drenagem fornecida não deve ser dobrada, nem aparafusada. Uma mangueira dobrada ou aparafusada pode causar uma fuga de água.

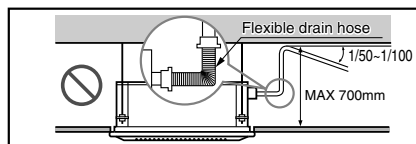

ISOLAMENTO DE CALOR

1. Use o material de isolamento de calor para a tubulação de refrigeração que possui uma excelente resistência ao calor (mais de 120°C).
2. Precauções em circunstâncias de alta umidade: Este condicionador de ar foi testado de acordo com as "Condições Padrões KS com Névoa" e foi confirmado que não apresenta defeitos. De qualquer maneira, se for operado por um longo período de tempo em atmosfera altamente úmida (temperatura de ponto de orvalho maior que 23°C), ocorrerão vazamentos de água. Neste caso, adicione material de isolamento de calor de acordo com os seguintes procedimentos:

- Material de isolamento de calor a ser preparado... Lã de vidro adiabático com espessura de 10 a 22mm.
- Bastão de lã de vidro em todos os condicionadores de ar localizados na área do teto.
- Em adição para um isolamento de calor normal (espessura: maior que 8mm) para tubulação de refrigeração (tubulação de gás: tubulação com bastão) e tubulação de drenagem, adicionalmente mais 10mm para 30mm de espessura de material.

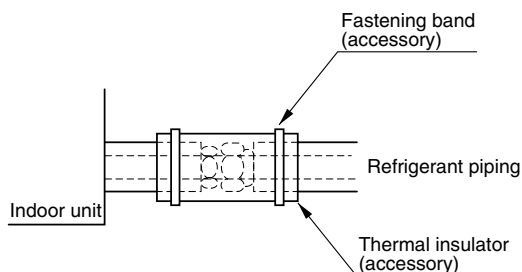

FORMATO DA TUBULAÇÃO

1. **Envolva a porção da conexão da unidade interna com o material de isolamento e prenda-a com duas faixas de plástico (para a tubulação correta)**
- Se você quer conectar uma mangueira de drenagem adicional, a extremidade da saída de drenagem deverá ser mantida distante do chão. (Não mergulhe-a dentro da água e fixe-a na parede para evitar mudança de ventilação.)

No caso da Unidade Externa tiver sido instalada abaixo da unidade interna.

2. **Feche a tubulação, a mangueira de drenagem e os cabos de conexão da parte inferior à superior.**
3. **Coloque as tubulações unidas, isolando toda a parede exterior e fixe-as na parede com cunhas ou equivalente.**

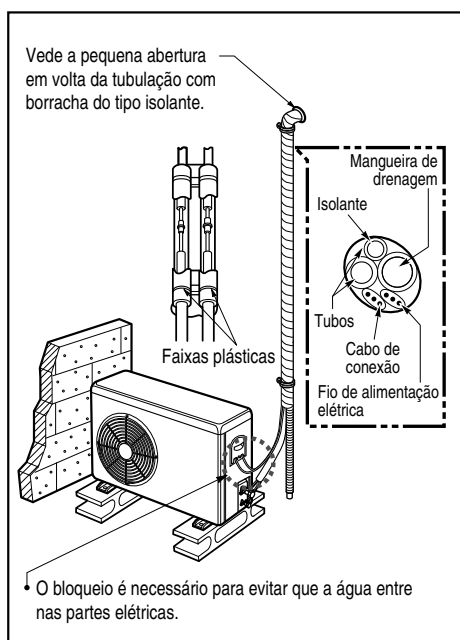

Em caso da Unidade Externa ter sido instalada por cima da posição da Unidade Interna

4. Feche a tubulação, a mangueira de drenagem e os cabos de conexão da parte inferior à superior.
5. Coloque as tubulações unidas, isolando toda a parede exterior e execute o isolamento para evitar que a água entre dentro da caixa.
6. Fixe a tubulação na parede com cunhas ou equivalentes.

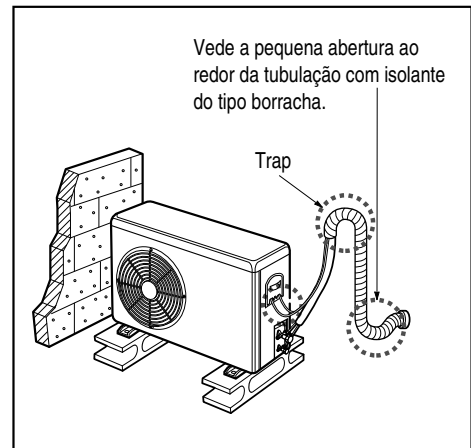

Expulsar o ar

Expulsar o ar

O ar e a umidade que permanecem no sistema de refrigerante possuem efeitos indesejáveis conforme mostrado abaixo: .

1. Aumento da pressão do sistema.
2. Aumento da corrente operacional.
3. Queda de eficiência da refrigeração ou do aquecimento.
4. A umidade no circuito de refrigeração poderá congelar bloqueando os tubos capilares.
5. A água poderá levar à corrosão de partes no sistema de refrigeração. Assim sendo, após a evacuação do sistema, faça um teste de vazamento na tubulação entre as unidades interna e externa.

Bomba de ar com bomba a vácuo

1. Verificar se as tubulações líquidas e de gás entre a unidade externa e a interna foram devidamente conectadas.
2. Remover a tampa da válvula de serviço de ambas os lados do gás e do líquido na unidade externa.
3. Confirmar que ambas as válvulas do lado do gás e do líquido estão nas posições de fechadas.
4. Ligar a válvula de distribuição (com o medidor de pressão) no lado da tubulação de gás.

⚠ CUIDADO:

Assegure-se de estar usando uma válvula de manômetro para purgar o ar. Caso tal válvula não esteja disponível, use uma válvula de parada para esse efeito. O botão "alto" na válvula do manômetro deve sempre ser mantido na posição de fechado.

5. E conectar o cilindro de nitrogênio na porta de serviço com as mangueiras de carga na válvula de distribuição .
6. Pressurizar o sistema para um máximo de 150 P.S.I.G com nitrogênio seco. Fechar a válvula do cilindro de nitrogênio assim que a leitura do medidor chegar em 150 P.S.I.G.

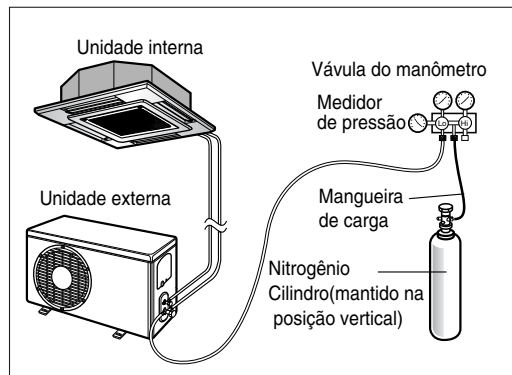



CUIDADO:

Para evitar que o nitrogênio entre para o sistema de refrigeração no estado líquido, a parte de cima do cilindro deve estar mais alta do que a parte de baixo quando você pressurizar o sistema. Normalmente o cilindro é usado na posição vertical.

7. Verificar se não há vazamentos com uma solução de sabão líquido. Fazer um teste de vazamento em todas as junções da tubulação (tanto interna quanto externas) e na válvula de serviço (ambos os lados de gás e do líquido).

Método da água e sabão

1. Remover as tampas das válvulas 2-way e 3-way.
2. Remover as tampas das porta de serviço da válvula 3-way.
3. Para abrir a válvula 2-way gire a haste da válvula no sentido oposto ao movimento dos ponteiros do relógio em aproximadamente 90°, espere por cerca de 2~3 segundos e feche-a.
4. Aplique uma água com sabão ou detergente líquido neutro nas conexões da unidade interna e da unidade externa com uma esponja macia para verificar a existência ou não de bolhas nas juntas da tubulação.
5. Se saírem bolhas existe vazamento na tubulação.

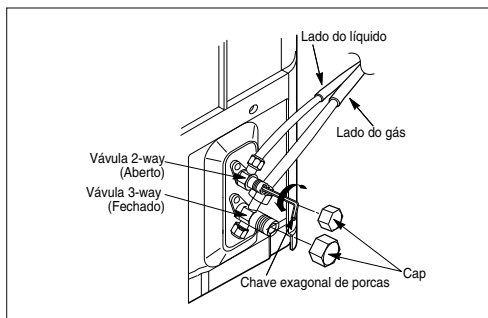

Evacuação

1. Se o sistema não apresentar nenhum vazamento, libere um pouco a pressão do nitrogênio ao desapertar o conector da mangueira de carga no cilindro de nitrogênio. Desconectar a mangueira do cilindro quando a pressão alcançar o estado normal.

2. Purgar: Conectar a ponta da mangueira de carga na bomba à vácuo e purgar a conexão da unidade interna. Verificar se o botão "Lo" do manômetro da válvula de distribuição está aberto. Ligue a bomba à vácuo.

Verificar se o botão "Lo" do manômetro da válvula de distribuição está aberto. Ligue a bomba à vácuo.
O tempo para a operação de purga varia de acordo com o tamanho da tubulação e com a capacidade da bomba à vácuo.

- O grau de vácuo deverá ser abaixo de 0.8 Torr.
- Logo que o vácuo desejado tiver sido alcançado, feche o botão "Lo" do manômetro da válvula de distribuição e páre a bomba de

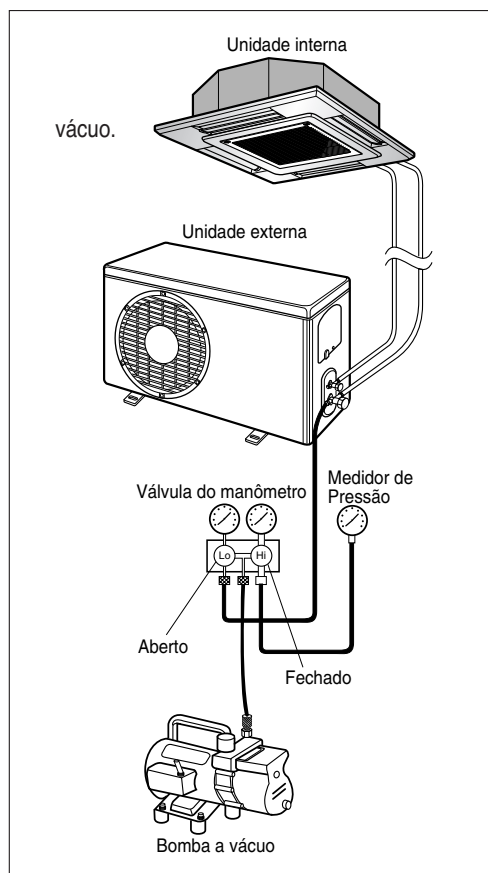

3. Logo que o vácuo desejado tiver sido criado, desconecte a bomba à vácuo e abra a haste da válvula do lado do líquido girando-a na direção contrária aos ponteiros do relógio com uma chave de torque.
4. Abra completamente a válvula do lado do gás girando no sentido contrário aos ponteiros do relógio com uma chave de torque de válvulas de serviço.
5. Remova lentamente a mangueira de carga que está conectada à porta de serviço do lado do gás (para liberar a pressão).
6. Substitua de volta o parafuso de cobre e sua capa na porta de serviço do lado do gás. Aperte o parafuso de cobre com uma chave de torque ajustável para evitar a ocorrência de qualquer vazamento do sistema.
7. Aperte de volta a tampa da válvula em ambas as válvulas de serviço de ambos os lados, do líquido e do gás.

Funcionamento do teste

1) PRECAUÇÕES DURANTE O FUNCIONAMENTO DO TESTE

- O fornecimento da força inicial deve fornecer pelo menos 90% da tensão nominal. De outro modo, o condicionador de ar não poderá ser operado.



CUIDADO:

- ① Para o funcionamento do teste, execute em primeiro lugar a operação de refrigeração mesmo durante a estação de calor. Se a operação de aquecimento é feita primeiro, pode causar problemas no compressor. Então, deve se prestar muita atenção.
- ② Execute o teste durante mais de 5 minutos sem falhas.
(O teste será cancelado 18 minutos depois, automaticamente)

- O teste irá começar pressionado o botão de verificação de temperatura ambiente e o botão temporizador inferior durante 3 segundos, ao mesmo tempo.
- Para cancelar o teste, pressione qualquer botão.

CHECK THE FOLLOWING ITEMS WHEN INSTALLATION IS COMPLETED

- Depois do trabalho completo, certifique-se de medir e gravar as propriedades de funcionamento do teste e armazenar os dados medidos, etc.
- Os itens de medição são a temperatura ambiente, a temperatura externa, a temperatura de aspiração, a temperatura de ventilação externa, velocidade do vento, volume de vento, tensão, corrente, presença de vibração ou ruídos anormais, pressão de operação, temperatura da tubulação, pressão de compressão.
- Assim como a estrutura e a aparência, verifique os seguintes itens.

- | | |
|--|---|
| <input type="checkbox"/> A circulação de ar é adequada? | <input type="checkbox"/> Tem algum interruptor do controle remoto operando? |
| <input type="checkbox"/> A drenagem está lenta? | <input type="checkbox"/> Existe alguma fiação com defeito? |
| <input type="checkbox"/> O isolamento de calor está completo (tubulação de drenagem e refrigeração)? | <input type="checkbox"/> Os parafusos do terminal estão soltos? |
| <input type="checkbox"/> Existe algum vazamento de refrigerante? | |

M4.....118N·cm{12kgf·cm} M5.....196N·cm{20kgf·cm}
M6.....245N·cm{25kgf·cm} M8.....588N·cm{60kgf·cm}

2) Conexão da alimentação elétrica

1. Conecte o fio de alimentação elétrica à alimentação elétrica independente.
 - É necessário um disjuntor.
2. Opere a unidade por quinze minutos ou mais.

3) Avaliação do desempenho

1. Meça a temperatura do ar e da descarga interna.
2. Certifique-se de que a diferença entre a temperatura interna e a de descarga é maior que 8°C (Refrigeração) ou no sentido inverso (Aquecimento).

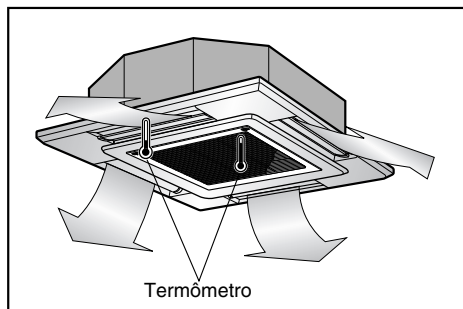

CUIDADO

Depois de confirmadas as condições acima, prepare a fiação como descrito a seguir:

1. Nunca deixe de ter uma linha de energia individual especialmente para o condicionador de ar. Como para o método da fiação, guie-se pelo diagrama do circuito disposto na parte interna da cobertura da caixa de controle.
2. Providencie um disjuntor entre a fonte de alimentação e a unidade.
3. Os parafusos que prendem a fiação no gabinete das fixações elétricas servem para dissipar as vibrações às quais a unidade fica sujeita durante o transporte. Verifique os mesmos e certifique-se de que todos estão presos firmemente. (Se eles forem perdidos, a fiação poderá queimar).
4. Especificações da fonte de energia.
5. Confirme que a capacidade elétrica é suficiente.
6. Certifique-se se a tensão inicial é mantida por mais de 90 % da tensão nominal marcada na placa de classificação.
7. Confirme que a espessura do cabo é a especificada nas especificações de fontes de energia. (De modo particular, observe a relação entre o comprimento do cabo e a espessura).
8. Cuidado para nunca colocar o disjuntor de dispersão em um local molhado ou empoeirado.
9. Os seguintes problemas poderiam ser causados pela oscilação de tensão.
 - Vibrações do interruptor magnético, danos no ponto de contato ou no disjuntor, distúrbios na função normal do dispositivo de proteção de sobrecarga.
 - A energia correta para a partida não é fornecida ao compressor.

APRENDIZAGEM

Ensine ao cliente os procedimentos de operação e manutenção, usando o manual de operações (limpeza do filtro de ar, controle de temperatura, etc.).

Guia de instalação à beira mar

! CUIDADO

1. Os aparelhos de ar condicionado não devem ser instalados em áreas onde sejam produzidos gases corrosivos, como gases ácidos ou alcalinos.
2. Não instale o produto num local onde possa ficar directamente exposto a ventos marítimos (salitre). Tal pode causar a corrosão do produto. A corrosão, sobretudo das alhetas do condensador e do evaporador, pode causar a avaria do produto ou um desempenho deficiente.
3. Se a unidade externa for instalada à beira-mar, deve evitar a exposição directa aos ventos marítimos. Caso contrário, será necessário um tratamento adicional anti-corrosão para o permutador de calor.

Seleccionar a localização (Unidade Externa)

- 1) Se a unidade externa for instalada à beira-mar, a exposição directa aos ventos marítimos deve ser evitada. Instale a unidade externa do lado oposto à direcção dos ventos marítimos.

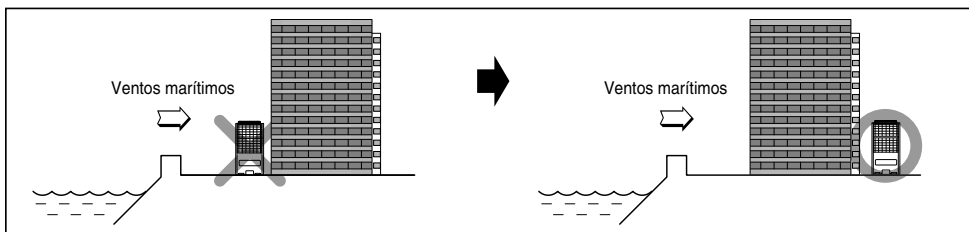

- 2) Nesse caso, para instalar a unidade externa à beira-mar, instale uma vedação para não ficar exposta aos ventos marítimos.

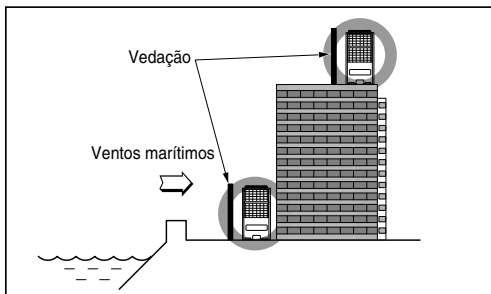

- Esta deve ser suficientemente forte, por exemplo, em cimento, para impedir a exposição aos ventos marítimos.
- A altura e a largura devem ser de 150% em relação à unidade externa.
- Deve ser mantido mais de 70 cm de espaço entre a unidade externa e a vedação para facilitar o fluxo de ar.

- 3) Seleccione um local bem arejado.

1. Se não puder cumprir as instruções anteriores para a instalação marítima, por favor contacte a LG Electronics para o tratamento adicional anti-corrosão.
2. Faça uma limpeza periódica (mais de uma vez por ano) do pó e das partículas incrustadas no permutador de calor, utilizando água.

