

MANUAL DE INSTALACIÓN

AIRE ACONDICIONADO

- Lea este manual de instrucciones completamente antes de instalar el producto.
- El trabajo de instalación debe realizarse de acuerdo con el Reglamento Eléctrico nacional y únicamente por personal autorizado.
- Después de leer completamente este manual de instalación, guárdelo para futuras consultas.

TYPE : VENTILADOR

Traducción de las instrucciones originales

ÍNDICE

Requisitos de instalación

Precauciones de seguridad	3
Introducción	6
Símbolos usados en este manual.....	6
Diagrama de dimensiones...	6
Instalación	11
Mapa de instalación	11
Instalación del cuerpo principal	14
Conexión de conducto.....	14
Método de conexión de cable de alimentación	16
Conexión del control remoto (Accesorio)	17
Nombre y función del controlador remoto	17
Instrucciones de instalación...	18
Control de grupo.....	20
Configuración del instalador - Cómo acceder al modo de configuración del instalador	22
Conexión de control central(Accesorios)	24
Funcionamiento de prueba ...	25
Método para funcionar y Seleccione volumen de aire- operación de ventilación única ...	25
Método para funcionar y Seleccione volumen de aire - Funcionamiento interconectado con ventilación	26
En caso de encontrar un problema en la prueba de funcionamiento	27
Designación del modelo	28
Emisiones de ruido aéreo	28

Piezas necesarias

- Tornillos
- Tuercas
- Perno de fijación al techo (M10~12)
- Arandela

- Cinta de aluminio
- Tornillos

Herramientas necesarias

- Destornillador
- Llave fija

- Cortador

- Cortador

- Destornillador

Precauciones de seguridad



Para evitar daños en el usuario u otras personas y daños materiales, deben seguirse las siguientes instrucciones.

- Un funcionamiento incorrecto causado por ignorar las instrucciones causará daños personales o materiales. La seriedad se clasifica según los siguientes indicadores.

⚠ ADVERTENCIA Este símbolo indica la posibilidad de muerte o heridas serias.

⚠ PRECAUCIÓN Este símbolo indica la posibilidad de heridas o daños materiales.

- El significado de los símbolos de este manual se muestra a continuación.

	Asegúrese de no hacer.
	Asegúrese de seguir las instrucciones.

⚠ ADVERTENCIA

■ Instalación

No utilice un cortacircuitos defectuoso o con una capacidad nominal inferior a la necesaria. Utilice este dispositivo en un circuito dedicado.

- Existe el riesgo de fuego o descargas eléctricas.

Para los trabajos eléctricos, póngase en contacto con el distribuidor, el vendedor, un electricista cualificado o un Servicio técnico autorizado.

- No desmonte ni repare el producto. Existe el riesgo de fuego o descargas eléctricas.

Incluya siempre una toma de tierra con la conexión del producto.

- Existe el riesgo de fuego o descargas eléctricas.

Instale el panel y la cubierta de la caja de control con seguridad.

- Existe el riesgo de fuego o descargas eléctricas.

Instálela siempre en un circuito y cortacircuitos dedicado.

- Un cableado o instalación inadecuada puede causar fuego o descargas eléctricas.

Utilice un cortacircuitos o fusible con la clasificación adecuada.

- Existe el riesgo de fuego o descargas eléctricas

No modifique ni alargue el cable de alimentación.

- Existe el riesgo de fuego o descargas eléctricas.

No instale, retire ni vuelva a instalar la unidad usted mismo (cliente).

- Existe el riesgo de fuego, descargas eléctricas, explosión o heridas.

Tenga cuidado al desembalar e instalar el producto.

- Los bordes afilados podrían causar heridas.

Para la instalación, póngase siempre en contacto con el distribuidor o un Servicio técnico autorizado.

- Existe el riesgo de fuego, descargas eléctricas, explosión o heridas.

Para volver a instalar un producto ya instalado, póngase en contacto con un distribuidor o Centro de servicio técnico autorizado.

- Existe el riesgo de fuego, descargas eléctricas, explosión o heridas.

Instale la entrada de aire en un lugar en el que no absorba aire contaminado.

- Podría causar varios accidentes, incluyendo la asfixia, debido a la succión de gases perjudiciales (CO, etc.)

Instale este producto en entornos donde el aire exterior de entrada cumpla con las siguientes condiciones: el rango de temperatura está entre -15°C y $+40^{\circ}\text{C}$ y la humedad relativa es 80% o menos.

No instale el producto en una base de instalación defectuosa.

- Esto podría causar daños personales, accidentes o daños al producto.

No abra la cubierta de mantenimiento del cuerpo principal durante el funcionamiento.

- En caso contrario podría causar descargas eléctricas.

No instale el producto en un almacén refrigerado, piscina de agua caliente o en otra ubicación donde la temperatura y la humedad sean significativamente diferentes.

- Existe el riesgo de descargas eléctricas o averías.

Use los cables eléctricos designados para las conexiones del panel de terminales y conecte los cables de forma segura para que no se desconecten. (Si no se asegura una conexión adecuada podría causarse fuego.)

Evite que el producto funcione durante un largo periodo de tiempo cuando la humedad sea muy alta y se haya dejado una puerta o ventana abierta.

- La humedad puede condensarse y mojar o dañar los muebles.

Utilice el orificio de succión de aire de exterior con la red instalada para asegurar que los pájaros no puedan entrar.

- Retire los elementos extraños, como por ejemplo, un nido de pájaros. En caso contrario, podría agotarse el oxígeno del interior.

Instale este producto en un entorno donde la temperatura vaya de -10°C a $+45^{\circ}\text{C}$ y la humedad relativa sea menor al 80%. Si se espera que se forme condensación, caliente el aire fresco del exterior usando un calentador de tuberías.

Al pasar conductos de metal por edificios de madera con remaches metálicos, refuerzos de cable o metal, deberán instalarse de tal forma que no hagan contacto eléctrico con las partes metálicas. (Las fugas de electricidad podrían causar fuego)

■ Funcionamiento

Evite el equipo de incendios

- Existe riesgo de fuego.

Si el producto se moja (se inunda o sumerge), póngase en contacto con un Servicio técnico autorizado.

- Existe riesgo de fuego o descargas eléctricas.

No toque el circuito o cortacircuitos con las manos mojadas

- Existe riesgo de descarga eléctrica.

Cuando no se vaya a usar el producto durante un largo periodo de tiempo, desenchufe el cable de alimentación o interrumpa la alimentación con el cortacircuitos.

- Existe riesgo de daños o averías en el producto o de un funcionamiento no deseado.

No guarde ni use gas inflamable o combustibles cerca del producto.

- Existe riesgo de fuego o averías en el producto.

Cuando haya fugas de gas inflamable, corte el circuito de gas y abra una ventana para ventilar la sala antes de encender el producto.

- No utilice el teléfono ni encienda o apague interruptores. Existe riesgo de explosión o fuego.

Tenga cuidado para que no entre agua en el producto.

- Existe el riesgo de fuego, descargas eléctricas o daños al producto.

Al limpiar o reparar el producto, desconecte la alimentación.

- Existe riesgo de descarga eléctrica.

Los conductos exteriores deben inclinarse hacia abajo (1/30 o más) hacia el exterior desde la unidad del ventilador y correctamente aislados. (La entrada del agua de lluvia puede causar fugas eléctricas, fuego o daños materiales.)

Debe utilizar siempre guantes en los trabajos de instalación. (Existe riesgo de daños personales.)

PRECAUCIÓN
■ Instalación**No conecte el cable de toma de tierra al marco de la ventana o la llave de agua.**

- Existe riesgo de descarga eléctrica.

No instale el producto en un lugar con humo o aceite como una cocina o fábrica.

- De hacerlo, el aceite podría adherirse al filtro o el intercambiador de calor y causar problemas.

Instale el producto en un lugar aislado del aire del exterior.

- En caso de instalar el producto en el exterior de la capa de aislante, en invierno podría ocurrir condensación en el interior del cuerpo principal. Y causará descargas eléctricas o goteo de condensación.

Mantenga el equipo nivelado mientras lo instala.

- Para evitar vibraciones o fugas de agua.

Para mover y transportar el producto son necesarias dos personas.

- Evitará daños personales.

No instale el producto en un lugar donde pueda estar expuesto al viento marino (viento salado) directamente.

- Podría causar corrosión en el producto. La corrosión, en particular en las aletas del condensador y el evaporador, podrían causar averías en el producto o un funcionamiento ineficaz.

■ Funcionamiento**Utilice un paño suave para limpiarlo. No utilice detergentes agresivos, cera o disolventes, etc...**

- Si lo hace el color o la superficie del producto podrían deteriorarse.

Limpie el filtro y el intercambiador de calor regularmente y use guantes para la limpieza.

- La acumulación de una masa de polvo podría deteriorar el volumen de aire.

No use el producto con fines especiales, como conservar comida, obras de arte, etc... es un ventilador doméstico, no un sistema de refrigeración de precisión.

- Existe riesgo de daños o pérdidas de propiedad.

No bloquee la entrada o la salida del caudal de aire.

- Podría causar averías en el producto.

No pise ni coloque nada sobre el producto.

- Existe riesgo de daños personales y de avería del producto.

Introducción

Símbolos usados en este manual



Este símbolo le alerta del riesgo de descargas eléctricas.



Este símbolo le alerta de riesgos que pueden causar daños al producto.

AVISO

Este símbolo indica que existen comentarios especiales.

Diagrama de dimensiones

Modèle : LZ-H015GBA2

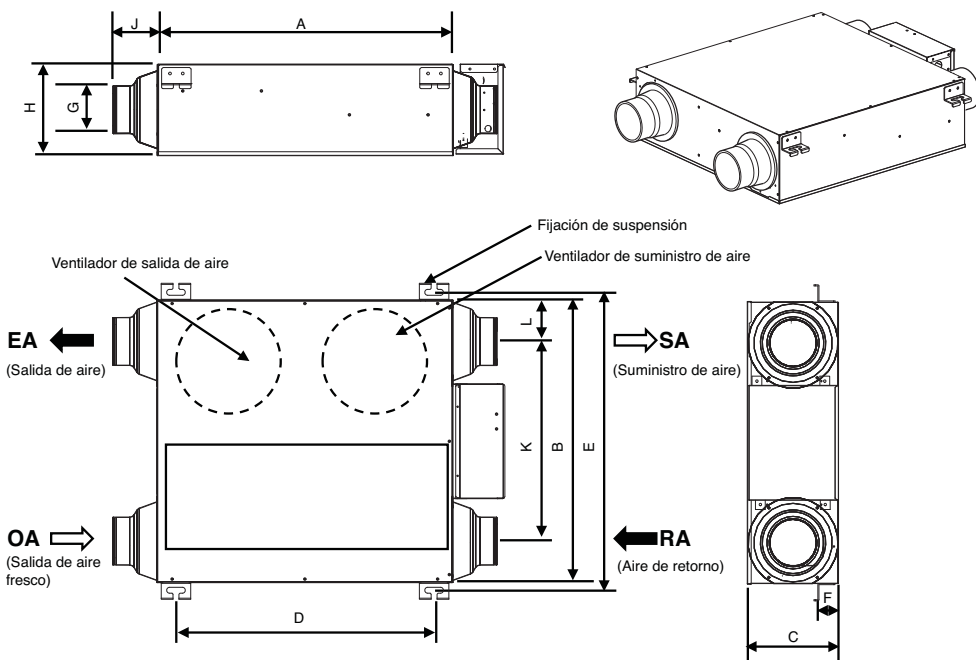

Unidad : mm

Modèle	Figura			Lugar para la fijación de suspensión			Diámetro nominal	Aleta de conexión de conducto			Lugar para conducto		Peso kg
	A	B	C	D	E	F		G	H	J	K	L	
LZ-H015GBA2	605	570	185	525	603	40	100	97	184	90	394	100	22

* Se destaca la necesidad de asegurar suficiente espacio para un mayor mantenimiento que las dimensiones descritas en el servicio del producto.

Modèle : LZ-H025GBA2 / LZ-H035GBA2

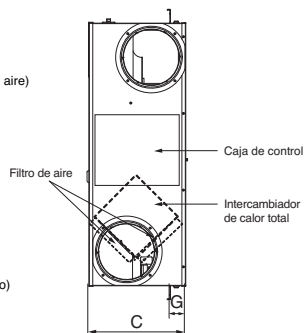
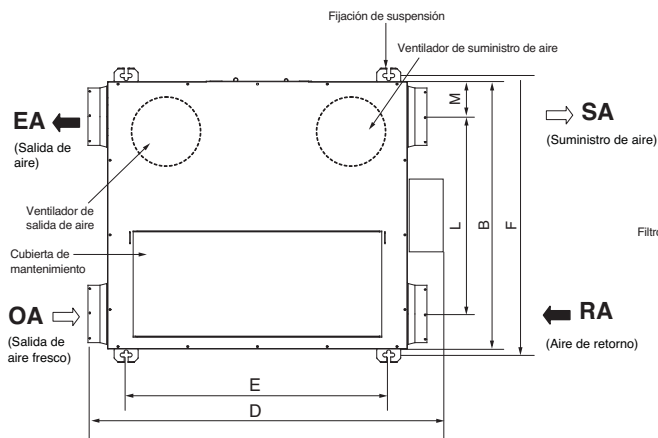
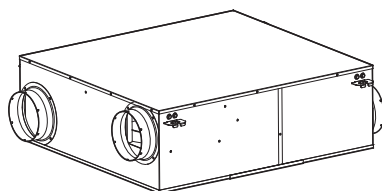
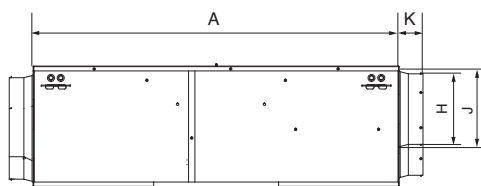

Unidad : mm

Modèle	Figura				Lugar para la fijación de suspensión			Diámetro nominal	Aleta de conexión de conducto			Lugar para conducto		Peso kg
	A	B	C	D	E	F	G		H	J	K	L	M	
LZ-H025GBA2	750	680	250	850	657	711	40	150	146	155	50	502	89.2	32
LZ-H035GBA2														

* Se destaca la necesidad de asegurar suficiente espacio para un mayor mantenimiento que las dimensiones descritas en el servicio del producto.

Modèle : LZ-H050GBA2

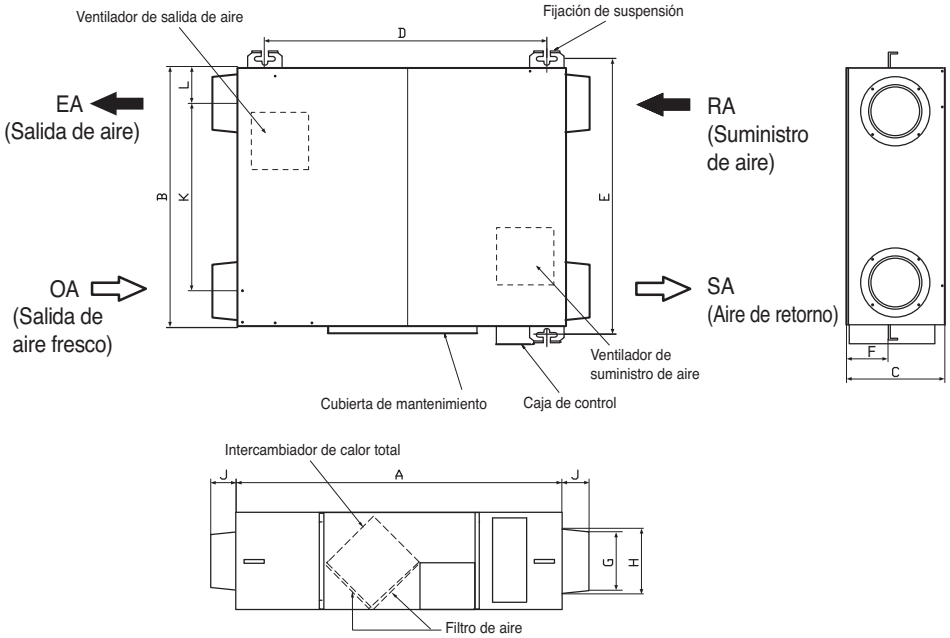

Unidad : mm

Modèle	Figura			Lugar para la fijación de suspensión			Diámetro nominal	Aleta de conexión de conducto			Lugar para conducto		Peso
	A	B	C	D	E	F		G	H	J	K	L	kg
LZ-H050GBA2	1014	988	273	939	1025	135	200	194	252	96	590	198	44

* Se destaca la necesidad de asegurar suficiente espacio para un mayor mantenimiento que las dimensiones descritas en el servicio del producto.

Modèle : LZ-H080GBA2 / LZ-H100GBA2

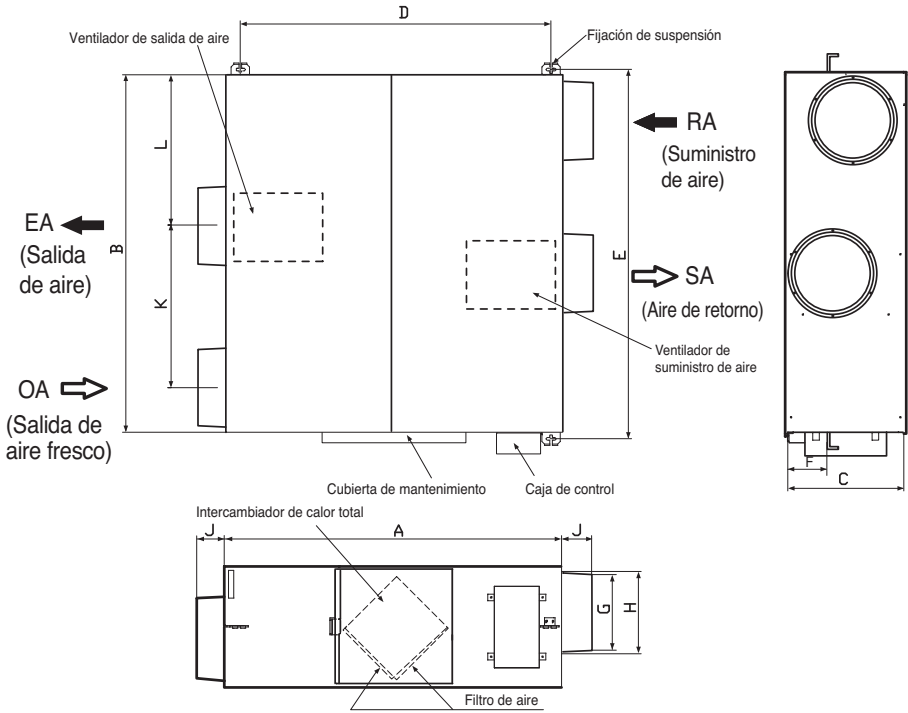

ESPAÑOL

Unidad : mm

Modèle	Figura			Lugar para la fijación de suspensión			Diámetro nominal	Aleta de conexión de conducto			Lugar para conducto		Peso kg
	A	B	C	D	E	F		G	H	J	K	L	
LZ-H080GBA2 LZ-H100GBA2	1062	1140	365	987	1176	180	250	242	253	98	513	481	60

* Se destaca la necesidad de asegurar suficiente espacio para un mayor mantenimiento que las dimensiones descritas en el servicio del producto.

Modèle : LZ-H150GBA2 / LZ-H200GBA2

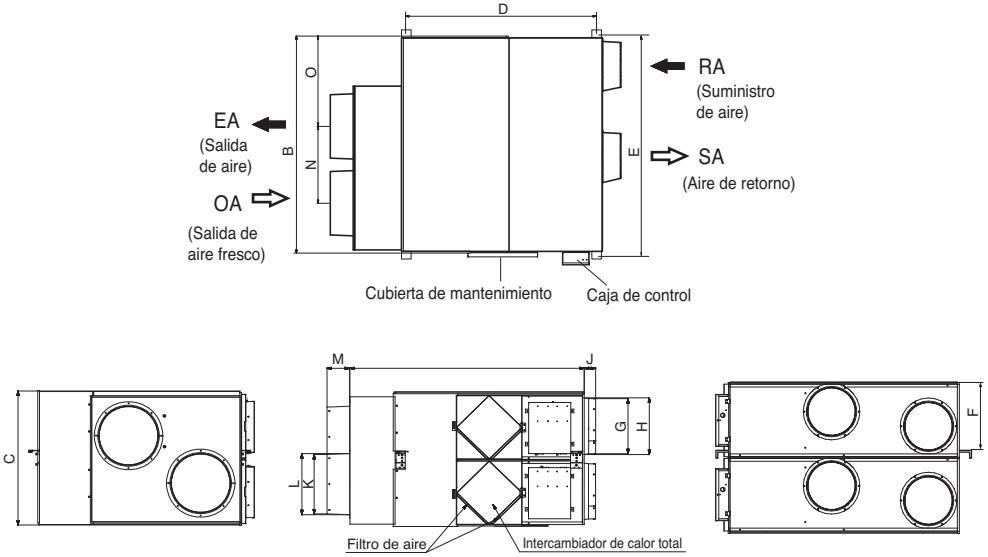

Unidad : mm

Modèle	Figura			Lugar para la fijación de suspensión			Aleta de conexión de conducto					Peso
	A	B	C	D	E	F	G	H	J	K	L	(kg)
LZ-H150GBA2 LZ-H200GBA2	1313	1140	738	987	1176	339	242	253	98	340	350	140

* Se destaca la necesidad de asegurar suficiente espacio para un mayor mantenimiento que las dimensiones descritas en el servicio del producto.

Instalación

Mapa de instalación (LZ-H015GBA2/LZ-H025GBA2/LZ-H035GBA2)

■ UN DIAGRAMA PLANO

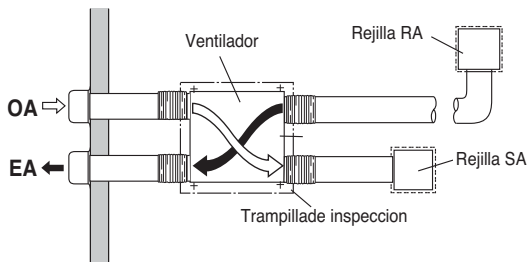

■ UNA VISTA FRONTAL

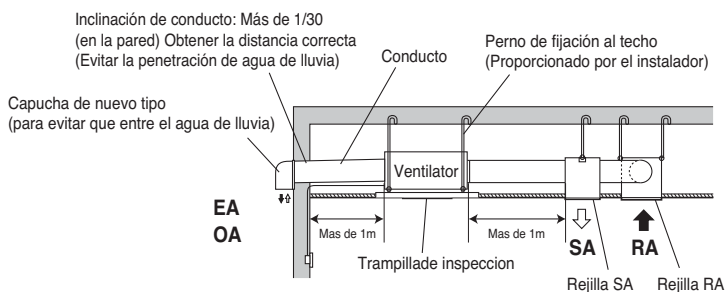

■ VISTA TRIDIMENSIONAL

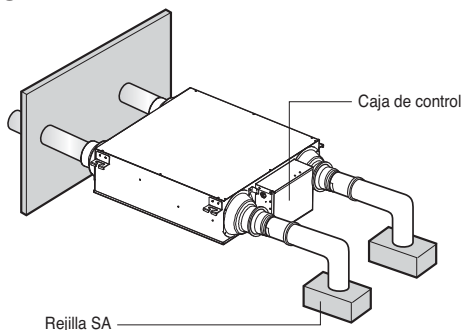

■ INSTALACIÓN DE LA CUBIERTA DE MANTENIMIENTO

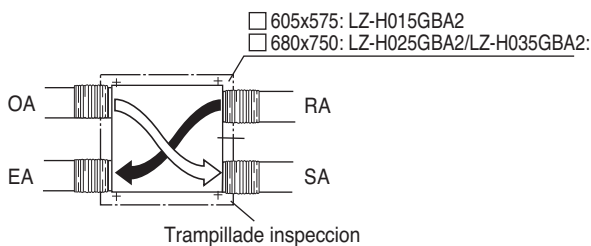

Mapa de instalación (LZ-H050GBA2/LZ-H080GBA2/LZ-H100GBA2)

■ UN DIAGRAMA PLANO

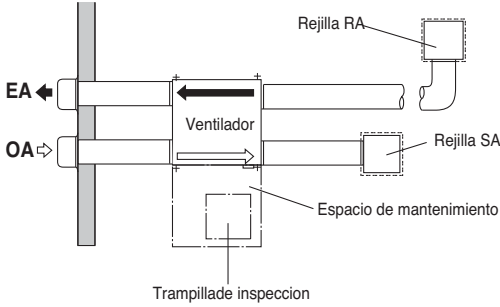

■ UNA VISTA FRONTAL

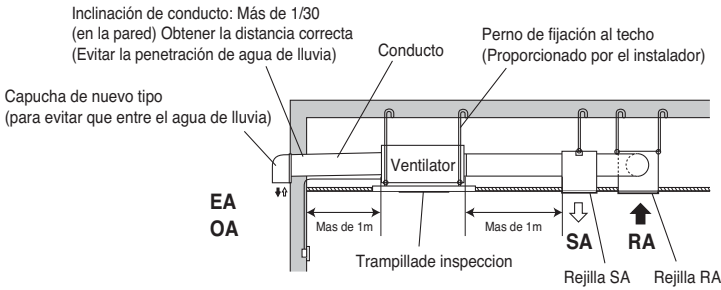

■ VISTA TRIDIMENSIONAL

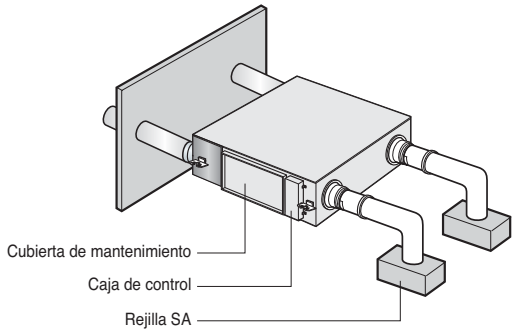

■ INSTALACIÓN DE LA CUBIERTA DE MANTENIMIENTO

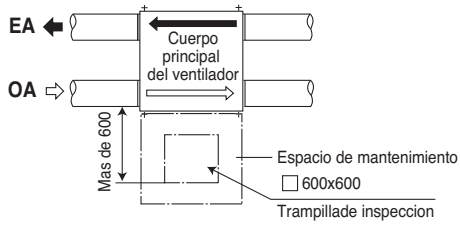

Mapa de instalación (LZ-H150GBA2/LZ-H200GBA2)

■ UN DIAGRAMA PLANO

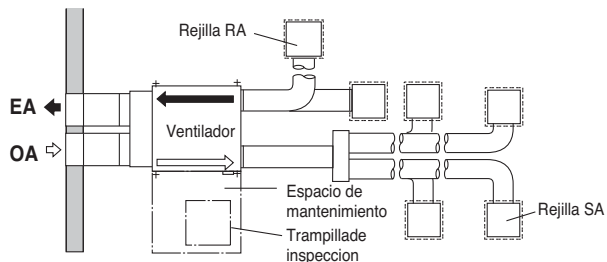

■ UNA VISTA FRONTAL

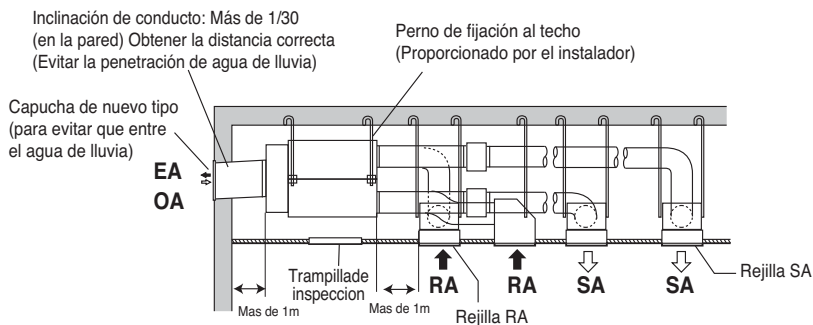

■ VISTA TRIDIMENSIONAL

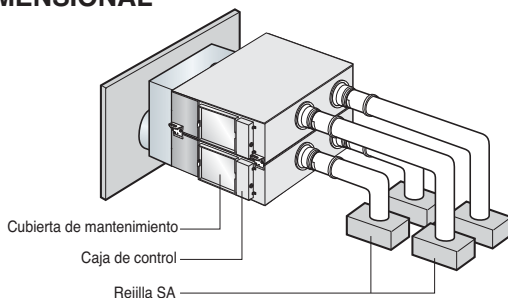

■ INSTALACIÓN DE LA CUBIERTA DE MANTENIMIENTO

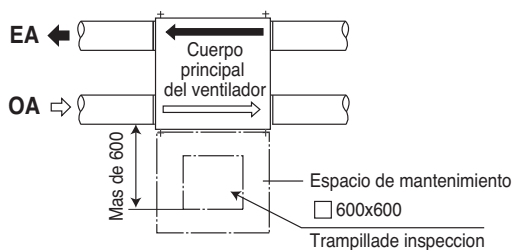

Instalación del cuerpo principal

Montaje de la arandela, tuerca

Apriete la tuerca con arandela común (más de 21mm) de diámetro exterior de M10, al perno de instalación en techo comercial (M10) como se muestra en la figure de la derecho.

- Para el perno de fijación en el techo, realice el trabajo a menos de 50mm bajo el soporte de fijación al techo.

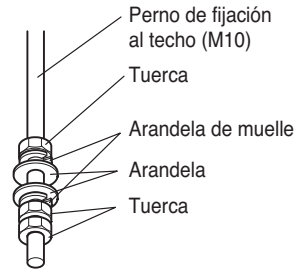

Conexión de conducto

1. Tras conectar con seguridad el conducto con la aleta de conexión, envuélvalo en cinta de aluminio para evitar las fugas de aire.
2. Ajuste el conducto desde el techo de forma que no se aplique ninguna fuerza sobre el cuerpo principal del sistema de ventilación.
3. Use siempre dos conductos en el exterior con material aislante de calor para evitar la condensación.

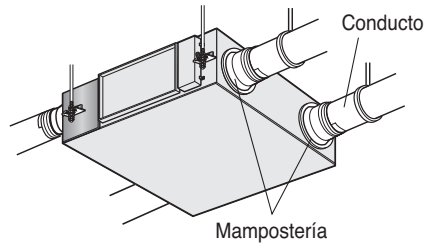



PRECAUCIÓN:

- Compruebe que no hay materiales extraños (papel, vinilo, etc) o polvo de recortes en el conducto antes de conectarlo.
- Tenga cuidado de no golpear la placa del amortiguador del cuerpo principal al realizar los trabajos de conexión de conductos.
- Es recomendable realizar un tratamiento adiabático, incluso al conducto del interior donde se espere una temperatura de ambiente, cuando el cuerpo principal del sistema de ventilación se use para refrigeración en verano.
- Tenga cuidado de que el trabajo no se realice como en la figura izquierda. De no hacerse así, podría reducirse el volumen de aire o causarse un ruido anormal.

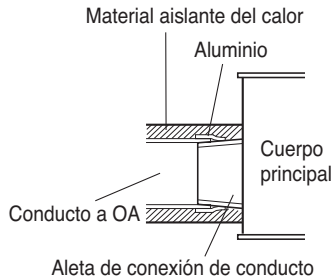

Doblado rápido



Doblado excesivo



Doblado demasiado cercano a la salida

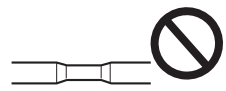

Rápida reducción del diámetro de conducto



PRECAUCIÓN:

- En -10 °C debajo de la temperatura ambiente, cuando la ventilación está instalado el espacio equivalente en el exterior y al aire libre, que puede causar la condensación, debe instalar las instalaciones de drenaje (la bandeja de drenaje) y MD (Moterized Damper) en conducto SA/RA.

Método de conexión de cable de alimentación

1. Retire los dos tornillos y, a continuación, abra la cubierta de la caja de control.

- Con referencia al diagrama de cableado anterior, conecte con precisión los cables de alimentación al bloque de terminales.

Cubierta de la caja de control

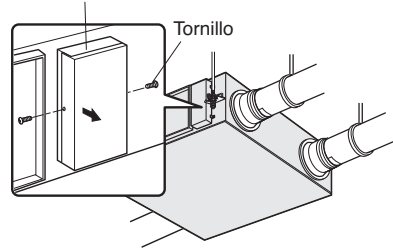

2. Tras insertar el cable de alimentación en el cojinete, insértelo completamente en el bloque de terminales para realizar la conexión.

- Fije los cables de alimentación con una abrazadera.
- Asegúrese de que los cables de alimentación no deben retirarse tirando de ellos.

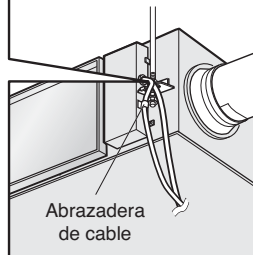
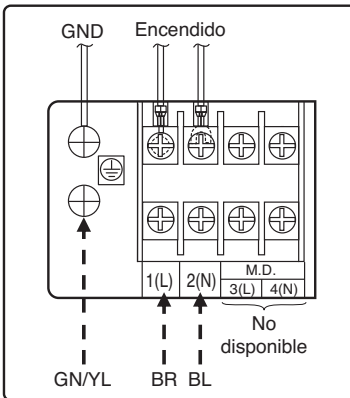

PRECAUCIÓN

El cable de alimentación conectado a la unidad debería seleccionarse según las siguientes especificaciones.

3. Especificación de los cables

Especificaciones de cableado	Cable apantallado (cumplirá con la norma IEC60245).
Tamaño	0.75 - 1.25mm ²
Longitud	MAX. 100m
Especificaciones de contactos externos	Contacto normalmente cerrado (Tolerancia de corriente 10mA - 0.5A)

Precauciones durante la conexión del cableado de alimentación

Utilice terminales de presión redondos para las conexiones al bloque de terminales.

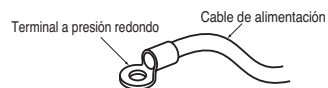

Conexión del control remoto (Accesorio)

Nombre y función del controlador remoto

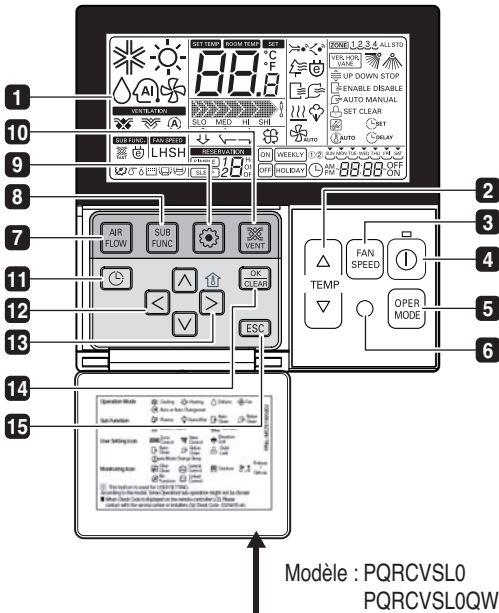





Modèle : PQRCSVLO
PQRCSVLOQW

Adjunte la etiqueta de información en el interior de la puerta.
Elija el idioma adecuado dependiendo de su país.

- 1** PANTALLA DE INDICACIÓN DE FUNCIONAMIENTO
- 2** BOTÓN DE CONFIGURACIÓN DE TEMPERATURA
- 3** BOTÓN DE VELOCIDAD DEL VENTILADOR
- 4** BOTÓN ENCENDIDO/APAGADO
- 5** BOTÓN DE SELECCIÓN DEL MODO DE FUNCIONAMIENTO
- 6** RECEPTOR DEL CONTROLADOR REMOTO INALÁMBRICO
 - Algunos productos no reciben las señales inalámbricas.
- 7** BOTÓN DE FLUJO DE AIRE
- 8** BOTÓN DE FUNCIÓN SECUNDARIA
- 9** BOTÓN DE CONFIGURACIÓN DE FUNCIÓN
- 10** BOTÓN DE VENTILACIÓN
- 11** RESERVA
- 12** BOTÓN ARRIBA, ABAJO, IZQUIERDA, DERECHA
 - Para comprobar la temperatura interior, pulse el botón .
- 13** BOTÓN DE TEMPERATURA AMBIENTE
- 14** BOTÓN DE CONFIGURACIÓN/CANCELAR
- 15** BOTÓN SALIR

* Según el producto, puede que algunas funciones no se activen o no se muestren.

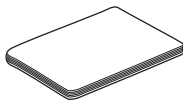
Accesorios

			
Cable de conexión (1 unidad, 10 m)	Tornillos (4 unidades)	Manual de instalación/del propietario	Etiqueta de información (8 unidades, 8 idiomas)

ESPAÑOL

Instrucciones de instalación

1. Utilice los tornillos facilitados para colocar y fijar el controlador remoto en el lugar deseado.

- Instálelo teniendo cuidado de no doblarlo, ya que resultaría en una instalación incorrecta. Coloque el panel de control cerca de la caja de restauración, en caso de existir una.

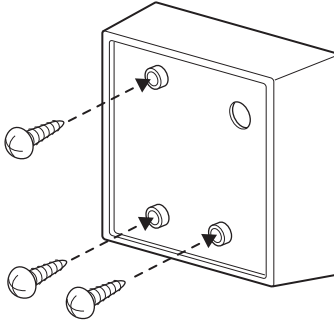

2. El cable del controlador remoto por cable se puede instalar en tres direcciones.

- Dirección de instalación: la superficie de la caja de recuperación, superior derecha.
- Si el cable del controlador remoto se coloca en el lado derecho y en la parte superior, instálelo después de retirar la guía del cable del controlador remoto.

* Retirar la ranura guía con la alicates.

- ① Fijación a la superficie de la pared
- ② Ranura guía de parte superior
- ③ Ranura guía de parte derecha

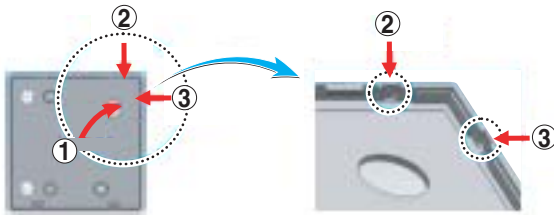

< Ranuras guía del cable >

3. Fije la parte superior del controlador remoto en el panel de instalación acoplado a la superficie de la pared, como muestra la imagen siguiente y, a continuación, conecte el panel de instalación pulsando en la parte inferior.

- Conéctelo de forma que no quede ninguna separación entre en el controlador remoto y la parte superior, inferior, derecha o izquierda del panel de instalación.



Al separar el controlador remoto del panel de instalación, como muestra la imagen siguiente, después de insertar el destornillador en el orificio de separación inferior, gírelo en el sentido de las agujas del reloj y el controlador remoto se separará.

- Existen dos orificios de separación. Separe cada orificio de forma individual.
- Tenga cuidado de no dañar los componentes interiores al realizar la separación.

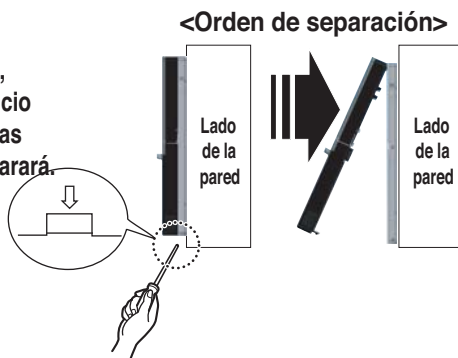

4. Conecte la unidad de interior y el controlador remoto utilizando el cable de conexión.

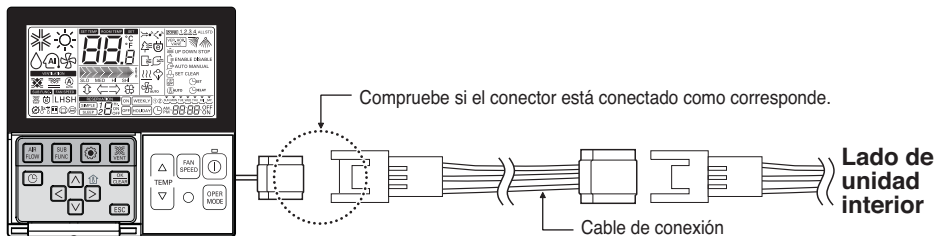

5. Utilice el cable de extensión si la distancia entre el controlador remoto y la unidad interior es superior a 10 m.

⚠ PRECAUCIÓN

Al instalar el controlador remoto por cable, no lo oculte en la pared.

(Podría dañar el sensor de temperatura).

No coloque un cable de 50 metros o superior.

(Podría ocasionar un error de comunicación).

- Al instalar el cable de extensión, compruebe la dirección de conexión del conector del lateral del controlador remoto y del lateral del producto para una instalación correcta.
- Si instala el cable de extensión en la dirección opuesta, el conector no se conectará.
- Especificaciones del cable de extensión: 2547 1007 22, 2 núcleos, blindaje 3, 5 o superior.

Control de grupo

1. Al instalar más de 2 unidades de aire acondicionado a un controlador remoto por cable, realice la conexión como indica la figura de la derecha.

- Si no es una unidad interior de comunicación por evento, configure la unidad como secundaria.
- Revise la comunicación por evento en el manual del producto.

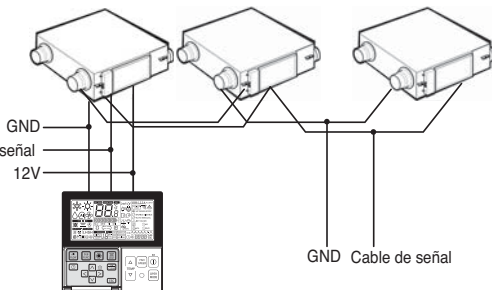

Cuando controle múltiples unidades interiores con la función de comunicación por evento con un controlador remoto, debe cambiar la configuración principal/secundaria de la unidad interior.

- Unidades de interior, la configuración de maestra/esclava del producto tras completar la unidad de interior. Apague y encienda la unidad tras 1 minuto para evitar retrasos de respuesta.
- Para el tipo cassette suspendido del techo y el grupo de conducto, cambie el ajuste del interruptor de la PCI interior.



Interruptor núm. 1 DESACTIVADO: Principal
(Configuración predeterminada de fábrica)



Interruptor núm. 1 ACTIVADO: Secundaria

- Para el tipo de montaje de pared y para el producto de tipo soporte, cambie la configuración principal/secundaria con el controlador remoto inalámbrico. (Para más detalles, consulte el manual del controlador remoto inalámbrico).
- * Cuando instale dos controladores remotos a una unidad interior con la función de comunicación por evento, configure el principal/secundario del controlador remoto. (Consulte la selección principal/secundario del controlador remoto).

Cuando controle el grupo, algunas funciones excluyendo la configuración de funcionamiento básico, el nivel mín./med./máx. del ventilador, la configuración de bloqueo del controlador remoto y la configuración del tiempo puede que estén limitadas.

2. Al instalar más de 2 controladores remotos por cable a un sistema de aire acondicionado, realice la conexión como indica la figura de la derecha.

- Cuando instale más de 2 controladores remotos por cable a un sistema de aire acondicionado, configure uno de los controladores como el principal y el resto como secundarios, tal y como indica la figura de la derecha.
- En algunos productos, no se puede controlar el grupo como muestra la figura de la derecha.
- Consulte el manual del producto para más información.

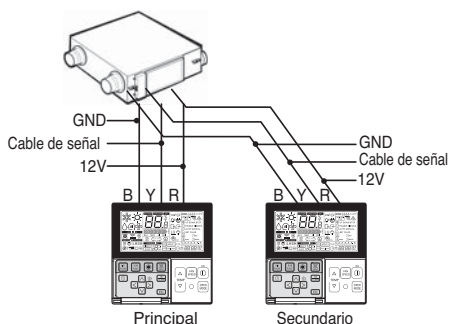

<Al conectar de forma simultánea 2 unidades de controladores remotos por cable>

- Al realizar el control en grupos, configure la unidad principal/secundaria del controlador remoto. Consulte la sección "Configuración del instalador", para información sobre cómo configurar la unidad principal/secundaria.

- Esta unidad se puede usar como parte de un sistema de funcionamiento combinado utilizado junto con unidades interiores (Unidades de aire acondicionado de sistema Multi-V), o como un sistema independiente para el procesamiento del aire exterior.

<Sistema de funcionamiento combinado sistema Multi-V (conectado con unidades de aire acondicionado o unidades interiores estándar en un solo circuito de refrigerante)>

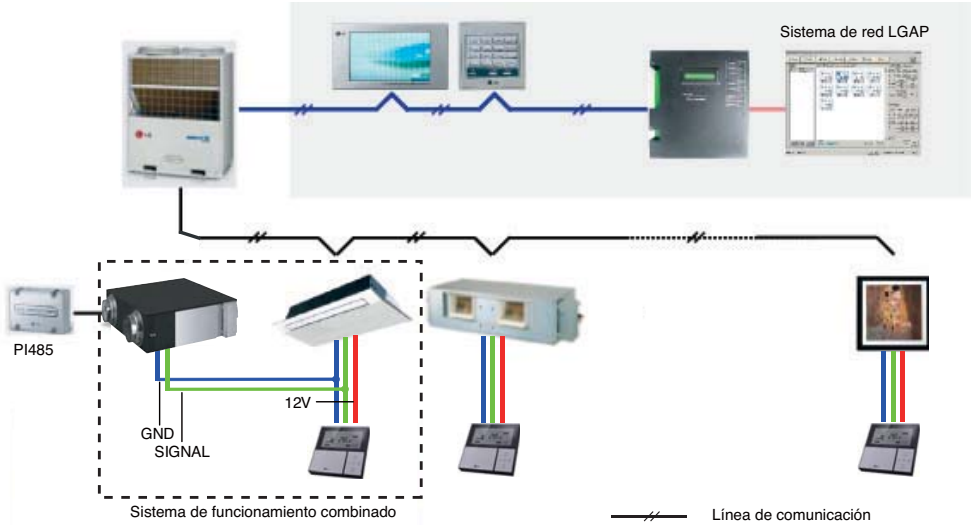

<Sistema independiente (conectado solo con una unidad de aire acondicionado en un solo circuito de refrigerante)>

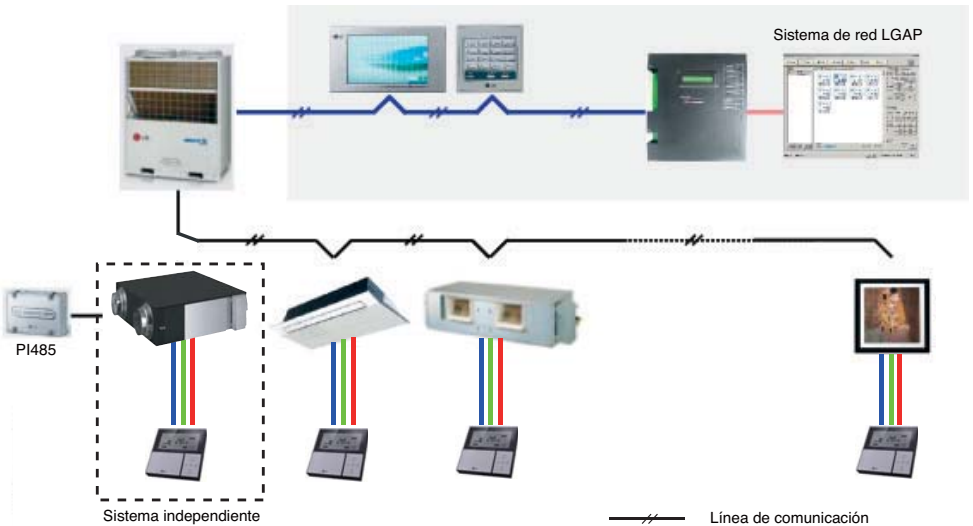



ESPAÑOL

Configuración del instalador - Cómo acceder al modo de configuración del instalador

⚠ PRECAUCIÓN

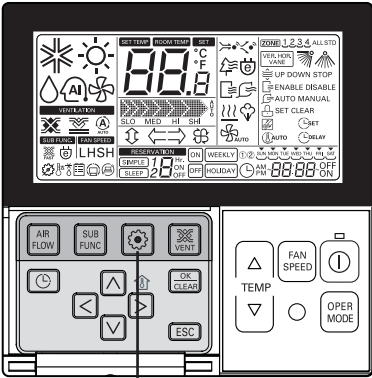
El modo de configuración del instalador permite establecer las funciones detalladas del controlador remoto. Si el modo de configuración del instalador no está configurado correctamente, puede ocasionar problemas en el producto, daños al usuario o daños materiales. La instalación debe realizarla un instalador certificado por lo que, una persona no certificada que realice la instalación o cambios se responsabilizará de los mismos. En este supuesto, no se facilitará el servicio gratuito.

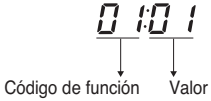

- 1** Al pulsar el botón  durante 3 segundos, accederá al modo de configuración de instalador del controlador remoto.
- Si se pulsa una vez, accederá al modo de configuración de usuario. Mantenga pulsado el botón durante más de 3 segundos para asegurarse.
- 2** Cuando acceda inicialmente al modo de configuración, el código de función se mostrará en la parte inferior de la pantalla LCD.

Código de función Valor

• Según la función del producto, algunas categorías del menú podrían no aparecer, o bien el nombre del menú podría ser diferente.

<Tabla de códigos de configuración del instalador>

1) Producto de ventilación general

Núm.	Función	Código	Valor
1	Prueba de funcionamiento	01	01 : Configuración de prueba de funcionamiento
2	Configuración de dirección	02	00~FF : Dirección de control central
3	SA (Aire de suministro) ESP	03	<Nivel ESP> <Valor ESP> <Ejemplo> 01 : Bajo 0~255 0301 15 ₅ 02 : Alto 03 : Súper alto
4	EA (Aire de salida) ESP	04	
5	Dirección del producto	05	01 : Normal 02 : Contrario
6	Prioridad de actualización rápida	06	01 : Primero aire de suministro 02 : Primero aire de salida
7	Configuración principal	07	00 : Secundario 01 : Principal
8	Contacto seco	09	00 : Automático-Desconectado 01 : Automático-Conectado
9	Liberación de retardo de 3 minutos	10	01 : Configuración
10	Estado de zona	11	01 : Variable 02 : Fijo

* Puede que algunos contenidos no se muestren, dependiendo de la función del producto.

Conexión de control central(Accesorios)

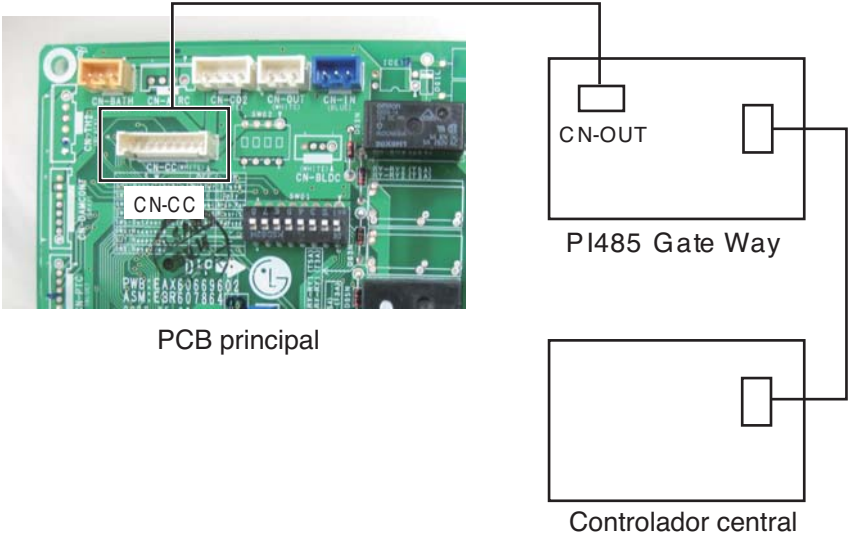

1. Conecte entre PI485 Gate Way(CN-OUT) y principal PCB (CN-CC).
2. No es necesario configurar la opción Cambiar de PCB principal.
3. Por favor, consulte el manual de accesorios para el método de instalación detalle.

Funcionamiento de prueba

Método para funcionar y Seleccione volumen de aire- operación de ventilación única

Es una función que permite enfriar y refrescar el aire interior con el producto de ventilación general.

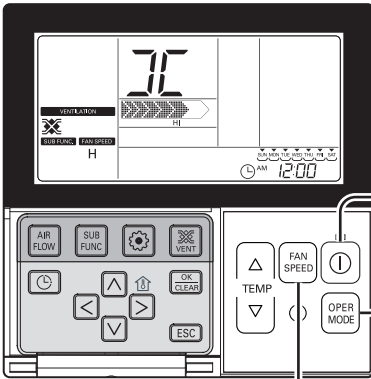



Funcionamiento sencillo de la ventilación

1 Pulse el botón  en el controlador remoto.



2 Al pulsar el botón , se cambiará al modo de ventilación.



Modo de ventilación	Pantalla de controlador remoto	Contenido
Intercambiador de calor		Hacer circular el aire interior sin pérdida de calor
Normal		Hacer circular directamente el aire interior sin pasar por el intercambiador de calor
Automático		Hacer circular el aire interior realizando una comparación automática del aire interior y exterior

3 Pulse el botón  para cambiar la intensidad del flujo de aire

- Pulse el botón para seleccionar entre "suave → intenso → muy intenso".
- Si se ha instalado el sensor de CO₂, se puede seleccionar entre "suave → intenso → muyintenso → automático".







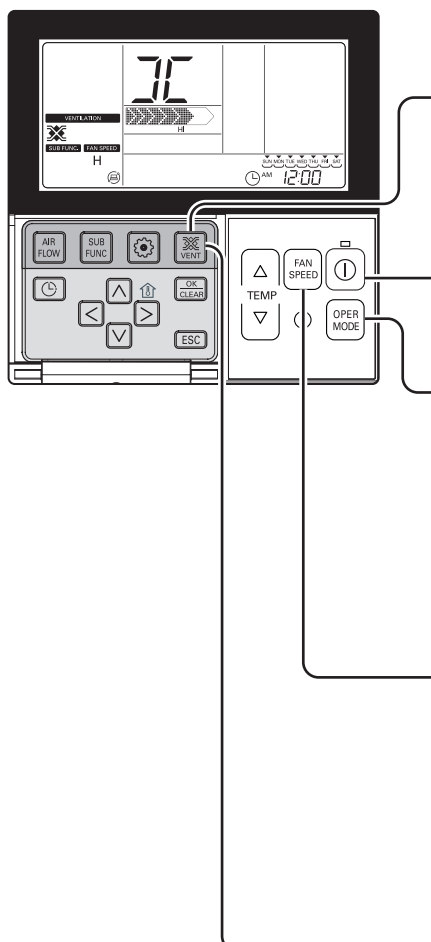

Método para funcionar y Seleccione volumen de aire - Funcionamiento interconectado con ventilación

Se utiliza cuando el aire acondicionado está entrelazado con el producto de ventilación.

Es una función que enfría y refresca el aire interior mediante el empleo simultáneo del producto de ventilación y de la función de aire acondicionado.



Funcionamiento entrelazado de la ventilación	
<p>1 Pulse el botón  en el panel de control del controlador remoto.</p> <p>- Sólo se utiliza cuando el aire acondicionado y la ventilación general están entrelazados. "Funcionamiento entrelazado" aparece en la pantalla del controlador remoto.</p>	
<p>2 Pulse el botón "Inicio/Parada" en el modo de ventilación para poner en marcha la ventilación.</p>	
<p>3 Al pulsar el botón  se cambiará el modo de funcionamiento de la ventilación.</p> <p>Al pulsar el botón de selección del modo operativo, el modo cambiará en el siguiente orden: "intercambiador de calor → normal → automático".</p> <p>* Sólo se muestra en la pantalla del controlador remoto cuando se encuentra en el modo de ventilación, además de indicar la temperatura deseada cuando se vuelve al modo de aire acondicionado.</p>	
<p>4 Al pulsar el botón  en el modo de ventilación general, se cambiará la velocidad del flujo de aire.</p> <p>Al pulsar el botón de velocidad del flujo de aire, el modo se cambiará en el siguiente orden: "suave → intenso → muy intenso". Si se ha instalado el sensor de CO₂, se puede seleccionar entre "suave → intenso → muyintenso → automático".</p>	
<p>5 Cambiar al modo de aire acondicionado</p> <p>1) Conversión automática: si no se pulsa ningún botón durante 15 segundos o más, el sistema vuelve automáticamente al modo de aire acondicionado.</p> <p>2) Conversión manual: pulse el botón  en el modo de ventilación para realizar la conversión manual.</p>	

En caso de encontrar un problema en la prueba de funcionamiento

Síntoma	Contra medidas
El producto no funciona aunque pulse el interruptor de encendido.	<ul style="list-style-type: none"> • Compruebe la alimentación (potencia nominal 1 fase, 220-240V, diámetro de $\varnothing 0.6 \sim \varnothing 2.0$, capacidad del cortacircuitos)
	<ul style="list-style-type: none"> • ¿No está conectado el fusible?
	<ul style="list-style-type: none"> • ¿Están bien conectados el PCB y el control remoto?
El ventilador no funciona	<ul style="list-style-type: none"> • ¿Es la temperatura del exterior la temperatura límite? (Menos de -10°C, más de 45°C)
	<ul style="list-style-type: none"> • En caso del límite de temperatura <ul style="list-style-type: none"> - Cambie a la opción N° 5. - Vuelva a enchufar el producto y compruebe si funciona o no. - Cambie a la opción N° 5. y vuelva a enchufar el producto.

Designación del modelo

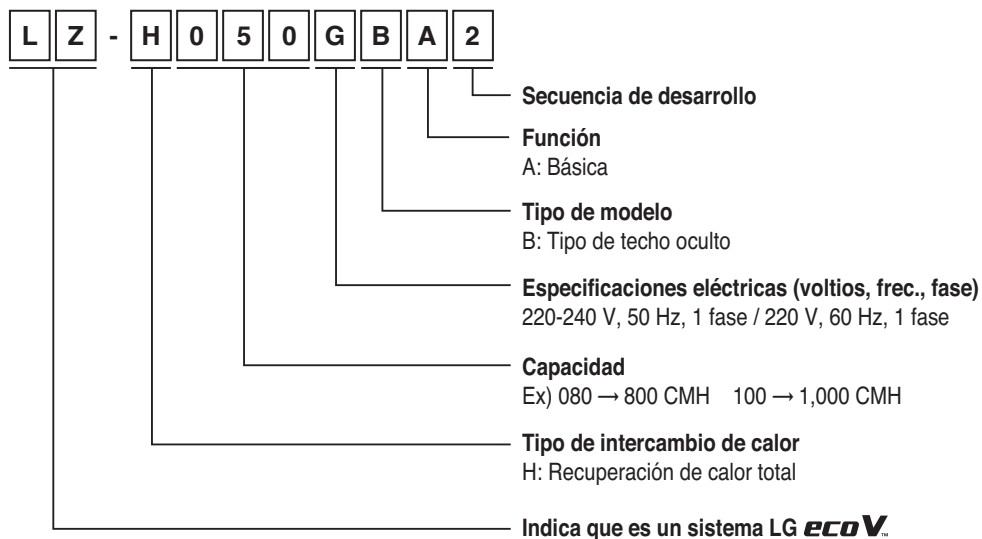

Emisiones de ruido aéreo

La presión sonora de ponderación A emitida por este producto está por debajo de los 70 dB.

** El nivel de ruido puede variar en función del lugar.

Las cifras mencionadas corresponden al nivel de emisión, y no son necesariamente niveles de trabajo seguros. A pesar de que existe correlación entre los niveles de emisión y de exposición, esta información no puede utilizarse de modo fiable para determinar si se necesitan o no medidas de precaución adicionales. Entre los factores que tienen influencia sobre el nivel real de exposición del personal se incluyen las características de la sala de trabajo y el resto de fuentes de ruido, como son el número de equipos y procesos adyacentes y el periodo de tiempo durante el que un operador se ha visto expuesto al ruido. Del mismo modo, el nivel de exposición permitido puede variar de un país a otro.

Esta información, sin embargo, permitirá al usuario del equipo realizar una mejor evaluación de los peligros y los riesgos.



[Representative] LG Electronics Inc. EU Representative
Krijgsman 1, 1186 DM Amstelveen, The Netherlands

[Manufacturer] LG Electronics Inc. Changwon 2nd factory
84, Wanam-ro, Seongsan-gu, Changwon-si, Gyeongsangnam-do, KOREA