



Lavadora

MANUAL DEL USUARIO

MODELO : WD-8030W

Por favor, lea atentamente este manual antes de utilizar este electrodoméstico.

Por favor, lea este manual detenidamente antes de poner su lavadora en marcha.

Anote el número de modelo y el número de serie del aparato.

En caso de requerir la atención del servicio técnico, facilite la información que se encuentra en la etiqueta que esta pegada en la parte posterior de la lavadora.

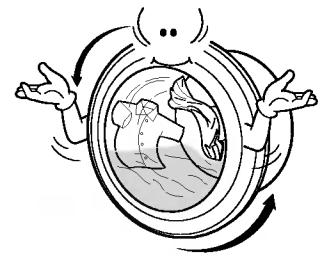

Sistema de Protección Anti-arrugas

El movimiento rotatorio del tambor reduce los enredos de ropa y mejora la potencia del lavado

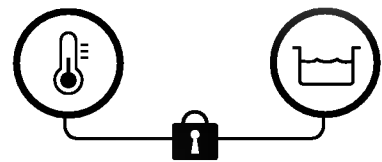

Bloqueo preventivo para los niños

El sistema de Bloqueo Preventivo ha sido elaborado para impedir que los niños pulsen los botones que permiten cambiar de programa durante el funcionamiento.

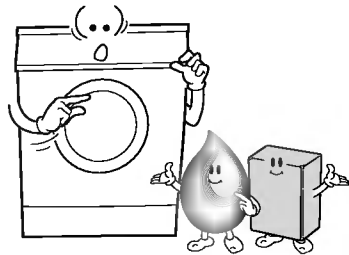

Sistema de control de velocidad y del nivel de ruido

El lavado y centrifugado se adaptan a la cantidad de ropa. Esto permite elegir las mejores condiciones para cada colada; adaptando la velocidad, y por tanto el ruido, a las necesidades específicas de cada lavado.

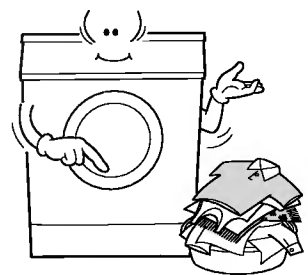

Selector de Temperatura

Su calentador de agua incorporado le permitirá seleccionar la temperatura apropiada para cada tipo de tejido.

- Medidas de seguridad4
- Especificaciones.....5
- Instalación6
- Carga del detergente.....7
- Función de cada botón8
- Cómo usar el lavado.....10
- Selección manual12
- Mantenimiento14
- Guía para resolver problemas16

§ Descargas Eléctricas

- No desmonte ninguno de los componentes de la lavadora sin antes desconectarla. Podrían producirse descargas eléctricas.

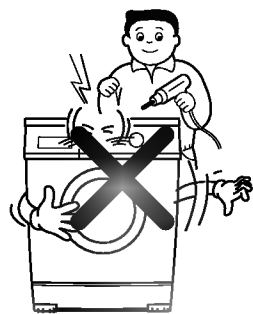

§ Altas Temperaturas

- No toque la puerta de la lavadora durante el proceso de lavado a alta temperatura; podría producirle quemaduras.

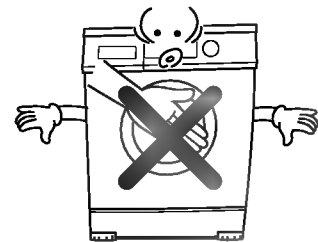

§ Seguridad de Niños

- Los niños y las personas minusválidas no deben utilizar este aparato sin supervisión.
- Se debe supervisar a los niños para cerciorarse de que no jueguen con el aparato.

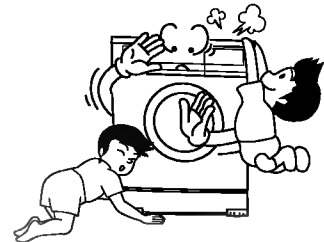

§ Exposición a Calor Excesivo

- Evite utilizar calentadores, velas, encendedores, dispositivos eléctricos para matar insectos, etc. cerca de la máquina. Podrían quemar o deformar las partes de plástico.

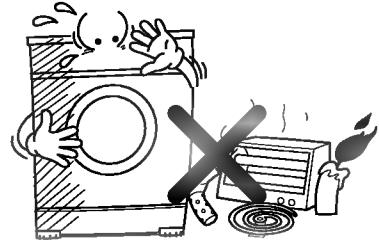

§ En el Panel de Control

- Procure no derramar agua sobre el panel de control. Podría causar descargas eléctricas e incluso un incendio.



§ Toma de Corriente

- Evite conectar varios 220-230V dispositivos eléctricos a la misma toma de corriente. Podrían producirse incendios.

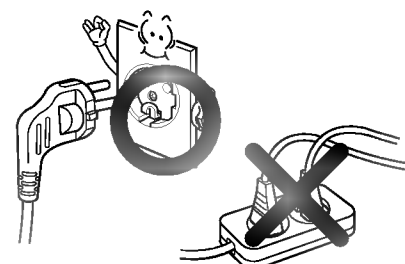

§ Materiales Volátiles

- No lave o seque ropa que haya sido impregnada con gasolina o disolventes. Podrían provocar explosiones, incendios o quemaduras.



§ Usos No Aconsejables

- Esta lavadora esta diseñada para lavar única y exclusivamente ropa. Cualquier elemento poco común como calzado o cinturones podría provocar roturas, averías o deformaciones.

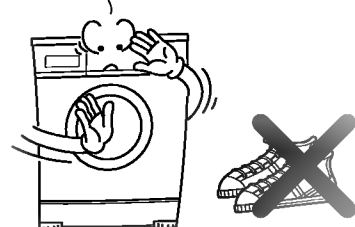

§ Prendas No Aconsejables

- No lave ropa manchada de aceite para cocinar, aceite para maquinas, etc. podría provocar un incendio.

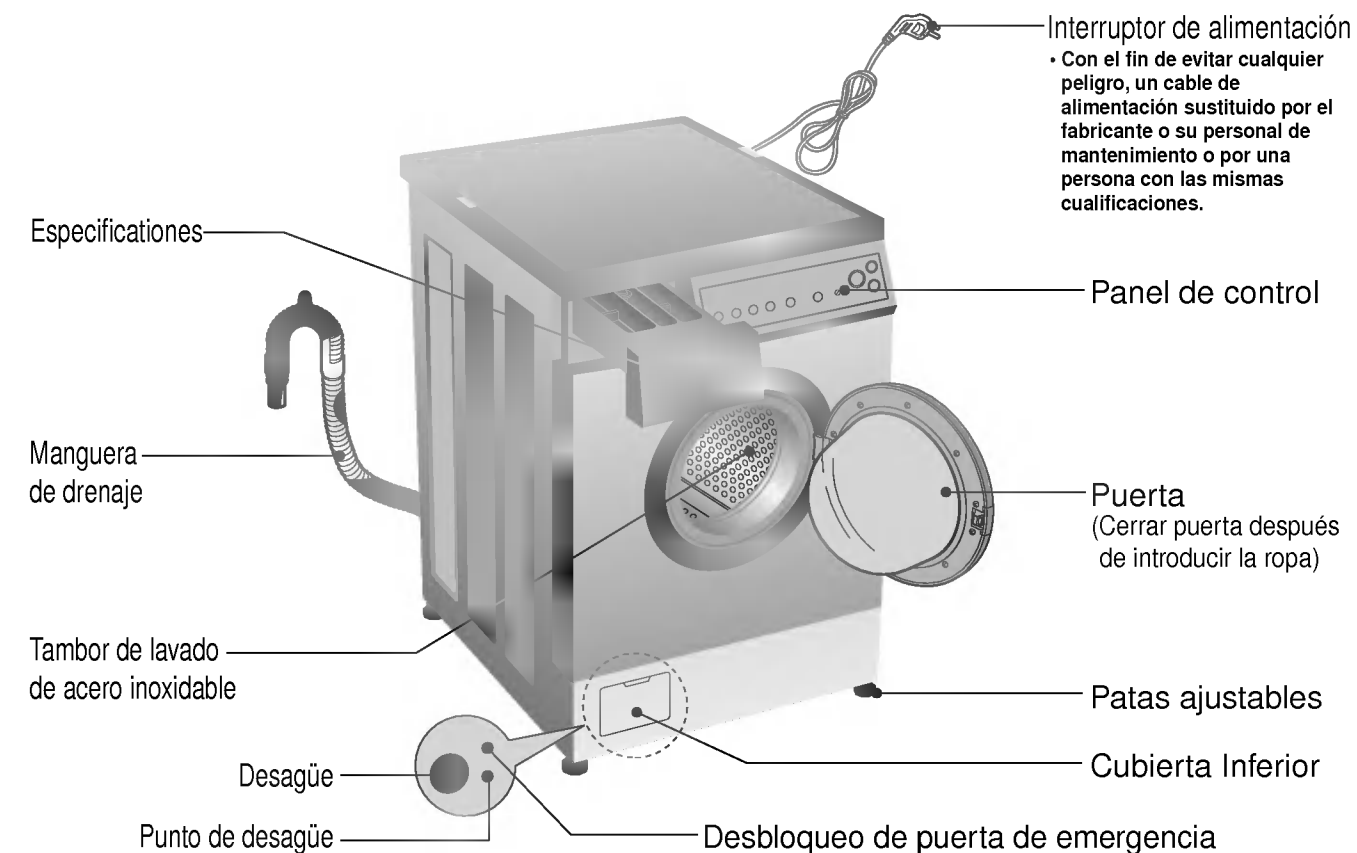
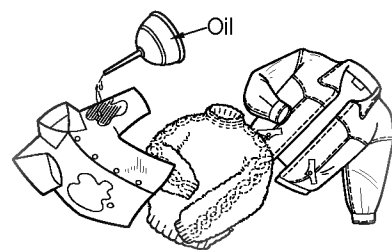

Interruptor de alimentación
• Con el fin de evitar cualquier peligro, un cable de alimentación sustituido por el fabricante o su personal de mantenimiento o por una persona con las mismas cualificaciones.

■ Nombre	: Lavadora de Tambor
■ Voltaje y Frecuencia	: 220 – 230V~, 50Hz
■ Dimensiones	: 600mm (A) × 600mm (P) × 850mm (Al)
■ Peso	: 70 kg
■ Capacidad	: 7,0 kg
■ Fría	: 190 W
■ Caliente	: 2200 W
■ Velocidad del lavado	: 50 rpm
■ Velocidad del centrifugado	: 500 / 800 rpm
■ Consumo de Agua	: 84 ℓ (12 ℓ / kg)
■ Presión del agua	: 0.3 – 10kg/cm ² (30-1000kPa)

* El fabricante podría realizar mejoras, sin previo aviso, en la apariencia y especificaciones de esta lavadora con el único objetivo de mejorar la calidad del modelo.

§ Accesorios

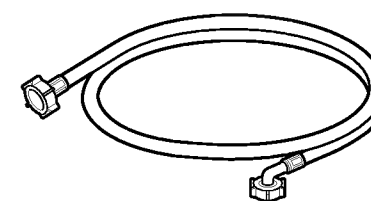

Manguera del agua (1EA)

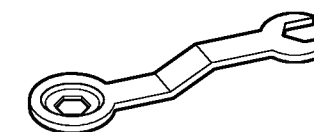

Llave de tornillo o tuerca

■ Como desensamblar los tornillos de seguridad.

• La lavadora dispone de cuatro tornillos de seguridad que protegen su lavadora durante el transporte. Asegúrese de quitarlos antes de usar su lavadora. (Si no los quitase podrían producirse excesivas vibraciones, ruido y desperfectos.)

1. Verifique que los tornillos estén asegurados a la placa trasera.
2. Afloje los tornillos con la llave.
3. Saque los tornillos.

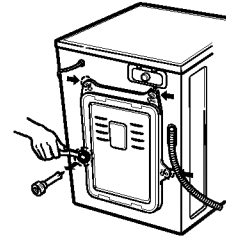

• Guarde la llave y los tornillos para usarlos en un futuro.

■ Ajuste de nivel

• Para evitar ruido y vibraciones, sitúe la lavadora en un emplazamiento firme y nivelado. Instale la lavadora sobre suelo plano y firme.

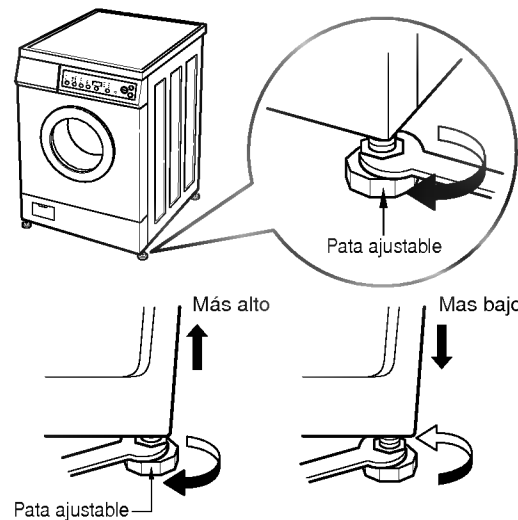

1. Selección del lugar de emplazamiento.
 - Sitúe la lavadora sobre un suelo firme y uniforme.
 - Sitúe la lavadora a más de 2 cm. de la pared.
2. Comprobación de desniveles.
 - Compruebe si la superficie de emplazamiento presenta algún desnivel (Si menea la lavadora comprobará si está firmemente instalada)
3. Después de ajustar las patas, menee la lavadora para comprobar que ha quedado ajustada correctamente. Reajuste las patas si es necesario.

• El orificio del fondo no debe ser obstruido por la moqueta si el dispositivo de lavado se instala sobre un suelo enmoquetado.

■ Conexión de la manguera de entrada de agua

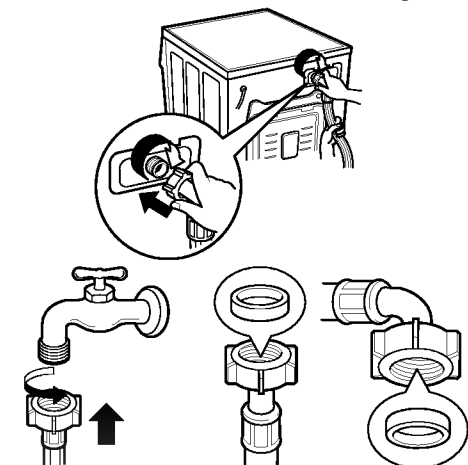

- La manguera viene provista de dos conectores para evitar que se produzcan goteos en la conexión.
- Conecte la manguera a la única salida de agua (fría) que la lavadora tiene.
- Abra el agua para comprobar si ha instalado la manguera correctamente.
- Revise la manguera periódicamente (que no tenga fisuras o pliegues) y sustitúyala si fuera necesario.

6

■ Conexión do alimentación eléctrica

- Evite conectar varios dispositivos eléctricos a la toma de corriente.
- No use un cable extensor o un adaptador doble.
- Si el aparato está provisto de un cordón prolongador o de un dispositivo portátil de salida eléctrica, el cordón prolongador o dispositivo portátil de salida eléctrica se deben colocar de tal forma que no entre en contacto con el agua o con la humedad.
- Si se facilita un papel con un cordón de alimentación y un enchufe, las instrucciones deben formular cómo debe colocarse para que el enchufe sea accesible.

■ Desagüe

- Enganchado sobre el borde de una pila utilizando la suspensión de la manguera de desagüe provista con la máquina.
- Cerciórese de que no hay pliegues en la manguera y que no esté aplastada. Fijel la manguera de forma que no pueda ser desalojada cuando el aparato está en funcionamiento.
- Coloque la manguera de desagüe a menos de 85 cm del suelo.



■ Como introducir el detergente

- Tire del cajetín de detergente.
- Meta el detergente y el suavizante en sus respectivos compartimentos.
- Asegúrese de cerrar totalmente el cajetín antes de empezar a lavar.

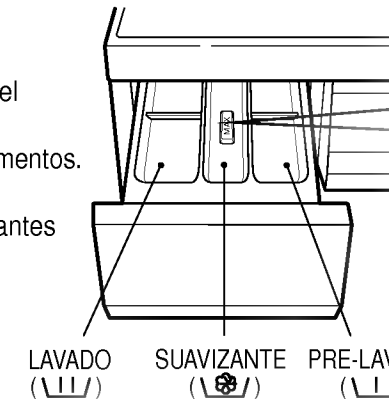

Compartimento del suavizante

- Para evitar que el detergente dañe la lavadora no lo deje más de dos días en su compartimento.
- Si abre el cajetín cuando la lavadora este cargando agua el suavizante perderá efectividad.
- La lavadora hará uso del detergente durante el ultimo aclarado.
- No sobrepasar la máxima cantidad de detergente indicada con la palabra MAX.
- No use disolventes.

Nivel de suavizante



LAVADO (L/L) SUAVIZANTE (L/L) PRE-LAVADO (L/L)
 • Programas para PRE-LAVADO (L/L)
 • LAVADO Solo (L/L)

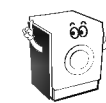

- Al usar el detergente siga las instrucciones del fabricante del mismo.
- Nunca use más detergente del que cada tipo de lavado requiere, de esta manera obtendrá mejores resultados en su colada.
- Use exclusivamente detergente para lavadoras.

Cantidades de detergente

No use más detergente del que el fabricante le indica en el envase o caja.

Las cantidades de detergente dependerán de lo siguiente:

- Grado y tipo de manchas.
- Cantidad de ropa.
 - Carga máxima : use las cantidades que le recomiende el fabricante de detergente.
 - Carga parcial : Aproximadamente 3/4 de la cantidad usada para carga máxima.
 - Carga mínima (aprox. 1kg): Aproximadamente 1/2 de la cantidad usada para carga máxima.

PRECAUCION: No use disolventes, ni prendas que los contengan

Elección del detergente apropiado

El tipo de detergente dependerá en lo siguiente:

- El tipo de tejido (algodón, sintético, prendas delicadas, lana, etc.)
- Colores
- Temperatura del lavado
- Grado y tipo de manchas

Note: Para lavar lana use solo detergentes específicos para este tipo de ropa.

7

Selector de temperatura del agua

- Use este botón para elegir la temperatura del agua.
- Durante el lavado ALGODÓN solo podrá seleccionar hasta los 60 °C como máximo.
- La temperatura máxima, 95 °C solo podrá ser alcanzada en la opción CALIENTE.
- Si presiona este botón durante el lavado, el panel le indicara la temperatura a la que esta lavando en ese preciso momento.

- Si usted desea dejar sus tejidos sintéticos y de lana en la lavadora después del programa de lavado, puede usted seleccionar el botón [RETENER ACLARADO] para evitar que se arrugue. Para continuar el programa, pulse el botón [RETENER ACLARADO] de nuevo.
- Pulse el botón; la ropa lavada permanece en el tambor con el agua de aclarado sin que actúe el ciclo de rotación para reducir las arrugas.
- Se podrá activar [RETENER ACLARADO] en caso de seleccionar "Aclarado" o "Aclarado y rotación".
- Pulse de nuevo el botón [RETENER ACLARADO] en caso de seleccionar "Aclarado" o "Aclarado y rotación".

Selector del programa de lavado

- Presionando este botón podrá elegir entre 6 tipos de lavado diferentes, para diferentes tipos de tejidos.
- Si usted no presiona este botón antes de empezar el lavado, la lavadora seleccionara el programa normal de forma automática.
- Al presionar este botón tendrá opción a elegir entre los siguientes tipos de lavado: [CALIENTE() → RÁPIDO() → MANTAS() → LANA() → SINTHÉTICO(△) → ALGODÓN(□)]

Botón de alimentación

- Este es el botón de alimentación y de apagar.

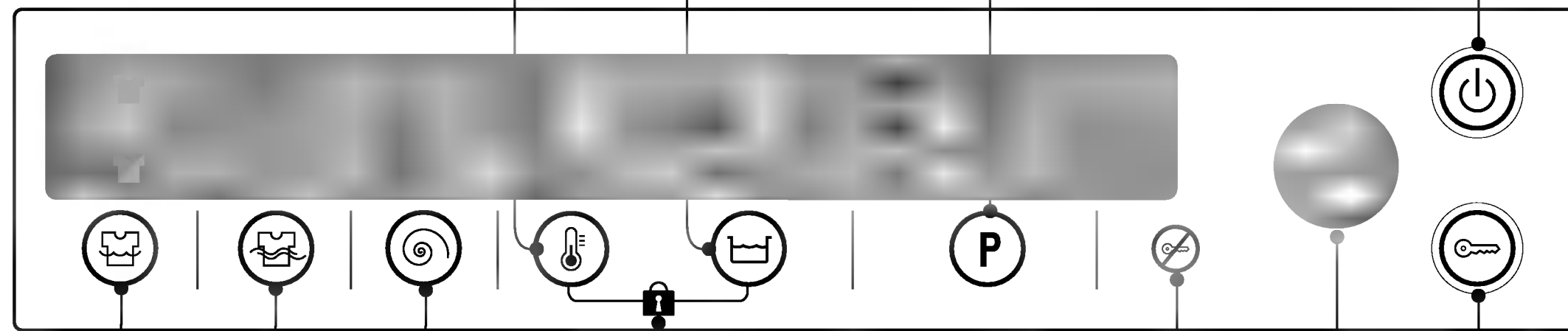

Uso manual del lavado, aclarado y centrifugado

- Use estos botones para seleccionar el método de lavado, ciclo de aclarado, y centrifugado que usted necesite para cada ocasión.
 - Estos botones no estarán activados si el indicador luminoso esta apagado.
 - El pre-lavado se activa en las opciones de lavado ALGODÓN, CALIENTE, SINTÉTICO.
- Pre-lavado
□ Lavado principio

Bloqueo preventivo para los niños

- Una vez activado el dispositivo bloqueo, ningún botón puede ser activado durante el funcionamiento.
- El sistema Bloqueo-Niños puede ser programado y cancelado pulsando los botones [TEMPERATURA y RETENER ACLARADO] simultáneamente. Una vez que se haya activado este sistema, quedarán anulados y no operativos todos los botones durante el funcionamiento (se encenderá la luz Bloqueo-Niños cuando se elija este sistema).
- El sistema Bloqueo-Niños podrá ser activado en cualquier momento, incluyendo las posiciones de desconexión, de pausa y de funcionamiento. Se anula automáticamente cuando se produce algún error operativo y cuando termina el ciclo.

Puerta Cerrada

- Cuando este indicador este apagado usted puede abrir la puerta. Nunca la abra si el indicador esta encendido.

Selector de Inicio/Pausa

- Este botón es usado para comenzar, o detener temporalmente, el ciclo de lavado.
- Si presiona este botón durante el lavado la lavadora se apagara automáticamente en 4 minutos.

Botón para apertura de la puerta

- Si presiona este botón la puerta se abrirá.
- Lo podrá utilizar siempre que el interruptor de la lavadora este conectado.

- ❑ Basta con presionar un solo botón para que la maquina pueda realizar automáticamente todo el proceso de lavado.
- ❑ Si no se ha seleccionado un programa, comenzará el ciclo ALGODÓN

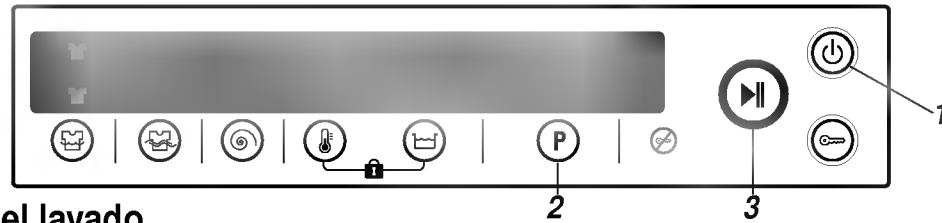

❑ Preparar el lavado.

- Presione el botón de APERTURAPUERTA ().
- Introduzca la ropa y cierre la puerta.
- Abra el cajetín e introduzca el detergente y el suavizante en sus respectivos compartimentos; seguidamente cierre el cajetín.

1. Presione el botón de ALIMENTACIÓN

- Con esta acción el programa de lavado ALGODÓN es automáticamente seleccionado.

2. Selector de PROGRAMA

- Al presionar este botón podrá seleccionar cualquiera de las siguientes opciones [CALIENTE → RAPIDO → MANTAS → LANA → SINTÉTICO → ALGODÓN]
- Seguidamente, en la parte izquierda del panel, elija el aclarado, centrifugado y la temperatura con los que desea lavar.

PROGRAMA		Su lavadora le ofrece un amplio número de programas diseñados para adaptarse a cualquier tipo de colada. También le ofrece el modo manual que aparecerá indicado por (). La duración del lavado depende directamente de la cantidad de ropa, de la cantidad de agua, del drenaje y la temperatura.				DURACION LAVADO (Aprox.)
		LAVADO	ACLARADO	CENTRI-FUGADO	TEMP. AGUA	
CALIENTE ●	Para prendas resistentes al agua caliente	Lavado (Pre + Lavado)	3 veces	800 rpm (500)	95°C	2 horas y 17 minutos
RAPIDO ●	Para ropa poco sucia; como por ejemplo: toallas	Lavado	2 veces	500 rpm (800)	(40°C)	46 minutos
MANTAS (Menos de 2,5kg) ●	Para mantas pequeñas o manteles	Lavado	3 veces	500 rpm	(40°C)	1 hora y 10 minutos
LANA (Menos de 2,0kg) ●	Para sus prendas delicadas (Busque el modo de lavado en la etiqueta de la prenda)	Lavado	2 veces	500 rpm	(40°C)	50 minutos
SINTÉTICO ●	Poliamida, acrílico, algodón-poliéster	Lavado (Pre + Lavado)	3 veces	800 rpm (500)	40°C (40°C, 60°C)	1 hora y 49 minutos
ALGODÓN ●	Lave la ropa normal, a excepción de mantas, ropa de lana y lencería	Lavado (Pre + Lavado)	3 veces	800 rpm (500)	40°C (40°C, 60°C)	1 hora y 49 minutos

- El aclarado se puede repetir hasta 6 veces en el mismo lavado independientemente del programa que use.

3. Presione el botón de INICIO/PAUSA

- A continuación la lavadora se encargara automáticamente de elegir las condiciones de lavado que mejor se adapten a la cantidad de ropa de su colada.



Finalización del lavado

- Cuando se termina el lavado, se desconecta automáticamente la conexión eléctrica después de sonar la alarma. A continuación podrá abrir la puerta y retirar la ropa.
- Desconecte el aparato y cierre el grifo.

10

❑ Para cambiar de posición.

- Si quiere desactivar el Bloqueo Preventivo durante el ciclo de lavado, pulse otra vez simultáneamente ambos botones TEMPERATURA y RETENER ACLARADO.

- **Bloqueo Preventivo para los Niños** (Si usted quiere bloquear todos los botones para impedir que las posiciones sean cambiadas por un niño, puede utilizar esta opción de bloqueo.)

Si quiere cambiar de programa cuando el sistema de Bloqueo Preventivo está funcionando,

1. Pulse ambos botones TEMPERATURA y RETENER ACLARADO.

2. Pulse el botón INICIO/PAUSA.

3. Ajuste el programa deseado y pulse el botón INICIO/PAUSA.

- * El sistema de Bloqueo Preventivo se puede programar y cancelar pulsando simultáneamente ambos botones TEMPERATURA y RETENER ACLARADO.

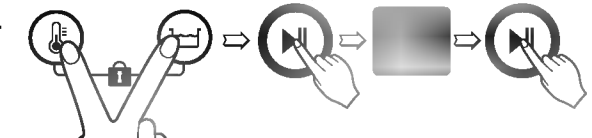

- **PUERTA CERRADA** → Si el indicador se apaga, usted podrá abrir la puerta presionando el botón de abrir puerta. Esto le permitirá añadir más ropa a su colada, si fuera necesario, durante ciertas fases del lavado.

- En caso de haber añadido ropa a su colada presione el botón de INICIO/PAUSA una vez haya cerrado la puerta.

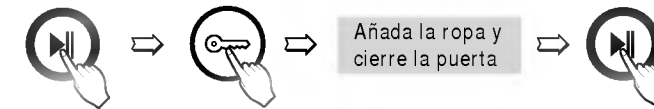

- **PUERTA CERRADA** → Si la indicador se ilumina seleccione el centrifugado y cuando este finalice presione el botón de INICIO/PAUSA y luego el de ABRIR PUERTA para poder sacar la ropa.

❑ Prepare la ropa a lavar

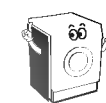

- No lave nunca la ropa blanca y de color juntas
- Siga los símbolos de código para el lavado de la etiqueta de la prenda de vestir y las instrucciones del fabricante para el lavado.
- Clasifique la ropa para lavar como sigue: blanca, de colores, sintética, delicada, de lana.

Grado de Suciedad	Lavado	Temperatura
Muy sucia	Pre-lavado Lavado	Algodón blanco : de Fría a 95°C
		Algodón de color : de Fría a 60°C
		Mezcla Color y Blanco : de Fría a 60°C
Normal	Lavado	Fibras sintéticas : de Fría a 40°C

- () **Pre-Lavado:** El programa de Pre-Lavado se utiliza para la ropa sumamente sucia con programas ALGODÓN, CALIENTE, SINTÉTICO.

- () **Lavado principal:** El programa de Lavado Principal se utiliza para la ropa ligeramente sucia.

Nota: En el Programa Mantas

Mantas:

- Podrán lavarse las mantas hechas al 100% de fibra sintética cuya etiqueta indique el lavado a mano y también los tipos de mantas que aparecen a continuación.
- Tipos:
Mantas acrílicas: 100% acrílicas (revestimiento de nylon).
Mantas de tejidos mixtos: algodón + poliéster.
Mantas de lana: mantas de lana cargada.
- Peso : Inferior a 2,5kg.

Edredones:

- Se podrán lavar los siguientes tipos de edredones con etiquetas de lavado a mano:
• Rellenos: 100% Poliéster
• Peso: Aproximadamente 2kg (peso total del edredón inferior a 2,5kg).
• Tamaño: Inferior a 167 x 126 cm.

PRECAUCION : Nunca lave mantas eléctricas.

Nunca lave la alfombra en la lavadora (podría dañar la maquina y la alfombra)

11

- ❑ Podrá elegir diferentes niveles de lavado, aclarado, o centrifugado según le convenga.
- ❑ Al finalizar el lavado podrá aplicar cualquier método de lavado adicional que usted crea conveniente.

1. Preparación del lavado



- Habrá la puerta presionando el botón de ABRIR PUERTA, y no olvide cerrar la puerta después de haber introducido la ropa.



- Presione el botón de ALIMENTACIÓN.
- El programa normal es automáticamente activado



- El proceso de lavado se detendrá si la corriente eléctrica es interrumpida.
- El pre-lavado solo se activa en el programa ALGODÓN, CALIENTE, SINTÉTICO.
- Si usted elige el programa "solo aclarado", el sistema de ducha no se activará.
- Al seleccionar "solo aclarado", la temperatura del agua no se podrá manipular.

2. Selección del PROGRAMA



- Seleccione el programa presionando el botón de PROGRAMA.



- Seleccione la temperatura del agua en el botón de TEMPERATURA DE AGUA.

3. Selección del Modo Manual

Solo Lavado

- Introduzca el detergente



- Presione el botón de LAVADO para seleccionar el método de lavado.
- Presione el botón de ACLARADO hasta que la luz se apague.
- Presione el botón de CENTRIFUGADO hasta que la luz se apague.

Solo Aclarado

- Introduzca el suavizante



- Presione el botón de ACLARADO para seleccionar el numero de aclarados que desee.
- Presione el botón de LAVADO hasta que la luz se apague.
- Presione el botón de CENTRIFUGADO hasta que la luz se apague.

Solo Centrifugado

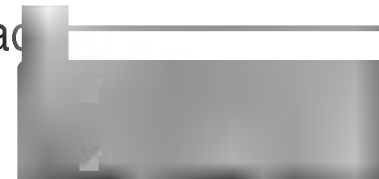

- Presione el botón de CENTRIFUGADO para seleccionar el tipo de centrifugado que desee.
- Presione el botón de LAVADO hasta que la luz se apague.
- Presione el botón de ACLARADO hasta que la luz se apague.

Solo lavado y aclarado

- Introduzca el detergente y el suavizante



- Presione el botón de LAVADO para seleccionar el método de lavado que desee.
- Presione el botón de ACLARADO para seleccionar el numero de aclarados que desee.
- Presione el botón de CENTRIFUGADO hasta que la luz se apague.

Solo Aclarado y Centrifugado

- Introducir el suavizante



- Presione el botón de ACLARADO para seleccionar el numero de aclarados que desee.
- Presione el botón de CENTRIFUGADO para seleccionar el tipo de centrifugado que desee.
- Presione el botón de LAVADO hasta que la luz se apague.

4. Presione el botón de INICIO/PAUSA



Lavado Finalizado

- Cuando se termina el lavado, se desconecta automáticamente la conexión eléctrica después de sonar la alarma.



- Presione el botón ABRIR PUERTA y saque la ropa.
- Desconecte el aparato y cierre el grifo.

- ❑ Antes de efectuar cualquier revisión técnica asegúrese de desenchufar la lavadora.
- ❑ Limpie el filtro periódicamente (cada 3 meses).

§ Limpie el filtro de la válvula de entrada

- Si el agua no circula a través del filtro y se produce una obstrucción con sustancias extrañas, no se cargará agua.
- Retire completamente el tubo de entrada antes de limpiar el filtro.

1 Cierre el agua.

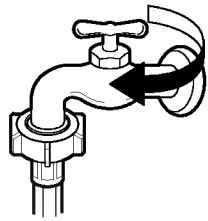

2 Desenchufe la lavadora.

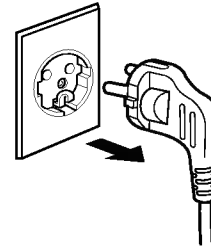

3 Desconecte la manguera de entrada.

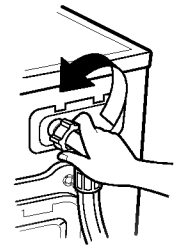

4 Saque el filtro usando su mano o alguna herramienta y saque cualquier objeto que este atascado.

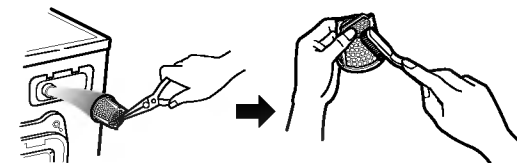

• Una vez limpio colóquelo en su sitio.

§ Limpieza de la bomba de drenaje

1 Abra la cubierta inferior con una moneda.

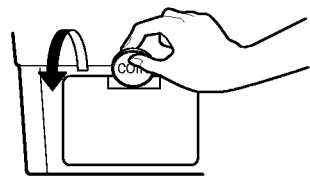

2 Retire la tapa del punto de desagüe (1) para permitir la salida del agua. Una vez que el agua deje de salir, gire la bomba de desagüe (2) hacia la izquierda hasta que esté abierta.

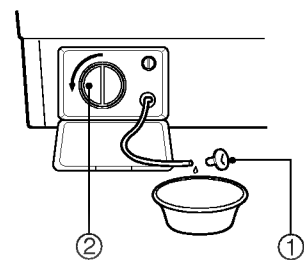

3 • Retire cualquier sustancia extraña de la bomba de desagüe (2). Una vez retirada cualquier sustancia extraña, gire la bomba de desagüe (2) en el sentido de las agujas del reloj e inserte la tapa del punto de desagüe (1) en su lugar original.
• Cierre la cubierta inferior.

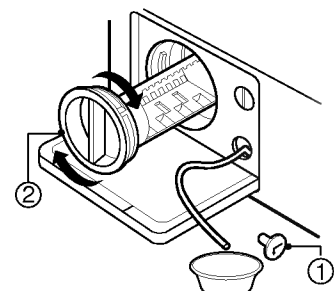

§ Para evitar la congelación en invierno

1 Cierre la llave de paso y desconecte la manguera del agua. **2** Saque el agua de la manguera de drenaje del agua.

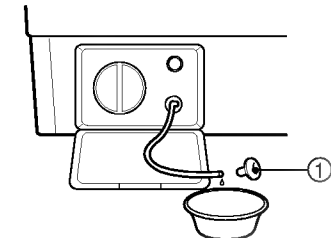
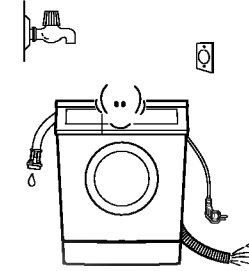

§ Cuando la lavadora este congelada

1 Vierta agua a una temperatura aproximada de 50°C sobre la llave de paso y extraiga la manguera de entrada de agua.

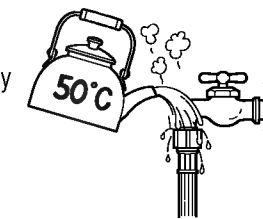

2 Una vez desmontada, sumerja la manguera en agua a 50°C

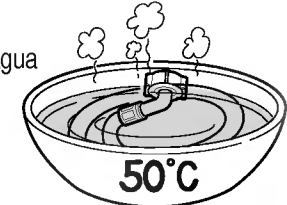

3 Vierta agua caliente en el cajetín del detergente y déjela actuar durante 10 minutos.

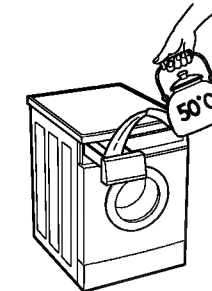

4 Conecte la manguera del agua a la llave de paso y compruebe que esta drenando correctamente al abrir el agua y mientras usa la lavadora.

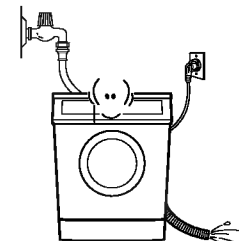

§ Mantenimiento del cajetín del detergente

1 Extraiga el cajetín del detergente.

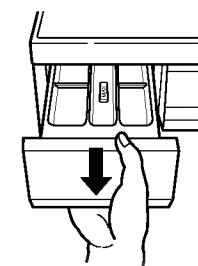

2 Lávelo con agua.

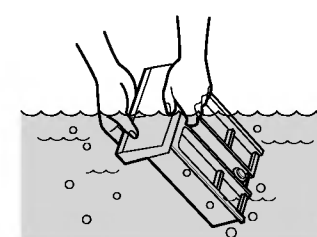



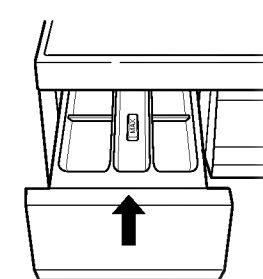





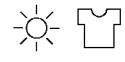

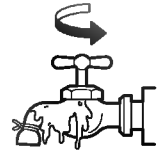

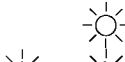
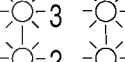
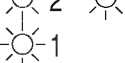

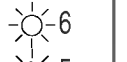
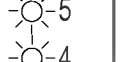

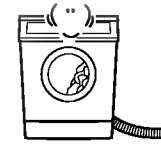
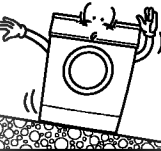

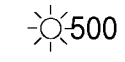
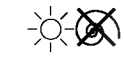
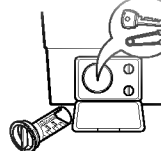

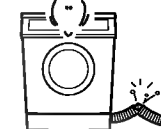

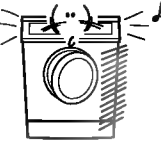
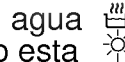
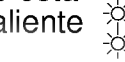

3 Una vez limpio, introdúzcalo en su lugar.

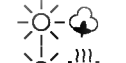
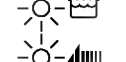
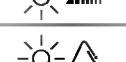
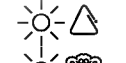

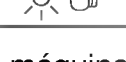
Guía Para Resolver Problemas

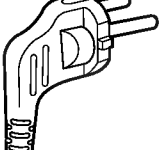
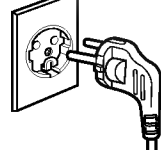
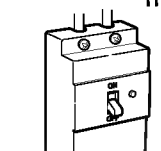
❑ Si la mini-pantalla de la lavadora le indica que existe algún tipo de problema compruebe los siguientes puntos antes de acudir al servicio técnico.

Síntoma	Elemento que ha de comprobarse	Solución
<p>Toma de agua anormal</p>  	 <ul style="list-style-type: none"> • ¿Esta la llave del agua cerrada? • ¿Esta el agua congelada?  <ul style="list-style-type: none"> • ¿La presión del agua es baja, o el filtro se encuentra atascado? 	<ul style="list-style-type: none"> • Abra la llave del agua. • Descongélala con agua a 50 °C. • Extraiga y limpie el filtro.
<p>Centrifugado anormal</p>        	 <ul style="list-style-type: none"> • ¿Se concentra toda la ropa en un solo lado?  <ul style="list-style-type: none"> • ¿La lavadora esta inclinada? 	<ul style="list-style-type: none"> • Extienda la ropa equitativamente. • Instale la lavadora sobre un suelo llano. Drenaje anormal
<p>Drenaje anormal</p>   	 <ul style="list-style-type: none"> • ¿Hay algún objeto extraño en la bomba de drenaje?  <ul style="list-style-type: none"> • ¿Esta la manguera doblada o elevada en exceso? • ¿Esta la manguera obstruida?  <ul style="list-style-type: none"> • ¿Esta la manguera congelada? 	<ul style="list-style-type: none"> • Extraiga los objetos • Coloque la manguera apropiadamente. • Coloque la manguera de desagüe a menos de 85 cm del suelo. • Descongélala con agua a 50 °C • Error en la Puerta
<p>Error en la Puerta</p> 	 <ul style="list-style-type: none"> • ¿Ha empezado a lavar sin tener la puerta completamente cerrada? 	<ul style="list-style-type: none"> • Cierre la puerta.
<p>El agua no esta caliente</p>   	<ul style="list-style-type: none"> • Desconecte la lavadora. • Llame al servicio técnico 	

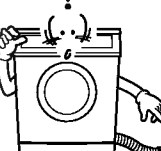
Síntoma	Elemento que ha de comprobarse	Solución
  	<p>Aparece en pantalla en caso de funcionamiento defectuoso del sensor de presión del agua.</p>	<ul style="list-style-type: none"> • Ajuste firmemente la conexión de la manguera
  	<p>Aparece en pantalla si el agua se derrama debido a un defecto de la válvula de entrada de agua.</p>	<ul style="list-style-type: none"> • Desconecte el enchufe. • Llame al servicio técnico.
<p>La máquina no arranca</p>    	<ul style="list-style-type: none"> • ¿Ha pulsado el Botón de encendido? • ¿Esta el enchufe conectado firmemente? • ¿Esta el diferencial de la corriente eléctrica conectado? 	<ul style="list-style-type: none"> • Presione el botón de ENCENDIDO. • Conéctelo. • Enciéndalo.
 	<ul style="list-style-type: none"> • ¿Ha usado usted más detergente del que el fabricante recomendaba? • ¿Esta usando detergente bajo en espuma el cual es el recomendado para lavadoras de este tipo? 	<ul style="list-style-type: none"> • No exceda las cantidades recomendadas. • Use detergente especial para este tipo de lavadoras.
 	<ul style="list-style-type: none"> • ¿Se ha olvidado de quitar los tornillos de seguridad que están en la parte posterior de la lavadora? • ¿Esta la lavadora instalada sobre una superficie firme y nivelada? • ¿Hay algún objeto atascado en la bomba de drenaje? 	<ul style="list-style-type: none"> • Extraiga los tornillos de seguridad. • Emplace la lavadora en una superficie firme y nivelada. • Extraiga los objetos.