



PRÉCAUTIONS DE SECURITE

PRECAUTIONS DE SECURITE.....14

INSTRUCTIONS D'UTILISATION

Contrôles du conditionneur d'air16
Soins et entretien.....19

INSTRUCTIONS POUR L'INSTALLATION

Caractéristiques et installation de l'hardware ..20
Instructions pour l'installation21

SUGGESTIONS POUR TROUVER LES PROBLEMES

Avant d'appeler l'assistance.23

POUR VOS ARCHIVES

Notez le numéro de modèle et de série des unités internes et externes.

Modèle #

Série #

Vous pouvez trouver ces numéros sur le côté de chaque unité.

Nom du revendeur

Date d'achat

LISEZ CE MANUEL

A l'intérieur vous trouverez de nombreux conseils utiles pour utiliser et maintenir votre conditionneur d'air en condition optimale. Si vous l'utilisez avec attention, vous pourrez économiser beaucoup de temps et d'argent au cours de la vie de votre conditionneur.

Dans le tableau pour les conseils sur les pannes, vous trouverez la réponse à de nombreux problèmes communs. Si vous examinez d'abord ce tableau, vous pourriez éviter d'appeler l'assistance.

ATTENTION

- Contactez un technicien autorisé pour l'entretien et la réparation de ce groupe.
- Contactez un installateur pour l'installation de ce groupe.
- Cet équipement n'a pas été étudié pour être utilisé par des enfants ou des personnes infirmes, sans supervision.
- Contrôlez les enfants pour vous assurez qu'ils ne jouent pas avec cet équipement.



PRÉCAUTIONS DE SECURITE

INSTRUCTIONS D'UTILISATION

INSTRUCTIONS POUR L'INSTALLATION

SUGGESTIONS POUR TROUVER LES PROBLEMES



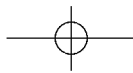

PRÉCAUTIONS DE SECURITE

Pour votre sécurité, les informations dans ce manuel sont présentées pour minimiser les risques d'incendie, de chocs électriques ou lésions personnelles.

- Une utilisation incorrecte due à l'ignorance des instructions peut causer des dommages ou des lésions dont l'importance est classée dans les indications suivantes.

	DANGER : Ce symbole indique la possibilité de lésions graves ou mortelles.
	CAUTION : Ce symbole indique la possibilité de lésions ou de dommages à la propriété.

- Les éléments suivants sont classés avec les symboles suivants.

	Symbole (sur fond blanc) identifie une opération interdite.
	Symbole (sur fond blanc) indique une opération qui doit être obligatoirement effectuée.

DANGER

Branchez la fiche d'alimentation dans la prise de manière correcte.

- En cas contraire, il pourrait se vérifier des chocs électriques ou des incendies créés par la chaleur.

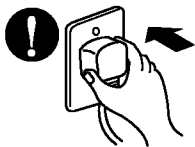

N'allumez pas ou n'éteignez pas le groupe en branchant ou en débranchant la prise d'alimentation.

- Peut provoquer des décharges électriques ou des incendies à cause de la création de chaleur.

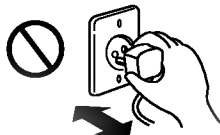

Ne pas endommager ou ne pas utiliser un câble d'alimentation différent de celui qui est spécifié.

- Peut provoquer des décharges électriques.
- Si le câble fourni est endommagé, il doit être remplacé par un câble spécial ou par un groupe disponibles chez le fabricant ou un de ses agents.

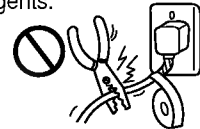

Peut provoquer des décharges électriques ou des incendies à cause de la création de chaleur.

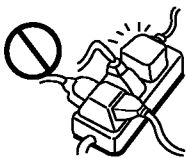

Peut provoquer des décharges électriques.



Cela peut provoquer des dommages à votre santé.

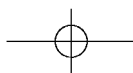
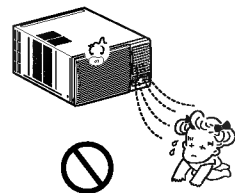

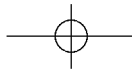

CAUTION

• Peut provoquer des lésions.

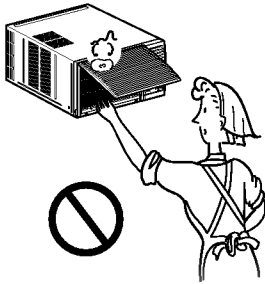

• L'eau peut pénétrer dans le groupe et diminuer l'isolation. Peut provoquer des décharges électriques.

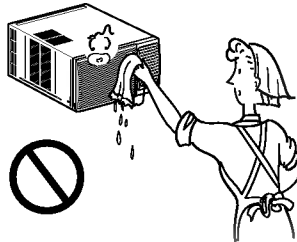

• Il peut se vérifier une carence d'oxygène.

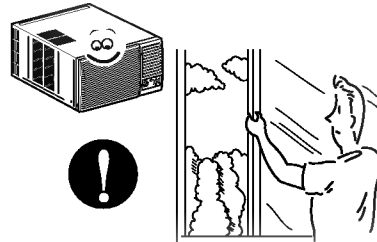

• Le ventilateur tournant à vitesse élevée pendant le fonctionnement, cela peut provoquer des lésions.

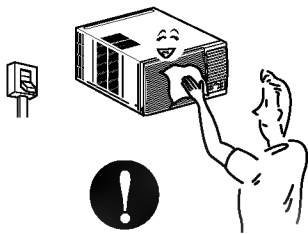

• Peut provoquer des lésions à l'animal domestique ou endommager les plantes.

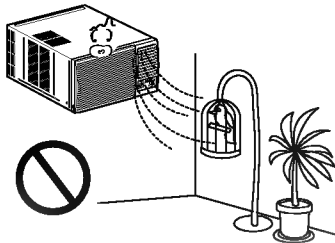

• N'utilisez pas le conditionneur pour la conservation de dispositifs de précision, d'aliments, d'animaux, de plantes ou d'objets d'art. Peut provoquer des détériorations de qualité.

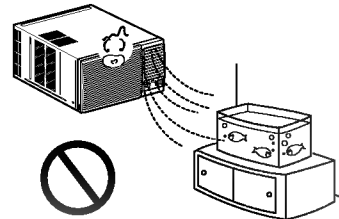

• Peut provoquer des décharges électriques.

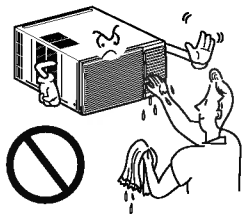

• Peut provoquer des incendies ou déformer l'armoire.

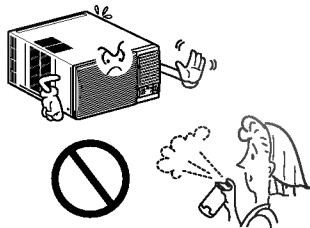

• Peut avoir des effets négatifs sur la combustion.

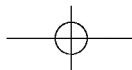
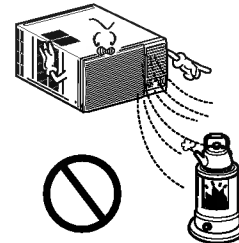

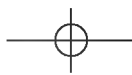

Contrôles du conditionneur d'air

Les contrôles ont un des aspects suivants

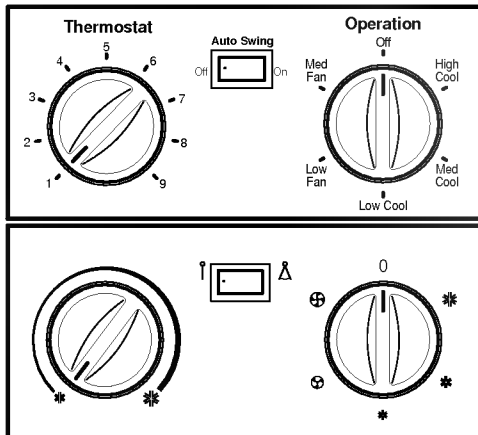

■ Thermostat

Le **THERMOSTAT** est utilisé pour maintenir la température de la pièce. Le compresseur s'allume et s'éteint cycliquement pour garder la pièce au même niveau de confort. Quand vous tournez le bouton sur une valeur élevée (vers la droite), l'air devient plus froid. La position 5 ou 6 (la position centrale) est le réglage normal pour des conditions moyennes.

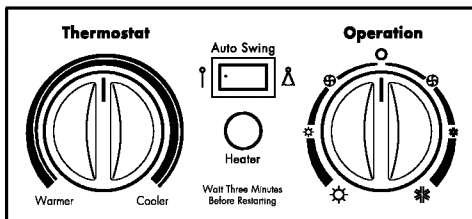

■ THERMOSTAT

Le **THERMOSTAT** est utilisé pour maintenir la température de la pièce. Le compresseur s'allume et s'éteint cycliquement pour garder la pièce au même niveau de confort. La température est sélectionnée en tournant le bouton du **THERMOSTAT** sur la position choisie.

■ VOYANT DE CHAUFFAGE

Pendant les opérations de chauffage, le voyant est allumé. Quand du gel se dépose sur l'échangeur de chaleur à l'extérieur, un système de dégel entre automatiquement en fonction et le voyant est éteint. Après le dégel, les opérations de chauffage reprennent de nouveau.

■ Auto-oscillation

Le sélecteur Auto-oscillation contrôle la direction de l'air grâce au système de sélection de l'air (non disponible sur tous les modèles).
ON (Δ) : Auto-oscillation activée. OFF (\uparrow) : Auto-oscillation désactivée.

Contrôles

■ Opérations

Réfrigération Elevée (\ast), Réfrigération Moyenne (\ast) et Réfrigération Basse (\ast) fournissent la réfrigération avec des vitesses de ventilateur différentes. Ventilateur Moyen (\oplus) ou Ventilateur Bas (\ominus) fournissent la circulation d'air et le filtrage sans réfrigération. Off (\circ) éteint le conditionneur d'air.

Remarque: Si vous tournez le sélecteur d'un réglage de réfrigération à éteint ou à un réglage de ventilateur, attendez au moins 3 minutes avant de retourner à un réglage réfrigération.

■ Descriptions de la réfrigération

Pour une réfrigération normale - Sélectionnez Réfrigération Elevée ou Moyenne avec le bouton **OPERATION** et le bouton du **THERMOSTAT** sur la position centrale.

Pour une réfrigération maximale - Sélectionnez Réfrigération Elevée avec le bouton **OPERATION** et le bouton du **THERMOSTAT** sur la valeur la plus élevée.

Pour la réfrigération nocturne & calme - Sélectionnez la réfrigération Basse avec le bouton **OPERATION** et le bouton du **THERMOSTAT** sur la position centrale.

■ Opérations

Réfrigération (\ast) Elevée, Réfrigération (\ast) Basse avec des vitesses de ventilateur différentes. Chauffage (\ast) Elevé, Chauffage (\ast) Bas fournissent le chauffage avec des vitesses de ventilateur différentes. Ventilateur (\ast) fournit la circulation d'air et le filtrage sans réfrigération ou chauffage. Off (\circ) éteint le conditionneur d'air.

Remarque: Si vous tournez le sélecteur d'un réglage de réfrigération (ou de chauffage) à éteint ou à un réglage de ventilateur, attendez au moins 3 minutes avant de retourner à un réglage réfrigération (ou chauffage).

■ Descriptions de la réfrigération

Pour une réfrigération normale - Sélectionnez Réfrigération Elevée avec le bouton **OPERATION** et le bouton du **THERMOSTAT** sur la position centrale.

Pour une réfrigération maximale - Sélectionnez Réfrigération Elevée avec le bouton **OPERATION** et le bouton du **THERMOSTAT** dans le sens des aiguilles d'une montre.

Pour la réfrigération nocturne & calme - Sélectionnez la réfrigération Basse avec le bouton **OPERATION** et le bouton du **THERMOSTAT** sur la position centrale.

■ Descriptions du chauffage

Pour un chauffage normal - Sélectionnez Chauffage Elevé avec le bouton **OPERATION** et le bouton du **THERMOSTAT** sur la position centrale.

Pour un chauffage maximal - Sélectionnez Chauffage Elevé avec le bouton **OPERATION** et le bouton du **THERMOSTAT** dans le sens contraire des aiguilles d'une montre.

Pour le chauffage nocturne & calme - Sélectionnez le chauffage Bas avec le bouton **OPERATION** et le bouton du **THERMOSTAT** sur la position centrale.



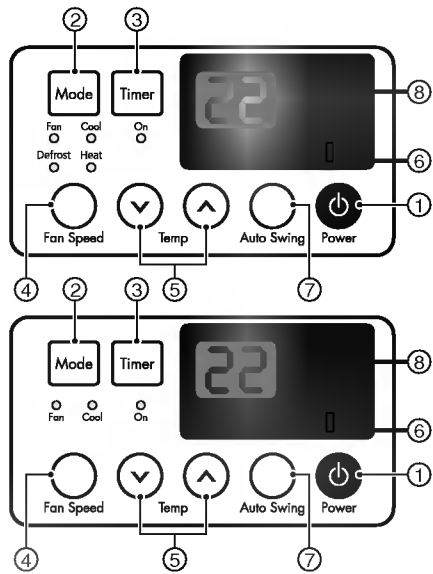
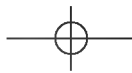

TÉLÉCOMMANDE

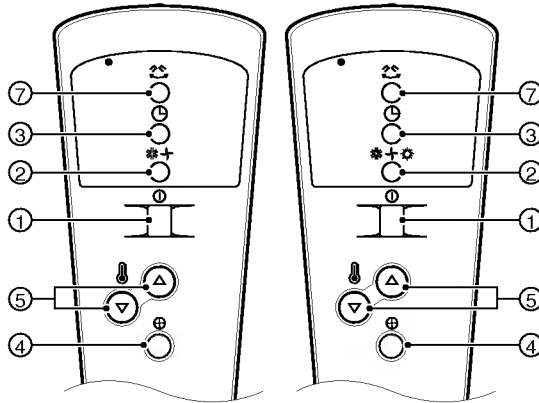

Contrôles

Précaution: La télécommande ne fonctionnera pas correctement si le récepteur (situé sur l'appareil) est fortement éclairé ou si un obstacle est situé entre la télécommande et le récepteur de télécommande.

- 1 BOUTON DE MARCHÉ/ARRÊT**
Les opérations commencent quand on appuie sur ce bouton et s'arrêtent quand on appuie de nouveau.
- 2 BOUTON DE SÉLECTION MODE FONCTIONNEMENT**
Sélectionnez le mode de Refroidissement, de Chauffage, de et Ventilateur avec cette touche.
- 3 BOUTON TIMER ON/OFF**
Régule le moment de mise en marche et d'arrêt.
- 4 SELECTEUR VITESSE VENTILATEUR**
Sélectionne la vitesse du ventilateur à deux niveaux (Lente ou Elevée)
- 5 BOUTON DE REGLAGE DE LA TEMPÉRATURE DE LA PIÈCE**
Contrôle la température de la pièce dans une gamme de 16°C à 30°C. La température de la pièce sera réglée de 1°C en 30 mn et de 2°C une heure plus tard.
- INTERRUPTEUR AUTO-REMISE EN MARCHÉ**
En cas de manque de courant, si l'interrupteur est réglé sur "ON", l'unité reprend ses réglages précédents de fonctionnement quand le courant revient.
- BOUTON AUTO-OSCILLATION**
Contrôle la direction horizontale de l'air avec le système d'auto-oscillation.
- RECEPTEUR DE SIGNAL**

Comment Insérer les Piles

- 1** Retirer la trappe pile en la faisant glisser vers le bas.
 - 2** Mettre deux piles neuves dans leur logement en respectant la polarité.
 - 3** Remettre la trappe pile dans sa glissière.
- Ne pas utiliser de piles rechargeable dans la télécommande.
 - Si vous comptez ne pas utiliser l'appareil pour une longue période, retirer les piles de la télécommande.

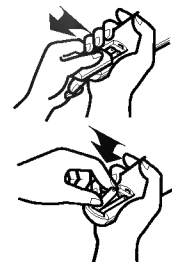

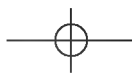

Contrôles supplémentaires et informations importantes

Contrôle de l'ouverture de ventilation

Le contrôle de l'ouverture de ventilation est situé au-dessus du bouton de contrôle.

Quand le réglage est sur **CLOSE (FERME)**, seulement l'air de la pièce circule et est conditionné. Quand le réglage est sur **OPEN (OUVERT)**, un peu d'air de l'intérieur passe à l'extérieur.

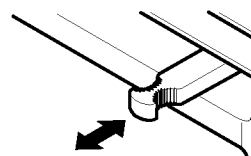

FERME **VENTILATION** **OUVERT**

*Pour ouvrir l'ouverture de ventilation, tirez le levier vers vous.
Pour la fermer, poussez-le vers l'intérieur.*

Direction de l'air

La direction de l'air peut être contrôlée horizontalement ou verticalement en utilisant les fentes de ventilation horizontales ou verticales.

• **Direction horizontale de l'air**

La direction horizontale de l'air est réglée en déplaçant les fentes de ventilation internes vers la gauche ou vers la droite.

• **Direction horizontale de l'air**

En appuyant avec un doigt sur la série des fentes horizontales de ventilation, vous réglez la direction de horizontales de ventilation, vous réglez la direction de l'air vers le haut ou vers le bas.

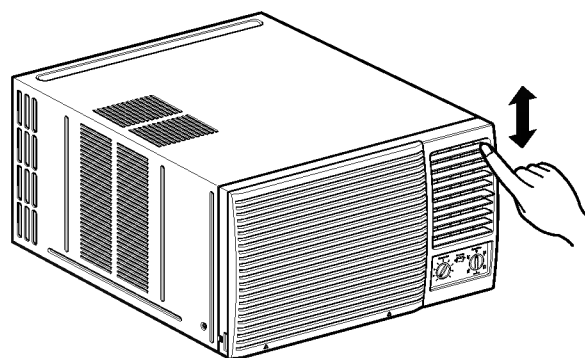
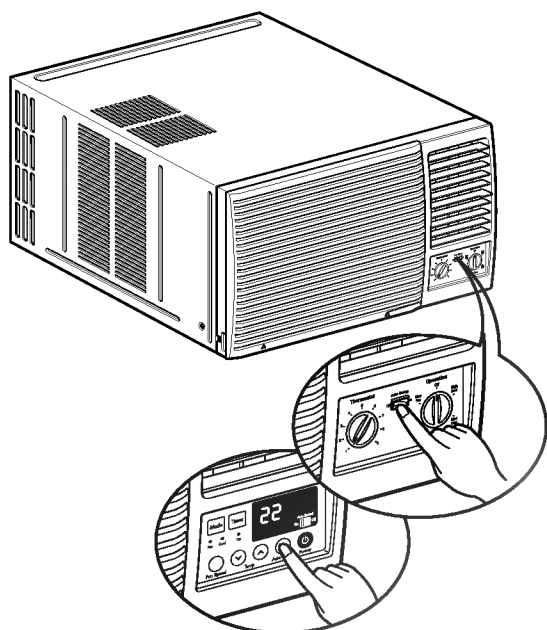

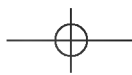

Soins et entretiens

Grilles et châssis

Eteignez le conditionneur d'air et débranchez le câble de la prise de courant avant le nettoyage.

Pour le nettoyage, utilisez de l'eau et un détergent léger. N'utilisez pas d'eau de Javel ou de substances abrasives.

Serpentins externes

Les serpentins externes du conditionneur d'air doivent être contrôlés périodiquement. S'ils sont obstrués par de la saleté ou de la suie, ils doivent être nettoyés par des professionnels, un service disponible auprès de votre revendeur.

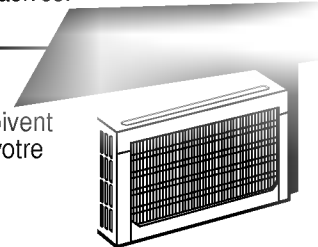

Filtres à air

Le filtre à air derrière la grille frontale doit être contrôlé et nettoyé au moins toutes les 2 semaines ou plus souvent si nécessaire. La grille est projeté pour pouvoir nettoyer le filtre par le haut ou par le bas.

Pour l'enlever

- 1 Ouvrez la grille vers le haut en soulevant le bas de la grille ou vers le bas en tirant le haut de la grille.
- 2 En utilisant la languette, soulevez délicatement le filtre et tirez-le vers le haut ou vers le bas.
- 3 Nettoyez le filtre avec de l'eau chaude et savonneuse à moins de 40°C (104°F).
- 4 Rincez et essuyez délicatement le filtre et laissez-le sécher avant de le remettre en place.

ATTENTION: Ne faites pas fonctionner le conditionneur d'air sans un filtre parce que la saleté l'obstruerait et réduirait ses performances.

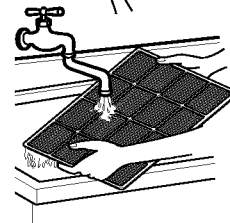
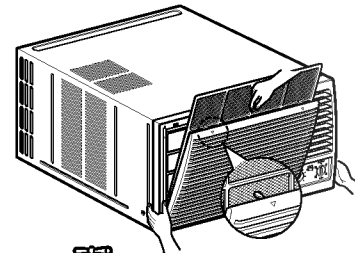
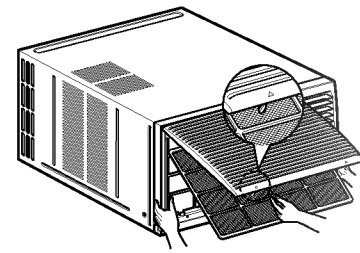

Drainage

- 1 Avec un temps humide, un excès d'eau peut remplir le bassin à la base. Pour drainer l'eau, enlevez le COUVERCLE DE DRAINAGE et placez le TUYAU DE DRAINAGE sur l'ouverture arrière du BASSIN.
- 2 Cette condensation est récupéré dans un bac qu'il convient de positionner et fixer de la façon suivante.
 1. Prendre le bac qui est placé dans le tunnel de sortie d'air.
 2. Installer et fixer ce bac sous le coté droite de ce climatiseur a l'aide de vis de fixation.
 3. Connecter un tube entre la sortie du trou d'évacuation de cet appareil et l'extérieur de votre habitation. Ce tube pourra être choisi et coupé à la bonne longueur par un distributeur de produits de bricolage.

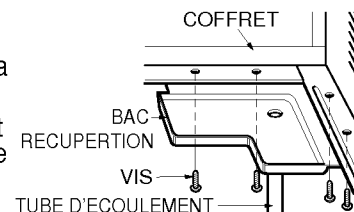
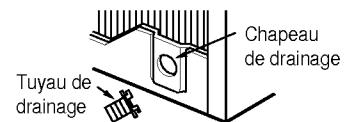



Caractéristiques et installation de l'hardware

Apprendre les noms des pièces avant l'installation peut vous aider à mieux comprendre la procédure d'installation.

Caractéristiques

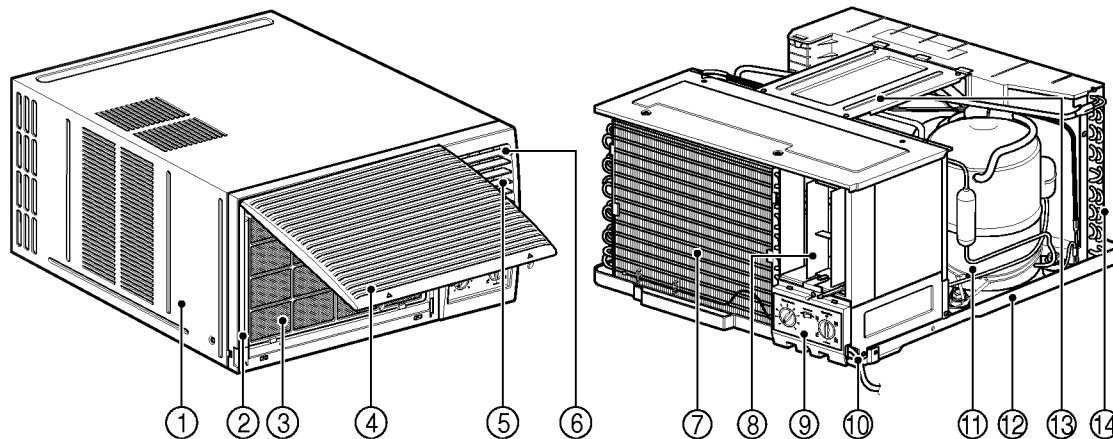

- 1. Châssis
- 2. Grille frontale
- 3. Filtre à air
- 4. Aspiration d'air (grille interne)
- 5. Vidange de l'air
- 6. Déflecteur air vertical (fentes de ventilation horizontales)
- 7. Evaporateur

- 8. Déflecteur air horizontal (fentes de ventilation verticales)
- 9. Panneau de contrôle
- 10. Câble d'alimentation
- 11. Compresseur
- 12. Bassin à la base
- 13. Soutien
- 14. Condensateur

Installation de l'hardware

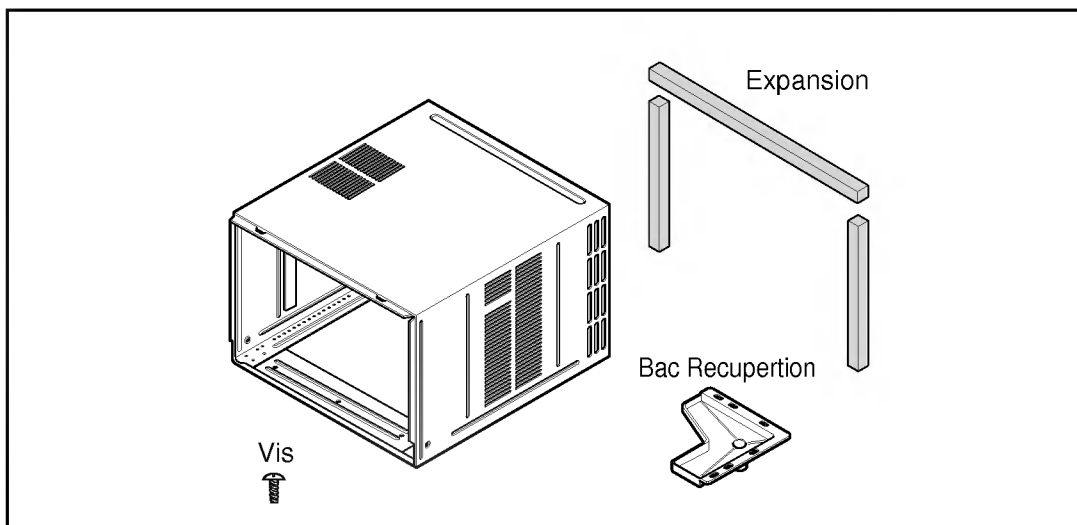



Instructions pour l'installation

Lisez-les entièrement, puis suivez-les pas à pas.

- L'appareil doit être installé en accord avec les règles nationales d'installation.
- Si vous n'utilisez pas un fiche de courant, mettez un interrupteur entre la source de courant et l'unité comme sur la figure ci-dessous.

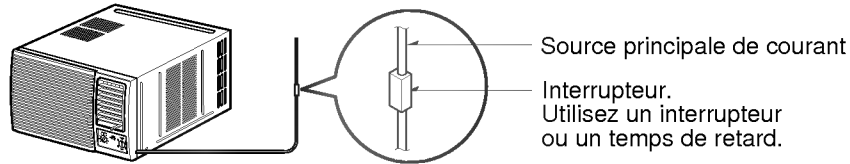

Sélection du meilleur emplacement

- A** Pour éviter des vibrations ou du bruit, assurez-vous que l'unité est installée en sécurité et solidement.
- B** Installez l'unité loin de la lumière directe du soleil.
- C** Il ne doit pas y avoir d'obstacles, comme une paroi ou un mur, à moins de 50 cm de l'arrière du châssis parce que cela évite les radiations de chaleur du condensateur. Une diminution de l'air extérieur réduit l'efficacité de réfrigération du conditionneur d'air.
- D** Installez l'unité légèrement oblique vers l'extérieur pour que l'eau de condensation ne tombe pas dans la pièce (environ 10-15 mm ou 1/4 de bulle du niveau).

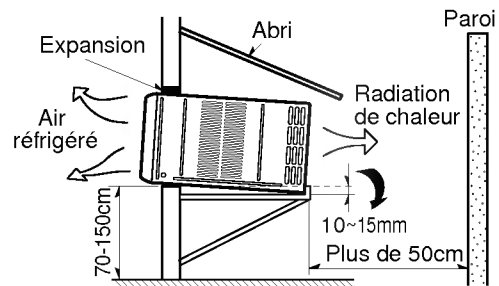

ATTENTION: Toutes les fentes de ventilation du châssis doivent être dirigées vers l'extérieur.

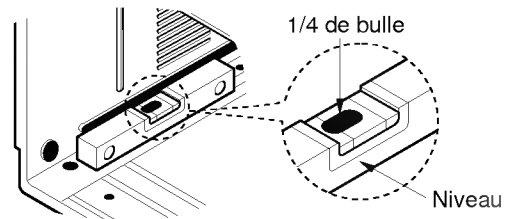

Enlever le conditionneur d'air du châssis

- A** Enlevez les deux vis de transport de l'arrière du châssis.
- B** Enlevez les 2 vis de chaque côté du châssis. Gardez-les pour une utilisation ultérieure.
- C** Faites glisser le conditionneur d'air hors du châssis en tenant le bassin à la base et en le tirant vers l'extérieur en tenant fermement le châssis.

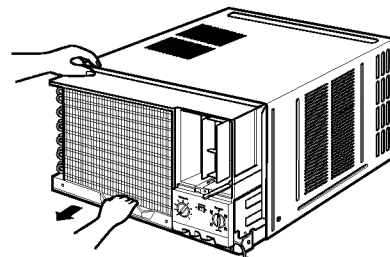
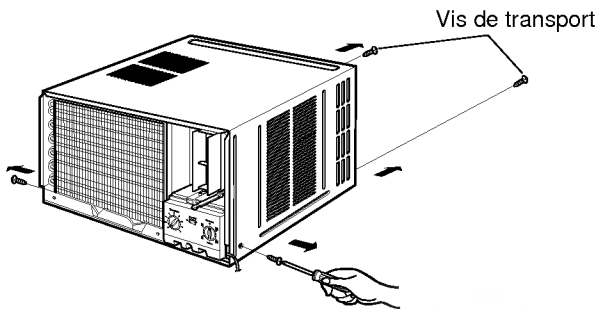



Installation du conditionneur d'air dans le châssis

- A** Faites glisser le conditionneur d'air dans le châssis. Revissez les 2 vis enlevées précédemment de chaque côté du châssis

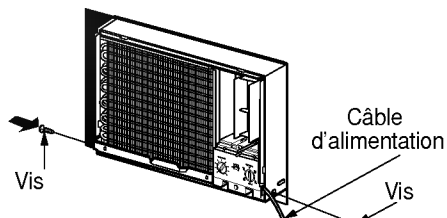

ATTENTION: Le câble d'alimentation doit être branché à un circuit indépendant. Le câble vert doit être mis à terre.

- B** Placez l'expansion entre le sommet de l'unité et le mur pour éviter que de l'air et des insectes pénètrent dans la pièce

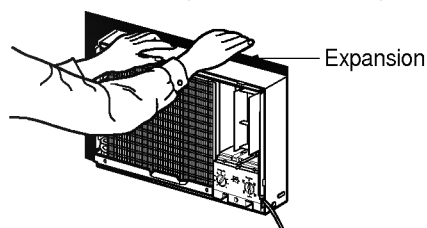

- C** Avant d'installer la grille frontale, soulevez le contrôle de l'ouverture de ventilation placé au-dessus du bouton de contrôle de l'unité, comme sur la figura.

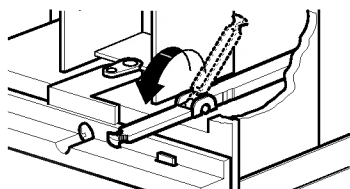

- D** Bloquez la grille frontale sur le châssis en introduisant les languettes de la grille dans leurs logements à l'avant du châssis. Poussez sur la grille jusqu'à ce qu'elle se bloque dans sa position.

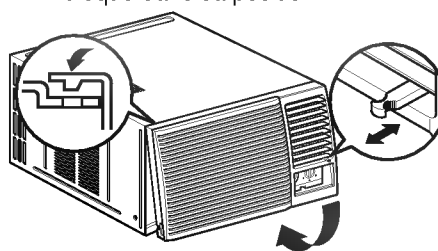

Quand vous décrochez la grille frontale du châssis, poussez la grille vers votre droite et tirez-la vers vous.

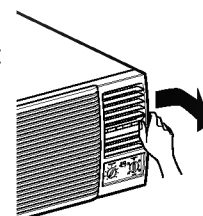

- E** Soulevez la grille interne et bloquez la grille frontale avec une vis. Abaissez la grille interne dans sa position.

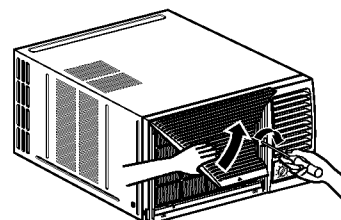

Utilisation de la grille interne réversible

- A** Si vous voulez enlever le filtre par le haut, ouvrez la grille interne. Tournez la grille frontale vers l'extérieur. Démontez la grille interne de la grille frontale en séparant les parties reliées avec un tournevis de type "–". Tournez la grille interne de 180 degrés et introduisez les crochets dans les ouvertures de la grille frontale. Puis, introduisez le filtre.

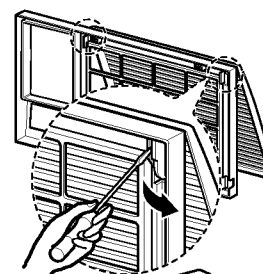

- B** Si vous voulez extraire le filtre vers le bas, utilisez la grille interne réversible sans changement. (La grille est déjà montée dans ce but).

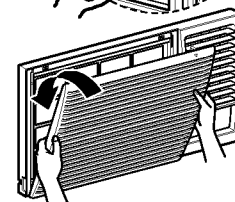

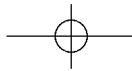

Avant d'appeler l'assistance

*Suggestions pour trouver les pannes ! Economisez du temps et de l'argent !
Contrôlez les suggestions suivantes avant de demander des réparations ou l'assistance.*

Opérations normales

- Vous pourriez entendre un bruit d'égouttement causé par l'eau recueillie contre le condensateur pendant les jours de pluie ou quand l'humidité est élevée. Ce système permet d'éliminer l'humidité et augmente l'efficacité.
- Vous pourriez entendre le thermostat quand le compresseur s'allume et s'éteint cycliquement.
- L'eau est recueillie dans le bassin quand l'humidité est élevée ou les jours de pluie. L'eau peut remplir et sortir à l'extérieur de l'unité,
- Le ventilateur peut fonctionner même si le compresseur n'est pas en marche.

Opérations anormales

Le conditionneur d'air ne se met pas en marche Le conditionneur d'air ne se met pas en marche	■ Le conditionneur d'air n'est pas branché.	• Contrôlez que la fiche du conditionneur d'air soit bien branchée dans la prise.
	■ Le fusible a sauté / l'interrupteur s'est déclenché.	• Contrôlez le fusible/l'interrupteur et remplacez le fusible ou remettez en fonction l'interrupteur.
	■ Coupure de courant	• S'il y a une coupure de courant, mettez le OPERATION contrôle sur OFF (O). Quand le courant revient, attendez 3 minutes pour remettre en marche le conditionneur d'air pour éviter une surcharge du compresseur.
Le conditionneur ne refroidit pas comme il devrait	■ Le flux d'air est insuffisant	• Contrôlez qu'il n'y ait pas un rideau, un écran ou un meuble qui bloquent l'avant du conditionneur.
	■ Le réglage de la THERMOSTAT est sur une température trop chaude.	• Tourner le bouton de réglage de la THERMOSTAT dans le sens horaire à une température plus fraîche.
	■ Le filtre à air est sale.	• Nettoyez le filtre à air au moins toutes les 2 semaines. Voir la section des instructions.
	■ La pièce était chaude.	• Quand vous allumez le conditionneur pour la première fois, vous devez laisser un peu de temps à la pièce pour se refroidir.
	■ L'air froid s'échappe.	• Ouvrez les soupapes de réglage au plancher et l'air froid reviendra. • Réglez les ouvertures de ventilation sur la position fermée.
■ Les serpentins sont recouverts de glace.	• Voir Gel du conditionneur d'air.	
Gel du conditionneur d'air	■ De la glace bloque le flux d'air et empêche le conditionneur d'air de refroidir la pièce.	• Réglez le OPERATION contrôle sur ventilateur (⊕) ou Réfrigération HIGH (élevée) (✱) avec le THERMOSTAT sur warmer position ou la température sur plus 23°C.

