



MINIWIEŻA HI-FI

PODRĘCZNIK UŻYTKOWNIKA

**MODELE: FFH-2020A/AX/L/S/AD
FE-2020E
FFH-3030A/AX/L/S/AD
FE-3030E**

Prosimy o dokładne zapoznanie się z treścią podręcznika użytkownika przed przystąpieniem do obsługi wieży. Zachować do późniejszego wykorzystania w razie potrzeby.

Szczegóły konstrukcyjne oraz parametry techniczne mogą ulec zmianie bez wcześniejszego powiadomienia.



P/N:3828RCD029L

3	INSTRUKCJA ZACHOWANIA BEZPIECZEŃSTWA	13	Wyszukiwanie wstecz
4	CZYNNOŚCI WSTĘPNE	13	Wyszukiwanie naprzód
4	Przyciski i podłączenia	13	Pomijanie ścieżki dźwiękowej
4	Płyta przednia	13	Wyświetlanie czasu odtwarzania
5	Płyta tylna	14	Powtórne odtwarzanie ścieżki
6	Wyświetlacz	14	Odtwarzanie losowe
7	Pilot zdalnego sterowania	14	Odtwarzanie programowane
8	Funkcje pilota zdalnego sterowania	14	Przeglądanie Play-listy
8	Baterie	14	Wymazywanie zaprogramowanej Play-listy
8	Wykorzystywanie pilota zdalnego sterowania	14	Dodawanie ścieżek do zaprogramowanej wcześniej Play-listy
9	Podłączenia		Wprowadzanie zmian do Play-listy
9	Źródła zewnętrzne	14	Korzystanie z urządzeń dodatkowych (pomocniczych)
9	Wyjścia cyfrowe	15	Odtwarzanie kasety magnetofonowej
9	Głośniki	15	Odtwarzanie kasety (playback)
10	Słuchawki	15	Licznik kasety
10	Antena	15	Nagrywanie kaset
10	Nastawianie zegara	16	Przegrywanie płyt CD
11	Podstawy obsługi	16	Przegrywanie kaset (Dubbing)
11	Automatyczny wybór funkcji	16	OPCJE ZAAWANSOWANE
11	Regulacja głośności	17	Obsługa podwójnego alarmu i timera
11	Regulacja barwy dźwięku	17	Nastawianie alarmu i timera
11	Wzmocnienie	17	Wyłączanie / Sprawdzanie timera
11	Zastosowanie equalizera (EQ)	17	Alarm i Timer - uwagi dodatkowe
11	Wyłączenie dźwięku	17	Nastawianie funkcji Sleep (automatycznego wyłączenia urządzenia)
11	Tryb wyświetlania	17	ROZWIĄZYWANIE PROBLEMÓW
11	Tryb Demo	17	PARAMETRY TECHNICZNE
11	FM Stereo / ANR (AM z funkcją ograniczenia szumów)	18	
11	VMAx	19	
12	KORZYSTANIE Z MINIWIEŻY		
12	Słuchanie radia		
12	Strojenie automatyczne		
12	Strojenie ręczne		
12	Programowanie stacji		
12	Odbiór RDS (system przesyłania danych z sygnałem radiowym)		
13	Odtwarzanie płyt kompaktowych		
13	Podstawy obsługi		
13	Zatrzymanie odtwarzania		
13	Paŕza		
13	Pominięcie płyty		
13	Bezpośredni dostęp do płyty		
13	Wymywanie płyt		
13	Wymiana płyt podczas odtwarzania		
13	Ważne uwagi		
13	Przeszukiwanie ścieżki dźwiękowej		

Prosimy o dokładne zapoznanie się z treścią podręcznika użytkownika przed przystąpieniem do obsługi wieży. Zachować do późniejszego wykorzystania w razie potrzeby.

Przeczytać w pierwszej kolejności! Ważne wskazówki zachowania bezpieczeństwa!

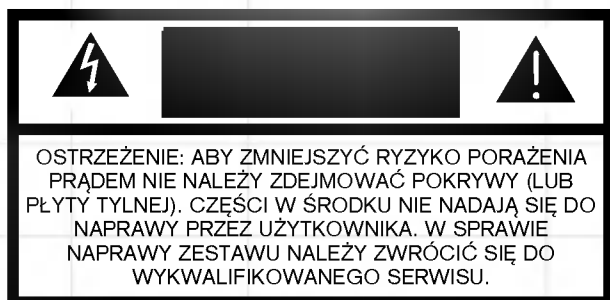

Objaśnienie symboli graficznych:



Znak błyskawicy zakończonej strzałką w trójkącie równobocznym ma ostrzegać użytkownika o obecności nieizolowanych przewodów elektrycznych wewnątrz obudowy produktu, które mogą przewodzić prąd o napięciu na tyle dużym, że stanowi ono zagrożenie porażenia osoby prądem.



Znak wykrzyknika w trójkącie równobocznym ma ostrzegać użytkownika występowaniu ważnych zasad obsługi i konserwacji (serwisowania) opisanych w literaturze dołączonej do urządzenia.

PRZESTROGA:

Aby zmniejszyć ryzyko zapalenia oraz porażenia prądem, nie wolno wystawiać urządzenia na działanie deszczu lub wilgoci. W celu uniknięcia porażenia prądem, nie należy otwierać obudowy. Czynności związane z serwisowaniem winne być wykonywane jedynie przez wykwalifikowany personel.

OSTRZEŻENIE

Korzystanie z przycisków sterowniczych i regulacyjnych lub wykonywanie procedur innych niż te opisane w niniejszej instrukcji mogą wywołać niebezpieczny poziom promieniowania.

Urządzenie nie może być narażone na kłapanie lub zachlapanie i na urządzeniu nie wolno stawiać żadnych przedmiotów wypełnionych cieczą, jak np. wazonów.

(DLA KLIENTÓW Z EUROPY)

Jeśli produkt posiada znak CE oznacza to, że jest zgodny z przepisem 89/336/EEC dotyczącym kompatybilności elektromagnetycznej.

Składnik laserowy zamontowany w urządzeniu może emitować promieniowanie przekraczające wartość graniczną dla Klasy 1.

Ostrzeżenie: W przypadku otwarcia odtwarzacza podczas awarii blokady, istnieje zagrożenie niewidzialnego promieniowania laserowego, unikaj wiązki promienia laserowego.

WARNING: OSYNLIG LASERSTR»LNING N«R DENNA DEL «R 'PPNAD STR»LEN «R FARLIG.

Attention: Quand l'appareil est ouvert, ne pas s'exposer aux radiations invisibles du faisceau laser.

Taka etykieta umieszczona jest po wewnętrznej stronie produktu

CLASS 1	LASER PRODUCT
KLASSE 1	LASER PRODUKT
LUOKAN 1	LASER LAITE
KLASS 1	LASER APPARAT
CLASSE 1	PRODUIT LASER

Ten odtwarzacz płyt kompaktowych zakwalifikowany został do PRODUKTÓW LASEROWYCH KLASY 1. ETYKIETA PRODUKTU LASEROWEGO KLASY 1 znajduje się po zewnętrznej stronie produktu.



Niniejsze urządzenia zostało wyprodukowane w sposób zapewniający jego zgodność z wymogami dotyczącymi zakłóceń radiowych, określonymi w następujących Dyrektywach EWG: 89/336/EEC, 93/68/EEC i 73/23/EEC.

CZYNNOŚCI WSTĘPNE

Przyciski i podłączenia Płyta przednia

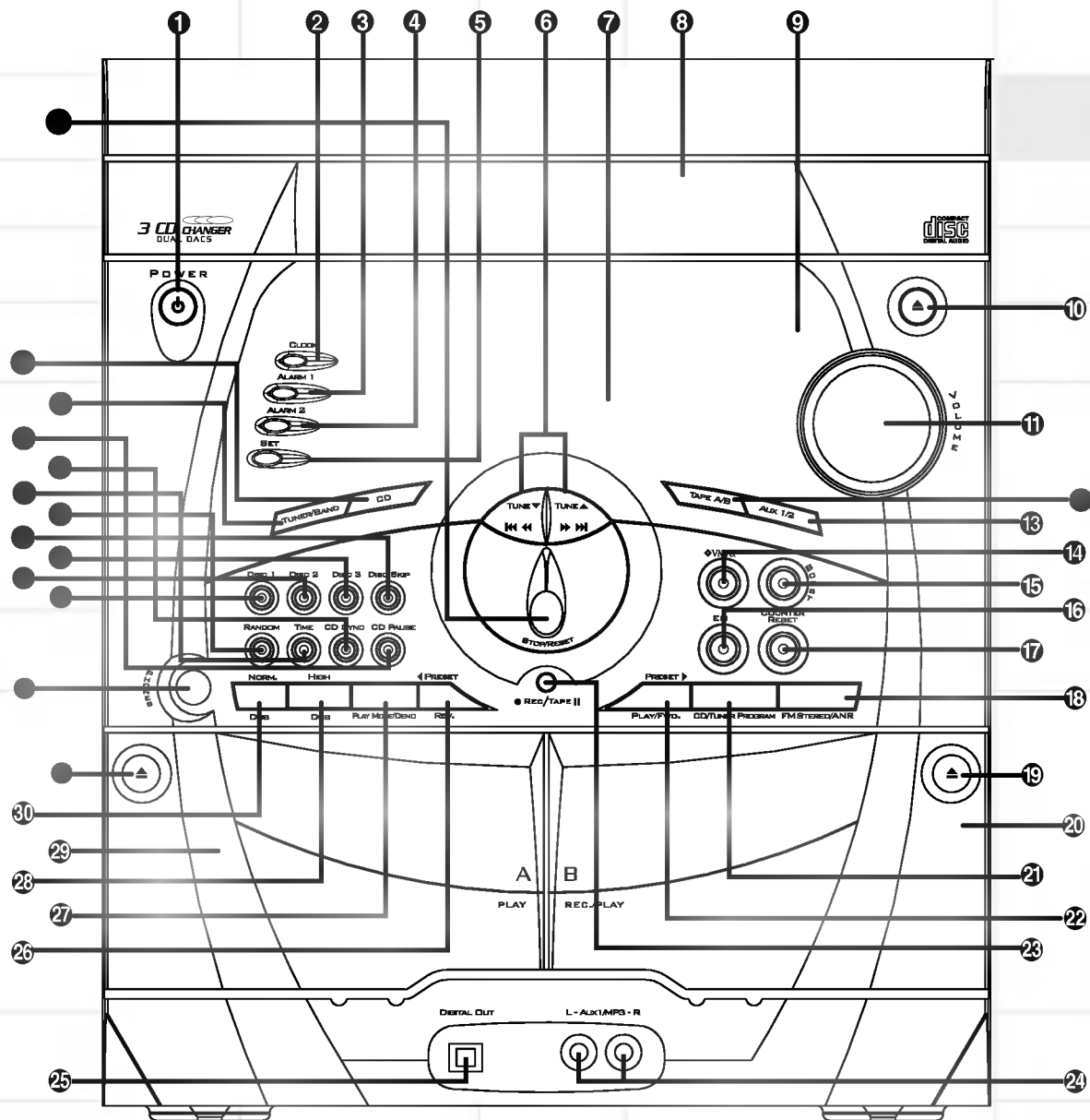

- | | | |
|---|---|--|
| 1 Przycisk Zasilanie (Power) | 7 Wyświetlacz | 16 Przycisk Equalizera (EQ) |
| 2 Przycisk Zegar (Clock) | 8 Szuflada na płyty CD | 17 Przycisk zerowania licznika kasety (Counter Reset) |
| 3 Przycisk Alarm 1 | 9 Detektor pilota zdalnego sterowania | 18 Przycisk FM Stereo / ANR (AM z funkcją ograniczenia szumów) |
| 4 Przycisk Alarm 2 | 10 Przycisk Otwórz / zamknij szufladę CD | 19 Przycisk wyjmowania kasety B |
| 5 Przycisk Ustawianie (Set) | 11 Regulacja głośności | 20 Kłapka kasety B (z funkcją nagrywania / odtwarzania (Rec/Play)) |
| 6 Przycisk Strojenie: skala w dół / w górę (radio – pasma AM/FM); Przewijanie do przodu/ do tyłu (Fast Forward / Rewind) (magnetofon); przycisk Pomiń / Wyszukaj (CD) | 12 Przycisk wyboru kasety A / B (Tape A / B) | 21 Przycisk programowania CD / stacji radiowej |
| | 13 Przycisk wyboru urządzenia dodatkowego 1 / 2 (Aux 1 / 2) | |
| | 14 Przycisk \diamond VMAx | |
| | 15 Przycisk Wzmocnienie (Boost) | |

CZYNNOŚCI WSTĘPNE

Przyciski i podłączenia

- 22 Przycisk Programowanie / Odtwarzanie wpród (magnetofon) / Odtwarzanie (Play) (CD)
- 23 Przycisk Nagrywanie / Pauza (Rec / Pause) (magnetofon)
- 24 Gniazdo urządzenia zewnętrznego 1 / Wejście odtwarzacza MP3
- 25 Gniazdo wyjścia cyfrowego
- 26 Przycisk Programowanie / Odtwarzanie drugiej strony kasety (Reverse Play) (magnetofon)
- 27 Przycisk Tryb odtwarzania (Play Mode) / Demo
- 28 Przycisk szybkiego przegrywania (Hi-Speed) (z kasety na kasetę)
- 29 Kłapka kasety A (z funkcją odtwarzania (Play))
- 30 Przycisk przegrywanie (z kasety na kasetę)
- Przycisk wyjmowania kasety A
- Gniazdo słuchawek
- Przyciski sterujące odtwarzaczem CD:**
 - Przycisk Płyta 1: przycisk bezpośredniego odtwarzania
 - Przycisk Płyta 2: przycisk bezpośredniego odtwarzania
 - Przycisk Płyta 3: przycisk bezpośredniego odtwarzania
 - Przycisk Pomiń płytę
- Przycisk Odtwarzanie losowe (Random)
- Przycisk Czas odtwarzania (Time)
- Przycisk synchronicznego przegrywania płyty CD (CD Synchro dubbing)
- Przycisk CD – Pauza
- Przycisk wyboru pasma (AM/FM) (radio)
- Przycisk funkcji CD
- Przycisk Zatrzymanie / Wyzerowanie (Stop / Reset) (magnetofon, CD, zaprogramowane stacje radiowe)

Płyta tylna

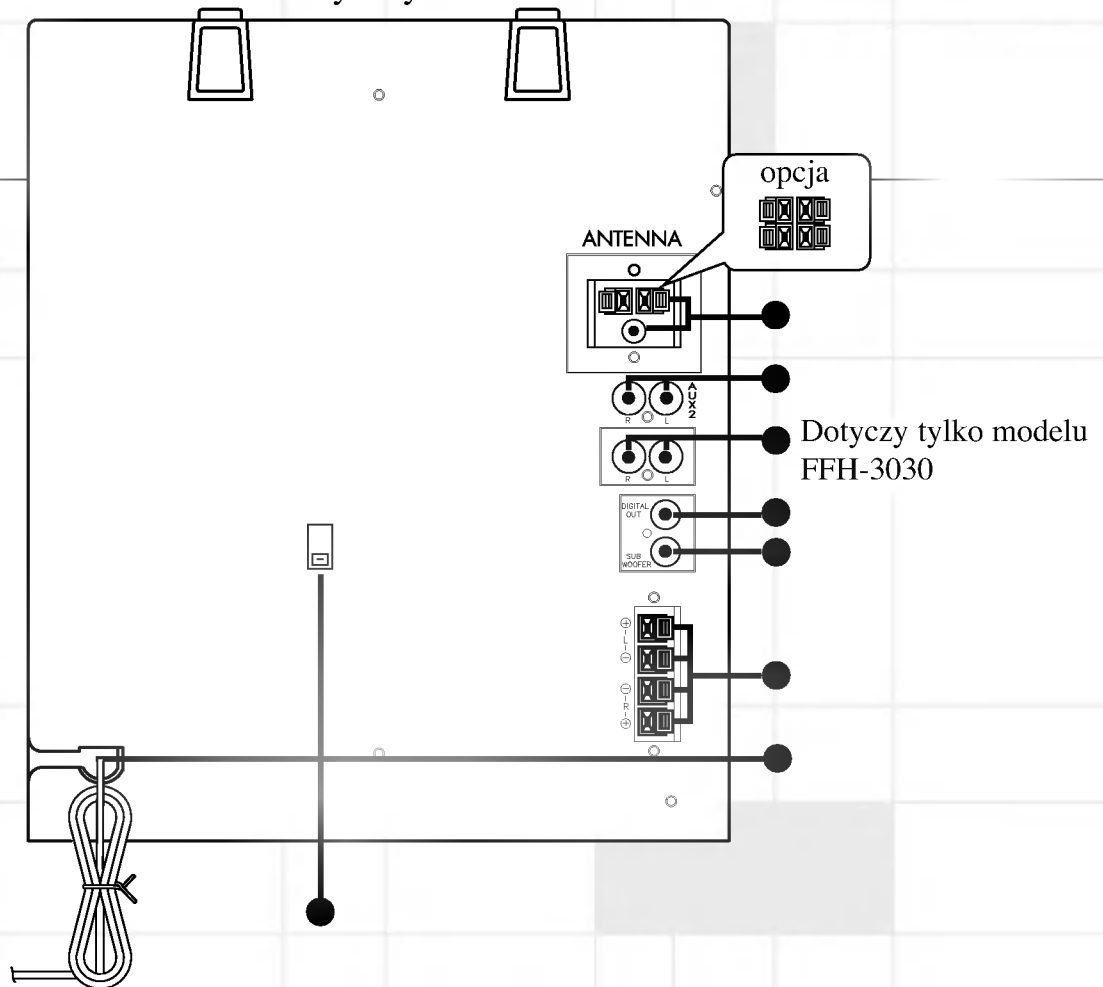

- Gniazda anteny
- Wejście dla urządzenia dodatkowego 2 (Aux 2)
- Wyjście dla głośnika wysokotonowego / średnionowego (dotyczy tylko modelu FFH-3030)
- Współosiowe wyjściowe gniazdo cyfrowe
- Wyjście dla głośnika niskotonowego
- Gniazda głośników (model FFH-2020) / gniazda głośników niskotonowych (model FFH-3030)
- Kabel zasilający
- Wybór napięcia (jako opcja)

CZYNNOŚCI WSTĘPNE

Przyciski i podłączenia

Wyświetlacz

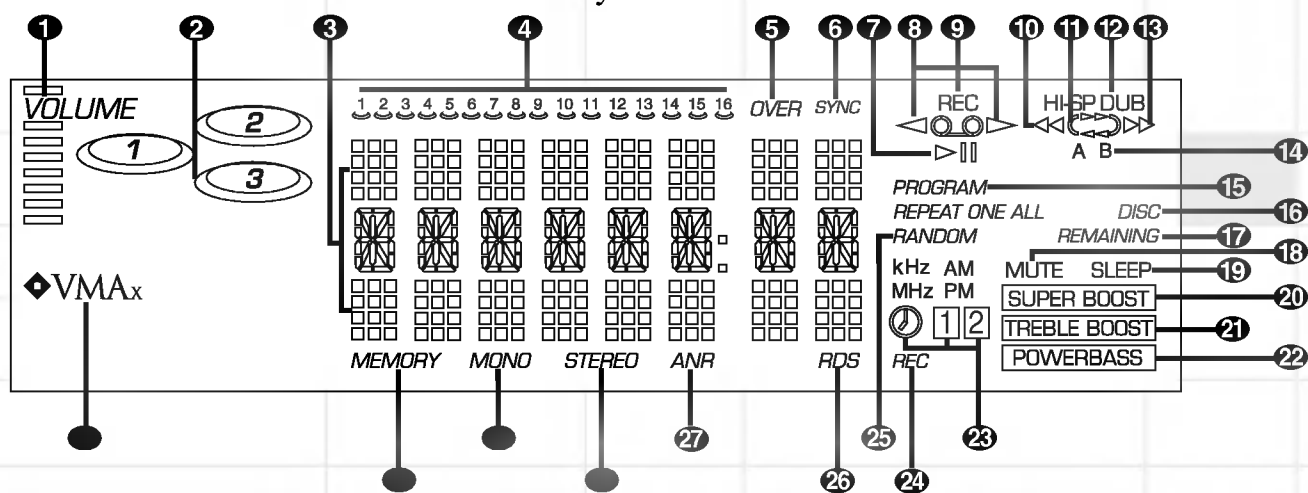

- | | | |
|---|--|---|
| 1 Głośność | 10 Wskaźnik Przewijania do tyłu (Rewind) | 20 Wskaźnik Super Boost |
| 2 Wskaźniki numeru płyty | 11 Wskaźnik Tryby odtwarzania (magnetofon – kaseta B) | 21 Wskaźnik Treble Boost |
| 3 Wyświetlanie informacji (dotyczących m. in. poziomu, funkcji, zegara, częstotliwości, licznika kasety, czasu odtwarzania CD, zaprogramowanej Play-listy) | 12 Wskaźnik Szybkiego przegrywania | 22 Wskaźnik PowerBass™ |
| 4 Numery ścieżek CD do odtworzenia | 13 Wskaźnik Przewijania do przodu (Fast Forward) | 23 Wskaźnik Alarm 1 / 2 |
| 5 Wskaźnik Koniec odtwarzania CD (OVER) | 14 Wskaźnik Kaseta A / B (Tape A / B) | 24 Wskaźnik nagrywania programowanego Timerem |
| 6 Wskaźnik synchronicznego przegrywania CD (CD Sync) | 15 Wskaźnik Programowania CD (Program) | 25 Wskaźnik Odtwarzania losowego dla CD (Random) |
| 7 Wskaźnik Odtwarzanie / Pauza CD (Play / Pause) | 16 Wskaźniki Powtórnego odtwarzania CD (Repeat) | 26 Wskaźnik Funkcji RDS (jako opcja) |
| 8 Wskaźnik kierunku odtwarzania kasety magnetofonowej | 17 Wskaźnik Pozostałego czasu odtwarzania CD | 27 Wskaźnik Funkcji ANR (AM z funkcją ograniczenia szumów) |
| 9 Wskaźnik Nagrywania (Record) | 18 Wskaźnik Wyłączonego dźwięku (MUTE) | ● Wskaźnik FM Stereo |
| | 19 Wskaźnik Sleep | ● Wskaźnik FM Mono |
| | | ● Wskaźnik Pamięci (Memory) |
| | | ● Wskaźnik VMAx® |

CZYNNOŚCI WSTĘPNE

Przyciski i podłączenia

Pilot zdalnego sterowania

- 1** Przycisk Zasilania
- 2** Przycisk Wyłączenia dźwięku (Mute)
- 3** Przycisk Radio/Pasma (Tuner / Band)
- 4** Przyciski Wyboru stacji ▼/▲
- 5** Przycisk Urządzenia dodatkowego 1 / 2 (Aux 1 / 2)

Funkcje magnetofonu

- 6** Przycisk Stop ■
- 7** Przycisk odtwarzania wprzód (Play) ►
- 8** Przycisk Nagrywania / Pauzy Nagrywania ● ||
- 9** Przycisk Przewijania do przodu (Fast Forward) ►►
- 10** Przycisk Wyboru kasety A (Tape A)
- 11** Przycisk Wyboru kasety B (Tape B)
- 12** Przycisk Odtwarzania drugiej strony kasety (Reverse Play) ◀
- 13** Przycisk Przewijania do tyłu (Rewind) ◀◀
- 14** Przycisk funkcji Sleep (Automatyczne wyłączenie urządzenia)

Funkcje odtwarzacza CD / Radia

- 15** Przycisk Powtórznego odtwarzania (Repeat)
- 16** Przycisk Odtwarzania / Pauzy ►||
- 17** Przycisk Pomiń lub Wyszukaj wstecz (CD) / Strojenie: skala w dół ◀◀◀
- 18** Przycisk Zatrzymanie / Wyzerowanie ■
- 19** Przycisk Pomiń lub Wyszukaj wprzód (CD) / Strojenie: skala w górę ►►►
- 20** Przycisk programowania (CD)
- 21** Przycisk Pomiń płytę (CD)
- 22** Przycisk Trybu wyświetlania
- 23** Przycisk VMAx
- 24** Przycisk equalizera (EQ)
- 25** Przycisk wzmocnienia dźwięku
- 26** Przyciski regulacji głośności ▲/▼

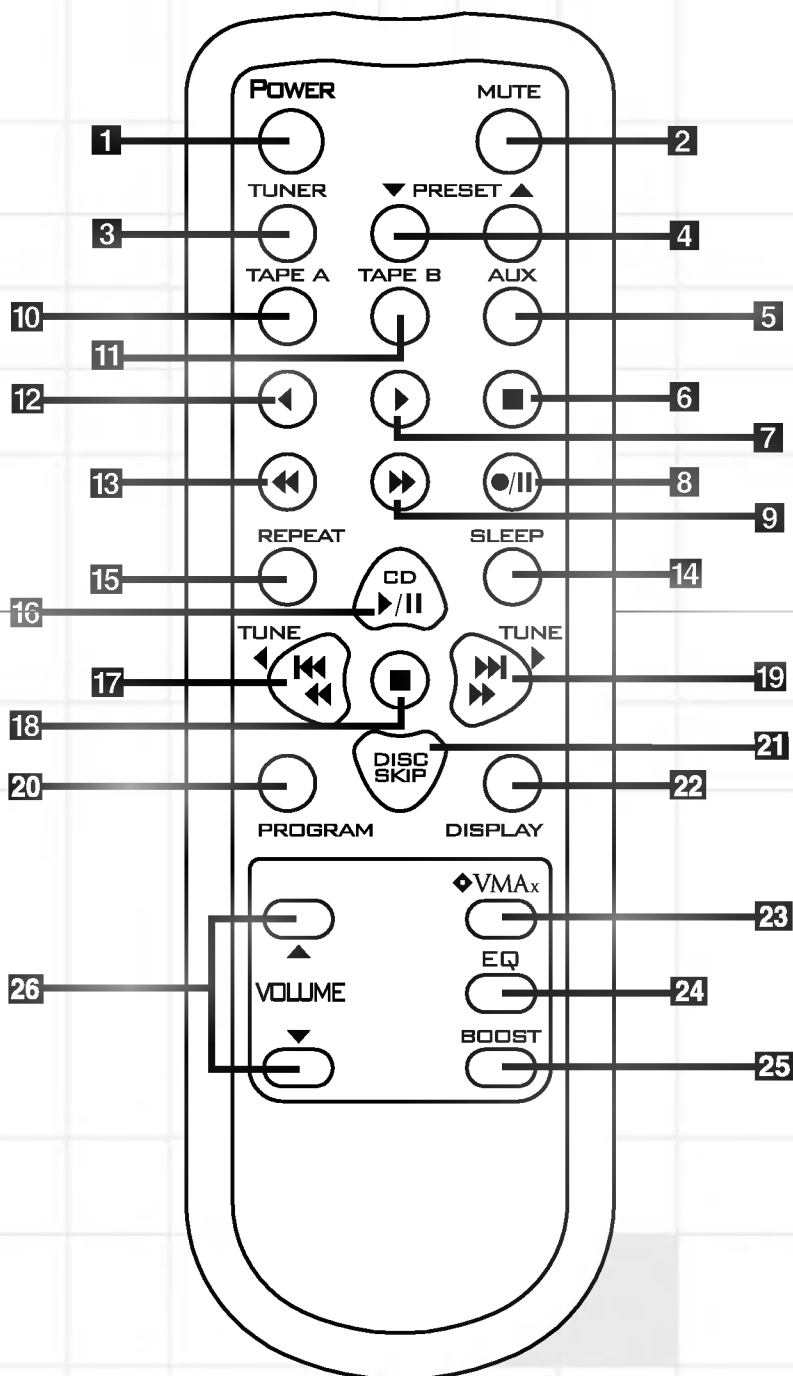

CZYNNOŚCI WSTĘPNE

Funkcje pilota zdalnego sterowania

Baterie

Przed skorzystaniem z pilota zdalnego sterowania po raz pierwszy należy włożyć do niego dwie, wysokiej jakości, baterie alkaliczne typu AAA (UM-4, IEC [Międzynarodowa Komisja Elektrotechniczna] - R03) w sposób widoczny na ilustracji. Należy przestrzegać właściwego ułożenia biegunów (+ i -), ponieważ nieodpowiednie ich umieszczenie może spowodować zniszczenie pilota zdalnego sterowania. Nie należy używać dwóch różnych typów baterii. Nie należy również stosować jednocześnie nowej oraz używanej baterii.

Otwórz zewnętrzną pokrywę.

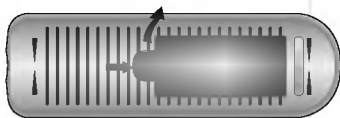

Włóż dwie baterie alkaliczne.

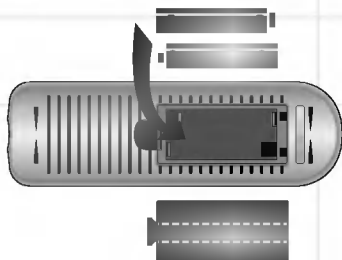

- Jeżeli wiesz, że nie będziesz korzystać z wieży przez dłuższy czas (np. wyjeżdżając na wakacje), wyjmij baterie z pilota zdalnego sterowania, aby zapobiec ewentualnemu wyciekowi elektrolitu.
- Gdy po pewnym czasie pilot zdalnego sterowania przestanie działać poprawnie z maksymalnej odległości od urządzenia (7 metrów), wymień zużyte baterie na nowe.

Korzystanie z pilota zdalnego sterowania

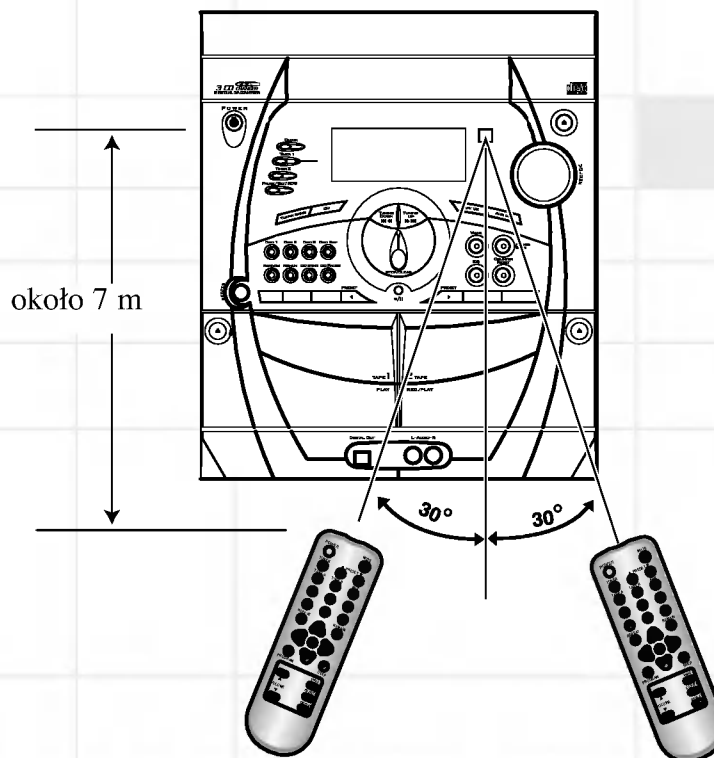

Zakres działania

Pilot zdalnego sterowania działa z maksymalnej odległości 7 metrów (23 stóp) od urządzenia.

UWAGA:

Silne oświetlenie pomieszczenia lub obecność innych przeszkód na linii pomiędzy pilotem zdalnego sterowania a urządzeniem może powodować zakłócenia działania pilota zdalnego sterowania.

WPROWADZENIE

Podłączenia

Źródła zewnętrzne

W urządzeniu znajdują się dwa gniazda typu RCA, oznaczone jako AUX 1 i AUX 2. Wejścia umieszczone z przodu (AUX 1 / MP3) służą do tymczasowego podłączenia urządzeń takich jak odtwarzacz MP3, odtwarzacz MiniDisc (MD), kamera wideo lub gra wideo. Wejścia umieszczone z tyłu (AUX 2) służą do podłączenia na dłuższy czas takich urządzeń jak np. magnetowid lub nagrywarka płyt kompaktowych.

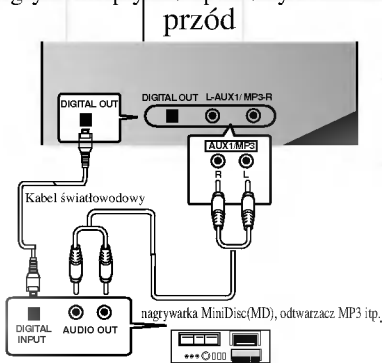

Wyjścia cyfrowe

Na przedniej płycie znajduje się wyjście **Optyczne** (symbol) a na płycie tylnej - **Współosiowe** wyjście cyfrowe (symbol). Znajdujące się z przodu optyczne wyjście cyfrowe służy do tymczasowego przyłączenia nagrywarki MD lub innego urządzenia przenośnego, które przyjmuje dane w postaci cyfrowej. Znajdujące się z tyłu wyjście współosiowe służy do przyłączenia na dłuższy czas urządzeń przyjmujących dane cyfrowe, takich jak nagrywarka płyt CD, nagrywarka MD, karta dźwiękowa, lub urządzenie kodujące pliki MP3. Do wieży nie są dołączone przewody optyczne ani współosiowe, jeśli więc nie ma ich również w zestawach z urządzeniami przyłączanymi, należy nabyć je osobno. W celu rozpoczęcia korzystania z optycznego wyjścia cyfrowego, należy zdjąć pokrywę zabezpieczającą przed zabrudzeniem z przyłącza i wsunąć optyczny kabel przyłączający (nie znajdujący się w zestawie) tak, aby ściśle przylegał do wyjścia. Pokrywkę zabezpieczającą przed zabrudzeniem należy przechować, i zabezpieczać przyłączy za każdym razem po odłączeniu kabla, aby kurz lub inne zabrudzenia nie mogły dostać się w jego obręb.

Głośniki

Przed podłączeniem głośników należy pamiętać o wyłączeniu Włącznika głównego (symbol). W całej niniejszej instrukcji określenia „prawy” i „lewy” głośnika oznaczają głośniki umieszczone po prawej i lewej

stronie urządzenia oglądane z perspektywy słuchacza.

Dla głośników i innego sprzętu pomocniczego zainstalowane są odpowiednie wejścia o biegunach dodatnich (+) i ujemnych (-). Sprzęt LG zawiera oznakowania koloru czerwonego dla wejść przewodów o biegunie dodatnim, a koloru czarnego – dla wejść ujemnych. Istotne jest, aby w ten sam sposób przyłączyć oba głośniki: biegun dodatni (+) na głośniku z biegunem dodatnim na urządzeniu, jak również biegun ujemny (-) na głośniku z biegunem ujemnym na urządzeniu. Przyłączenie „pozafazowe” powoduje słabe natężenie dźwięku, słabą emisję tonów niskich oraz słaby efekt stereo.

(FFH-2020)

Należy wprowadzić nie zabezpieczoną końcówkę czerwonego przewodu (+) prawego głośnika do czerwonego wejścia oznaczonego (+) w urządzeniu, dodatkowo oznaczonego literą R (symbol). Należy również wprowadzić nie zabezpieczoną końcówkę czarnego przewodu (-) prawego głośnika do czarnego wejścia oznaczonego (-) w urządzeniu, dodatkowo oznaczonego literą R (symbol). Te same czynności należy wykonać w celu przyłączenia lewego głośnika do wejść urządzenia, oznaczonych literą L (symbol).

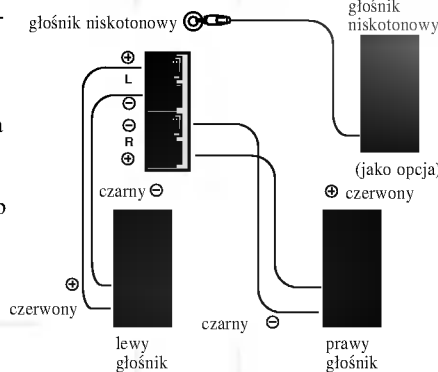

Rysunek 2

(FFH-3030)

Dla zapewnienia najwyższej jakości brzmienia, w przypadku głośników urządzenia FF-3030E zastosowano odmienne sposoby przyłączania dla elementów wysokiego i średniotonowych. Aby zatem zapewnić właściwe działanie, należy przyłączyć wszystkie przewody (trzy wychodzące z każdego głośnika) w następujący sposób: należy wprowadzić żółtą wtyczkę typu RCA z prawego głośnika do żółtego wejścia z tyłu urządzenia, oznaczonego literą R (symbol) ((na Rysunku 3 jest to Łącze Głośnika 1).

Uwaga: Nie należy przyłączać żółtych wtyczek do urządzeń innych niż jednostka główna, gdyż

ewentualne powstałe wskutek takiego działania uszkodzenia głośników nie są objęte naprawą gwarancyjną.

Nie należy również włączać do żółtych wejść jednostki głównej (symbol) jakichkolwiek wtyczek innych niż żółte wtyczki głośników, gdyż może to spowodować uszkodzenia nie objęte naprawą gwarancyjną.

Należy wprowadzić nie zabezpieczoną końcówkę czerwonego przewodu (+) prawego głośnika do czerwonego wejścia oznaczonego (+) w jednostce głównej, dodatkowo oznaczonego literą R (symbol). Należy również wprowadzić nie zabezpieczoną końcówkę czarnego przewodu (-) prawego głośnika do czarnego wejścia oznaczonego na jednostce głównej znakiem (-), dodatkowo oznaczonego literą R (symbol). Te same czynności należy wykonać w celu przyłączenia lewego głośnika do wejść jednostki głównej, oznaczonych literą L (symbol).

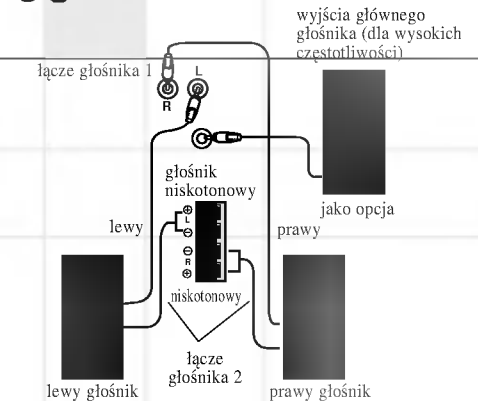

Rysunek 3

Obsługa systemu z przyłączonym (jako opcja), zasilanym z zewnątrz, głośnikiem niskotonowym
Zarówno model FFH-2020, jak i FFH-3030 wyposażone są w wejście dla głośnika niskotonowego (symbol) do którego podłączyć można jakiegokolwiek głośnik zasilany ze źródła urządzenia, polecany przez sprzedawcę sprzętu. Przyłączenie głośnika niskotonowego rozszerza i polepsza możliwości emisji niskich tonów. Można go nabyć wraz z urządzeniem lub później, rozbudowując urządzenie. Za pomocą pojedynczego kabla zgodnego ze standardami RCA (brak w standardowym wyposażeniu) należy połączyć wyjście głośnika z wejściami L lub R głośnika podstawowego (można również użyć kabla trójprzewodowego). Po nastawieniu jednostki głównej na normalną głośność należy wyregulować poziom, częstotliwość oraz fazę głośnika niskotonowego według instrukcji obsługi do niego załączonej.

CZYNNOŚCI WSTĘPNE

Podłączenia (cd.) Słuchawki

Przyłączenie słuchawek ● automatycznie wyłącza głośniki, umożliwiając słuchanie nie przeszkadzając innym.

Antena

Ważne informacje:

Przyłączenie anteny modulacji częstotliwościowej (FM)

Jeśli sygnał radiowy nie jest bardzo słaby, nie jest konieczna antena zewnętrzna. Należy jedynie przyłączyć przewód anteny montowanej w pomieszczeniu do wejścia oznaczonego literami FM, umieszczonego z tyłu urządzenia ●.

Przyłączenie anteny modulacji amplitudowej (AM)

Należy przyłączyć znajdującą się w wyposażeniu antenę ramową AM do wejścia oznaczonego literami AM, umieszczonego z tyłu urządzenia ●.

Ilustracje (1) i (2) dotyczą modeli sprzedawanych w innych krajach, natomiast ilustracje (3) i (4) odnoszą się do modeli sprzedawanych na terenie całej Europy oraz Zjednoczonego Królestwa Wielkiej Brytanii i Irlandii.

(1) obszar dwóch pasm (FM / AM)

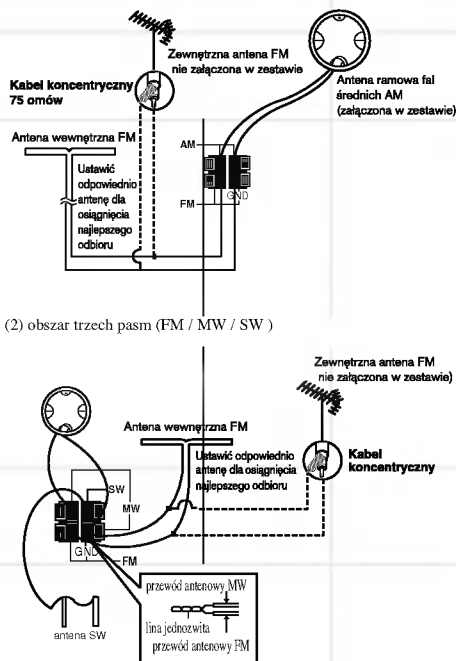

(2) obszar trzech pasm (FM / MW / SW)

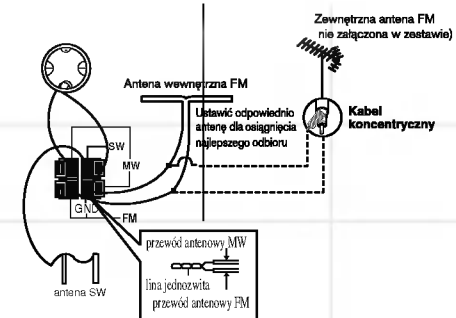

(3) obszar trzech pasm (FM / MW / LW)

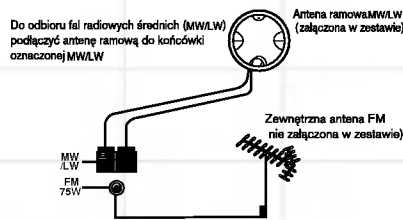

(4) obszar dwóch pasm (FM / AM {MW})

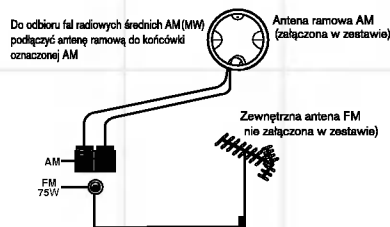

Nastawianie zegara

Procedura nastawiania zegara zilustrowana zostanie na przykładzie godziny 9:25.

Pomimo, że ustawienia zegara zostaną zachowane przy przełączeniu urządzenia w tryb oczekiwania, ulegają one jednak wyzerowaniu, gdy odłączymy urządzenie od zasilania lub jeśli nastąpi przerwa w dostawie prądu trwająca ponad 10 sekund. W takim przypadku na wyświetlaczu pojawi się migające pole zawierające symbole " - : - ".

Przy nastawianiu zegara należy pamiętać, iż „północ” oznaczona jest jako godzina 12:00 AM („przed południem”), a „południe” jako 12:00 PM („po południu”).

1. Naciśnij przycisk Zegar ②. (Jeśli zegar był już wcześniej nastawiany, należy nacisnąć i przytrzymać przycisk przez ponad 1,5 sekundy).

Na wyświetlaczu ③, pojawi się migający napis '12:00 AM', co oznacza, że czas jest podawany w systemie 12-godzinnym. Po naciśnięciu przycisku Programowanie ② lub Programowanie ⑥ pojawi się migający napis '0:00', co oznacza, że czas jest podawany z systemie 24-godzinnym.

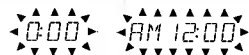

2. Wybierz system 12-godzinny lub 24-godzinny, wciskając przycisk Programowanie ② lub Programowanie ⑥.

3. Naciśnij przycisk Ustawianie / Stacja ⑤, aby zachować wybrany system i przejdź do następnego punktu.

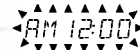

4. Nastaw godzinę, naciskając przyciski Programowanie ② lub Programowanie ⑥.

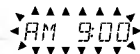

5. Naciśnij przycisk Ustawianie / Stacja ⑤.



6. Nastaw minuty, naciskając przyciski Programowanie ② lub Programowanie ⑥.

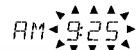

7. Naciśnij przycisk Ustawianie / Stacja ⑤. W tym momencie zegar rozpocznie działanie.

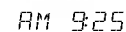

CZYNNOŚCI WSTĘPNE

Podstawy obsługi

Automatyczny wybór funkcji

Ta opcja pozwala na automatyczne przełączanie między elementami urządzenia za pomocą jednorazowego wyboru funkcji, a zatem bez konieczności wciskania przycisków wyboru elementu wieży. Oznacza to, że jeśli np. włączone jest radio, a chcemy włączyć odtwarzanie płyty CD, wystarczy nacisnąć przycisk Płyta 1 ●, aby urządzenie przełączyło tryb działania na odtwarzacz płyt CD, w związku z czym przyciski wyboru funkcji zaczną obsługiwać odtwarzacz (choć można podczas działania radia otworzyć szufladę płyt CD, a nadal obsługiwane będzie radio). Powyższa opcja dotyczy następujących elementów / funkcji:

1. Sterowanie pilotem zdalnego sterowania
Radio: przyciski Programowanie ▲/▼ 4
CD: przycisk Odtwarzanie / Pauza ►|| 16
Magnetofon: przyciski Odtwarzanie oraz Odtwarzanie wstecz 7 i 12
2. Na płycie urządzenia
CD: przyciski bezpośredniego odtwarzania (Płyta 1, 2, 3) ●●●

Regulacja głośności

Aby zwiększyć głośność, należy przekręcać gałkę Głośności 11 w kierunku zgodnym z ruchem wskazówek zegara; aby zmniejszyć głośność – przekręcamy ją w kierunku przeciwnym do ruchu wskazówek zegara. Przy próbie nastawienia głośności na poziomie wyższym niż maksymalny nastąpi miganie wskaźnika głośności na wyświetlaczu, co stanowi ostrzeżenie i wskazuje konieczność zmniejszenia głośności, by zapobiec uszkodzeniu głośników. Głośność można również regulować naciskając przyciski regulacji głośności 26 znajdujące się na pilocie zdalnego sterowania.

Percepcja dźwięku zmienia się w czasie. Po pewnym czasie zatem „idealny” poziom dźwięku jest wyższy niż początkowy. Może okazać się, iż głośność, którą postrzegamy jako „normalną”, jest bardzo wysoka, a nawet spowodować może uszkodzenie słuchu. Warto zabezpieczyć się przed tym regulując głośność, ZANIM zmysł słuchu przyzwyczai się do określonego poziomu dźwięku.

Aby nastawić głośność na bezpiecznym poziomie:

- Nastaw ją na bardzo niską.
- Powoli zwiększaj jej poziom, do momentu, gdy odbiór dźwięku będzie przyjemny, wyraźny i bez zakłóceń.

Po ustawieniu idealnego poziomu głośności:

- - Staraj się go nie przekraczać.

Wykonanie tej czynności może zapobiec uszkodzeniu lub utracie słuchu – warto zatem o niej pamiętać. Chcemy, byś słyszał dobrze przez całe życie.

Regulacja barwy dźwięku Wzmocnienie

Każdorazowo po naciśnięciu przycisku Wzmocnienie 15 barwa dźwięku ulegnie zmianie wg poniższego schematu:

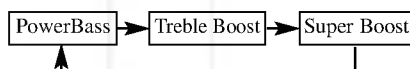

- PowerBass: Wzmocnienie tonów niskich
- Treble Boost: Wzmocnienie tonów wysokich
- Super Boost: Wzmocnienie maksymalne (zarówno tonów niskich, jak i wysokich)

Zastosowanie equalizera (EQ)

Aby wyświetlić bieżący parametr barwy dźwięku, należy nacisnąć przycisk dostrajania (EQ) 16.

Naciskaj przycisk 16 kilka razy pod rząd, aż pojawi się pożądaný tryb.

- FLAT: Funkcja equalizera wyłączona
- POP: idealny do odbioru muzyki pop, rhythm and blues, soul oraz country
- ROCK: idealny do odbioru muzyki rockowej oraz heavy metal
- CLASSICAL: idealny do odbioru muzyki klasycznej
- JAZZ: idealny do odbioru muzyki jazz

Wyłączenie dźwięku

(Pilot zdalnego sterowania)

Nacisnij przycisk Wyłączenie dźwięku (Mute)

2 aby wyłączyć dźwięk. Funkcja ta służy chwilowemu wyłączeniu dźwięku (w celu np. odebrania telefonu przez użytkownika). Na wyświetlaczu pojawi się wskaźnik Mute (Dźwięk wyłączony) 13. Ponowne naciśnięcie przycisku Wyłączenie dźwięku (Mute) 2 spowoduje przywrócenie urządzenia do normalnego trybu działania.

Tryb wyświetlania

(Pilot zdalnego sterowania)

W celu podniesienia walorów estetycznych wieży, wyposażona jest ona w funkcję wyświetlania ruchomego, „tańczącego” w rytm muzyki. Wybór pożądanego sposobu wyświetlania parametrów następuje za pomocą naciśnięcia przycisku Tryb wyświetlania 22, można też całkowicie wyłączyć funkcję ruchomego wyświetlania.

Tryb Demo

Gdy urządzenie jest włączone do zasilania, jednak wszystkie jego funkcje są wyłączone, może ono wyświetlać wszystkie swoje parametry po naciśnięciu przycisku Tryb Odtwarzania / Demo 27. Ponowne naciśnięcie tego przycisku spowoduje przełączenie wyświetlacza na wskazywanie aktualnego czasu.

FM Stereo/ANR (AM z funkcją ograniczenia szumów)

Jeśli sygnał radiowy FM jest zbyt słaby (jego odbiór jest możliwy, ale poziom zakłóceń jest bardzo wysoki), należy nacisnąć przycisk FM Stereo / ANR 15 aby przełączyć urządzenie w tryb mono, a zarazem polepszyć odbiór. Jeśli nagrywamy przekaz radiowy AM, naciśnięcie tego przycisku ograniczy niepożądane szumy występujące podczas transmisji.

VMAX®

VMAX to firmowa technologia, dzięki której przy użyciu tylko dwóch głośników sygnały stereo lub sygnały zakodowane w systemie Dolby® Pro Logic® przetwarzane są w swoistą platformę, w obrębie której dźwięk sprawia wrażenie otaczania słuchacza ze wszystkich stron. Technologię tę można stosować w systemach kina domowego, aby dźwięk brzmiał bardziej realistycznie. Tryb VMAX włącza się i wyłącza za pomocą przycisku VMAX na płycie urządzenia 14 lub na pilocie 23. Gdy tryb ten jest włączony, na wyświetlaczu zapala się wskaźnik VMAX ●. Najlepsze efekty uzyskuje się, gdy słuchacz znajduje się naprzeciwko głośników, w odległości ok. 3 metrów od linii ich rozstawienia. Głośniki powinny być skierowane w tę samą stronę i umieszczone równoległe do siebie. Jeśli stosowane są jako element wyposażenia kina domowego, należy umieścić je po lewej i prawej stronie ekranu. Należy pamiętać, iż głośniki znajdujące się w zestawie nie są ekranowane, a zatem umieszczenie ich zbyt blisko ekranu może spowodować zakłócenia i pogorszenie jakości obrazu.

Rozmieszczenie głośników

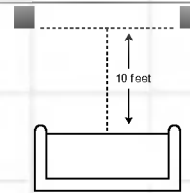

Rozmieszczenie głośników w systemie kina domowego

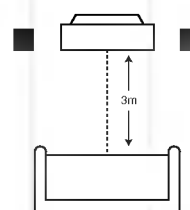

Odbiór standardowych sygnałów stereo



Odbiór sygnałów w technologii VMAX – wirtualne otoczenie dźwiękowe

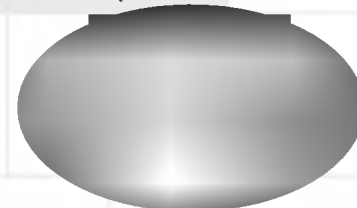

prawdziwy głośnik

głośnik iluzoryczny

KORZYSTANIE Z MINIWIĘZY

Słuchanie radia

Strojenie automatyczne

1. Włącz przycisk Zasilania **1 1**.
2. Naciskaj przycisk Wyboru pasma (Tuner / Band) **3** w celu wyboru pomiędzy pasmami AM, FM i (opcjonalnie) SW oraz LW.
3. Naciśnij i przytrzymaj przycisk Strojenie: skala w dół / w górę (▼/▲) **6 17 19** przez ponad 0,5 sekundy. Urządzenie automatycznie zostanie nastawione na odbiór stacji o wystarczająco silnym sygnale.

Strojenie ręczne

1. Włącz przycisk Zasilania **1 1**.
2. Naciskaj przycisk Wyboru pasma (Tuner / Band) **3** w celu wyboru pomiędzy pasmami AM, FM i (opcjonalnie) SW oraz LW.
3. Naciskaj wielokrotnie (bez przytrzymywania) przycisk Strojenie: skala w dół / w górę (▲/▼) **6 17 19**, do momentu nastawienia na odbiór pożądanej stacji.

Programowanie stacji

Aby wyczyścić listę zaprogramowanych stacji, należy wykonać następującą czynności:

1. W trybie strojenia (tzn. po wyborze funkcji strojenia za pomocą przycisku Wyboru pasma (Tuner / Band) **3**), nacisnąć i przytrzymać przycisk Programowania CD / Stacji radiowej **21 20** przez ponad 1,5 sekundy. Na wyświetlaczu pojawi się migający napis RESET (wyzerowanie), a następnie wskaźnik Memory (Pamięć) **●**.
2. Podczas migania napisu RESET na wyświetlaczu należy nacisnąć przycisk Zatrzymanie / Wyzerowanie (Stop / Reset) **18**.

Wprowadzenie zaprogramowanej stacji do pamięci:

1. Naciśnij przycisk Wyboru pasma (Tuner / Band) **3** i wybierz pasmo AM lub FM.
2. Naciskaj przyciski Strojenia Skala ▼/ Skala ▲ **6 17 19** w celu nastawienia pożądanej stacji.

3. Aby zapisać tę stację pod kolejnym dostępnym numerem listy zaprogramowanych stacji w pamięci, należy DWUKROTNIE nacisnąć przycisk Programowania CD / Stacji radiowej **21 20**. Po pierwszym naciśnięciu numer wybranej stacji zacznie migać na wyświetlaczu **3**, na wyświetlaczu pojawi się także wskaźnik Memory (Pamięć) **●**. Ponowne naciśnięcie spowoduje zapamiętanie stacji pod określonym numerem listy.
4. Można również zapisać stację pod samodzielnie wybranym numerem. W tym celu należy nacisnąć JEDEN RAZ przycisk Programowanie CD / Stacji radiowej **21 20**. Gdy na wyświetlaczu pojawi się migający numer listy, należy wcisnąć przyciski Programowanie ▲/▼ **22 26 4** w celu wyboru numeru dla programowanej stacji. Następnie, gdy wyświetli się żądany numer, należy ponownie nacisnąć przycisk Programowania CD / Stacji radiowej **21 20** co spowoduje zapisanie stacji pod wskazanym numerem.

Słuchanie wcześniej zaprogramowanych stacji:

Naciśnij i przytrzymaj przycisk Programowania ▲/▼ **22 26 4** aż na wyświetlaczu pojawi się numer pożądanej stacji, lub też naciskaj przycisk wielokrotnie, aż do wyświetleniażądanego numeru.

Odbiór RDS (System przesyłania danych z sygnałem radiowym) – jako opcja

Co to jest RDS?

RDS (Radio Data System – System przesyłania danych z sygnałem radiowym) to system, który stopniowo wprowadza się w paśmie FM w wielu krajach i który polega na przekazywaniu wraz z sygnałem radiowym strumienia danych dodatkowych. Dane te pojawiają się w formie tekstowej na płycie przedniej, w polu Wyświetlania

informacji **3**, i zawierają między innymi: nazwy stacji, informacje dotyczące ruchu drogowego, pogody; inne częstotliwości, na których można odbierać daną stację, itp.

1. Naciśnij przycisk Wyboru pasma (Tuner / Band) **3** i wybierz pasmo FM (RDS nie jest dostępny w paśmie AM).
2. Wybierz stację (w sposób opisany powyżej).
3. Jeśli zostanie odebrana transmisja RDS, na wyświetlaczu pojawi się nazwa stacji oraz wskaźnik RDS **26**.
4. Aby ponownie wyświetlić częstotliwość stacji, naciśnij przycisk Ustawianie / Stacja **5**.

Uwagi:

- RDS jest dostępny jedynie przy odbiorze sygnałów w paśmie FM.
- Jeśli odbieramy stację, dla której RDS jest dostępny, nazwa stacji wyświetli się automatycznie. Jeśli jednak sygnał jest słaby, możliwy jest dalszy odbiór sygnału radiowego bez żadnych danych RDS.
- Jeśli stacja, dla której dostępny jest RDS, zostanie wybrana jako pierwsza, przez kilka sekund nazwa stacji i inne dane RDS mogą wyświetlać się niewyraźnie (urządzenie JBL Soundgear przetwarza w tym czasie sygnał). Po upływie kilku sekund dane będą już wyświetlane w sposób poprawny.

KORZYSTANIE Z MINIWIEŻY





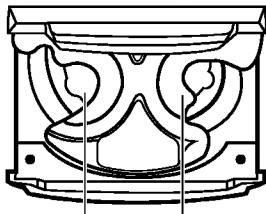



ODTWARZANIE PŁYT KOMPAKTOWYCH

Odtwarzaniu płyt CD towarzyszy wyświetlenie symbolu Compact Disc Digital Audio  (cyfrowego odtwarzacza płyt kompaktowych). Urządzenie odtwarza również nagrania z poprawnie skonfigurowanych płyt CD-R, nie jest to jednak możliwe w przypadku płyt CD-RW, DVD, Video CD, dysków zawierających dane komputerowe ani żadnych płyt nie będących płytami CD / CD-R.



Paleta dla płyty 1 Paleta dla płyty 2



Podstawy obsługi

1. Naciśnij przycisk funkcji CD ●.
2. Naciśnij przycisk Otwórz / zamknij szufladę CD  otworzy się szuflada do umieszczania płyt.
3. Włóż 1-3 płyty etykietą do góry. Palety oznakowane są cyframi 1, 2 i 3 w stronę przeciwną do kierunku ruchu wskazówek zegara.:
Odtwarzanie jednej lub dwóch płyt
Umieść płyty na paletach 1 i 2.
Odtwarzanie trzech płyt
Po włożeniu dwóch płyt naciśnij przycisk Pomiń płytę ●  co spowoduje obrót palety. Umieść kolejną płytę na palecie 3. Płytę o średnicy 3 cali (8 cm) należy włożyć do wgłębienia w palecie. Nie wolno wkładać do jednego otworu więcej niż jednej płyty.
4. Naciśnij przycisk Otwórz / zamknij szufladę CD .
5. Naciśnij przycisk Odtwarzanie (Play) (lub  na pilocie zdalnego sterowania) . Odtwarzanie rozpoczyna się od płyty umieszczonej (w momencie zamykania palety) po lewej stronie, a następnie odbywa się w stronę przeciwną do kierunku ruchu wskazówek zegara (czyli zgodnie z numeracją płyt). Każda z płyt odtwarzana jest tylko raz.
Palety, na których nie zostały umieszczone płyty, są pomijane – urządzenie JBL Soundgear przechodzi do następnej palety, a numer pominiętego otworu zniknie z pola  wyświetlacza.
U góry wyświetlacza, w polu  pojawi się całkowita liczba ścieżek dźwiękowych nagranych na odtwarzanej płycie. Przy zakończeniu odtwarzania danej ścieżki jej numer zniknie z wyświetlacza. Jeśli na płycie nagrane jest więcej niż 16 ścieżek, zapali się wskaźnik OVER (Koniec)  a numer ścieżki wyświetli się w polu Wyświetlania informacji .

Zatrzymanie odtwarzania



Naciśnij przycisk Zatrzymanie / Wyzerowanie (Stop / Reset) ● .

Pauza

Naciśnij przycisk CD Pauza  ● . Aby rozpocząć odtwarzanie, należy nacisnąć ponownie przycisk CD Pauza ●  lub

naciśnąć przycisk Odtwarzanie (Play) .



Pominięcie płyty

Podczas odtwarzania lub po zatrzymaniu odtwarzania należy nacisnąć przycisk Pomiń płytę ●  aby przejść do odtwarzania kolejnej płyty. Jeśli przycisk ten zostanie naciśnięty podczas odtwarzania płyty, urządzenie JBL Soundgear rozpocznie odtwarzanie następnej płyty. Jeśli jednak przycisk Pomiń płytę ●  zostanie naciśnięty, gdy odtwarzanie jest zatrzymane, urządzenie obróci paletę płyt i przejdzie do kolejnej, jednak nie rozpocznie jej odtwarzania.

Bezpośredni dostęp do płyty

Naciśnij jeden z przycisków bezpośredniego odtwarzania – Płyta 1, 2 lub 3 ● ● ● aby rozpocząć odtwarzanie płyty znajdującej się na palecie o danym numerze. Po zakończeniu jej odtwarzania urządzenie przejdzie do kolejnej płyty.

Wymowanie płyt

Naciśnij przycisk Otwórz / zamknij szufladę CD  Po otwarciu szuflady można wyjąć dwie płyty. Aby wyjąć płytę znajdującą się w trzecim z otworów, należy nacisnąć przycisk Pomiń płytę ●  dzięki czemu paleta zostanie odpowiednio obrócona.

Wymiana płyt podczas odtwarzania

Urządzenie JBL Soundgear umożliwia wymienienie dwóch płyt z palety w czasie odtwarzania trzeciej. W tym celu wystarczy otworzyć szufladę, wciskając przycisk Otwórz / zamknij szufladę CD , i wyjmując lub wkładając płyty w sposób opisany powyżej. Płyta, którą umieścimy po lewej stronie, zostanie odtworzona jako kolejna. Jeśli jednak odtwarzacz działa w trybie odtwarzania zaprogramowanego, funkcja ta nie jest dostępna.

Nie należy przechylać ani przesuwając urządzenia, jeśli na palecie znajdują się płyty. Może to spowodować przemieszczenie płyt, a próba włączenia odtwarzacza w takim przypadku może doprowadzić do zniszczenia płyt lub samego urządzenia.













Ważne uwagi

- Nie należy umieszczać więcej niż jednej płyty na jednej palecie.
- Jeśli podczas odtwarzania płyt kompaktowych wystąpią zakłócenia odbioru w stojącym niedaleko telewizorze lub radiu, należy odsunąć wieżę od odbiornika, którego sygnał ulega zakłóceniom.













Przeszukiwanie ścieżki dźwiękowej

Podczas odtwarzania można wyszukać konkretny fragment ścieżki dźwiękowej w trybie nastawiania na szybkich obrotach lub za pomocą wskaźnika czasu odtwarzania CD, znajdującego się w polu Wyświetlania informacji .













Należy nacisnąć przycisk Wyszukaj wstecz













Należy nacisnąć przycisk Wyszukaj wstecz             i zwolnić go w żądanym miejscu.













Wyszukiwanie naprzód













Należy nacisnąć przycisk Wyszukaj naprzód             i zwolnić go w żądanym miejscu.

Pomijanie ścieżki dźwiękowej





Aby powrócić do początku bieżącej ścieżki, należy jeden raz nacisnąć przycisk Wyszukaj wstecz            .

Aby pominać jedną lub więcej ścieżek wstecz, należy kilkakrotnie naciskać przycisk Wyszukaj wstecz            .

Aby pominać jedną lub więcej ścieżek naprzód, należy kilkakrotnie naciskać przycisk Wyszukaj naprzód Forward Search            .

Uwaga: Aby ZMIENIĆ bieżącą ścieżkę, należy jedynie LEKKO NACISKAĆ przycisk  Aby PRZESZUKAĆ BIEŻĄCĄ ścieżkę, należy NACISNAĆ I PRZYTRZYMAĆ przycisk            .

Wyświetlanie czasu odtwarzania

Naciśnij przycisk Czas odtwarzania ● aby na wyświetlaczu (w polach    ) ukazał się pozostały czas odtwarzania danej płyty. Jeśli naciśniesz go po raz drugi, w polu  ponownie ukaze się czas dotychczasowego odtwarzania.

KORZYSTANIE Z MINIWIĘZY ODTWARZACZ PŁYT KOMPAKTOWYCH

Podstawy obsługi (cd.)

Powtórne odtwarzanie ścieżki

Funkcja powtórznego odtwarzania jest dostępna jedynie przy użyciu pilota zdalnego sterowania – przycisków do jej obsługi nie ma na przedniej płycie. Po wybraniu powtórznego odtwarzania urządzenie będzie odtwarzać wybrany fragment aż do anulowania funkcji za pomocą ponownego naciśnięcia przycisku Powtórne odtwarzanie (Repeat) **15** na wyświetlaczu zniknie wtedy wskaźnik Powtórne odtwarzanie (Repeat) **16**. Funkcję powtórznego odtwarzania można wybrać w trybie odtwarzania (Play) lub zatrzymania (Stop). Jeśli odtwarzana jest zaprogramowana play-lista, można wybrać funkcję powtórznego odtwarzania dla jednego z jej elementów lub dla całości play-listy.

Powtórne odtwarzanie pojedynczej ścieżki
Naciśnij przycisk Powtórne odtwarzanie (Repeat) **15** JEDEN RAZ (w polu **16**, wyświetlacza pojawi się napis Repeat One – Powtórne odtwarzanie pojedynczej ścieżki), a następnie naciśnij przycisk Odtwarzanie (Play) (na pilocie zdalnego sterowania **▶▶**) **22 16** w celu rozpoczęcia odtwarzania.

Repeat One Disc
Press the Repeat button **15** TWICE to display Repeat One Disc **16**, and press the Play (or **▶▶** on remote contrbl) button **22 16** to start play.

Powtórne odtwarzanie płyty
Naciśnij przycisk Powtórne odtwarzanie (Repeat) **15** DWA RAZY (w polu **16** wyświetlacza pojawi się napis Repeat One Disc – Powtórne odtwarzanie jednej płyty), a następnie naciśnij przycisk Odtwarzanie (Play) (na pilocie zdalnego sterowania **▶▶**) **22 16** w celu rozpoczęcia odtwarzania.

Powtórne odtwarzanie wybranych ścieżek
Zaprogramuj odtwarzanie według wskazówek wyszczególnionych poniżej, a następnie, w trybie Programowanie, naciśnij przycisk Powtórne Odtwarzanie (Repeat) **15** w polu **16** wyświetlacza pojawi się napis Repeat one – Powtórne odtwarzanie pojedynczej ścieżki, lub Repeat All Disc – Powtórne odtwarzanie wszystkich płyt. Jeśli zaprogramujesz play-listę ścieżek podczas powtórznego odtwarzania płyty, napis w polu **16** wyświetlacza zmieni się na Repeat All Disc – Powtórne odtwarzanie wszystkich płyt.

Odtwarzanie losowe

Naciśnij przycisk Odtwarzanie losowe (Random) **25** przed odtwarzaniem lub podczas odtwarzania, aby odtwarzane były losowo wybrane utwory z wybranej płyty. Na wyświetlaczu pojawi się wskaźnik Odtwarzanie losowe

(Random) **25**. Naciśkając przycisk Odtwarzanie losowe (Random) **25** ponownie urządzenie powraca do zwykłego trybu odtwarzania. Jeśli naciśniemy przycisk Wyszukaj naprzód **6 19**, odtwarzacz wybierze losowo nową ścieżkę. Po naciśnięciu przycisku Wyszukaj wstecz **6 17**, urządzenie powróci do początku bieżącej ścieżki; jeśli w tym momencie ponownie naciśniemy przycisk Wyszukaj wstecz **6 17** odtwarzacz wybierze losowo nową ścieżkę.

Odtwarzanie programowane

Można zaprogramować play-listę zawierającą do 20 ścieżek znajdujących się gdziekolwiek w obrębie załadowanych do odtwarzacza trzech płyt. W tym celu.

1. W trybie zatrzymania (Stop) naciśnij przycisk Programowania CD / Stacji radiowej **21 20**.
2. Naciśnij jeden z przycisków wyboru płyty – Płyta 1, 2 lub 3 **● ● ●** lub przycisk Pomiń płytę **● 21** aby wybrać jedną z załadowanych płyt. Jeśli płyta nastawiona jest poprawnie, naciśnij jeden raz przycisk Pomiń / Wyszukaj (CD) **◀◀◀ 6 17** lub **▶▶▶ 6 19** wybrana w ten sposób płyta pojawi się w polu **3** wyświetlacza.
3. Za pomocą przycisków Pomiń / Wyszukaj (CD) **◀◀◀ 6 17** lub **▶▶▶ 6 19** wybierz żadaną ścieżkę. Na przykład – aby wybrać ścieżkę nr 6 należy nacisnąć przycisk Pomiń / Wyszukaj (CD) **◀◀◀ 6 17** lub **▶▶▶ 6 19** do momentu, kiedy w polu **3** wyświetlony zostanie napis '06'.
4. Naciśnij przycisk Programowanie CD / Stacji radiowej **21 20** aby zapisać ścieżkę na liście odtwarzania.
5. Powtarzaj kroki 2-4 w celu zaprogramowania całej play-listy (do 20 pozycji). Jeśli wcześniej wybrana została odpowiednia płyta (tj. jeśli kolejne pozycje listy znajdują się na tej samej płycie, co pozycja poprzedzająca), nie jest konieczne powtarzanie kroku 2.
6. Naciśnij przycisk Odtwarzanie (Play) **22 16** (na pilocie zdalnego sterowania **▶▶**) aby rozpocząć odtwarzanie play-listy.
7. Jeśli odtwarzanie zostanie zatrzymane podczas trwania zaprogramowanej play-listy, a play-lista nie pojawi się na wyświetlaczu, zostanie ona zachowana w pamięci, jednak po ponownym naciśnięciu przycisku Odtwarzanie (Play) **22 16** rozpocznie się normalne odtwarzanie płyty. Aby zatem powrócić do odtwarzania play-listy, należy nacisnąć przycisk Programowania CD / Stacji radiowej **21 20**, dzięki czemu w polach **3 15** wyświetlacza pojawi się zaprogramowana play-lista.
8. Jeśli na play-liście znajdują się ścieżki z tej samej płyty w pomieszanej kolejności, np. ścieżka nr 8 przed ścieżką nr 7, odtwarzacz JBL

Soundgear przyjmie kolejność zaprogramowaną, chociaż pole Numer ścieżki na wyświetlaczu **4** będzie zawierało numerację ścieżek w kolejności rosnącej.

9. Podczas odtwarzania programowanego nie działa przycisk Pomiń płytę **● 21**.

10. Podczas odtwarzania programowanego nie można wybrać funkcji odtwarzania losowego.

Przeglądanie play-listy

W trybie zatrzymania (Stop) należy nacisnąć przycisk Programowania CD / Stacji radiowej **21 20** dzięki czemu wyświetli się numer płyty, numer ścieżki i numer pozycji na play-liście. Naciśkając ponownie przycisk Programowania CD / Stacji radiowej **21 20** można odczytać kolejne pozycje play-listy.

Wymazywanie zaprogramowanej play-listy

Zaprogramowaną play-listę można wymazać na trzy sposoby:

- W trybie zatrzymania (Stop) nacisnąć przycisk Programowania CD / Stacji radiowej **21 20**, a następnie przycisk Stop / Reset (Zatrzymanie / Wyzerowanie) **● 18**.
- Wyłączyć zasilanie **1 11**.
- Naciśnięcie przycisk Otwórz / Zamknij szufladę CD **10**.

Dodawanie ścieżek do zaprogramowanej wcześniej play-listy

1. Kilkakrotnie naciśnij przycisk Programowania CD / Stacji radiowej **21 20** co spowoduje odczytanie play-listy, po której zakończeniu w polu **3** jako numer ścieżki wyświetli się napis '00'.
2. Wybierz płytę naciskając stosownie przyciski bezpośredniego wyboru Płyty 1, 2, 3 lub przycisk Pomiń płytę **● 21** i wybierz ścieżkę - naciskając przycisk Pomiń / Wyszukaj (CD) **◀◀◀ 6 17** lub **▶▶▶ 6 19**.
3. Naciśnij przycisk Programowania CD / Stacji Radiowej **21 20**.

Wprowadzanie zmian do play-listy

1. Weiskaj przycisk Programowanie CD / Stacji radiowej **21 20** do momentu, gdy na wyświetlaczu w polu **3** pojawi się numer ścieżki, którą chcesz zastąpić inną.
2. Wybierz płytę naciskając stosownie przyciski bezpośredniego wyboru Płyty 1, 2, 3 lub przycisk Pomiń płytę **● 21** i wybierz ścieżkę - naciskając przycisk Pomiń / Wyszukaj (CD) **◀◀◀ 6 17** lub **▶▶▶ 6 19**.
3. Naciśnij przycisk Programowanie CD / Stacji radiowej **21 20**.

Nie jest możliwe usunięcie pojedynczej ścieżki z zaprogramowanej play-listy.

KORZYSTANIE Z MINIWIEŻY

Korzystanie ze źródeł dodatkowych (pomocniczych)

1. Włącz urządzenie dodatkowe (televizor, magnetowid lub odtwarzacz MP3), przyłączone do wejścia AUX 1 lub AUX 2 (z przodu / z tyłu wieży).
2. Wybierz żądane urządzenie, wciskając przycisk urządzenie dodatkowe 1 / 2 (Aux 1 / 2) **15**.
3. Jeśli chcesz skorzystać z funkcji nagrywania na kasety ze źródła zewnętrznego (urządzenia dodatkowego), odpowiednie instrukcje znajdziesz w części dotyczącej Nagrywania (patrz str. 16).

Odtwarzanie kasyety magnetofonowej

Odtwarzanie kasyety (playback)

Urządzenie obsługuje jedynie kasyety ze standardową taśmą magnetyczną.

Wyposażone jest w dwie „kieszenie” kaset – „A” i „B”. Komora „A” obsługuje jedynie funkcję odtwarzania; po zakończeniu odtwarzania jednej strony kasyety automatycznie się wyłącza. Komora „B” obsługuje zarówno odtwarzanie, jak i nagrywanie, i wyposażona jest w funkcję automatycznego przełączania na drugą stronę kasyety (auto-revers), sterowaną za pomocą przycisku Tryb odtwarzania (Play Mode) **27**.

1. Włącz przycisk zasilania **11**.
2. Otwórz kieszeń A lub B, delikatnie naciskając przycisk wyjmowania kasyety **19**, znajdujący się na klapce zamykającej kieszeń. Włóż kasetę taśmą w dół (przód - strona kasyety, która ma być odtwarzana). Zamknij klapkę łagodnym ruchem.
3. Naciśnij przycisk Wybór kasyety A / B (Tape A / B) **10/11**. Aby wybrać drugą kieszeń, naciśnij przycisk ponownie. Na wyświetlaczu, w polach **3** **14**, pojawi się wskaźnik wybranej kieszeni. Jeśli w komorze nie ma kasyety, wybór takiej kieszeni nie jest możliwy.
4. Automatyczne przełączanie na drugą stronę kasyety (auto-revers) (dotyczy tylko komory B):
Naciskaj przycisk Tryb odtwarzania (Play Mode) **27**, w celu dokonania wyboru pomiędzy następującymi funkcjami:
 - jedna strona **↔**: magnetofon odtworzy tę stronę kasyety, która jest widoczna dla słuchacza, i wyłączy się automatycznie.
 - dwie strony **↔↔**: magnetofon odtworzy tę stronę kasyety, która jest widoczna dla słuchacza, następnie drugą stronę, po czym wyłączy się automatycznie.
 - pętla **↔↔**: magnetofon odtworzy obie strony kasyety (naprzemiennie) sześć razy.Bieżący tryb odtwarzania pojawia się na wyświetlaczu w polu **11**.

5. Naciśnij przycisk Odtwarzanie (Playback) **27** aby rozpocząć odtwarzania kasyety. Przyciskiem Odtwarzanie drugiej strony kasyety (Reverse Play) **26/12** możesz uruchomić odtwarzanie drugiej strony kasyety. Kierunek odtwarzania widoczny będzie na wyświetlaczu w polu **8**.

6. Zarówno w trybie zatrzymania (Stop), jak i odtwarzania (Play), naciśnięcie przycisku Przewijanie do przodu (Fast Forward) **▶▶▶▶ 6 ▶▶▶▶ 9** spowoduje rozpoczęcie przewijania kasyety – do żądanego miejsca lub do końca strony. Na wyświetlaczu pojawi się wskaźnik przewijania do przodu (Fast Forward) **13**.

Natomiast naciśnięcie przycisku Przewijanie do tyłu (Rewind) **◀◀◀◀ 6 ◀◀◀◀ 13** umożliwi przewijanie w trybie zatrzymania (Stop) lub odtwarzania (Play), przy czym na wyświetlaczu pojawi się wskaźnik przewijania do tyłu **10**.

7. Aby zakończyć odtwarzanie, należy nacisnąć przycisk Stop / Reset (Zatrzymanie / Wyzerowanie) **● 6**. Urządzenie może również wyłączyć się automatycznie po przewinięciu całej kasyety.

Licznik kasyety

Wskaźnik czasu odtwarzania kasyety pojawi się w polu **3** wyświetlacza (Wyświetlanie informacji), w trybie Magnetofon. Podczas odtwarzania (Play) oraz przewijania do przodu (Fast Forward) licznik kasyety przesuwa się do przodu, cofa się natomiast podczas przewijania do tyłu (Rewind). Naciśnięcie przycisku Zerowanie licznika kasyety (Counter Reset) **17** spowoduje wyzerowanie licznika. Może to być przydatne, do zaznaczenia miejsca, w którym chcemy rozpocząć nagrywanie. Należy pamiętać, że przy przewijaniu magnetofon automatycznie przewinie kasetę do początku i nie zatrzyma się w miejscu, gdzie licznik będzie wskazywał „zero”.

KORZYSTANIE Z MINIWIEŻY

Nagrywanie z płyt CD, radia lub urządzeń dodatkowych (podłączanych z zewnątrz)

RNagrywanie możliwe jest jedynie w kieszeni B, na kasety ze standardową taśmą magnetyczną.

1. Włącz zasilanie za pomocą przycisku zasilania **11**, i włóż czystą kasetę do kieszeni B. Za pomocą przycisków Przewijanie do przodu (Fast Forward) **69** oraz Przewijanie do tyłu (Rewind) **613** ustaw kasetę w punkcie, w którym chcesz rozpocząć nagrywanie. Pamiętaj o przewinięciu początkowego niemagnetycznego odcinka taśmy, w przeciwnym razie początek sygnału źródłowego zostanie utracony.

2. Naciskając przycisk Tryb odtwarzania (Play Mode) **27** wybierz nagrywanie na jedną stronę **↔** lub na dwie strony **↔↔** (w trybie Auto Revers - automatycznego przełączania na drugą stronę kasety); nie należy wybierać trybu pętli **↔↔**, ponieważ może to spowodować nagranie innego materiału w miejsce wcześniej nagranych pożądanego materiału.

3. Wybierz źródło sygnału: Radio, CD, Aux 1 / MP3 (Urządzenie dodatkowe 1 / Odtwarzacz MP3), Aux 2 (Urządzenie dodatkowe 2) za pomocą przycisków: **131635**.

4. Naciśnij przycisk Nagrywanie / Pauza (Rec / Pause) **233** spowoduje to przełączenie magnetofonu w tryb nagrywania, przy czym wskaźnik Nagrywania (Record) **9** na wyświetlaczu zacznie migać.

5. Naciśnij przycisk Odtwarzanie (Play) **227** aby rozpocząć nagrywanie na stronę kasety widoczną dla słuchacza, lub przycisk Odtwarzanie drugiej strony kasety (Reverse Play) **2612** aby rozpocząć nagrywanie na stronę kasety niewidoczną dla słuchacza. Kierunek nagrywania będzie widoczny w polu **8**. wyświetlacza. Źródło sygnału włączy się samoczynnie.

6. Nagrywanie można przerwać naciskając przycisk Nagrywanie / Pauza (Rec / Pause) **233**. którego ponowne naciśnięcie spowoduje ponowne rozpoczęcie nagrywania (to samo osiągniemy wciskając przycisk Odtwarzanie (Play) **227**).

Nagrywanie kaset

7. Aby zakończyć nagrywanie, naciśnij przycisk Stop / Reset (Zatrzymanie / Wyzerowanie) **6**. 1. Magnetofon może również wyłączyć się automatycznie po zakończeniu jednej strony lub całej kasety.

Przegrywanie płyt CD

Funkcja przegrywania płyt CD (CD Sync Recording) pozwala na automatyczne skopiowanie płyty lub zaprogramowanej playlisty na kasetę. Należy wykonać następujące czynności:

1. Nacisnąć przycisk Funkcji CD **6**.

2. Przy pomocy przycisku Otwórz / Zamknij szufladę CD **10**, należy otworzyć szufladę, włożyć płyty i zamknąć szufladę.

3. Jeśli chcesz, możesz zaprogramować play-listę (zob. rozdział dotyczący Odtwarzania programowanego). Można także przegrać pojedynczą ścieżkę; do wyboru ścieżki używa się przycisków Wyszukaj naprzód lub Wyszukaj wstecz **61719**.

4. Włóż czystą kasetę do kieszeni B. Przy pomocy przycisków przewijania do przodu (Fast Forward) **69** oraz przewijania do tyłu (Rewind) **613** przewiń kasetę do miejsca, w którym chcesz rozpocząć nagrywanie. Upewnij się, czy na kasecie jest wystarczająca ilość miejsca na przegranie płyty lub play-listy.

5. Naciskając przycisk Tryb odtwarzania (Play Mode) **27** 1. wybierz nagrywanie na jedną stronę **↔** lub na dwie strony **↔↔** (w trybie Auto revers - automatycznego przełączania na drugą stronę kasety); nie należy wybierać trybu pętli **↔↔**, ponieważ może to spowodować nagranie innego materiału w miejsce wcześniej nagranych pożądanego materiału.

Jeśli nagrywana ścieżka nie zakończy się z chwilą zakończenia jednej strony kasety, magnetofon nagra całą ścieżkę na drugiej stronie.

6. Naciśnij przycisk Synchronicznego przegrywania płyty CD (CD Sync) **6**, aby rozpocząć nagrywanie. Pierwsze 7 sekund kasety zostanie przewinięte w trybie wyłączenia dźwięku (Mute) w celu ominięcia niemagnetycznego odcinka taśmy. Następnie włączony zostanie odtwarzacz CD i rozpocznie się przegrywanie.

Nie można możliwości zmiany źródła sygnału, nie przerywając nagrywania.

Przegrywanie kaset (dubbing)

Magnetofon może przegrywać materiał z kasety umieszczonej w kieszeni A do kasety umieszczonej w kieszeni B, ponieważ funkcja nagrywania jest możliwa tylko dla kieszeni B, na kasety ze standardową taśmą magnetyczną.

1. Włóż kasetę zawierającą nagranie do kieszeni A (strona przeznaczona do przegrwania powinna być widoczna z przodu). Do kieszeni B włóż czystą kasetę (strona, na której chcemy nagrywać, widoczna z przodu).

2. Naciśnij przycisk Wybór kasety A / B (Tape A / B) **11011** i dla każdej z kaset wybierz funkcję Przewijania do tyłu (Rewind) **613**.

3. Naciśnij przycisk Przegrywanie **30**, aby rozpocząć kopiowanie z normalną prędkością (tj. z prędkością odtwarzania). Możesz także uruchomić przegrywanie z podwójną prędkością; w tym celu naciśnij przycisk Szybkiego przegrywania **23**. Jakość nagrania może być nieco wyższa, jeśli zastosujemy funkcję Przegrywanie ze zwykłą prędkością. Stosując Przegrywanie przyspieszone należy obniżyć głośność **1126**, aby uniknąć ewentualnego uszkodzenia głośników przez bardzo wysokie dźwięki wydawane przez kasetę źródłową.

4. Podczas przegrywania nie działa przycisk Pauza (Pause) **233**. Nie można także zmienić prędkości przegrywania. Regulacja głośności **1126** natomiast wpłynie jedynie na głośność dźwięków emitowanych z kasety podczas przegrywania, nie wpływając na głośność nagrania (której nie można regulować).

5. Naciśnij przycisk Stop / Reset (Zatrzymanie / Wyzerowanie) **6**, aby zakończyć przegrywanie. Zakończy się ono w przeciwnym razie samoczynnie wraz z końcem taśmy.

OPCJE ZAAWANSOWANE

Obsługa podwójnego alarmu i timera

Nastawianie alarmu i timera

Wieża wyposażona jest w funkcję podwójnego alarmu oraz timera, dzięki której możliwe jest odtwarzanie lub nagrywanie dwóch różnych źródeł sygnału przez dowolny okres czasu.

1. Upewnij się, iż czas wyświetlany w polu **3** jest poprawny, naciskając przycisk Zegar **2**;) (nastawianie zegara – zob. rozdział dotyczący Nastawiania zegara, str. 10). Jeśli chcesz w funkcji alarmu użyć radia, pamiętaj o zaprogramowaniu żądanej stacji (zob. rozdział poświęcony programowaniu stacji, str. 12).
2. Naciśnij przycisk Alarm 1 **3** lub Alarm 2 **4**, aby przełączyć urządzenie w tryb nastawiania (jeśli zegar był już wcześniej nastawiany, przycisk należy nacisnąć i przytrzymać przez ponad 1,5 sekundy). Na wyświetlaczu w polu **23** pojawi się wskaźnik (o kształcie tarczy zegara) Alarmu/Timera, jak również pojawią się migające naprzemiennie nazwy źródeł do wyboru: Radio, CD, Kasetka (TAPE).
3. (a) Aby wybrać radio – TUNER – należy nacisnąć przycisk Ustawianie / Stacja (Set / Station) **5**. W polu **3** wyświetlacza pojawi się napis TUNER oraz migające napisy „Play” (Odtwarzanie) i „Rec” (Nagrywanie).
(b) Naciśnij przycisk Ustawianie / Stacja (Set / Station) **5**, aby wybrać funkcję Play lub Rec.

- w funkcji Play: rozpoczyna się odbiór transmisji radiowej
- w funkcji Rec: rozpoczyna się odbiór transmisji radiowej, która jest jednocześnie nagrywana na kasetę umieszczoną w kieszeni B. Należy zatem w komorze umieścić czystą kasetę i przewinąć ją do początku lub do miejsca, w którym chce się rozpocząć nagrywanie.

- (c) Naciśnij przycisk Ustawianie / Stacja (Set / Station) **5** i wprowadź numer zaprogramowanej stacji.

4. W celu wyboru płyty CD lub kasety należy nacisnąć przycisk Ustawianie / Stacja (Set / Station) **5** w polu **3** wyświetli się napis CD lub TAPE.

Jeśli wybrana została opcja CD lub Tape A (Kaseta A), w polu **3** wyświetlacza pojawią się migające napisy „Play” (Odtwarzanie) i „Rec” (Nagrywanie). Naciśnij przycisk Ustawianie / Stacja (Set / Station) **5**, aby wybrać funkcję PLAY lub REC. Jeśli zamierzasz wybrać nagrywanie (REC), pamiętaj by w kieszeni B umieścić czystą kasetę i przewinąć ją do początku lub do miejsca, w którym chcesz rozpocząć nagrywanie.

5. Nastaw godzinę naciskając przyciski Programowanie **2234**.

6. Naciśnij przycisk Ustawianie / Stacja (Set / Station) **5**, aby zapisać godzinę, o której alarm włączy się wybrane źródło. Wskaźnik minut zacznie migać w polu **3**.

7. Nastaw minuty naciskając przyciski

Programowanie **2234**.

8. Naciśnij przycisk Ustawianie / Stacja (Set / Station) **5**, aby zapisać minuty. Na wyświetlaczu pojawi się migający napis „OFF” (Wyłączenie) **3**, po czym przy pomocy menu należy nastawić godzinę, o której urządzenie samoczynnie się wyłączy.

9. Godzinę wyłączenia systemu programujemy w ten sam sposób co godzinę aktywacji (przy pomocy przycisków Programowanie **2234** do wyboru godzin i minut oraz przycisku Ustawianie / Stacja (Set / Station) **5** do zapisania ustawień).

10. Nastaw głośność alarmu naciskając przyciski Programowanie **2234**.

11. Naciśnij przycisk Ustawianie / Stacja (Set / Station) **5**, aby zapisać poziom głośności.

Wskaźnik tarczy zegara oraz numer alarmu (1 lub 2) pozostaną podświetlone w polu **23**, wyświetlacza, co wskazuje na poprawne ustawienie i aktywowanie alarmu.

12. Po wyłączeniu przycisku zasilania **11**, system JBL Soundgear włączy się samoczynnie o wskazanej porze, rozpocznie odtwarzanie i/lub nagrywanie wybranego źródła i pozostanie aktywny do zaprogramowanego momentu wyłączenia.

Wyłączanie / Sprawdzanie timera:

Wcisnąc przycisk Alarm 1 **3** lub Alarm 2 **4** można wybrany alarm aktywować lub wyłączyć. Jeśli był on wcześniej nastawiony, wyświetlenie jego ustawień następuje po dwukrotnym naciśnięciu przycisku **3** lub **4**. Po jednorazowym naciśnięciu przycisku następuje wyłączenie alarmu, ustawienia jednak pozostają zapisane w pamięci. Gdy alarm jest aktywny, wskaźniki tarczy zegara oraz numeru alarmu (1 lub 2) będą podświetlone w polu **23** wyświetlacza (jeśli zostało dla nich zaprogramowane nagrywanie, podświetlony będzie również wskaźnik REC w polu **24**). Wskaźniki wygaszane są wraz z wyłączeniem alarmu.

Alarm i timer – uwagi dodatkowe

1. Wskaźnik Alarmu w polu **23** wyświetlacza zacznie migać po włączeniu alarmu. Aby rozbroić alarm, nie wyłączając urządzenia, należy nacisnąć przycisk **3** lub **4**.
2. Jeśli alarm ustawiony jest w funkcji odtwarzania płyty CD lub kasety, natomiast w szufladzie CD / kieszeni magnetofonu nie została umieszczona płyta bądź kasetka, automatycznie włączy się radio.
3. Jeśli alarm ustawiony jest w funkcji odtwarzania płyty CD, samoczynnie włączy się opcja

Powtórne odtwarzanie wszystkich płyt (Repeat All Discs).

4. Jeśli alarm ustawiony jest w funkcji odtwarzania kasety, a kasety znajdują się w obu komorach, pierwsza zostanie włączona kasetka z komory B.
5. Jeśli wieża zostanie włączona ręcznie, nie wyłączy się ona automatycznie o zaprogramowanej porze wyłączenia.
6. Jeśli nastawione są oba alarmy (1 i 2) na różne godziny (tzn. alarm wcześniejszy ma wyłączyć się przed aktywowaniem alarmu późniejszego), oba spowodują włączenie i wyłączenie wieży o zaprogramowanych porach.

Alarm 1 Alarm 2

← Czas aktywności → ← Czas aktywności →

Pora automatycznego włączenia (AM 6:00) Pora automatycznego wyłączenia (AM 7:00) Pora automatycznego włączenia (AM 7:10) Pora automatycznego wyłączenia (AM 8:00)

7. Jeśli alarmy nakładają się na siebie, wieża włączy się automatycznie o najwcześniejszej zaprogramowanej godzinie i będzie działać bez przerwy do najpóźniejszej zaprogramowanej pory automatycznego wyłączenia. Uaktywnione zostanie jedynie urządzenie wybrane dla najwcześniejszego alarmu (urządzenie wybrane dla alarmu późniejszego nie zostanie włączone).

Alarm 1 Alarm 2

← Czas aktywności wieży →

Pora automatycznego włączenia (AM 6:00) Pora automatycznego włączenia (AM 7:10) Pora automatycznego wyłączenia (AM 7:00) Pora automatycznego wyłączenia (AM 8:00)

Ilustracja

(Funkcja dostępna jedynie przy użyciu pilota zdalnego sterowania)

Przy użyciu tej funkcji urządzenie ulega automatycznemu odłączeniu od źródła zasilania po upływie ustalonego czasu.

1. Aby nastawić długość czasu, po upływie którego nastąpi wyłączenie zasilania, należy nacisnąć przycisk Sleep **14**. Na wyświetlaczu pojawi się napis „SLEEP 90”, oznaczający, iż wyłączenie zasilania nastąpi po upływie 90 minut. Każde ponowne naciśnięcie przycisku Sleep **14** powoduje skrócenie czasu pozostałego do wyłączenia zasilania o 10 minut (czyli pojawienie się liczb 80, 70, itd.) – należy wybrać pożądany okres.

2. Aby sprawdzić, po upływie jakiego okresu zasilanie zostanie wyłączone, należy na krótko nacisnąć przycisk Sleep **14** czas pozostały do wyłączenia wieży będzie wyświetlany przez ok. 5 sekund.

Uwaga: jeśli powtórnie naciśniemy Sleep **14** podczas wyświetlania czasu pozostałego do wyłączenia wieży, będzie on ulegał skracaniu.

3. Aby wyłączyć funkcję Sleep, należy nacisnąć przycisk Sleep **14** do momentu wyświetlenia liczby „10”, a następnie nacisnąć przycisk **14** raz jeszcze.

ROZWIĄZYWANIE PROBLEMÓW

Jeśli żaden z głośników nie emituje dźwięku:

- Sprawdź, czy wieża podłączona jest do sprawnego źródła zasilania energią elektryczną.
- Sprawdź, czy wieża jest włączona i czy wybrane urządzenie zostało wybrane oraz włączone w sposób poprawny. Jeśli wybranym urządzeniem jest odtwarzacz CD lub magnetofon, sprawdź, czy na odpowiedniej palecie / w kieszeni umieszczona została płyta / kasetka.
- Sprawdź, czy nie została wybrana funkcja Dźwięk wyłączony (Mute); jeśli tak, wyłącz ją przy pomocy pilota zdalnego sterowania.
- Wyreguluj głośność **1**.
- Sprawdź wszystkie przewody i łącza pomiędzy urządzeniem a głośnikami (zob. str. 9). Upewnij się, czy przewody podłączone są prawidłowo i czy żaden z nich nie jest uszkodzony, przecięty lub pęknięty.
- Jeśli wybranym urządzeniem jest urządzenie zewnętrzne (dodatkowe), upewnij się czy jest ono podłączone do sprawnego źródła zasilania lub czy jest zasilane w pełni naładowanymi bateriami. Upewnij się czy urządzenie wewnętrzne zostało włączone i czy zostało uruchomione odtwarzanie. Upewnij się czy wszystkie przewody pomiędzy wieżą i urządzeniem zewnętrznym zostały prawidłowo podłączone i czy żaden z nich nie jest uszkodzony, przecięty lub pęknięty.

Jeśli jeden z głośników nie emituje dźwięku:

- Sprawdź wszystkie przewody i łącza pomiędzy urządzeniem a głośnikami (zob. str. 9). Upewnij się, czy przewody podłączone są prawidłowo i czy żaden z nich nie jest uszkodzony, przecięty lub pęknięty.

Jeśli emisja tonów niskich jest słaba lub nie występuje wcale:

- Upewnij się, czy bieguny (+) i (-) wejść dla lewego i prawego głośnika zostały poprawnie dopasowane.
- Spróbuj kilkakrotnie przestawić funkcję wzmocnienia (Boost) za pomocą przycisku Wzmocnienie (Boost) **15** na tryb wzmocnienia tonów niskich (PowerBass) lub wzmocnienia maksymalnego (Super Boost).
- Spróbuj przyłączyć do systemu dodatkowy głośnik niskotonowy.

Jeśli emisja tonów wysokich jest słaba lub nie występuje wcale:

- Sprawdź wszystkie przewody i łącza pomiędzy urządzeniem a głośnikami (zob. str. 9). Upewnij się, czy przewody podłączone są prawidłowo i czy żaden z nich nie jest uszkodzony, przecięty lub pęknięty.
- Dotyczy modelu FFH-3030: upewnij się, czy żółta wtyczka włączona jest do właściwego wejścia dla głośnika wysokotonowego / średnionotonowego, umieszczonego na tylnej płycie.
- Spróbuj kilkakrotnie przestawić funkcję wzmocnienia za pomocą przycisku Wzmocnienie (Boost) **15** na tryb wzmocnienia tonów wysokich (Treble Boost) lub wzmocnienia maksymalnego (Super Boost).

• Aby uniknąć zniszczenia głośników, pamiętaj, aby nie przekraczać maksymalnego poziomu głośności.

Jeśli wieża nie reaguje na sterowanie pilotem zdalnego sterowania:

- Sprawdź, czy baterie działają poprawnie, i wymień je w razie potrzeby (jeśli są rozładowane).
- Sprawdź, czy detektor pilota zdalnego sterowania znajdujący się na przedniej płycie urządzenia nie jest zablokowany.
- Upewnij się, czy odległość pomiędzy pilotem zdalnego sterowania a wieżą nie jest większa niż 7 metrów (23 stopy) oraz czy pilot zdalnego sterowania skierowany jest w linii prostej (pod kątem nie większym niż 30 stopni) na wieżę.
- Wyłącz wszelkie urządzenia emitujące ostre światło, znajdujące się w sąsiedztwie wieży JBL Soundgear.

Jeśli radio odbiera sygnał o wysokim poziomie zakłóceń lub nie odbiera go wcale:

- Upewnij się, iż nastawiona częstotliwość działa poprawnie na obszarze, w którym się znajdujesz.
- Sprawdź podłączenia anteny i umieść przewody antenowe, tak by odbiór był najlepszy.

Jeśli informacje RDS (system przesyłania danych z sygnałem radiowym) nie pojawiają się na wyświetlaczu:

- Upewnij się, iż radio działa w paśmie FM (RDS nie jest dostępny w paśmie AM).
- Jeśli sygnał danej stacji jest słaby, pamiętaj, że możliwa jest transmisja sygnału radiowego przy równoczesnym zaniechaniu transmisji RDS.
- Pamiętaj, że przez pierwszych kilka sekund pole wyświetlania RDS może być niewyraźne – do momentu, kiedy dane te nie zostaną w pełni przetworzone przez urządzenie.

Przy próbie usunięcia jednej zaprogramowanej stacji, usunięte zostały z pamięci wszystkie stacje: Nie ma możliwości usunięcia jednej zaprogramowanej stacji – można ją przeprogramować na inną stację (zob. str. 12)

Przy próbie usunięcia jednej pozycji z play-listy usunięta została cała lista:

Nie ma możliwości usunięcia jednej pozycji z play-listy. Można jednak zastąpić jedną ścieżkę inną (zob. str. 14).

Jeśli podczas odtwarzania kasety nie słychać dźwięku:

- Upewnij się, czy nie próbujesz odtwarzać czystej kasety.

Jeśli nagrywanie na kasetę okazuje się niemożliwe:

- Upewnij się, czy z kasety nie zostały usunięte zabezpieczenia i jeśli tak, można zakleić otwory zabezpieczające taśmą samoprzylepną.
- Upewnij się, czy urządzenie źródłowe odtwarza dźwięk.

• Jeśli przegrywasz z jednej kasety na drugą (dubbing), sprawdź, czy kasetki umieszczone są we właściwych kieszeniach (źródłowa w kieszeni A, docelowa w kieszeni B).

• Upewnij się, czy nie próbujesz nagrywać dźwięku na kasetę umieszczoną w kieszeni A (kieszeń ta może służyć jedynie do odtwarzania).

Jeśli dźwięk odtwarzany z kasety jest w poważnym stopniu zniekształcony:

- Sprawdź, czy odtwarzana jest kasetka ze standardową taśmą magnetyczną.
- Sprawdź, czy głowice kasety są czyste i nie namagnetyzowane.

Jeśli podczas nagrywania kasety na nagrany materiał nagrywany jest inny materiał:

- Sprawdź przy pomocy funkcji Tryb odtwarzania (Play Mode) **27**, czy wybrany został tryb nagrywania na jednej stronie lub dwóch stronach kasety – należy wykluczyć tryb pętli.

Jeśli kasetka przewija się do tyłu, przekraczając poziom zerowy:

Urządzenie zatrzymuje się na początku taśmy, nie reaguje na wskazania licznika kasety.

Jeśli nie następuje automatyczne przełączenie na drugą stronę kasetki umieszczonej w kieszeni A: Kieszeń A nie ma tej opcji, a zatem kasetka wyłączy się automatycznie na końcu jednej strony.

Jeśli nie działa odtwarzacz płyt CD:

- Sprawdź, czy na palecie została umieszczona płyta.
- Sprawdź, czy płyta została umieszczona na palecie dobrą stroną.
- Upewnij się czy jest to płyta CD lub CD-R.

Jeśli podczas odtwarzania określona płyta jest pomijana lub jej odtwarzanie jest zakłócone:

- Sprawdź, czy płyta nie jest uszkodzona.
- Sprawdź, czy wieża ustawiona jest na stabilnym podłożu i nie podlega zewnętrznym drganiom.

Jeśli urządzenie nie włączyło się o godzinie, na którą nastawiony został alarm:

- Sprawdź, czy parametr AM / PM (przed południem / po południu) został nastawiony poprawnie i czy słusznie wybrano opcję 12-godzinną lub 24-godzinną.
- Upewnij się, czy urządzenia nie pozostawiono w trybie włączonym.

Jeśli urządzenie nie włączyło się i nie przełączyło się w tryb nagrywania o godzinie, na którą nastawiony został alarm:

- Sprawdź, czy godzina została nastawiona poprawnie.
- Sprawdź, czy w kieszeni B umieszczono czystą kasetę i czy została ona odpowiednio przewinięta.

PARAMETRY TECHNICZNE

Urządzenie	FFH-2020	FFH-3030
Moc wyjściowa	130 Watts total 65W + 65W (1% całkowite zniekształcenie harmoniczne, 50Hz – 20kHz)	180 Watts total (podwójne wzmocnienie) 30W + 30W (1% całkowite zniekształcenie harmoniczne, 200Hz – 20kHz) 60W + 60W (1% całkowite zniekształcenie harmoniczne, 50Hz – 20kHz)
Natężenie dźwięku	107dB	108dB
Charakterystyka częstotliwościowa	45Hz ~ 20kHz	40Hz ~ 20kHz
Względny wskaźnik szumów (sygnał z urządzenia dodatkowego)	80dBA	80dBA
Wymiary (Szerokość x Wysokość x Głębokość)		
Urządzenie podstawowe	273mm x 327mm x 343mm (10-3/4" x 12-7/8" x 13-1/2")	273mm x 327mm x 343mm (10-3/4" x 12-7/8" x 13-1/2")
Głośnik (każdy)	219mm x 333mm x 248mm (8-5/8" x 13-1/8" x 9-3/4")	219mm x 374mm x 248mm (8-5/8" x 14-3/4" x 9-3/4")
Waga Urządzenie podstawowe	8.73kg (19.2 lb)	10.1kg (22.2 lb)
Głośnik (każdy)	4.91kg (10.8 lb)	5.23kg (11.5 lb)
Waga produktu (urządzenie, akcesoria, opakowanie)	21.5kg (47.3 lb)	23.64kg (52 lb)
Głośniki		
Typ	Dwutorowe przyłącze	Trójtorowe przyłącze, podwójne wzmocnienie
Głośnik niskotonowy	PolyPlas 6-1/2" (165mm), gumowa obudowa	PolyPlas 6-1/2" (165mm), gumowa obudowa
Głośnik średnionowy	brak	PolyPlas 3", gumowa obudowa
Głośnik wysokotonowy	Głośnik czaszowy z laminatu tytanowego, 13mm (1/2"), zakres EOS	Głośnik czaszowy z laminatu tytanowego, 13mm (1/2"), zakres EOS
Opór	6Ω	6Ω
Maks. Moc wejściowa (urządzenie podstawowe)	130W	60W
Maks. moc wejściowa (głośnik niskotonowy)		120W
Odtwarzacz CD		
Charakterystyka częstotliwościowa	20Hz ~ 20kHz (+0, -2dB)	20Hz ~ 20kHz (+0, -2dB)
Względny wskaźnik szumów	70dBA	70dBA
Radio		
FM		
Zakres	87.5MHz ~ 108MHz	87.5MHz ~ 108MHz
Częstotliwość pośrednia	10.7MHz	10.7MHz
Względny wskaźnik szumów (Mono/Stereo, 98MHz)	61/58dBA	61/58dBA
Charakterystyka częstotliwościowa	30Hz ~ 15kHz	30Hz ~ 15kHz
AM(MW)		
Zakres	522kHz ~ 1,611kHz, 530kHz ~ 1,720kHz lub 530kHz ~ 1,610kHz	522kHz ~ 1,611kHz, 530kHz ~ 1,720kHz lub 530kHz ~ 1,610kHz
Częstotliwość pośrednia	450kHz	450kHz
Charakterystyka częstotliwościowa	50Hz ~ 2,500Hz	50Hz ~ 2,500Hz
SW (jako opcja)		
Zakres	5.8MHz ~ 18MHz	5.8MHz ~ 18MHz
Częstotliwość pośrednia	450kHz	450kHz
LW (jako opcja)		
Zakres	153kHz ~ 281kHz	153kHz ~ 281kHz
Częstotliwość pośrednia	450kHz	450kHz
Kieszeń kasety		
Czas przewijania (C-60)	120 sekund.	120 sekund.
Charakterystyka częstotliwościowa	20Hz ~ 20kHz (±3dB)	20Hz ~ 20kHz (±3dB)
Względny wskaźnik szumów	43dBA	43dBA
Separacja kanałów	50dBA	50dBA

Uwaga: Wszystkie parametry mogą ulec zmianie.