

**V-C2940NB/ND**  
**V-C2940RB/RD/RT**

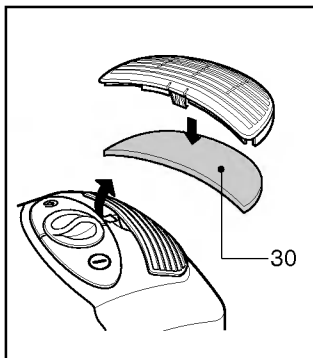

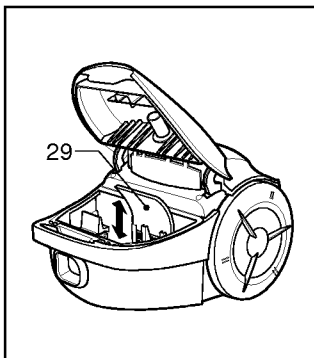

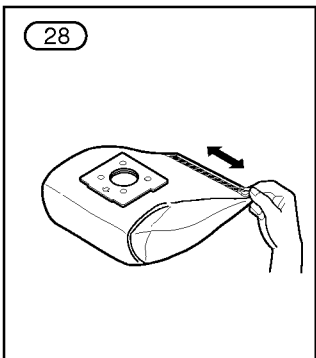
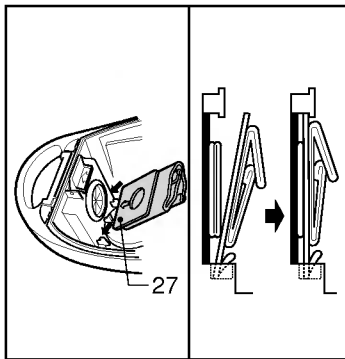
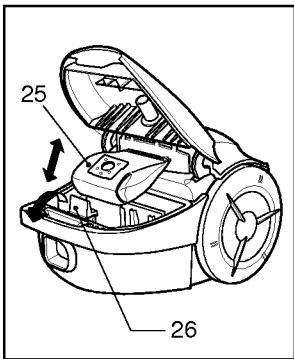
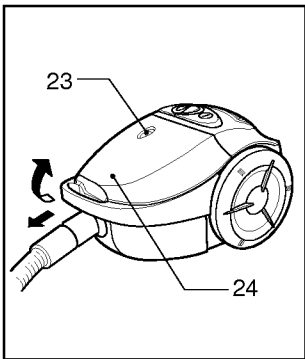
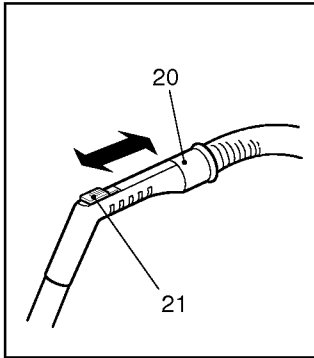
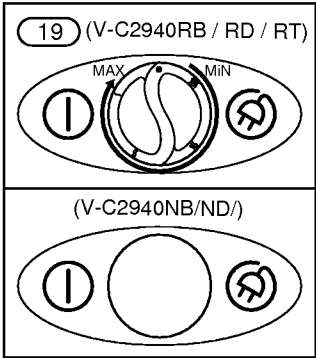
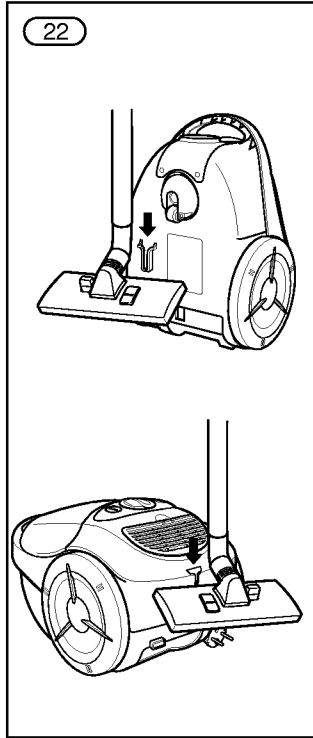
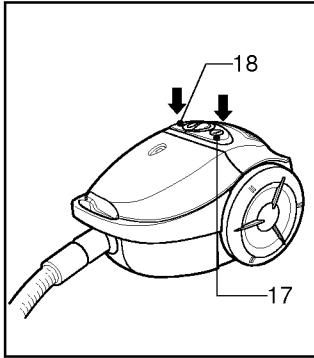
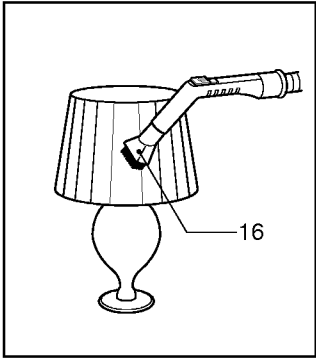

## Informaciones para su seguridad

Por favor, lea atentamente todas las informaciones indicadas a continuación, ya que éstas contienen advertencias importantes acerca de la seguridad, del uso y de mantenimiento del aparato.

Este aparato concuerda con las siguientes recomendaciones comunitarias: -72/23/CEE, 93/68/CEE - Recomendación de baja tensión - 89/336/CEE-Recomendación de compatibilidad electromagnética.

### ■ No dejar que los niños utilicen el aparato sin vigilancia.

■ Conectar el aparato únicamente a corriente alterna-220/230 voltios-.

■ El circuito de corriente de la caja tomacorriente empleada tiene que estar protegida como mínimo con un fusible de 10A.

■ No hacer funcionar el aparato:

- Si el cable de alimentación está dañado,
- Si la carcasa presenta deterioros visibles.

### ■ Si no se tiene puesto ningún filtro de papel no se podrá cerrar la tapa. ¡No tratar de cerrarla a la fuerza!

■ No aspirar objetos con cantos o bien calientes o ardientes. No aspirar sustancias húmedas o líquidas. No aspirar sustancias fácilmente inflamables o explosivos, ni tampoco gases.

■ Antes de cada limpieza/mantenimiento, desconectar el aparato y desenchufarlo.

■ No utilizar el cable de conexión para llevar el aparato, ni tampoco arrastrarlo por cantos. No apretarlo debajo de puertas ni tampoco apretarlo de otras maneras.

■ En caso de averiarse el cable de alimentación deberá encomendarse al Servicio Postventa LG, o a un taller autorizado, el recambio del enrollador de cable completo.

■ Al aspirarse con el aparato antepuesto del rodillo de cepillos rotatorios:  
• no insertar la mano en el rodillo en funcionamiento;

## Utilización

### Acoplar el tubo flexible de aspiración

Introduzca la extremidad del cabezal del tubo flexible(1,2) en la abertura de aspiración. Para extraerla, pulse la tecla(3)situada en el cabezal y tire de ella.

### Montaje de los tubos(según modelos)

#### • Plástico(4) o metal(5) tubo

- Ensamble los dos tubos haciéndolos girar ligeramente.

#### • Tubo telescópico(6)

- Empuje el resorte(7) hacia adelante.  
- Saque el tubo hasta la longitud requerida.  
- Suelte el resorte para encajarlo.

#### • Tubo telescópico(8)

- Desbloquear el cierre(9), girándolos hacia la derecha.  
- Saque el tubo hasta la longitud requerida.  
- Bloquear el cierre, girándolos completamente hacia la izquierda.

### Manera de trabajar con las boquillas

(Según modelos)

Encaje la gran boca de aspiración en la extremidad del tubo.

La boca de aspiración de 2 posiciones(10) se encuentra equipada con un pedal(11) basculante que le permite adaptarla al tipo de suelo a limpiar:

• **Posición suelos lisos** (baldosas, parquets,...). Haga descender el cepillo apretando el pedal.

• **Posición alfombras o moquetas.** Haga subir el cepillo haciendo bascular el pedal.

### Si su aparato se encuentra equipado con una boca de aspiración automática(12).

sin pedal, se adapta automáticamente a los diferentes tipos de revestimiento.

El compartimento de limpieza contiene los accesorios(13).

#### • Boquilla para juntas(14)

Para aspiraciones en juntas, esquinas y ranuras.

#### • Pincel para muebles(16)

Para la aspiración de marcos de cuadros, perfiles de muebles, libros y otros objetos. (opción)

### Conexión del cable y puesta en funcionamiento

Extraiga del aparato la longitud de cable deseada y conéctelo.

Apriete el pedal(17) para la puesta en marcha. Para parar, apriete de nuevo el pedal(17)

### Regulación de la potencia de aspiración

- La capacidad de succión aumenta rápidamente hasta el máximo. (19)
- A medida que se corra el cursor hacia la derecha, la potencia aumenta. El asa(20) se encuentra equipada con un regulador manual(21) de flujo de aire que permite reducir momentáneamente la potencia de aspiración. (según modelos)

### Para guardarlo

Tras haber parado y desconectado su aparato, guarde el cable eléctrico apretando el pedal(18).  
• Use el broche de almacenaje como se muestra, cuando se guarde la aspiradora (22).

### Cambiar el filtro de papel

El cambio del filtro de papel será necesario al estar completamente en rojo la mirilla del indicador(24) para cambiar el filtro, teniéndose conectado el aparato en su grado máximo de aspiración y estando separada del suelo la boquilla.

Recomendamos cambiar entonces el filtro de papel, aún cuando el mismo no parezca estar todavía lleno, puesto que en este caso estarán obturados los poros de la superficie del filtro por polvo fino que quedó retenido en los mismos.

- Apagar la aspiradora y desconectarla.
- Sacar la manguera
- Abrir la cubierta (24)

Su aparato se encuentra equipado con una bolsa recogedora de polvo de papel o de tela(26). (según modelos)

- Presionar la palanca hacia la dirección de la flecha (26), y sacar la bolsa de papel hacia la parte posterior. Retirar la bolsa y desecharla.
- Insertar la nueva bolsa de papel dentro de la aspiradora con la flecha señalando hacia abajo (27) si su aspiradora está adaptada con una bolsa de tela. Vaciarla y reemplazarla.

**Si su aparato se encuentra equipado con una bolsa de tela**, proceda de idéntica forma. Vacíela y vuélvala a poner en su sitio(28). No lo lave.

**Nota:** dado que el aparato se encuentra provisto de un dispositivo de seguridad <presencia de bolsa>, no puede cerrar la

cubierta si la bolsa no se encuentra correctamente colocada.

### Limpeza del filtro del motor

El filtro del motor se encuentra situado en el interior del aparato entre la bolsa recogedora de polvo y el motor.

Cada vez que cambie el filtro de salida de aire, le aconsejamos extraer el filtro del motor(29) y limpiarlo dándole unos golpecitos antes de volver a colocarlo en su sitio.

### Limpiar el filtro de desagüe (30)

- Chequear el filtro de desagüe a veces y limpielo cuando esté sucio.
- Desconecte la toma de corriente.
- Abra la tapa y saque el filtro como está demostrado.
- El siguiente proceso es lo mismo que el filtro protector de motor.

### ¿Qué hacer si su aspiradora no funciona?

Revise si su aspiradora está correctamente conectada y si el interruptor de corriente está operativo.

### ¿Qué hacer cuando el poder de succión se reduce?

- Apague la aspiradora y desconéctela.
- Revise los tubos, la manguera y que las herramientas de limpieza no estén obstruidas.
- Revise la bolsa de polvo que no esté completamente llena. Reemplazela si es necesario.



P/No.: 3828Fi3817Q