

# LG

## Aire acondicionado de tipo Casete de Multi

# **MANUAL DE USUARIO**

# LG

ESPAÑOL

### IMPORTANTE

Por favor, dedique un poco de tiempo a leer detenidamente este manual. Contiene información útil sobre su producto. Este manual puede ayudarle a ahorrar tiempo y dinero ya que le explica cómo realizar un correcto mantenimiento del aparato y cómo evitar su uso indebido.

### PRECAUCIONES

Para evitar los potenciales peligros y daños ocasionados por un uso indebido o una instalación incorrecta, preste mucha atención a los avisos de precaución. LG no se hace responsable de ningún daño provocado por el mal uso del producto.

Antes de proceder a la instalación, esta unidad de aire acondicionado debe recibir la aprobación de la compañía de suministro eléctrico (Norma EN 61000-3)

# TABLA DE CONTENIDOS



## *Para sus archivos*

Escriba el modelo y el número de serie aquí:

**N. de modelo #**

---

**N. de serie #**

---

Puede encontrarlos en una etiqueta al lado de cada unidad.

**Nombre del proveedor**

---

**Fecha de compra**

---



## *lea este manual*

Dentro encontrará muchos consejos útiles sobre cómo usar y mantener adecuadamente su acondicionador de aire. Un poco de cuidado preventivo por su parte puede ahorrarle gran cantidad de tiempo y dinero durante la vida de su acondicionador de aire.

Encontrará muchas respuestas a problemas usuales en la tabla de consejos para reparaciones simples. Si consulta primero su tabla de Consejos para reparaciones básicas, puede que no tenga que llamar al servicio de asistencia técnica.



## **PRECAUCIÓN**

- Contacte al técnico del servicio autorizado para la reparación o mantenimiento de esta unidad.
- Contacte al instalador para la instalación de esta unidad.
- No deben usar el acondicionador de aire sin supervisión niños pequeños ni inválidos.
- Debe supervisarse a los niños pequeños para garantizar que no jueguen con el acondicionador de aire.
- Cuando deba cambiarse el cable de conexión a la alimentación, dicha tarea debe llevarla a cabo solamente personal autorizado.
- El trabajo de instalación debe llevarse a cabo de acuerdo con los estándares nacionales de cableado, y solamente por personal autorizado.



Para evitar lesiones al usuario u otras personas y daños a la propiedad, cumpla las instrucciones de seguridad.

 Un funcionamiento incorrecto por ignorarse las instrucciones puede causar lesiones o daños. La gravedad se clasifica de acuerdo con las indicaciones siguientes.



**PRECAUCIÓN** Este símbolo indica la posibilidad de muerte o lesiones graves.



**ATENCIÓN** Este símbolo indica la posibilidad sólo de lesiones o daños a la propiedad.



**No haga nunca esto**



**Haga esto siempre**



**PRECAUCIÓN**

■ **No instale, desinstale o reinstale la unidad usted mismo.**

- Una instalación incorrecta puede causar fugas de agua, descargas eléctricas o incendios. Consulte a un distribuidor autorizado o especialista para el trabajo de instalación. Tenga en cuenta que las averías causadas por una instalación incorrecta no están cubiertas por la garantía.
- La unidad debe instalarse en un área de fácil acceso. Cualquier coste adicional resultado del uso de equipos especiales para los trabajos en la unidad será responsabilidad del cliente.



**PRECAUCIÓN**

 el cable de alimentación  
con un cable  
dañado o un  
cable dañado.

- Pueden producirse descargas eléctricas o incendios.
- Si el cable está dañado, y para evitar peligros, deberá ser sustituido por el fabricante, su servicio técnico o personal cualificado.

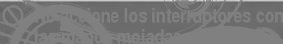
 no toque los interruptores con  
manos mojadas.

- Pueden producirse descargas eléctricas.

- De otro modo, pueden producirse descargas eléctricas o incendios debidos a la generación de calor.

 no toque en funcionamiento de este aparato  
el condensador o tirante del cable.

- Pueden producirse descargas eléctricas o incendios debidos a la generación de calor.

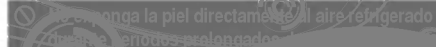
 no ponga la piel directamente al aire refrigerado  
durante periodos prolongados.

- Podría ser malo para su salud.

 cuando se produzca alguna situación anormal (olor a  
quemado, etc.) para el aire acondicionado,  
desconecte el dispositivo.

- Si el aire acondicionado se mantiene en funcionamiento en tales circunstancias, pueden producirse incendios, averías, etc. En este caso, consulte a su distribuidor.

 el cambio de ubicación o reparaciones no  
deben ser hechos por el usuario.

- Si se hace incorrectamente puede causar un incendio, descargas eléctricas, lesiones por caída del aparato, fugas de agua, etc. Consulte a su distribuidor.

## ⚠️ ATENCIÓN ⚠️

- Póngase en contacto con el Servicio Técnico Autorizado para la reparación o mantenimiento de este aparato.
- Póngase en contacto con un instalador para la instalación de este aparato.
- Este acondicionador de aire no ha sido diseñado para su uso sin supervisión por parte de niños o personas impedidas.
- No deje a los niños desatendidos para evitar que jueguen con el aire acondicionado.

## ⚠️ ATENCIÓN ⚠️



- El agua puede entrar en el aparato y dañar el aislamiento. Puede producir descargas eléctricas.



- Puede producirse falta de oxígeno.



- Debido a que el ventilador gira a altas velocidades durante el funcionamiento, puede causar lesiones.



- Podría ser perjudicial para ellos.



- Puede causar un incendio o deformación del armario.



- El aparato puede caer o producir lesiones.



- Puede hacer que la combustión no sea correcta.



- Puede causar lesiones.



- Podría caer y causarle lesiones.



- En el modo de refrigeración, si se utiliza en una estancia con una humedad alta (80% r.h. o más) durante un periodo prolongado de tiempo, el agua condensada en el aire acondicionado puede gotear y dañar el mobiliario, etc.



- Podría caer y causarse lesiones.



- No utilice el aire acondicionado para conservar aparatos de precisión, alimentos, animales, plantas u obras de arte. Puede deteriorarse su calidad, etc.



- Podría causar descargas eléctricas o incendios.



- Puede causar lesiones.



- El ventilador podría producirle lesiones.

## Unidad interior

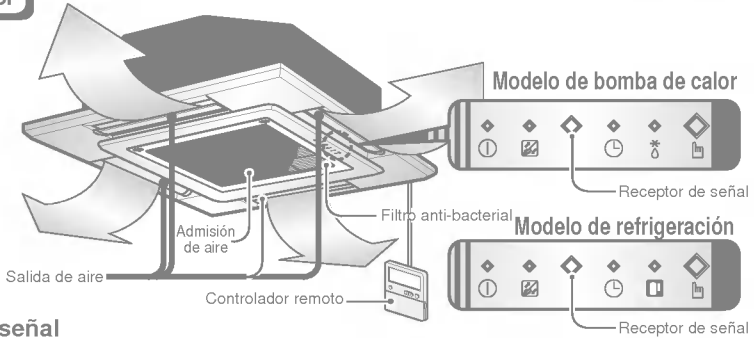

### Receptor de señal

Recibe las señales del control remoto.

(Sonido de recepción de señal: dos pitidos cortos o un pitido largo)

### Luces indicadoras de funcionamiento

- ① On/Off : Se ilumina durante el funcionamiento del sistema.
- ☑ Señal de filtro : Se ilumina después de 2400 horas a partir de la puesta en funcionamiento de la unidad por primera vez. (Referir a la página 20)
- 🕒 Programador : Se ilumina durante el funcionamiento del programador.
- ☼ Modo de desescarche: Se ilumina durante el modo de desescarche o el funcionamiento Hot Start (sólo modelo con bomba de calor).
- 🏠 Funcionamiento de unidad exterior : Se ilumina durante el funcionamiento de la unidad exterior (sólo modelo de refrigeración).
- 📄 Funcionamiento forzado: Procedimientos operativos cuando no se puede usar el control remoto.

## Unidad exterior

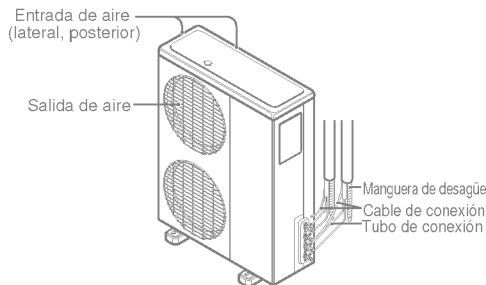

**Modelo con bomba de calor:** Aire acondicionado de tipo Casete de Multi para refrigeración y calor.  
**Modelo refrigerador:** Aire acondicionado de tipo Casete de Multi para refrigeración.

## Panel de mandos

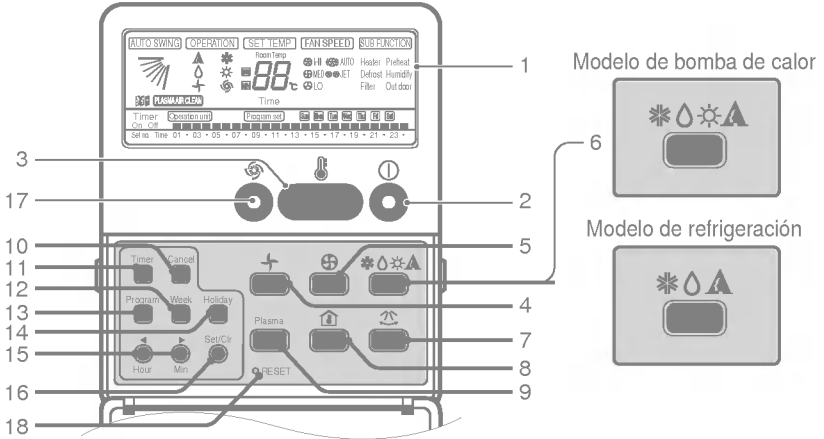

- **Pantalla**  
Visualiza las condiciones operativas.
- **Botón de encendido**  
El aparato se pone en funcionamiento cuando se pulsa este botón, y se para cuando se pulsa el botón de nuevo.
- **Botón de selección de temperatura**  
Usado para fijar la temperatura cuando se obtiene la temperatura deseada.
- **Botón de funcionamiento FAN (ventilador)**  
Usado para hacer circular el aire de la habitación sin enfriar ni calentar.
- **Botón de velocidad del ventilador**  
Se usa para seleccionar la temperatura del ventilador.
- **Botón de selección de modo de funcionamiento**  
Se usa para seleccionar el modo de funcionamiento
  - Modo Auto
  - Modo de frío
  - Modo de Soft Dry
  - Modo de calor (excepto modelo de refrigeración)
- **Botón Auto Swing (oscilación de aletas)**  
Utilizado para la oscilación arriba y debajo de las aletas.
- **Botón de comprobación de la temperatura de la habitación**  
Utilizado para comprobar la temperatura de la habitación.
- **Botón Plasma Air Clean (opcional)**
- **Botón Timer Cancel**  
Se utiliza para cancelar el programador.
- **Botón Timer Set**  
Se utiliza para fijar el programador cuando se ha obtenido la hora deseada.
- **Botón Week**  
Usado para seleccionar un día de la semana.
- **Botón Program**  
Usado para seleccionar el programador semanal.
- **Botón Holiday**  
Usado para seleccionar un día festivo de la semana.
- **Botón Time Set**  
Utilizado para seleccionar la hora del día y cambiar la hora en la función del programador semanal.
- **Botón Set and Clear**  
Usado para seleccionar y borrar el programador semanal.
- **Botón JET COOL**  
Se utiliza para seleccionar el modo Jet Cool.
- **Botón RESET**  
Usado para ajustar la hora actual y limpiar la hora programada.

Este aire acondicionado está equipado con un panel de mandos. Pero si desea disponer de un mando a distancia, se deberá solicitar como extra.

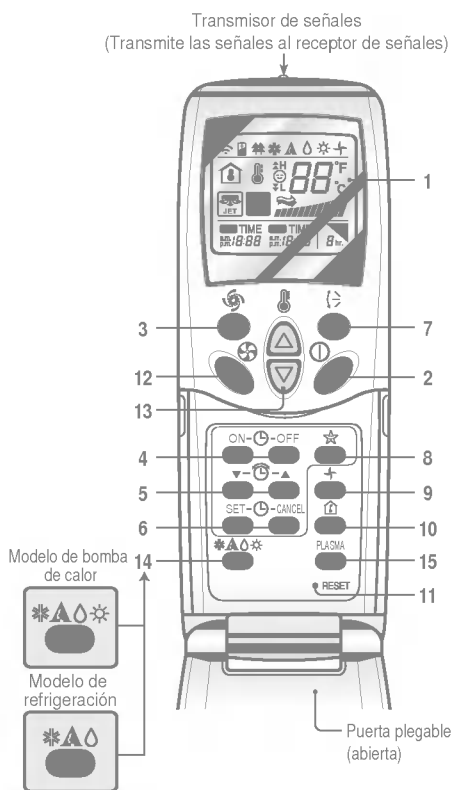

- **PANTALLA DEL PANEL DE MANDOS**  
Muestra las condiciones operativas.
- **BOTON DE ENCENDIDO**  
Cuando se pulsa, se pone en marcha el aire acondicionado, y se para cuando se vuelve a pulsar este botón.
- **BOTON JET COOL**  
Se utiliza para seleccionar el modo Jet Cool.
- **BOTONES ON/OFF DEL PROGRAMADOR**  
Utilizados para seleccionar la hora de puesta en marcha y parada.
- **BOTONES DE SELECCION DE LA HORA**  
Se utilizan para ajustar la hora.
- **BOTONES SET/CANCEL DEL PROGRAMADOR**  
Se utilizan para programar la hora deseada y cancelar el funcionamiento el programador.
- **BOTON AIR SWING (OSCILACION DE ALETAS)**  
Utilizado para bascular arriba y abajo las aletas.
- **BOTON MODO SLEEP**  
Se utiliza para seleccionar el funcionamiento de Modo Sleep.
- **BOTON DE CIRCULACION DE AIRE**  
Se utiliza para hacer circular el aire de la habitación sin refrigeración y calor (enciende y apaga el ventilador de la unidad interior).
- **BOTON DE COMPROBACION DE LA TEMPERATURA DE LA HABITACION**  
Utilizado para comprobar la temperatura de la habitación.
- **BOTON RESET**  
Utilizado antes de poner a cero la hora o después de cambiar las pilas.
- **ELECTOR DE VELOCIDAD DEL VENTILADOR INTERIOR**  
Usado para seleccionar la velocidad del ventilador en cuatro velocidades: baja, media, alta o CHAOS.
- **BOTON DE SELECCION DE LA TEMPERATURA DE LA HABITACION**  
Se utiliza para seleccionar la temperatura de la habitación.
- **BOTON DE SELECCION DE MODO DE FUNCIONAMIENTO**  
Se utiliza para seleccionar el modo operativo.
- **BOTON PLASMA AIR CLEAN (OPCIONAL)**

## AVISO

### Para el uso del mando a distancia

- Para que pueda funcionar, oriéntelo hacia el receptor de señales del panel de mandos.
- Asegúrese de que no hay obstrucciones entre el mando a distancia y el receptor de señales.
- No deje caer el mando a distancia.
- No deje el mando a distancia expuesto a la luz solar directa, o cerca de fuentes de calor.
- Evite las luces intensas por encima del mando a distancia (por ejemplo, con una cortina) para evitar un funcionamiento incorrecto. (por ejemplo, arranque rápido electrónico, inversor ELBA, lámparas de tipo fluorescente.)

# 1

 Pulse el botón '  '.

Cada vez que se pulsa este botón, la cifra cambia de **00** a **23**.

Puede seleccionar el número de la hora actual.

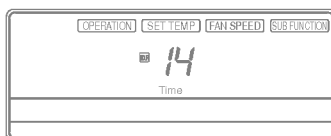

# 2

 Pulse el botón '  '.

Cada vez que se pulsa este botón, la cifra se incrementa de **00** a **59**.

Puede seleccionar el número del minuto actual.

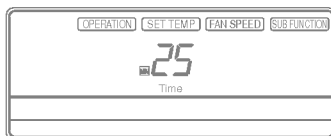

# 3

 Pulse el botón '  '.

Cada vez que se pulsa este botón, cambiará el día de la semana de domingo a sábado.

Puede seleccionar el día de la semana.

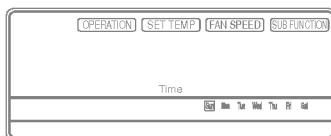

# 4

 Pulse el botón '  '.

Si desea poner a cero la hora y el día de la semana, haga click en el botón Reset.

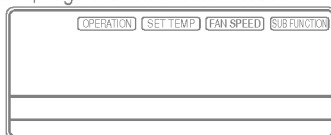

# 1

 Pulse el botón Program.

El panel de mando toma el aspecto siguiente. Entonces, parpadean **Program set** , **Sun** .

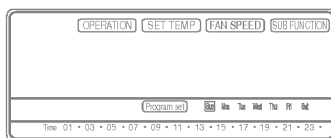

# 2

 Pulse el botón 'Week' .

Presione repetidamente el botón 'Week' hasta que aparezca el modo deseado.



Por ejemplo, si desea Thu (Jueves), presione 4 veces el botón 'Week' .

# 3

 Seleccione el tiempo que desea.

Presione el botón de **Hour** , **Min** , luego se mostrará la letra palpitante.

Si presiona el botón **SET/CLR** , entonces aparecerá ' ■ ' .

' ■ ' significa que está reservado a las cinco.

Utilizando los botones abajo, puede reservar la hora.

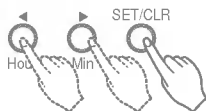

\* Por ejemplo, el aire acondicionado está en 6, 7, 8 y 13 ~ 22 horas.

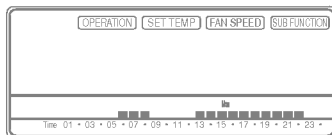

Si el martes es festivo esta semana, puede seleccionarlo como tal.

- Pulse el botón Program.

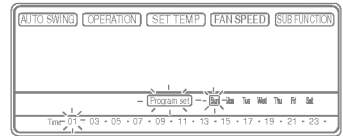

- Pulse el botón Week.

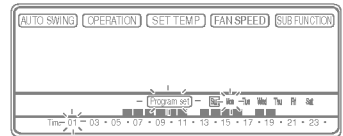

- Pulse el botón Holiday.

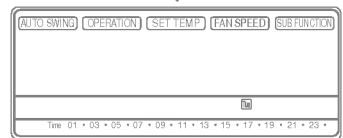

El panel de mandos mostrará **Tue**.  
El rectángulo exterior indica un día festivo.

## Sección 4

Si desea encenderlo mientras está en el modo OFF o apagarlo mientras está en el modo ON, puede utilizar la función de ajuste del temporizador.

- Presione el botón del temporizador.



- Presione el botón de **Hour** o **Min**, entonces podrá controlar la hora deseada.

Si presiona el botón **Min**, mostrará el panel de visualización.

Esto significa que después de 3 horas, se apagará mientras está en el modo ON, se encenderá mientras está en el modo OFF.

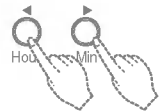

- Si desea cancelar la operación de ajuste del temporizador, presione el botón de cancelar.



Parpadeará 'CH' en la pantalla del panel de mandos si se produce un problema.  
Póngase en contacto con su distribuidor.

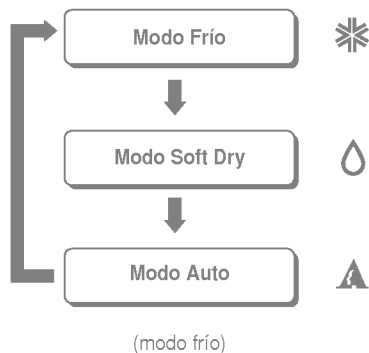
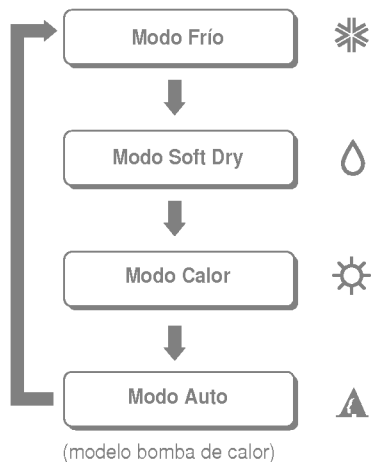

**1st** Botón de encendido

**2nd** Botón de selección de modo operativo

**3rd** Botón de selección de temperatura de la habitación

**4th** Botón de selección de velocidad del ventilador interior

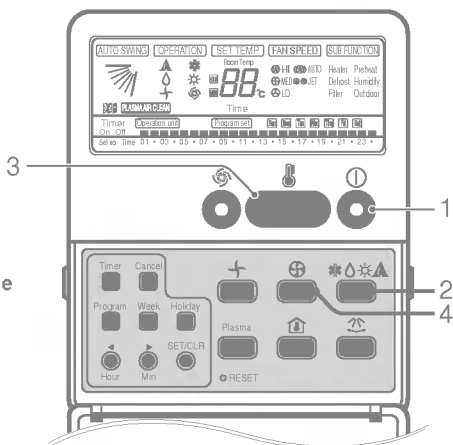

**1** Pulse el botón de encendido.



**2** Pulse el botón de selección del modo operativo.

Cada vez que se pulsa este botón, se cambia el modo operativo en la dirección de la flecha.

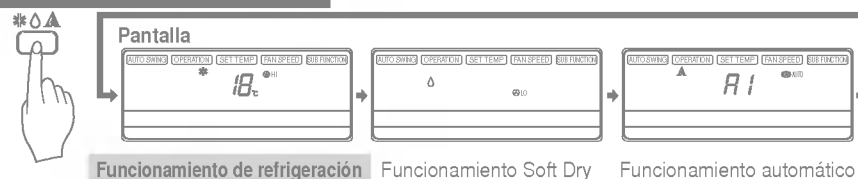
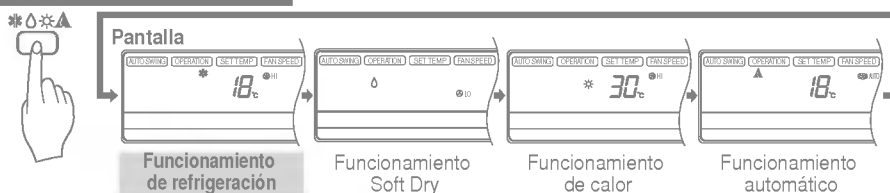

**3** Seleccione una temperatura inferior a la temperatura de la habitación.

• La temperatura se puede programar entre 18°C y 30°C en incrementos de 1°C.

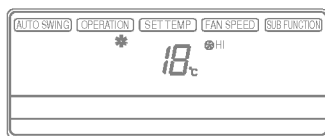

Para subir la temperatura

Para bajar la temperatura

**4** Seleccione la velocidad del ventilador.

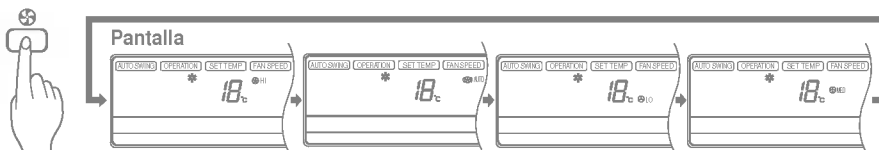

- Seleccione la velocidad del ventilador en cuatro niveles: alto, auto, bajo, medio.
- La pantalla muestra velocidad del ventilador alta.
- Cada vez que se pulsa este botón, se cambia el modo de velocidad del ventilador.

Este modo deshumidifica sin enfriar en exceso.

**1** Pulse el botón de encendido.



**2** Seleccione el funcionamiento Soft Dry.

Cada vez que se pulsa este botón, se cambia el modo operativo en la dirección de la flecha.

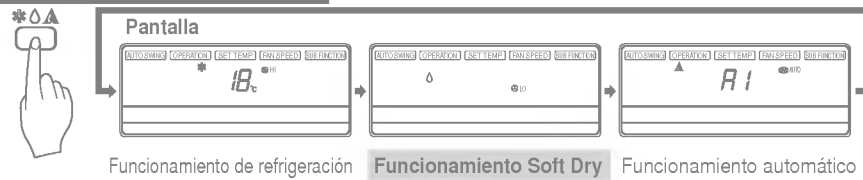
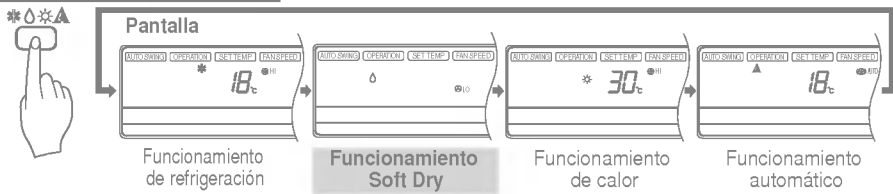

**3** La velocidad del ventilador interior cambia automáticamente a la velocidad baja y el Control Micom hace imposible cambiar esta velocidad porque es la mejor para el funcionamiento Soft Dry.

**1** Pulse el botón de encendido.



**2** Pulse el botón de selección del modo operativo.

Cada vez que se pulsa este botón, se cambia el modo operativo en la dirección de la flecha.

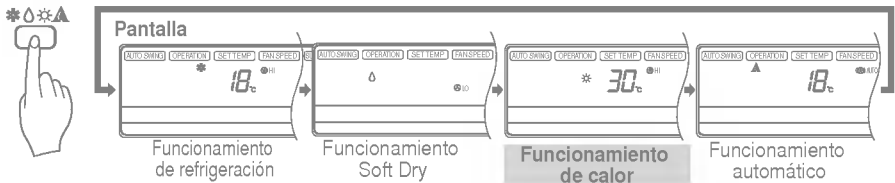

**3** Seleccione una temperatura superior a la temperatura de la habitación.

• La temperatura se puede seleccionar entre 16°C y 30°C en incrementos de 1°C.

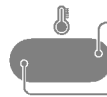

Para subir la temperatura

Para bajar la temperatura

**4** Seleccione.

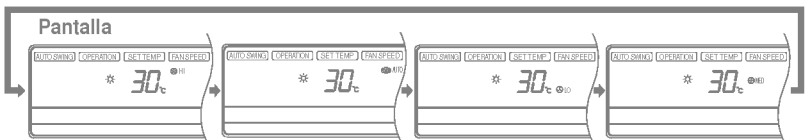

- Seleccione la velocidad del ventilador en cuatro niveles: alto, auto, bajo, medio
- La pantalla muestra la velocidad alta del ventilador.
- Cada vez que se pulsa este botón, se cambia el modo de velocidad del ventilador.

**5** El aire acondicionado está configurado para el control de puesta en marcha en calor, para no descargar el aire frío durante la operación de calentamiento. En estos momentos, el panel de mandos indica PREHEAT (precalentar).

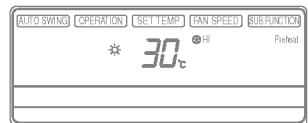

**6** Si la temperatura exterior es demasiado baja durante la operación de calentamiento, el aire acondicionado pasa al funcionamiento de desescarche y el panel de mando indica DEFROST (desescarche).

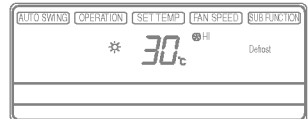

**1** Pulse el botón de encendido.



**2** Para seleccionar **Funcionamiento Automático**, pulse el botón de selección de modo operativo. Cada vez que se pulsa este botón, se cambia el modo operativo en la dirección de la flecha.

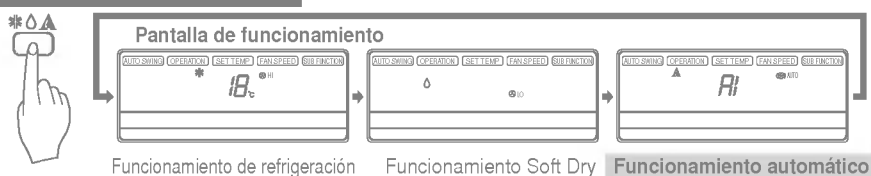

**3** La temperatura y velocidad del ventilador son seleccionadas automáticamente por los controles electrónicos en base a la temperatura real de la habitación. Si desea cambiar la temperatura seleccionada, cierre la puerta del panel de mandos y utilice los botones de selección de temperatura de la habitación. Según el frío o el calor que sienta, deberá seguir pulsando el botón (hasta dos veces). Se cambiará entonces la temperatura seleccionada de la habitación, que se puede fijar en unos valores 2-2 por 1 nivel.

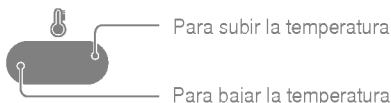
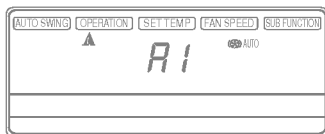

(Esta indicación cambiará al estado de pantalla de modo automático inicial después de 5 segundos.)

#### **Durante el funcionamiento automático**

- No puede cambiar la temperatura del ventilador interior. Ya ha sido fijada por la norma Fuzzy.
- Si el sistema no está funcionando según lo deseado, cambie manualmente a otro modo. El sistema no cambiará automáticamente el modo de frío al de calor, o de calor a frío, debe hacerse poniéndolo a cero manualmente.
- Durante el funcionamiento automático, si pulsa el botón de oscilación Chaos, las aletas horizontales oscilarán arriba y abajo automáticamente. Si desea detener la oscilación, pulse de nuevo el botón Chaos.

**1** Pulse el botón encendido.



**2** Para seleccionar el **Funcionamiento automático**, pulse el botón de selección de modo operativo. Cada vez que se pulsa este botón, se cambia el modo operativo en la dirección de la flecha.

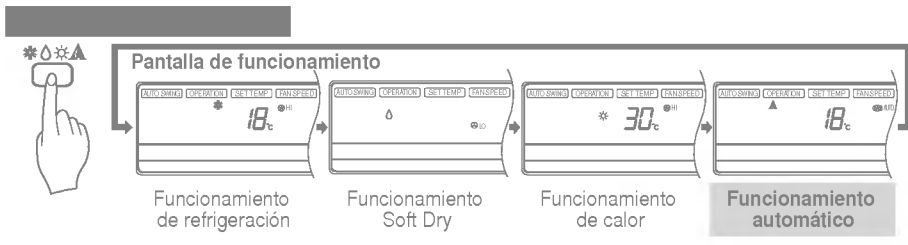

**3** Se puede cambiar la temperatura pulsando el botón de selección de temperatura.

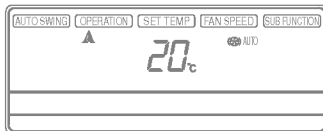

• La temperatura se puede seleccionar dentro de unos valores de 18°C -30°C en intervalos de 1°C.

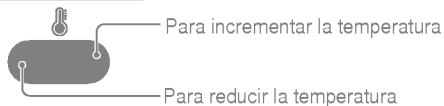

**Durante el funcionamiento automático:**

- Puede cambiar la velocidad del ventilador interior.
- El sistema cambiará automáticamente del modo de refrigeración al de calor, o de calor a refrigeración, al seleccionar el modo de funcionamiento automático.

**1** Pulse el botón de encendido.



**2** Pulse el botón de funcionamiento FAN.



**3** Cada vez que se pulsa el botón de velocidad FAN, el modo de velocidad del ventilador cambia en la dirección de la flecha.

• Velocidad del ventilador alta.



• Velocidad del ventilador media.

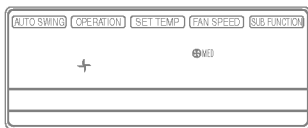

• Velocidad del ventilador baja.



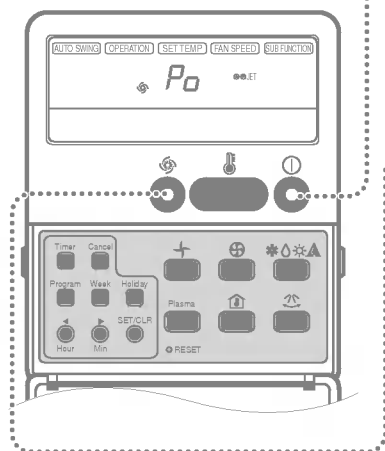

- 1** Pulse el botón de encendido. La unidad responderá con un pitido.



- 2** Pulse el botón **Jet Cool** para que la unidad funcione en modo de refrigeración y se seleccionará la velocidad de ventilador súper alta en el modo de refrigeración.



- 3** Para cancelar el modo **Jet Cool**, pulse de nuevo el botón **Jet Cool** o el botón de velocidad del ventilador o el **botón de selección de temperatura** y el equipo funcionará en velocidad alta del ventilador en el modo de refrigeración.

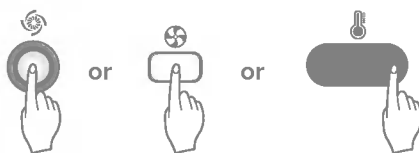

#### NOTA

- ❑ Durante la función **Jet Cool**, en cualquier momento, el aire acondicionado se pone en marcha para que la temperatura de la habitación baje automáticamente a 18°C. Se utiliza especialmente para bajar la temperatura de una habitación en el tiempo más breve posible durante los días cálidos de verano. Sin embargo, no se dispone de la función **Jet Cool** en el modo de calor.
- ❑ Para volver al funcionamiento normal desde el modo **Jet Cool**, pulse el botón de selección de modo operativo, la selección de volumen de circulación de aire, el botón de selección o el botón **Jet Cool** de nuevo.

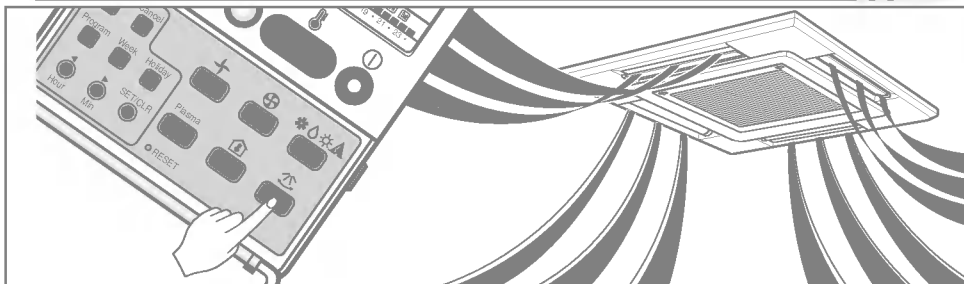

**1** Pulse el botón de encendido (confirme que el equipo está funcionando).



**2** Pulse el botón Auto Swing y las aletas horizontales oscilarán arriba y abajo.



**3** Pulse de nuevo el botón Auto Swing para cancelar este modo de funcionamiento.



Evita que los niños puedan utilizar el aire acondicionado.

### Procedimiento operativo

#### Para seleccionar la función de bloqueo para niños

Pulse el botón Timer y el botón Minute Set durante tres segundos. El modo operativo cambiará al bloqueo para niños y se visualizará 'CL' en la pantalla. Al pulsar cualquier botón, el panel de mandos no funcionará y mostrará 'CL' durante 3 segundos. Pero la función de temperatura de la habitación seguirá activa, a pesar de tener activado el bloqueo.

#### Para cancelar la función de bloqueo para niños

Pulse el botón Timer y el botón Minute Set durante tres segundos. El bloqueo quedará cancelado y se visualizará en el panel de mando el modo preseleccionado.

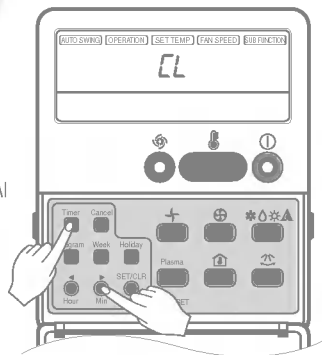

### Información de utilidad

Velocidad del ventilador y capacidad de refrigeración

La capacidad de refrigeración indicada en la especificación es el valor con la velocidad del ventilador alta, siendo la capacidad menor con una velocidad de ventilador media o baja.

Se recomienda la velocidad alta del ventilador cuando desee enfriar la habitación con rapidez.

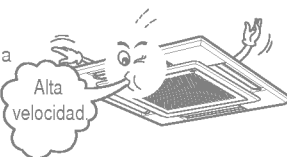

Cuando no puede utilizarse el panel de mandos, pulse el interruptor 'tact' (funcionamiento forzado) durante 2 segundos. Si desea parar el aire acondicionado, pulse el botón de nuevo. Si se restablece el suministro eléctrico tras un corte en el modo de funcionamiento forzado, las condiciones operativas se establecen automáticamente en el modo inicial.

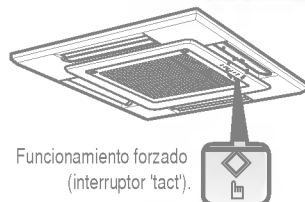

Funcionamiento forzado (interruptor 'tact').

	Modelo refrigeración	Modelo de bomba de calor	
		Temp. hab. > Temp. selecc. -2°C	Temp. hab. < Temp. selecc. -2°C
Modo operativo	Refrigeración	Refrigeración	Calor
Velocidad FAN interior	Alta	Seleccionar disponible	Seleccionar disponible
Selección de temperatura	22°C	Seleccionar disponible	Seleccionar disponible

Si se restablece el suministro de corriente tras un corte de energía, el funcionamiento Auto Restart es la función que automáticamente pone el aire acondicionado en las condiciones de funcionamiento anteriores al corte de suministro.

- Lámpara de la señal de Filtro está ENCENDIDA.
- Si la LED indicador de la lámpara de la señal de filtro está ENCENDIDA, limpiar el filtro.
- Después de limpiar el filtro, presione el botón Time y el botón (◀) del controlador remoto alámbrico al mismo tiempo por tres (3) segundos.

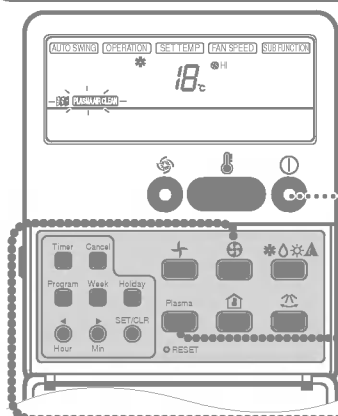

**1** Pulse el botón de encendido.  
El equipo responderá con un pitido.

**2** Abra la puerta del panel de mando.  
Pulse el botón ON/OFF de purificación de aire PLASMA.  
El equipo se pondrá en marcha cuando pulse el botón y se parará cuando vuelva a pulsarlo.

**3** Seleccione de nuevo la velocidad del ventilador con la puerta del panel de mandos cerrada. Puede seleccionar la velocidad en cuatro niveles: bajo, medio, alto o auto. Cada vez que se pulsa el botón, cambia el modo de velocidad del ventilador.

\* Funcionamiento de purificación de aire (PLASMA) en el modo de refrigeración, calor o cualquier otro.

### Rejilla, carcasa y panel de mandos

- Apague el sistema antes de proceder a su limpieza.  
Utilice un paño suave, limpio y humedecido.  
No utilice lejía o abrasivos.

#### NOTA:

Desconecte el aire acondicionado de la red antes de limpiar la unidad interior.

### Filtros de aire

Los filtros de aire situados detrás de la rejilla frontal deben comprobarse y limpiarse cada 2 semanas, o con mayor frecuencia si se considera necesario.

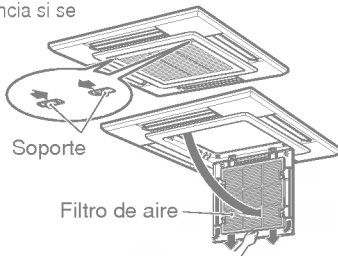

#### ■ No utilice los productos siguientes.

- Agua a una temperatura superior a 40 °C. Podría deformar los materiales o decolorarlos.
- Sustancia volátiles. Podrían dañar las superficies del aire acondicionado.

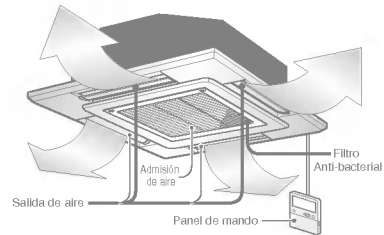

#### ● Suelte los filtros de aire.

- Sujete la pestaña y tire ligeramente para soltar el filtro.

#### ⚠ PRECAUCIÓN ⚠

Cuando haya soltado el filtro, no toque las partes metálicas de la unidad interior.

Podrían causarle lesiones.

#### ● Limpie la suciedad del filtro de aire utilizando un aspirador o lavándolo con agua.

- Si está muy sucio, lávelo con un detergente neutro en agua templada.
- Si utiliza agua caliente (50 °C o más), puede deformarse.

#### ● Tras lavar el filtro con agua, déjelo secar a la sombra.

- No exponga el filtro a la luz solar directa o el calor de un fuego para secarlo.

#### ● Instale el filtro de aire.

Compruebe con regularidad los serpentines del termostato y las tomas del panel de la unidad exterior. Si están atascadas con suciedad u hollín, deberá solicitar la limpieza profesional con vapor del termostato y las tomas.

#### NOTA:

Los serpentines atascados o sucios reducirán la eficacia operativa del sistema y se incrementarán los costes operativos.

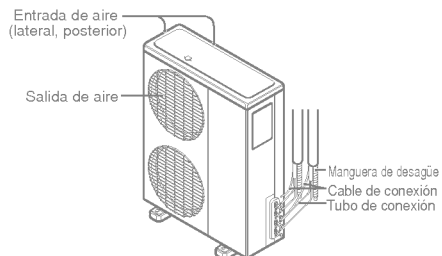

## Limpiar

El filtro de PLASMA situado detrás de los filtros de aire debe comprobarse y limpiarse cada 3 meses o con mayor frecuencia si es necesario.

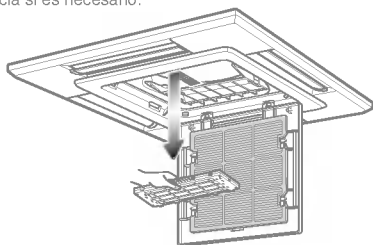

- Después de soltar los filtros de aire, tire ligeramente para desmontar el filtro de PLASMA.
- Sumerja el filtro de PLASMA en agua mezclada con detergente neutro, durante 20-30 minutos.
- Seque el filtro de PLASMA a la sombra durante un día (Es muy importante eliminar completamente la humedad).
- Observe los cortes de las líneas de descarga eléctrica.
- Vuelva a instalar el filtro de PLASMA en su posición original.



Don't touch this PLASMA Filter within 10 seconds after opening the inlet grille, it may cause an electric shock.

## Reemplazo

• Período de uso recomendado: Aproximadamente por 2 años

- Abrir el panel frontal y retirar los filtros de aire.

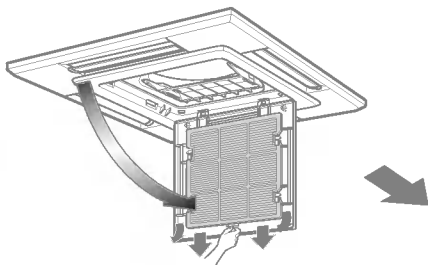

- Retirar los filtros purificadores de aire.
- Volver a introducir los filtros de aire y cerrar el panel frontal.

- Introducir los nuevos filtros purificadores de aire.

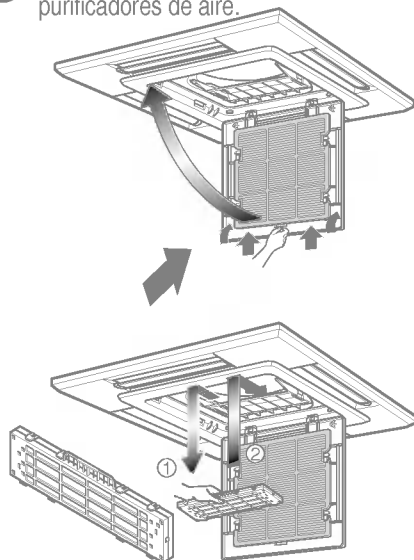

● **Utilice el aire acondicionado en el modo siguiente durante 2 a 3 horas.**

- Tipo de funcionamiento: modo de ventilador.
- Esto secará las partes internas.

● **Desconecte el disyuntor.**

**PRECAUCIÓN**

Desconecte el disyuntor cuando no vaya a usar el aire acondicionado durante un periodo prolongado de tiempo. Puede acumularse suciedad y producirse un incendio.

● **Limpe el filtro de aire e instálelo en la unidad interior.**

(Para su limpieza, consultar página 21)

● **Compruebe que la entrada y salida de aire de la unidad interior/exterior no están bloqueadas.**

● **Compruebe que la toma de tierra está conectada correctamente. Puede conectarse al lateral de la unidad interior.**

**Información útil**

Los filtros de aire y sus facturas de electricidad. Si los filtros de aire se atascan con suciedad, se reducirá la capacidad de refrigeración, y se perderá un 6% de la electricidad utilizada para el funcionamiento del aire acondicionado.

**No es bueno para la salud y se malgasta electricidad.**

**Evite abrir las puertas y ventanas para que no se caliente el aire de la estancia.**

**No deje entrar la luz solar directa en la estancia con el aire acondicionado en funcionamiento.**

**Los bloqueos en los filtros de aire reducen la corriente de aire y los efectos de refrigeración y deshumidificación. Limpíelos al menos una vez cada dos semanas.**

**Ajuste la dirección vertical y horizontal para garantizar una temperatura uniforme en la habitación.**

**Ya que las ventanas deben permanecer cerradas, es una buena idea abrirlas y ventilar la estancia de vez en cuando.**

Haga las comprobaciones siguientes antes de llamar a un servicio técnico para reparaciones o mantenimiento. Si el fallo de funcionamiento persiste, póngase en contacto con su distribuidor.

El aire acondicionado no funciona	<ul style="list-style-type: none"> <li>• Ha cometido algún error en la programación?</li> <li>• Se ha fundido el fusible o se ha desconectado el disyuntor?</li> </ul>	<p>10</p> <p>-</p>
La habitación tiene un olor peculiar.	<ul style="list-style-type: none"> <li>• Compruebe que no se trata de olor de humedad proveniente de las paredes, alfombras o mobiliario de la habitación.</li> </ul>	-
Parece que se filtra condensación del aire acondicionado.	<ul style="list-style-type: none"> <li>• Se produce condensación cuando la corriente de aire enfría el aire caliente de la habitación.</li> </ul>	-
El aire acondicionado no funciona durante unos 3 minutos tras la puesta en marcha	<ul style="list-style-type: none"> <li>• Se trata del protector de mecanismo.</li> <li>• Espere alrededor de tres minutos y al aire acondicionado comenzará a funcionar.</li> </ul>	-
No enfría o calienta de forma efectiva.	<ul style="list-style-type: none"> <li>• Está seco el filtro de aire?. Consulte las instrucciones de limpieza del filtro de aire.</li> <li>• Quizás hacía mucho calor en la habitación cuando se ha puesto en funcionamiento el aire acondicionado. Deje que la habitación se enfríe.</li> <li>• Se ha seleccionado incorrectamente la temperatura?</li> <li>• Están obstruidas las tomas de entrada y salida de la unidad interior?</li> </ul>	<p>21</p> <p>12, 14</p> <p>-</p>
El aire acondicionado hace ruido.	<ul style="list-style-type: none"> <li>• Para un sonido producido por agua fluyendo</li> <li>- Se trata del sonido del freón al fluir al interior del aparato de aire acondicionado.</li> <li>• Para un ruido como el de aire comprimido saliendo a la atmósfera</li> <li>- Se trata del sonido del agua de deshumidificación que se está procesando en el interior del aparato.</li> </ul>	-
Se oyen crujidos.	<ul style="list-style-type: none"> <li>• Este sonido es generado por la expansión/contracción de la rejilla de entrada, etc, debidas a los cambios de temperatura.</li> </ul>	
Lámpara (LEC) de la señal de Filtro está ENCENDIDA	<ul style="list-style-type: none"> <li>• Limpiar el filtro, presione el botón Time y el botón (◀) del controlador remoto alámbrico al mismo tiempo por tres (3) segundos.</li> </ul>	
La pantalla del panel de mandos es apenas visible, o no se ve en absoluto.	<ul style="list-style-type: none"> <li>• Se han agotado las pilas?</li> <li>• Ha colocado las pilas en las direcciones (+) y (-) incorrectas?</li> </ul>	-

**NOTA**

**RESISTENCIA AL AGUA:** La unidad exterior es resistente al agua, pero no la unidad interior. Por ello, no la exponga al agua en exceso.



**LG ESPAÑA, S.A.**

**RED DE SERVICIOS  
DE ASISTENCIA TECNICA**

**AIRE ACONDICIONADO**

POLIGONO INDUSTRIAL, "SECTOR 13", PARCELA 27 A  
46190 RIBARROJA DEL TURIA (Valencia)

TEL. 96 305 05 00

FAX 96 305 05 01

**ELECTRO ALTAMIRA, S.A.**  
C/. ALTAMIRA, 10, BAJO  
04005 ALMERIA  
TEL. 950 22 01 54

**SERVIRAP**  
C/. ANGEL OCHOTORENA, 11  
04005 ALMERIA  
TEL. 950 27 40 67

**CRUZ Y LATORRE  
CENTRAL DE SERVICIOS**  
C/. UNIVERSIDAD DE  
TEXAS, 2  
(ESQ. DR. CARRACT)  
04005 ALMERIA  
TELS. 950 22 43 00 / 22 4

**JUAN MANUEL LLORCA  
SOLIS**  
C/. VILLA MARIA, 119  
04008 CRUZ DE CARAVACA  
ALMERIA  
TEL. 950 27 39 57

**M.J. RODRIGUEZ  
PELEGRIN, S.L.**  
C/. CONVENTO, 27, BAJO  
04610 CUEVAS DE  
ALMANZOR - ALMERIA  
TEL. 950 45 65 44

**TECNI-HOGAR**  
C/. TOLOSA LATOUR, 19  
11007 CADIZ  
TEL. 956 28 10 82

**ELECTRONICA  
MARCHANTE, S.L.**  
C/. SIERRA BLANQUILLA, 14  
11170 MEDINA SIDONIA  
CADIZ  
TEL. 956 41 03 03

**FRANCISCO JAVIER CABA  
NARANJO**  
PZA. DEL QUERER, 2, BAJO  
URB. LAS COLINAS  
11205 ALGECIRAS - CADIZ  
TEL. 956 66 77 79

**SERVITEC**  
C/. LAS PALOMAS, 9  
11406 JEREZ DE FRONTERA  
CADIZ  
TEL. 956 34 88 78

**TECNI-REPUESTOS  
REYES, S.L.**  
AVDA. DE ROTA, 72  
11550 CHIPIONA - CADIZ  
TEL. 956 37 04 53

**DOMEFRI**  
C/. ESCRITOR HOYOS DE  
NORIEGA, 13, BAJO, LOC.  
14014 CORDOBA  
TEL. 957 43 52 85

**ALFREDO GARCIA  
GARCIA**  
C/. PABLO PICASSO, 5  
14209 EL PORVERNIR DE LA  
IND. - CORDOBA  
TEL. 957 57 69 03

**REPARACIONES LLERGO**  
C/. DELFIN PEREZ, 20-B  
14400 POZOBLANCO  
CORDOBA  
TEL. 957 13 07 34

**ELECTRONICA SATEC, S.L.**  
C/. MANUEL MELGAR, 37  
14500 PUENTE GENIL  
CORDOBA  
TEL. 957 60 32 50

**ELECTRONICA  
GONZALEZ, S.L.**  
C/. FUENSANTA, 12  
14640 VILLA DEL RIO  
CORDOBA  
TEL. 957 17 63 26

**FRILUC**  
C/. LA ESTRELLA, 1, A. BAJO  
14900 LUCENA - CORDOBA  
TEL. 957 50 93 03

**RELEGRA, S.L.**  
C/. DR. GOMEZ ROMAN, 5  
18012 GRANADA  
TEL. 958 27 24 50

**TALLERES ESPEJO**  
C/. MANUEL SANCHEZ, 15  
21006 HUELVA  
TEL. 959 22 09 04

**ISIDRO FERNANDEZ  
REYES**  
C/. LUSITANIA, 27  
21400 AYAMONTE - HUELVA  
TEL. 959 32 06 35

**MANUEL SANCHEZ  
CASTILLO**  
C/. RUIZ ROMERO, 8  
23003 JAEN  
TEL. 953 22 58 05

**SEYGAR**  
C/. LAS DESCALZAS, 2  
23700 LINARES - JAEN  
TEL. 953 69 18 20

**MANUEL CANTUDO  
ORTEGA**  
C/. QUINTERIA, 4  
23740 ANDUIAR - JAEN  
TEL. 953 50 29 44

**CLIMAIRE PLUS, S.L.**  
POL. AZUCARERA  
C/. GUARO, 4  
29004 MALAGA  
95 223 98 22

**T.R. VIDEOTV**  
ALAMEDA CAPUCHINOS, 5  
29014 MALAGA  
TEL. 95 225 91 44

**ELECTRO DAVID**  
C/. LA PAZ, 16 - BAJO  
29500 ALORA - MALAGA  
TEL. 952 49 88 93

**INTERSAT SEVILLA, S.L.**  
C/. BEETHOVEN, LOCAL 5  
41008 SEVILLA  
TEL. 95 443 02 26

**SERYVEN CANTILLANA,  
S.L.**  
AVDA. DE ANDALUCIA, 37  
41320 CANTILLANA  
SEVILLA  
TEL. 95 573 11 69

**ELECTRONICA J.J.  
DOMINGUEZ**  
C/. PRINCIPE DE ASTURIAS, 1  
41340 TOCINA - SEVILLA  
TEL. 95 474 07 98

**REP. ELEC. MARQUEZ**  
C/. DR. SANCHEZ MALO, 3-A  
(LA ALMAZARA)  
41400 ECUIJA - SEVILLA  
TEL. 95 483 55 75

**ELECTRO 93, S.L.**  
C/. MELLIZA, 3  
41700 DOS HERMANAS  
SEVILLA  
TEL. 95 472 37 16

**GONZALEZ INFANTES, S.L.**  
C/. BLAS DE OTERO, 26  
41730 LAS CABEZAS DE SAN  
JUAN - SEVILLA  
TEL. 95 587 10 49

**SERV. ELECTROD.  
GRASAN, S.C.**  
C/. RAMON Y CAJAL, 59  
22006 HUESCA  
TEL. 974 22 90 93

**S.A.T. TEOFILIO  
SEBASTIAN PEREZ**  
C/. SAN MIGUEL, 8 - BAJO  
44001 TERUEL  
TEL. 978 60 91 19

**SERVICIO A.T. MARIO  
CASES QUILEZ**  
AVDA. GALAN BERGUA, 1  
44600 ALCANIZ - TERUEL  
TEL. 978 83 38 51

**INSTALACIONES  
VILLAGRASA**  
C/. DOMINGO LOBERA, 6-8  
LOCAL  
50008 ZARAGOZA  
TELS. 976 42 34 63 / 25 5

**TABL**  
C/. JUSLIBOL, 6-8  
50015 ZARAGOZA  
TEL. 976 73 67 35

**S.T.O. JUAN JOSE LAZARO**  
PLAZA COSTA, 6  
50300 CALATAYUD  
ZARAGOZA  
TEL. 976 88 51 58

**SERVITAD**  
AVDA. CONSTITUCION, 102  
33207 GIJON  
TEL. 98 538 68 11

**A.M.S.A.**  
C/. ISIDORO ANTILLON, 97  
07008 PALMA DE MALLORCA  
TEL. 971 27 27 57

**TECLURAMI MENORCA,  
S.A.L.**  
C/. PINTOR CALBO, 57  
07703 MAHON  
TEL. 971 35 28 02

**CONSTAN**  
VIA ROMANA, 15  
07800 IBIZA  
TEL. 971 30 61 23

**BEZANILLA PURAS, S.L.**  
C/. LOS ESTUDIANTES, S/N.  
(FRENTE AL N.º 20)  
39006 SANTANDER  
TEL. 942 22 00 15

**REPARACIONES-CICERO, S.L.**  
C/. LOS CLAVES, 1  
39796 CICERO  
TEL. 942 61 65 30

**LAUREANO GARCIA MURCIA**  
C/. AL CALDE MARTINEZ DE LA  
OSSA, 1  
02001 ALBACETE  
TEL. 967 24 04 31

**SOTO ALBACETE, S.L.**  
C/. PEREZ PASTOR, 80  
02004 ALBACETE  
TEL. 967 22 01 42

**AROCA-OLAYA, S.L.**  
C/. SAN ANTONIO, 22-BAJO  
02640 ALMANSA - ALBACETE  
TEL. 967 34 57 96

**SATELEC, S.L.**  
LIBERTAD, 13, LOCAL 1  
13003 CIUDAD REAL  
TEL. 926 22 01 55

**VITORIANO QUILES PARRA**  
C/. JOSE RAMON OSORIO, 53  
13300 VALDEPEÑAS  
CIUDAD REAL  
TEL. 926 32 54 38

**TALLERES MARI PAZ**  
C/. SANTA LUCIA, 17  
13500 PUERTOLLANO  
CIUDAD REAL  
TEL. 926 42 49 50

**LUCERON UTRILLA, S.L.**  
C/. JUAN BAUTISTA CONCEP., 16  
13600 ALCAZAR DE SAN JUAN  
CIUDAD REAL  
TEL. 926 54 28 56

**ANGEL RODERO BELLON**  
C/. ASTURIAS, 26  
13700 TOMELLOSO  
CIUDAD REAL  
TEL. 926 51 52 76

**CENTRAL SERVICIOS SM, S.L.**  
C/. REP. ARGENTINA, 5-B  
16002 CUENCA  
TEL. 969 21 20 20

**CAMUÑASE, S.L.**  
C/. ISABEL I DE CASTILLA, 52  
16630 MOTA DEL CUERVO  
CUENCA  
TEL. 967 18 22 25

**S.A.T. FCO. BLANDINO**  
C/. LAYNA SERRANO, 26  
19002 GUADALAJARA  
TEL. 949 22 25 46

**FRANCISCO RODRIGUEZ HERNANDEZ**  
C/. GRAL. MOSCARDO  
GUZMAN, 22  
19004 GUADALAJARA  
TELS. 949 21 87 37/8

**ELECTROMECAÑIA VICFRIO**  
C/. ESPEJO, 13  
45164 GALVEZ - TOLEDO  
TEL. 925 40 00 79

**ELECTRO SERVICE**  
C/. CALVO SOTELO, 15  
45510 FUENSALIDA  
TOLEDO  
TEL. 925 73 07 85

**REFRIGERACION CASTILLA**  
C/. SOL, 31  
45600 TALAVERA DE LA REINA - TOLEDO  
TEL. 925 81 68 79

**REPARACIONES ELECTROMATIC**  
C/. ANGEL DEL ALCAZAR, 52  
45600 TALAVERA DE LA REINA - TOLEDO  
TEL. 925 80 48 26

**ANTONIO SAN SEGUNDO, C.B.**  
C/. SORIA, 6  
05003 AVILA  
TEL. 920 22 33 21

**ANGEL MORENO**  
C/. SANTO TORIBIO, 17  
09003 BURGOS  
TELS. 947 20 37 69 / 20 52

**SERVIREZ BURGOS, S.L.**  
C/. SAN FRANCISCO, 29-B.  
09005 BURGOS  
TEL. 947 23 09 90

**MAYOR TELESERVICIO**  
C/. ARLAZON, 2  
09400 ARANDA DE DUERO  
BURGOS  
TEL. 947 50 20 94

**ENRIQUE GARCIA TENA**  
C/. SANTA ENGRACIA, 4,  
LOCAL 2  
24008 LEON  
TEL. 987 22 32 39

**CASCALLAR**  
C/. LA PRESA, 2  
24010 TROBAJO DEL CAMINO - LEON  
TEL. 987 80 18 15

**MULTISERVICIO**  
C/. EMBALSÉS DE BARCENA, 11, 1º D  
24400 PONFERRADA - LEON  
TEL. 987 41 05 80

**MULTISERVICIO PALENCIA, S.L.**  
C/. CARDENAL CISNEROS, 20  
34002 PALENCIA  
TEL. 979 72 20 57

**MANUEL ALONSO DE MIGUEL**  
C/. DE LA FUCCIA, 1  
37004 SALAMANCA  
TEL. 923 22 97 51

**JOSE ANDRES OBREGON MATEOS**  
C/. DOCTOR SANCHEZ, 15  
37540 FUENTEGUINALDO  
SALAMANCA  
TEL. 923 47 14 82

**INST. Y ASIST. HNOS. GORDO**  
C/. MORILLO, 9  
40002 SEGOVIA  
TEL. 921 43 79 33

**JESUS REVUELTO SANCHEZ**  
C/. SANTO TOME, 9  
42004 SORIA  
TEL. 975 22 00 85

**TEFRISA**  
C/. MIRLO, 55  
47011 VALLADOLID  
TEL. 983 29 34 11

**ELECTRODO MONCASA, S.L.**  
C/. URSICINO ALVAREZ, 10  
49011 ZAMORA  
TEL. 980 52 95 28

## INGENIERIA DE SISTEMAS

C/. PERE IV, 161  
08018 BARCELONA  
TELS. 93 485 58 56 / 93 4

**S.A.T. PARERA**  
C/. BARRI XIROTA, 1  
08186 LLIÇA D'AMUNT  
BARCELONA  
TEL. 93 841 44 02

**ALIGUE, S.L.**  
C/. SANTIAGO ROSIÑOL, 30  
08192 SANT QUIRZE VALLES  
BARCELONA  
TEL. 93 721 06 41

**SERVEI TECNIC FERRER, S.C.P.**  
C/. SARDA, 37  
08203 SABADELL  
BARCELONA  
TEL. 93 710 51 38

**TECNO MAE, S.C.P.**  
C/. LLIBERTAT, 45-47  
08240 MANRESA  
BARCELONA  
TEL. 93 874 66 08

**REP. ELEC. GALVEZ & GALVEZ**  
RDA. SAN OLEGUER, 9-11  
08304 MATARÓ  
BARCELONA  
TEL. 93 757 59 39

**SERVEI TECNIC JOYMA, S.L.**  
AVDA. VIRGEN DE MONTSERRAT, 19  
08380 MALGRAT DE MAR  
SUR GERONA  
TEL. 93 765 36 33

**S.A.T. JUVANTENY, S.L.**  
C/. NUEVA, 109  
08500 VIC - BARCELONA  
TEL. 93 886 20 23

**CAN-DO**  
AVDA. PAISOS CATALANS, 91  
08700 IGUALADA  
BARCELONA  
TEL. 93 803 75 52

**SATE-PENEDES, S.L.**  
C/. BOTERS, 4, LOCAL 2  
08720 VILAFRANCA DEL PENEDES - BARCELONA  
TEL. 93 890 17 79

**TOT SERVEI**  
C/. SANTA MADRONA, 13  
08800 VILANOVA I LA GELTRÚ - BARCELONA  
TEL. 93 893 15 93

**VALVERDE, S.C.P.**  
C/. MONTANA, 16, LOCAL 2  
08913 BADALONA  
BARCELONA  
TEL. 93 398 61 67

**ELECTRONICA ALMENTERO**  
C/. SAN JUAN BOSCO, 34,  
LOCAL 2  
08915 SANT BOI  
BARCELONA  
TEL. 93 640 68 04

**CLIMADIS, S.L.**  
C/. AUSTIAS MARCH, 111  
08915 BADALONA  
BARCELONA  
TELS. 93 383 89 62 / 46 03

**LINEA BLANCA BURGUILLOS, S.L.**  
C/. SANT FRANCESC  
XAVIER, 45  
08950 ESPLUGUES DE LLOBREGAT - BARCELONA  
TEL. 93 371 40 46

**IMTEC, S.L.**  
C/. CAN CALDERS, 8, LOC. 2  
LLOBREGAT - BARCELONA  
TEL. 93 666 66 98

**CATEIC, S.L.**  
C/. CARME, 40, BAIXOS  
17004 GIRONA  
TEL. 972 46 91 48

**COMSELEC**  
C/. REC ARNAU, 17, BAJO  
17600 FIGUERES - GIRONA  
TEL. 972 50 52 16

**GARRIGA**  
C/. SANT JAUME, 30  
17844 CORNELLA DE TERRI  
GIRONA  
TEL. 972 59 43 06

**TECNOSERVEI LLEIDA, S.L.**  
C/. MARAGALL, 4  
25003 LLEIDA  
TEL. 973 27 06 11

**SATEF**  
AVDA. RAVAL DEL CARME, 12  
25300 TARRAGA - LERIDA  
TEL. 973 50 08 48

**ELECTRODOM. BALAGUER**  
C/. PARE MANNANET, 23  
25620 TREMP - LERIDA  
TEL. 973 65 02 57

**GERMANS ALEGRET, S.L.**  
C/. SOLS, 45  
25620 TREMP - LERIDA  
TEL. 973 65 14 01

**ELECTRO-CUPE, S.L.**  
C/. SIETE, 28, BAJOS DCHA.  
43100 BONAVISTA  
TARRAGONA  
TEL. 977 54 99 85

**ELECTRONICA I MULTISERVEIS JIA, S.L.**  
C/. MONASTIR RIPOLL, 9  
43205 REUS - TARRAGONA  
TEL. 977 77 55 04

**GOMBAU GARCIA, S.L.**  
C/. MAYOR, 30  
43590 JESUS-TORTOSA  
TARRAGONA  
TEL. 977 50 12 20

**INSTALACIONES BILBE, C.B.**  
C/. MOLL, 65  
43784 CORBERA D'EBRE  
TARRAGONA  
TEL. 977 42 02 92

**CATALUÑA (DELEGACION SERVICIO TECNICO)**

**SR. ALMENTERO**  
AVDA. ROMA,  
ESQ. VILAMARÍ, 29  
BARCELONA  
TEL. 93 363 27 10

**TECNOGAS CEUTA, C.B.**  
P.I. LA CHIMENEIA, NAVE 39  
51003 CEUTA  
TEL. 956 50 56 43

**COMUNIDAD  
VALENCIANA**

**JOASA SERVICIOS, S.L.**  
C/ ESCORPION, 8, LOC. IZQ.  
03506 ALICANTE  
TEL. 96 528 73 33

**ANGEL JOSE COMPAÑ  
GARCIA**  
C/ CUESTA DE LAS  
NARICES, 34 - ED. EL PERAL  
03590 ALTEIA - ALICANTE  
TEL. 96 584 36 94

**B. AGUILAR**  
AVDA. ALICANTE, 3  
03700 DENIA - ALICANTE  
TEL. 96 578 19 69

**DAVID TORREGROSA  
JORDA**  
C/ TARRASA, 6, BAJO  
03803 ALCOY - ALICANTE  
TEL. 96 533 43 06

**VILARSERVI, S.L.**  
C/ SAN ROQUE, 78  
12004 CASTELLON  
TEL. 964 23 25 55

**VENSAT REPARACIONES,  
S.L.**  
C/ PINTOR LOPEZ, 43  
12004 CASTELLON  
TEL. 964 25 55 19

**SERVIMART**  
AVDA. CORTS  
VALENCIANES, 6  
12530 BURRIANA  
CASTELLON  
TEL. 964 51 32 05

**ESMA, C.B.**  
C/ ESCUELAS CRISTIANAS, 19  
CASTELLON  
TEL. 964 46 03 08

**KELFRI, S.L.**  
C/ SERPIS, 10, BAJO  
46021 VALENCIA  
TEL. 96 362 01 62

**EFITEC, C.B.**  
C/ JOSE GROLLO, 14, BAJO  
46025 VALENCIA  
TEL. 96 346 23 24

**J.I. INSTALACIONES**  
C/ SAN LORENZO, ED. FANI,  
LOCAL 4  
46400 CULLERA - VALENCIA  
TEL. 96 173 18 86

**LAVA-FRED, S.L.**  
C/ OBISPO GILBERTO  
MARTI, 5, BAJO  
46600 ALZIRA - VALENCIA  
TEL. 96 240 49 85

**CLIMAELEC MORAGUES,  
S.L.**  
C/ BENIARJO, 4  
46700 GANDIA - VALENCIA  
TEL. 96 286 02 95

**FRICO HIGUERAS, S.L.**  
CTRA. SAN ANTONIO, 17  
46920 MISLATA - VALENCIA  
TEL. 96 379 77 42

**J. FCO. CALDERON  
LONGARES**  
C/ MARTIRES, 11  
06300 ZAFRA - BADAJOZ  
TEL. 924 55 17 64

**ELECTRONICA CENTENO**  
AVDA. DE ZAFRA, BLOQUE 1  
06310 PUEBLA SAN PEREZ  
BADAJOZ  
TEL. 924 55 27 03

**VIDEOSAT ALJOCHA, S.L.**  
RONDA DEL VALLE, 16, B.  
06480 MONTIJO  
BADAJOZ  
TEL. 924 45 33 44

**FLORE MERA SEGADOR,  
S.L.**  
POL. IND. GAGANCHA, P. 13  
06700 VILLANUEVA DE LA  
SERENA - BADAJOZ  
TEL. 924 84 09 07

**ATINSA**  
C/ STA. RAMONA, 3  
06800 MERIDA - BADAJOZ  
TEL. 924 31 47 51

**ELECTRO-MOVACAVE, S.L.**  
C/ SANGUINO MICHEL, 42  
10002 CACERES  
TEL. 927 23 69 09

**ELECTRO XABIER**  
C/ ALFAMBRA, 4  
10004 CACERES  
TEL. 927 22 02 33

**REP. ELECTROD. PEDRO  
FERNANDEZ**  
C/ GENARO CAJAL, 23  
10300 NAVALMORAL DE LA  
MA. - CACERES  
TEL. 927 53 57 00

**ELECTRODOMESTICOS  
ALEMAN**  
C/ URBANO GONZALEZ  
SERRANO, 85  
10300 NAVALMORAL DE LA  
MA. - CACERES  
TEL. 927 53 12 02

**CENTRO TECNICO HERTE,  
S.L.**  
RONDA DEL SALVADOR, 61  
10600 PLASENCIA  
CACERES  
TEL. 927 41 27 39

**ALPO, S.L.**  
AVDA. PASAJE, 31  
15006 LA CORUÑA  
TEL. 981 28 08 68

**VICTOR SAT, S.L.**  
C/ ENTRERRIOS, 35  
15705 SANTIAGO  
LA CORUÑA  
TEL. 981 58 43 92

**ELECTRODOMESTICOS  
BALEA**  
C/ RUA CATASOL, 3  
27002 LUGO  
TEL. 982 24 10 22

**PABLO PENAS**  
C/ NOSA SRA. DO CARME,  
ED. CELTA 70-4 BAJQ, 1º A  
27880 BURELA - LUGO  
TEL. 982 58 14 62

**TALLER DIEZ**  
C/ ERVEDELO, 94  
32002 ORENSE  
TEL. 988 22 71 83

**IMASON, S.L.**  
C/ LOUREIRO CRESPO, 43  
36004 PONTEVEDRA  
TEL. 986 84 16 36

**SERTELEC**  
AVDA. FLORIDA, 123  
(125 BAJQ)  
36210 VIGO - PONTEVEDRA  
TEL. 986 20 72 53

**CAPRI CANARIAS, S.L.**  
C/ SAO PAULO, 40  
35008 LAS PALMAS  
TELS. 928 46 35 91 / 46 2

**BENITO MUÑOZ PINILLOS**  
C/ ESCUELAS PIAS, 7, BAJO  
26004 LOGROÑO  
LA RIOJA  
TEL. 941 26 30 88

**REPARACIONES JUAN  
DUQUE, S.L.**  
RONDA SEGOVIA, 2  
28005 MADRID  
TEL. 91 365 79 69

**MICRO AIRE, S.L.**  
C/ VICTOR DE LA SERNA, 5  
28016 MADRID  
TELS. 91 413 34 73 / 92

**INELSAT, S.L.**  
C/ PAULINA ODIAGA, 21  
28019 MADRID  
TELS. 91 472 48 71 / 37

**ACORAIR, S.L.**  
C/ CIUDAD DE FRIAS, 24,  
NAVE 64  
28021 MADRID  
TELS. 91 505 32 28 / 79 73

**CENTRO DE ASISTENCIA  
TECNICA CA**  
C/ OCAÑA, 92  
28047 MADRID  
TEL. 91 465 34 76

**RELAFRI, S.L.**  
C/ LA GRANIA, 96  
28100 ALCOBENDAS  
MADRID  
TEL. 91 661 71 70

**FRIJO Y VOLTIO, S.L.**  
C/ O. NAVE 37  
POLIGONO EUROPOLIS  
28230 LAS ROZAS  
MADRID  
TEL. 91 640 60 49

**RUBEN LOZANO  
CARRACEDO**  
C/ SAN NICOLAS, 14  
28912 LEGANES - MADRID  
TEL. 91 686 33 17

**JEYFER**  
C/ ZARAGOZA, 19 POST.  
28934 MOSTOLES - MADRID  
TEL. 91 617 70 13

**SERTECUR**  
C/ LA PALOMA, 33  
28980 PARLA - MADRID  
TEL. 91 699 40 10

**RED DE SERVICIOS VILLEGA**  
C/ HERMANOS MIRANDA, 17  
52005 MELILLA  
TEL. 95 267 89 91

**KELVIFRIO, S.L.**  
C/ MATEOS, 51  
30002 MURCIA  
TEL. 968 25 18 28

**SAJOYSA**  
C/ CONTINENTAL, 5  
30310 LOS DOLORES  
CARTAGENA  
TEL. 968 53 47 15

**LUZ Y SONIDO MARQUEZ**  
C/ DELGADO GARCES, 2  
31500 TUDELA - NAVARRA  
TEL. 948 82 28 68

**SOGOTZI SERVICIOS, S.L.**  
C/ ANGLLO VASCO, 3  
01002 VITORIA-GASTEIZ  
ALAVA  
TEL. 945 27 13 33

**ALZATEK SERVICIOS**  
C/ ELIZASU, 12, BAJO (ALZA)  
20017 SAN SEBASTIAN  
TEL. 943 35 14 93

**ERNESTO PEREZ DES**  
PZA. UNZAGA, 11  
20600 EIBAR - GUIPUZCOA  
TEL. 943 70 26 97

**E.C.E., S.L.**  
C/ SAGARMINAGA, 9  
48004 BILBAO - VIZCAYA  
TEL. 94 411 12 29

**LACOFRIS, S.L.**  
C/ KASUNE, 18  
48990 GETXO  
BILBAO - VIZCAYA  
TEL. 94 430 52 00

## CENTRAL ASSISTÊNCIA TÉCNICA PORTUGAL

MEGALÂNDIA

Rua Actriz Adelina Fernandes, nº7-7 A

2795 Linda-a-Velha (Lisboa)

(also MNT SVC)

Telefone 4146480

Fax 4146499

### LINHA BRANCA

#### - ÁLVARO JOSÉ MORAIS

Lugar do Ratiço

Noura 5090 Murça

Tel.059/511117 Fax.059/511117

#### - RUI VAS,Lda

Quinta da Carriça - Apartado 169

6230 Fundão

Tel.075/776375 Fax.075/776375

#### - ELECTRO REPARADOURA DA COLINA,Lda.

Rua de São Sebastião,122

4700 Braga

Tel.053/273131 Fax.053/273131

#### - CLIMALBI - Lúcio Ribeiro Costa,Lda.

Largo São João, Ger. I

6000 Castelo Branco

Tel.072/328449 Fax.072/328449

#### - SETEL - Soc.Técnica Rep.Electro. Venda de Acessórios,Lda.

Rua Silva Tapada,91

4200 Porto

Tel.02/591972 Fax.025506111

#### - CODELPOR,S A

Estrada Nacional,118 - Km 38

Zona Industrial de Vale Tripeiro,Lote 5

2130 Benavente

Tel.063/519120 Fax.063/519125

#### - ELECTRMÁQUINAS -

Com.Rcp.Electrodomésticos,Lda.

Rua da Republica - Alagoas

Esgueira 3800 Aveiro

Tel.034/315845 Fax.034/311277

#### - J.B.Frio,Lda.

Parque Industrial e Tecnológico de Évora

Rua T, Lote 17

7000 Évora

Tel.066/771222 Fax.066/771222

#### - CENTRO DE ASSIST.TECNICA LEONIDIO B.FIGUEIREDO

Tondelinha - Apatado 113

3510 Viseu

Tel.032/411380 Fax.411380

#### - JOSÉ GUERREIRO ESTEVAM

Rua Frei Amador Arrais,20

7800 Beja

Tel.084/323460 Fax.084/323460

#### - EGIFRIO TOSÉ REPARAÇÕES,Lda

Rau Vila Nova de Foz Côa,Lote 13

6300 Guarda

Tel.071/221732 Fax.071/221732

#### - RICAFRE - Reparações de Electrodomésticos,Lda.

Bairro Mendonça à Penha,11

8000 Faro

Tel.089/863663 Fax.089/864256

#### - STE - Serviços Técnicos de Electrodomésticos,Lda.

Estrada de Coselhas,71

3000 Coimbra

Tel.039/492750 Fax.039/493088

#### - FRIO DOMÉSTICO

Zona Industrial Coca Maravilhas,Lote 45

8500 Portimão

Tel.082/417876 Fax.082/416292

Sr. José Neto



A series of horizontal dotted lines for writing, spanning the width of the page.