



Sistema de DVD para cine en casa con STB

MANUAL DEL PROPIETARIO

MODELO : DAT-150

(Unidad principal: DAT-150P,

Altavoces: FE-150TE, FE-150CVE, FE-150WE)



Antes de conectar, utilizar o ajustar este producto, lea cuidadosamente este manual de instrucciones.



Precauciones de seguridad



ADVERTENCIA

RIESGO DE CHOQUE ELÉCTRICO. NO ABRIR



ADVERTENCIA: PARA REDUCIR EL RIESGO DE CHOQUE ELÉCTRICO NO EXTRAIGA LA CUBIERTA (O PARTE POSTERIOR). NO HAY EN EL INTERIOR NINGUNA PARTE QUE PUEDA REEMPLAZAR EL USUARIO REFIERA EL MANTENIMIENTO A PERSONAL DE MANTENIMIENTO CUALIFICADO.



Este símbolo de un relámpago con cabeza de flecha dentro de un triángulo equilátero está destinado para alertar al usuario de la presencia de una potencia no aislada peligrosa dentro del producto que puede ser de la magnitud suficiente como para constituir un riesgo de choque eléctrico a las personas.



El signo de exclamación dentro de un triángulo equilátero está destinado para alertar al usuario de la presencia de instrucciones de mantenimiento y funcionamiento en la documentación que acompaña al producto.

ADVERTENCIA: PARA REDUCIR EL RIESGO DE INCENDIO O CHOQUE ELÉCTRICO, NO EXPONGA ESTE PRODUCTO A LA LLUVIA NI A LA HUMEDAD.

ADVERTENCIA: No instale la unidad en un espacio cerrado, del tipo de una biblioteca o armario empotrado.

CLASS 1 LASER PRODUCT
KLASSE 1 LASER PRODUKT
LUOKAN 1 LASER LAITE
KLASS 1 LASER APPARAT
CLASSE 1 PRODUIT LASER

PRECAUCIÓN:

Este receptor DVD utiliza un Sistema Láser.

Para garantizar el uso apropiado de este producto, por favor lea este manual del usuario cuidadosamente y guárdelo para futura referencia; en caso de que la unidad necesite servicios de mantenimiento, por favor, contacte un servicio de mantenimiento autorizado - vea el procedimiento para mantenimiento.

El uso de controles, los ajustes o la realización de procedimientos diferentes a aquellos especificados en este manual pueden tener como consecuencia la exposición a radiaciones peligrosas.

Para evitar la exposición directa al rayo láser, no intente abrir la carcasa. Si está abierta, hay radiación visible de láser. NO MIRE FIJAMENTE AL RAYO.

PRECAUCIÓN: Este aparato no debería exponerse al agua, gotas o salpicaduras. No deberían colocarse en el aparato objetos llenos con líquidos, como por ejemplo, vasos.



Este producto se ha fabricado para cumplir las normas de interferencias de radio de las DIRECTIVAS 89/336/CEE, 93/68/CEE y 73/23/CEE DE LACEE.



Notas sobre los derechos de autor:

Está prohibido por ley copiar, difundir, mostrar, emitir por cable, mostrar en público o alquilar material con derechos de reproducción sin permiso.

Este producto tiene la función de protección contra copia desarrollada por by Macrovision. Algunos discos tienen grabadas señales de protección contra copia. Al grabar y reproducir las imágenes de estos discos en un reproductor de vídeo, aparecerá ruido de imagen.

Este producto incluye tecnología de protección de derechos de autor protegida por ciertas patentes de EEUU y otros derechos de la propiedad intelectual que pertenece a Macrovision Corporation y otros poseedores de derechos. El uso de esta tecnología de protección de los derechos de autor debe ser autorizado por Macrovision Corporation, y está destinado a usos domésticos y otros visionados limitados, a no ser que Macrovision Corporation autorice lo contrario. Está prohibido su desmontaje o desmenuzamiento.

NÚMERO DE SERIE: El número de serie se encuentra en la parte posterior de esta unidad. Este número es exclusivo de esta unidad y no está a disposición de otros. Debería anotar la información necesaria aquí y retener esta guía como registro permanente de su compra.

Número de modelo _____

Número de serie _____

Acerca de los símbolos de las instrucciones



Indica peligros que probablemente pueden causar daños a la unidad misma u otros daños materiales.



Indica las características especiales de funcionamiento de esta unidad.



Indica consejos para facilitar la tarea.

Manufacturado bajo licencia de Dolby Laboratories. "Dolby", "Pro Logic", y el símbolo de la doble-D son marcas comerciales de Dolby Laboratories. Confidential Unpublished works. Copyright 1992-1997 Dolby Laboratories. Todos los derechos quedan reservados.

Manufacturado bajo licencia de Digital Theater Systems, Inc. US Pat. No. 5,451,942 y otras patentes mundiales emitidas y pendientes. "DTS" y "DTS Digital Envolvente" son marcas comerciales de Digital Theater Systems, Inc. Copyright 1996 Digital Theater Systems, Inc. Todos los derechos quedan reservados.

Contenidos

Introducción

Precauciones de seguridad	2
Contenidos	3
Antes de usar	4-5
Discos reproducibles	4
Precauciones	5
Notas sobre discos	5
Acerca de los símbolos	5
Panel frontal y pantalla de visualización	6
Control remoto	7
Panel posterior	8

Preparación

Conexiones	9-14
Conexión a una pantalla PDP y decodificador	9
Cómo conectarlo al equipo de video	10
Cómo conectarlo a un equipo opcional	11
Montaje y conexión de los altavoces (FE-5000TE)	12
Conexión del sistema de altavoces	13
Disposición de los altavoces	14
Ajustes de audio	15-17
Miniglosario para el Modo de Sonido	15
Modo de sonido	16
Nivel de sonido	16
Comprobar Tono	16
Configuración del tiempo de retardo	17
Configuración del tiempo de retardo en los modos Dolby Digital y Dolby Pro Logic (II)	17
Programación de los Efectos de Sonido en la Función Musical de Dolby Pro Logic (II)	17
Antes del funcionamiento	18-28
Configuración del programador de apagado automático	18
Uso de la toma para auriculares	18
Control de volumen	18
Silencio	18
Selección de programas estéreo y bilingües	18
Selección de discos NTSC o PAL	18
Selección de fuente	18
Ajuste del sintonizador	19-23
• Sintonización de las Estaciones de TV de modo automático	19
• Sintonización de las Estaciones de TV de modo manual	20-21
• Estaciones de sintonización precisa	21
• Edición de programa	22
• Selección de idioma	23
• Comprobación y selección de los pro-gramas almacenados	23
Teletexto	24
Texto Simple	24
Texto TOP	24
FASTEXT	24
Funciones de teletexto especiales	25
Explicaciones generales	26
Visualización en pantalla	26
Configuración inicial	27-28
• Funcionamiento general de las configuraciones iniciales	27
• Idioma	27
• Imagen	27
• Dynamic Range Control (DRC) (Control de margen dinámico)	27
• PBC	27
• Control parental	28

Funcionamiento

Funcionamiento del DVD y CD de vídeo	29-31
Reproducción de un DVD y CD de vídeo	29
Funciones generales	29
• Desplazamiento a otro Título	29
• Desplazamiento a otro Capítulo/Pista	29
• Movimiento lento	29
• Paralización de imagen y reproducción de marcos	30
• Búsqueda	30
• Repetir	30
• Repetir A-B	30
• Búsqueda por tiempo	30
• Zoom	31
• Búsqueda por marcador	31
Funciones especiales del DVD	31
• Menú del título	31
• Menú del disco	31
• Ángulo de cámara	31
• Cambio del idioma del audio	31
• Subtítulos	31
Funcionamiento de CD de audio y disco MP3	32
Reproducción de un CD de audio y un disco MP3	32
• Pausa	32
• Desplazamiento a otra pista	32
• Repetir Pista/Todo/OFF	32
• Búsqueda	32
• Repetir A-B	32
• Cambio del Canal del audio	32
Reproducción programada	33
Reproducción programada con CD de audio y disco MP3	33
Reproducción programada con CD de vídeo	33
Información complementaria	34
Memoria de la última condición	34
Salvapantallas	34
Configuración del modo de vídeo	34
Notas sobre los discos en MP3	34
Referencia	
Resolución de averías	35-36
Lista de código de idioma	37
Lista de código de país	38
Especificaciones	39

Antes de usar

Discos reproducibles

	DVD (discos de 8 cm / 12 cm)
	Video CD (VCD) (discos de 8 cm / 12 cm)
	Audio CD (discos de 8 cm / 12 cm)

Además de esto, esta unidad puede reproducir un CD-R o un CD-RW que contenga títulos de audio o archivos MP3.

Notas

- Dependiendo de las condiciones del equipo de grabación o del disco CD-R/RW mismo, no podrán reproducirse algunos discos CD-R/RW en la unidad.
- La unidad no puede reproducir discos CD-R/RW que no contengan datos, o que contengan datos formateados de modo diferente a datos de MP3 y CD-DA.
- No pegue ningún sello ni etiqueta a ninguno de los lados del disco (el lado grabado o el que tiene la etiqueta).
- No use CDs con forma irregular (es decir, en forma de corazón u octagonales). Esto puede tener como consecuencia el mal funcionamiento del reproductor.

Notas sobre DVD y CD de vídeo

Los fabricantes de software pueden fijar intencionadamente el funcionamiento de reproducción de DVD y CD. Como esta unidad reproduce DVD y CD de vídeo atendiendo al contenido de disco diseñado por el fabricante de software, puede que algunas funciones de reproducción de la unidad no estén disponibles o que se hayan añadido otras funciones. Consulte también las instrucciones proporcionadas junto con los DVD y CD de vídeo. Puede que algunos DVD que tengan fines comerciales no se reproduzcan en la unidad.

Código regional del Receptor de DVD/TV y DVDs

Este Receptor de DVD/TV ha sido diseñado y fabricado para la reproducción del software de DVD codificado por la región "2". El código de región en las etiquetas de algunos DVD indica qué tipo de reproductor puede reproducir dichos discos. Esta unidad sólo puede reproducir DVDs con la etiqueta "2" o "ALL". Si intenta reproducir cualquier otro disco, aparecerá en su pantalla de TV el mensaje "Compruebe código regional". Algunos discos DVD pueden no tener una etiqueta con código de la región, aunque su reproducción está prohibida por límites de área.



Nota sobre CDs codificados con DTS

Al reproducir CD codificados DTS, puede que se escuche un nivel de audio excesivo de la salida estéreo analógica. Para evitar posible daño al sistema de sonido, baje el volumen antes de reproducir dichos discos, ajuste gradualmente el volumen, y mantenga bajo el volumen. Para disfrutar de reproducción Digital Surround™ DTS, debe haber un sistema decodificador externo DTS Digital Surround™ canal 5.1 conectado a la salida digital de la unidad.



Términos relacionados con discos

Título (sólo DVD)

Contenido de la película principal, contenido de las características que le acompañan, contenido adicional o álbum de música.

Cada título tiene asignado un número de referencia de título que le permite localizarlo con facilidad.

Capítulo (sólo DVD)

Secciones de una película o pieza musical más pequeñas que los títulos.

Un título se compone de uno o varios capítulos. A cada capítulo se le ha asignado un número, permitiéndole localizar el capítulo que desee. Dependiendo de cada disco, es posible que algunos de los capítulos no queden registrados.

Pista (sólo CD de vídeo y de audio)

Secciones de una película o de una pieza musical en un CD de vídeo o de audio. A cada pista se le asigna un número para facilitar la localización de la pista que desee.

Escena

En un CD de vídeo con funciones PBC (Control de reproducción), las imágenes y las imágenes congeladas se dividen en secciones denominadas "Escenas". Cada escena aparece en la pantalla del menú y se le asigna un número para que pueda localizar la escena que desee.

Una escena está compuesta de una o varias pistas.

Tipos de CD de vídeo

Hay dos tipos de CD de vídeo:

CD de vídeo equipado con PBC (Versión 2.0)

Las funciones PBC (Control de reproducción) le permiten interactuar con el sistema a través de los menús, funciones de búsqueda u otras funciones como las del ordenador. Además, las imágenes congeladas de alta resolución pueden reproducirse si están incluidas en el disco.

CD de vídeo sin PBC (Versión 1.1)

Funciona igual que los CD de audio. Estos discos permiten la reproducción de imágenes de vídeo y sonido, pero no están equipados con PBC.

Antes de usar (Continuación)

Precauciones

Manejo de la unidad

Al enviar la unidad

Resultan muy útiles la caja de envío original y el embalaje. Para máxima protección, vuelva a embalar la unidad según lo hicieron originalmente en la fábrica.

Al configurar la unidad

La imagen y el sonido de una TV, vídeo o radio cercanos pueden quedar distorsionados durante la reproducción. En este caso, coloque la unidad lejos de la TV, el vídeo o la radio, o apague la unidad después de extraer el disco.

Para mantener limpia la superficie

No utilice líquidos volátiles, tales como insecticida en spray, cerca de la unidad. No ponga en contacto con la unidad productos de caucho o plástico durante un periodo de tiempo prolongado. Dejarán marcas sobre la superficie.

Instalación

- No instale la unidad en un espacio cerrado, del tipo de una biblioteca o armario empotrado.
- Permita la circulación de aire para evitar la acumulación de calor.
- No coloque aparato sobre superficies (alfombras, mantas, etc.) o cerca de materiales (cortinas etc.) que puedan bloquear las ranuras de ventilación.
- No instale el aparato junto a fuentes de calor, del tipo de radiadores, conductos de aire, o expuesto a la luz solar directa, polvo excesivo, vibraciones mecánicas o impactos.
- No coloque objetos pesados sobre el aparato.

Limpeza de la unidad

Para limpiar la carcasa

Use un paño suave y seco. Si las superficies están extremadamente sucias, utilice un paño suave ligeramente humedecido en una solución jabonosa suave. No utilice solventes fuertes, tales como alcohol, benceno o disolvente, puesto que éstos podrían dañar la superficie de la unidad.

Para obtener una imagen clara

El Receptor de DVD/TV es un dispositivo de gran precisión y de alta tecnología. Si la lente óptica de recepción y parte de la unidad de disco están sucias o gastadas, la calidad de imagen será pobre. Se recomiendan revisión y mantenimiento regulares cada 1,000 horas de uso. (Esto depende del entorno de funcionamiento).

Para más detalles, contacte por favor con su distribuidor más cercano.

Notas sobre discos.

Manejo de discos

No toque la parte de reproducción del disco. Sujete el disco por los bordes de modo que no queden huellas dactilares en la superficie.

No pegue papel ni cinta adhesiva en el disco



Almacenamiento de discos

Después de reproducirlos, guarde el disco en su caja. No exponga el disco a la luz solar directa ni a fuentes de calor, ni lo deje en un coche aparcado expuesto a luz solar directa, puesto que podría haber un aumento de temperatura considerable en el interior del coche.

Limpeza de discos

La existencia de huellas dactilares y polvo sobre el disco pueden provocar una calidad de imagen pobre y distorsión del sonido. Antes de la reproducción, limpie el disco con un paño limpio. Frote el disco desde el centro hacia afuera.



No utilice solventes fuertes tales como alcohol, benceno, disolvente, limpiadores comerciales o spray anti-estático que están destinados para vinilo más antiguo.

Acerca de los símbolos

Sobre la pantalla de símbolos ☹

“☹” puede aparecer en la pantalla de TV durante el funcionamiento. Este icono significa que la función explicada en este manual de usuario no está disponible en ese DVD específico.

Acerca de los símbolos de discos para las instrucciones

Una sección cuyo título tiene uno de los símbolos siguientes es aplicable sólo al disco representado por el símbolo.

- DVD
- CD de vídeo con funciones PBC (Control de reproducción).
- CD de vídeo sin funciones PBC (Control de reproducción).
- Audio CDs.
- MP3 disc.

Panel frontal y pantalla de visualización

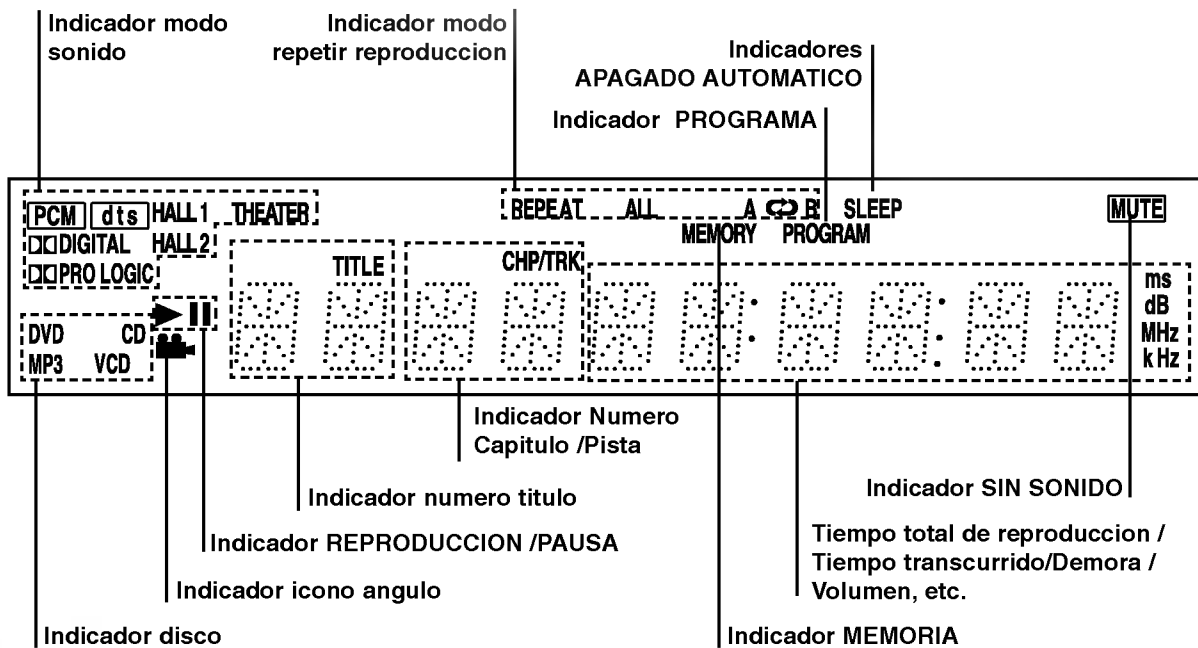
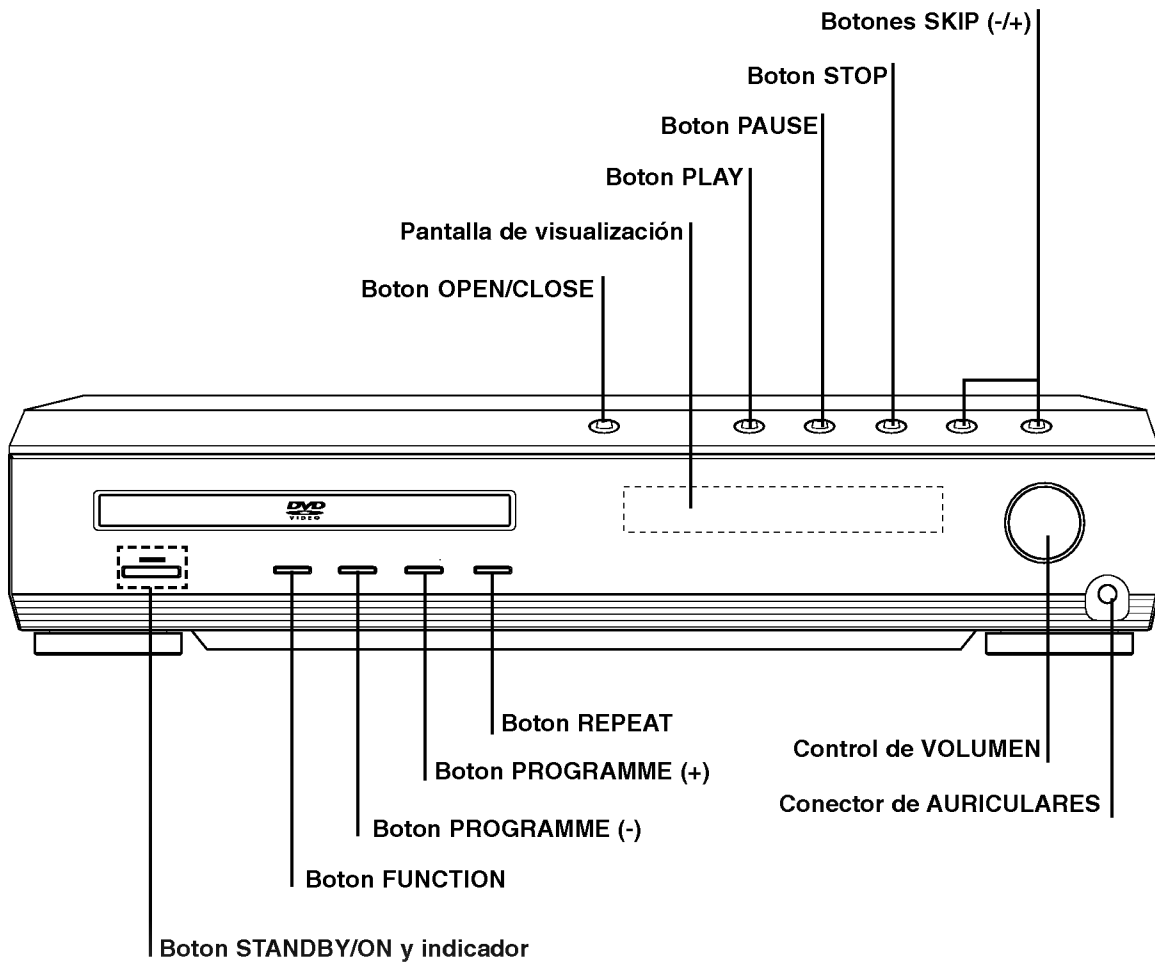

Control remoto

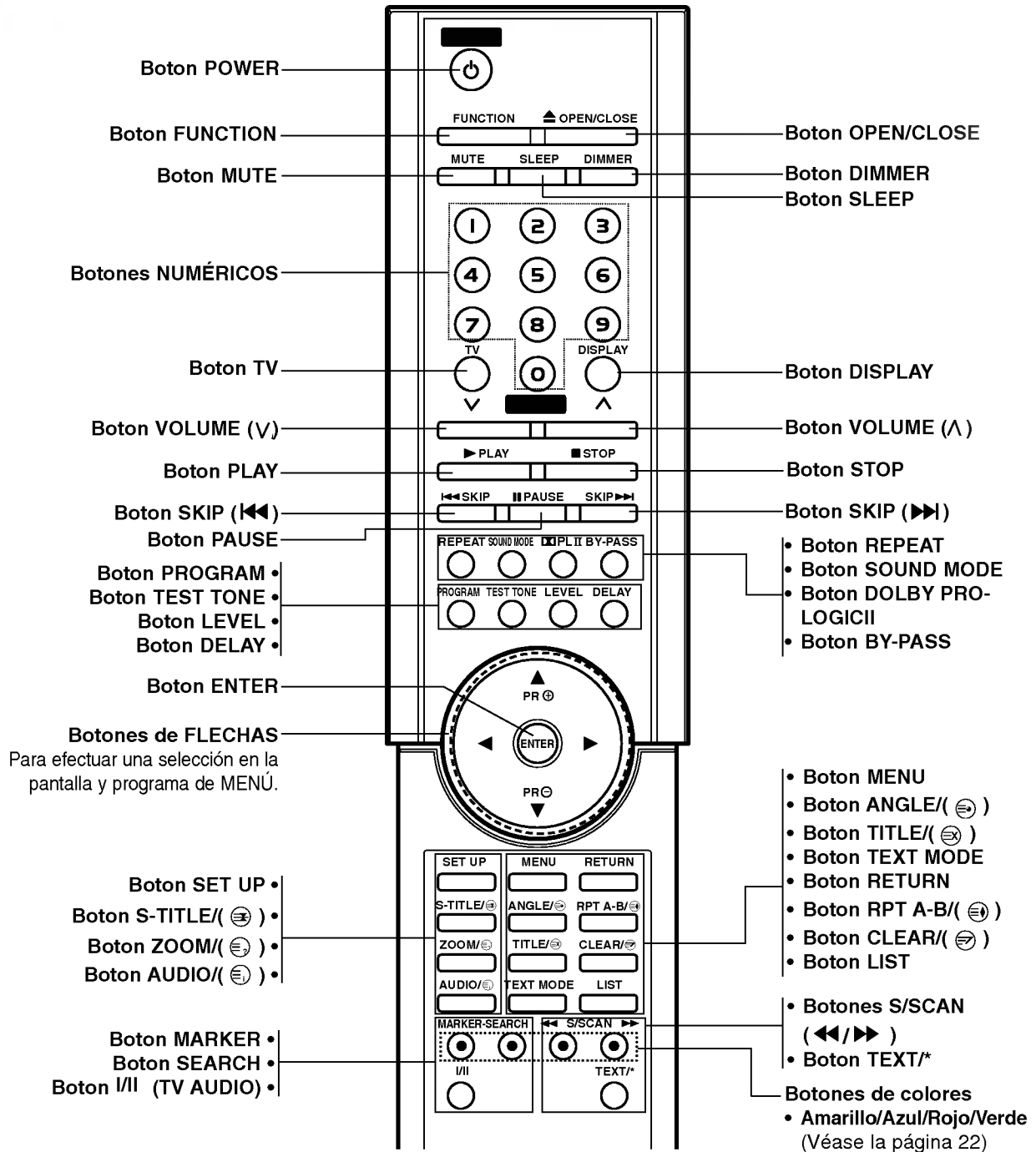

Amplitud de funcionamiento del control remoto

Dirija el control remoto al sensor remoto y oprima los botones.

- **Distancia**: : Alrededor de 23 pies (7 m) de la parte frontal del sensor remoto
- **Ángulo**: Alrededor de 30° a cada lado de la parte frontal del sensor remoto.

Instalación de las pilas del control remoto

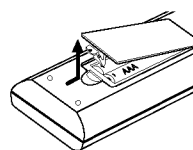

Extraiga la cubierta de las pilas en la parte trasera del control remoto e inserte dos pilas R03 (tamaño AAA) + y - colóquelas correctamente.

⚠ PRECAUCIÓN

No mezcle pilas nuevas y usadas. No mezcle nunca tipos diferentes de pilas (estándar, alcalinas, etc.)

Panel posterior

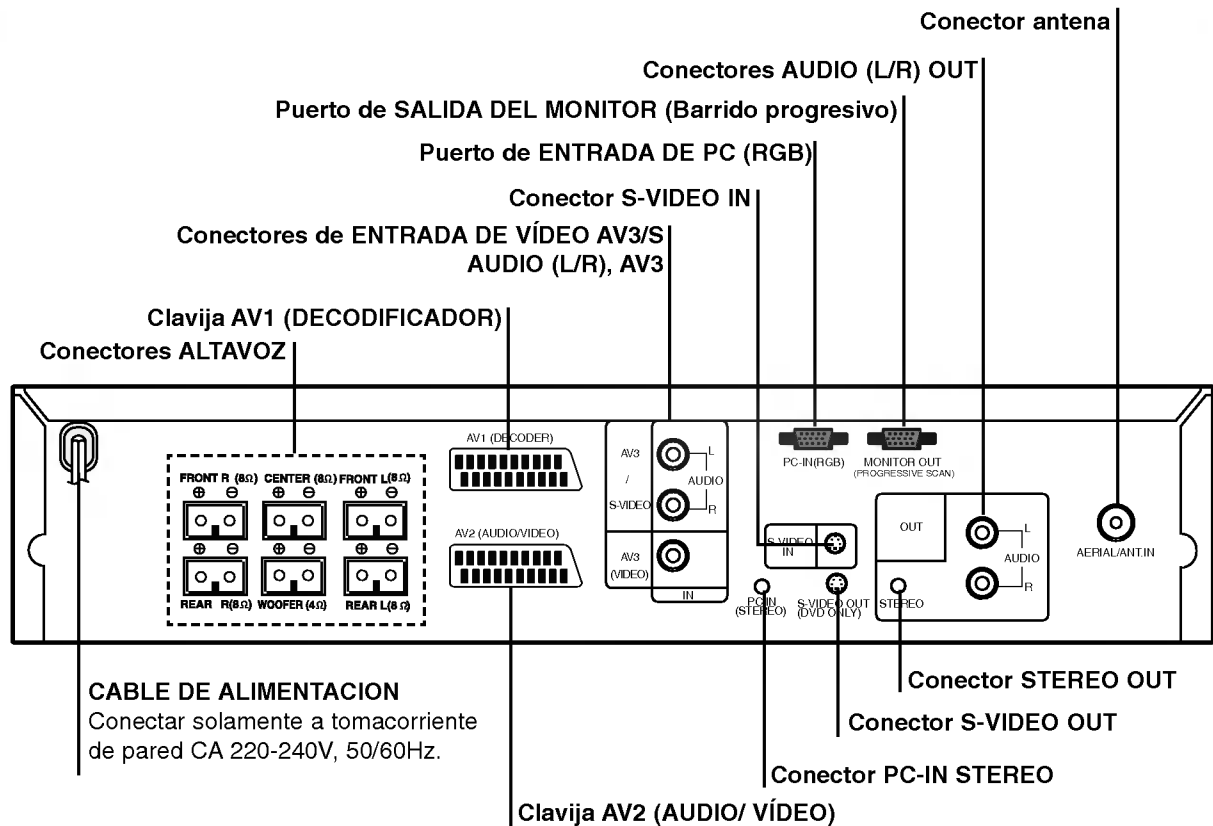

⚠ Precaución

No toque las clavijas interiores de los conectores del panel posterior. La descarga electrostática puede causar daños permanentes a la unidad.

Conexiones

Conexión a una pantalla PDP y decodificador

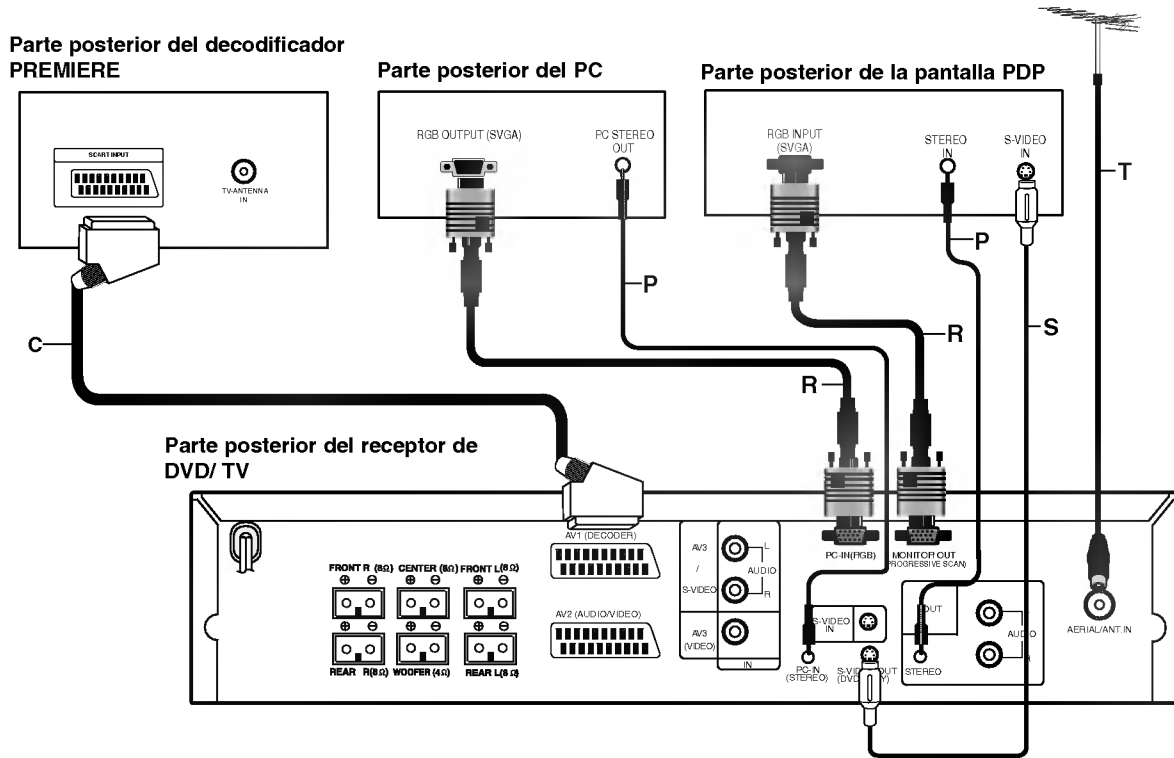

- Realice una de las siguientes conexiones, dependiendo de la capacidad de su equipo actual.

Consejos

- Dependiendo de su TV y del resto de equipos que desee conectar, existen varias formas de conectar el reproductor. Utilice una de las conexiones descritas a continuación.
- Consulte los manuales de su TV, Vídeo, Sistema Estéreo o de cualquier otro dispositivo para conseguir las mejores conexiones.

Conexión

- 1** Conecte el cable aéreo de TV (T: 75 ohmios) al AÉREO en la parte posterior del Receptor de DVD/TV.
- 2** Conecte el puerto de ENTRADA DEL PC (RGB) del Receptor de DVD/ TV al puerto de SALIDA RGB (SVGA) del PC con el cable RGBPC (R).
- 3** Conecte el puerto de SALIDA DEL MONITOR del Receptor de DVD/ TV al puerto de ENTRADA RGB (SVGA) de la pantalla PDP.
- 4** Conecte la toma ESTÉREO DE ENTRADA DEL PC del Receptor de DVD/ TV al puerto de SALIDA ESTÉREO DEL PC con el cable estéreo de PC (P).

- 5** Conecte la toma de SALIDA ESTÉREO del Receptor de DVD/ TV al puerto de ENTRADA ESTÉREO de la pantalla PDP con el cable estéreo de PC (P).

Conexión de Vídeo S

Conecte la toma DE SALIDA DE VÍDEO S del Receptor de DVD/ TV a la toma de ENTRADA DE VÍDEO S de la pantalla PDP con el cable de Vídeo S opcional (S).

Conexión del decodificador

Conecte el conector AV1 del Receptor de DVD/ TV (DECODIFICADOR) al conector del EUROCONECTOR de 21 clavijas utilizando el cable del EUROCONECTOR de 21 clavijas (C).

Notas

- La señal de la salida S-VIDEO OUT (Salida de S-Video) sólo se emitirá cuando tenga seleccionado el modo de función CD/DVD.
- Cuando conecte el Receptor DVD a su TV, asegúrese de apagar la unidad y de desenchufar los equipos de la red eléctrica antes de realizar ninguna conexión.
- Cuando esté usando una función de entrada de PC, establezca la resolución adecuada según la resolución del aparato de televisión, a fin de obtener una imagen óptima.
- El OSD no tendrá salida desde las tomas Scart AV1 ni AV2.



Conexiones (continuación)

Cómo conectarlo al equipo de vídeo

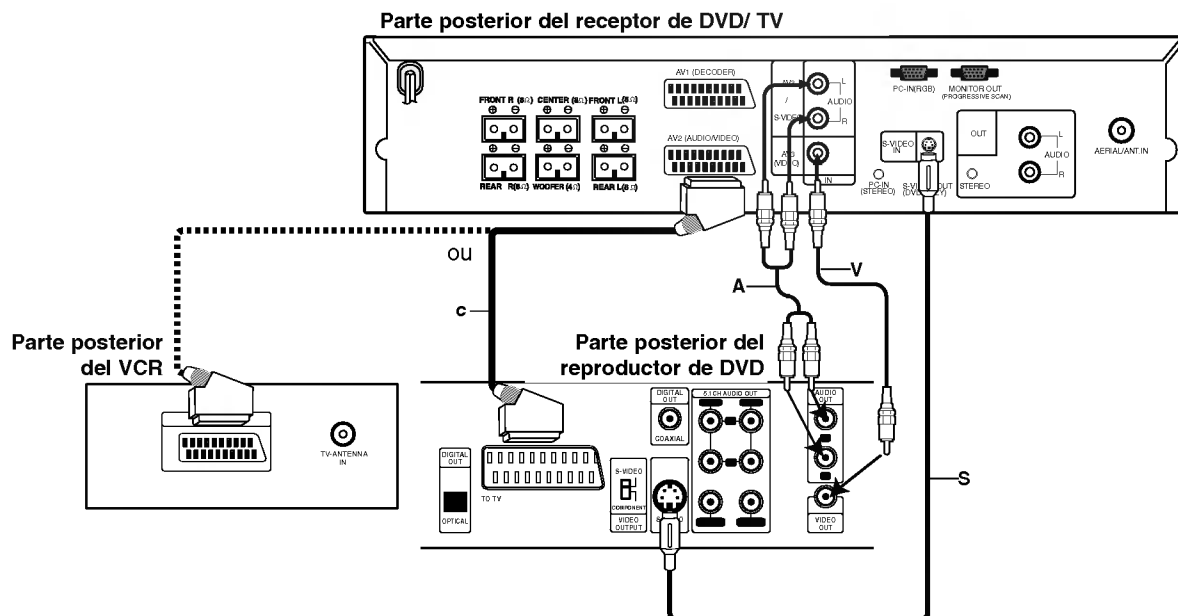

Conexión de vídeo

- 1** Conecte la toma de ENTRADA DE VÍDEO del Receptor de DVD/ TV a la toma de salida de vídeo en el reproductor de DVD con el cable de vídeo proporcionado (**V**).
- 2** Conecte las tomas de ENTRADA DE AUDIO Izquierda y Derecha del Receptor de DVD/ TV a las tomas de SALIDA DE AUDIO Izquierda y Derecha del reproductor de DVD utilizando el cable de audio proporcionado (**A**).
- 3** Conecte la toma de ENTRADA DE VÍDEO S del Receptor de DVD/ TV a la toma de SALIDA DE VÍDEO S del reproductor de DVD con el cable de Vídeo S opcional (**S**).

Conexión del Euroconector

Conecte el conector AV2 del Receptor de DVD/ TV (AUDIO/ VÍDEO) al conector del EUROCONECTOR de 21 clavijas del reproductor de DVD o del aparato de vídeo utilizando el cable del EUROCONECTOR de 21 clavijas (**C**).

Notas

- La señal de la toma de SALIDA DE VÍDEO S sólo se transmitirá cuando el modo de función se seleccione en DVD/ TV.
- Cuando conecte el Receptor de DVD/ TV a la Pantalla PDP, asegúrese de desconectar y desenchufar ambas unidades de la toma de corriente antes de efectuar las conexiones.

Conexiones (continuación)

Cómo conectarlo a un equipo opcional

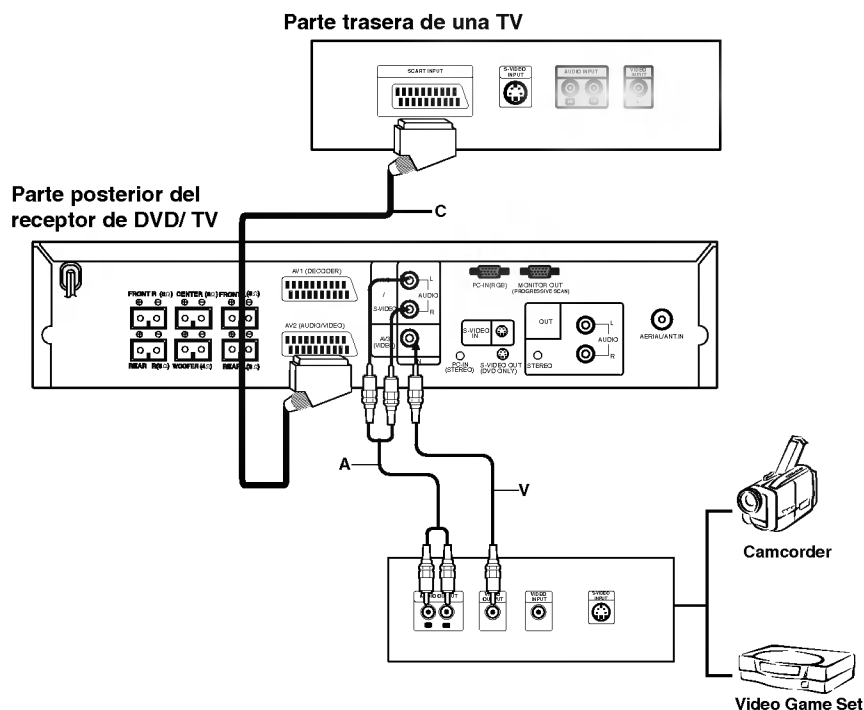

Conexión

- 1** Conecte un cable de EUROCONECTOR de 21 clavijas opcional (C) entre el conector AV2 (AUDIO/VÍDEO) del Receptor de DVD/ TV y el conector del EUROCONECTOR DE 21 clavijas de la TV.
- 2** Conecte los dispositivos auxiliares de las tomas de salida de audio y vídeo (p. ej. la Videocámara, etc.) a las tomas de entrada de audio y vídeo del Receptor de DVD/ TV utilizando el cable de audio/vídeo proporcionado (A, V).

⚠ Precaución

- Asegúrese de que el Receptor de DVD/ TV está conectado directamente a la TV. Seleccione la entrada de AV correcta en la TV.
- Antes de utilizar los dispositivos auxiliares, conecte el Receptor de DVD/ TV.
- No conecte el Receptor de DVD/ TV a la TV a través del VCR. La imagen del DVD podría distorsionarse debido al sistema de protección contra copias.

Conexiones (continuación)

Montaje y conexión de los altavoces (FE-5000TE)

Los altavoces frontales y posteriores vienen separados del soporte para altavoces. Conecte los cables de los altavoces y móntelos en el soporte tal y como se indica a continuación.

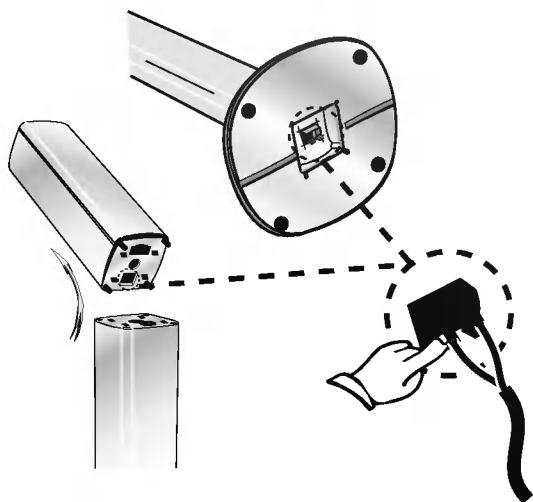

Cómo conectar los altavoces

● Cuando no desee usar el soporte

Conecte los cables de los altavoces a los terminales apropiados de la base de cada uno de los altavoces frontales y posteriores.

● Cuando desee usar el soporte

Una vez conectados los cables a los terminales apropiados en la base de cada uno de los altavoces frontal y posterior, los puede ajustar en la parte superior del soporte.

Para montar el altavoz en el soporte

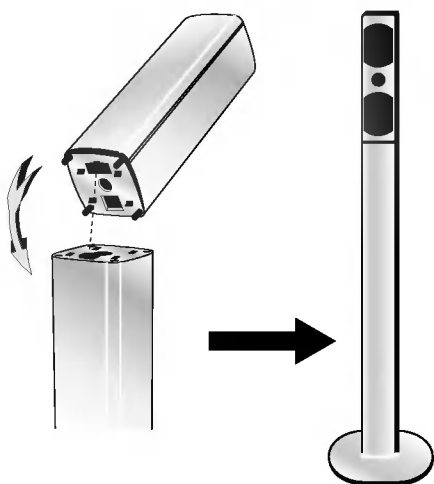

Para desmontar el altavoz del soporte

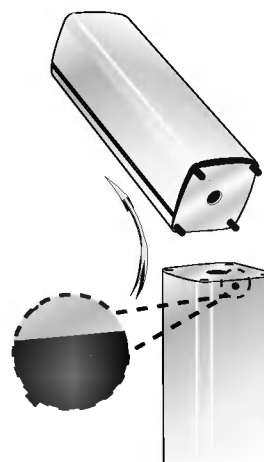

Presione en el orificio con un objeto punzante, como un bolígrafo, y balancee el altavoz, tal y como se muestra en el dibujo.

Conexiones (continuación)

Conexión del sistema de altavoces

Conecte los altavoces usando los cables incluidos en el equipo, de modo que los colores de los terminales y los de los cables, coincidan. A fin de obtener la máxima calidad de sonido envolvente, deberá ajustar los parámetros de los altavoces (distancia entre los altavoces, nivel de elevación del suelo, etc.).

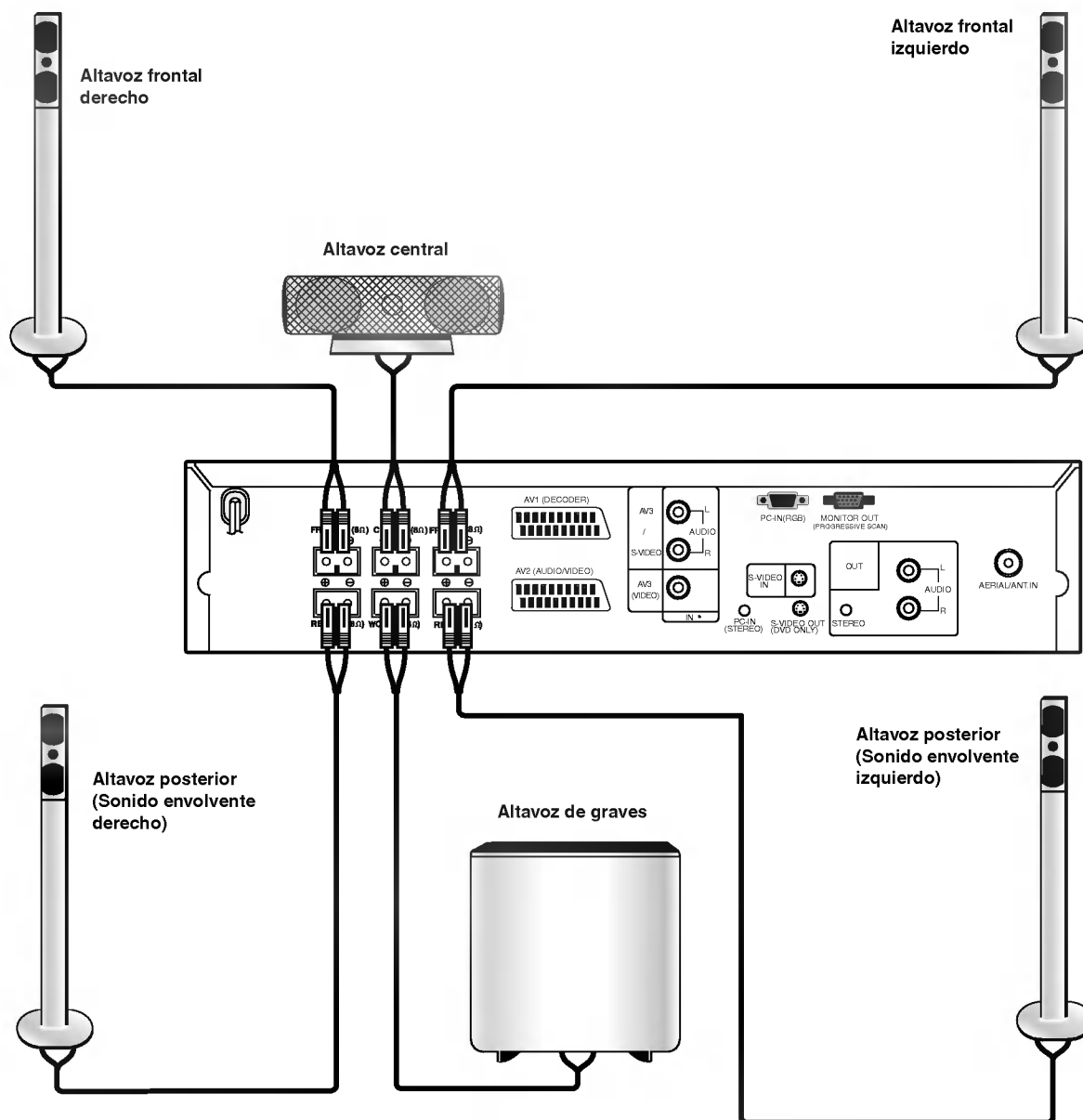

N Notas

- Asegúrese de unir los cables de los altavoces al terminal apropiado: + a + y - a -. Si los cables están cambiados, el sonido se distorsionará y no percibirá los graves.
- Si usa los altavoces frontales con un promedio de entrada máxima muy bajo, ajuste el volumen con cuidado, para evitar subidas excesivas del volumen de los altavoces.
- No desmonte la cubierta frontal de los altavoces.

Conexiones (continuación)

Disposición de los altavoces

En caso de disposición normal, utilice los 6 altavoces (2 frontales, el central, 2 posteriores y el altavoz de graves). Si desea obtener un sonido de graves de máxima calidad, sonido envolvente digital DTS, o sonido envolvente Dolby Digital, debe conectar el altavoz de graves.

- **Altavoces frontales**

Coloque los altavoces a igual distancia y con un ángulo de 45 grados el uno del otro, conforme a la posición de audición.

- **Altavoz central**

Lo ideal sería que los altavoces central y frontales estuvieran a la misma altura. O bien, coloque el altavoz central encima o debajo de la televisión.

- **Altavoces posteriores**

Colóquelos a la derecha y a la izquierda, en la parte posterior de la zona de escucha. Estos altavoces producen el desplazamiento del sonido necesario para la reproducción de sonido envolvente. A fin de obtener un resultado óptimo, se recomienda no instalar los altavoces posteriores demasiado lejos de la posición de escucha, así como su disposición a la altura del oído o ligeramente por encima. También resulta muy eficaz orientar los altavoces posteriores hacia una pared o hacia el techo, con lo que se obtiene una mejor difusión del sonido.

En el caso de una habitación más pequeña, si la audiencia se encuentra cerca de la pared trasera, coloque los altavoces posteriores uno frente al otro a una altura de 60 –90 cm por encima del nivel de los oídos de los oyentes.

- **Altavoz de graves**

Puede colocarse en cualquier posición frontal.

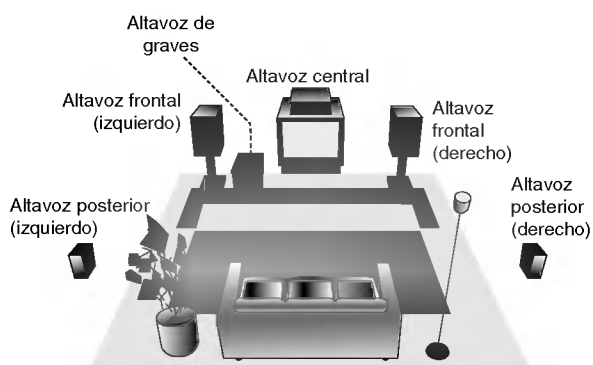

Ejemplo de disposición de los altavoces

Ajustes de audio

Miniglosario para el Modo de Sonido

dts

Le permitirá disfrutar de 5.1 (o 6) canales discretos de audio digital de alta calidad desde las fuentes del programa DTS que dispongan de esta marca registrada, como discos, DVD y discos compactos, etc. DTS Digital Surround ofrece hasta 6 canales de audio transparente (que significa idéntico a los masters originales) y que da como resultado una claridad excepcional a través de su campo de sonido de 360 grados. El término DTS es una marca registrada de DTS Technology, LLC. Fabricada bajo licencia de DTS Technology, LLC.

DOLBY DIGITAL

El formato Dolby Digital Surround le permite disfrutar de hasta 5.1 canales de sonido digital surround desde una fuente de programa Dolby Digital. Si reproduce DVDs con la marca "DOLBY DIGITAL", podrá disfrutar de un sonido aún mejor, de una mayor precisión espacial y de un rango dinámico mejorado.

HALL 1

Si reproduce grabaciones de música en vivo y música clásica, este modo le ofrece unas sensaciones similares a las que tendría en una pequeña sala de conciertos.

HALL 2

Si reproduce grabaciones de música en vivo y música clásica, este modo le ofrece unas sensaciones similares a las que tendría en una gran sala de conciertos.

THEATER

Este modo le ofrece un efecto tridimensional similar al de una sala de cine.

DOLBY PRO LOGIC (II)

Dolby Pro Logic II crea cinco canales de salida de ancho de banda completo a partir de fuentes de dos canales. Esto se consigue utilizando un avanzado descodificador surround de matriz de alta pureza, capaz de extraer las propiedades espaciales de la grabación original sin añadir nuevos sonidos ni coloraciones tonales.

Modo PRO LOGIC:

El modo Pro Logic Emulation ofrece a los usuarios el mismo procesamiento robusto de surround que el Pro Logic original, en el caso de que el contenido original no sea de calidad óptima, o si se desea escuchar el programa más "como solía ser". Cuando se utiliza este modo, se denomina Pro Logic, igual que antes. No existe ningún modo "Pro Logic I". El modo de emulación Pro Logic es opcional. Dolby no necesita productos PLII para utilizar el algoritmo original de descodificación Pro Logic. No obstante, si el DSP contiene el código Pro Logic original y el creador del producto quisiera utilizarlo, sería totalmente aceptable e incluso recomendable. Un producto no debe ofrecer tanto el Pro Logic original como el modo de emulación Pro Logic.

Modo MOVIE:

El modo Movie se utiliza para programas de televisión en estéreo y para cualquier otro programa codificado en Dolby Surround. El resultado es una direccionalidad mejorada del campo de sonido, lo cual acerca la calidad de sonido del canal 5.1.

Modo MUSIC:

El modo Music se utiliza para cualquier tipo de grabación musical y proporciona un espacio de sonido amplio y profundo. El modo Music incluye controles que permiten personalizar el sonido de acuerdo con los gustos de cada uno.

Modo MATRIX:

El modo Matrix es similar al modo Music, excepto en que el proceso lógico de mejora direccional está desactivado. Puede utilizarse para mejorar señales en mono haciendo que parezcan más "amplias". El modo Matrix puede utilizarse también en equipos de audio de vehículos, donde las fluctuaciones desde una recepción pobre de estéreo FM pueden causar señales de surround molestas desde un descodificador lógico. La solución definitiva para una recepción pobre de estéreo FM puede ser, simplemente, forzar la salida de audio a mono.

SURROUND OFF (ESTÉREO DE 2 CANALES)

Saca el sonido desde los altavoces delanteros izquierdo y derecho, y desde el subwoofer. Las fuentes estándar de dos canales (estéreo) evitan por completo el procesamiento del campo de sonido. Esto le permite reproducir cualquier fuente utilizando tan sólo los altavoces delanteros izquierdo y derecho, y el subwoofer. **Puede seleccionar la opción SURROUND OFF pulsando BY-PASS en el mando a distancia.**



Ajustes de audio (continuación)

Modo de sonido

Puede disfrutar de sonido surround sólo con seleccionar uno de los campos de sonido preprogramados de acuerdo con el programa que desee escuchar.

Cuando el indicador PCM sólo se muestra en la ventana de visualización:

Cada vez que pulse el botón **SOUND MODE**, el modo de sonido cambiará en el siguiente orden;
(Actual modo) → HALL1 → HALL2 → THEATER



Cada vez que pulse el botón **PLII**, el modo de sonido de Pro Logic II cambiará en el siguiente orden;
DOLBY PL → PLII MOVIE → PLII MUSIC → PLII MATRIX



Consejo

Puede seleccionar el modo SURROUND OFF (2CH STEREO) pulsando el botón BY-PASS.

Nota

- El modo envolvente no funcionará en modo Dual I + II (véase la página 18).

Cuando se recibe una fuente analógica o se enciende el indicador PDM (o PRO LOGIC) o se recibe una fuente Dolby Digital 2CH en el modo de DVD.

Cada vez que pulsa **PLII** o el botón **SOUND** (Sonido), el modo de sonido de Pro Logic cambia en el siguiente orden;
DOLBY PL → PLII MOVIE → PLII MUSIC → PLII MATRIX



Consejo

Puede establecer el modo PRO LOGIC en Off (desactivado) (ESTÉREO DE 2 CANALES) pulsando el botón BY-PASS. El indicador PRO LOGIC desaparecerá.

Para su referencia

- El Receptor de DVD/TV memoriza las configuraciones del último modo para cada fuente.
- Puede identificar el formato de codificación del software de programa mirando su embalaje.
 - Los discos Dolby Digital están etiquetados con el logotipo
 - Los programas codificados como Dolby Surround están etiquetados con el logotipo
 - Los discos DTS Digital Surround están marcados con DTS.

Nota

Cuando se reproducen pistas de sonido con una frecuencia de muestreo de 96 kHz, las señales de salida se convertirán a 48 kHz (frecuencia de muestreo).

Nivel de sonido

Puede ajustar el nivel de sonido del canal deseado.

1 Pulse LEVEL (Nivel).

El indicador de nivel aparecerá en la ventana de visualización.

2 Pulse ◀/▶ para seleccionar el altavoz que desea ajustar.

Cada vez que pulse el botón ◀/▶, cambiará en el siguiente orden;

FL (Delantero izquierdo) → C (Central) → FR (Delantero derecho) → SR (Surround derecho) → SL (Surround izquierdo) → SW (Subwoofer) → FL (Delantero izquierdo)

- En el modo estéreo de 2 canales, sólo podrá elegir el SW (Subwoofer).

3 Pulse ▲/▼ para ajustar el nivel de sonido del canal seleccionado. (-6dB ~ +6dB)

4 Repita los pasos 2-3 y ajuste el nivel de sonido del resto de canales.

5 Si la configuración ha finalizado, pulse LEVEL.

Comprobar Tono

En los modos Dolby Digital y Dolby Pro Logic, si utilizamos la función de comprobación de tono, podremos ajustar fácilmente el balance de sonido de los altavoces desde la posición de oyente.

1 Seleccione el modo de comprobación de tono pulsando TEST TONE.

- Se oirá un silbido durante 2 segundos que provendrá de cada uno de los altavoces en el orden siguiente;
FL (Delantero izquierdo) → C (Central) → FR (Delantero derecho) → SR (Surround derecho) → SL (Surround izquierdo) → SW (Subwoofer) → FL (Delantero izquierdo)

2 Es posible ajustar el nivel de sonido mientras el tono de prueba está en funcionamiento. En primer lugar, pulse LEVEL (Nivel) y, a continuación, los botones ▲/▼, de modo que el nivel de sonido de todos los altavoces sea el mismo desde la posición del oyente.

- Durante el tono de prueba, si ajusta el nivel de sonido, se detendrá en el canal de altavoz actual.

3 Si la configuración ha finalizado, pulse TEST TONE.

Ajustes de audio (continuación)

Configuración del tiempo de retardo

En el modo Dolby Digital o Dolby Pro Logic se presupone que la distancia del espectador a cada altavoz es la misma. De lo contrario, el espectador escuchará el tiempo de retraso de los altavoces central y traseros se escuchará simultáneamente. El intervalo que va desde los altavoces al oyente. Si la distancia que hay entre el oyente y los altavoces es la misma, en los modos Dolby Digital y Dolby Pro Logic el tiempo de retarde de cada altavoz es el siguiente.

En modo Dolby Digital

Tiempo de retardo central: 0 ~ 5 ms

Tiempo de retardo trasero: 0 ~ 15 ms

En modo Dolby Pro Logic

Tiempo de retardo central: no puede ajustarse

Si el tiempo de retardo trasero se ajusta en modo Dolby Digital, en el modo Dolby Pro Logic el tiempo de retardo se ajustará también de forma automática.

El tiempo de retardo es de 1 mseg. por cada 30 cm.

Si los altavoces central y traseros están más alejados del oyente que los delanteros, el tiempo de retardo se ajustará al mínimo.

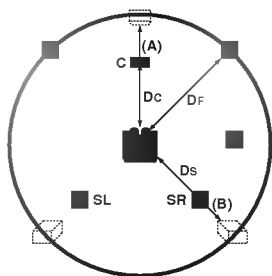

Configuración del tiempo de retardo del surround

Si la distancia de Ds es igual o superior a la Df en la figura de la izquierda, ajuste el tiempo de retardo del surround a 0 ms. Si no lo hace, cambie la configuración tal y como se explica a continuación.

Ej.) Si la distancia que va entre los altavoces delanteros y el oyente es de 1,5 m, en el modo Dolby Digital el tiempo de retardo trasero es de 5 mseg.

$3\text{ m (Df)} - 1,5\text{ m (Ds)} = 1,5\text{ m (B)}$

$1,5\text{ m (B)} = 150\text{ cm} / 30\text{ cm} = 5\text{ mseg}$

En Dolby Pro Logic II (tiempo de demora Surround):

- Pro Logic : 10 ~ 25mseg
- Película : 10 ~ 25mseg
- Música : 0 ~ 15mseg
- Matrix : 0 ~ 15mseg

Configuración del tiempo de retardo central (sólo con el modo Dolby Digital)

Configuración del tiempo de retardo central (sólo con el modo Dolby Digital). Si la distancia de DF es igual a la distancia de DC en la figura de la izquierda, ajuste el tiempo de retardo central a 0 ms. Si no lo hace, cambie la configuración según la siguiente tabla.

Ej.) Si la distancia que hay entre los altavoces delanteros y el oyente es de 3 metros y la distancia entre el altavoz central y el oyente es de 2,4 metros, el tiempo de retardo central es de 2 mseg.

$3\text{ m (DF)} - 2,4\text{ m (DC)} = 60\text{ cm (A)}$

$60\text{ cm (A)} / 30\text{ cm} = 2\text{ mseg.}$

Configuración del tiempo de retardo en los modos Dolby Digital y Dolby Pro Logic (II)

1 Pulse DELAY (Retardo).

El tiempo de retraso del sonido actual aparece en la ventana del display.

2 Pulse ▲/▼ para cambiar el tiempo de retardo.

3 Si la configuración ha finalizado, pulse DELAY.

Notas

Puede ajustar el tiempo de retardo central sólo en el modo Dolby Digital y aparecerá su tiempo de retardo.

Programación de los Efectos de Sonido en la Función Musical de Dolby Pro Logic (II)

1 Pulse varias veces \square PLII a fin de seleccionar la función Musical.

2 Pulse DELAY.

3 Pulse ◀/▶ para seleccionar la función de sonido deseada.

Cada vez que pulse los botones ◀/▶ irá cambiando en el orden que se indica a continuación;

C WIDTH → DIMENSE → PANOR

4 Pulse ▲/▼ para cambiar el orden.

5 Una vez realizada la programación, pulse DELAY.

C WIDTH (Center Width)

Este control permite que los sonidos del canal central se posicionen entre el altavoz central y los altavoces izquierdo/derecho por encima de un rango de ocho pasos. El paso "3" utiliza una combinación de los tres altavoces para ofrecer una presentación con la mejor imagen vocal y el sonido más perfecto. Se recomienda para la mayoría de grabaciones. El paso "0" coloca todos los sonidos centrales en el altavoz central. El paso "7" reparte por igual todos los sonidos centrales en los altavoces izquierdo/derecho, igual que con el sonido estéreo convencional.

DIMENSE (DIMENSION)

Este control permite al usuario ajustar de forma gradual el campo de sonido tanto hacia adelante, como hacia atrás. Esto puede ser útil para ayudar a conseguir el balance deseado desde todos los altavoces con ciertas grabaciones que puedan contener demasiado o demasiado poco efecto espacial. Los pasos 1, 2 y 3 mueven hacia adelante el sonido de forma gradual, mientras que los pasos -1, -2 y -3 mueven el sonido hacia el surround.

PANOR (PANORAMA)

Este control extiende la imagen estéreo delantera para incluir los altavoces surround y conseguir un perfecto sonido "envolvente" con sensación de sonido lateral. Es especialmente efectivo para grabaciones que contengan elementos fuertes en los canales derecho o izquierdo en la mezcla, ya que éstos se detectan y acentúan gracias al proceso Panorama.

Antes del funcionamiento

Configuración del programador de apagado automático

Esta opción le permitirá ajustar el receptor de DVD/TV de modo que se apague automáticamente a una hora determinada.

1 Pulse SLEEP para establecer la hora a la que desea que se apague el aparato.

El indicador SLEEP y la hora seleccionada aparecerán en la pantalla.

2 Cada vez que pulse la opción SLEEP, la configuración cambiará según el orden que se indica a continuación.

SLEEP 120 → 90 → 60 → 50 → 40 → 30 → 20 → 10 → OFF

N Nota

- La hora de apagado aparecerá en la pantalla y empezará a contar hacia atrás hasta que el tiempo establecido haya transcurrido.

Uso de la toma para auriculares

Conecte un enchufe (Ø3.5mm) de auriculares de sonido estéreo en el conector para **AURICULARES**.

Los altavoces se desconectarán automáticamente cuando enchufe los auriculares (no incluidos).

Control de volumen

Ajuste el volumen al nivel que le resulte cómodo, usando del panel frontal o los botones de **VOLUME** ∇/∇ en el mando a distancia.

Silencio

Pulse MUTE para silenciar el aparato.

Puede silenciar su aparato si desea atender una llamada telefónica, por ejemplo. El indicador "MUTE" aparecerá en el visor de forma intermitente.

Selección de programas estéreo y bilingües

El Receptor DVD/TV está equipado con un decodificador Multiplex de sonido (A2) y un decodificador de sonido estéreo digital (NICAM), que hacen posible la recepción de emisiones estéreo y bilingües.

Mientras recibe los programas estéreo

Cada vez que pulse **I/II** en el modo de entrada de TV, el modo de salida de audio cambiará en el orden siguiente; STEREO → MONO

Mientras recibe programas estéreo y bilingües (A2)

Cada vez que pulse **I/II** en el modo de entrada de TV, el modo de salida de audio cambiará en el orden siguiente; Dual I → Dual II → Dual I + II

Mientras recibe programas estéreo y bilingües NICAM

Cada vez que pulse **I/II** en el modo de entrada de TV, el modo de salida de audio cambiará en el orden siguiente;

- NICAM DUAL I → NICAM DUAL II → NICAM I + II → MONO
- NICAM STEREO → MONO



Selección de discos NTSC o PAL

Puede disfrutar de discos PAL o NTSC pulsando **PAUSE** (Pausa) en la parte frontal para seleccionar el disco adecuado.

Cuando la bandeja de disco se abra o aparezca **NO DISC** (Sin disco) en la ventana de pantalla, pulse **PAUSE** (Pausa) durante 5 segundos aproximadamente. El modo de selección se cambia en el siguiente orden;

PAL: Seleccione esta opción cuando el Receptor de DVD/ TV esté conectado a PAL-TV.

AUTO: Seleccione esta opción cuando el Receptor de DVD/ TV esté conectado a una TV multi-sistema.

NTSC: Seleccione esta opción cuando el Receptor de DVD/ TV esté conectado a NTSC-TV.

Selección de fuente

Es posible conectar VCR u otras unidades a los conectores AV1, AV2, AV3, VÍDEO S, puerto de ENTRADA DE PC (RGB) o AÉREO. Para obtener información adicional sobre su funcionamiento, consulte el manual de usuario suministrado con la unidad.

Pulse FUNCTION (Función) en el mando a distancia o en el panel frontal para seleccionar la fuente de entrada deseada.

- **CD/DVD:** Para seleccionar la fuente CD/DVD.
- **RGB-PC:** Para seleccionar una fuente conectada al puerto de ENTRADA DE PC (RGB) del panel posterior.
- **TELEVISIÓN:** Para seleccionar una fuente conectada al conector AÉREO del panel posterior.
- **AV 1:** Para seleccionar una fuente conectada a la clavija AV1 (DECODIFICADOR) del panel posterior.
- **AV 2:** Para seleccionar una fuente conectada a la clavija AV2 (AUDIO/ VÍDEO) del panel posterior.
- **AV 3:** Para seleccionar una fuente conectada a las tomas de VÍDEO3 del panel posterior.
- **S-AV:** Para seleccionar una fuente conectada a las tomas de VÍDEO S del panel posterior.

N Notas

- La señal de TV sólo se recibe o transmite desde la Clavija AV1 (DECODIFICADOR).
- La señal de entrada de los dispositivos auxiliares se transmite desde la Clavija AV3.
- Al seleccionar S-AV, la señal de entrada de audio (L/R) se envía a las tomas AV3.
- Si la señal de vídeo no se recibe en la Clavija AV1 (DECODIFICADOR) o AV2 (AUDIO/ VÍDEO), la señal de entrada de audio no se emitirá, desde el AV3 ni S-AV.

Antes del funcionamiento (continuación)

Ajuste del sintonizador

El receptor necesita memorizar todas las estaciones necesarias en las posiciones de programa para recibir los programas de TV.
Es posible sintonizar hasta 100 estaciones de TV en el Receptor de DVD/ TV.



Precaución:

Conecte el Receptor y la TV (o monitor) y pulse **FUNCTION** (Función) o **TV** en el mando a distancia para seleccionar el modo Television (Televisión).

Sintonización de las Estaciones de TV de modo automático

1 Pulse MENU (Menú).

El menú aparecerá en pantalla.



2 Pulse ▲ o ▼ para seleccionar Auto programme (Programa automático) y, a continuación, ►.



3 Pulse ► y, a continuación, ▲ o ▼ para seleccionar el sistema de TV.

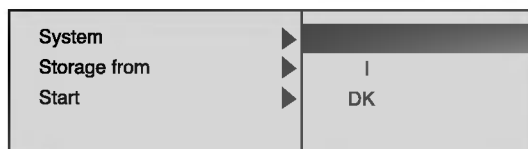

Países/ Zonas importantes	Sistema de TV
Australia, Nueva Zelanda, Kuwait, Indonesia, Singapur, Tailandia, Malasia, Irán, Arabia Saudita, Egipto, Marruecos, Líbano, Irak.	B/G
Reino Unido	I
China, Mongolia, Rusia.	D/K

4 Pulse ◀.



5 Pulse ENTER (Intro) y, a continuación, ▲ o ▼ para seleccionar Start (Iniciar).

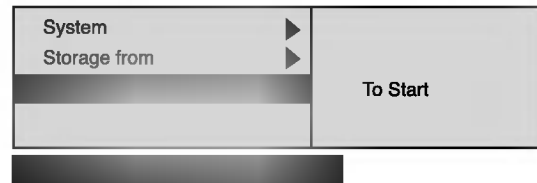

6 Pulse ► para iniciar el proceso de sintonización automática.

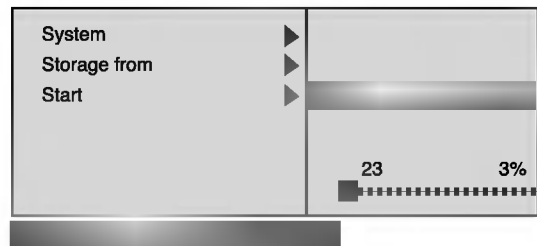

7 Cuando finalice la sintonización automática, aparecerá la pantalla de confirmación.

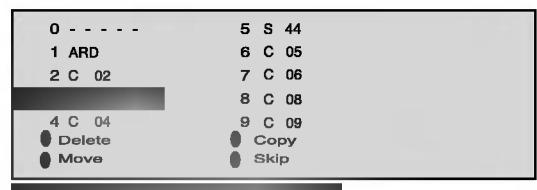

Guardar en posición de Programa



1 Pulse ▲ o ▼ para seleccionar Storage from (Almacenamiento desde) y, a continuación, ►.

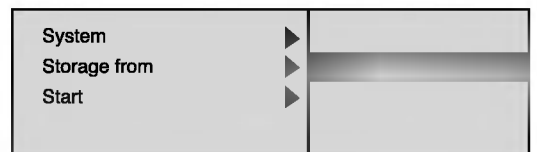

2 Seleccione la posición del programa que desee sintonizar con los botones numéricos o ◀ y ►.

Antes del funcionamiento (continuación)

Sintonización de las Estaciones de TV de modo manual

Guarda las estaciones que no se almacenaron durante el proceso de sintonización automática.

- 1** Pulse **MENU (Menú)**.
El menú aparecerá en pantalla.



- 2** Pulse **▲** o **▼** para seleccionar **Manual programme (Programa manual)** y, a continuación, **►**.

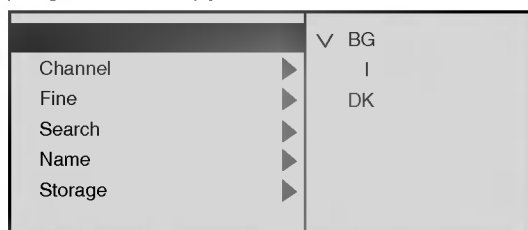

- 3** Pulse **►** y, a continuación, **▲** o **▼** para seleccionar el sistema de TV.

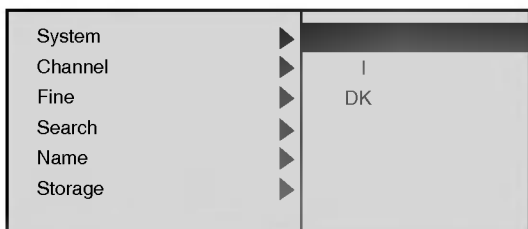

Países/ Zonas importantes	Sistema de TV
Australia, Nueva Zelanda, Kuwait, Indonesia, Singapur, Tailandia, Malasia, Irán, Arabia Saudita, Egipto, Marruecos, Líbano, Irak.	B/G
Reino Unido	I
China, Mongolia, Rusia.	D/K

- 4** Pulse **◀**.

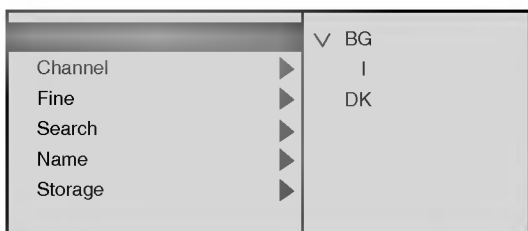

- 5** Pulse **▲** o **▼** para seleccionar **Channel (Canal)** y, a continuación, **►**.

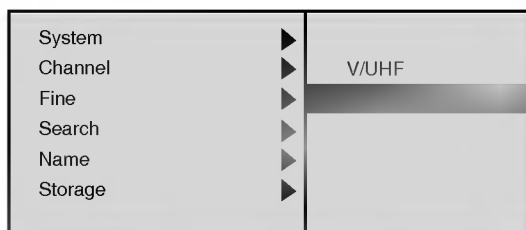

- 6** Pulse **▲** o **▼** para seleccionar la banda e introduzca el número de canal de la estación que desee sintonizar con los botones numéricos y pulse **ENTER (Intro)**.

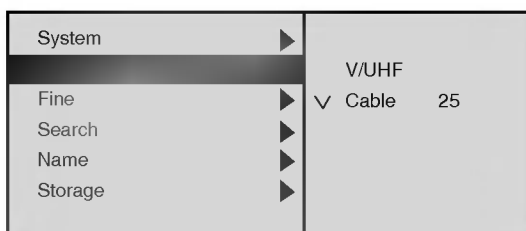

Banda	Alcance de canal
VHF/UHF	1 ~ 69
CABLE	1 ~ 47

- 7** Pulse **▲** o **▼** para seleccionar **Search (Búsqueda)**.

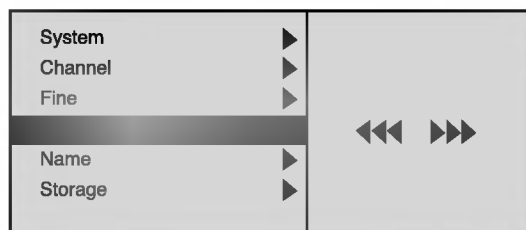

- 8** Pulse **►** y, a continuación, **◀** o **▶** para buscar una estación.

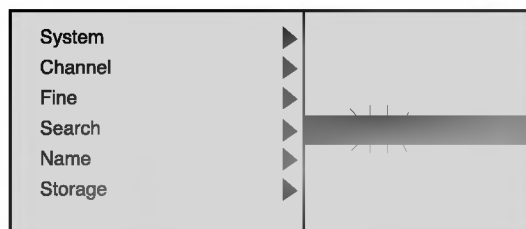

T Consejo

- La búsqueda se detendrá cuando se localice una estación.

Antes del funcionamiento (continuación)

9 Pulse MENU (Menú), a continuación, ▲ o ▼ para seleccionar Name (Nombre) y pulse ►.

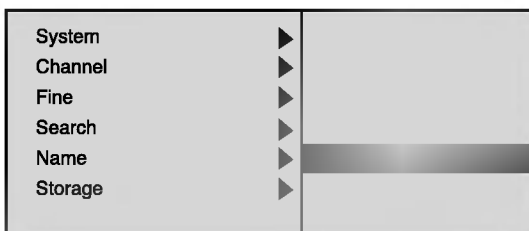

10 Pulse ▲ o ▼ para pasar de un carácter a otro y, a continuación, ►. Introduzca los caracteres restantes del mismo modo (máximo 5). Tras introducir todos los caracteres, pulse ENTER (Intro).

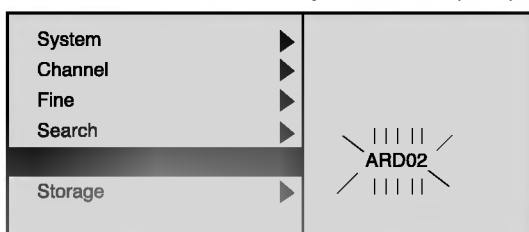

T Consejos

- Los caracteres disponibles para el nombre de la estación son espacio, +, -, 0~9, A~Z.
- Si se equivoca, pulse ◀ hasta que el carácter incorrecto comience a parpadear. A continuación, introduzca el carácter correcto pulsando ▲ y ▼.

11 Pulse ▲ o ▼ para seleccionar Storage (Almacenamiento) y, a continuación, ►.

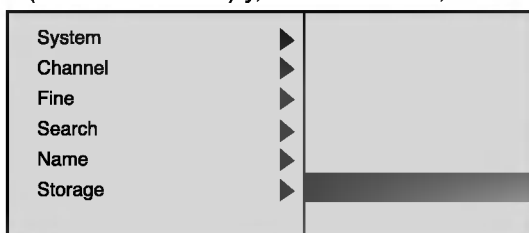

12 Introduzca la posición del programa que desee almacenar con los botones numéricos y pulse ENTER (Intro).

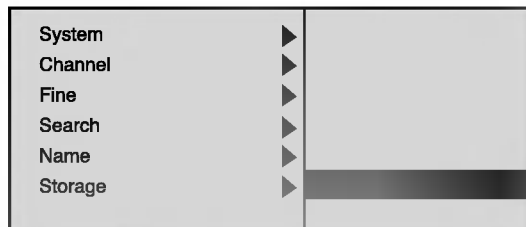

11 Pulse MENU (Menú) dos veces para volver a la pantalla normal.

Estaciones de sintonización precisa

1 Pulse MENU (Menú) y, a continuación, ▲ o ▼ para seleccionar Manual programme (Programa Manual) y pulse ►.

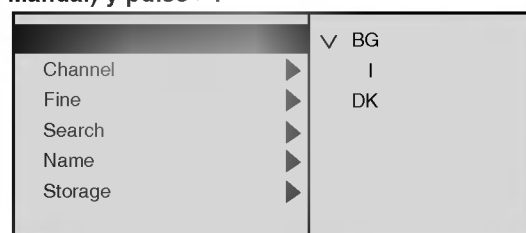

2 Pulse ▲ o ▼ para seleccionar Fine (Precisa) y, a continuación, ►.

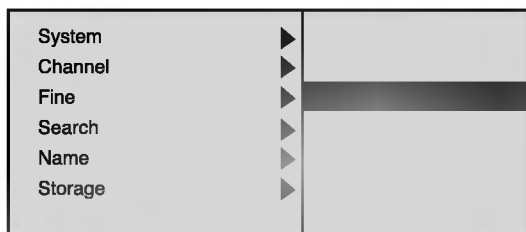

3 Pulse ◀ o ► para ajustar la sintonización precisa de las estaciones y, a continuación, pulse ENTER (Intro).

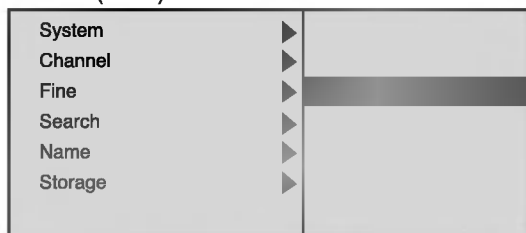

4 Pulse MENU (Menú) dos veces para volver a la pantalla normal.

Antes del funcionamiento (continuación)

Edición de programa

Esta función le permite Eliminar, Copiar, Mover o Saltar desde la memoria de modo manual.

- 1 Pulse MENU (Menú).**
El menú aparecerá en pantalla.



- 2 Pulse ▲ o ▼ para seleccionar Programme edit (Edición de programa).**



- 3 Pulse ►.**
Aparecerá en pantalla el menú Programme edit (Edición de programa) y resaltado Programme (Programa).

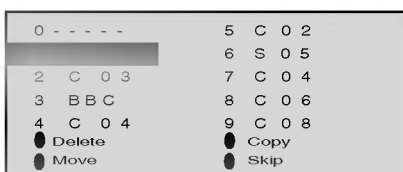

Para eliminar un programa (Rojo)

- 1 Pulse ▲/▼/◀/▶ para seleccionar un número de programa deseado de la lista de programas.
- 2 Pulse dos veces el botón de color Rojo para eliminar un programa.

Para copiar un programa (Verde)

- 1 Pulse ▲/▼/◀/▶ para seleccionar un número de programa deseado de la lista de programas.
- 2 Pulse dos veces el botón de color Verde para copiar un programa.

Para mover un programa (Amarillo)

- 1 Pulse ▲/▼/◀/▶ para seleccionar un número de programa deseado de la lista de programas.
- 2 Pulse el botón de color amarillo.
- 3 Pulse ▲/▼/◀/▶ para desplazar el número de programa que desee y el programa seleccionado se desplazará al nuevo número de programa.
- 4 Pulse de nuevo el botón de color amarillo para saltar.

Para saltar un programa (Azul)

- 1 Pulse ▲/▼/◀/▶ para seleccionar un número de programa deseado de la lista de programas.
- 2 Pulse el botón de color Azul y el color con el que se selecciona el programa cambiará a azul.

Nota

- Las estaciones de TV saltadas sólo pueden seleccionarse con los botones numéricos.

- 4 Pulse MENU (Menú) dos veces para salir de los menús.**

Antes del funcionamiento (continuación)

Selección de idioma

Las opciones de idioma son Inglés, Alemán, Francés, Italiano o Español en el menú de idiomas.

- 1** Pulse **MENU (Menú)**.
El menú aparecerá en pantalla.



- 2** Pulse **▲** o **▼** para seleccionar **Language (Idioma)**.

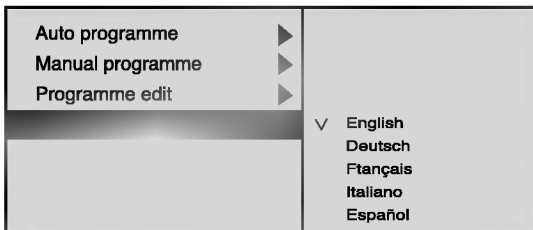

- 3** Pulse **▶** y, a continuación, **▲** o **▼** para seleccionar el idioma deseado.

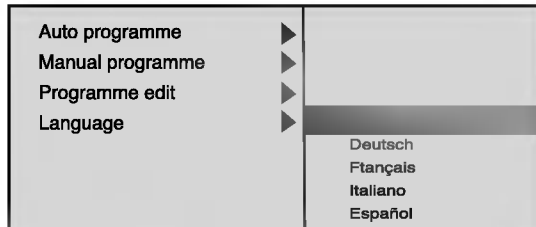

- 4** Pulse **◀** y, a continuación, **MENU (Menú)**.

Comprobación y selección de los programas almacenados

Los programas almacenados pueden visualizarse en pantalla de modo sencillo y también pueden seleccionarse.

- 1** Pulse **LIST (Lista)**.
Aparecerá en pantalla la Lista de programas.

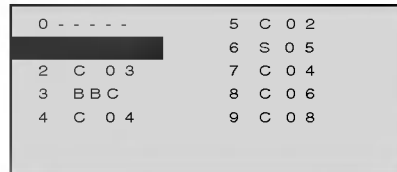

- 2** Pulse **▲/▼/◀/▶** para seleccionar el Programa.

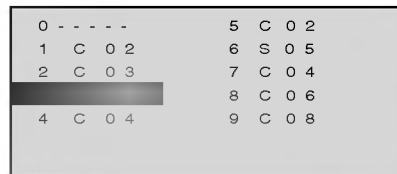

- 3** Pulse **ENTER (Intro)**.
Aparecerá en pantalla el programa seleccionado.

Antes del funcionamiento (continuación)

Teletexto

Teletexto (o texto TOP) es una función opcional. Por ello, sólo pueden recibir la emisión de teletexto aquellos DVD con sistema de teletexto.

El Teletexto es un servicio gratuito emitido por la mayoría de las estaciones de TV que ofrece información de máxima actualidad sobre noticias, tiempo, programas de televisión, cotización de las acciones y muchos otros temas.

El decodificador de teletexto puede admitir los sistemas SIMPLE, TOP y FASTEXT. El sistema SIMPLE (teletexto estándar) consta de varias páginas que se seleccionan introduciendo directamente el número de página correspondiente. Los sistemas TOP y FASTEXT son métodos más modernos que permiten una selección rápida y sencilla de la información del teletexto.

Teletexto activado/desactivado

1 Pulse **TEXT/ *** (**Texto/***) para activar el teletexto. Aparecerá en pantalla la primera o la última página. En el titular de la pantalla aparecerán dos números de página, el nombre de la estación de TV, la fecha y la hora. El primer número de página indica su selección, mientras que el segundo muestra la página mostrada actualmente.

2 Pulse **TEXT/ *** para desactivar el teletexto.

Texto Simple

Selección de página

- 1 Introduzca el número de página deseado como una cifra de tres dígitos con los botones numéricos. Si durante la selección pulsa un número incorrecto, debe completar la cifra de tres dígitos y, posteriormente, volver a introducir el número de página correcto.
- 2 También puede utilizar **▲/▼** para seleccionar la página anterior o siguiente.

Programación de un botón de color en el modo LIST (Lista)

Si la TV se encuentra en modo texto SIMPLE, texto TOP o FASTEXT, pulse **TEXTMODE** (Modo de texto) para cambiar al modo LIST (Lista). Es posible codificar con un color y seleccionar de modo sencillo cuatro números de página de teletexto que desee pulsando el botón de color correspondiente en el mando a distancia.

- 1 Pulse un botón de color.
- 2 Utilizando los botones numéricos, seleccione la página que desee programar.
- 3 Pulse **ENTER** (Intro). La página seleccionada se almacenará con el número de página seleccionado con un parpadeo. Desde este momento, es posible seleccionar esta página con el mismo botón de color.
- 4 Los otros tres botones de color se programan del mismo modo.

Texto TOP

La guía de usuario muestra cuatro campos (rojo, verde, amarillo y azul) en la parte inferior de la pantalla. El campo amarillo indica el siguiente grupo y el azul el siguiente bloque.

Selección de bloque / grupo / página

- 1 Con el botón azul puede avanzar de un bloque a otro.
- 2 Utilice el botón amarillo para avanzar al siguiente grupo con desbordamiento automático al siguiente bloque.
- 3 Con el botón verde puede avanzar a la siguiente página existente con desbordamiento automático al siguiente grupo. (O bien, puede utilizar el botón **▲**.)
- 4 El botón rojo permite regresar a la selección anterior. (O bien, puede utilizar el botón **▼**.)

Selección de página directa

En relación con el modo de texto SIMPLE, es posible seleccionar una página introduciéndola con una cifra con tres dígitos utilizando los botones numéricos en modo TOP.

FASTEXT

Las páginas de teletexto se codifican en color en la parte inferior de la pantalla y se seleccionan pulsando el botón de color correspondiente.

Selección de página

- 1 Pulse **⊕** para seleccionar la página de índice.
- 2 Es posible seleccionar las páginas que se codifican en color en la línea inferior con los mismos botones de color.
- 3 En relación con el modo de texto SIMPLE, es posible seleccionar una página introduciendo su número de página de tres dígitos con los botones numéricos en modo FASTEXT.
- 4 También puede utilizar el botón **▲/▼** para seleccionar la página anterior o siguiente.

Antes del funcionamiento (continuación)

Funciones de teletexto especiales



REVEAL (Revelar)

Pulse este botón para mostrar la información ocultada, como las soluciones de adivinanzas o puzzles.

Pulse de nuevo este botón para dejar de mostrar la información.



SIZE (Tamaño)

Selecciona el texto de altura doble.



Pulse este botón para ampliar la mitad superior de la página.

Pulse de nuevo este botón para ampliar la mitad inferior de la página.

Pulse de nuevo este botón para regresar a la pantalla normal.



UPDATE (Actualización)

Muestra la imagen de TV en la pantalla mientras espera la página de teletexto nuevo. La imagen  aparecerá en la esquina superior izquierda de la pantalla. Cuando la página actualizada esté disponible,  la pantalla cambiará al número de página.

Pulse este botón para visualizar la página de teletexto actualizada.



HOLD (En pausa)

Detiene el cambio de página automático que se producirá si una página de teletexto consta de 2 o más subpáginas. El número de subpáginas y la subpágina mostrada normalmente se indica en la pantalla debajo de la hora. Al pulsar este botón, el símbolo de parada se muestra en la esquina superior izquierda de la pantalla y no se permite el cambio de página automático.

Para continuar, pulse de nuevo este botón.





MIX (Mezcla)

Muestra las páginas de teletexto superpuestas en la imagen de TV.

Para desactivar la imagen de TV, pulse de nuevo este botón.



TIME (Hora)

Cuando visualice un programa de TV, pulse este botón para mostrar la hora en la esquina superior derecha de la pantalla. Pulse de nuevo este botón para suprimir la pantalla. En el modo de teletexto, pulse este botón para seleccionar un número de subpágina. El número de subpágina se muestra en la parte inferior de la pantalla. Para mantener o cambiar la subpágina, pulse los botones ROJO/VERDE,   o NUMÉRICOS.

Pulse de nuevo este botón para salir de esta función.

Antes del funcionamiento (continuación)

Precaución:

Antes de usar el control remoto, oprima el botón **FUNCTION** para seleccionar el aparato que debe controlar.

Explicaciones generales

Este manual da las instrucciones básicas para operar el Receptor de DVD/TV. Algunos DVD requieren operaciones específicas o permiten solamente un funcionamiento limitado durante la reproducción. Cuando esto ocurre, el símbolo  aparece en la pantalla de TV, para indicar que el reproductor de DVD/TV no permite la operación o que no está disponible en el disco.

Visualización en pantalla

El estatus general de reproducción puede mostrarse en la pantalla de TV. Pueden cambiarse algunas opciones en el menú.

Funcionamiento de la visualización en pantalla









1 Oprimir **DISPLAY** durante la reproducción.

2 Oprimir **▲** o **▼** para seleccionar una opción. Se resaltará la opción seleccionada.

3 Oprimir **◀** o **▶** para cambiar la configuración de una opción.







Los botones de números también pueden utilizarse para configurar los números (por ejemplo, el número de título). Para algunas funciones, oprima **ENTER** para ejecutar la configuración.



Retroalimentación temporal Iconos de campo

	Repetir título
	Repetir capítulo
	Repite la pista (sólo CD de vídeo sin PBC)
	Repite todas las pistas (sólo CD de vídeo sin PBC)
	Repetir A-B
	Apagar repetir
	Continuar la reproducción desde este punto
	Acción prohibida o no disponible

Notas

- Algunos discos pueden no ofrecer todas las visualizaciones en pantalla listadas abajo.
- Si no se oprime ningún botón durante más de 10 segundos, desaparece la visualización en pantalla.

Opciones		Función (Oprima ▲/▼ 4 para seleccionar la opción deseada)	Método de Selección
Número de título		Muestra el número del título actual y el número total de títulos, y pasa al número de título deseado.	◀ / ▶, o Numérico, ENTER
Número de capítulo		Muestra el número del capítulo actual y el número total de capítulos y pasa al número de capítulo deseado.	◀ / ▶, o Numérico, ENTER, SKIP
Búsqueda por tiempo		Muestra el tiempo de reproducción transcurrido y busca el punto directamente por el tiempo transcurrido.	Numérico, ENTER
Idioma del audio y modo de salida de audio digital		Muestra el idioma de sonido actual, método de codificación, número de canal y cambia la configuración.	◀ / ▶ AUDIO
Idioma de subtítulos		Muestra el idioma de subtítulo actual y el número total de ángulos y cambia la configuración.	◀ / ▶ S-TITLE
Ángulo		Muestra el número de ángulo actual y cambia el número de ángulos.	◀ / ▶ ANGLE

Opciones		Función (Pulse ▲/▼ para seleccionar el elemento deseado)	Método de Selección
Número de pista		Muestra el número de pista actual, número total de pistas y el modo PBC en On y salta al número de pista deseado.	◀ / ▶, o Numérico, ENTER, SKIP
Tiempo		Muestra el tiempo de reproducción transcurrido (Sólo display)	-
Canal de audio		Muestra el canal de audio y cambia el canal de audio.	◀ / ▶ AUDIO

Antes del funcionamiento (continuación)

Configuración inicial

Puede configurar sus preferencias personales propias en el reproductor.

Funcionamiento general de las configuraciones iniciales

- 1** Oprima **SETUP**.
El menú de configuración aparece.

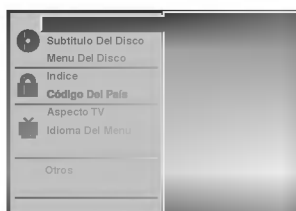

- 2** Oprima **▲▼** para seleccionar la opción deseada. La pantalla mostrará la configuración actual para la opción seleccionada, así como configuraciones alternativas.
- 3** Mientras está seleccionada la opción deseada, oprima **►**, luego **▲▼** para seleccionar la configuración deseada.
- 4** Oprima **ENTER** para confirmar su selección. Algunas opciones requieren pasos adicionales.
- 5** Oprima **SETUP**, **RETURN** o **PLAY** para salir del menú de configuración.

Idioma

Idioma del disco

Seleccione un idioma del Menú de disco, Audio y Subtitulado.

Original : Se selecciona el idioma original para el disco.

Otros : Para seleccionar otro idioma, oprima los botones numéricos para introducir el número de 4 dígitos correspondiente, según la lista de código de idiomas en la página 37. Si introduce el código de idioma equivocado, oprima **BORRAR**.

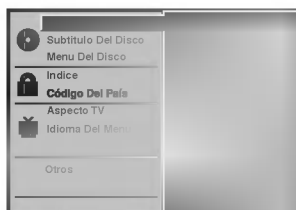

Idioma del menú

Seleccione un idioma para el menú de configuración. Este es el menú que ve cuando oprime **SETUP**.

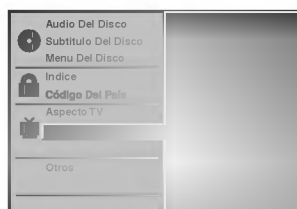

Imagen

Aspecto de TV

4:3 Letterbox: Seleccionar cuando está conectada una TV estándar. 4:3. Muestra las imágenes de teatro con bandas cinematográficas arriba y debajo de la imagen.

4:3 Panscan: Seleccionar cuando está conectada a una TV estándar 4:3. Muestra la imagen recortada para llenar su pantalla de TV. Ambos lados de la imagen están cortadas.

16:9 Wide: Seleccionar cuando está conectada a una TV 16:9.



Dynamic Range Control (DRC) (Control de margen dinámico)

Con este formato de DVD, se puede escuchar una pista de sonido del programa con la presentación más realista y precisa posible gracias a la tecnología de audio digital. Sin embargo, si comprime el margen dinámico de la salida de audio (diferencia entre los sonidos más altos y los más bajos), podrá escuchar una película en el volumen más bajo sin perder claridad de sonido. Establezca **DRC** en **On** para lograr este efecto.



PBC

Establece Control de reproducción (PBC) en **On** u **Off**.

On : los CD de vídeo con PBC se reproducen según el PBC.

Off : los CD de vídeo con PBC se reproducen de la misma forma que los CD de audio.



Antes del funcionamiento (continuación)

Control parental

Índice

Las películas en DVD pueden contener escenas que no sean apropiadas para los niños. Por consiguiente, los discos pueden contener información de control parental aplicadas a todo el disco o a determinadas escenas del disco. Estas escenas se clasifican de 1 a 8 y, de forma alternativa, las escenas más apropiadas pueden seleccionarse en algunos discos. Las clasificaciones dependen del país. La función de Control parental permite evitar que los niños reproduzcan los discos o tener determinados discos que reproduzcan escenas alternativas.

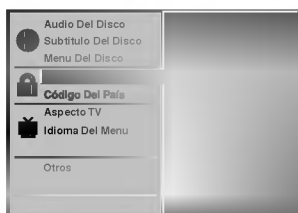

1 Seleccione "Índice" utilizando los botones ▲▼ del menú de configuración.

2 Mientras selecciona "Índice", pulse ►.

3 Si aún no ha introducido una contraseña; Introduzca la contraseña de cuatro dígitos utilizando los botones numéricos para crear una contraseña de seguridad de cuatro dígitos personal, pulse ENTER e introduzca de nuevo la contraseña de cuatro dígitos y pulse ENTER para verificarla.

Si ya ha introducido una contraseña;

Introduzca la contraseña de cuatro dígitos utilizando los botones numéricos para confirmar la contraseña de seguridad de cuatro dígitos personal y, a continuación, pulse ENTER.

Si comete algún error antes de pulsar ENTER, pulse CLEAR (Borrar) y vuelva a introducir la contraseña de seguridad de cuatro dígitos.

4 Seleccione una clasificación de 1 a 8 utilizando los botones ▲▼. Uno (1) contine las restricciones menores de reproducción. Ocho (8) contine las restricciones mayores de reproducción.

Desbloquear: Si selecciona Unlock (Desbloquear), el Control parental no está activado. El disco se reproducirá por completo.

Clasificación de 1 a 8: Algunos discos contienen escenas que no son apropiadas para los niños. Si establece una clasificación para el reproductor, se reproducirán todas las escenas del disco con la misma clasificación o menor. Las escenas con una clasificación mayor no se reproducirán a menos que haya una escena alternativa en el disco. La escena alternativa debe tener la misma clasificación o una menor. Si no hay una escena alternativa apropiada, la reproducción se parará. Debe introducir la contraseña de cuatro dígitos o debe cambiar el nivel de clasificación para que el disco se reproduzca.

5 Pulse ENTER (Seleccionar/Introducir) para confirmar la clasificación y código de selección, a continuación pulse SETUP (Configuración) salir del menú.

Código del país

Introduzca el código del país/zona cuyos estándares se utilizaran para clasificar el disco de vídeo de DVD. Consulte la lista "Lista de códigos de países" de la página 38.



1 Selección del Código del país con los botones ▲▼ del menú de configuración.

2 Mientras selecciona el Código del país, pulse ►.

3 Siga el paso 3 de "Índice" a la izquierda.

4 Seleccione el primer carácter utilizando los botones ▲▼.

5 Mueva el cursor utilizando los botones ◀▶ y seleccione el segundo carácter utilizando los botones ▲▼.

6 Pulse ENTER (Seleccionar/Introducir) para confirmar el país y salir del código de selección, a continuación pulse SETUP (Configuración) salir del menú.

Nota

Al cambiar el código es necesario confirmar la contraseña de cuatro dígitos (consulte la sección "Cambio del código de cuatro dígitos").

Cambio del código de cuatro dígitos

- 1 Siga los pasos 1 y 2 (Clasificación).
- 2 Introduzca el código antiguo y pulse ENTER.
- 3 Seleccione Change (Cambio) utilizando los botones ▲▼ y pulse ENTER.
- 4 Introduzca el nuevo código y pulse ENTER.
- 5 Introduzca el mismo código por segunda vez y compruébelo pulsando ENTER.
- 6 Pulse SETUP (Configuración) para salir del menú.

Si olvida el código de cuatro dígitos

Si olvida la contraseña y para borrar la contraseña actual, siga el siguiente procedimiento.

- 1 Pulse SETUP (Configuración) para mostrar el menú de configuración.
- 2 Utilice los botones de número para introducir el número de seis dígitos "210499". La contraseña de cuatro dígitos se borra.
- 3 Introduzca otro código tal y como se describe en Índice.

Funcionamiento del DVD y CD de vídeo

Reproducción de un DVD y CD de vídeo

Para reproducir un

- Encienda la TV y seleccione la fuente de entrada de AV conectada al receptor de DVD/TV.
- Si desea oír el sonido del disco desde el sistema de audio, encienda el sistema de audio y seleccione la fuente de entrada conectada al reproductor de DVD/TV.

1 Pulse OPEN/CLOSE (Abrir/Cerrar) para abrir la bandeja del disco.

2 Coloque el disco en la bandeja con la etiqueta hacia arriba.

Si introduce un DVD de doble cara, asegúrese de que la cara que se quiere reproducir está hacia arriba.

3 Pulse OPEN/CLOSE para cerrar la bandeja. READING (Leyendo) aparece en la pantalla de TV y la reproducción comienza de forma automática. Si la reproducción no comienza, pulse PLAY (Reproducir).

En algunas ocasiones, podrá aparecer el menú del disco.

Cuando aparece la pantalla del menú

Puede que aparezca primero la pantalla del menú al cargar un DVD o un CD de vídeo que contenga un menú.

 Utilice los botones ◀ ▶ ▲ ▼ para seleccionar el título/capítulo que quiera ver y pulse ENTER para empezar la reproducción.

Pulse TITLE o MENU para volver a la pantalla del menú.

-  Utilice los botones numéricos para seleccionar la pista que desea ver. Pulse RETURN para volver a la pantalla del menú.
- La configuración del menú y los procedimientos de funcionamiento para la utilización del menú pueden ser diferentes dependiendo del disco. Siga las instrucciones de cada pantalla del menú. También puede establecer PBC en off bajo la configuración. Consulte la página 27.

Notas

- Si el Control parental está configurado y el disco no está dentro de las configuraciones de Clasificación (no autorizado), se debe introducir el código de cuatro dígitos o se debe autorizar el disco (consulte "Control parental" en la página 28).
- Puede que los DVD tengan un código de región.
- El reproductor no reproducirá discos que tengan un código de región distinto al código del reproductor. El código de región para este reproductor es 2 (dos).

Funciones generales

Nota

A no ser que se indique lo contrario, todo el funcionamiento descrito se basa en el uso del mando a distancia.

Algunas funciones se pueden llevar a cabo utilizando el menú de configuración.

Desplazamiento a otro Título



Si un disco tiene más de un título, podrá desplazarse a otro título como se describe a continuación:

- Pulse DISPLAY (visor) cuando la reproducción se pare y pulse el botón numérico adecuado (0-9) para seleccionar el número del título.

Desplazamiento a otro Capítulo/Pista



Si un disco tiene más de un capítulo, podrá desplazarse a otro capítulo como se describe a continuación:

- Press SKIP ◀◀ o ▶▶ un momento durante la reproducción para seleccionar el siguiente capítulo o para volver al principio del capítulo actual.
- Pulse SKIP ◀◀ dos veces para volver al capítulo anterior.
- Para ir directamente a otros capítulos durante la reproducción del DVD, pulse DISPLAY. A continuación, pulse ▲/▼ para seleccionar C (capítulo) (o para un CD de vídeo, seleccione T para la pista). Utilice los botones numéricos (0-9) para introducir el número de la pista / capítulo.

Nota

Para los números de dos dígitos, pulse los botones seguidos muy rápidamente.

Movimiento lento

- 1 Pulse S/SCAN ◀◀ o ▶▶ durante la reproducción. El receptor introducirá el modo SLOW.
- 2 Utilice S/SCAN ◀◀ o ▶▶ para seleccionar la velocidad requerida: ◀◀ 1/16, ◀◀ 1/8, ◀◀ 1/4 o ◀◀ 1/2 (hacia atrás), o ▶▶ 1/16, ▶▶ 1/8, ▶▶ 1/4 o ▶▶ 1/2 (hacia delante).
- 3 Para salir del modo de movimiento lento pulse PLAY.

Nota

No se aplica al CD de vídeo la reproducción lenta inversa.



Funcionamiento del DVD y CD de vídeo (continuación)

Funciones generales (continuación)

Paralización de imagen y reproducción de marcos

- 1 Pulse PAUSE (Pausa) durante la reproducción. El receptor se encuentra ahora en modo PAUSE.
- 2 Pueden avanzar la imagen marco a marco pulsando PAUSE repetidamente con el mando a distancia..

Búsqueda

- 1 Mantenga pulsado SKIP **I◀◀** o **▶▶I** durante dos segundos durante la reproducción. El receptor se encuentra ahora en modo SEARCH.
- 2 Mantenga pulsado **I◀◀** o **▶▶I** repetidamente para seleccionar la velocidad requerida: **◀◀X2**, **◀◀X4**, **◀◀X16**, **◀◀X100** (hacia atrás) o **▶▶X2**, **▶▶X4**, **▶▶X16**, **▶▶X100** (hacia delante). En un CD de vídeo, la velocidad de búsqueda cambia: **◀◀X2**, **◀◀X4**, **◀◀X8** (hacia atrás) o **▶▶X2**, **▶▶X4**, **▶▶X8** (hacia delante).
- 3 Para salir del modo SEARCH pulse PLAY.

Repetir



Discos de vídeo de DVD – Repetir Capítulo/Título/Off

- 1 Pulse REPEAT para repetir el capítulo que actualmente se está reproduciendo. El icono de Repeat Chapter (Repetir capítulo) aparece en la pantalla de TV.
- 2 Pulse REPEAT de nuevo para repetir el título que se está reproduciendo actualmente. El icono de Repeat Title (Repetir título) aparece en la pantalla de TV.
- 3 Pulse REPEAT por tercera vez para salir del modo REPEAT. El icono de Repeat Off (Repetir desactivado) aparece en la pantalla de TV.

CD de vídeo – Repetir Pista / Todo / Off

- 1 Pulse REPEAT para repetir la pista que actualmente se está reproduciendo. El icono Repeat Track aparecerá en la pantalla de TV.
- 2 Pulse REPEAT de nuevo para repetir el disco que se está reproduciendo actualmente. El icono de Repeat All aparece en la pantalla de TV.
- 3 Para salir del modo de repetir, pulse REPEAT una vez más. El icono de Repeat Off aparecerá en la pantalla de TV.

Nota

En un CD de vídeo con PBC, debe establecer PBC en Off en el menú de configuración para utilizar la función de repetir. Consulte la página 27.

Repetir A-B



Para repetir una secuencia de un título:

- 1 Pulse RPT A-B en el punto de comienzo que elija. A- aparece brevemente en la pantalla de TV.
- 2 Pulse RPT A-B de nuevo en el punto de finalización que elija. A-B aparece brevemente en la pantalla de TV y la secuencia de repetición comienza (la repetición a-b aparece en el visor del receptor).
- 3 Pulse RPT A-B para cancelar la secuencia.

Búsqueda por tiempo



La función Time Search permite comenzar la reproducción en el tiempo elegido en el disco.

- 1 Pulse DISPLAY durante la reproducción. El visor de pantalla aparece en la pantalla. La caja de Time Search muestra el tiempo de reproducción transcurrido del disco actual.
- 2 Antes de que pasen 10 segundos, pulse **▲/▼** para seleccionar el icono de Time Search en el visor de pantalla. “:--:--” aparece en la caja de Time Search.
- 3 Antes de que pasen 10 segundos, utilice los botones numéricos para introducir el tiempo de comienzo requerido. Introduzca la hora, minutos y segundos de izquierda a derecha en la caja. Si introduce números erróneos, pulse CLEAR para borrar los números que ha introducido. A continuación, introduzca los números correctos.
- 4 Antes de que pasen 10 segundos, pulse ENTER para confirmar el tiempo de comienzo. La reproducción comienza a partir del tiempo seleccionado en el disco. Si introduce un tiempo no válido, la reproducción continuará desde el punto actual.



Funcionamiento del DVD y CD de vídeo (continuación)

Funciones generales (continuación)

Zoom

La función Zoom le permite agrandar la imagen de vídeo y moverse por la imagen agrandada.

- 1 Pulse ZOOM durante la reproducción o con la imagen en pausa para activar la función ZOOM. Si pulsa ZOOM varias veces, el nivel aumenta hasta seis veces el tamaño.
- 2 Utilice los botones ◀▶/▲▼ para desplazarse por la imagen aumentada.
- 3 Pulse CLEAR para volver a la reproducción normal o para volver a la imagen en pausa.

Nota

- Puede que la función de zoom no funcione en algunos DVD.
- Puede que la función de zoom no funcione en las escenas de ángulos múltiples.

Búsqueda por marcador



Puede comenzar la reproducción desde un punto memorizado. Se pueden memorizar hasta nueve puntos. Siga los siguientes pasos para introducir una marca.

- 1 Pulse MARKER durante la reproducción del disco cuando ésta alcance el punto que quiere memorizar. El icono de Marker aparecerá brevemente en la pantalla de TV.
- 2 Repita el paso 1 para introducir hasta nueve puntos del marcador en un disco.

Para volver a una escena marcada

- 1 Pulse SEARCH durante la reproducción del disco. El menú MARKER SEARCH aparecerá en la pantalla.
- 2 Antes de que pasen 10 segundos, pulse ◀▶ para seleccionar el número del marcador al que quiera volver.
- 3 Pulse ENTER. La reproducción comenzará desde la escena marcada.
- 4 Pulse SEARCH para que desaparezca el menú MARKER SEARCH.

Para borrar una escena marcada

- 1 Pulse SEARCH durante la reproducción del disco. El menú MARKER SEARCH aparecerá en la pantalla.
- 2 Pulse ◀▶ para seleccionar el número del marcador que desea borrar.
- 3 Pulse CLEAR. El número del marcador se borrará de la lista.
- 4 Repita los pasos 2 y 3 si desea borrar más números de marcadores.
- 5 Pulse SEARCH para que desaparezca el menú MARKER SEARCH.

Funciones especiales del DVD

Comprobación de los contenidos de los discos de vídeo de DVD: Menús

Un DVD puede contener menús que le permitan acceder a funciones especiales. Pulse MENÚ para utilizar el menú del disco. A continuación, pulse el botón numérico que corresponda para seleccionar un elemento. O bien, utilice los botones ◀▶/▲▼ para destacar la selección y, a continuación, pulse ENTER.

Menú del título

- 1 Pulse TITLE. Si el título actual tiene un menú, éste aparecerá en la pantalla. De lo contrario aparecerá el menú del disco.
- 2 En la lista del menú puede aparecer los ángulos de cámara, idiomas hablados, opciones de subtítulo y capítulos para el título.
- 3 Para que el menú del título desaparezca, pulse de nuevo TITLE.

Menú del disco

- 1 Pulse MENU. El menú del disco se muestra.
- 2 Para que el menú del disco desaparezca, pulse de nuevo MENU.

Ángulo de cámara

Si el disco contiene secuencias grabadas desde distintos ángulos de cámara, el icono del ángulo parpadea en el visor. Podrá cambiar el ángulo de cámara si lo desea.

- Pulse ANGLE varias veces durante la reproducción para seleccionar el ángulo deseado. El número del ángulo actual aparece en el visor.

Cambio del idioma del audio



Pulse varias veces AUDIO durante la reproducción para escuchar los distintos idiomas del audio o de la pista de audio.

Subtítulos

Pulse varias veces S-TITLE durante la reproducción para ver los distintos idiomas de los subtítulos.

Nota

Si  aparece, la función no se encuentra disponible en el disco.

Funcionamiento de CD de audio y disco MP3

Reproducción de un CD de audio y un disco MP3

El reproductor de DVD/TV puede reproducir grabaciones en formato MP3 en discos CD-ROM, CD-R o CD-RW. Antes de reproducir grabaciones en MP3, lea las notas de Grabaciones en MP3 de la página 34.

1 Introduzca un disco y cierre la bandeja.

El menú aparece en la pantalla de TV.



Menú de CD de audio

Menú de MP3

2 Pulse ▲▼ para seleccionar una pista y pulse PLAY.

La reproducción comienza.

Durante la reproducción, el tiempo de la reproducción transcurrido de la pista actual aparecerá en el visor. La reproducción se parará al final del disco.

3 Pulse STOP (Parar) para parar la reproducción en otro tiempo.

Pausa

- 1 Pulse PAUSE (Pausa) durante la reproducción.
- 2 Para volver a la reproducción, pulse PLAY o pulse PAUSE de nuevo.

Desplazamiento a otra pista

- Pulse SKIP ◀◀ o ▶▶ un momento durante la reproducción para ir a la siguiente pista o para volver al principio de la pista actual.
- Pulse SKIP ◀◀ dos veces para volver a la pista anterior.
- En el caso del CD de audio, introduzca el número utilizando los botones numéricos (0-9) para ir a una pista durante la reproducción.

Repetir Pista/Todo/OFF

- 1 Pulse REPEAT para repetir la pista que actualmente se está reproduciendo.
El icono de Repeat Track (Repetir pista) aparece en la pantalla del menú.
- 2 Pulse REPEAT de nuevo para repetir todas las pistas del disco en la unidad.
El icono de Repeat ALL (Repetir todo) aparece en la pantalla del menú.
- 3 Pulse REPEAT por tercera vez para salir del modo REPEAT.
El icono de Repeat Off (Repetir desactivado) aparece en la pantalla del menú.

Búsqueda

- 1 Mantenga pulsado SKIP ◀◀ o ▶▶ durante dos segundos durante la reproducción.
El receptor se encuentra ahora en modo SEARCH.
- 2 Mantenga pulsado SKIP ◀◀ o ▶▶ repetidamente para seleccionar la velocidad requerida: ◀◀X2, ◀◀X4, ◀◀X8 (backward) o ▶▶X2, ▶▶X4, ▶▶X8 (hacia delante).
- 3 La velocidad y dirección de búsqueda se indican en la pantalla del menú.
- 4 Para salir del modo SEARCH pulse PLAY

Note

- El sonido se silencia durante el modo SEARCH.

Repetir A-B

Para repetir una secuencia.

- 1 Durante la reproducción, pulse RPT A-B en el punto de comienzo que elija.
El icono de Repeat y "A-" aparece en la pantalla del menú.
- 2 Pulse RPT A-B de nuevo en el punto de finalización que elija.
El icono de Repeat y "A B" aparece en la pantalla del menú y la secuencia comienza a reproducirse repetidamente.
- 3 Para salir de la secuencia y volver a la reproducción normal, pulse de nuevo RPT A-B.
El icono de Repeat y "OFF" aparece en la pantalla del menú.

Cambio del Canal del audio

Pulse AUDIO varias veces durante la reproducción para escuchar un canal de audio distinto (STEREO, LEFT o RIGHT) (ESTÉREO, IZQ. o DCHA.).

Reproducción programada

Reproducción programada con CD de audio y disco MP3

El programa le permite almacenar las pistas favoritas de un disco determinado en la memoria del receptor.

El programa puede contener 32 pistas (CD de audio) o 60 pistas (disco de MP3).

1 Introduzca el disco y cierre la bandeja.

El menú aparece en la pantalla de TV.

2 Pulse PROGRAM durante la reproducción o en el modo STOP para introducir el modo Edit Program (Edición de programa).

La marca  aparecerá a la derecha de la palabra Program en la parte derecha de la pantalla del menú

Nota

Pulse PROGRAM para salir del modo Program Edit. La marca  desaparecerá.

3 Pulse ▲▼ para seleccionar una pista y pulse ENTER para incluir la pista seleccionada en la lista del programa.

4 Repita el paso 3 para incluir más pistas en la lista del programa .

Menú de CD de audio

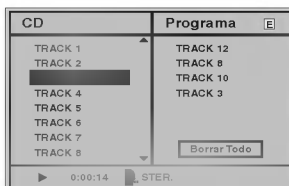

Menú de MP3

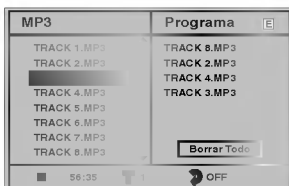

5 Pulse ►.

La última pista programada seleccionada se resalta en la lista del programa.

6 Pulse ▲▼ para seleccionar la pista que desea reproducir.

Pulse TITLE para pasar a la página siguiente.
Pulse MENU para pasar a la página anterior.

7 Pulse PLAY para comenzar.

La reproducción comienza en el orden en que haya programado las para comenzar.
La reproducción se para después de que todas las pistas de la lista del programa se hayan reproducido una vez.

Reproducción programada con CD de vídeo

Nota

En un CD de vídeo con PBC debe establecer PBC en Off en el menú de configuración para utilizar la función de programa. Consulte la página 27.

1 Introduzca un CD de vídeo y cierre la bandeja.

2 Pulse PROGRAM cuando la reproducción se pare. El menú de programa del VCD aparecerá.

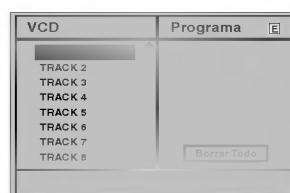

Nota

Pulse RETURN (volver) o PROGRAM para salir del menú de programa.

3 Siga los pasos 3-7 de la "Reproducción programada con CD de audio y disco MP3" en la izquierda.

Repetición de las pistas programadas

- Pulse REPEAT para repetir la pista que actualmente se está reproduciendo.
El icono de Repeat Track (Repetir pista) aparece en la pantalla del menú.
- Pulse REPEAT de nuevo para repetir todas las pistas de la lista del programa.
El icono de Repeat All aparece en la pantalla del menú.
- Pulse REPEAT por tercera vez para salir del modo REPEAT.
El icono de Repeat Off (Repetir desactivado) aparece en la pantalla del menú.

Borrado de una pista de la lista del programa

- 1 Pulse PROGRAM durante la reproducción o en el modo STOP para introducir el modo Edit Program (Edición de programa).
Aparecerá la marca .
- 2 Pulse ► para desplazarse por la lista del programa.
- 3 Utilice ▲▼ para seleccionar la pista que desea borrar de la lista del programa.
- 4 Pulse CLEAR.
La pista se borrará de la lista del programa.

Borrado de la lista completa del programa

- 1 Siga los pasos 1 y 2 de "Borrado de una pista de la lista del programa" de la sección anterior.
- 2 Utilice ▲▼ para seleccionar "Clear All" (Borrar todo) y pulse ENTER.
Se borrará el programa completo para el disco.
Los programas también se borran cuando el disco se quita.

Para pasar a la reproducción normal desde la reproducción programada

Mantenga pulsado PROGRAM hasta que el indicador "PROG." desaparezca de la ventana del visor.

Información complementaria

Memoria de la última condición

Este reproductor memoriza la última condición del último disco que ha visto. Las configuraciones permanecen en la memoria incluso si ha quitado el disco del reproductor o si lo ha desconectado. Si carga un disco que tenga memorizada su configuración, se vuelve a la última posición de parada de forma automática.

Notas

- Las configuraciones se almacenan en la memoria para que se utilicen en cualquier momento.
- Este receptor no memoriza las configuraciones de un disco si desconecta el reproductor antes de que comience a reproducir.

Salvapantallas

Si el salvapantallas se utiliza durante cinco minutos, el receptor de DVD/TV se desconecta automáticamente.

Configuración del modo de vídeo

- En algunos discos, la imagen de reproducción puede parpadear o aparecen puntitos que circulan en líneas rectas. Esto significa que la interpolación vertical o el entrelazado no corresponde perfectamente con el disco. En este caso, la calidad de la imagen se puede mejorar cambiando el modo de vídeo.
- Para cambiar el modo de vídeo, mantenga pulsado DISPLAY unos 3 segundos durante la reproducción del disco. El número del modo de vídeo cambiado aparece en la pantalla de TV. Compruebe si la calidad de vídeo ha mejorado. Puede repetir los procedimientos anteriores hasta que se tenta la calidad de vídeo deseada.
- El procedimiento del modo de vídeo ha cambiado. MODO1 → MODO2 → MODO3 → MODO4 → MODO5 → MODO1
- Si apaga el DVD, el modo de vídeo volverá a su estado original (MODO1).

Notas sobre los discos en MP3

Sobre MP3

- Un archivo MP3 es datos de audio comprimidos utilizando MPEG1, el esquema de codificación de tres archivos en capas de audio. Se denominan "archivos MP3" con extensión de archivo "MP3".
- El receptor no puede leer un archivo MP3 que tenga una extensión de archivo distinta a ".mp3".
- El receptor no puede leer un archivo parecido a un MP3 que tenga una extensión de archivo ".mp3".

Los discos en MP3 compatibles con este reproductor se limitan a:

1. Frecuencia de muestra / sólo a 44,1 kHz
2. Intervalo de bit / dentro de los 96 – 192 kbps
3. El formato físico CD-R debería ser "ISO 9660"
4. Si graba archivos en MP3 utilizando el software que no pueda crear un SISTEMA DE ARCHIVO, por ejemplo "Direct-CD", es imposible reproducir archivos en MP3. Por tanto, se recomienda utilizar "Easy-CD Creator", que crea un sistema de archivo ISO9660.
5. Una sesión de disco requiere archivos en MP3 en la primera pista. Si no hay un archivo MP3 en la primera pista, no puede reproducir archivos MP3. Si quiere reproducir archivos MP3, formatee todos los datos del disco o utilice uno nuevo.
6. No se recomienda la utilización de discos CD-RW. Utilice únicamente discos CD-R terminados.
7. Los archivos se deben nombrar utilizando 8 letras o menos y deben incorporar la extensión ".mp3" ejemplo, "*****.MP3".
8. No utilice caracteres especiales como "_?!><+*}{[@] ; V , " etc.
9. El número total de archivos del disco debe ser menor a 200.
10. Utilice discos CD-R de 74 minutos (650 M). No utilice software CD-R de 80 minutos (700 M).

Este receptor DVD/TV requiere discos/grabaciones que cumplan determinados estándares técnicos para lograr una calidad de reproducción óptima. Los DVD pregrabados se configuran automáticamente conforme a estos estándares. Existen muchos tipos de formatos de disco grabables (incluyendo CD-R que contenga archivos MP3).

Los clientes deben observar que se necesita una autorización para descargar archivos y música en MP3 de Internet. Nuestra compañía no tiene derechos para conceder esta autorización. La autorización siempre la debe conceder el propietario del copyright.

Resolución de averías

Compruebe la guía siguiente para averiguar las posibles causas de un problema antes de llamar a un servicio técnico.

Symptom	Causa	Corrección
No hay alimentación.	<ul style="list-style-type: none"> El cable de alimentación está desenchufado. 	<ul style="list-style-type: none"> Enchufe el cable en la toma de pared.
Está encendido pero el DVD/TV no funciona.	<ul style="list-style-type: none"> No se ha introducido un disco. 	<ul style="list-style-type: none"> Introduzca un disco (compruebe que el indicador de DVD o CD de la pantalla DVD está iluminado).
No hay imagen.	<ul style="list-style-type: none"> El Monitor (o PDP/LCD) no está ajustado para recibir la salida de señal del Receptor de DVD/ TV. 	<ul style="list-style-type: none"> Seleccione el modo de entrada de vídeo del Monitor (o PDP/LCD) de modo que la imagen del Receptor de DVD/ TV aparezca en la pantalla.
	<ul style="list-style-type: none"> El cable de señal (D-Sub) no está bien conectado. 	<ul style="list-style-type: none"> Conecte bien el cable de señal (D-Sub) a las tomas.
	<ul style="list-style-type: none"> La corriente del monitor conectado (o PDP/LCD) está desconectada. 	<ul style="list-style-type: none"> Conecte el Monitor (o PDP/LCD).
No hay sonido o tan sólo se oye un sonido de muy bajo nivel .	<ul style="list-style-type: none"> El equipo conectado con el cable de audio no está configurado para recibir la salida de señal de DVD/TV. 	<ul style="list-style-type: none"> Seleccione el modo de entrada correcto del receptor de audio para poder escuchar el sonido del reproductor de DVD/TV.
	<ul style="list-style-type: none"> Los cables de audio no se han conectado correctamente. 	<ul style="list-style-type: none"> Conecte el cable de audio en los jacks.
	<ul style="list-style-type: none"> El equipo conectado con el cable de audio está desenchufado. 	<ul style="list-style-type: none"> Encienda el equipo conectado al cable de audio.
	<ul style="list-style-type: none"> El cable de conexión de audio está dañado. 	<ul style="list-style-type: none"> Reemplácelo por uno nuevo .
La imagen es mala.	<ul style="list-style-type: none"> El disco está sucio. 	<ul style="list-style-type: none"> Limpie el disco.
El reproductor de DVD/TV no comienza la reproducción.	<ul style="list-style-type: none"> No se ha introducido un disco. 	<ul style="list-style-type: none"> Introduzca un disco. (Compruebe que el indicador de DVD, o audio CD de la pantalla DVD está iluminado.)
	<ul style="list-style-type: none"> Se ha introducido un disco irreproducible. 	<ul style="list-style-type: none"> Introduzca un disco reproducible. (Compruebe el color del disco, sistema de color y código regional).
	<ul style="list-style-type: none"> El disco se ha colocado invertido. 	<ul style="list-style-type: none"> Ponga el disco con el lado de reproducción hacia abajo.
	<ul style="list-style-type: none"> El disco no está colocado en la guía. 	<ul style="list-style-type: none"> Ponga el disco en la bandeja correctamente colocado en la guía.
	<ul style="list-style-type: none"> El disco está sucio. 	<ul style="list-style-type: none"> Limpie el disco.
	<ul style="list-style-type: none"> Hay un menú en la pantalla del televisor 	<ul style="list-style-type: none"> Pulse el botón SET UP para apagar el menú de la pantalla.
	<ul style="list-style-type: none"> Se ha seleccionado el nivel de clasificación. 	<ul style="list-style-type: none"> Cancele la función de clasificación o cambie el nivel de clasificación.
Se oye fuerte zumbido o ruido.	<ul style="list-style-type: none"> Los tomacorrientes y enchufes están sucios 	<ul style="list-style-type: none"> Límpielos con un paño ligeramente húmedo con alcohol.
	<ul style="list-style-type: none"> El disco está sucio. 	<ul style="list-style-type: none"> Limpie el disco.
	<ul style="list-style-type: none"> Los altavoces y componentes están pobremente conectados 	<ul style="list-style-type: none"> Conecte los altavoces y componentes asegurándolos.
	<ul style="list-style-type: none"> El receptor de DVD/TV está demasiado cerca de la TV. 	<ul style="list-style-type: none"> Mueva su televisor lejos de los componentes de audio.



Resolución de averías (continuación)

Symptom	Causa	Corrección
La grabación no es posible.	• Los componentes están conectados incorrectamente .	• Conecte los componentes correctamente.
	• La fuente está seleccionada correctamente.	• Seleccione la fuente con el botón FUNCIÓN (AV 1, AV 2, AV 3, S-AV, CD/DVD, RGBPC o TV).
El mando a distancia no funciona correctamente.	• El mando a distancia no está orientado hacia el sensor remoto del receptor de DVD/TV.	• Dirija el mando a distancia al sensor remoto del receptor de DVD.
	• El mando a distancia está demasiado lejos del receptor de DVD/TV.	• Utilice el mando a distancia dentro de una distancia de 7 metros.
	• Hay un obstáculo en el recorrido del mando a distancia y el receptor de DVD/TV	• Retire el obstáculo.
	• Las pilas del mando a distancia están agotadas.	• Cambie las pilas por otras nuevas.

Lista de código de idioma

Introduzca el número de código adecuado para las configuraciones iniciales "Disc Audio" (Audio del disco), "Disc Subtitle" (Subtítulo del disco) y "Disc Menu" (Menú del disco) (Consulte la página 27).

Código	Idioma	Código	Idioma	Código	Idioma	Código	Idioma
6565	Afar	7079	Faraoés	7678	Lingala	8375	Eslovaco
6566	Abjasio	7082	Francés	7679	Laosiano	8376	Esloveno
6570	Africaans	7089	Frisio	7684	Lituano	8377	Samoano
6577	Amhárico	7165	Irlandés	7686	Latvio, letón	8378	Shona
6582	Árabe	7168	Gaélico escocés	7771	Madagascari	8379	Somalí
6583	Assamés	7176	Gallego	7773	Maorí	8381	Albano
6588	Aimará	7178	Guaraní	7775	Macedonio	8382	Servio
6590	Azerbaiyano	7185	Gujarati	7776	Malayalam	8385	Sudanes
6665	Bashkir	7265	Hausa	7778	Mongol	8386	Sueco
6669	Bielorruso	7273	Hindi	7779	Moldavo	8387	Suahili
6671	Búlgaro	7282	Croata	7782	Marathi	8465	Tamil
6672	Bihari	7285	Húngaro	7783	Malayo	8469	Telugu
6678	Bengalí	7289	Armenio	7784	Maltés	8471	Tajik
6679	Tibetano	7365	Interlengua	7789	Birmanio	8472	Tailandés
6682	Bretón	7378	Indonesio	7865	Nauru	8473	Tigriña
6765	Catalán	7383	Islandés	7869	Nepalí	8475	Turcomano
6779	Corso	7384	Italiano	7876	Neerlandés	8476	Tagalo
6783	Checo	7387	Hebreo	7879	Noruego	8479	Tongano
6789	Galés	7465	Japonés	7982	Oriya	8482	Turco
6865	Danés	7473	Judío	8065	Punjabi	8484	Tártaro
6869	Alemán	7487	Javanés	8076	Polaco	8487	Twí
6890	Bhutani	7565	Georgiano	8083	Pashto, Pushto	8575	Ucraniano
6976	Griego	7575	Kazaco	8084	Portugués	8582	Urdu
6978	Inglés	7576	Groenlándico	8185	Quechua	8590	Uzbeko
6979	Esperanto	7577	Camboyano	8277	Retorromano	8673	Vietnamita
6983	Español	7578	Kannada	8279	Rumano	8679	Volapük
6984	Estonio	7579	Coreano	8285	Ruso	8779	Uolof
6985	Vasco	7583	Kashmiri	8365	Sánscrito	8872	Xhosa
7065	Persa	7585	Kurdo	8368	Sindhi	8979	Yoruba
7073	Finés	7589	Kirguís	8372	Servocroata	9072	Chino
7074	Fijiano	7665	Latín	8373	Singhalés	9085	Zulú

Lista de código de país

Introduzca el número de código adecuado para las configuraciones iniciales "Código de país" (Consulte página 28).

Código País	Código País	Código País	Código País
AD	Andorra	LC	Santa Lucía
AE	Emiratos Árabes Unidos	LI	Liechtenstein
AF	Afganistán	LK	Sri Lanka
AG	Antigua y Barbuda	LR	Liberia
AI	Anguila	LS	Lesotho
AL	Albania	LT	Lituania
AM	Armenia	LU	Luxemburgo
AN	Antillas Holandesas	LV	Latvia
AO	Angola	LY	Libia
AQ	Antártida	MA	Marruecos
AR	Argentina	MC	Mónaco
AS	Samoa Americana	MD	Moldavia
AT	Austria	MG	Madagascar
AU	Australia	MH	Islas Marshall
AW	Aruba	MK	Macedonia
AZ	Azerbaiján	ML	Mali
BA	Bosnia-Herzegovina	MM	Myanmar
BB	Barbados	MN	Mongolia
BD	Bangladesh	MO	Macau
BE	Bélgica	MP	Islas Marianas del Norte
BF	Burkina Faso	MQ	Martinique (French)
BG	Bulgaria	MR	Mauritania
BH	Bahrain	MS	Montserrat
BI	Burundi	MT	Malta
BJ	Benin	MU	Mauricio
BM	Islas	MV	Maldiva
BN	Brunei Darussalam	MW	Malawi
BO	Bolivia	MX	México
BR	Brasil	MY	Malasia
BS	Bahamas	MZ	Mozambique
BT	Bután	NA	Namibia
BV	Isla Bouvet	NC	Nueva Caledonia (Francesa)
BW	Botswana	NE	Nigeria
BY	Bielorrusia	NF	Islas Norkfolk
BZ	Belice	NG	Nigeria
CA	Canadá	NI	Nicaragua
CC	Islas Cocos (Keeling)	NL	Países Bajos
CF	República Africana Central	NO	Noruega
CG	Congo	NP	Nepal
CH	Suiza	NR	Nauru
CI	Costa de Marfil	NU	Niue
CK	Islas Cook	NZ	Nueva Zelanda
CL	Chile	OM	Omán
CM	Camerún	PA	Panamá
CN	China	PE	Perú
CO	Colombia	PF	Polinesia (French)
CR	Costa Rica	PG	Papua Nueva Guinea
CS	Antigua Checoslovaquia	PH	Filipinas
CU	Cuba	PK	Paquistán
CV	Cabo Verde	PL	Polonia
CX	Islas Christmas (Islas Navidad)	PM	San Pedro y Miguelón
CY	Chipre	PN	Isla Pitcaim
CZ	República Checa	PR	Puerto Rico
DE	Alemania	PT	Portugal
DJ	Djibouti	PW	Palau
DK	Dinamarca	PY	Paraguay
DM	Dominica	QA	Qatar
DO	República Dominicana	RE	Reunión (Francesa)
DZ	Algeria	RO	Rumanía
EC	Ecuador	RU	Federación Rusa
EE	Estonia	RW	Ruanda
EG	Egipto	SA	Arabia Saudí
EH	Sahara Oriental		
ER	Eritrea		
ES	España		
ET	Etiopía		
FI	Finlandia		
FJ	Islas Fidji		
FK	Islas Malvinas		
FM	Micronesia		
FO	Islas Feroe		
FR	Francia		
FX	Francia (Territorio Europeo)		
GA	Gabón		
GB	Gran Bretaña		
GD	Granada		
GE	Georgia		
GF	Guayana Francesa		
GH	Ghana		
GI	Gibraltar		
GL	Groenlandia		
GM	Gambia		
GN	Guinea		
GP	Guadalupe (French)		
GQ	Guinea Ecuatorial		
GR	Grecia		
GS	S. Georgia y S. Sandwich Bermuda		
GT	Guatemala		
GU	Guam (EEUU)		
GW	Guinea Bissau		
GY	Guyana		
HK	Hong Kong		
HM	Islas Heard y McDonald		
HN	Honduras		
HR	Croacia		
HT	Haití		
HU	Hungría		
ID	Indonesia		
IE	Irlanda		
IL	Israel		
IN	India		
IO	Territorio del Océano Hindú Británico		
IQ	Iraq		
IR	Irán		
IS	Islandia		
IT	Italia		
JM	Jamaica		
JO	Jordán		
JP	Japón		
KE	Kenia		
KG	Kirguizistán		
KH	Cambodia		
KI	Kiribati		
KM	Comoros		
KN	San Kitts y Nevis Angula		
KP	Corea del Norte		
KR	Corea del Sur		
KW	Kuwait		
KY	Islas Caimán		
KZ	Kazakistán		
LA	Laos		
LB	Libano		
SB	Islas Salomón		
SC	Seychelles		
SD	Sudán		
SE	Suecia		
SG	Singapur		
SH	Santa Helena		
SI	Eslovenia		
SJ	Islas Svalbard y Jan Mayen		
SK	República de Eslovaquia		
SL	Sierra Leona		
SM	San Marino		
SN	Senegal		
SO	Somalia		
SR	Suriname		
ST	Santo Tomé y Príncipe		
SU	Antigua URSS		
SV	El Salvador		
SY	Siria		
SZ	Swazilandia		
TC	Islas Caicos y Turcos		
TD	Chad		
TF	Territorios del Sur Francés		
TG	Togo		
TH	Tailandia		
TJ	Tadjikistán		
TK	Tokelau		
TM	Turkmenistán		
TN	Tunez		
TO	Tonga		
TP	Timor del Este		
TR	Turquía		
TT	Trinidad y Tobago		
TV	Tuvalu		
TW	Taiwán		
TZ	Tanzania		
UA	Ucrania		
UG	Uganda		
UK	Reino Unido		
UM	Islas periféricas de EEUU menor		
US	Estados Unidos		
UY	Uruguay		
UZ	Uzbekistán		
VA	Estado de la Ciudad del Vaticano		
VC	San Vicente y Granadinas		
VE	Venezuela		
VG	Islas Virgin (Británicas)		
VI	Islas Virgin (EEUU)		
VN	Vietnám		
VU	Vanuatu		
WF	Islas Wallis y Fortuna		
WS	Samoa		
YE	Yemen		
YT	Mayotte		
YU	Yugoslavia		
ZA	Sudáfrica		
ZM	Zambia		
ZR	Zaire		
ZW	Zimbabwe		

Especificaciones

[General]	Tipo de corriente	AC 220-240V, 50/60Hz		
	Consumo de energía	90 Vatios		
	Peso	4.7 kg		
	Dimensiones externas (Ancho x Alto x Largo)	360 x 82 x 350 mm		
	Condiciones de operación	Temperatura: desde 5°C hasta 35°C, Estado de operación: Horizontal		
	Humedad para operación	5% to 85%		
[CD/DVD]	Láser	Semiconductor láser, longitud de onda 650 mm		
	Sistema de señal	PAL 625/50, NTSC 525/60		
	Banda de frecuencias (audio)	20 Hz a 20 kHz		
	Proporción de señal a ruido (audio)	Más de 75 dB (1 kHz, NOP, 20 kHz LPF/Filtro-A)		
	Gama dinámica (audio)	Más de 75 dB		
	Distorsión armónica (audio)	0.5 % (1 kHz, con 12W) (20 kHz LPF/Filtro-A)		
[Sintonizador]	Sistema de televisión	Señal en color Tipo PAL y monocromática CCIR		
	Recepción RF	PAL (B/G)/SECAM (B/G)/SECAM (D/K)/PAL I		
	Cobertura de canal	VHF (E2-E12)/UHF (E21-E69)/CATV (S1-S41)		
Vídeo [Entrada/ Salida]	Entrada de vídeo (AV1, AV2)	1,0 V (p-p), 75 Ω, sinc. negativa, EuroconectorX2		
	Salida de vídeo (AV1, AV2)	1,0 V (p-p), 75 Ω, sinc. negativa, EuroconectorX2		
	Entrada de vídeo (AV3)	1.0 V (p-p), 75 Ω, negative sync.,		
	Salida de Vídeo S	1.0 V (p-p), 75 Ω, sinc. negativa, Mini DIN 4-clavijas x 1		
	Entrada de vídeo S(S-AV)	1.0 V (p-p), 75 Ω, sinc. negativa, Mini DIN 4-clavijas x 1		
	Entrada RGB (ENTRADA DE PC)	Conector de 15 clavijas		
	Salida RGB (MONITOR)	800 X 600 @ 60Hz		
	Modo estéreo	50W + 50W (8 Ω at 1 kHz, THD 10 %)		
Amplificador y Audio [Entrada/ Salida]	Modo envolvente	Frontal: 50W + 50W (THD 10 %) Central: 50W Envolvente: 50W + 50W (8 Ω a 1 kHz, THD 10 %) Altavoz de graves: 80W (4 Ω a 30 Hz, THD 10 %)		
	Entrada	RGB-PC, TV, AV1, AV2, AV3(or S-AV)		
	Salida	AV2/Audio L/R/Stereo Output: 2 V (1kHz 0dB)		
	Salidas de audio analógicas	AV1/Phones: (32 Ω, 0.9W)		
[Altavoces]		Altavoz frontal/ posterior (FE-150TE)	Altavoz Central (FE-150CVE)	Subwoofer pasivo (FE-150WE)
	Tipo	2 vía 3 altavoz	2 vía 3 altavoz	1 vía 1 altavoz
	Impedancia	8Ω	8 Ω	4 Ω
	Respuesta de frecuencia	110 - 40,000 Hz	110 - 40,000 Hz	40 - 1,500 Hz
	Nivel de presión de sonido	83 dB/W (1m)	83 dB/W (1m)	80 dB/W (1m)
	Potencia de entrada estimada	50W	50 W	100 W
	Potencia máx. de entrada	100 W	100 W	200 W
	Dimensiones netas (ancho x alto x profundo)	270.5 x 1150 x 270.5 mm	329 x117 x 90.5 mm	350 x 326 x 350 mm
	Peso neto	4.78 kg	0.92 kg	7.2 kg
[Supplied Accessories]	<ul style="list-style-type: none"> • Cable de Audio1 • Cables de altavoz5 • Control remoto1 • Cable mini estéreo1 • Cable de vídeo1 • Cable D-Sub de 15 clavijas1 • Baterías (AAA)2 			

* Los diseños y especificaciones están sujetos a cambios sin previo aviso.





P/N: 3828R-D028K