

V-C3840ND/NT/RD/RT
V-C3850ND/NT/RD/RT
V-C3860ND/NT/RD/RDB/RDR/RT

E | English

G | Greek

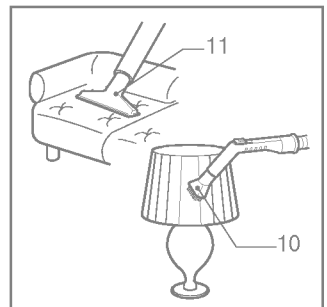

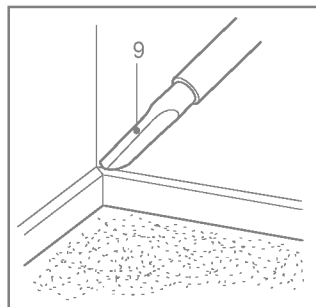
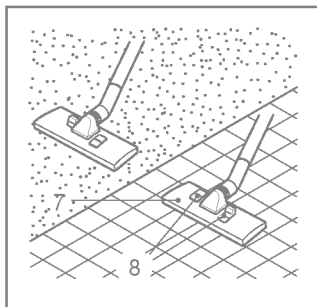
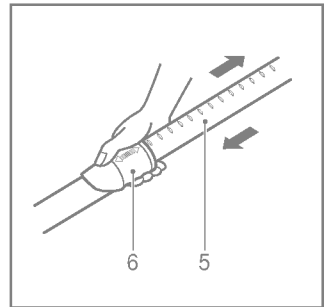
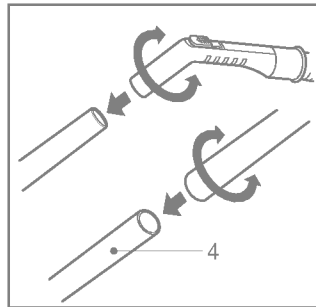
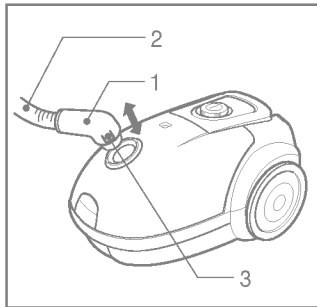
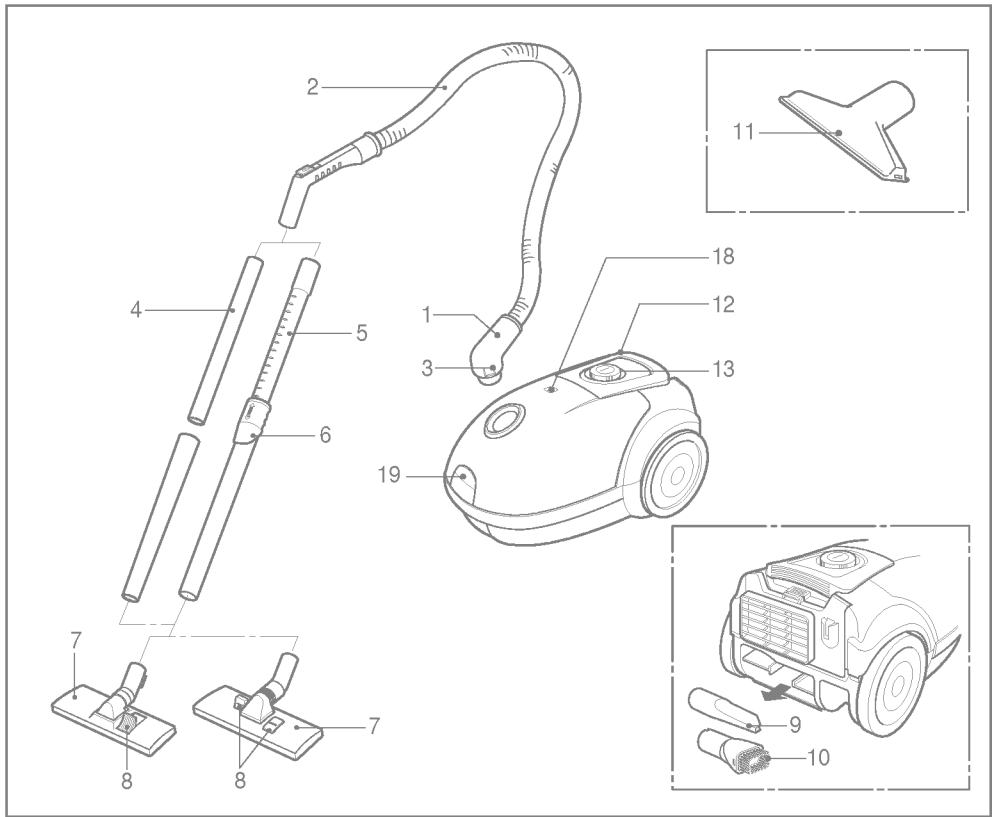
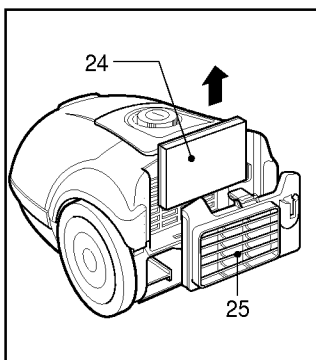
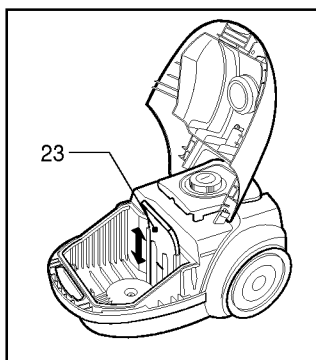
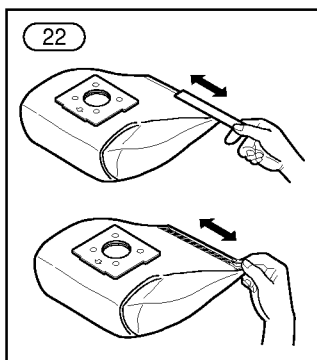
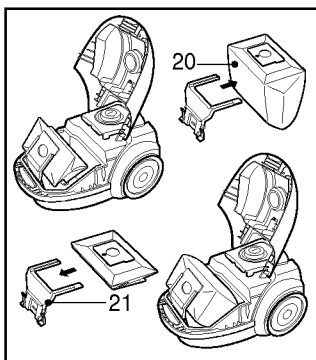
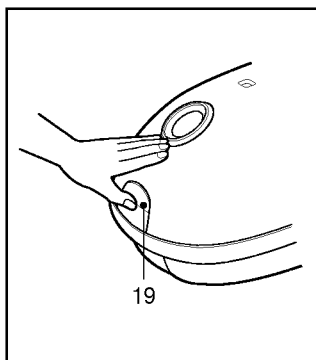
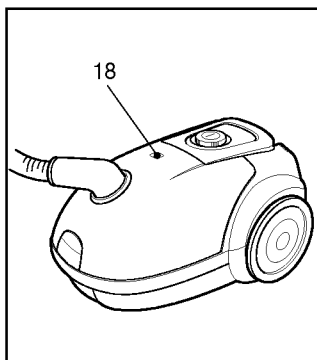
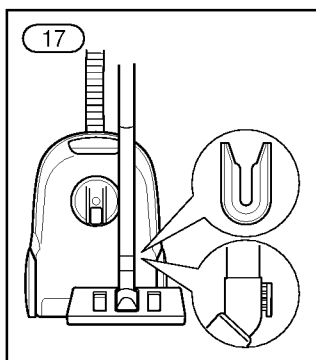
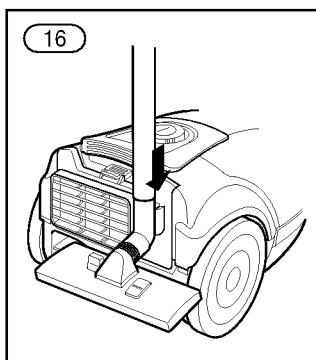
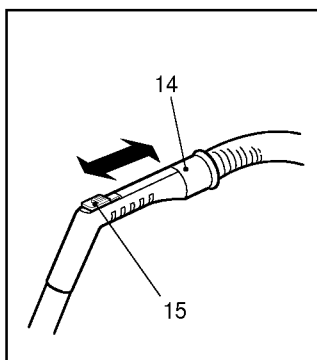
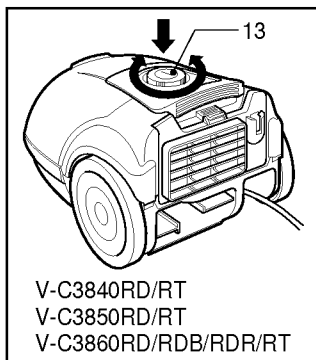
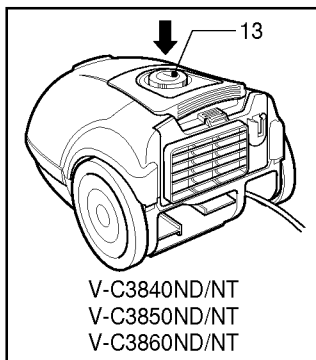
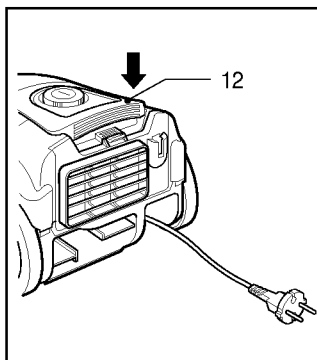

Information for your safety

Please read all the following information, which contains important instructions for the safety, the use and the maintenance of the appliance.

This appliance complies with the following EC Directives: -73/23/EEC, 93/68/EEC-Low Voltage Directive-89/336EEC -EMC Directive.

- Never allow children to use the appliance unsupervised.
- Do not use the appliance if the supply cord is damaged or faulty.
- If the mains lead is damaged, it must be replaced by an approved LG Electronics Service Agent as special tools are needed to repair it.
- Always switch the vacuum cleaner off before :
 - changing the dust bag.
 - changing or cleaning the filters.
- **If no dustbag is inserted, the cover cannot be closed. Please do not use force!**
- Do not vacuum flammable or explosive substances(liquids or gases).
- Do not vacuum hot ash, embers etc. nor sharp objects.
- Do not vacuum water or other liquids.
- When you vacuum with an attachment appliance that has a rotating brush roller:
 - do not reach into the running brush roller.

How to Use

Connecting the flexible hose

Push the end of the head(1) on the flexible hose(2) into the attachment point on the vacuum cleaner.

To remove the flexible hose from the vacuum cleaner, press on the button(3) situated on the head, then pull upwards.

Assembling the tubes

(depending on model)

- **Metal tube(4)**
 - Fit together the two tubes by twisting slightly.
- **Telescopic tube(5)**
 - Push spring latch(6) forward.
 - Pull out tube to required length.
 - Release spring latch to lock.

Using the cleaning head and Accessory Nozzles (depending on model)

Fit the large cleaning head onto the end of the tube.

- **The 2 position head(7)** is equipped with a pedal(8) which allows you to alter its position according to the type of floor to be cleaned.
 - **Hard floor position**(tiles, parquet floors...). Press on the pedal to lower the brush.
 - **Carpet or rug position.** Press on the pedal to lift the brush up.
- **Crevice Tool(9)**
 - For vacuuming in those normally inaccessible places i.e. reaching cobwebs, or down the side of a sofa!
- **Dusting brush(10)**
 - For vacuuming picture frames furniture outlines, books and other uneven objects.
- **Upholstery Nozzle(11)(Option)**
 - For vacuuming upholstery, mattresses, etc. The thread collectors help to pick up the threads and fluff.

How to plug in and use

Pull out the supply cord to the desired length and plug into the socket.

Press button (13) to start the vacuum cleaner. To stop it press the button (13) again.

Adjusting the power level

- If your appliance is equipped with an electronic variable power control(13), you can choose the power appropriated for the task. (depending on model)
- The flexible hose handle(14) has a manual air flow regulator(15) which allows you to briefly reduce the suction level.

Park-System(16)

For short breaks during vacuuming, for example to move a small piece of furniture or a rug, use the 「Park system」 to support the flexible hose and cleaning head.

- Slide the hook attached to the large cleaning tool into the slot on the rear of the appliance.

Storage(17)

When you have switched off and unplugged the appliance, press on the handle (12) to automatically rewind the cord.

You can move or store your appliance in a vertical position by sliding the hook on the large cleaning head into the clip on the underside of the appliance.

Changing the dust bag

The dustbag needs changing when the cleaner is set to maximum power and the cleaner head is off the floor but the "bag full" indicator window(18) is completely coloured red.

Even if the dustbag does not appear to be full at this stage, it should be changed.

It could be that a great deal of very fine dust has clogged up the pores of the dust bag.

- Turn off the appliance and unplug it.
- Open the cover by pressing the hook(19) and lifting it up until it snaps into place.

Your appliance is equipped with either a paper dust bag (20) or a fabric dust bag (22)(depending on model).

- Take hold of the dust bag by the handle and pull. Remove the bag and throw it away.
- To refit a new bag push the cardboard support of a new bag into the bag mount (21) until it will go no further.

If your appliance is fitted with a fabric dust bag follow the same instructions as above.

Empty it and replace it(22). Do not wash it.

Note: as the appliance is fitted with a safety device which checks that the bag is in place you cannot close the lid if the bag is not fitted correctly.

Cleaning the motor filter

The motor filter is situated inside the appliance between the dust bag and the motor. Each time that you change the air outlet filter we advise you to remove the motor filter(23) and to clean it by tapping to remove the dirt and then replacing it in the vacuum cleaner.

Changing the air outlet filters

Depending on the model you have chosen your appliance is equipped with different types of filters : foam filter or electrostatic filter or anti-odour charcoal filter(24).

- To change these filters remove the cover of the filter compartment(25) situated at the rear of the appliance.
- **The foam filter** should be cleaned regularly by tapping it to remove the dirt.
- **The electrostatic filter or anti-odor charcoal filter** should be changed regularly. (approximately every 6 bag changes)

What to do if your appliance does not work?

Check that the appliance is correctly plugged in and that the electrical socket is working.

What to do when the suction performance reduces?

- Stop the appliance and unplug it.
- Check that the tubes, flexible hose and cleaning tool are not blocked.
- Check that the dust bag is not full. Replace if necessary.
- Check that the air outlet filter is not blocked. Replace if necessary.

Πληροφορίες για την ασφάλειά σας

Παρακαλούμε, διαβάστε όλες τις πληροφορίες που ακολουθούν και περιέχουν σημαντικές οδηγίες για την ασφάλεια, τη χρήση και τη συντήρηση της συσκευής. Η συσκευή αυτή είναι κατασκευασμένη σύμφωνα με τις ακόλουθες οδηγίες της Ε.Ε.: -73/23Ε.Ο.Κ., 93/68Ε.Ο.Κ. - Οδηγία χαμηλής τάσεως-, 89/336Ε.Ο.Κ. - Οδηγία Ευρωπαϊκής Νομοματικής Συνεργασίας (EMC).

- Μην επιτρέπετε ποτέ σε παιδιά να χρησιμοποιούν αυτή τη συσκευή χωρίς επίβλεψη από έναν ενήλικα.
- Μη χρησιμοποιείτε αυτή τη συσκευή αν το καλώδιο παροχής ρεύματος έχει πάθει βλάβη ή είναι ελαττωματικό.
- Αν το βύσμα παροχής ρεύματος έχει πάθει βλάβη, πρέπει να αντικατασταθεί από εγκεκριμένο Συνεργείο Επισκευής της LG Electronics καθώς απαιτούνται ειδικά εργαλεία για την επισκευή του.
- Σβήνετε πάντα την ηλεκτρική σκούπα πριν να:
 - αλλάξετε τη σακούλα για τη σκόνη
 - αλλάξετε ή να καθαρίσετε τα φίλτρα
- **Μη σκουπίζετε με την ηλεκτρική σκούπα εύφλεκτα ή εκρηκτικά υλικά (υγρά ή αέρια). Μη σκουπίζετε με την ηλεκτρική σκούπα καυτές στάχτες από τσιγάρα, κάρβουνα κ.λ.π. ούτε αιχμηρά αντικείμενα.**
- Μη σκουπίζετε της ηλεκτρική σκούπα νερό ή άλλα υγρά.
- Όταν σκουπίζετε με ένα εξάρτημα που έχει περιστρεφόμενη βούρτσα:
 - Μη βάζετε τα δάχτυλά σας μέσα στην περιστρεφόμενη βούρτσα όταν είναι σε λειτουργία.

Πώς να τη χρησιμοποιείτε

Σύνδεση με τον εύκαμπο σωλήνα

Πιέστε το άκρο της κεφαλής (1) του εύκαμπτου σωλήνα (2) μέσα στην οπή σύνδεσης της σκούπας.

Για να αφαιρέσετε τον εύκαμπο σωλήνα από την ηλεκτρική σκούπα, πιέστε το κουμπί (3) που βρίσκεται πάνω στην κεφαλή, και στη συνέχεια τραβήξτε τον προς τα πάνω.

Συναρμολόγηση των σωλήνων

(εξαρτάται από το μοντέλο)

- **Μεταλλικός σωλήνας (4)**
 - Συνδέστε τους δυο σωλήνες στρέφοντάς τους ελαφρά.
- **Τηλεσκοπικός σωλήνας (5)**

- Πιέστε το σύρτη (της ασφάλεια που κλείει το ελατήριο) του ελατηρίου (6) προς τα εμπρός.
- Τραβήξτε έξω το σωλήνα στο μήκος που θέλετε.
- Ελευθερώστε την ασφάλεια για να κλειδώσετε τον σωλήνα στο τρέχον μήκος.

Χρήση της κεφαλής καθαρισμού και τον διαφόρων πρόσθετων στομιών (εξαρτάται από το μοντέλο)

Τοποθετήστε τη μεγάλη κεφαλή καθαρισμού στην κεφαλή του σωλήνα.

- **Η κεφαλή 2 θέσεων (7)** διαθέτει ένα πεντάλ (8), το οποίο σας επιτρέπει να αλλάζετε τη θέση της, ανάλογα με τον τύπο του πατώματος που πρέπει να καθαρίσετε.
 - Θέση σκληρού πατώματος** (πλακάκια, πατώματα με παρκέ...). Πιέστε το πεντάλ για να χαμηλώσετε την βούρτσα.
 - Θέση για τάπητες ή χαλάκια.** Πιέστε το πεντάλ για να σηκώσετε πάνω τη βούρτσα.
- **Εξάρτημα με στενό στόμιο(9)**
 - Για να καθαρίζετε στα συνήθως απρόσιτα σημεία, π.χ. σε γωνίες ή κάτω από τον καναπέ!
- **Βούρτσα ξεσκονίσματος (10)**
 - Για να καθαρίζετε κορνίζες, ξύλινες άκρες επίπλων, βιβλία και άλλα μη επίπεδα αντικείμενα.
- **Στόμιο για ταπετσαρίες (11)(Προαιρετικό)**
 - Για να καθαρίζετε ταπετσαρίες, στρώματα κ.λ.π. Ο συλλέκτης των κλωστών βοηθάει για να μαζεύονται οι κλωστές και τα χνουδία.

Πώς να τη βάζετε στην πρίζα και να τη χρησιμοποιείτε

Τραβήξτε έξω το καλώδιο παροχής ρεύματος στο επιθυμητό μήκος και τοποθετήστε το βύσμα στην πρίζα.

Πιέστε το κουμπί (13) για να μπει η ηλεκτρική σκούπα σε λειτουργία. Για να σταματήσετε τη λειτουργία πατήστε το κουμπί (13) ξανά.

Ρυθμίζοντας το επίπεδο της ισχύος

- Αν η συσκευή σας διαθέτει ηλεκτρονικό διακόπτη ρύθμισης της ισχύος σε διάφορα επίπεδα (13), μπορείτε να διαλέξετε την ισχύ με την οποία θέλετε να δουλεύει η ηλεκτρική σκούπα, ανάλογα με την εργασία που έχετε να κάνετε (εξαρτάται από το μοντέλο).
- Η λαβή του εύκαμπτου σωλήνα (14) έχει χειροκίνητο ρυθμιστή ροής του αέρα(15), που σας επιτρέπει να μειώνετε για λίγο το επίπεδο της αναρρόφησης.

Σύστημα Στάθμευσης (Park System) (16)

Για σύντομα διαλείμματα κατά τη διάρκεια του σκουπισματος με την ηλεκτρική σκούπα, για παράδειγμα για να μετακινήσετε ένα μικρό έπιπλο ή ένα χαλάκι, χρησιμοποιείτε το σύστημα στάθμευσης, για να στηρίξετε τον εύκαμπτο σωλήνα και την κεφαλή καθαρισμού.

- Γλιστρήστε το άγκιστρο που είναι συνδεδεμένο στο μεγάλο εξάρτημα καθαρισμού στη σχισμή που βρίσκεται στο πίσω μέρος της συσκευής.

Αποθήκευση(17)

Όταν θα έχετε κλείσει το διακόπτη και θα έχετε βγάλει το καλώδιο της συσκευής από την πρίζα, πιέστε τη λαβή (12) για να τυλίξει αυτόματα το καλώδιο. Μπορείτε να μετακινήσετε ή να αποθηκεύσετε τη συσκευή σας σε κάθετη θέση, γλιστρώντας το άγκιστρο που είναι συνδεδεμένο στο μεγάλο εξάρτημα της μεγάλης κεφαλής καθαρισμού, στο κάτω μέρος της συσκευής.

Αλλαγή της σακούλας για τη σκόνη

Όταν η ένδειξη "γεμάτης σακούλας" (18) γίνεται πλήρως κόκκινη με την σκούπα ρυθμισμένη στην μέγιστη ισχύ αναρρόφησης και την κεφαλή καθαρισμού πατωμάτων σηκωμένη μακριά από το πάτωμα, η σακούλα σκόνης χρειάζεται αλλαγή.

Ακόμη κι αν η σακούλα της σκόνης δεν φαίνεται να είναι εντελώς γεμάτη σε αυτό το στάδιο, πρέπει να την αλλάξετε.

Είναι πολύ πιθανό μια μεγάλη ποσότητα πολύ λεπτής σκόνης να έχει φράξει τους πόρους της σακούλας για τη σκόνη.

- Κλείστε τη συσκευή και βγάλτε την από την πρίζα.
- Ανοίξτε το κάλυμμα, πιέζοντας το άγκιστρο (19) και σηκώνοντάς το μέχρι να τιναχτεί και να έρθει στην ανοιχτή θέση.

Η συσκευή σας διαθέτει ή χάρτινη σακούλα για τη σκόνη (20) ή υφασμάτινη σακούλα για τη σκόνη (22)(εξαρτάται από το μοντέλο).

- Κρατήστε τη σακούλα για τη σκόνη από το χερούλι και τραβήξτε την. Αφαιρέστε τη σακούλα και πετάξτε την στα σκουπίδια.
- Για να τοποθετήσετε νέα σακούλα, πιέστε το στήριγμα από χαρτόνι μιας νέας σακούλας μέσα στη θήκη για τη σακούλα (21), μέχρι να μην πηγαίνει πιο μέσα.

Αν η συσκευή σας διαθέτει υφασμάτινη σακούλα για τη σκόνη, ακολουθήστε τις ίδιες οδηγίες με πιο πάνω αλλά μην πετάξετε την σακούλα.

Αδειάστε τη σακούλα και τοποθετήστε την πάλι στη θέση της (22). Μην την πλένετε.

Σημείωση : καθώς η συσκευή διαθέτει σύστημα ασφαλείας που ελέγχει αν η σακούλα έχει μπει κανονικά στη θέση της, δεν μπορείτε να κλείσετε το κάλυμμα αν η σακούλα δεν είναι σωστά τοποθετημένη.

Καθαρισμός του φίλτρου κινητήρα

Το φίλτρο κινητήρα βρίσκεται μέσα στη συσκευή, μεταξύ της σακούλας για τη σκόνη και του κινητήρα. Κάθε φορά που αλλάζετε το φίλτρο εξόδου του αέρα, σας συμβουλεύουμε να αφαιρέσετε το φίλτρο του κινητήρα (23) και να το καθαρίζετε, χτυπώντας το ελαφρά για να αφαιρεθεί η σκόνη και η βρομιά, και στη συνέχεια να το τοποθετείτε πάλι στη θέση του, μέσα στην ηλεκτρική σκούπα.

Αλλάζοντας τα φίλτρα εξόδου του αέρα

Ανάλογα με το μοντέλο που έχετε επιλέξει η συσκευή σας διαθέτει διάφορους τύπους φίλτρου: φίλτρο αφρού ή ηλεκτροστατικό φίλτρο ή φίλτρο άνθρακα που καταπολεμά τις δυσάρεστες οσμές (24).

- Για να αλλάξετε αυτά τα φίλτρα αφαιρέστε το κάλυμμα του τμήματος του φίλτρου (25) , που βρίσκεται στο πίσω μέρος της συσκευής.
- Το φίλτρο αφρού πρέπει να καθαρίζεται τακτικά χτυπώντας το ελαφρά για να αφαιρεθεί η σκόνη και η βρομιά.
- **Το ηλεκτροστατικό φίλτρο ή το φίλτρο άνθρακα που καταπολεμά τις δυσάρεστες οσμές,** πρέπει να αλλάζονται τακτικά. (περίπου κάθε 6 αλλαγές σακούλας για τη σκόνη)

Τι να κάνετε αν η συσκευή σας δεν λειτουργεί;

Ελέγξτε αν το βύσμα της συσκευής είναι καλά τοποθετημένο στην πρίζα κι αν η ηλεκτρική πρίζα δουλεύει κανονικά.

Τι να κάνετε όταν η απόδοση αναρρόφησης μειώνεται;

- Σταματήστε τη λειτουργία της συσκευής και βγάλτε την από την πρίζα.
- Ελέγξτε αν οι σωλήνες, ο εύκαμπτος σωλήνας και τα εξαρτήματα καθαρισμού είναι μπλοκαρισμένα από οποιοδήποτε αντικείμενο.
- Ελέγξτε αν έχει γεμίσει η σακούλα σκόνης. Αντικαταστήστε την αν είναι απαραίτητο.
- Ελέγξτε αν έχει μπλοκαριστεί το φίλτρο εξόδου του αέρα. Αντικαταστήστε το αν είναι απαραίτητο.



LG Electronics Inc.

<http://www.lge.com/>