



# Téléviseur couleur à cristaux liquides

## GUIDE DE L'UTILISATEUR

Avant de mettre en marche votre poste de télévision, lisez attentivement ce manuel. Vous pourrez aussi vous y référer pour tous les réglages futurs.

Notez le numéro de série et le numéro du modèle, qui figurent sur la plaque signalétique fixée à l'arrière du poste. Votre revendeur vous les demandera pour le service après vente.

Numéro du modèle :

Numéro de série :

---

# Table des matières

---

<b>Installation</b>	<b>3</b>
<b>Emplacement et fonctions des commandes</b>	<b>4</b>
Le boîtier de télécommande	
Installation des piles / Face avant / Face arrière	
<b>Fonctionnement de base</b>	<b>8</b>
Mise sous/hors tension du téléviseur	
Sélection des programmes / Réglage du volume	
Retour au programme précédent / Coupure du son	
Sélection de la langue pour l'affichage écran (en option)	
<b>Menus écran</b>	<b>9</b>
Sélection des menus	
<b>Menu CHANNEL (CANAL)</b>	<b>10</b>
Programmation automatique / Programmation manuelle	
Mise au point / Edition des programmes	
Table des programmes	
<b>Menu PICTURE (Image)</b>	<b>15</b>
PSM (Mémorisation des paramètres de l'image)	
CSM (Mémoire de mode de couleur)	
Réglage manuel de la température de couleur	
Réglage de l'image	
<b>Menu SOUND (Son)</b>	<b>17</b>
SSM (Mémorisation des paramètres du son)	
AVL (Volume Sonore Automatique)	
Réglage du son / Réception Stéréo/Bilingue	
Réception NICAM / Sélection de la sortie audio	
<b>Menu TIME (Minuterie)</b>	<b>19</b>
Horloge / Minuteur de mise en marche/arrêt	
Mise en veille automatique / Mise en veille	
<b>Menu SPECIAL</b>	<b>21</b>
Verrouillage de sécurité pour les enfants	
Orbiter (Déplacement cyclique de l'image)	
<b>Menu SCREEN</b>	<b>22</b>
Réglage automatique (Mode RGB [PC] uniquement)	
Format de l'image	
Agrandissement et réduction de l'image	
Position de écran (Mode RGB [PC] uniquement)	
Réglage manuel (Mode RGB [PC] uniquement)	
Réglage de l'image / Initialisation	
Sélection du mode XGA élargi (Mode RGB, [PC] uniquement)	
YNR (Réduction du bruit sur la luminance)	
Split Zoom (Zoom multisection)	
<b>Fonctionnement PIP/DW</b>	<b>26</b>
Sélection de la source de l'image principale	
Commutation AV automatique	
Réglage taille de l'image principale	
Activation - désactivation	
Sélection du mode d'incrustation	
Taille de l'image incrustée / Déplacement de l'image incrustée	
Format de l'image incrustée	
Vasculement entre image principale et image incrustée	
Programme de sélection pour l'image incrustée	
<b>Télétexte (en option)</b>	<b>29</b>
Pour activer/désactiver le télétexte / Texte SIMPLE	
Texte TOP (en option) / FASTEXT	
Fonctions télétexte spéciales	
<b>Branchements externes</b>	<b>32</b>
Via la prise de l'antenne / Via la prise Péritel	
Prises d'entrée S-Vidéo/Audio (S-Video)	
Branchement du PC	
Installation des haut-parleurs sur le téléviseur	
<b>Caractéristiques techniques d'affichage</b>	<b>35</b>
Mode RGB / Mode DVI	
<b>Contrôle externe du moniteur Configuration</b>	<b>37</b>
Port d'entrée RS-232C / Sub-D mâle à 9 broches	
Set ID / Paramètres de communication	
Liste de référence des commandes	
Protocole de transmission/réception	
<b>Dépannage</b>	<b>43</b>

---

---

# Installation

---

## Mise sous tension

Vérifiez que votre voltage correspond au voltage indiqué sur la plaque signalétique fixée à l'arrière du poste. Branchez votre appareil uniquement sur courant alternatif. S'il y a des éclairs d'orage ou des coupures de courant, débranchez la fiche d'antenne et la prise secteur.

## Avertissement

Pour éviter les risques d'incendie ou d'électrocution, n'exposez pas ce téléviseur à la pluie ou à l'humidité. Ne frottez pas et ne heurtez pas l'écran à matrice active (à cristaux liquides) avec quelque chose de dur car ceci peut rayer, marquer ou abîmer cet écran à matrice active de façon définitive.

## Entretien

N'ôtez jamais le capot arrière de votre téléviseur. Vous pourriez être exposé à un voltage très élevé ou à d'autres dangers. Si l'appareil ne fonctionne pas, débranchez-le et contactez votre revendeur.

Si le câble d'alimentation est endommagé, il doit être remplacé par le fabricant, son service après-vente ou une personne de qualification similaire afin d'éviter un danger.

## Antenne

Une antenne doit être raccordée à la prise marquée  $\Pi$  75  $\Omega$ , située à l'arrière du poste. Pour améliorer la réception, il est conseillé d'utiliser une antenne extérieure.

## Emplacement

Placez votre téléviseur de manière à ce que l'écran ne reçoive pas directement la lumière du soleil ou d'une lampe. Évitez, dans la mesure du possible, d'exposer l'appareil à des vibrations, à l'humidité, à la poussière et à la chaleur. Veillez aussi à choisir une position où l'air peut circuler librement. Ne bouchez pas les ouvertures destinées à la ventilation du téléviseur.

Lorsque vous installez le poste avec le support mural (en option), fixez-le correctement pour éviter toute chute.

## Nettoyage

Débranchez le poste avant de nettoyer la surface de l'écran à cristaux liquides. Époussetez le poste en essuyant l'écran et le coffret d'habillage à l'aide d'un chiffon doux et propre. Si l'écran nécessite un nettoyage complémentaire, utilisez un chiffon propre et humidifié. N'employez pas de produits de nettoyage liquides ou en aérosols.

# Emplacement et fonctions des commandes

Toutes les fonctions de cet appareil peuvent être exécutées à partir du boîtier de télécommande. Certaines sont également accessibles à partir des touches situées sur la face avant du téléviseur.

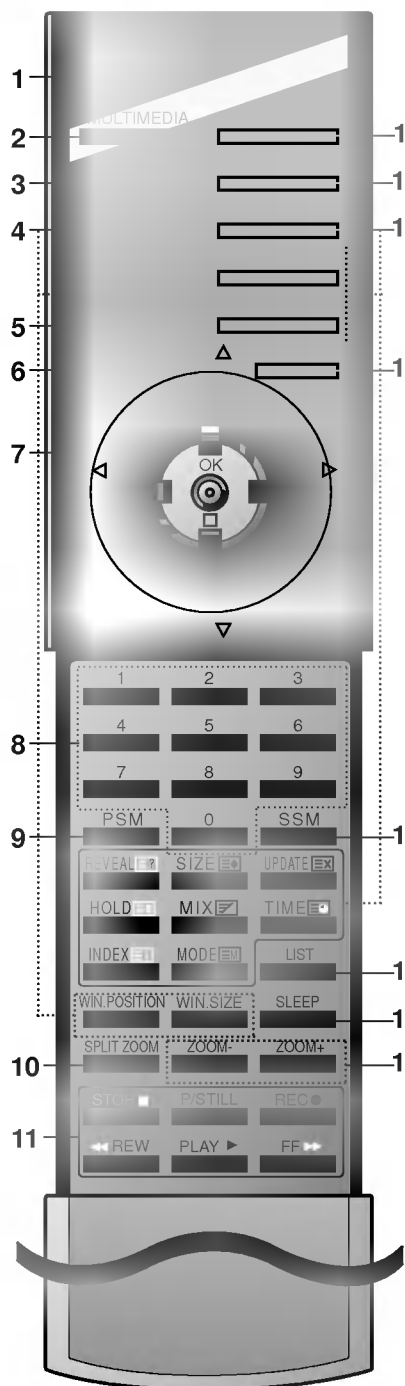

## Le boîtier de télécommande

Avant de faire fonctionner la télécommande, n'oubliez pas d'installer des piles dans le compartiment prévu à cet effet.

1. **POWER**  
Pour passer en mode Veille ou pour allumer le téléviseur lorsque vous êtes en mode Veille.
2. **MULTIMEDIA**  
sélectionne les entrées **RGB** ou **DVI**.
3. **ARC (Contrôle du rapport d'aspect)**  
Change le format de l'image.
4. **Boutons d'incrustation d'image (image dans l'image = PIP) PIP/DW**  
Active ou désactive l'image incrustée.  
**PR +/-**  
Sélectionne un programme pour l'image incrustée.  
**SWAP**  
Basculement entre image principale et image incrustée.  
**PIP INPUT**  
Sélectionne le mode d'incrustation.  
**WIN.SIZE**  
Ajuste la taille de l'image incrustée.  
**WIN POSITION**  
déplace l'image incrustée vers le haut, le bas, la gauche ou la droite
5. **SWAP**  
Pour revenir au programme précédent.
6. **MENU**  
Pour sélectionner un menu.
7. **▲ / ▼ (Sélection des programmes, haut/bas)**  
Pour sélectionner un programme ou une option de menu.  
Pour allumer le téléviseur lorsqu'il est en mode veille.
8. **TOUCHES NUMEROTEES**  
Pour allumer le téléviseur lorsque vous êtes en mode veille ou pour sélectionner directement un programme.
9. **PSM (mémoire des paramètres de l'image)**  
Pour rappeler les paramètres image et son que vous avez choisis.
10. **ZOOM MULTISECTION**  
Permet d'agrandir une section prédéfinie de l'image lorsqu'elle est affichée à la taille normale.
11. **TOUCHES VCR**  
Pour commander un magnétoscope LG.

# Emplacement et fonctions des commandes

## 12. SOURCE D'ENTREE

sélectionne le mode de contrôle à distance.  
Pour allumer le téléviseur lorsqu'il est en mode veille.

## 13. I/II

Pour choisir la langue uniquement si le programme émis est en deux langues.  
Sélectionne de la sortie audio

## 14. TOUCHES TELETEXTE

Ces touches servent pour le télétexte.  
Pour des informations détaillées, reportez-vous à la section 'Télétexte'.

## 15. MUTE

Pour couper ou remettre le son.

## 16. SSM (mémoire des paramètres du son)

Pour rappeler les paramètres audio que vous avez choisis.

## 17. LIST

Affiche la table de programme.

## 18. SLEEP (MISE EN VEILLE)

Permet d'activer la mise en veille.

## 19. ZOOM+ / ZOOM-

agrandit ou réduit la taille de l'image principale.

**Remarque :** En télétexte les touches **PR +/-**, **SWAP** et **PIP INPUT** sont utilisés pour la fonction de télétexte.

## Installation des piles

Le boîtier de télécommande fonctionne avec deux piles de type AAA. Tirez doucement sur le couvercle du boîtier pour ouvrir le compartiment des piles. Installez les deux piles en respectant les symboles de polarité (+ et -) inscrits à l'intérieur du compartiment.

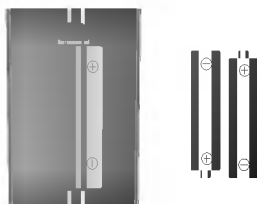

**Remarque :** Pour éviter que les piles ne fuient et n'abiment le boîtier, retirez les piles lorsque vous ne pensez pas utiliser la télécommande pendant une longue période de temps.

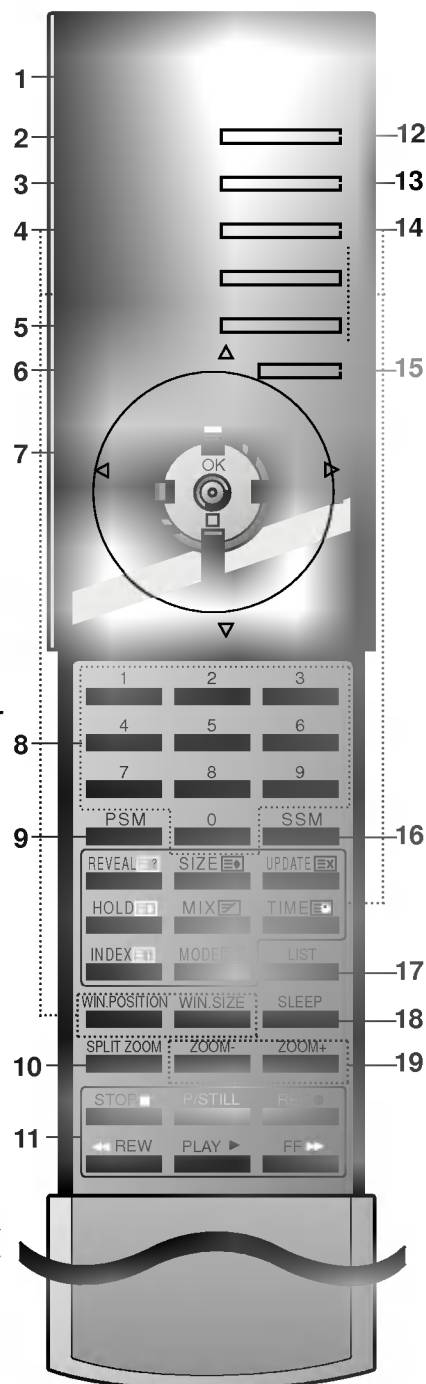

---

# Emplacement et fonctions des commandes

---

## Face avant

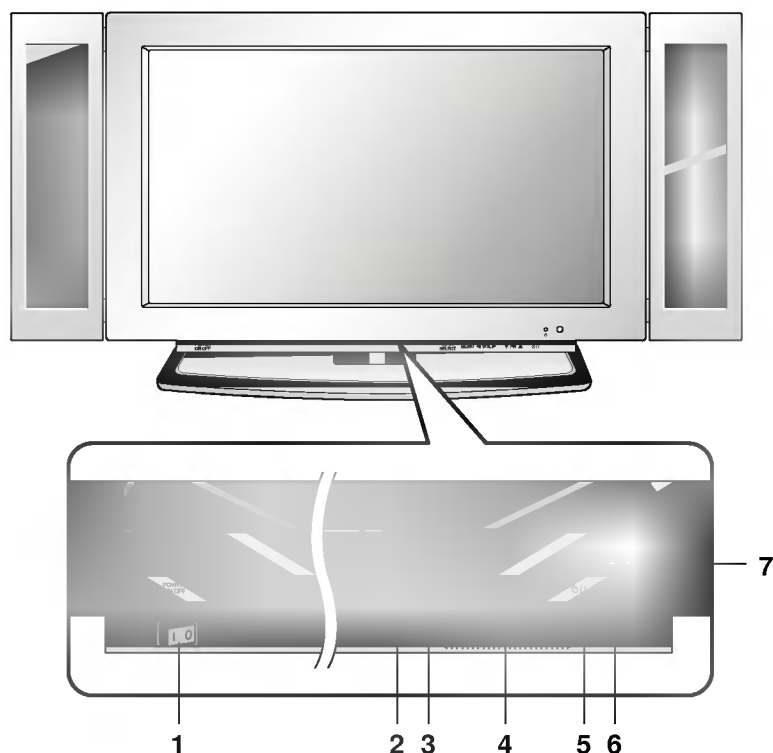

- 1. MAIN POWER (MISE SOUS) (ON OFF)**  
Pour allumer ou éteindre le téléviseur.
- 2. SOURCE D'ENTREE**  
sélectionne les entrées TV, AV1, AV2, AV3, S-Video, RGB ou DVI.  
Pour allumer le téléviseur lorsqu'il est en mode veille.
- 3. MENU**  
Pour sélectionner un menu.
- 4. ◀ / ▶ (Réglage du volume, haut/bas)**  
Pour régler le volume du son.  
Pour régler les paramètres à l'intérieur d'un menu.  
**▲ / ▼ (Sélection des programmes, haut/bas)**  
Pour sélectionner un programme ou une option de menu.  
Pour allumer le téléviseur lorsqu'il est en mode veille.
- 5. POWER (⏻/⏿)**  
Pour passer en mode Veille ou pour allumer le téléviseur lorsque vous êtes en mode Veille.
- 6. INDICATEUR DE MISE SOUS TENSION / STANDBY (VEILLE) (⦿)**  
s'allume en rouge lorsque le téléviseur est en veille.  
s'allume en vert lorsque le téléviseur est en marche.
- 7. RECEPTEUR DE LA TELECOMMANDE**

# Emplacement et fonctions des commandes

## Face arrière

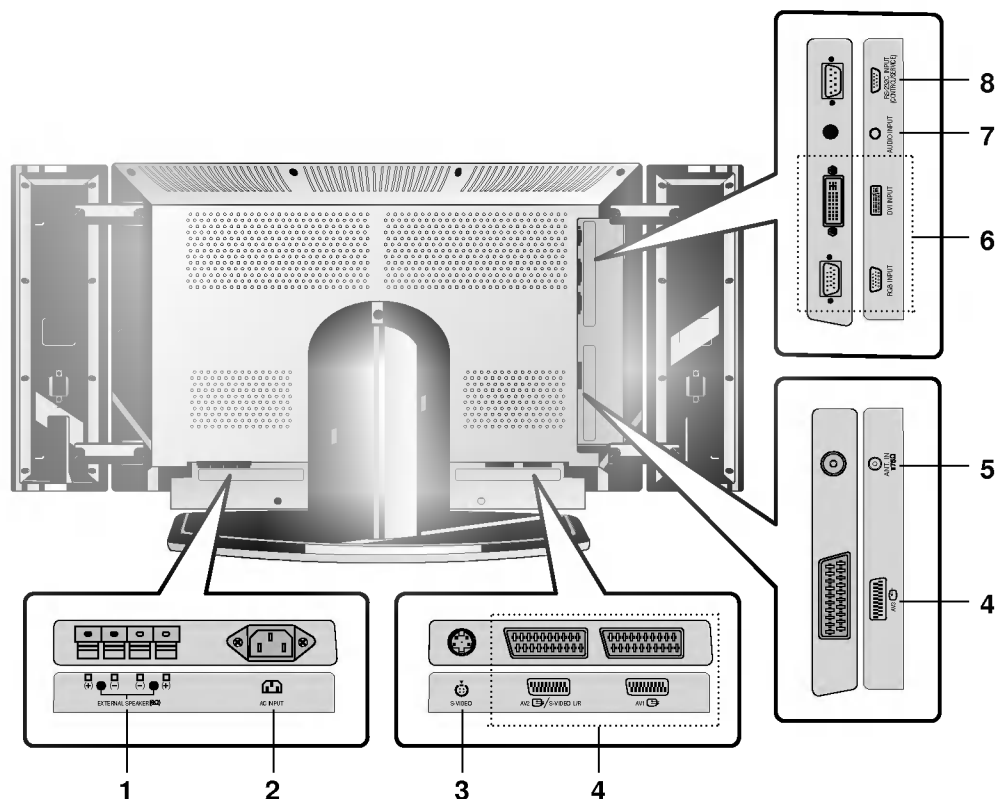

- 1. HAUT-PARLEURS EXTERNES (sortie 6 ohm)**  
permet de brancher des haut-parleurs externes en option.
- 2. PRISE DU CORDON D'ALIMENTATION**
- 3. ENTREE S-VIDEO**  
branchez la sortie vidéo d'un magnétoscope S-VIDEO sur l'entrée S-VIDEO.
- 4. Via la prise Péritel**  
branchez la prise Péritel du magnétoscope sur l'une de ces entrées.
- 5. Via la prise de l'antenne**  
branchez la prise coaxiale RF du magnétoscope sur la prise d'antenne.
- 6. ENTREE RGB / DVI (Digital Visual Interface – interface visuelle numérique)**  
branchez le port de sortie de votre ordinateur sur cette entrée.  
*Remarque : Bien que, pour des raisons techniques, ce téléviseur soit équipé d'une prise DVI-I, celui-ci prend uniquement en charge le standard DVI-D.*
- 7. ENTREE AUDIO**  
branchez la sortie audio de votre équipement externe sur cette prise.
- 8. PORT D'ENTREE RS-232C (CONTROLE / MAINTENANCE)**  
reliez un PC à cette prise.

---

# Fonctionnement de base

---

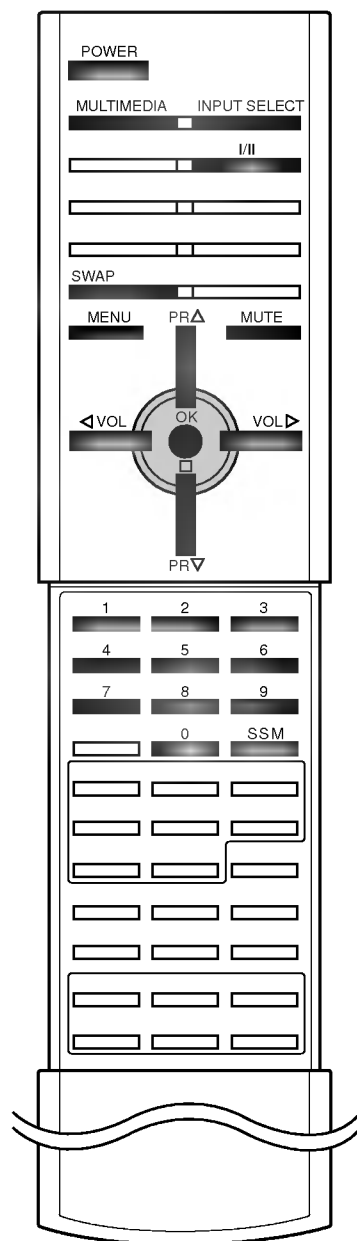

## Mise sous/hors tension du téléviseur

1. Pour mettre le téléviseur en marche, appuyez sur la touche mise sous/hors tension.
2. Si l'appareil est en mode veille, allumez-le en utilisant les touches **POWER**, **▲ / ▼**, **MULTIMEDIA**, **INPUT SELECT** ou les touches NUMEROTEES de la télécommande.
3. Pour repasser en mode veille, appuyez sur la touche **POWER** de la télécommande.
4. Pour mettre l'appareil hors tension, appuyez sur la touche mise sous/hors tension.

**Remarque :** Si vous débranchez la prise du téléviseur en mode veille, l'appareil s'allume en mode veille ou mode marche quand vous la rebranchez.

## Sélection des programmes

Pour sélectionner un programme, utilisez la touche **▲ / ▼** ou les touches NUMEROTEES.

## Réglage du volume

Pour régler le volume, utilisez la touche **◀ / ▶**.

## Retour au programme précédent

Appuyez sur la touch **SWAP** pour revenir au dernier programme selectionné.

## Coupure du son

Appuyez sur la touche **MUTE**. Le son est coupé et le symbole  s'affiche.

Pour restaurer le volume du son initial, utilisez la touche **MUTE**, **◀ / ▶**, **I/II** ou **SSM**.

## Sélection de la langue pour l'affichage écran (en option)

Le menu peut être affiché à l'écran en mode de langue désirée. Il vous suffit de sélectionner la langue de votre choix, ce que nous vous conseillons de faire dès l'installation du téléviseur.

1. Appuyez le bouton **MENU**, ensuite le bouton **▲ / ▼** pour sélectionner le menu Spécial.
2. Appuyer sur le bouton **▶** et sur le bouton **▲ / ▼** pour sélectionner la **Langue**.
3. Appuyer sur le bouton **▶** et sur le bouton **▲ / ▼** pour sélectionner la langue désirée.  
Toutes les indications à l'écran s'affichent dans la langue choisie.
4. Appuyez sur la touche **MENU** pour sauvegarder.



# Menus écran

Le dialogue avec votre téléviseur se déroule par l'intermédiaire de menus écran.

## Sélection des menus

1. Appuyez le bouton **MENU** ensuite le bouton ▲ / ▼ pour afficher chaque menu.
2. Appuyer sur le bouton ► et sur le bouton ▲ / ▼ pour sélectionner une option de menu.
3. Appuyez plusieurs fois le bouton **MENU** pour retourner à l'image normale TV.

### Remarque :

- a. En mode AV ou RGB, le menu CHANNEL n'est pas disponible.
- b. En mode Télétex, les menus ne sont pas disponibles.
- c. Et dans quelques modèles, le menu **Langue** n'est pas disponible.

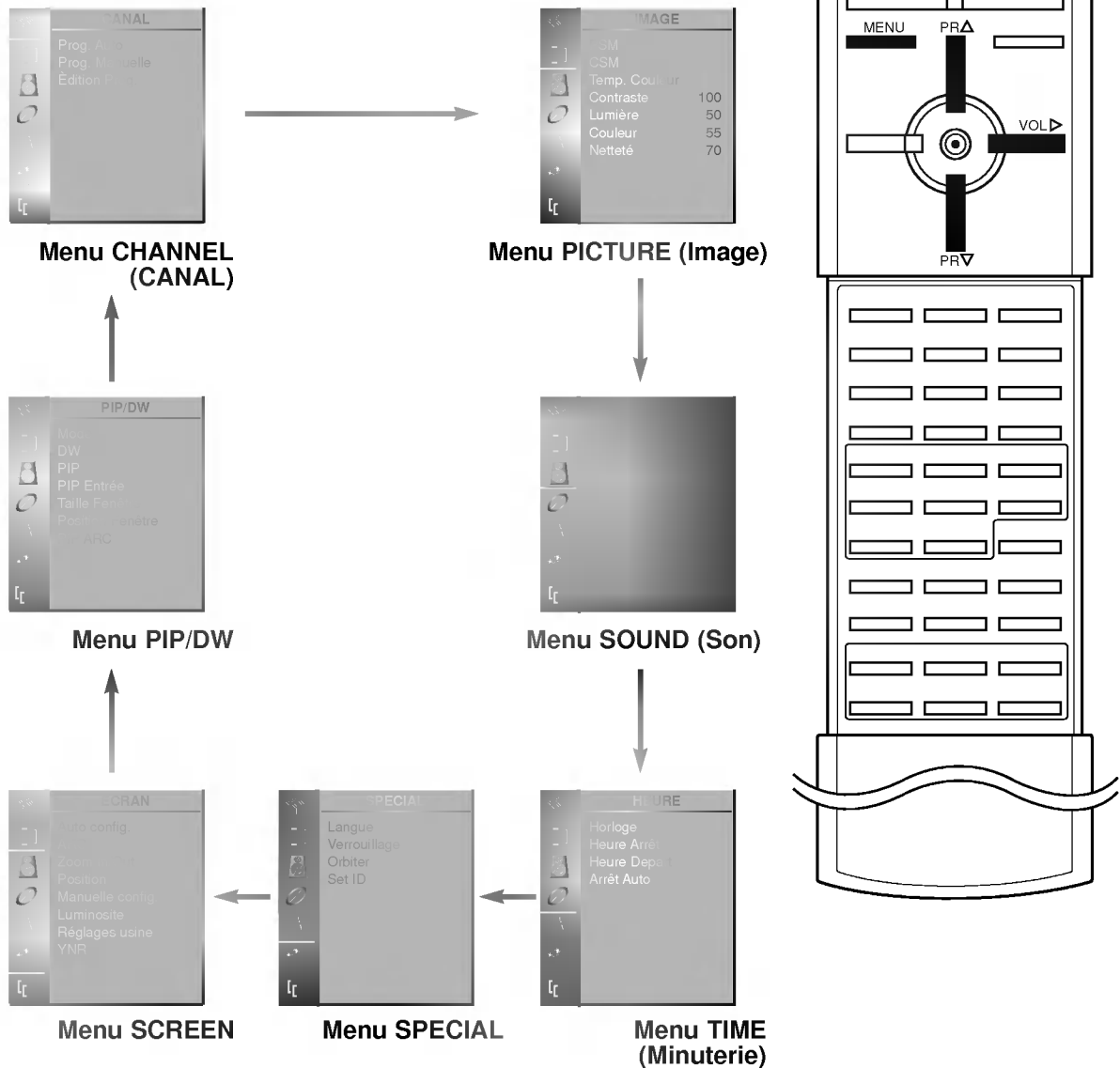

## Menu CHANNEL (CANAL)



Menu CHANNEL (CANAL)

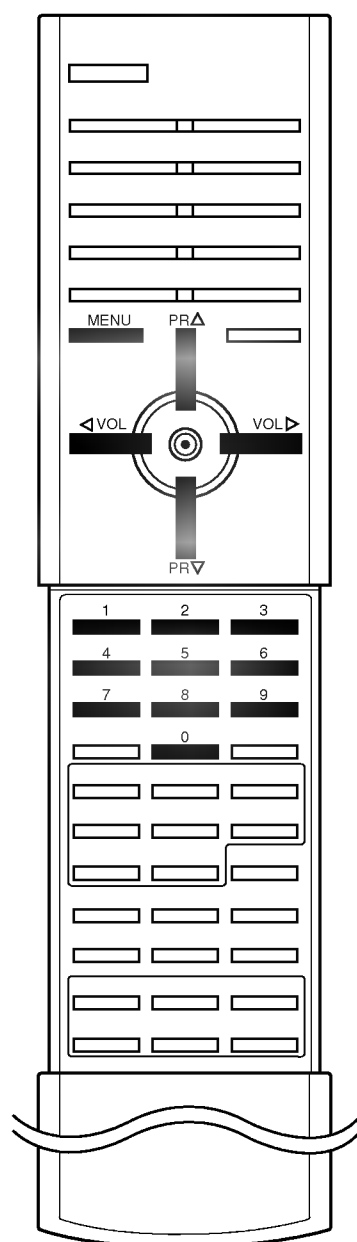

Votre téléviseur peut mémoriser jusqu'à 100 chaînes, sous forme de numéros (de 00 à 99). Une fois les chaînes programmées, vous pouvez les visionner l'une après l'autre en utilisant la touche ▲ / ▼ ou les touches NUMEROTEES. Vous avez la possibilité d'effectuer la programmation en mode automatique ou en mode manuel.

### Programmation automatique

Cette méthode permet de mémoriser tous les programmes qui peuvent être reçus. Nous vous recommandons d'utiliser la programmation automatique lors de l'installation du téléviseur.

1. Appuyez le bouton **MENU**, ensuite le bouton ▲ / ▼ pour sélectionner le menu CHANNEL.
2. Appuyez sur la touche ► et la touche ▲ / ▼ pour sélectionner la **Prog. Auto**.



3. Appuyez sur la touche ► pour sélectionner **Système**. Sélectionner le **Système** TV à l'aide de la touche ◀ / ▶ sur le menu déroulant ;  
**L** : SECAM L/L'(France)  
**BG** : PAL B/G, SECAM B/G (Europe/Europe de l'Est)  
**I** : PAL I/II (Royaume-Uni/Irlande)  
**DK** : PAL D/K, SECAM D/K (Europe de l'Est)
4. Appuyez sur la touche ▼ pour sélectionner **Mémoire**. Sélectionner le numéro du premier programme à enregistrer à l'aide de la touche ◀ / ▶ ou des touches numérotées dans le menu déroulant.
5. Appuyez sur la touche ▼ pour sélectionner **Début**.
6. Lancez la programmation automatique en appuyant sur la touche ►.

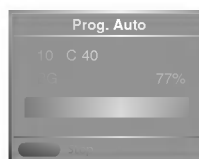

Toutes les chaînes qui peuvent être reçues sont mises en mémoire. Pour les chaînes qui reçoivent les informations VPS (Video Programme Service), PDC (Programme Delivery Control), Télétexte, le nom de la chaîne est mémorisé. Si aucun nom de chaîne peut être associé à une chaîne, le numéro de canal est attribué et mémorisé sous la forme **C** (V/UHF 01-69) ou **S** (Câble 01-47), suivi d'un numéro.

Pour arrêter la programmation automatique, appuyez sur la touche **MENU**. En fin de programmation automatique, le mode **Édition Prog.** apparaît à l'écran. Pour éditer le programme mémorisé, reportez-vous à la section 'Edition des programmes'.

7. Appuyez plusieurs fois le bouton **MENU** pour retourner à l'image normale TV.

# Menu CHANNEL (CANAL)

## Programmation manuelle

Ce mode de programmation permet de rechercher manuellement les canaux et de leur affecter les numéros de votre choix. Vous pouvez aussi affecter à chaque numéro un nom de cinq lettres.

1. Appuyez le bouton **MENU**, ensuite le bouton **▲ / ▼** pour sélectionner le menu **CHANNEL**.
2. Appuyer sur la touche **►** et la touche **▲ / ▼** pour sélectionner la **Prog. Manuelle**.

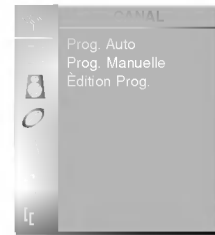

Menu CHANNEL (CANAL)

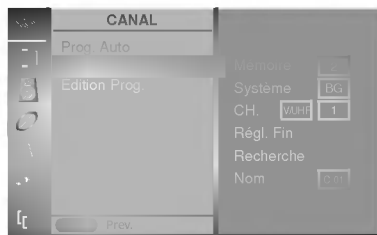

3. Appuyez sur la touche **►** pour afficher le menu correspondant au mode **Mémoire**. Sélectionner le numéro du premier programme à enregistrer à l'aide de la touche **◀ / ►** ou des touches numérotées dans le menu déroulant. Pour un numéro à un chiffre, tapez d'abord un **'0'** (**'05'** pour 5).
4. Appuyez sur la touche **▼** pour sélectionner **Système**.
5. Sélectionner le **Système** TV à l'aide de la touche **◀ / ►** sur le menu déroulant ;  
**L** : SECAM L/L'(France)  
**BG** : PAL B/G, SECAM B/G (Europe/Europe de l'Est)  
**I** : PAL I/II (Royaume-Uni/Irlande)  
**DK** : PAL D/K, SECAM D/K (Europe de l'Est)
6. Appuyez sur la touche **▼** pour sélectionner **CH.**
7. Appuyez sur la touche **◀ / ►** pour sélectionner, selon le cas, **V/UHF** ou **Cable**.  
Vous pouvez sélectionner le numéro de canal souhaité à l'aide des touches numériques. Si possible, saisissez le numéro de canal directement avec les touches NUMEROTEES.
8. Appuyez sur la touche **▼** pour sélectionner **Recherche**.
9. Appuyez sur la touche **◀ / ►** pour lancer dans le menu déroulant. Celle-ci s'arrête dès qu'une chaîne est détectée.
10. Appuyez sur la touche **OK** pour le mémoriser.
11. Pour programmer une autre station, répétez étapes 3 à 10.
12. Appuyez plusieurs fois le bouton **MENU** pour retourner à l'image normale TV.

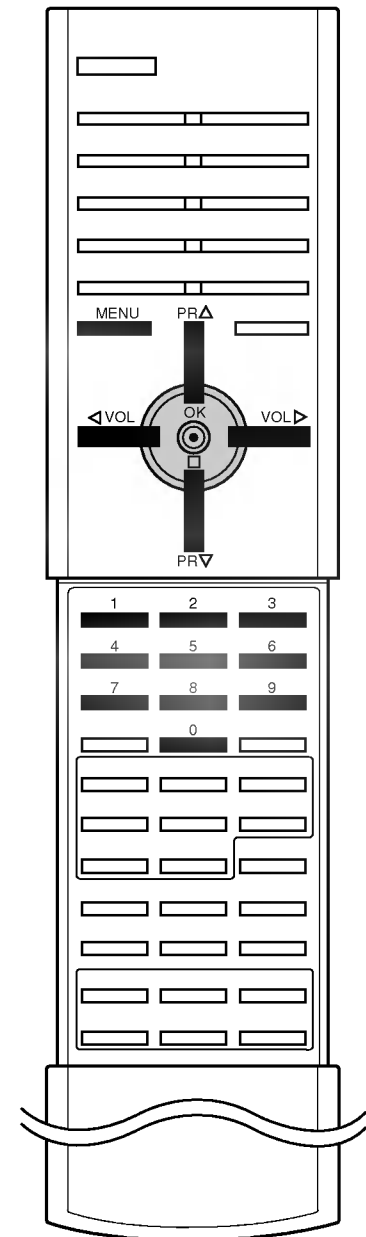

---

## Menu CHANNEL (CANAL)

---



Menu CHANNEL (CANAL)

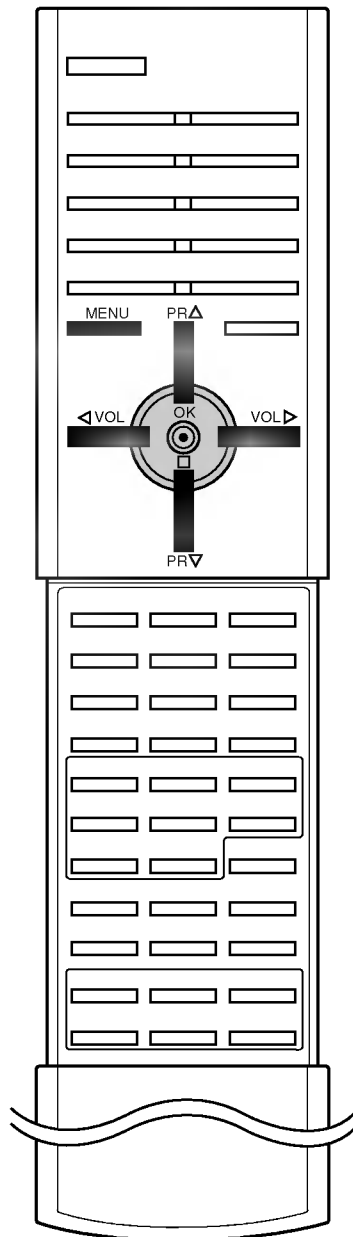

### Affectation d'un nom à une chaîne

1. Répétez les étapes 1 à 2 de la 'Programmation manuelle'.
2. Appuyer sur la touche ► et la touche ▲ / ▼ pour sélectionner la **Nom**.
3. Appuyez sur la touche ▲. Vous pouvez utiliser un espace, le signe +, -, un chiffre de 0 à 9 ou une lettre de l'alphabet, de A à Z.  
Utilisez la touche ▼ pour faire défiler les caractères dans le sens inverse.
4. Passez à l'emplacement suivant avec la touche ► et choisissez le second caractère. Procédez ainsi pour les autres caractères.
5. Appuyer sur le bouton **OK**.
6. Appuyez plusieurs fois le bouton **MENU** pour retourner à l'image normale TV.

### Mise au point

Normalement vous n'aurez à utiliser cette fonction que si l'image est de mauvaise qualité.

1. Repeat the 'Manual programme tuning' steps 1 to 2.
2. Appuyer sur la touche ► et la touche ▲ / ▼ pour sélectionner la **Régl. Fin**.
3. Appuyer sur les touche ◀ / ▶ pour activer une recherche plus **Régl. Fin** des chaînes (afin d'améliorer l'image et le son), dans le menu déroulant de recherche.



4. Appuyer sur le bouton **OK**.
5. Appuyez plusieurs fois le bouton **MENU** pour retourner à l'image normale TV.  
Quand vous avez procédé à une mise au point, le numéro du programme est affiché en jaune.

# Menu CHANNEL (CANAL)

## Edition des programmes

Cette fonction vous permet de supprimer ou de sauter les programmes mémorisés. Vous pouvez également déplacer des chaînes vers d'autres numéros de programmes ou effectuer une copie vers les numéros de programmes suivants.

1. Appuyez le bouton **MENU**, ensuite le bouton **▲ / ▼** pour sélectionner le menu CHANNEL.
2. Appuyez sur la touche **►** et la touche **▲ / ▼** pour sélectionner la **Edition Prog.**
3. Appuyez sur la touche **►** pour afficher le menu correspondant au mode **Edition Prog.**

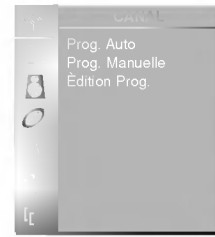

Menu CHANNEL (CANAL)



## Supprimer un programme

1. Sélectionnez le programme que vous voulez supprimer à l'aide de la touche **▲ / ▼** ou **◀ / ▶**.
2. Appuyez sur la touche **ROUGE** deux fois. Le programme sélectionné est supprimé et tous les programmes suivants sont avancés d'un rang dans la programmation.

## Copier un programme

1. Sélectionnez le programme que vous voulez copier à l'aide de la touche **▲ / ▼** ou **◀ / ▶**.
2. Appuyez sur la touche **VERTE**. Tous les programmes suivants sont avancés d'un rang dans la programmation, vers le numéro suivant dans la table.

## Déplacer un programme

1. Sélectionnez le programme que vous voulez déplacer à l'aide de la touche **▲ / ▼** ou **◀ / ▶**.
2. Appuyez sur la touche **JAUNE**.
3. Déplacez le programme vers le numéro de programme souhaité, à l'aide de la touche **▲ / ▼** ou **◀ / ▶**.
4. Appuyez de nouveau sur la touche **JAUNE** pour désactiver cette fonction.

## Sauter un programme

1. Sélectionnez le programme que vous voulez sauter à l'aide de la touche **▲ / ▼** ou **◀ / ▶**.
2. Appuyez sur la touche **BLEU**. Le programme sauté devient bleu.
3. Appuyez de nouveau sur la touche **BLEU** pour libérer le programme sauté. Lorsqu'un numéro de programme est sauté, cela veut dire que vous ne pourrez pas le sélectionner en utilisant la touche **▲ / ▼** pendant le fonctionnement normal de la télévision. Si vous voulez trouver directement le programme sauté, saisissez le numéro de programme en utilisant les touches NUMEROTEES ou sélectionnez-le en menu 'Edition ou Table des programmes'.

Appuyez plusieurs fois le bouton **MENU** pour retourner à l'image normale TV.

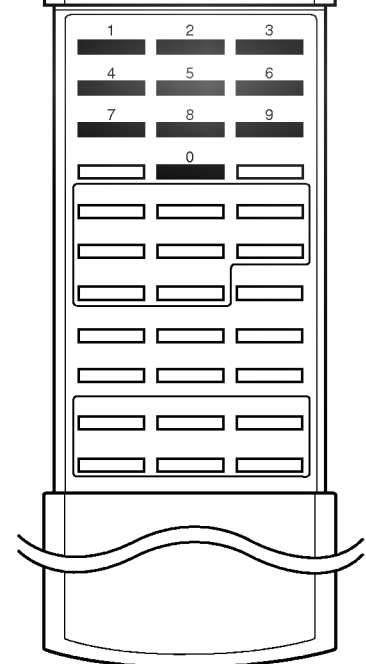
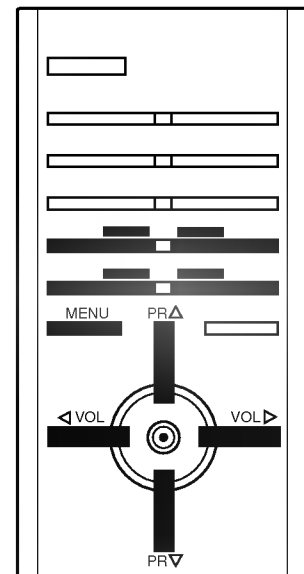

---

## Menu CHANNEL (CANAL)

---

### Table des programmes

Vous pouvez vérifier les programmes enregistrés en mémoire en affichant la table des programmes.

#### Affichage de la table des programmes

Appuyez sur la touche **LIST** pour afficher la table des programmes. La première page de la table des programmes s'affiche. Elle contient dix programmes.

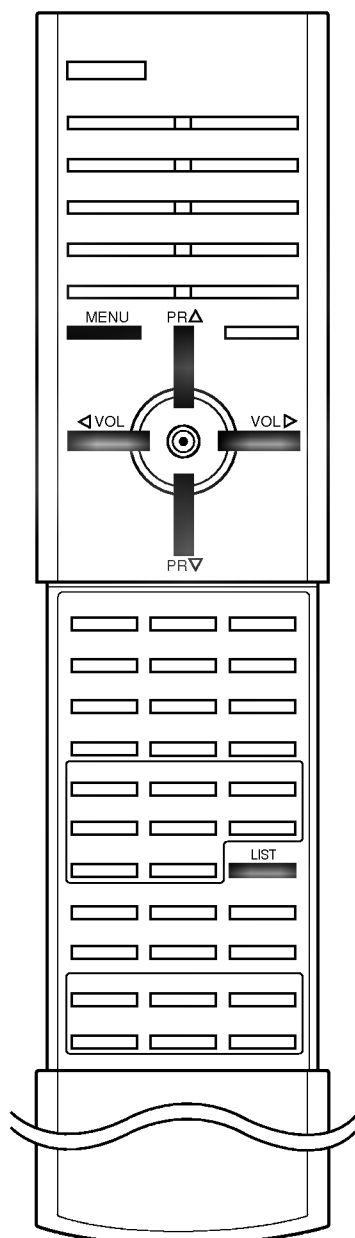

The screenshot shows a grid of program information on a TV screen. The grid has 10 rows and 2 columns. The first row is '0 - - - - 5 C 05'. The second row is '1 BLN 2 6 C 07'. The third row is '7 C 55'. The fourth row is '3 C 04 8 S 27'. The fifth row is '4 C 05 9 S 29'. At the bottom of the screen, there is an 'OK' button and two arrow buttons.

#### Remarque :

- Certains numéros de programmes peuvent apparaître en bleu. Il s'agit des programmes que vous avez sautés en mode Ranger les programmes.*
- Pour certains programmes, le numéro de canal figure sur la table des programmes : aucun nom de chaîne n'est attribué.*

#### Sélection d'un programme dans la table

Sélectionnez le programme avec la touche ▲ / ▼ ou ◀ / ▶. Appuyez ensuite sur la touche **OK**. Le téléviseur affiche le programme sélectionné.

#### Pour faire défiler la table des programmes

La liste des programmes est composée de 10 pages et peut donc contenir jusqu'à 100 programmes. Pour passer d'une page à l'autre, utilisez la touche ▲ / ▼ ou ◀ / ▶.

Appuyez plusieurs fois le bouton **MENU** pour retourner à l'image normale TV.

## Menu PICTURE (Image)

### PSM (Mémorisation des paramètres de l'image)

1. Appuyez le bouton **MENU**, ensuite le bouton ▲ / ▼ pour sélectionner le menu PICTURE.
2. Appuyer sur la touche ► et la touche ▲ / ▼ pour sélectionner la **PSM**.



Menu PICTURE (Image)

3. Appuyer sur la touche ► et la touche ▲ / ▼ pour sélectionner un réglage de l'image sur le menu déroulant **PSM**.
4. Appuyez sur la touche **MENU** pour sauvegarder.

Pour rappeler vos paramètres préférés, appuyez sur la touche **PSM** jusqu'à l'affichage de l'image voulue (**Dynamique**, **Standard**, **Doux** ou **Utilisateur**). A l'exception de **Dynamique**, **Standard** et **Doux** les paramètres de chaque reproduction d'image appropriée sont programmés en usine.

### CSM (Mémoire de mode de couleur)

Pour restaurer les réglages par défaut, sélectionnez l'option **Normal**. Lorsque vous réglez les options de température de couleur (rouge, vert ou bleu) de façon manuelle, l'option CSM prend automatiquement la valeur **Utilisateur**.

1. Appuyez le bouton **MENU**, ensuite le bouton ▲ / ▼ pour sélectionner le menu PICTURE.
2. Appuyer sur la touche ► et la touche ▲ / ▼ pour sélectionner la **CSM**.

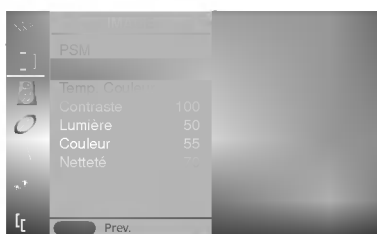

3. Appuyer sur la touche ► et la touche ▲ / ▼ pour sélectionner la température de couleur de
4. Appuyez sur la touche **MENU** pour sauvegarder.

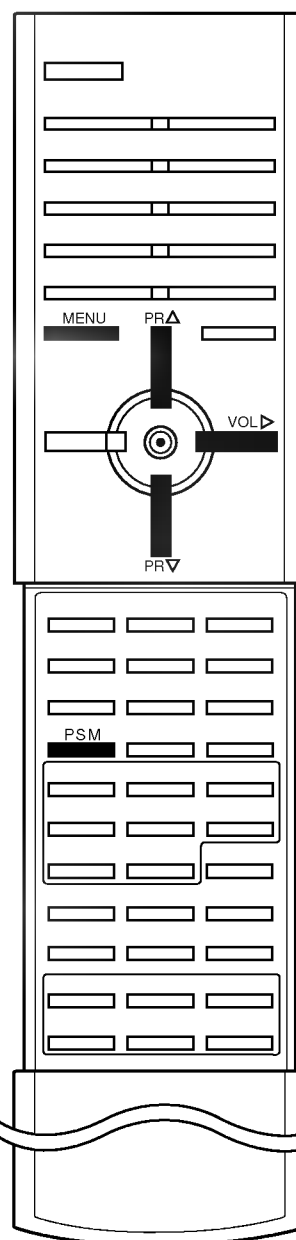

# Menu PICTURE (Image)



Menu PICTURE (Image)

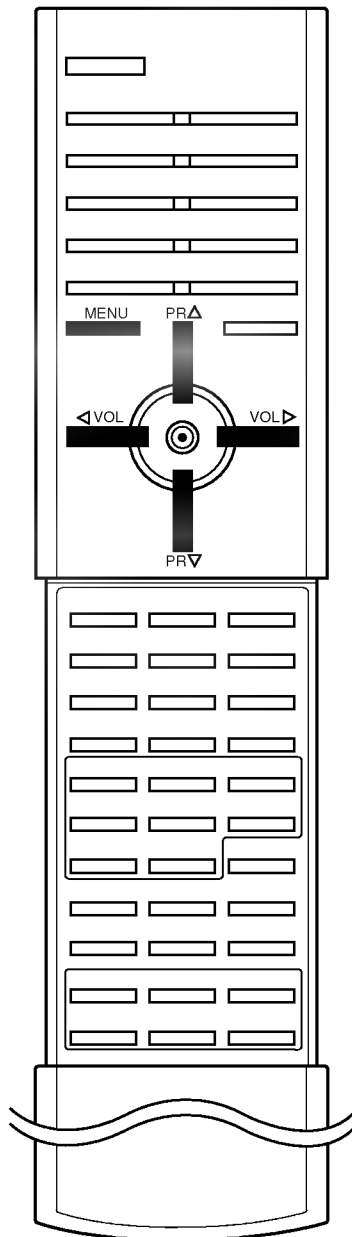

## Réglage manuel de la température de couleur

Vous pouvez régler la température des rouges, des verts et des bleus à votre convenance.

1. Appuyez le bouton **MENU**, ensuite le bouton ▲ / ▼ pour sélectionner le menu PICTURE.
2. Appuyer sur la touche ► et la touche ▲ / ▼ pour sélectionner la **Temp. Couleur**.



3. Appuyez sur la touche ► puis appuyez sur la touche ▲ / ▼ pour sélectionner de Couleur.
4. Effectuez les réglages à l'aide de la touche ◀ / ▶.
5. Appuyez sur la touche **MENU** pour sauvegarder.

**Remarque :** La plage de réglage du niveau de **Rouge, Vert et de Bleu** est comprise entre 0~100.

## Réglage de l'image

Vous pouvez régler le contraste, la luminosité, l'intensité des couleurs, la netteté de l'image et la teinte (avec un mode NTSC AV) de l'image selon vos préférences.

1. Appuyez le bouton **MENU**, ensuite le bouton ▲ / ▼ pour sélectionner le menu PICTURE.
2. Appuyer sur la touche ► et la touche ▲ / ▼ pour sélectionner l'image désirée dans le menu déroulant.
3. Appuyer sur le bouton ►. Appuyer sur la touche ◀ / ▶ afin d'activer les réglages appropriés sur chaque sous-menu.

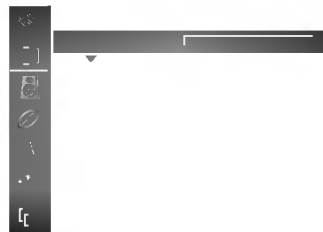

4. Appuyez sur la touche **MENU** pour sauvegarder.



## Menu SOUND (Son)

### SSM (Mémorisation des paramètres du son)

Vous pouvez sélectionner votre réglage sonore préféré : Plat, Parole, Cinema ou Musique, à votre convenance. Vous pouvez également régler Egaliseur.

1. Appuyez le bouton **MENU**, ensuite le bouton ▲ / ▼ pour sélectionner le menu SOUND.
2. Appuyer sur la touche ► et la touche ▲ / ▼ pour sélectionner la **SSM**.

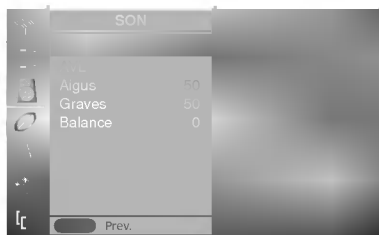

3. Appuyer sur le bouton ► et sur le bouton ▲ / ▼ pour sélectionner un paramétrage d'image dans le menu déroulant **SSM**.
4. Appuyez sur la touche **MENU** pour sauvegarder.

Vous pouvez également rappeler un son désiré (**Plat, Parole, Cinema, Musique** ou **Utilisateur**) avec le bouton **SSM** placé sur la télécommande. A l'exception de **Plat, Parole, Cinema** et **Musique**, les paramètres de chaque reproduction sonore appropriée sont programmés en usine.

**Remarque** : Si vous appuyez sur la touche **SSM** après avoir effectué le réglage approprié dans le menu Son l'affichage **Utilisateur** apparaîtra même si vous avez sélectionné au préalable un des types d'égalisation pré-réglé.

### AVL (Volume Sonore Automatique)

Lorsque vous sélectionnez cette fonction, votre appareil règle automatiquement le volume sonore quelque soit le type de programme que vous recevez afin de conserver le même niveau.

1. Appuyez le bouton **MENU**, ensuite le bouton ▲ / ▼ pour sélectionner le menu SOUND.
2. Appuyer sur la touche ► et la touche ▲ / ▼ pour sélectionner la **AVL**.
3. Appuyer sur la touche ► et la touche ▲ / ▼ pour sélectionner la **Marche** ou **Arrêt**.
4. Appuyez sur la touche **MENU** pour sauvegarder.

### Réglage du son

Vous pouvez régler les aigus, les graves et la balance à votre convenance.

1. Appuyez le bouton **MENU**, ensuite le bouton ▲ / ▼ pour sélectionner le menu SOUND.
2. Appuyer sur le bouton ► et sur le bouton ▲ / ▼ pour sélectionner l'élément son désiré
3. Appuyez successivement sur les touches ► et ◀ / ► pour effectuer vos réglages.
4. Appuyez sur la touche **MENU** pour sauvegarder.

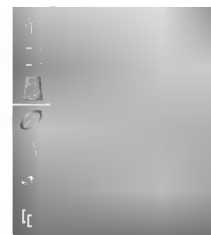

Menu SOUND (Son)

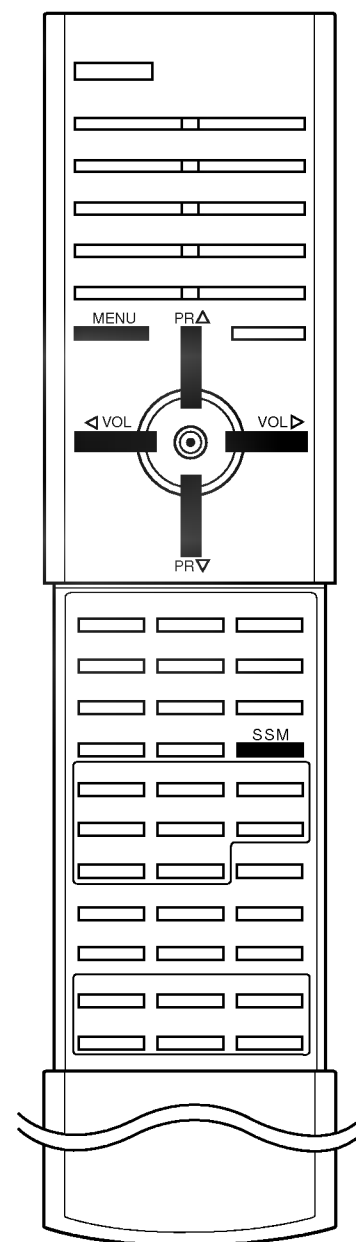

---

## Menu SOUND (Son)

---



Menu SOUND (Son)

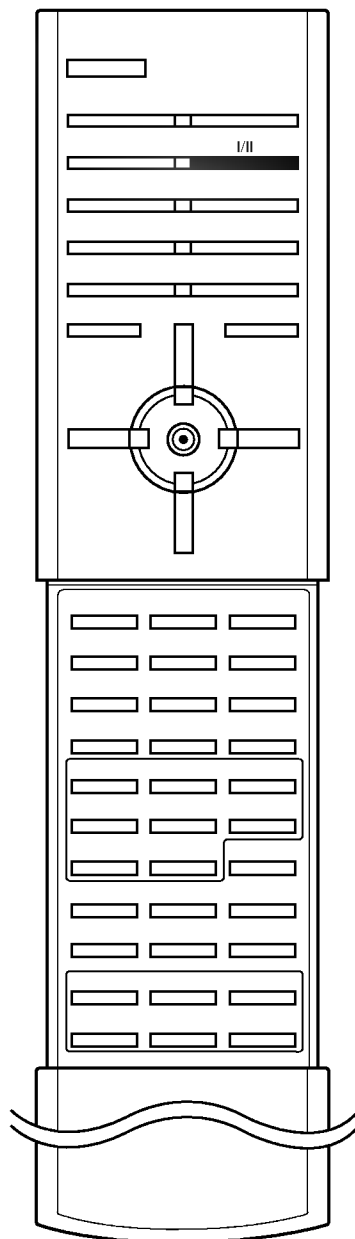

### Réception Stéréo/Bilingue

Lorsqu'un programme est sélectionné, les paramètres son apparaissent sur l'écran, après la disparition des informations relatives au numéro de programme et un nom à une chaîne.

Diffusion	Affichage écran (OSD)
Mono	<b>MONO</b>
Stéréo	<b>STEREO</b>
Dual (bilingue)	<b>DUAL I</b>

### Sélection du son mono

Si le signal stéréo est faible, l'émission sera meilleure en mono. Pour passer en mono, appuyez sur la touche I/II. Pour repasser en stéréo, appuyez sur la touche I/II.

### Sélection de la langue pour les émissions bilingues

Si une émission est diffusée en deux langues, vous pouvez sélectionner **DUAL I**, **DUAL II** ou **DUAL I+II** en appuyant une ou plusieurs fois sur la touche I/II.

**DUAL I** permet de retransmettre la langue originale sur les haut-parleurs.

**DUAL II** permet de retransmettre la langue du doublage sur les haut-parleurs.

**DUAL I+II** permet de retransmettre une langue sur chaque haut-parleur.

### Réception NICAM

Votre magnétoscope est équipé d'un décodeur de son numérique, qui vous permet de recevoir un son numérique NICAM (Near Instantaneous Compressed Audio Multiplexing) d'excellente qualité. La sortie audio peut être sélectionnée en fonction du type d'émission reçue avec la touche I/II.

1. Lorsque vous recevez un son NICAM mono, sélectionnez **NICAM MONO** ou MONO.
2. Lorsque vous recevez un son NICAM stéréo, sélectionnez **NICAM STEREO** ou MONO. Si le signal stéréo est mauvais, passez en mono.
3. Lorsque vous recevez un son NICAM dual (bilingue), sélectionnez **NICAM DUAL I**, **NICAM DUAL II**, **NICAM DUAL I+II** ou **MONO**. Si vous sélectionnez mono, le message **MONO** apparaît sur l'écran.

### Sélection de la sortie audio

En mode AV, vous pouvez diriger la sortie son vers le haut-parleur droit ou gauche.

Pour sélectionner la sortie audio, appuyez une ou plusieurs fois sur la touche I/II.

**L+R** : Le signal audio de l'entrée audio L sort sur le haut-parleur gauche, le signal audio de l'entrée R sur le haut-parleur droit.

**L+L** : Le signal audio de l'entrée audio L sort sur les haut-parleurs droit et gauche.

**R+R** : Le signal audio de l'entrée audio R sort sur les haut-parleurs droit et gauche.

## Menu TIME (Minuterie)

### Horloge

Vous devez régler l'horloge avant d'utiliser la fonction de mise en marche/arrêt automatique.

1. Appuyez le bouton **MENU**, ensuite le bouton ▲ / ▼ pour sélectionner le menu TIME.
2. Appuyez sur la touche ► et la touche ▲ / ▼ pour sélectionner la **Horloge**.

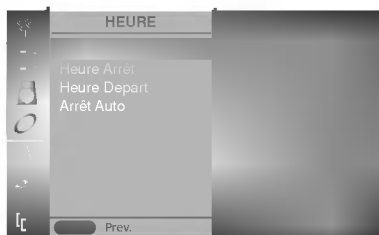

3. Appuyez sur les touches ►, puis ▲ / ▼ pour régler les heures.
4. Appuyez sur les touches ►, puis ▲ / ▼ pour régler les minutes.
5. Appuyez sur la touche **MENU** pour sauvegarder.

### Minuteur de mise en marche/arrêt

Le minuteur de mise en arrêt commute automatiquement l'appareil à la position stand-by après que le temps de prééglage se soit écoulé.

1. Appuyez le bouton **MENU**, ensuite le bouton ▲ / ▼ pour sélectionner le menu TIME.
2. Appuyez sur la touche ► et la touche ▲ / ▼ pour sélectionner la **Heure Arrêt** ou **Heure Départ**.



3. Appuyez sur la touche ► et la touche ▲ / ▼ pour sélectionner la **Marche**.  
Pour annuler la mise en marche/arrêt automatique, appuyez sur la touche ▲ / ▼ pour sélectionner **Arrêt**.
4. Appuyez sur les touches ►, puis ▲ / ▼ pour régler les heures.
5. Appuyez sur les touches ►, puis ▲ / ▼ pour régler les minutes.
6. **Pour la seule fonction Heure Marche;** Appuyez sur les touches ►, puis ▲ / ▼ pour régler et le volume sonore.
7. Appuyez sur la touche **MENU** pour sauvegarder.

#### Remarque :

- a. En cas de coupure de courant prolongée (débranchement ou panne de courant), l'horloge doit être réglée de nouveau.
- b. Si aucune touche de la télécommande n'est activée durant les deux heures qui suivent la mise en service, l'appareil s'arrêtera automatiquement.
- c. Cette fonction de "démarrage et arrêt automatique à heure choisie" est une programmation journalière.
- d. L'arrêt automatique prime sur la mise en marche automatique si la même heure est programmée pour chacune de ces fonctions.
- e. Le téléviseur doit être en mode veille pour pouvoir se mettre automatiquement en marche.



Menu TIME (Minuterie)

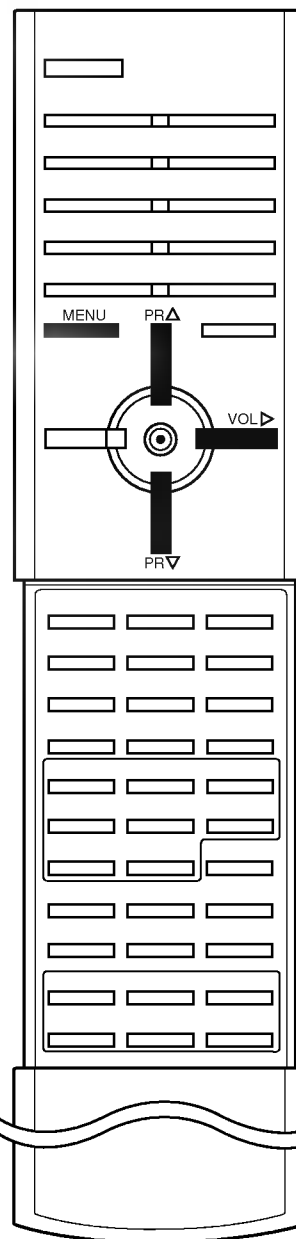

---

## Menu TIME (Minuterie)

---



Menu TIME (Minuterie)

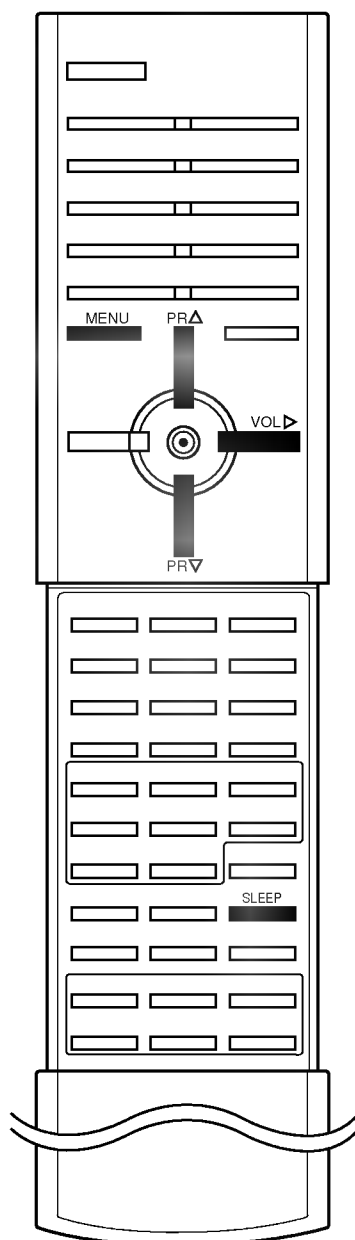

### Mise en veille automatique

Si vous sélectionnez **Marche** dans le menu déroulant **Arrêt Auto**, l'appareil se commutera automatiquement en mode attente pendant environ dix minutes, après un arrêt de l'émission de la station TV ou l'absence de signal.

1. Appuyez le bouton **MENU**, ensuite le bouton **▲ / ▼** pour sélectionner le menu **TIME**.
2. Appuyez sur la touche **▶** et la touche **▲ / ▼** pour sélectionner la **Arrêt Auto**.



3. Appuyez sur la touche **▶** et la touche **▲ / ▼** pour sélectionner la **Marche** ou **Arrêt**.
4. Appuyez sur la touche **MENU** pour sauvegarder.

### Mise en veille

Vous n'avez plus à vous soucier d'éteindre le poste avant d'aller vous coucher. Cette fonction vous permet de mettre automatiquement le téléviseur en mode veille après un certain délai. En appuyant sur la touche **SLEEP** plusieurs fois de suite ou de manière continue, choisissez un délai (en minutes). L'écran affiche 'L<sup>zz</sup>--- Min', puis, dans l'ordre, **10, 20, 30, 60, 90, 120, 180** et **240**. Le compte à rebours est lancé dès la fin du réglage.

#### Remarque :

- a. Pour visionner le temps de veille restant, appuyez sur le bouton **SLEEP** une fois.
- b. Pour annuler le temps de veille, appuyez plusieurs fois sur le bouton **SLEEP** jusqu'à ce que l'affichage 'L<sup>zz</sup>--- Min' apparaisse.
- c. Si vous éteignez l'appareil, le paramètre sélectionné est annulé.

# Menu SPECIAL

## Verrouillage de sécurité pour les enfants

Le téléviseur peut être réglé de manière à ce que la télécommande soit indispensable pour contrôler ses différentes fonctions.

1. Appuyez le bouton **MENU**, ensuite le bouton ▲ / ▼ pour sélectionner le menu Spécial.
2. Appuyez sur la touche ► et la touche ▲ / ▼ pour sélectionner la **Verrouillage**.

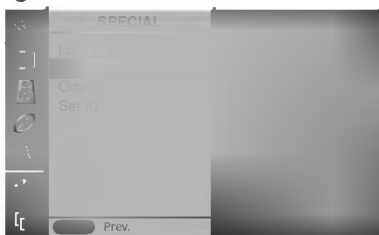

Menu SPECIAL

3. Appuyez sur la touche ► et la touche ▲ / ▼ pour sélectionner la **Marche** ou **Arrêt**.
4. Appuyez sur la touche **MENU** pour sauvegarder.

Lorsque le verrouillage est activé, toute pression sur les touches de la face avant du téléviseur provoque l'affichage du message **Verrouillage**.

**Remarque :** L'information **Verrouillage** n'apparaît pas à l'écran lorsqu'un touche est pressé sur la façade du téléviseur pendant l'affichage des menus.

## Orbiter (Déplacement cyclique de l'image)

La fonction de déplacement cyclique de l'image empêche l'apparition d'images fantômes (phénomène de rémanence). Il est cependant conseillé d'éviter d'afficher des images fixes pendant des périodes prolongées. Lorsqu'une image fixe est affichée, celle-ci est automatiquement déplacée toutes les 10 minutes.

1. Appuyez le bouton **MENU**, ensuite le bouton ▲ / ▼ pour sélectionner le menu Spécial.
2. Appuyez sur la touche ► et la touche ▲ / ▼ pour sélectionner la **Orbiter**.

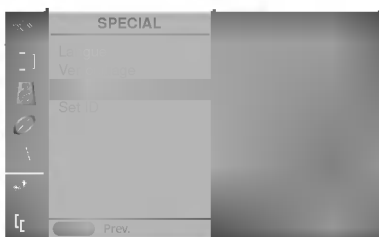

3. Appuyez sur la touche ► et la touche ▲ / ▼ pour sélectionner la **Marche** ou **Arrêt**.
4. Appuyez sur la touche **MENU** pour sauvegarder.

**Remarque :** Il peut arriver que des lignes blanches apparaissent en haut ou à gauche de l'écran. Ceci est dû à la fonction de déplacement cyclique de l'image qui déplace l'image dans son intégralité.

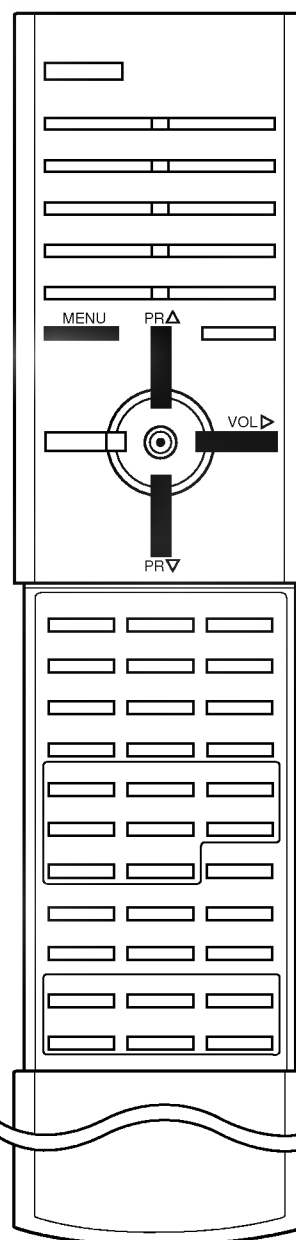

# Menu SCREEN

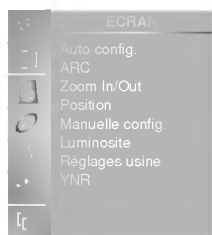

Menu SCREEN

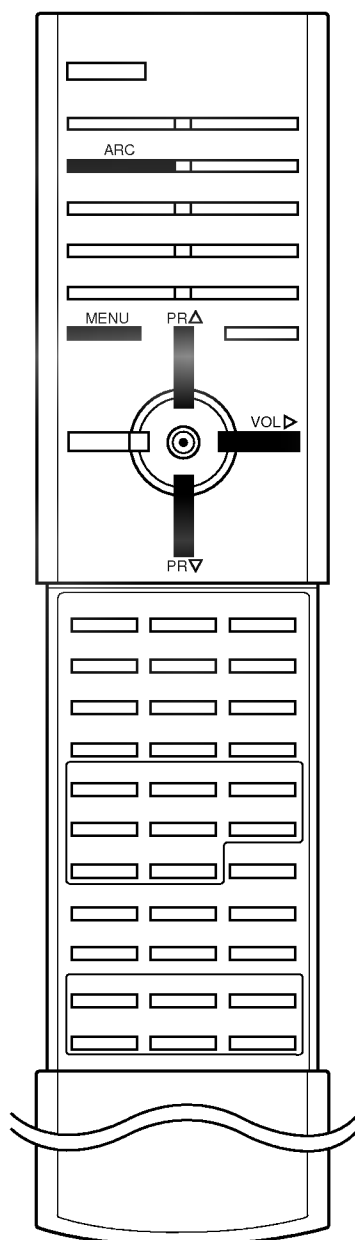

## Réglage automatique (Mode RGB [PC] uniquement)

Cette fonction permet de régler automatiquement le centrage et la phase de l'image.

1. Appuyez le bouton **MENU**, ensuite le bouton **▲ / ▼** pour sélectionner le menu **SCREEN**.
2. Appuyez sur la touche **▶** et la touche **▲ / ▼** pour sélectionner la **Auto config.**
3. Appuyez sur la touche **▶** pour lancer la fonction **Auto config.**. Le message **OK** s'affiche.

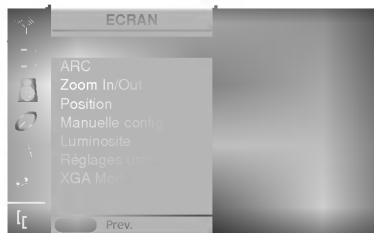

Si toutefois la position de l'image était incorrecte, recommencez l'opération.

4. Appuyez plusieurs fois le bouton **MENU** pour retourner à l'image normale TV.

### Remarque :

- a. Si, après le réglage automatique, l'image est encore plus décalée, réglez le centrage la **Manuelle config.** manuellement.
- b. Si le réglage de l'écran est toujours incorrect, votre moniteur fonctionne normalement mais doit subir des réglages supplémentaires.
- c. Il est inutile d'utiliser les fonctions **Auto config.** et **Manuelle config.** en mode DVI.

## Format de l'image

Les images peuvent être visualisées sous différents formats, le format Auto, 4:3, Wide, 14:9 et Zoom.

1. Appuyez le bouton **MENU**, ensuite le bouton **▲ / ▼** pour sélectionner le menu **SCREEN**.
2. Appuyez sur la touche **▶** et la touche **▲ / ▼** pour sélectionner la **ARC**.
3. Appuyez sur la touche **▶** pour sélectionner le format d'image de votre choix.
4. Appuyez sur la touche **MENU** pour sauvegarder.

Vous pouvez également sélectionner les formats **Auto**, **4:3**, **Wide**, **14:9** ou **Zoom** à l'aide de la touche **ARC** de la télécommande.

### Auto

Quand votre téléviseur reçoit le signal de largeur d'écran de la prise péritel, il commute automatiquement au bon format.

### 4:3

En mode standard, l'image sera visualisée dans les 4/3 (format généralement utilisé par toutes les stations).

### Wide

Format panoramique. Ce format est utilisé pour les films à grand spectacle (16/9).

### 14:9

L'écran 14/9 est visualisé juste comme le ce mais l'écran 4/3 est magnifié au haut / inférieur et leftr / droite de sorte que l'écran 14/9 soit plein.

### Zoom

Cette transformation du format 4/3 en format 16/9 voeu permettra d'avoir une image agrandie.

### Remarque :

- a. Dans les modes double fenêtre et PIP/DW mode, la fonction **ARC** n'est pas disponible.
- b. Pour les modes DVI et RGB, sélectionnez le format **4:3** ou **Wide**.

# Menu SCREEN

## Agrandissement et réduction de l'image

Lorsque vous agrandissez ou réduisez l'image, elle peut avoir un aspect anormal à l'écran.

1. Appuyez le bouton **MENU**, ensuite le bouton ▲ / ▼ pour sélectionner le menu **SCREEN**.
2. Appuyez sur la touche ► et la touche ▲ / ▼ pour sélectionner la **Zoom In/Out**.

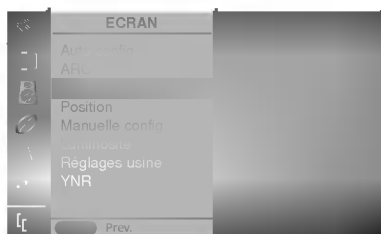

3. Appuyez successivement sur les touches ► et ◀ / ► pour agrandir ou réduire la taille de l'image.
4. Appuyez sur la touche **MENU** pour sauvegarder.

Vous pouvez également agrandir ou réduire la taille de l'image à l'aide de la touche **Zoom+/Zoom-** de la télécommande. Réglez ensuite la position de l'image principale à l'aide des touches ▲ / ▼ / ◀ / ► lorsque l'image est agrandie.

**Remarque :** La plage de réglage de la zoom est comprise entre 100~300.

## Position de écran (Mode RGB [PC] uniquement)

1. Appuyez le bouton **MENU**, ensuite le bouton ▲ / ▼ pour sélectionner le menu **SCREEN**.
2. Appuyez sur la touche ► et la touche ▲ / ▼ pour sélectionner la **Position**.

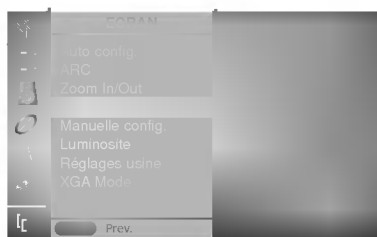

3. Appuyez sur la touche ► puis appuyez sur la touche ▲ / ▼ ou ◀ / ► pour régler la déplacement.
4. Appuyez sur la touche **MENU** pour sauvegarder.

## Réglage manuel (Mode RGB [PC] uniquement)

Si, après réglage automatique de l'image, vous constatez que celle-ci n'est pas nette et que les caractères tremblent, vous pouvez modifier sa phase de façon manuelle. Pour modifier la taille de l'image, réglez l'option **Clock**.

1. Appuyez le bouton **MENU**, ensuite le bouton ▲ / ▼ pour sélectionner le menu **SCREEN**.
2. Appuyez sur la touche ► et la touche ▲ / ▼ pour sélectionner la **Manuelle config.**
3. Appuyez sur la touche ► et la touche ▲ / ▼ pour sélectionner la **Phase** ou **Clock**.
4. Effectuez les réglages à l'aide de la touche ◀ / ►.
5. Appuyez sur la touche **MENU** pour sauvegarder.

**Remarque :**

- a. La plage de réglage de la **Phase** est comprise entre 0 et 31.
- b. La plage de réglage de la **Clock** est comprise entre -50 et +50.

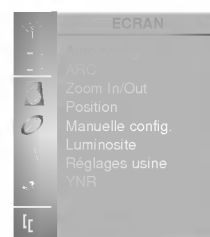

Menu SCREEN

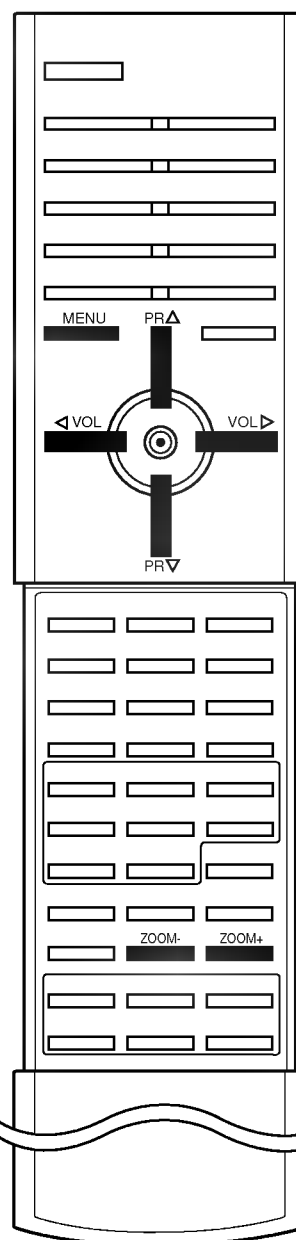

# Menu SCREEN

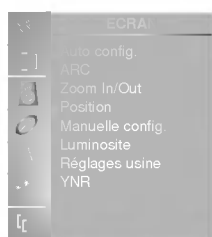

Menu SCREEN

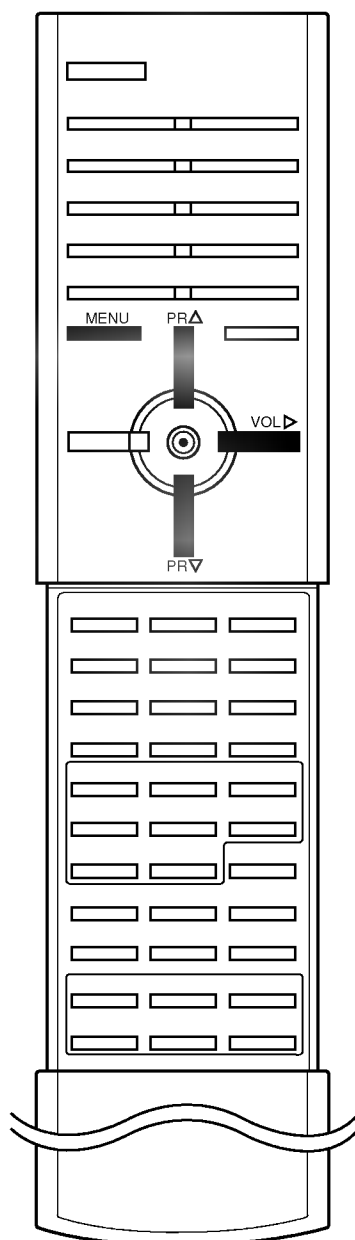

## Réglage de l'image

Vous pouvez régler l'image en mode AV1, AV2, AV3 et S-Vidéo. Cette fonction permet de corriger tout tremblement ou instabilité de l'image provenant d'un magnétoscope.

1. Appuyez le bouton **MENU**, ensuite le bouton ▲ / ▼ pour sélectionner le menu **SCREEN**.
2. Appuyez sur la touche ► et la touche ▲ / ▼ pour sélectionner la **Luminosite**.



3. Appuyez sur la touche ► et la touche ▲ / ▼ pour sélectionner la **TV** ou **VCR**.
4. Appuyez sur la touche **MENU** pour sauvegarder.

### Remarque :

- a. Si vous souhaitez utiliser votre magnétoscope, sélectionnez l'option **VCR**.
- b. Si vous utilisez une autre source d'entrée que votre magnétoscope, sélectionnez l'option **TV**.

## Initialisation

Vous pouvez restaurer les valeurs par défaut des options d'agrandissement, de réduction de position et de réglage manuel de l'image, du zoom multisection, et de la taille et de la position de l'image incrustée en mode double écran.

1. Appuyez le bouton **MENU**, ensuite le bouton ▲ / ▼ pour sélectionner le menu **SCREEN**.
2. Appuyez sur la touche ► et la touche ▲ / ▼ pour sélectionner la **Réglages usine**.



3. Appuyez sur la touche ► pour lancer la fonction **Réglages usine**. Le message **OK** s'affiche.
4. Appuyez plusieurs fois le bouton **MENU** pour retourner à l'image normale TV.

**Remarque :** Cette fonction est disponible dans tous les modes. Elle permet de restaurer les réglages par défaut.



# Menu SCREEN

## Sélection du mode XGA élargi (Mode RGB, [PC] uniquement)

Pour afficher une image normale, sélectionnez une résolution identique pour les modes RGB et XGA.

1. Appuyez le bouton **MENU**, ensuite le bouton ▲ / ▼ pour sélectionner le menu **SCREEN**.
2. Appuyez sur la touche ► et la touche ▲ / ▼ pour sélectionner la **XGA Mode**.

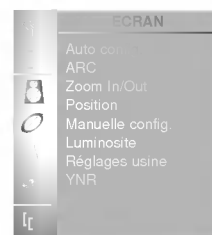
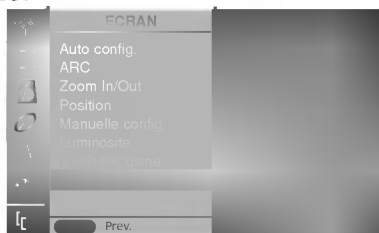

Menu SCREEN

3. Appuyez successivement sur les touches ► et ▲ / ▼ pour sélectionner la résolution du mode XGA.
4. Appuyez sur la touche **MENU** pour sauvegarder.

**Remarque :** La résolution du mode XGA peut être sélectionnée automatiquement pour le mode DVI.

## YNR (Réduction du bruit sur la luminosité)

Pour réduire le bruit sur image qui peut apparaître quand vous regardez la télévision depuis un endroit où il y a une mauvaise réception. Vous pouvez régler l'option **YNR** en mode TV, AV1, AV2, AV3 et S-Vidéo.

1. Appuyez le bouton **MENU**, ensuite le bouton ▲ / ▼ pour sélectionner le menu **SCREEN**.
2. Appuyez sur la touche ► et la touche ▲ / ▼ pour sélectionner la **YNR**.
3. Appuyez sur la touche ► et la touche ▲ / ▼ pour sélectionner la **Marche** ou **Arrêt**.
4. Appuyez sur la touche **MENU** pour sauvegarder.

## Split Zoom (Zoom multisection)

Cette fonction permet d'agrandir l'image affichée au format normal.

Appuyez sur la touche **SPLIT ZOOM**. Chaque pression de la touche **SPLIT ZOOM** permet de modifier la taille de l'image comme indiqué ci-dessous.



### En zoom à 9 sections :

- a. Appuyez sur une touche numérique pour sélectionner la section que vous souhaitez agrandir. Si vous appuyez sur la touche 5, la section 5 est agrandie et peut être déplacée sur l'écran à l'aide de la touche ▲ / ▼ ou ◀ / ▶.
- b. Pour retourner en mode d'affichage normal, appuyez une nouvelle fois sur la touche **SPLIT ZOOM**.

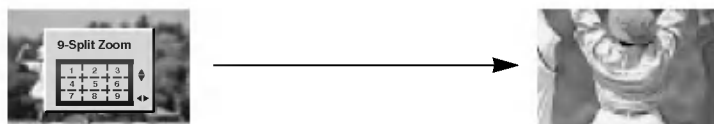

### Remarque :

- a. Cette fonction est disponible pour toutes les sources d'entrée vidéo.
- b. En zoom à 2 sections, vous pouvez uniquement déplacer l'image vers le haut ou vers le bas.
- c. Lorsqu'une image occupe la totalité de l'écran, vous pouvez la déplacer sans utiliser la fonction de zoom multisection.

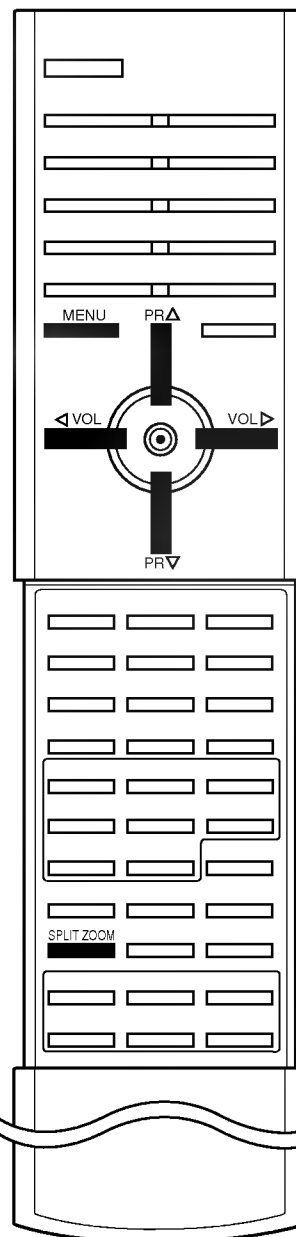

# Fonctionnement PIP/DW



Menu PIP/DW

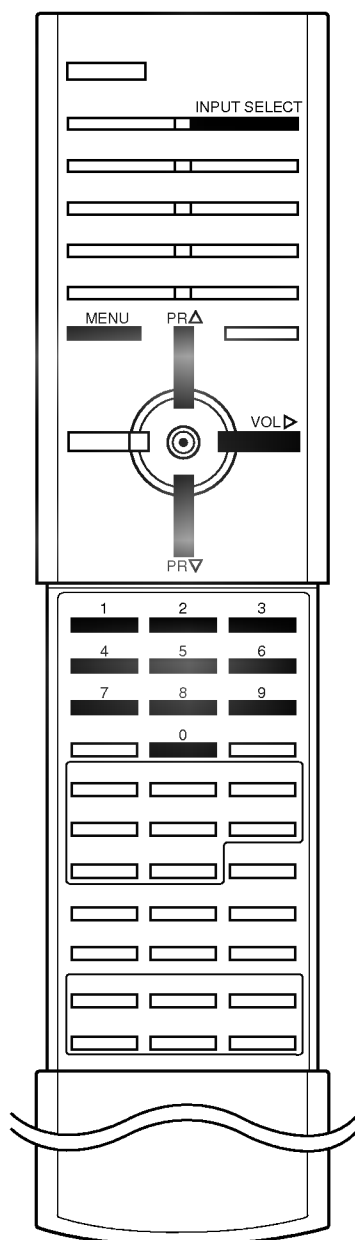

Image dans l'image est une option.

## Sélection de la source de l'image principale

Ce téléviseur peut être réglé en mode TV, AV1, AV2, AV3, S-Video, RGB ou DVI. Le mode audio/vidéo sert lorsqu'un magnétoscope (VCR) ou un autre appareil est raccordé au téléviseur.

**Remarque :** Lorsqu'un magnétoscope est raccordé à la prise de l'antenne, le téléviseur est utilisé en mode TV. Reportez-vous à la section 'Branchements externes'.

1. Appuyez le bouton **MENU**, ensuite le bouton ▲ / ▼ pour sélectionner le menu PIP/DW.
2. Appuyer sur la touche ► et la touche ▲ / ▼ pour sélectionner la **Mode**.
3. Appuyer sur la touche ► et la touche ▲ / ▼ pour sélectionner la **TV, AV1, AV2, AV3, S-Video, RGB** ou **DVI**.



AV1 : le magnétoscope est raccordé à la prise 1 (ou aux prises) du téléviseur

AV2 : le magnétoscope est raccordé à la prise 2 (ou aux prises) du téléviseur

AV3 : le magnétoscope est raccordé à la prise 3 (ou aux prises) du téléviseur

S-Video : S-VIDEO VCR raccordé aux prises **S-VIDEO** du téléviseur

RGB : PC connected to the RGB socket on the set

DVI : PC branché sur le port DVI du téléviseur

4. Appuyez sur la touche **MENU** pour sauvegarder.

Vous pouvez également sélectionner le mode TV, AV1, AV2, AV3, S-Video, RGB ou DVI avec la touche **INPUT SELECT**.

En mode AV1, AV2, AV3, S-Video, RGB ou DVI, pour revenir en mode TV depuis le mode AV, appuyez sur les touches ▲ / ▼ ou NUMEROTEES.

## Commutation AV automatique

Si votre magnétoscope est équipé d'une fiche péritelévision, votre téléviseur pourra passer automatiquement en mode de réception **AV 1, AV2** ou **AV3** (dépendant de la prise sur laquelle vous auriez précédemment connecté votre magnétoscope) lorsque vous utiliserez la fonction lecture du magnétoscope. Si vous souhaitez quitter momentanément le mode de réception Magnétoscope au profit du mode réception antenne appuyez sur les touches ▲ / ▼ ou sur les numéros de chaînes. Appuyez sur la touche **INPUT SELECT** pour retourner en mode AV.

# Fonctionnement PIP/DW

## Réglage taille de l'image principale

1. Appuyez le bouton **MENU**, ensuite le bouton ▲ / ▼ pour sélectionner le menu PIP/DW.
2. Appuyer sur la touche ► et la touche ▲ / ▼ pour sélectionner la **DW**.

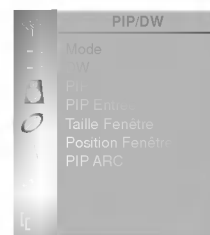

Menu PIP/DW

3. Appuyer sur la touche ► et la touche ▲ / ▼ pour sélectionner la **DW1**, **DW2** ou **Arrêt**.
4. Appuyez sur la touche **MENU** pour sauvegarder.

**Remarque :** En mode DW (Double écran), les fonctions **Position Fenêtre** (Position de la fenêtre) et **PIP ARC** ne sont pas disponibles.

## Activation - désactivation

1. Appuyez le bouton **MENU**, ensuite le bouton ▲ / ▼ pour sélectionner le menu PIP/DW.
2. Appuyer sur la touche ► et la touche ▲ / ▼ pour sélectionner la **PIP**.
3. Appuyer sur la touche ► et la touche ▲ / ▼ pour sélectionner la **Marche** ou **Arrêt**.
4. Appuyez sur la touche **MENU** pour sauvegarder.

Vous pouvez également sélectionner les options **PIP**, **DW1**, **DW2** ou **Arrêt** à l'aide de la touche **PIP/DW** de la télécommande.

## Sélection du mode d'incrustation

Actionner la touche **PIP INPUT** pour sélectionner la source de l'image de PIP (sous image).



Vous pouvez également régler cette fonction dans le menu PIP/DW.

## Taille de l'image incrustée

1. Appuyez le bouton **MENU**, ensuite le bouton ▲ / ▼ pour sélectionner le menu PIP/DW.
2. Appuyer sur la touche ► et la touche ▲ / ▼ pour sélectionner la **Taille Fenêtre**.
3. Appuyer sur la touche ► et la touche ◀ / ▶ pour régler taille de l'image incrustée.
4. Appuyez sur la touche **MENU** pour sauvegarder.

Vous pouvez également régler cette fonction à l'aide de la touche **WIN.SIZE** de la télécommande.

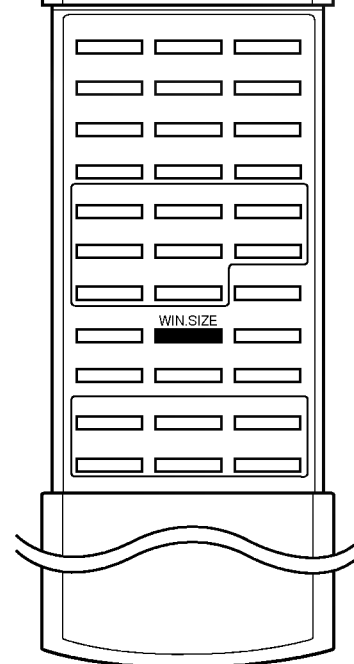
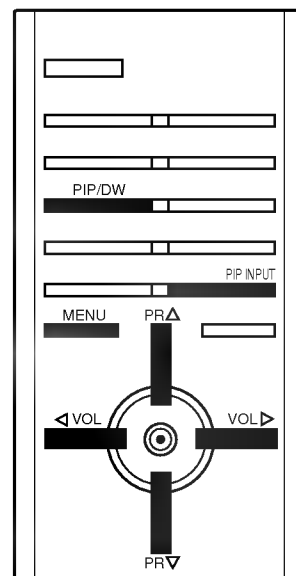

## Fonctionnement PIP/DW



Menu PIP/DW

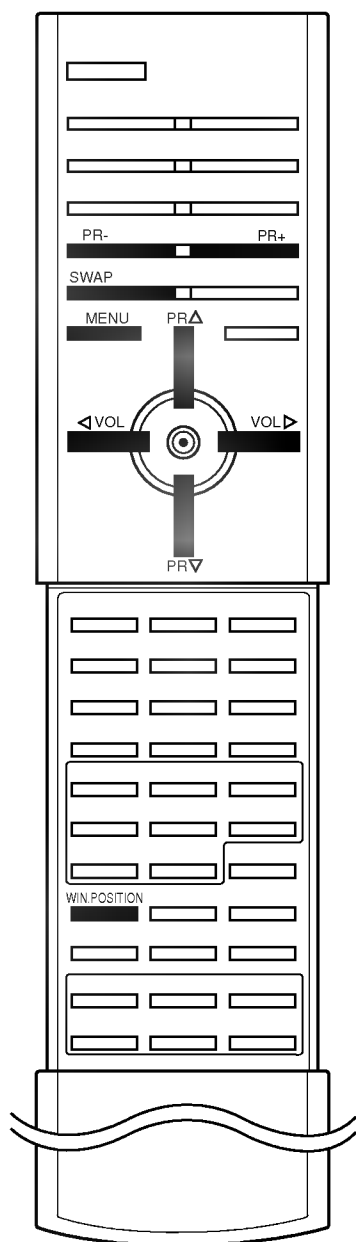

### Déplacement de l'image incrustée

1. Appuyez le bouton **MENU**, ensuite le bouton ▲ / ▼ pour sélectionner le menu PIP/DW.
2. Appuyez sur la touche ► et la touche ▲ / ▼ pour sélectionner la **Position Fenêtre**.



3. Appuyez successivement sur les touches ► et ▲ / ▼ ou ◀ / ► pour déplacer l'image vers le haut, le bas, la gauche ou la droite.
4. Appuyez sur la touche **MENU** pour sauvegarder.

Vous pouvez également régler cette fonction à l'aide de la touche **WIN.POSITION** de la télécommande.

### Format de l'image incrustée

1. Appuyez le bouton **MENU**, ensuite le bouton ▲ / ▼ pour sélectionner le menu PIP/DW.
2. Appuyez sur la touche ► et la touche ▲ / ▼ pour sélectionner la **PIP ARC**.

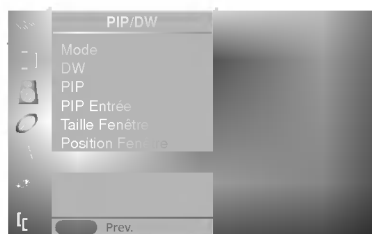

3. Appuyez sur la touche ► et la touche ▲ / ▼ pour sélectionner la **4:3** ou **16:9**.
4. Appuyez sur la touche **MENU** pour sauvegarder.

### Vasculement entre image principale et image incrustée

Appuyez sur le bouton **SWAP** pour permuter entre l'image principale et l'image incrustée.

### Programme de sélection pour l'image incrustée

Vous pouvez modifier le format de l'image incrustée lorsque celle-ci est en mode TV. Appuyez sur les touches **PR +/-** pour sélectionner les chaînes dans l'image PIP.

---

## Télétexte (en option)

---

La fonction Télétexte (ou Texte TOP) est disponible en option. Par conséquent, seuls les postes sur lesquels le système Télétexte a été installé peuvent recevoir les émissions télétexte en utilisant les touches correspondantes.

Le télétexte est un service gratuit diffusé par la plupart des chaînes de télévision. Il propose des informations de dernière minute concernant les actualités, la météo, les programmes TV, les valeurs de la bourse, ainsi que de nombreux autres sujets.

Le décodeur télétexte de ce téléviseur est compatible avec les systèmes SIMPLE, TOP et FASTEXT. Un télétexte SIMPLE (standard) contient un certain nombre de pages, que l'on peut sélectionner en tapant directement le numéro correspondant. TOP (Table Of Page) et FASTEXT offrent des méthodes de sélection de page plus modernes, vous permettant d'afficher une page sans connaître son numéro.

### Pour activer/désactiver le télétexte

Pour activer le télétexte, appuyez sur la touche **TEXT**.

La première page ou la dernière page sélectionnée s'affiche. Le décodeur de télétexte sélectionne le mode télétexte retransmis par la station.

Deux numéros de page, le nom de la chaîne, la date et l'heure sont maintenant affichés sur la première ligne de l'écran. Le premier numéro de page indique votre sélection, tandis que le second indique le numéro de la page actuellement affichée.

Pour désactiver le télétexte, appuyez sur la touche **TEXT**. Le téléviseur réaffiche le mode précédent.

### Texte SIMPLE

#### Sélection des pages

1. Tapez les trois chiffres correspondant au numéro de la page avec les touches NUMEROTEES.  
Si vous tapez un mauvais chiffre, complétez le numéro erroné et recommencez, afin de sélectionner le numéro correct.
2. Pour sélectionner la page précédente ou la page suivante, vous pouvez utiliser la touche ▲ / ▼.

#### Programmation des touches de couleur en mode LIST

Pour passer en mode LIST lorsque le téléviseur est en SIMPLE, TOP ou FASTEXT, appuyez sur la touche **EM**.

Vous avez la possibilité de programmer quatre numéros de page de votre choix en leur affectant une couleur. Pour les sélectionner, il vous suffira d'appuyer sur la touche de couleur correspondante.

1. Appuyer sur un des boutons colorés.
2. Utiliser le clavier numérique pour sélectionner la page du programme que vous souhaitez voir.
3. Appuyer sur le bouton **OK**, la page sélectionnée sera mémorisée en accès direct sur. Par la suite, vous pourrez sélectionner cette page en appuyant sur ce même bouton coloré.
4. Les trois autres touches colorées peuvent être programmées de la même manière.

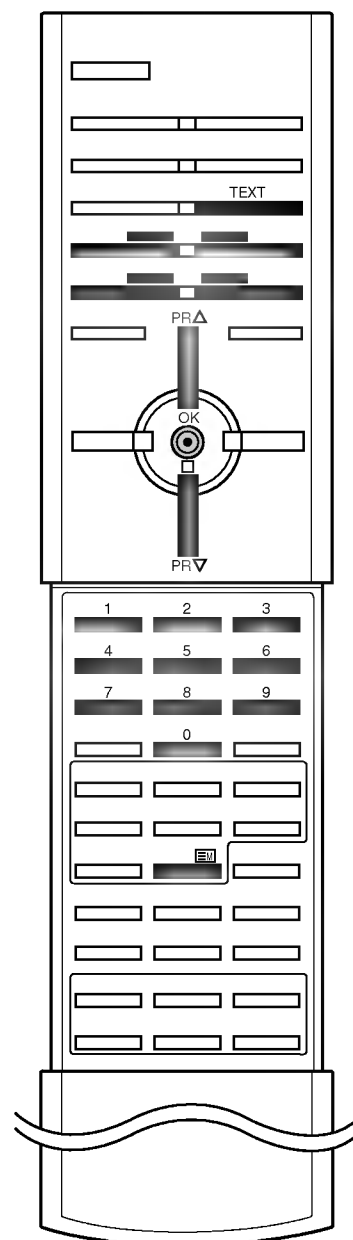

---

# Télétexte (en option)

---

## Texte TOP (en option)

Le guide utilisateur situé en haut de l'écran affiche quatre zones colorées en rouge, vert, jaune et bleu. La zone jaune désigne le groupe suivant, la zone bleue le bloc suivant.

### Sélection des groupes/blocs/pages

1. La touche BLEU permet de passer d'un bloc au suivant.
2. La touche JAUNE permet de passer au groupe suivant (avec fin de page automatique au bloc suivant).
3. La touche VERTE permet d'afficher la page suivante (avec fin de page automatique au groupe suivant). Vous pouvez également utiliser la touche ▲.
4. La touche ROUGE permet de revenir en arrière. Vous pouvez également utiliser la touche ▼.

### Sélection directe des pages

En mode TOP, comme en mode SIMPLE, vous pouvez sélectionner une page télétexte en tapant les trois chiffres correspondant à son numéro avec les touches NUMEROTEES.

## FASTEXT

Les pages télétexte sont codées en fonction des cases colorées figurant en bas de l'écran. Pour sélectionner une page, il suffit d'appuyer sur la touche de couleur correspondante.

### Sélection des pages

1. Sélectionnez la page d'index en appuyant sur la touche .
2. Vous pouvez sélectionner les pages codées en fonction des cases colorées en appuyant sur la touche de couleur correspondante.
3. En mode FASTEXT, comme en mode SIMPLE, vous pouvez sélectionner une page télétexte en tapant les trois chiffres correspondant à son numéro avec les touches NUMEROTEES.
4. Pour sélectionner la page précédente ou la page suivante, utilisez la touche ▲ / ▼.

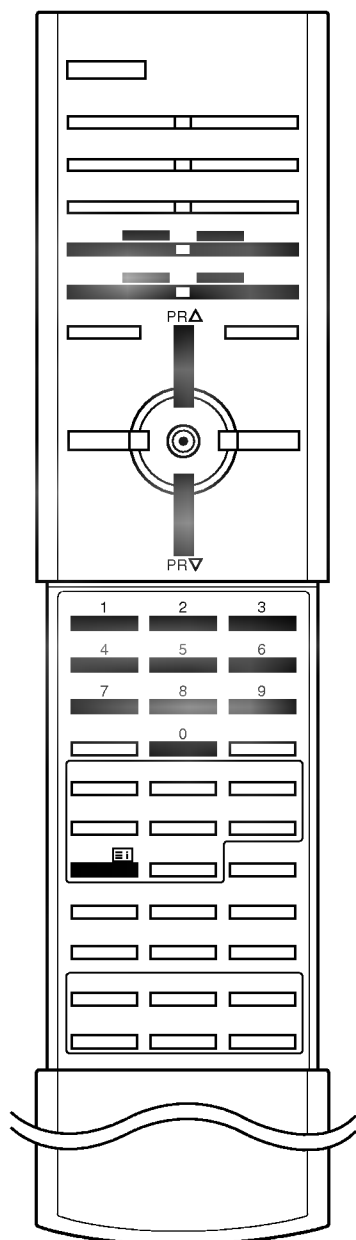

---

# Télétexte (en option)

---

## Fonctions télétexte spéciales



### INFORMATIONS CACHEES

Certaines pages contiennent des informations cachées (solutions de devinettes ou d'énigmes, par exemple). Une simple pression sur la touche permet d'afficher les informations cachées.

Une seconde pression cache à nouveau les informations.



### SIZE (TAILLE)

Cette fonction permet de doubler la taille des lettres à l'écran.



Une simple pression sur la touche agrandit la moitié supérieure de la page.

Une deuxième pression agrandit la moitié inférieure de la page.

Une troisième pression restaure l'affichage initial.



### MISE A JOUR

Cette fonction permet d'afficher l'image TV, pendant la recherche d'une page télétexte. Le symbole  apparaît alors dans le coin supérieur gauche de l'écran. Lorsque la page mise à jour est disponible, le symbole  est remplacé par le numéro de la page.

Appuyez sur cette touche pour visualiser la page de télétexte mise à jour.



### HOLD (STILL)

Interrompt le défilement automatique des pages pour les pages télétexte comprenant plusieurs pages écran. Le nombre de pages écran et le numéro de celle qui est actuellement affichée apparaît normalement au-dessous de l'heure.

Lorsque vous appuyez sur cette touche, le symbole stop apparaît dans le coin supérieur gauche de l'image et le défilement automatique des pages écran est bloqué.

Une nouvelle pression permet de relancer le défilement.



### MIX

Les pages télétexte apparaissent en surimpression sur l'image TV.

Pour faire disparaître l'image TV, appuyez sur cette touche.



### TIME

Pour afficher l'heure en haut à droite de l'écran pendant la retransmission d'un programme de télévision. Pour la faire disparaître, appuyez sur la touche. En mode télétexte, pressez le bouton pour sélectionner un numéro de sous-page. Le numéro de sous-page est affiché en bas de l'écran. Pour garder ou changer la sous-page, pressez les boutons Rouge/Vert ou ▲ / ▼. Presser encore pour quitter la fonction.

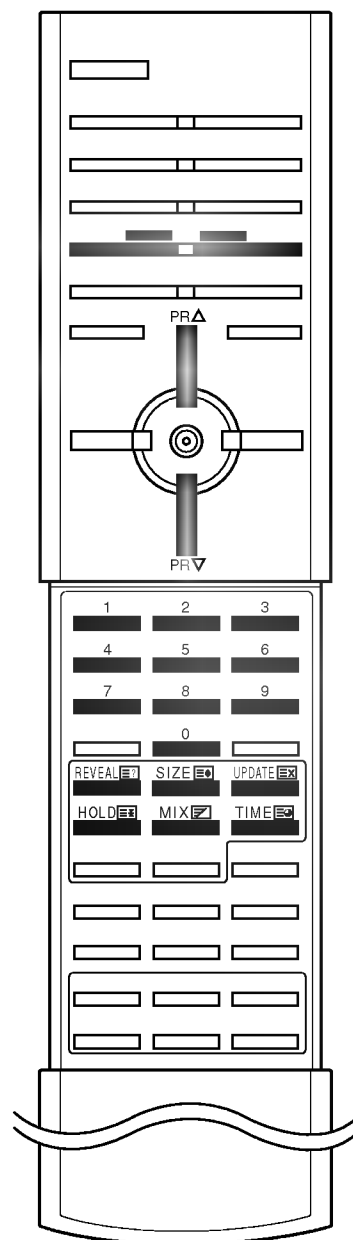

---

## Branchements externes

---

Vous pouvez raccorder à votre téléviseur d'autres appareils externes (magnétoscopes, caméscopes, etc.). Le matériel représenté peut être quelque peu différent de votre téléviseur.

### Via la prise de l'antenne

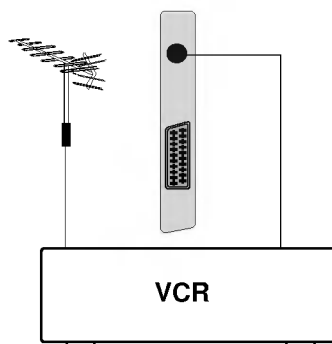

1. Raccordez la sortie RF du magnétoscope à la prise d'antenne située à l'arrière du téléviseur.
2. Raccordez le câble de l'antenne à l'entrée RF du magnétoscope.
3. Affectez au canal vidéo de votre magnétoscope le numéro de programme de votre choix, en suivant la procédure décrite dans la section 'Programmation manuelle'.
4. Sélectionnez le numéro de programme affecté au canal vidéo.
5. Appuyez sur la touche de lecture (**PLAY**) du magnétoscope.

### Via la prise Péritel

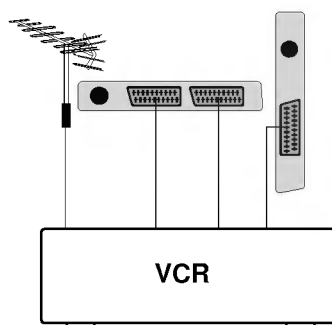

1. Raccordez la prise Péritel du magnétoscope au connecteur Péritel 1 pour TV à péage (canal +), Péritel 2, Péritel 3 à l'arrière du téléviseur.
2. Appuyez sur la touche de lecture (**PLAY**) du magnétoscope. Si votre magnétoscope émet un signal de commande, le téléviseur passe automatiquement en mode **AV1**, **AV2** ou **AV3**. Si vous souhaitez quitter momentanément le mode de réception Magnétoscope au profit du mode réception antenne appuyer sur les touches ▲ / ▼ ou sur les numéros de chaînes.

Sinon, appuyez sur la touche **INPUT SELECT** de la télécommande pour sélectionner **AV1**, **AV2** ou **AV3**. L'image lue sur le magnétoscope apparaît sur l'écran.

Vous pouvez également enregistrer sur cassette vidéo les programmes reçus par le téléviseur avec les prises de sortie audio et vidéo.

### Remarque :

- a. Signal de type RGB; les signaux rouge, bleu et vert sont seulement en Péritel 1 en **AV1**. Ces signaux sont transmis par exemple, avec un décodeur, console ou CD de photo.
- b. Si la prise péritel 1, 2 et 3 ont été reliés au magnétoscope de VCR simultanément, seulement **AV2** peut être relié.
- c. Si un signal S-VHS est reçu via la S-VIDEO, vous devez commuter en mode **S-Video**.
- d. En la péritel 3, la sortie visuelle n'est pas disponible.



---

## Branchements externes

---

### Prises d'entrée S-Vidéo/Audio (S-Video)

Lorsque vous raccordez un magnétoscope S-VIDEO à la prise S-VIDEO, la qualité de l'image est nettement améliorée.

1. Raccordez la prise S-VIDEO du magnétoscope à la prise S-VIDEO située du téléviseur.
2. Raccordez le câble audio depuis le magnétoscope S-VIDEO jusqu'aux prises **AV2 / S-VIDEO L/R** situées du téléviseur.
3. Sélectionnez **S-Video** en appuyant à plusieurs reprises sur la touche **INPUT SELECT**.
4. Appuyez sur la touche **PLAY** du magnétoscope.  
L'image de lecture du magnétoscope s'affiche sur l'écran.

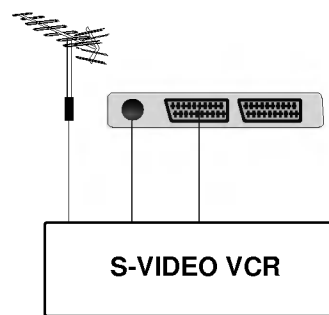

### Branchement du PC

1. Connecter la prise externe du moniteur à la prise entrée du **RGB INPUT** ou **DVI INPUT** situé au dos de l'appareil.
2. Connecter le câble audio depuis le magnétoscope PC jusqu'aux prises **AUDIO INPUT** situées du téléviseur.
3. Appuyer sur le bouton **MULTIMEDIA** ou **INPUT SELECT** pour sélectionner la fonction **RGB** ou **DVI**.
4. Allumer le PC et l'écran apparaît sur l'appareil.  
Ce dernier peut être utilisé comme le moniteur du PC.

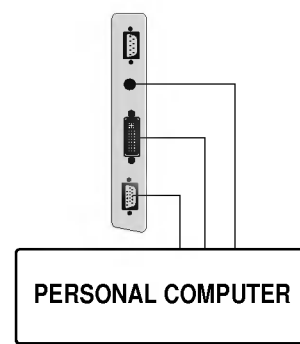

#### Remarque :

- a. Si vous possédez un produit Apple Macintosh, vous devez absolument utiliser un boîtier adaptateur.
- b. Bien que, pour des raisons techniques, ce téléviseur soit équipé d'une prise DVI-I, celui-ci prend uniquement en charge le standard DVI-D.

---

## Branchements externes

---

### Installation des haut-parleurs sur le téléviseur

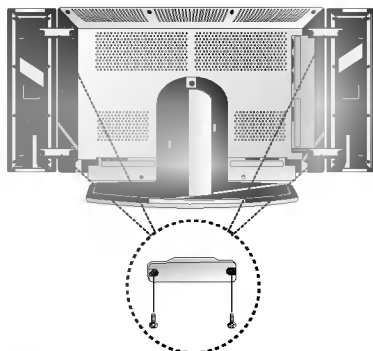

1. Éteignez le téléviseur et débranchez-le de la prise secteur.
2. Installez les haut-parleurs sur le téléviseur avec les accessoires fournis (support et boulons).
3. Branchez les câbles en prenant soin de respecter la polarité. Branchez les câbles sur les prises ayant le même code couleur.
4. Vous pouvez ranger les câbles dans les fixations fournies. Reportez-vous à la figure 1 ci-dessus pour installer les fixations.

**Remarque :** Une fois installées, les fixations de câbles ne peuvent être retirées.

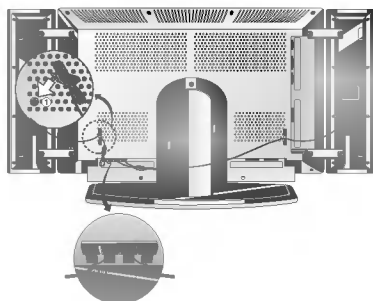

# Caractéristiques techniques d'affichage

## Mode RGB

ÜZEMMÓD	Felbontás	Vízszintes elterítési frekvencia (KHz)	Függőleges elterítési frekvencia (Hz)	ÜZEMMÓD	Felbontás	Vízszintes elterítési frekvencia (KHz)	Függőleges elterítési frekvencia (Hz)
EGA	640x350	31.468	70.09	XGA	1024x768	48.363	60.00
		37.861	85.08			56.476	70.06
DOS	720x400	31.469	70.08			60.023	75.02
		37.927	85.03			68.677	84.99
VGA	640x480	31.469	59.94	SXGA	1152x864	54.348	60.05
		37.861	72.80			67.500	75.00
		37.500	75.00			77.487	85.05
SVGA	800x600	43.269	85.00	WXGA (CVT)	1280x768	47.7	60.00
		35.156	56.25			60.15	75.00
		37.879	60.31	SXGA	1280x960	68.596	85.00
		48.077	72.18			60.000	60.00
46.875	75.00	75.000	75.00				
SVGA	800x600	53.674	85.06	MAC	832x624	63.981	60.02
						79.976	75.02
						49.725	74.55

(Forme d'entrée de Sync : séparé)

### Remarque :

- Lors de la mise en service, la température trop basse de l'appareil peut engendrer un phénomène de vacillement d'image. Ce phénomène est tout à fait normal.
- Dans la mesure du possible, utilisez le mode vidéo 1,280x768 à 60Hz qui offre une qualité d'image optimale pour votre moniteur à cristaux liquides (LCD). Si vous utilisez un autre mode, certaines images mises à l'échelle ou traitées peuvent apparaître.
- Certains défauts de points peuvent apparaître sur l'écran, tels que des spots de couleur rouge, verte ou bleue. Cependant, cela n'aura aucun impact ni aucun effet sur les performances du moniteur.
- N'appuyez pas votre doigt sur l'écran à cristaux liquides pendant une période prolongée, car cela peut provoquer l'apparition d'images rémanentes.
- Lorsque l'écran PC apparaît sur le poste, certains messages peuvent s'afficher sur l'écran, et le message est différent selon la version du système Windows (Win 98, 2000). Si un message quelconque s'affiche, cliquez sur "Next" d'une manière répétée jusqu'à ce que le message de fin apparaisse.
- Si le message "**Not accepted**" apparaît sur l'écran, ajustez le PC comme dans la section de cahier des charges de moniteur de Displayable.

## Caractéristiques techniques d'affichage

### Mode DVI

ÜZEMMÓD	Felbontás	Vízszintes eltérítési frekvencia (KHz)	Függőleges eltérítési frekvencia (Hz)	ÜZEMMÓD	Felbontás	Vízszintes eltérítési frekvencia (KHz)	Függőleges eltérítési frekvencia (Hz)		
EGA	640x350	31.468	70.09	XGA	1024x768	48.363	60.00		
		37.861	85.08			56.476	70.06		
DOS	720x400	31.469	70.08			60.023	75.02		
		37.927	85.03			68.677	84.99		
VGA	640x480	31.469	59.94			SXGA	1152x864	54.348	60.05
		37.861	72.80					67.500	75.00
		37.500	75.00	77.487	85.05				
		43.269	85.00	47.7	60.00				
SVGA	800x600	35.156	56.25	WXGA (CVT)	1280x768	60.15	75.00		
		37.879	60.31			68.596	85.00		
		48.077	72.18	SXGA	1280x960	60.000	60.00		
		46.875	75.00			75.000	75.00		
		53.674	85.06			1280x1024	63.981	60.02	
						MAC	832x624	49.725	74.55

# Contrôle externe du moniteur Configuration

Raccordez la prise d'entrée RS-232C à un appareil de commande externe (micro-ordinateur ou dispositif de commande A/V par exemple), puis commandez les fonctions du moniteur depuis celui-ci.

## Port d'entrée RS-232C

1. Branchez le port série du périphérique de commande sur le port RS-232C du téléviseur.
2. Les câbles de connexion RS-232C ne sont pas fournis.
3. Les touches de la télécommande et du panneau de commande du téléviseur (à l'exception de la touche marche/arrêt) resteront inopérantes tant que le téléviseur sera piloté par un ordinateur ou tout autre périphérique externe.

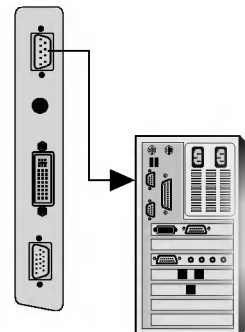

## Sub-D mâle à 9 broches

N°	Nom de la broche
1	Aucune connexion
2	RXD (réception de données)
3	TXD (transmission de données)
4	DTR (côté DTE prêt)
5	GND
6	DSR (côté DCE prêt)
7	RTS (prêt à envoyer)
8	CTS (prêt à émettre)
9	Aucune connexion

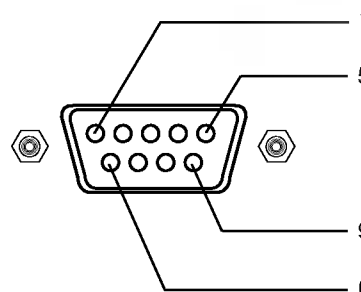

## Set ID

Utilisez cette fonction pour définir un numéro d'identification du moniteur.

Reportez-vous à la section 'Mappage réel des données1' (Voir page.41).

1. Appuyez le bouton **MENU**, ensuite le bouton ▲ / ▼ pour sélectionner le menu Spécial.

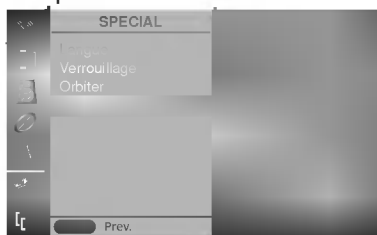

2. Appuyer sur la touche ► et la touche ▲ / ▼ pour sélectionner la **Set ID**.
3. Appuyez sur la touche ► puis appuyez sur la touche ◀ / ► pour régler l'option **Set ID** de manière à sélectionner le numéro d'identification du moniteur de votre choix.

**Remarque :** La plage de réglage est comprise entre 1 et 99.

## Paramètres de communication

- Vitesse de transmission : 115200 bos (UART)
  - Longueur des données : 8 bits
  - Parité : Aucune
  - Code de communication : code ASCII
  - Bit d'arrêt : 1 bit
- \* Utilisez un câble croisé (inversé).

# Contrôle externe du moniteur Configuration

## Liste de référence des commandes

	COMMANDE 1	COMMANDE 2	Données (Hexadécimal)
01. Marche/arrêt	k	a	0 ~ 1
02. Sélection de la source	k	b	0 ~ 6
03. Format d'image	k	c	0 ~ 2
04. Activation/désactivation des images	k	d	0 ~ 1
05. Activation/désactivation du son	k	e	0 ~ 1
06. Réglage du volume	k	f	0 ~ 64
07. Contraste	k	g	0 ~ 64
08. Lumière	k	h	0 ~ 64
09. Couleur	k	i	0 ~ 64
10. Teinte	k	j	0 ~ 64
11. Netteté	k	k	0 ~ 64
12. Activation/désactivation de l'affichage à l'écran	k	l	0 ~ 1
13. Mode de contrôle externe	k	m	0 ~ 1
14. Incrustation d'image/Image jumelle	k	n	0 ~ 3
15. Format d'image incrustée	k	o	0 ~ 1
16. Split Zoom (Zoom multisection)	k	p	
17. PIP Position (Position de l'image incrustée)	k	q	0 ~ 3
18. Aigus	k	r	0 ~ 64
19. Graves	k	s	0 ~ 64
20. Balance	k	t	0 ~ 64
21. Température de Couleur (CSM)	k	u	0 ~ 2
22. Réglage de Rouge	k	v	0 ~ 64
23. Réglage de Vert	k	w	0 ~ 64
24. Réglage de Bleu	k	\$	0 ~ 64
25. Entrees source de PIP	k	y	0 ~ 6
26. Mode SSM	k	x	0 ~ 4
27. Déplacement cyclique de l'image	j	p	0 ~ 1

## Protocole de transmission / réception

### Transmission

[Commande1][Commande2][ ][Set ID][ ][Données][Cr]

- \* [Commande 1] : Première commande pour contrôler le téléviseur. (j ou k)
- \* [Commande 2] : Identificateur (lettre) de la commande.
- \* [Set ID] : Numéro d'identification du moniteur de votre choix défini dans le menu. Fonctionnalités avancées. Voir page. La plage de réglage est comprise entre 1 et 99. Lorsque vous choisissez la valeur '0', vous commandez chacun des moniteurs connectés. Le code d'identification est indiqué en mode décimal (1 à 99) dans le menu et en mode hexadécimal (0 x 0 à 0 x 63) dans le protocole de transmission/réception.
- \* [Données] : Données de la commande. FF' permet de lire l'état de la commande.

- \* [Cr] : Retour à la ligne code ASCII '0x0D'
- \* [ ] : espace (code ASCII '0x20')

### Accusé de réception positif

[Commande2][ ][Set ID][ ][OK][Données][x]

- \* Le moniteur transmet un accusé de réception selon le format ci-dessus lorsqu'il reçoit des données non altérées. En mode lecture, les données d'état en cours s'affichent. En mode écriture, les données du PC sont renvoyées.

### Accusé de réception négatif

[Commande2][ ][Set ID][ ][NG][Données][x]

- \* Le moniteur émet un accusé de réception selon le format ci-dessus lorsque les données reçues sont altérées (fonctions impossibles ou erreurs de communication).

- Données 1 : code illégal
- 2 : fonction non supportée
- 3 : patientez

# Contrôle externe du moniteur Configuration

## 01. Marche/arrêt (Commande : a)

- ▶ Permet d'allumer/éteindre le TV.

### Transmission

[k][a][ ][Set ID][ ][Données][Cr]

Données 0 : Arrêt 1 : Marche

### Accusé de réception

[a][ ][Set ID][ ][OK][Données][x]

- ▶ Permet d'afficher l'état de la commande marche/arrêt.

### Transmission

[k][a][ ][Set ID][ ][FF][Cr]

### Accusé de réception

[a][ ][Set ID][ ][OK][Données][x]

\* De la même manière, pour les autres fonctions, si les données '0xFF' sont transmises selon ce format, le retour des données d'accusé de réception indique l'état de chaque fonction.

## 02. Sélection de la source (Commande : b)

- ▶ Permet de sélectionner la source d'entrée du moniteur. Vous pouvez également sélectionner une source d'entrée à l'aide de la touche Input Select de la télécommande du moniteur.

### Transmission

[k][b][ ][Set ID][ ][Données][Cr]

Données 0 : TV 4 : S-Video  
1 : AV1 5 : RGB  
2 : AV2 6 : DVI  
3 : AV3

### Accusé de réception

[b][ ][Set ID][ ][OK][Données][x]

## 03. Format d'image (Commande : c) (Taille de l'image principale)

- ▶ Permet de régler le format d'image. (Format de l'image principale)  
Vous pouvez également régler le format d'image à l'aide de la touche ARC (Aspect Ratio Control) de la télécommande ou à partir du menu Spécial.

### Transmission

[k][c][ ][Set ID][ ][Données][Cr]

Données 0 : Ecran large (16:9)  
1 : Ecran normal (4:3)  
2 : Plein écran (Zoom)  
3 : Auto  
4 : 14:9

### Accusé de réception

[c][ ][Set ID][ ][OK][Données][x]

\* A partir du PC, vous ne pouvez choisir qu'entre les formats 16:9 et 4:3.

## 04. Activation/désactivation des images (Commande : d)

- ▶ Permet de commander l'affichage des images.

### Transmission

[k][d][ ][Set ID][ ][Données][Cr]

Données  
0 : Activation de l'image (Affichage des images)  
1 : Désactivation de l'image (Aucune image affichée)

### Accusé de réception

[d][ ][Set ID][ ][OK][Données][x]

## 05. Activation/désactivation du son (Commande : e)

- ▶ Permet d'activer/désactiver le son.  
Vous pouvez également activer cette fonction à l'aide de la touche MUTE de la télécommande.

### Transmission

[k][e][ ][Set ID][ ][Données][Cr]

Données 0 : Désactivation du son (Pas de son)  
1 : Activation du son

### Accusé de réception

[e][ ][Set ID][ ][OK][Données][x]

## 06. Réglage du volume (Commande : f)

- ▶ Permet de régler le volume.  
Vous pouvez également régler le volume à l'aide des touches de volume de la télécommande.

### Transmission

[k][f][ ][Set ID][ ][Données][Cr]

Données Min : 0 ~ Max : 64  
\* Reportez-vous à la section 'Mappage réel des données1' (Voir page.42).

### Accusé de réception

[f][ ][Set ID][ ][OK][Données][x]

## 07. Contraste (Commande : g)

- ▶ Permet de régler le contraste de l'écran.  
Vous pouvez également régler le contraste à partir du menu Image.

### Transmission

[k][g][ ][Set ID][ ][Données][Cr]

Données Min : 0 ~ Max : 64  
\* Reportez-vous à la section 'Mappage réel des données1' (Voir page.42).

### Accusé de réception

[g][ ][Set ID][ ][OK][Données][x]

# Contrôle externe du moniteur Configuration

## 08. Lumière (Commande : h)

- ▶ Permet de régler le contraste de l'écran. Vous pouvez également la régler à partir du menu Image.

### Transmission

[k][h][ ][Set ID][ ][Données][Cr]

Données Min : 0 ~ Max : 64

\* Reportez-vous à la section 'Mappage réel des données1' (Voir page.42).

### Accusé de réception

[h][ ][Set ID][ ][OK][Données][x]

## 09. Couleur (Commande : i)

- ▶ Permet de régler la couleur de l'image. Vous pouvez également régler la couleur à partir du menu Image.

### Transmission

[k][i][ ][Set ID][ ][Données][Cr]

Données Min : 0 ~ Max : 64

\* Reportez-vous à la section 'Mappage réel des données1' (Voir page.42).

### Accusé de réception

[i][ ][Set ID][ ][OK][Données][x]

## 10. Teinte (Commande : j) (en option)

- ▶ Permet de régler la teinte de l'image. Vous pouvez également régler la teinte à partir du menu Image.

### Transmission

[k][j][ ][Set ID][ ][Données][Cr]

Données Rouge : 0 ~ Vert : 64

\* Reportez-vous à la section 'Mappage réel des données1' (Voir page.42).

### Accusé de réception

[j][ ][Set ID][ ][OK][Données][x]

## 11. Netteté (Commande : k)

- ▶ Permet de régler la netteté de l'image. Vous pouvez également régler la netteté à partir du menu Image.

### Transmission

[k][k][ ][Set ID][ ][Données][Cr]

Données Min : 0 ~ Max : 64

\* Reportez-vous à la section 'Mappage réel des données1' (Voir page.42).

### Accusé de réception

[k][ ][Set ID][ ][OK][Données][x]

## 12. Activation/désactivation de l'affichage à l'écran (Commande : l)

- ▶ Permet d'activer ou de désactiver la fonction OSD (affichage à l'écran) lorsque vous pilotez le téléviseur à distance.

### Transmission

[k][l][ ][Set ID][ ][Données][Cr]

Données 0 : Pas d'affichage 1 : Affichage

### Accusé de réception

[l][ ][Set ID][ ][OK][Données][x]

## 13. Mode de contrôle externe (Commande : m)

- ▶ Permet de verrouiller les touches de la télécommande et du panneau de commande du téléviseur. Lorsque ce mode est activé, seul le périphérique connecté au port RS-232C permet de piloter le téléviseur.

### Transmission

[k][m][ ][Set ID][ ][Données][Cr]

Données 0 : Arrêt 1 : Marche

### Accusé de réception

[m][ ][Set ID][ ][OK][Données][x]

\* Activez ce mode si vous n'utilisez pas la télécommande. Lorsque le téléviseur est mis hors-tension, le verrouillage des touches de la télécommande et du panneau de commande est désactivé.

## 14. PIP / DW (Commande : n)

- ▶ Permet d'activer le mode PIP (Incrustation d'image)/DW (Double écran). Vous pouvez également activer les modes PIP/DW à l'aide de la touche PIP/DW de la télécommande ou via le menu PIP/DW.

### Transmission

[k][n][ ][Set ID][ ][Données][Cr]

Données 0 : Incrustation d'image désactivé  
1 : PIP 2 : DW1 3 : DW2

### Accusé de réception

[n][ ][Set ID][ ][OK][Données][x]

## 15. PIP Aspect Ratio (Format d'image incrustée) (Commande : o)

- ▶ Permet de sélectionner le format de l'image incrustée. Vous pouvez également sélectionner le format de l'image incrustée via le menu PIP/DW.

### Transmission

[k][o][ ][Set ID][ ][Données][Cr]

Données 0 : Ecran normal (4:3)  
1 : Ecran large (16:9)

### Accusé de réception

[o][ ][Set ID][ ][OK][Données][x]



# Contrôle externe du moniteur Configuration

## 16. Activation/désactivation du zoom multisection (Commande : p)

- ▶ Permet d'activer le zoom multisection et de sélectionner le numéro de section à afficher.

### Transmission

[k][p][ ][Set ID][ ][Données][Cr]

Données : Octet supérieur : sélection de la fonction Split (Zoom multisection)

0 : Désactivation du zoom multisection,  
1 : 2 Zoom multisection, 2 : 4 Zoom multisection,  
3 : 9 Zoom multisection

Octet inférieur : sélection de la fenêtre

21: Sélection 1 sur 2 en zoom multisection

24: Sélection 4 sur 2 en zoom multisection

41: Sélection 1 sur 4 en zoom multisection

42: Sélection 2 sur 4 en zoom multisection

44: Sélection 4 sur 4 en zoom multisection

45: Sélection 5 sur 4 en zoom multisection

91: Sélection 1 sur 9 en zoom multisection

⋮

99: Sélection 9 sur 9 en zoom multisection

### Accusé de réception

[p][ ][Set ID][ ][OK][Données][x]

Données : Octet supérieur : information sur le zoom multisection

(0 : Désactivation du zoom multisection,  
1 : 2 Zoom multisection, 2 : 4 Zoom multisection,  
3 : 9 Zoom multisection)

Octet inférieur : numéro de la section affichée

## 17. PIP Position (Position de l'image incrustée) (Commande : q)

- ▶ En mode PIP, permet de déplacer l'image incrustée. Vous pouvez également régler la position de l'image incrustée à l'aide de la touche WIN.POSITION de la télécommande ou à partir de menu PIP/DW.

### Transmission

[k][q][ ][Set ID][ ][Données][Cr]

Données 0 : En bas à droite de l'écran  
1 : En bas à gauche de l'écran  
2 : En haut à gauche de l'écran  
3 : En haut à droite de l'écran

### Accusé de réception

[q][ ][Set ID][ ][OK][Données][x]

## 18. Aigus (Commande : r)

- ▶ Permet de régler l'aigus. Vous pouvez également régler l'aigus à partir du menu SOUND.

### Transmission

[k][r][ ][Set ID][ ][Données][Cr]

Données Min : 0 ~ Max : 64

\* Reportez-vous à la section 'Mappage réel des données1' (Voir page.42).

### Accusé de réception

[r][ ][Set ID][ ][OK][Données][x]

## 19. Graves (Commande : s)

- ▶ Permet de régler les graves. Vous pouvez également régler les graves à partir du menu SOUND.

### Transmission

[k][s][ ][Set ID][ ][Données][Cr]

Données Min : 0 ~ Max : 64

\* Reportez-vous à la section 'Mappage réel des données1' (Voir page.42).

### Accusé de réception

[s][ ][Set ID][ ][OK][Données][x]

## 20. Balance (Commande : t)

- ▶ Permet de régler la balance. Vous pouvez également régler la balance à partir du menu SOUND.

### Transmission

[k][t][ ][Set ID][ ][Données][Cr]

Données Min : 0 ~ Max : 64

\* Reportez-vous à la section 'Mappage réel des données1' (Voir page.42).

### Accusé de réception

[t][ ][Set ID][ ][OK][Données][x]

## 21. Température de Couleur (Commande : u)

- ▶ Permet de régler la température de couleur. Vous pouvez également régler le CSM à partir du menu Image.

### Transmission

[k][u][ ][Set ID][ ][Données][ ][Cr]

Données 0: Normal (Normal)  
1: Cool (Froid)  
2: Warm (Chaud)  
3: Utilisateur

### Accusé de réception

[u][ ][Set ID][ ][OK][Données][x]

## 22. Réglage de Rouge (Commande : v)

- ▶ Permet de régler le rouge dans le menu température de couleur.

### Transmission

[k][v][ ][Set ID][ ][Données][Cr]

Données Min : 0 ~ Max : 64

\* Reportez-vous à la section 'Mappage réel des données1' (Voir page.42).

### Accusé de réception

[v][ ][Set ID][ ][OK][ ][Données]

# Contrôle externe du moniteur Configuration

## 23. Réglage de Vert (Commande : w)

- ▶ Permet de régler le vert dans le menu température de couleur.

### Transmission

[k][w][ ][Set ID][ ][Données][Cr]

Données Min : 0 ~ Max : 64

\* Reportez-vous à la section 'Mappage réel des données1' (Voir page.42).

### Accusé de réception

[w][ ][Set ID][ ][OK][Données][x]

## 24. Réglage de Bleu (Commande : \$)

- ▶ Permet de régler le bleu dans le menu température de couleur.

### Transmission

[k][x][ ][Set ID][ ][Données][Cr]

Données Min : 0 ~ Max : 64

\* Reportez-vous à la section 'Mappage réel des données1' (Voir page.42).

### Accusé de réception

[x][ ][Set ID][ ][OK][Données][x]

## 25. Sélection de la source pour l'image incrustée (Commande : y)

- ▶ En mode PIP/DW, permet de sélectionner la source de l'image incrustée. Vous pouvez également sélectionner la source d'entrée de l'image incrustée à l'aide de la touche PIP INPUT de la télécommande.

### Transmission

[k][y][ ][Set ID][ ][Données][Cr]

Données 0 : TV	4 : S-Video
1 : AV1	5 : RGB
2 : AV2	6 : DVI
3 : AV3	

### Accusé de réception

[y][ ][Set ID][ ][OK][Données][x]

\* Vous ne pouvez pas sélectionner les sources d'entrée vidéo de l'image principale et de l'image incrustée simultanément.

## 26. Mode SSM (Commande : x)

- ▶ Permet de sélectionner le mode audio.

### Transmission

[k][x][ ][Set ID][ ][Données][Cr]

Données 0 : Plat	3 : Musique
1 : Palole	4 : Utilisateur
2 : Cinema	

### Accusé de réception

[x][ ][Set ID][ ][OK][Données][x]

## 27. Orbiter (Déplacement cyclique de l'image) (Commande 1 : j, Commande 2 : p)

- ▶ Permet de contrôler la fonction ISM. Vous pouvez également régler la fonction ISM via le menu SPECIAL.

### Transmission

[j][p][ ][Set ID][ ][Données][Cr]

Data 0 : Arrêt 1 : Marche

### Accusé de réception

[p][ ][Set ID][OK][ ][Données]

### \* Mappage de données réelles 1

0 : Etape 0
⋮
A : Etape 10 (Set ID 10)
⋮
F : Etape 15 (Set ID 15)
10 : Etape 16 (Set ID 16)
⋮
64 : Etape 100

---

# Dépannage

---

## Symptômes:

Pas d'image, pas de son

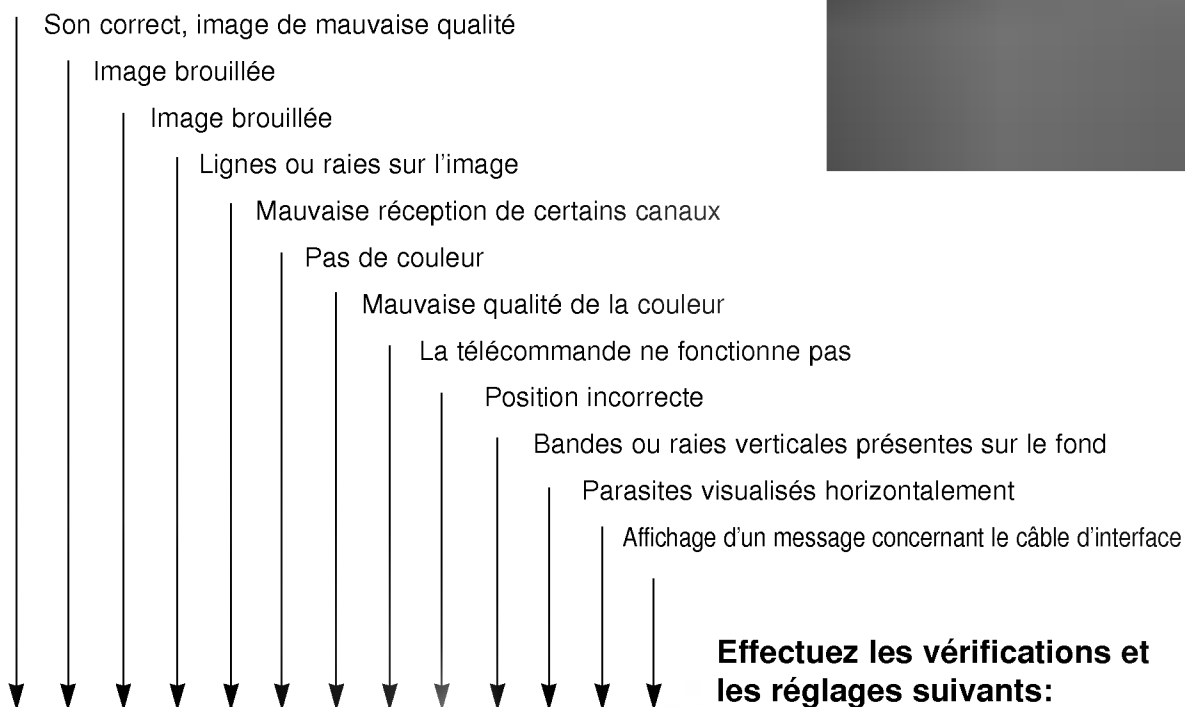

## Effectuez les vérifications et les réglages suivants:

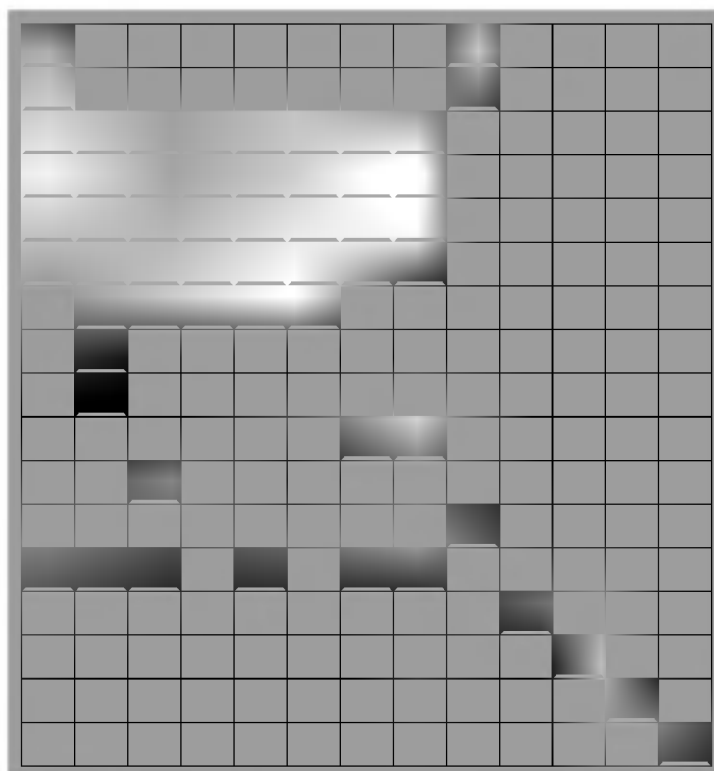

- Prise secteur (branchée, sous tension)
- Avez-vous allumé le téléviseur?
- Essayez un autre canal (signal faible)
- Vérifiez l'antenne (est-elle branchée?)
- Vérifiez l'antenne (câble défectueux?)
- Vérifiez l'antenne
- Recherchez des interférences locales
- Réglez le contraste
- Réglez la luminosité
- Réglez la couleur
- Réglez le volume
- Vérifiez les piles de la télécommande
- Vérifiez les prises A/V (avec un magnétoscope)
- Auto-configuration ou réglez la position H/V
- Auto-configuration ou réglez la Horloge
- Auto-configuration ou réglez la Phase
- Le câble d'interface est-il connecté ou débranché ?

