



دليل المالك

V-CB351HT
V-CB361HT





MANUEL DE L'UTILISATEUR OWNER'S MANUAL

V-CB351 HT

V-CB361 HT

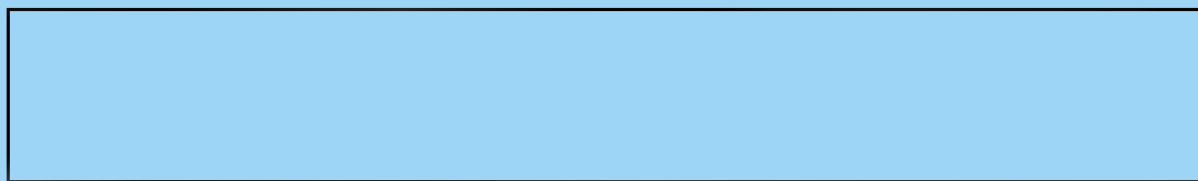



Table des Matières

Table of contents

Information pour votre Sécurité	3
Information for Your Safety	
Comment utiliser	4
How to Use	
Assemblage de l'aspirateur	4
Assembling cleaner	
Utilisation de la tête de nettoyage et les Suceurs utilitaires accessoires	6
Using the cleaning head and Accessory Nozzles	
Pour vider la Chambre de dépôt de poussière	8
Emptying the Dust Chamber	
Mode d'Emploi	9
Operation	
Comment Brancher et utiliser	9
How to Plug in and use	
Réglage du Niveau de Succion	9
Adjusting the Suction level	
Sistema de Positionnement Vertical	9
Park-System	
Nettoyage du Filtre du Moteur	10
Cleaning the Motor Filter	
Nettoyage de la Chambre de dépôt de poussière	11
Cleaning the Dust Chamber	
Nettoyage du Filtre d'Évacuation	11
Cleaning the Exhaust Filter	
Que faire si votre Aspirateur ne marche pas?	12
What to Do if Your Vacuum Cleaner Does Not Work	
Que faire lorsque le Pouvoir de Succion diminue?	12
What to Do When Suction Performance Decreases	

جدول المحتويات

3	معلومات السلامة
4	كيفية الاستخدام
4	تجميع أجزاء المكنسة
6	استخدام الرأس المنظفة والخراطيم الملحقة
8	تنظيف غرفة التراب
9	التشغيل
9	توصيل التيار الكهربائي والاستخدام
9	ضبط مستوى الشفط
9	نظم التخزين
10	تنظيف مرشح المحرك
11	تنظيف غرفة التراب
11	تنظيف مرشح العادم
12	ماذا تفعل إذا لم يتم تشغيل المكنسة
12	ماذا تفعل في حالة انخفاض أداء الشفط:



الرجاء قراءة جميع المعلومات التالية التي تحتوي على تعليمات هامة لضمان سلامتك، وكذلك استخدام الجهاز وصيانته.
يتوافق هذا الجهاز مع قوانين الاتحاد الأوروبي 73/23/EEC.
وقانون الفولت المنخفض 93/68/EEC وقانون 89/336EEC BMC.
لا تسمح قط للأطفال باستخدام الجهاز دون مراقبتهم.
لا تستخدم الجهاز إذا كان سلك التيار الكهربائي تالفاً أو به عيوب.
إذا كان سلك التيار الكهربائي تالفاً، فيجب استبداله بواسطة وكيل خدمات معتمد من LG لتجنب الخطر.

أغلق المكنسة دائماً قبل:

- تفريغ غرفة التراب.
- التنظيف أو تغيير المرشحات.
- لا تقم بتنظيف المواد القابلة للاشتعال أو الانفجار (سوائل أو غازات).
- لا تقم بتنظيف رماد ساخن أو جمرات أو الأشياء الحادة.
- لا تقم بتنظيف الماء أو السوائل الأخرى.
- لا تفصل التيار الكهربائي بنزع السلك.
- استخدم فقط المرشحات التي توصي بها LG.
- عند التنظيف بواسطة جهاز مرفق به اسطوانة تنظيف دائرية:
- لا تلمس اسطوانة التنظيف أثناء تشغيلها.

الواقعي الحراري:

يوجد بهذه المكنسة ثرموستات يحميها في حالة ارتفاع درجة حرارة المحرك.
في حالة توقف المكنسة فجأة، فأغلق المفتاح وافصلها عن التيار الكهربائي.
افحص المكنسة للتأكد من وجود مصدر لارتفاع الحرارة مثل امتلاء غرفة الأتربة أو انسداد خرطوم أو انسداد مرشح.
في حالة وجود أي من هذه الحالات، قم بإصلاحها أو انتظر لمدة ثلاثين دقيقة على الأقل قبل محاولة استخدام المكنسة.
وبعد مرور 30 دقيقة، قم بتوصيل المكنسة بالتيار الكهربائي وأدر المفتاح.
إذا لم يتم تشغيل المكنسة بعد ذلك، الرجاء الاتصال بالفني المختص.

Information pour votre Sécurité

Information for Your Safety

Veillez lire la suivante notice contenant d'importantes instructions pour votre sécurité, l'usage et la maintenance de l'appareil. Cet appareil remplit les suivantes Directives requises par l'UE: -73/23/EEC, 93/68/EEC-Directive de Basse tension-89/336EEC -Directive EMC.

- Ne laissez jamais les enfants manipuler l'appareil sans surveillance.
- N'utilisez pas l'appareil si le cordon d'alimentation est abîmé ou défectueux.
- Si le cordon d'alimentation est défectueux, il doit être remplacé par un Agent du Centre de Service Électronique de LG pour éviter des risques.
- Arrêtez toujours l'aspirateur avant de:
 - Vider la chambre de dépôt de poussière.
 - Nettoyer ou remplacer les filtres.
- N'aspirez pas des substances inflammables ou explosives (des liquides ou des gaz).
- N'aspirez pas des cendres chaudes, braises, etc. ni des objets tranchants.
- N'aspirez pas de l'eau ou d'autres liquides.
- Ne débranchez pas l'aspirateur en tirant le cordon.
- N'utilisez que des filtres approuvés par LG.
- Lorsque vous aspirez avec un accessoire muni d'une brosse rotative.:
 - Ne touchez pas la brosse rotative si celle-ci est en marche.

Protecteur Thermique: Cet aspirateur possède un thermostat spécial qui protège l'appareil en cas de surchauffe du moteur. Si l'aspirateur s'éteint tout à coup, éteignez l'interrupteur et débranchez l'aspirateur. Vérifiez s'il existe une possible source de surchauffe dans l'aspirateur, telle que la chambre de dépôt de poussière pleine, un tuyau obstrué ou un filtre engorgé. Si vous constatez l'existence d'un trouble pareil, réparez-le et attendez au moins 30 minutes avant d'utiliser l'aspirateur. Après une période de 30 minutes, branchez l'aspirateur à nouveau et allumez l'interrupteur. Si l'aspirateur ne marche toujours pas, contactez un électricien autorisé.

Please read all the following information, which contains important instructions for the safety, the use and the maintenance of the appliance.

This appliance complies with the following EC Directives: -73/23/EEC, 93/68/EEC-Low Voltage Directive-89/336EEC -EMC Directive.

- Never allow children to use the appliance unsupervised.
- Do not use the appliance if the power cord is damaged or faulty.
- If the power cord is damaged, it must be replaced by an approved LG Electronics Service Agent to avoid a hazard.
- Always switch the vacuum cleaner off before:
 - Emptying the dust chamber.
 - Cleaning or changing the filters.
- Do not vacuum flammable or explosive substances(liquids or gases).
- Do not vacuum hot ash, embers etc. nor sharp objects.
- Do not vacuum water or other liquids.
- Do not unplug by pulling on cord.
- Use only LG's recommended filters.
- When you vacuum with an attachment appliance that has a rotating brush roller:
 - Do not reach into the running brush roller.

Thermal protector: This vacuum cleaner has a special thermostat that protects the cleaner in case of motor overheating. If the cleaner suddenly shuts off, turn off the switch and unplug the cleaner. Check the cleaner for a possible source of overheating such as a full dust chamber, a blocked hose or clogged filter. If these conditions are found, fix them and wait at least 30 minutes before attempting to use the cleaner. After the 30 minutes period, plug the cleaner back in and turn on the switch. If the cleaner still does not run, contact a qualified electrician.



Comment utiliser L'assemblage de l'aspirateur

How to Use Assembling Cleaner

Placez la tête de nettoyage grande au bout du tube.
Fit the large cleaning head into the end of the tube.

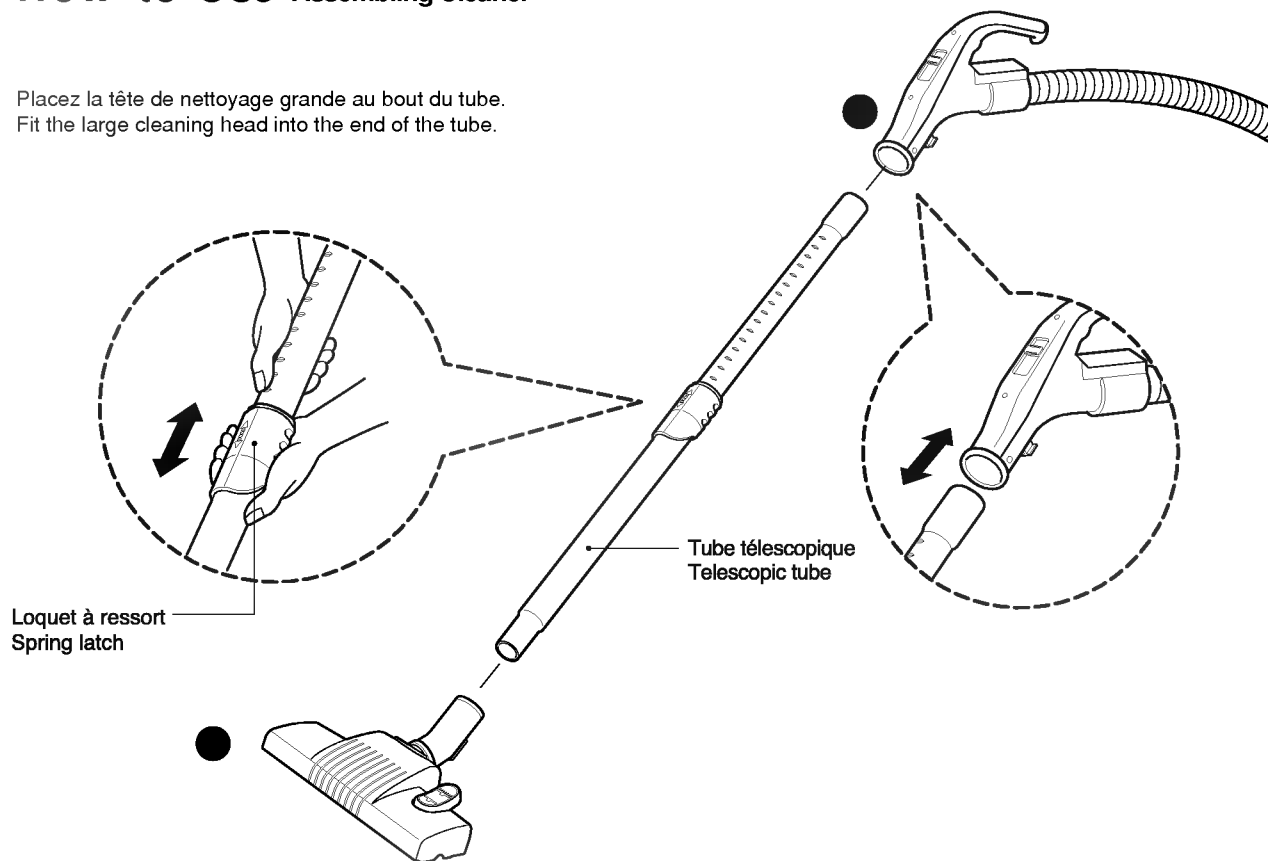

Insérez le tube télescopique dans l'entrée du suceur.

- Pressez le loquet à ressort pour le libérer.
- Rallongez le tube jusqu'à obtenir la longueur souhaitée.
- Lâchez le loquet à ressort afin de maintenir le tube en position.
- Pressez avec fermeté le tube télescopique dans le manche du tuyau.

Push telescopic tube into nozzle outlet.

- Press the spring latch to release.
- Pull out the tube to the desired length.
- Release spring latch to lock the tube in position.
- Push telescopic tube into hose handle firmly.

طريقة الاستخدام تركيب أجزاء المكنسة

قم بتثبيت رأس التنظيف الكبيرة في نهاية الأنبوب.

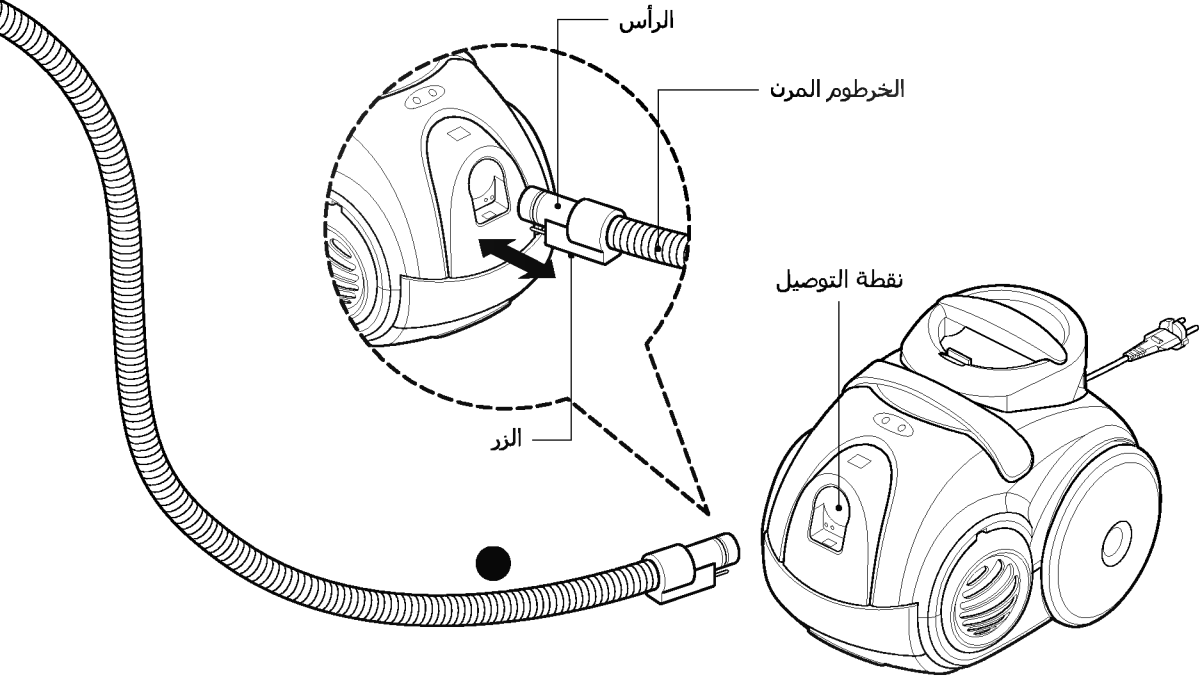

- اضغط المزلاج الزنبركي لتحريره.
- اسحب الأنبوب حتى تصل إلى الطول المطلوب.
- حرر المزلاج الزنبركي لتثبيت الأنبوب في هذا الوضع.
- ادفع الأنبوية في مقبض الخرطوم بإحكام.

ادفع الأنبوب التليسكوبي في فتحة الخرطوم

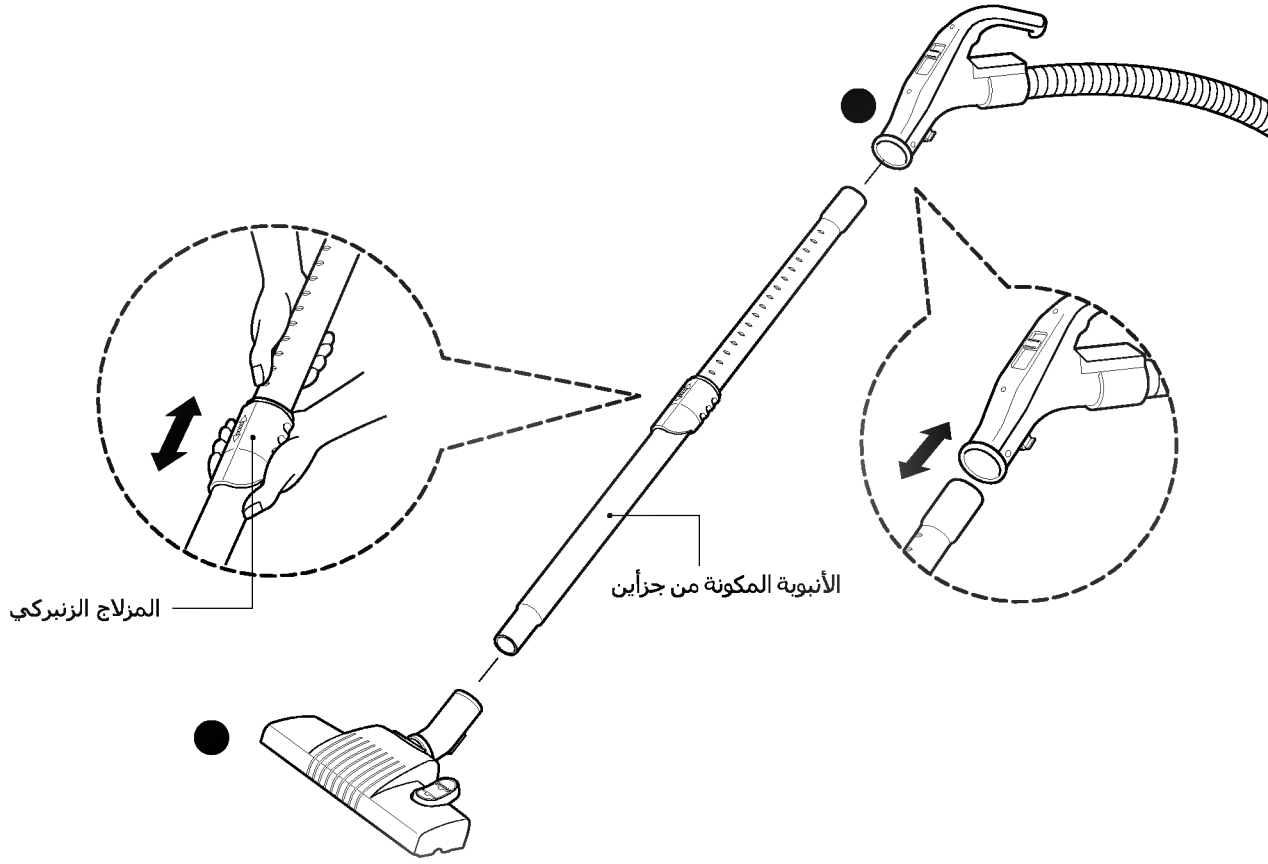

- ادفع نهاية الرأس (1) الموجودة على الخرطوم المرن في نقطة التوصيل على المكنسة.
- لإزالة الخرطوم المرن من المكنسة، اضغط على الزر (3) الموجود على الرأس، ثم اسحب الرأس خارج المكنسة.

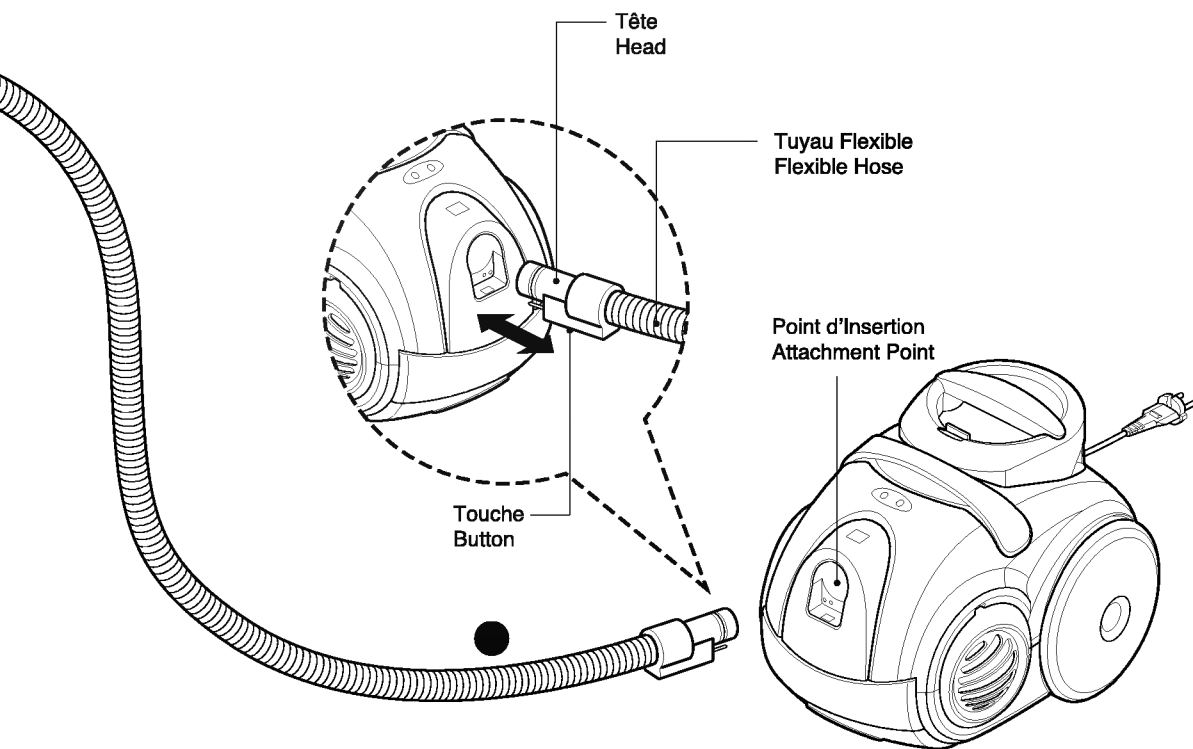

- Insérez le bout de la tête du tuyau flexible dans le point d'insertion de l'aspirateur.
- Pour retirer le tuyau flexible de l'aspirateur, pressez la touche située dans la tête, ensuite retirez la tête de l'aspirateur.

- Push the end of the head on the flexible hose into the attachment point on the vacuum cleaner.
- To remove the flexible hose from the vacuum cleaner, press on the button situated on the head, then pull the head out of the vacuum cleaner.

Comment utiliser Utilisation de la tête et des Suceurs accessoires

How to Use Using the cleaning head and Accessory Nozzles

Déchirez le sac en plastique et sortez les accessoires. Insérez le support des accessoires dans le tube télescopique. Ensuite, insérez la Brosse à épousiérer, le Suceur plat et le Suceur à tissus dans support des accessoires. Insérez l'accessoire au bout du tube. Tear the vinyl bag and pull out accessories. Attach the accessory holder onto the telescopic tube. And then, fit the Dusting Brush, Crevice Tool and Upholstery Nozzle onto the accessory holder.

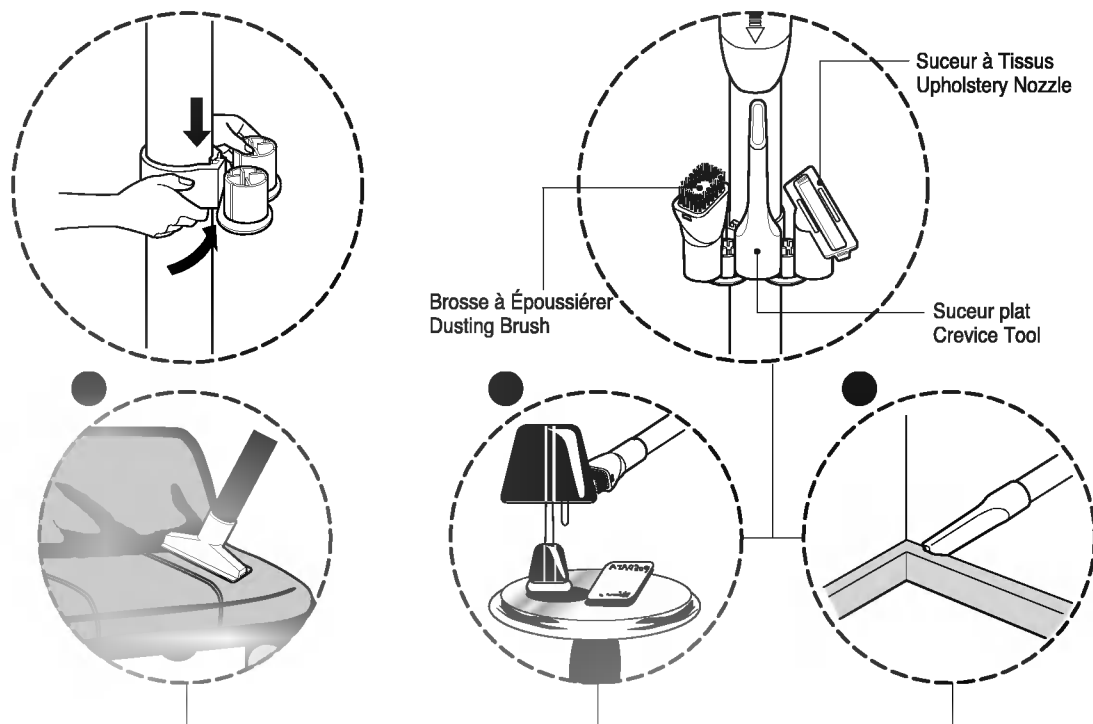

La Suceur à tissus sert à aspirer des tissus, des matelas, etc. Les ramasseuses de fils aident à capter les fils et les peluches.

Upholstery Nozzle is for vacuuming upholstery, mattresses, etc. The thread collectors help to pick up the threads and fluff.

La Brosse à épousiérer sert à aspirer des cadres de tableaux, des bords des meubles, des livres et d'autres surfaces irrégulières.

Dusting Brush is for vacuuming picture frames, furniture frames, books and other irregular surfaces.

La Suceur plat sert à aspirer les endroits difficiles à atteindre tels que des toiles d'araignée, ou bien parmi les coussins d'un sofa.

Crevice Tool is for vacuuming in those normally hard-to-reach places such as reaching cobwebs, or between the cushions of a sofa.

طريقة الاستخدام استخدام الرأس المنظفة والخرطوم الإضافية

انزع كيس الفينيل واجذب الملحقات للخارج. صل حامل الملحق في الأنبوب التليسكوبي. ثم، ثبت فرشاة الأتربة، وأداة تنظيف الشقوق وخرطوم تنظيف الفرش على حامل الملحق. ثبت رأس التنظيف الكبيرة في نهاية الأنبوب.

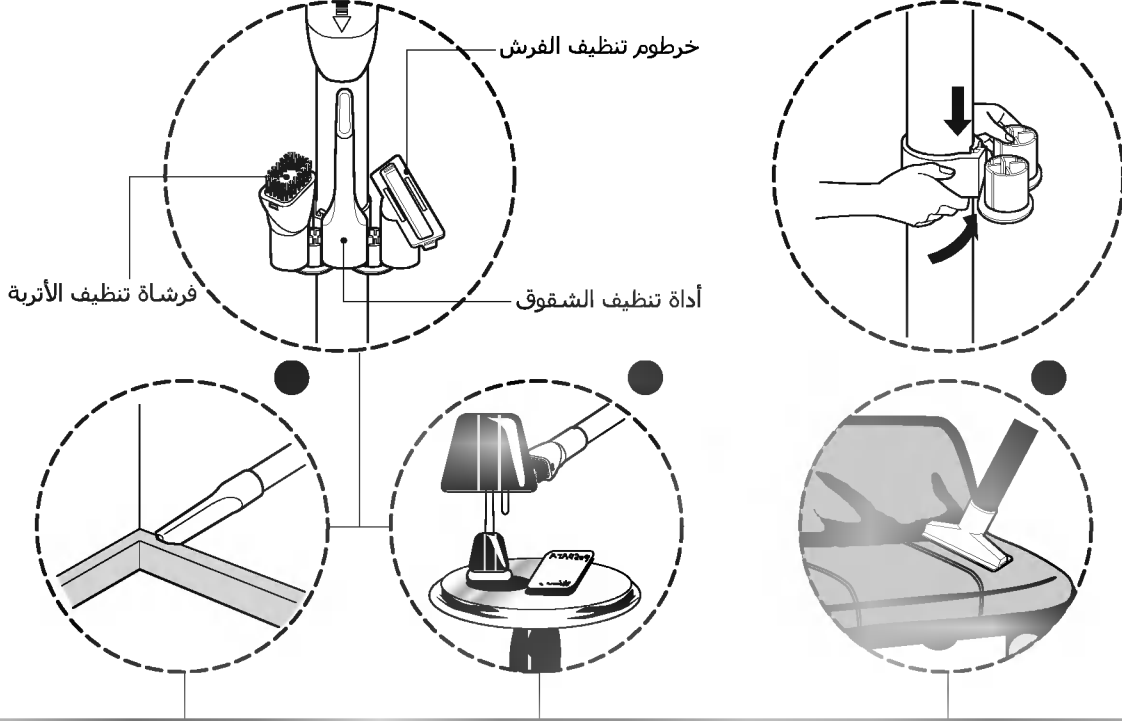

تستخدم أداة تنظيف الشقوق لتنظيف الأماكن التي يصعب الوصول إليها مثل شبك العناكب أو بين أوسدة الأريكة.

تستخدم فرشاة الأتربة لتنظيف إطارات الصور، وإطارات الأثاث، والكتب، والأسطح الشاذة الأخرى.

يستخدم هذا الخرطوم لتنظيف الفرش، و الأسرة والبخ. ويساعد منطف الخيوط على التقاط الخيوط والريش.

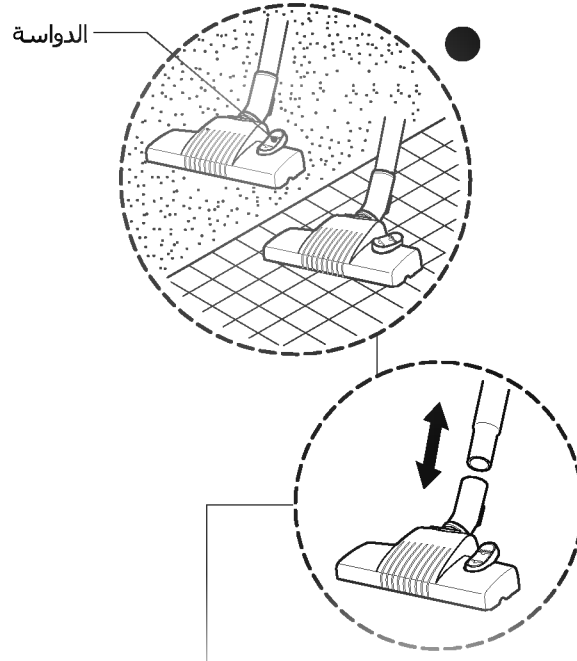
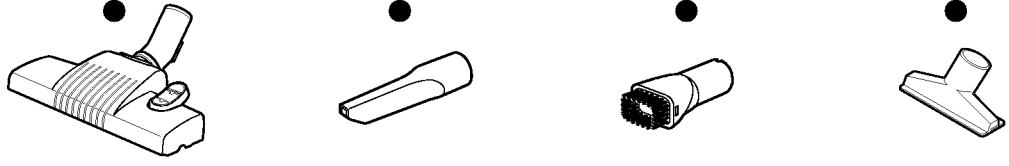

• رأس الوضع الثاني للتنظيف
(5) مزودة بدواسة (6) تسمح بتغيير موقعها وفقاً لنوع الأرضية المراد تنظيفها.

- وضع الأرضية الصلبة (البلاط وأرضية الباركيه...)
اضغط الدواسة لخفض الفرشاة.
- وضع السجاد
اضغط الدواسة لرفع الفرشاة لأعلى.

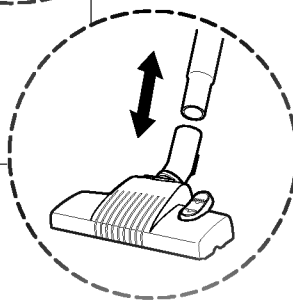
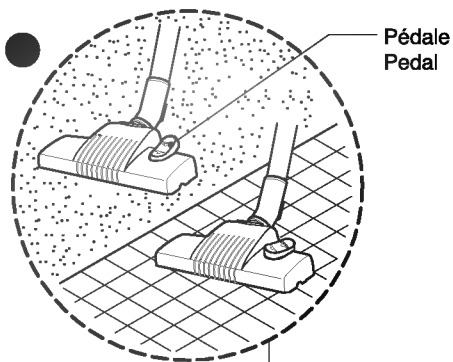
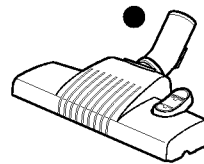
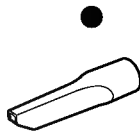
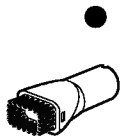
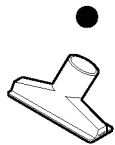

- **La tête de nettoyage de 2 positions**
équipé d'une pédale qui lui permet de modifier sa position selon le type de plancher à nettoyer.
- **Position plancher dur**
(carreaux pour plancher, parquets)
Fouler la pédale pour abaisser la brosse.
- **Position tapis ou tapis-brosse**
Fouler la pédale pour relever la brosse.

- **The 2 position cleaning head**
equipped with a pedal which allows you to alter its position according to the type of floor to be cleaned.
- **Hard floor position**
(tiles, parquets floor) Press the pedal to lower brush.
- **Carpet or rug position**
Press the pedal to lift the brush up.

Comment utiliser Pour vider la chambre de dépôt de poussière

How to Use Emptying the dust chamber

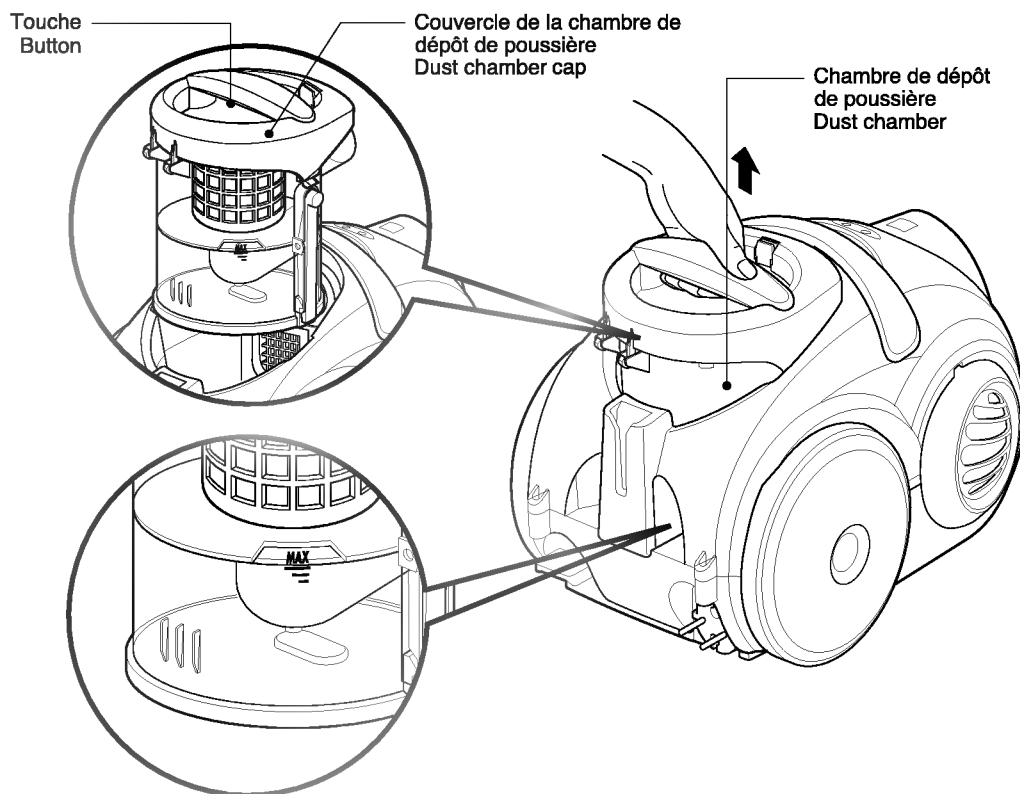

La lampe s'allume lorsque la Cuve de Poussières est presque remplie ou que le Filtre Moteur est colmaté.
 → Videz la Cuve de Poussières et nettoyez le Filtre Moteur.

The red lamp is lighted on when the Dust chamber is closely filled with or Motor filter is clogged.
 → Empty the Dust chamber and clean Motor Filter.

- Éteignez l'aspirateur et débranchez-la.
- Votre aspirateur est équipé d'une chambre de dépôt de poussière et aussi d'un filtre de moteur. Pressez la touche et retirez la chambre de dépôt de poussière. Retirez le couvercle de la chambre de dépôt de poussière et videz la chambre.
- Pour installer la chambre de dépôt de poussière, remettez en place le couvercle de la chambre de dépôt et pressez le plus possible la chambre de dépôt de poussière dans le support du réservoir.

- Turn off the vacuum cleaner and unplug it.
- Your vacuum cleaner is equipped with both a dust chamber and a motor filter. Press the button and pull the dust chamber forward. Remove the dust chamber cap and empty the dust chamber.
- To reinstall the dust chamber, replace the dust chamber cap and push the dust chamber into the tank mount as far as it will go.

طريقة الاستخدام تفريغ غرفة التراب.

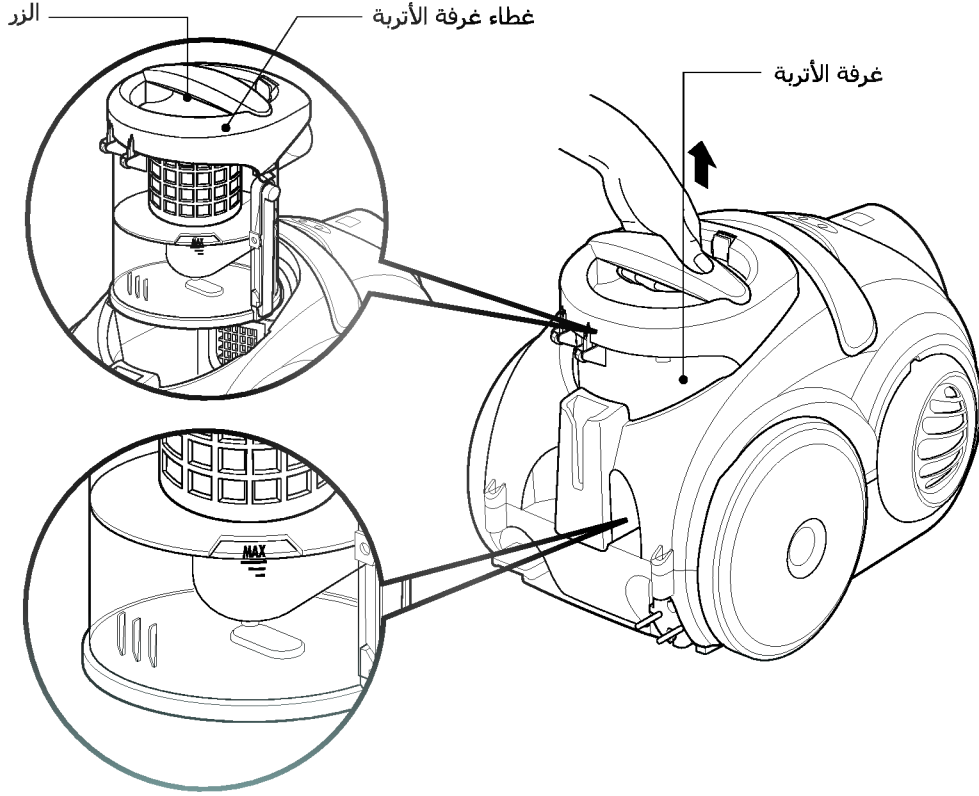

- أوقف تشغيل المكنسة، وافصلها عن التيار الكهربائي.
- المكنسة مزودة بكل من غرفة التراب ومرشح المحرك.
- اضغط على الزر واسحب غرفة التراب للخارج.
- انزع غطاء غرفة التراب وافرج غرفة التراب.
- لتركيب غرفة التراب، استبدل غطاء غرفة التراب، وادفع غرفة التراب في سناد الخزان بقدر الإمكان.

التشغيل

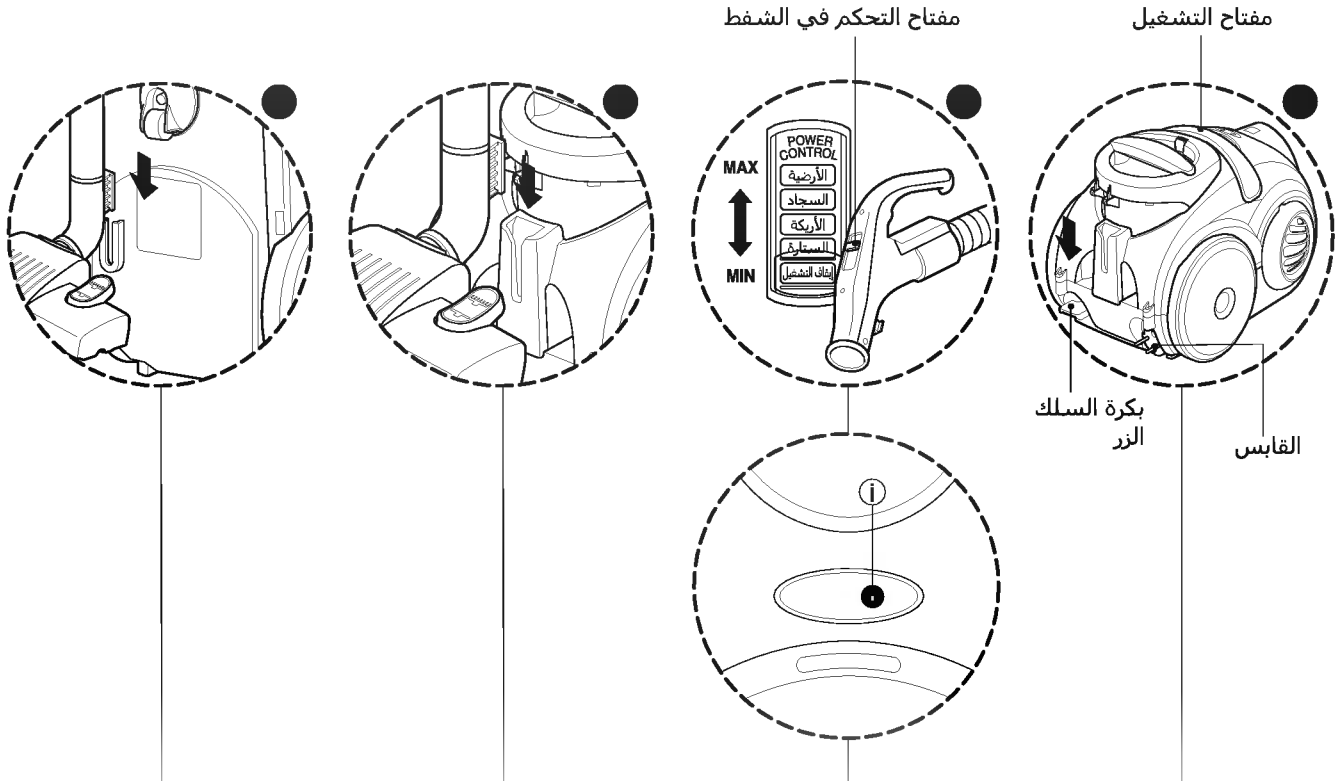

- اسحب سلك التيار الكهربائي حسب الطول المطلوب، وقم بتوصيله بالمقبس.
- ادفع مفتاح التحكم في الشفط الموجود على مقبض الخرطوم في اتجاه الوضع المطلوب.
- لإيقافها، اضغط مفتاح التحكم في الشفط باتجاه OFF (إيقاف التشغيل).
- اضغط زر بكرة السلك لسحب سلك التيار بعد الاستخدام.
- لضبط الشفط باستخدام مفتاح التحكم في الشفط في مقبض الخرطوم.
- عند إضاءة هذا المصباح، فهذا يشير إلى امتلاء غرفة التراب، فيرجى تفريغ غرفة التراب وتنظيف التراب.
- للتخزين بعد التنظيف وللإيقاف المؤقت أثناء التنظيف.
- للتخزين بعد التنظيف، على سبيل المثال لتحريك قطعة صغيرة من الأثاث أو السجاد، استخدم نظام التخزين لدعم الخرطوم المرن ورأس التنظيف.
- أدخل الخطاف الموجود على رأس التنظيف الكبيرة في الفتحة الموجودة على رأس غرفة الأتربة.
- عند إيقاف التشغيل ونزع سلك التيار الكهربائي من القابس.
- اضغط على الزر للف السلك آلياً.
- يمكن تخزين الجهاز في وضع رأسي عن طريق إدخال الخطاف الموجود على رأس التنظيف الكبيرة في المشبك الموجود على الجانب السفلي للجهاز.

Mode d'Emploi Operation

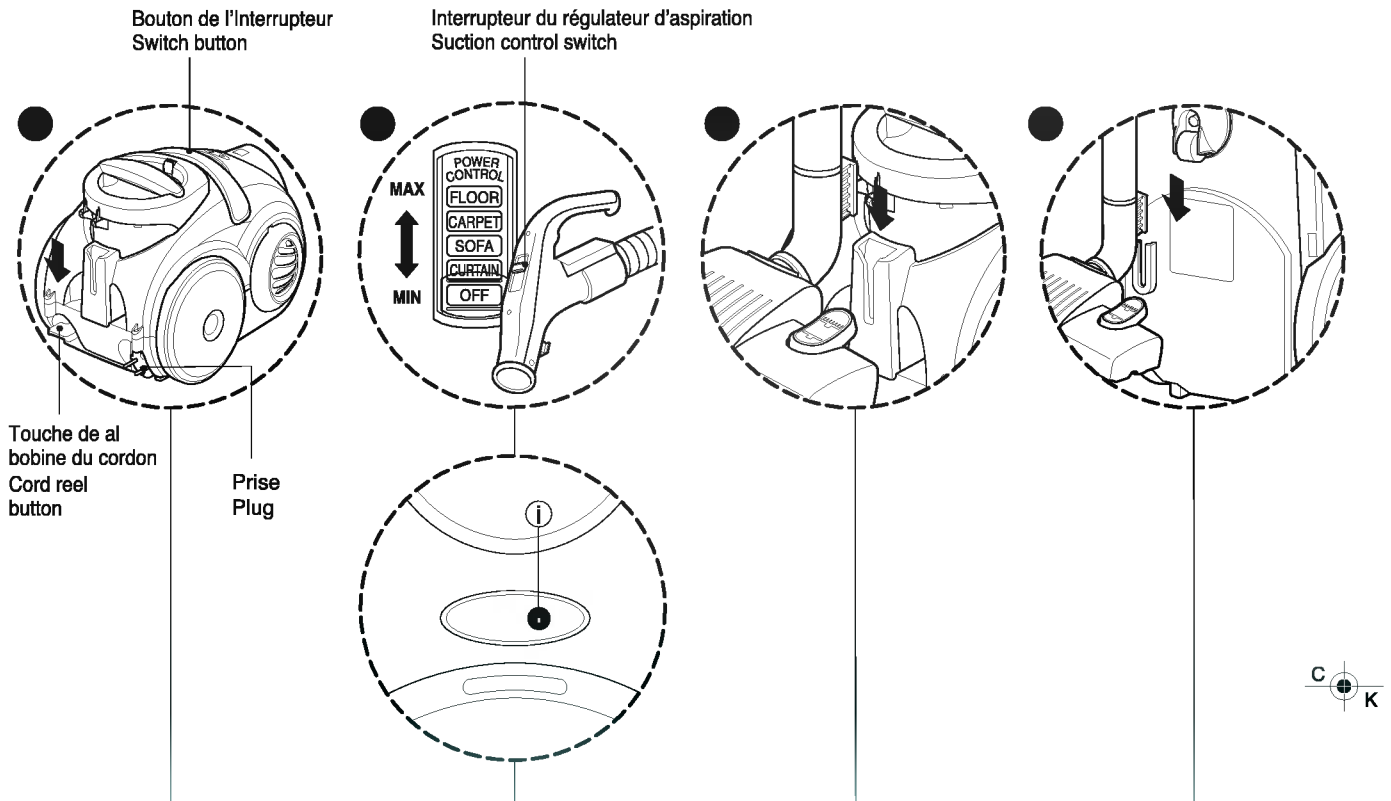

- Rallongez le cordon d'alimentation jusqu'à obtenir la longueur souhaitée et branchez l'appareil.
- Pressez l'interrupteur du régulateur d'aspiration de la poignée du tuyau flexible dans la direction de la position souhaitée.
- Pour l'arrêter, pressez l'interrupteur du régulateur d'aspiration vers le bas en direction OFF.
- Pressez la touche de la bobine du cordon pour enrouler le cordon d'alimentation après son utilisation.
- Pull out the power cord to the desired length and plug into the socket.
- Push the suction control switch of the hose handle in the direction of the position what you want.
- To stop it, push down the suction control switch in the direction of OFF.
- Press the cord reel button to retract the power cord after use.

- La lampe ① s'allume lorsque la Cuve de Poussières est presque remplie ou que le Filtre Moteur est colmaté.
→ Videz la Cuve de Poussières et nettoyez le Filtre Moteur.
- La lampe ① peut être allumée lors d'aspiration des poussières fines.
À ce moment, nettoyez le Filtre Moteur.
- The ① lamp is lighted on when the Dust Tank is closely filled with or Motor filter is clogged.
→ Empty the Dust Tank and clean Motor Filter.
- The ① lamp could be lighted when sucking fine dust.
At this time clean the Motor Filter.

- Pour garder l'appareil après son utilisation et pour mettre debout l'aspirateur pendant l'aspiration.
- Pour garder après l'utilisation, par exemple pour déplacer un meuble petit ou un tapis-brosse, utilisez le système de Positionnement vertical afin de ranger le tuyau flexible et la tête de nettoyage
- Glissez le crochet de la tête de nettoyage grande dans la rainure située à l'arrière de la chambre de dépôt de poussière.
- To store after vacuuming and pause while vacuuming.
- For deposit after vacuuming, for example to move a small piece of furniture or a rug, use the Park system to support the flexible hose and cleaning head.
- Slide the hook on the large cleaning head into the slot on the rear of the dust chamber.

- Une fois l'aspirateur éteint et débranché:
- Pressez la touche pour que le cordon s'enroule automatiquement.
- Vous pouvez ranger votre appareil debout en glissant le crochet situé dans la tête de nettoyage grande, dans le clip situé en bas de l'appareil.
- When you have switched off and unplugged.
- The appliance, press on the button to automatically rewind the cord.
- You can store your appliance in a vertical position by sliding the hook on the large cleaning head into the clip on the underside of the appliance.

Comment utiliser Nettoyage du Filtre du Moteur

How to Use Cleaning the Motor Filter

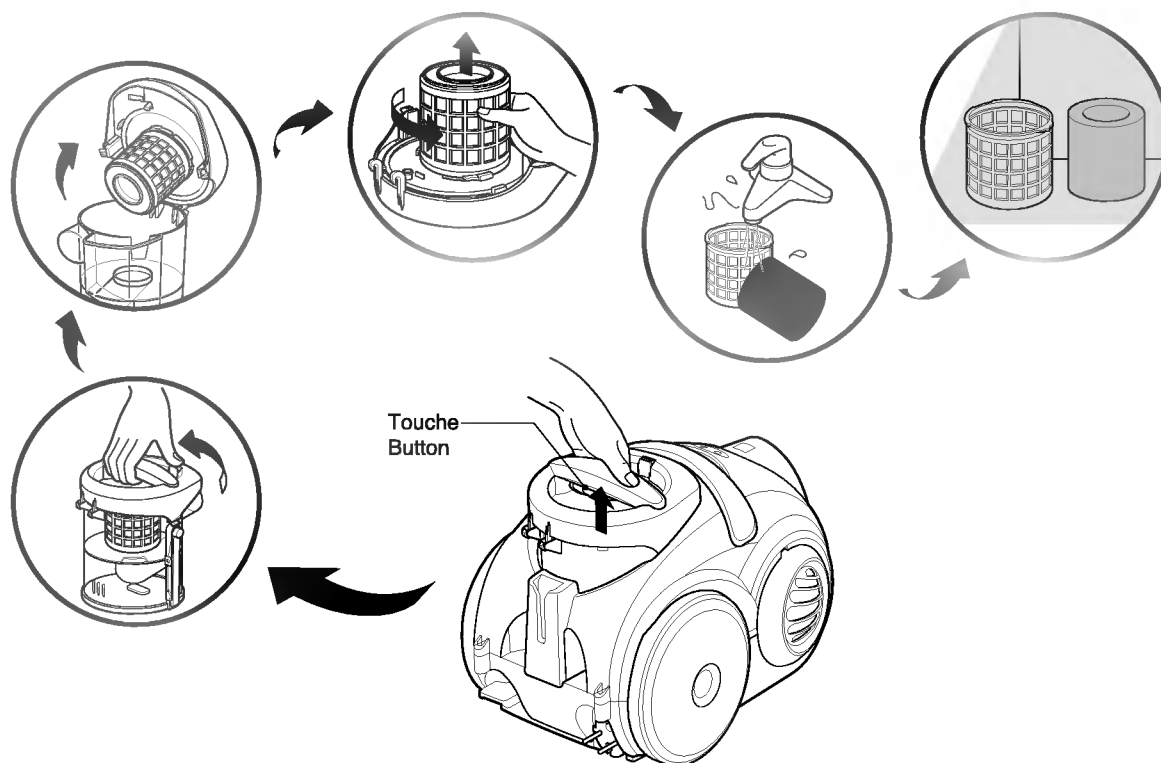

Le filtre réutilisable du moteur est situé sous le couvercle de la chambre de dépôt de poussière, et vous pouvez l'utiliser en permanence.

- Pressez la touche et retirez la chambre de dépôt de poussière.
- Ouvrez le couvercle de la chambre de dépôt de poussière.
- Retirez le filtre du moteur en le tournant dans le sens contraire aux aiguilles d'une montre.
- Nettoyez le filtre du moteur avec la brosse sous le jet d'eau courante froide.
- Laissez le filtre du moteur sécher à l'ombre pendant un jour.
- La lampe s'allume lorsque la Cuve de Poussières est presque remplie ou que le Filtre Moteur est colmaté. → Videz la Cuve de Poussières et nettoyez le Filtre Moteur.
- La lampe peut être allumée lors d'aspiration des poussières fines. À ce moment, nettoyez le Filtre Moteur.

The reusable motor filter is situated under the dust chamber cap and you can use it permanently.

- Press the button and pull the dust chamber forward.
- Open the dust chamber cap.
- Remove the motor filter by rotating it counter-clockwise.
- Clean the motor filter with the brush under cold running water.
- Allow the motor filter to dry in a shaded location for a day.
- The lamp is lighted on when the Dust Tank is closely filled with or Motor filter is clogged. → Empty the Dust Tank and clean Motor Filter.
- The lamp could be lighted when sucking fine dust. At this time clean the Motor Filter.

⚠ AVERTISSEMENT!

Rincez soigneusement les deux faces sous le jet d'eau courante froide jusqu'à ce que l'eau du lavage devienne claire. **N'utilisez pas de détergent, ou une machine à laver, ou encore un lave-vaisselle.**

Secouez le filtre pour éliminer l'excès d'eau. **N'introduisez pas le filtre dans un sèche-linge ou un four à micro-ondes et ne l'exposez pas à l'action directe du feu.** Assurez-vous que le filtre est complètement sec. Faites la réinstallation et remettez à nouveau le filtre dans votre aspirateur, filtre à cadre. **Si le filtre est abîmé, ne le remettez pas dans la machine. Veuillez nous contacter à la Ligne Téléphonique d'aide.**

⚠ WARNING!

Gently rinse both parts separately under a cold running water until the water runs clear. **Do not use detergent or a washing machine or dishwasher.** Shake off excess water from the filter. **Do not tumble/spindry, microwave or place in oven or on direct heat.** Ensure the filter is completely dry. Re-assemble and place it back in your machine, filter frame. **If the filter is damaged, do not place them in the machine. Please call the Helpline.**

طريقة الاستخدام تنظيف مرشح العادم

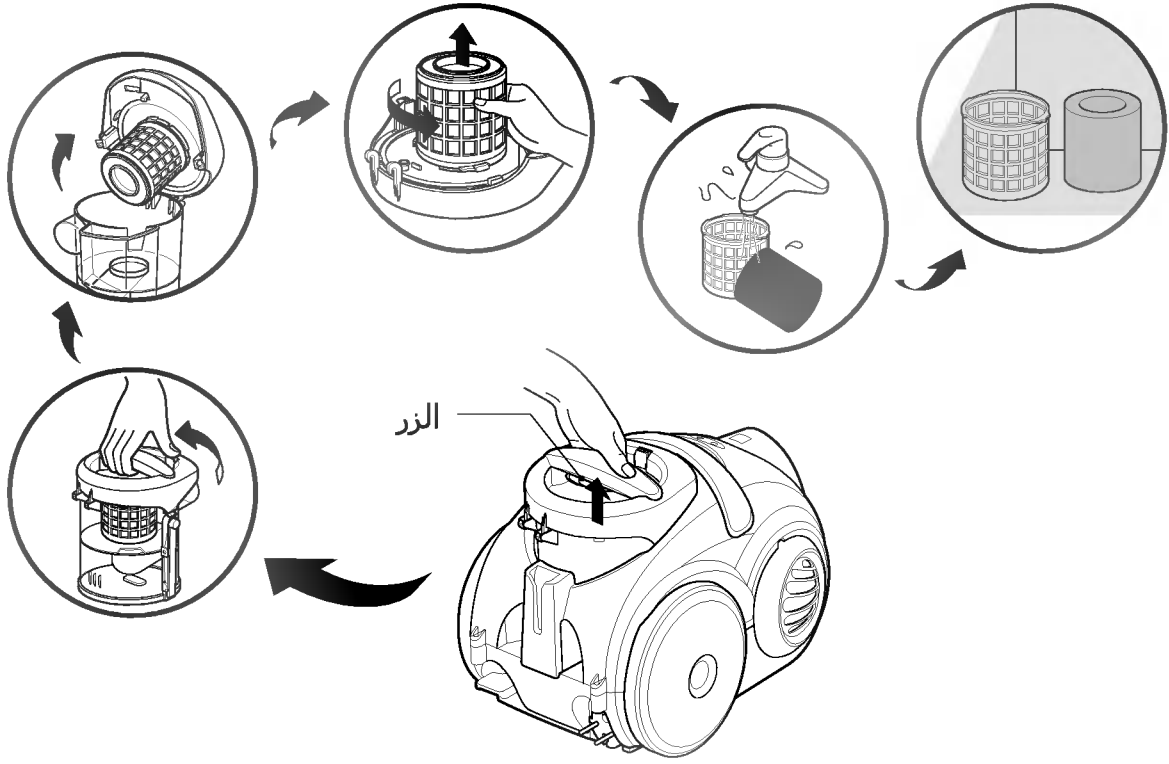

- يتم وضع مرشح المحرك القابل لإعادة الاستخدام أسفل غطاء غرفة التحكم في التراب ويمكن استخدامها بصورة دائمة.
- اضغط على الزر واسحب غرفة التراب للخارج.
- افتح غطاء غرفة التراب.
- انزع مرشح المحرك عن طريق تدويره عكس عقارب الساعة.
- نظف مرشح المحرك باستخدام الفرشاة تحت ماء بارد جار.
- اترك مرشح المحرك ليجف في الظل لمدة يوم واحد.
- يجب تنظيف مرشح المحرك مرة واحدة كل 6 أشهر.

تحذير! ⚠

اغسل برفق كل القطع بصورة منفصلة تحت ماء بارد جار حتى يتم تنظيفها.
لا تستخدم المواد المنظفة أو الغسالة أو غسالة الأطباق.
قم بتصفية الماء الزائد من المرشح.
لا تسقطها على الأرض/تشغلها على الجاف أو تضعها في فرن أو تعرضها للحرارة المباشرة.
تأكد من أن المرشح جاف تمامًا.
أعد التجميع وضعها في المكنسة، إطار المرشح.
إذا كان المرشح نالقا، لا تضعه في المكنسة.
الرجاء الاتصال بالمساعدة الفنية.

طريقة الاستخدام تنظيف غرفة التراب، تنظيف مرشح العادم

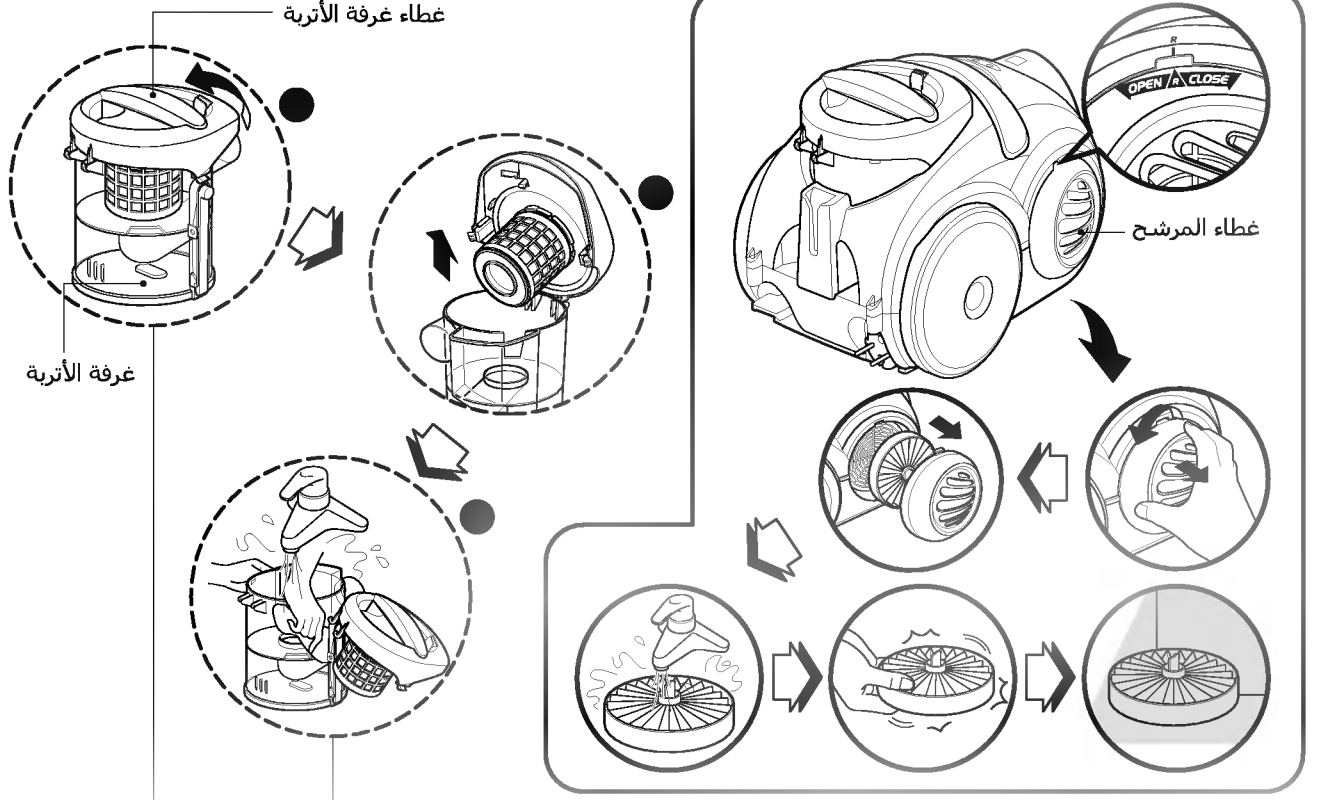

افتح غطاء غرفة التراب.

اغسل كل القطع بقطعة قماش ناعمة.
اغسل كل القطع بماء بارد جار

- إن مرشح العادم هو مرشح HEPA قابل للغسل وإعادة الاستخدام.
- لتغيير مرشح العادم، انزع غطاء المرشح الموجود على هيكل المكنسة عن طريق تدوير المرشح عكس عقارب الساعة.
- انزع مرشح العادم.
- قم بتنظيفه بماء بارد متدفق.
- لا تستخدم الفرشاة
- فاستخدام الفرشاة سيتسبب في تلف دائم ويسمح بمرور الأتربة من المرشح.
- اترك مرشح الأتربة ليجف في الظل.
- يجب تنظيف مرشح العادم مرة واحدة على الأقل كل عام.

Nettoyage de la Chambre de dépôt de la poussière, Nettoyage du Filtre d'Évacuation
Cleaning the Dust Chamber, Cleaning the Exhaust Filter

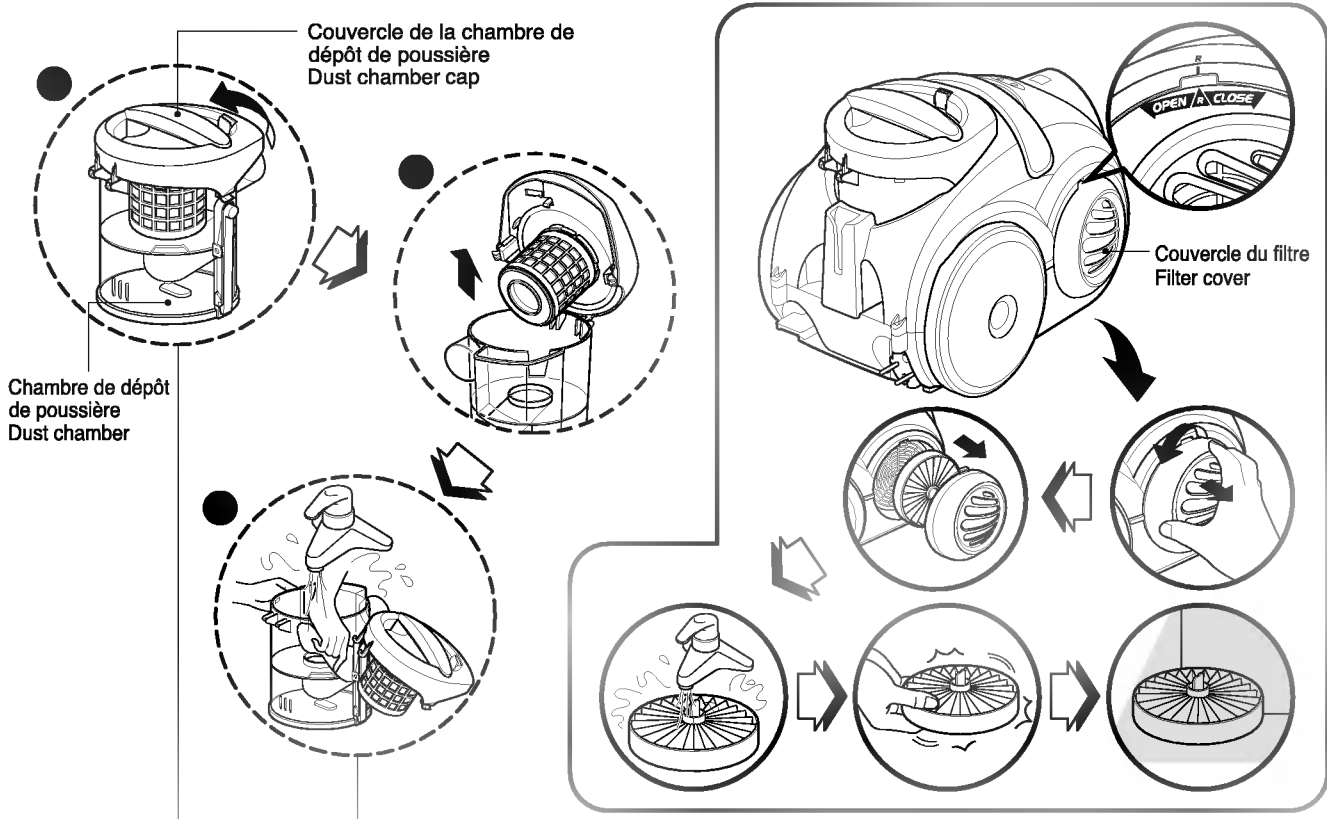

① Ouvrez le couvercle de la chambre de la chambre de dépôt de la poussière.

Open the dust chamber cap.

② Lavez les deux pièces à l'aide d'un chiffon doux. Rincez avec soin les deux pièces sous de l'eau courante froide.

Wash both parts with soft cloth.
Gently rinse both parts under cold running water.

- El filtre d'évacuation est un filtre HEPA lavable et réutilisable.
- Pour remplacer le filtre d'évacuation, enlevez le couvercle du filtre de l'appareil en tournant le couvercle du filtre dans le sens contraire aux aiguilles d'une montre.
- Enlevez le filtre d'évacuation.
- Lavez-le avec de l'eau courante. N'utilisez pas de brosse.
 - L'utilisation de la brosse provoquera des dégâts permanents et permettra le passage de la poussière par le filtre.
- Laissez le filtre d'évacuation sécher à l'ombre.
- Le filtre d'évacuation devra être nettoyé du moins une fois par an.

- The exhaust filter is a washable reusable HEPA filter.
- To change the exhaust filter, remove the filter cover on the body by rotating the filter cover counter-clockwise.
 - Pull out the exhaust filter.
- Clean it with cold, running water. Do Not use the brush.
 - Using the brush will cause permanent damage and allow dust to bypass the filter.
- Allow exhaust filter to dry in a shaded location for a dry.
- The exhaust filter should be cleaned at least once a year.



Que faire si votre Aspirateur ne marche pas? What to Do if Your Vacuum Cleaner Does Not Work

Vérifiez que l'aspirateur es correctement branché et que la prise de courant est en bon état.

Check that the vacuum cleaner is correctly plugged in correctly and that the electrical socket is working.

Que faire lorsque la Puissance de Suction diminue? What to Do When Suction Performance Decreases

- Éteignez l'aspirateur et débranchez-le.
- Vérifiez si le tube télescopique, le tuyau flexible ou les suceurs sont engorgés ou obstrués.
- Vérifiez que la chambre de dépôt de la poussière n'est pas pleine. Videz-la si nécessaire.
- Vérifiez que la lumière du filtre du moteur n'est pas allumée. Nettoyez le filtre du moteur, s'il est nécessaire.
- Vérifiez que le filtre d'évacuation n'est pas engorgé. Nettoyez le filtre, s'il est nécessaire.
- Turn off the vacuum cleaner and unplug it.
- Check the telescopic tube, flexible hose and cleaning tool for blockages or obstructions.
- Check that the dust chamber is not full. Empty if necessary.
- Check that the motor filter light is not on. Clean the motor filter, if necessary.
- Check that the exhaust filter is not blocked. Clean the exhaust filter, if necessary.

ماذا تفعل إذا لم يتم تشغيل المكنسة:

تأكد من أن المكنسة موصلة بالتيار الكهربائي بطريقة سليمة وأن المقبس الكهربائي يعمل.

ماذا تفعل في حالة انخفاض أداء الشفط:

- أوقف تشغيل المكنسة، وافصلها عن التيار الكهربائي.
- افحص الأنبوب المكونة من جزأين والخرطوم المرن وأداة التنظيف للتأكد من عدم وجود انسداد أو عوائق.
- افحص غرفة التراب وتأكد أنها غير ممتلئة، قم بتفريغه إذا لزم الأمر.
- تأكد أن مصباح مرشح المحرك غير مضيء، قم بتنظيف مرشح المحرك، إذا لزم الأمر.
- افحص مرشح العادم وتأكد أنه غير مسدود، قم بتنظيف مرشح العادم، إذا لزم الأمر.

