



Télévision Couleur

GUIDE DE L'UTILISATEUR

Avant de mettre en marche votre poste de télévision, lisez attentivement ce manuel.

Vous pourrez aussi vous y référer pour tous les réglages futurs.

Notez le numéro de série et le numéro du modèle, qui figurent sur la plaque signalétique fixée à l'arrière du poste.

Votre revendeur vous les demandera pour le service après-vente.

Numéro du modèle :

Numéro de série :

Table des matières

Installation	3
Emplacement et fonctions des commandes	4
Le boîtier de télécommande	
Installation des piles	
Face avant / Face côté	
Fonctionnement de base	7
Mise sous/hors tension du téléviseur	
Sélection des programmes	
Réglage du volume / Retour au programme précédent	
Coupure du son / Démonstration automatique	
Sélection de la langue pour l'affichage écran (en option)	
Menus écran	8
Sélection des menus	
Mémorisation des chaînes	9
Programmation automatique	
Programmation manuelle / Mise au point	
Edition des programmes / Table des programmes	
Réglage de l'image	14
PSM (mémorisation des paramètres de l'image)	
Réglage de l'image / Mode 100Hz	
Convergence / Eye (en option)	
Sélection de l'image turbo	
Réglage du son	16
SSM (Mémorisation des paramètres du son)	
Réglage du son / Sélection du son turbo (en option)	
Sélection de la sortie audio	
Réception Stéréo/Bilingue	
Réception NICAM (en option)	
Autres fonctions	19
Modes TV et AV	
Commutation AV automatique (en option)	
Verrouillage de sécurité pour les enfants	
Mise en veille automatique	
Fond bleu (en option) / Mise en veille	
Image dans l'image (en option)	21
Activation - désactivation / Sélection du mode d'incrustation	
Vasculement entre image principale et image incrustée	
Programme de sélection pour l'image incrustée	
Taille de l'image incrustée / Gel de l'image incrustée	
Changement de position de l'image incrustée	
Programme de recherche	
Télétexte (en option)	22
Pour activer/désactiver le télétexte	
Texte SIMPLE / Texte TOP (en option)	
FASTEXT / Fonctions télétexte spéciales	
Branchements externes	25
Via la prise de l'antenne	
Via la prise PériTel	
Prises entrée/sortie Audio/Vidéo	
Prises d'entrée S-Vidéo/Audio (S-AV)	
Prises d'entrée COMPOSANT	
Prises d sortie Haut-parleur (en option)	
Dépannage	

Installation

Mise sous tension

Vérifiez que votre voltage correspond au voltage indiqué sur la plaque signalétique fixée à l'arrière du poste. Branchez votre appareil uniquement sur courant alternatif. S'il y a des éclairs d'orage ou des coupures de courant, débrancher la fiche d'antenne et la prise secteur.

Avertissement

Pour éviter les risques d'incendie ou d'électrocution, n'exposez pas ce téléviseur à la pluie ou à l'humidité.

Entretien

N'ôtez jamais le capot arrière de votre téléviseur. Vous pourriez être exposé à un voltage très élevé ou à d'autres dangers. Si l'appareil ne fonctionne pas, débranchez-le et contactez votre revendeur.

Si le câble d'alimentation est endommagé, il doit être remplacé par le fabricant, son service après vente ou une personne de qualification similaire afin d'éviter un danger.

Antenne

Une antenne doit être raccordée à la prise marquée 1175Ω, située à l'arrière du poste. Pour améliorer la réception, il est conseillé d'utiliser une antenne extérieure.

Emplacement

Placez votre téléviseur de manière à ce que l'écran ne reçoive pas directement la lumière du soleil ou d'une lampe. Evitez, dans la mesure du possible, d'exposer l'appareil à des vibrations, à l'humidité, à la poussière et à la chaleur. Veillez aussi à choisir une position où l'air peut circuler librement. Ne bouchez pas les ouvertures destinées à la ventilation du téléviseur.

Ne placez pas votre téléviseur sur une inclinaison ou une zone instable comme les roulettes sur le bas du téléviseur peuvent le faire déplacer et être endommagées.

**Fabriqué sous licence de Dolby Laboratories.
"Dolby", "Pro Logic" et le symbole double D sont des marques
de commerce de Dolby Laboratories.**

Emplacement et fonctions des commandes

Toutes les fonctions de cet appareil peuvent être exécutées à partir du boîtier de télécommande. Certaines sont également accessibles à partir des touches situées sur la face avant du téléviseur.

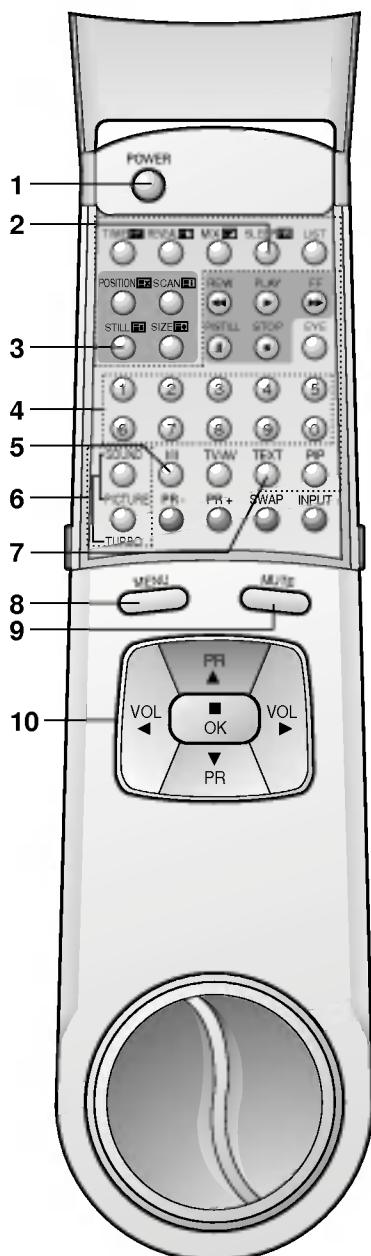

Le boîtier de télécommande

Avant de faire fonctionner la télécommande, n'oubliez pas d'installer des piles dans le compartiment prévu à cet effet.

- 1. POWER**
Pour passer en mode Veille ou pour allumer le téléviseur lorsque vous êtes en mode Veille.
- 2. SLEEP (MISE EN VEILLE)**
Permet d'activer la mise en veille.
- 3. STILL**
Gel de l'image incrustée.
- 4. TOUCHES NUMEROTEES**
Pour allumer le téléviseur lorsque vous êtes en mode veille ou pour sélectionner directement un programme.
- 5. I/II**
Pour choisir la langue uniquement si le programme émis est en deux langues et le son sortie.
- 6. TURBO SOUND (Son turbo)**
Sélectionne le son turbo.
TURBO PICTURE (Image turbo)
Sélectionne l'image turbo.
- 7. TOUCHES TELETXTTE**
Ces touches servent pour le télétexte.
Pour des informations détaillées, reportez-vous à la section 'Télétexte'.
- 8. MENU**
Pour sélectionner un menu.
- 9. MUTE**
Pour couper ou remettre le son.
- 10. ▲ / ▼ (Sélection des programmes, haut/bas)**
Pour sélectionner un programme ou une option de menu.
Pour allumer le téléviseur lorsqu'il est en mode veille.
◀ / ▶ (Réglage du volume, haut/bas)
Pour régler le volume du son.
Pour régler les paramètres à l'intérieur d'un menu.
OK
Pour valider votre sélection ou pour afficher le mode actuel.

Emplacement et fonctions des commandes

11. LIST

Affiche la table de programme.

12. TOUCHES VCR

Pour commander un magnétoscope LG.

13. EYE

Active ou désactive l'image Eye.

14. TV/AV

Pour sélectionner le mode TV ou AV.

Efface le menu de l'écran.

Pour allumer le téléviseur lorsqu'il est en mode veille.

15. Boutons d'incrustation d'image (image dans l'image = PIP)

PIP

Active ou désactive l'image incrustée.

PR +/-

Sélectionne un programme pour l'image incrustée.

SWAP

Basculement entre image principale et image incrustée.

INPUT

Sélectionne le mode d'incrustation.

SIZE

Ajuste la taille de l'image incrustée.

STILL

Gel de l'image incrustée.

POSITION

Positionne l'image incrustée dans le sens des aiguilles d'une montre.

SCAN

Active ou désactive le 12 images incrustées.

16. SWAP (RETOUR AU PROGRAMME PRECEDENT)

Pour revenir au programme précédent.

Remarque : En télétexte les touches **PR +/-**, **SWAP** et **INPUT** sont utilisés pour la fonction de télétexte.

CHARGE INTERNE DU GENERATEUR

La télécommande peut-être rechargée avec un générateur interne. Pour recharger, la télécommande, faire :

1. Première utilisation,
20 rotations dans le sens des flèches comme stipulé sur le dessin -> attendre 1 minute -> 20 rotations de plus -> attendre 1 minute -> 20 rotations de plus -> Prêt à l'utilisation
2. En utilisation quotidienne
5 ou 6 rotations -> utilisation



Remarque : Ne pas effectuer de rotation trop rapide pour protéger la télécommande.

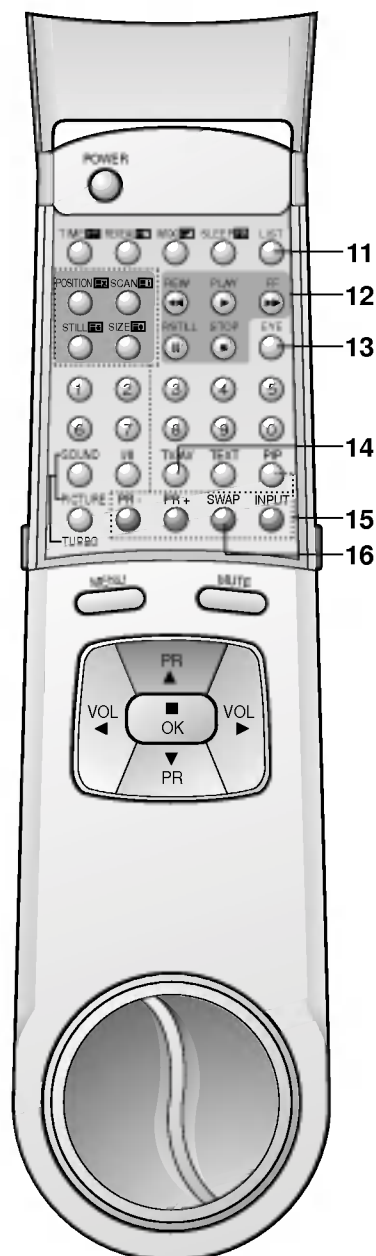

Emplacement et fonctions des commandes

Face avant

• PT-48/53A82 séries

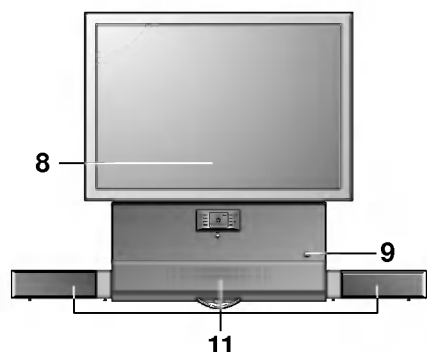

• PT-43A82 séries

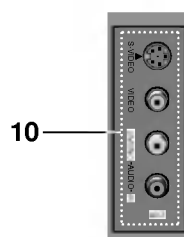
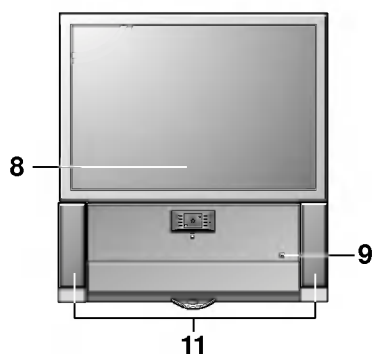

(Face côté)

1. MISE SOUS

Pour allumer ou éteindre le téléviseur.

2. ◀ / ▶ (Réglage du volume, haut/bas)

Pour régler le volume du son.

Pour régler les paramètres à l'intérieur d'un menu.

▲ / ▼ (Sélection des programmes, haut/bas)

Pour sélectionner un programme ou une option de menu.

Pour allumer le téléviseur lorsqu'il est en mode veille.

3. INDICATEUR DE MISE SOUS TENSION / STANDBY (VEILLE)

S'illumine lorsque le téléviseur est en veille.

S'assombrit en marche.

4. DIGITAL INDEX

Pour montre l'information ce qui est entré dans le téléviseur avec trois différent luminosité

5. MENU

Pour sélectionner un menu.

6. OK

Pour valider votre sélection ou pour afficher le mode actuel.

7. TV/AV

Pour sélectionner le mode TV ou AV.

Efface le menu de l'écran.

Pour allumer le téléviseur lorsqu'il est en mode veille.

8. RECEPTEUR DE LA TELECOMMANDE

9. EYE (en option)

Pour régler l'image en fonction des conditions de luminosité environnantes.

10. ENTREES AUDIO / VIDEO (AV3)

Raccordez les sorties audio/vidéo des appareils externes à ces prises.

PRISES D'ENTREE S-VIDEO / AUDIO (S-AV)

Raccordez la prise de sortie vidéo d'un magnétoscope S-VIDEO à une prise S-VIDEO.

Raccordez les prises de sortie audio du magnétoscope S-VIDEO aux prises audio comme dans AV4.

11. HAUT-PARLEUR DE CENTRE (PT-48/53A82 séries seulement)

HAUT-PARLEUR GAUCHES/DROITS

Seulement dans le modèle de la série PT-48/53A82, haut-parleurs gauches/droits sont détachables et besoin d'être relié au **SPEAKER OUT** des prise sur le panneau arrière du téléviseur comme indiqué par (-) les molettes rouges (+) et noires.

Remarque: Avant de placer les haut-parleurs, vissez les jambes de haut-parleur aux trous sur eux.

* ROULETTES (sur le bas)

tournez et déplacez le téléviseur facilement.

Fonctionnement de base

Mise sous/hors tension du téléviseur

1. Pour mettre le téléviseur en marche, appuyez sur la touche mise sous/hors tension.
2. Si l'appareil est en mode veille, allumez-le en utilisant les touches **POWER**, **▲ / ▼**, **TV/AV** ou les touches NUMEROTEES de la télécommande.
3. Pour repasser en mode veille, appuyez sur la touche **POWER** de la télécommande.
4. Pour mettre l'appareil hors tension, appuyez sur la touche mise sous/hors tension.

Remarque : Si vous débranchez la prise du téléviseur en mode veille, l'appareil s'allume en mode veille ou mode marche quand vous la rebranchez.

Sélection des programmes

Pour sélectionner un programme, utilisez la touche **▲ / ▼** ou les touches NUMEROTEES.

Réglage du volume

Pour régler le volume, utilisez la touche **◀ / ▶**.

Retour au programme précédent

Appuyez sur la touch **SWAP** pour revenir au dernier programme selectionné.

Coupure du son

Appuyez sur la touche **MUTE**. Le son est coupé et le symbole  s'affiche.

Pour restaurer le volume du son initial, utilisez la touche **MUTE**, **◀ / ▶**, **SSM**, **I/II** ou **TURBO SOUND**.

Démonstration automatique

Pour passer en revue tous les menus programmés dans la télévision, appuyez sur la touche **OK** de la commande de panneau avant pendant environ 5 secondes. Pour arrêter la démonstration automatique, appuyez sur n'importe quelle touche de la commande de panneau avant et touche de **POWER** de la télécommande.

Sélection de la langue pour l'affichage écran (en option)

Le menu peut être affiché à l'écran en mode de langue désirée. Il vous suffit de sélectionner la langue de votre choix, ce que nous vous conseillons de faire dès l'installation du téléviseur.

1. Appuyez plusieurs fois sur la touche **MENU** pour sélectionner le menu Emetteur.
2. Appuyer sur le bouton **▶** et sur le bouton **▲ / ▼** pour sélectionner la **Language**.
3. Appuyer sur le bouton **▶** et sur le bouton **▲ / ▼** pour sélectionner la langue désirée.
Toutes les indications à l'écran s'affichent dans la langue choisie.
Appuyez plusieurs fois sur la touche **OK** ou le bouton **◀** pour sélectionner le menu Emetteur.
4. Appuyez sur la touche **TV/AV** pour revenir sur l'image normale du téléviseur.

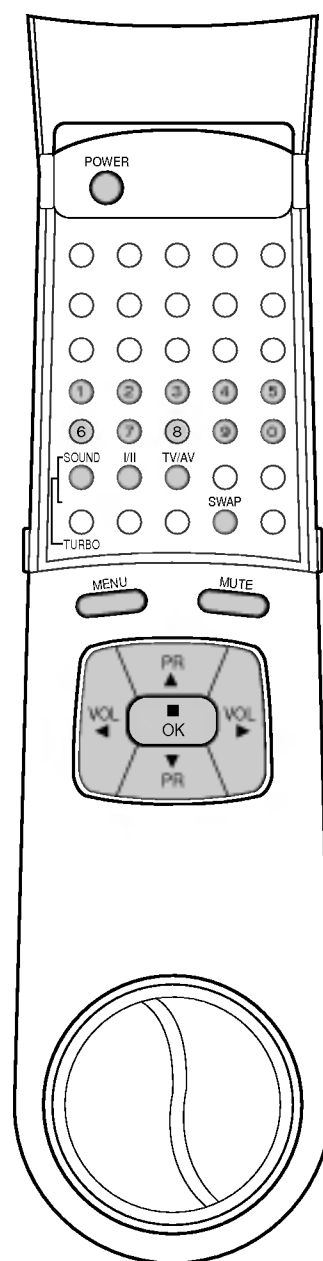

Menus écran

Le dialogue avec votre téléviseur se déroule par l'intermédiaire de menus écran. Outre les options disponibles, ces menus affichent également les touches qui permettent de les configurer.

Sélection des menus

1. Appuyez plusieurs fois sur la touche **MENU**, pour obtenir l'affichage de chaque menu.
2. Appuyer sur le bouton **►** et sur le bouton **▲ / ▼** pour sélectionner une option de menu.
3. Appuyer sur le bouton **►** pour afficher le sous menu ou le menu déroulant.
4. Changer le paramétrage d'une option dans le sous-menu ou le menu déroulant avec le bouton **◀ / ▶** ou **▲ / ▼**.
Pour aller au menu de niveau supérieur, utiliser le bouton **OK** ou le bouton **◀**, et pour aller au menu de niveau inférieur, appuyer sur le bouton **►**.

Remarque :

- a. Dans le mode AV, le menu *Emetteur* n'est pas sélectionnée.
- b. En mode *Télétexte*, les menus ne sont pas disponible.
- c. Et dans quelques modèles, le menu **Normal/Turbo search** n'est pas disponible. Seul l'affichage **Start** est disponible en mode de menu **Auto programme**.
- d. Et dans quelques modèles, le menu **Language, AV4** n'est pas disponible.

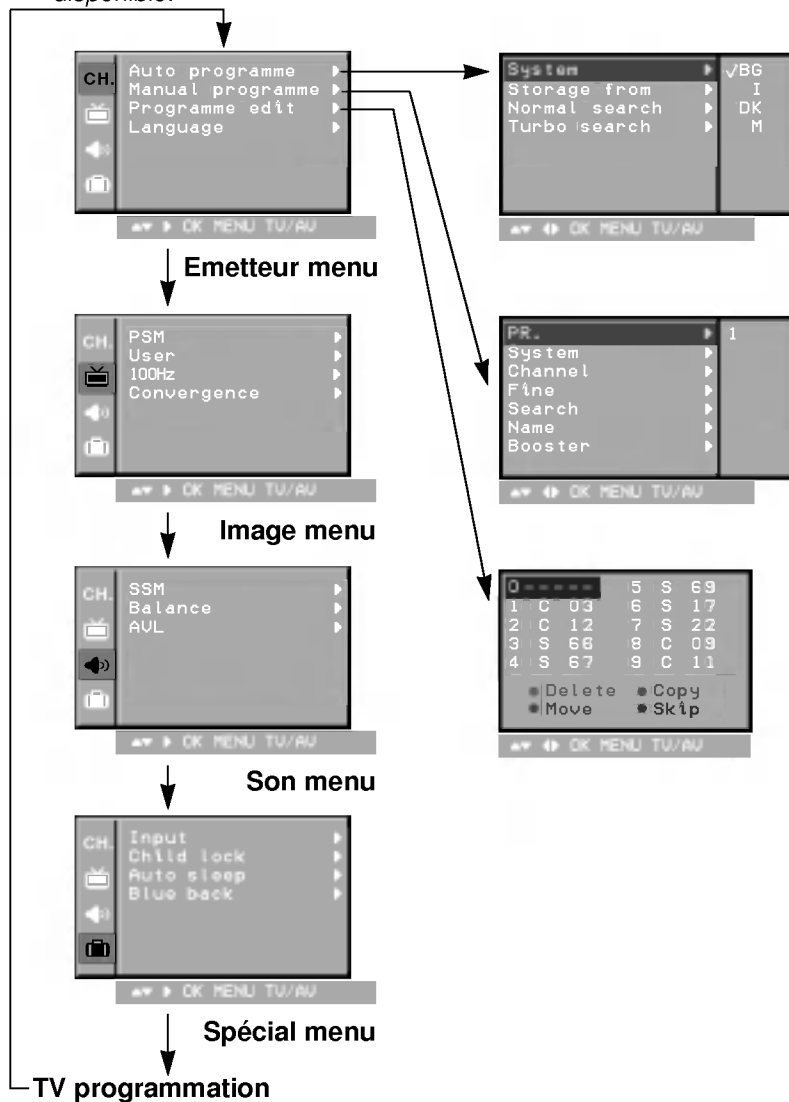
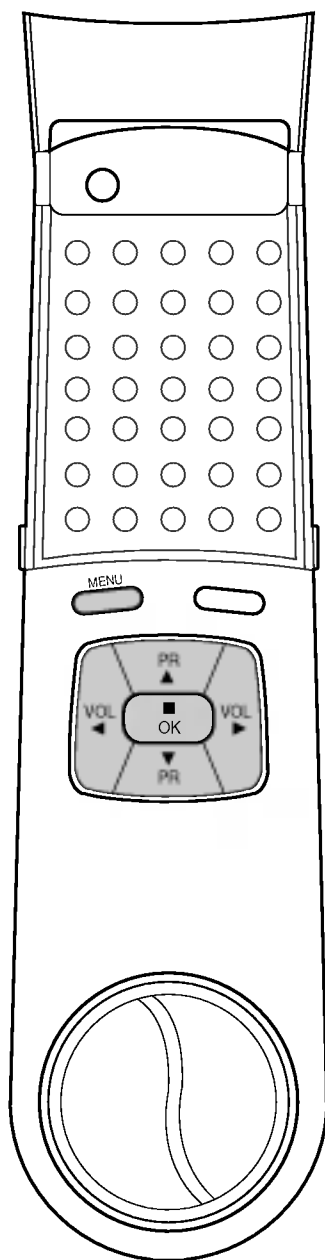

Mémorisation des chaînes

Votre téléviseur peut mémoriser jusqu'à 100 chaînes, sous forme de numéros (de 00 à 99). Une fois les chaînes programmées, vous pouvez les visionner l'une après l'autre en utilisant la touche ▲ / ▼ ou les touches NUMÉROTES. Vous avez la possibilité d'effectuer la programmation en mode automatique ou en mode manuel.

Remarque : Certains modèles peuvent mémoriser jusqu'à 200 stations TV.

Programmation automatique

Cette méthode permet de mémoriser tous les programmes qui peuvent être reçus. Nous vous recommandons d'utiliser la programmation automatique lors de l'installation du téléviseur.

1. Appuyez plusieurs fois sur la touche **MENU** pour sélectionner le menu **Emetteur**.
2. Appuyez sur le bouton ► et sur le bouton ▲ / ▼ pour sélectionner **Auto programme**.
3. Appuyez sur la touche ► pour afficher le menu correspondant au mode **Auto programme**.

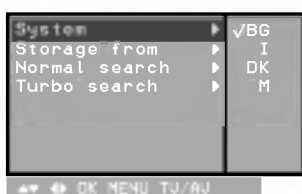

4. Appuyez sur le bouton ►. Sélectionnez **System** avec la touche ▲ / ▼. Sélectionner un système TV avec le bouton ▲ / ▼ dans le menu déroulant Système :
 - BG** : (Asie/Nouvelle Zélande/Moyen-Orient/Afrique/Australie)
 - I** : (Hong Kong/Afrique du Sud)
 - DK** : (Europe de l'Est/Chine/Afrique/Europe)
 - M** : (USA/Coree/Philippines)
5. Appuyez sur le bouton **OK** ou le bouton ◀.
6. Sélectionnez **Storage from** avec la touche ▲ / ▼.
7. Appuyez sur le bouton ►. Sélectionner le numéro du programme de début avec le bouton ◀ / ► ou avec les boutons NUMÉRO dans la commande MEMORISATION sous le menu déroulant. Pour un numéro à un chiffre, tapez d'abord un '0' (ou '00') ('05' (ou '005') pour 5).
8. Appuyez sur le bouton **OK**.
9. Sélectionnez **Normal** ou **turbo search** avec la touche ▲ / ▼.

Option : Et dans quelques modèles, uniquement vous pouvez sélectionner **Start**.

Remarque :

- a. **Turbo search** est encore plus rapide qu'une **Normal search** et dans les modèles, ils enregistreront automatiquement toutes les stations recevables.
- b. Si le signal mémorisé a une qualité de son médiocre, lancer de nouveau la recherche en utilisant le **Manual programme**.

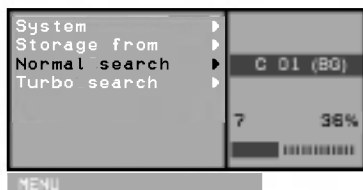

(Normale recherche)

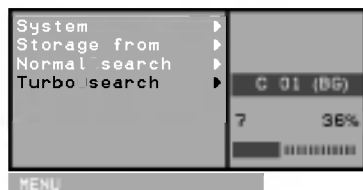

(Turbo recherche)

10. Lancez la programmation automatique en appuyant sur la touche ►. Toutes les chaînes qui peuvent être reçues sont mises en mémoire. Pour arrêter la programmation automatique, appuyez sur la touche **MENU**.

En fin de programmation automatique, le mode **Programme edit** apparaît à l'écran. Pour éditer le programme mémorisé, reportez-vous à la section 'Edition des programmes'.

11. Appuyez sur la touche **TV/AV** pour revenir sur l'image normale du téléviseur.



Emetteur Menu

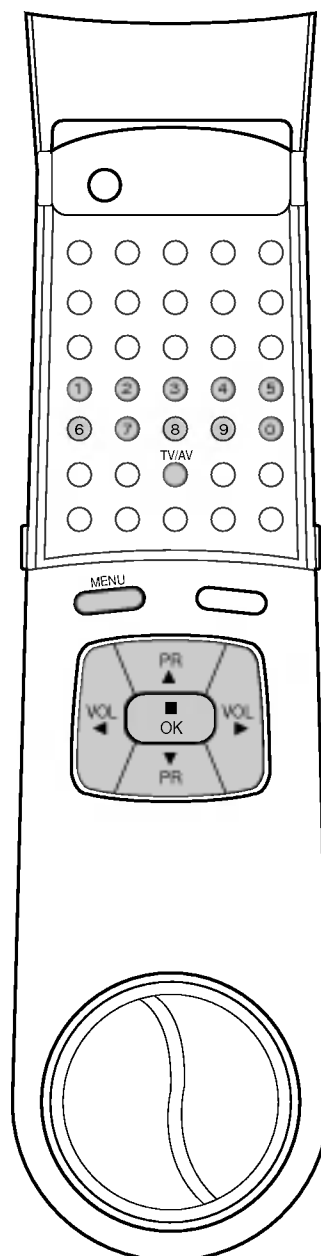

Mémorisation des chaînes

Emetteur
Menu

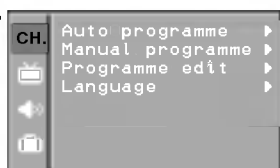

OK MENU TV/AV

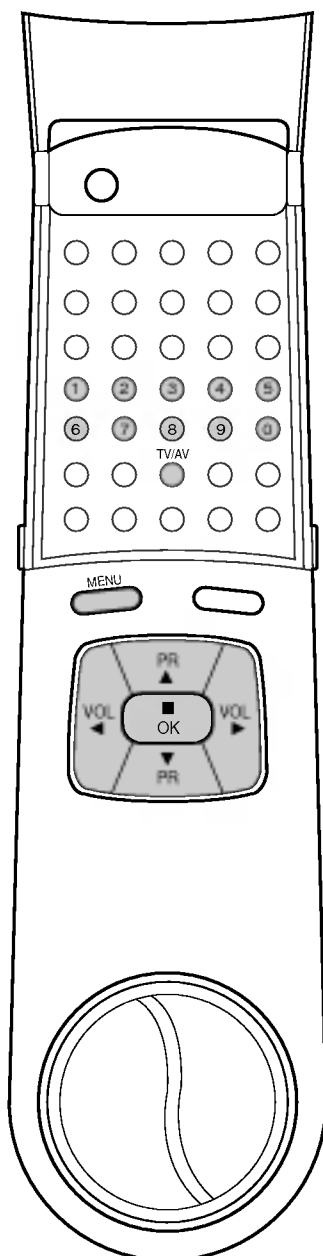

Programmation manuelle

Ce mode de programmation permet de rechercher manuellement les canaux et de leur affecter les numéros de votre choix. Vous pouvez aussi affecter à chaque numéro un nom de cinq lettres.

1. Appuyez plusieurs fois sur la touche **MENU** pour sélectionner le menu Emetteur.
2. Appuyez sur le bouton **▶** et sur le bouton **▲ / ▼** pour sélectionner **Manual programme**.
3. Appuyez sur la touche **▶** pour afficher le menu correspondant au mode **Manual programme**.

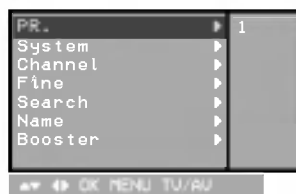

OK MENU TV/AV

4. Appuyez sur la touche **▲ / ▼** pour sélectionner **PR.**
5. Appuyez sur la touche **▶** pour sélectionner **PR.**. Sélectionner le numéro de programme désiré (0 à 99) avec le bouton **◀ / ▶** ou les boutons NUMERO dans le menu déroulant **Search**. Pour un numéro à un chiffre, tapez d'abord un '0' (ou '00') ('05' (ou '005') pour 5).
6. Appuyez sur le bouton **OK** ou le bouton **◀**.
7. Sélectionnez **System** avec la touche **▲ / ▼**.
8. Appuyez sur le bouton **▶**. Sélectionner un système TV avec le bouton **▲ / ▼** dans le menu déroulant Système ;
BG : (Asie/Nouvelle Zélande/Moyen-Orient/Afrique/Australie)
I : (Hong Kong/Afrique du Sud)
DK : (Europe de l'Est/Chine/Afrique/Europe)
M : (USA/Corée/Philippines)
9. Appuyez sur le bouton **OK** ou le bouton **◀**.
10. Appuyez sur la touche **▲ / ▼** pour sélectionner **Channel**.
11. Appuyez sur le bouton **▶**. Appuyez sur le bouton **▲ / ▼** pour sélectionner **V/UHF** ou **Cable** dans le menu déroulant **Channel**.
 Si possible, saisissez le numéro de canal directement avec les touches NUMEROTEES. Pour un numéro à un chiffre, tapez d'abord un '0' (ou '00') ('05' (ou '005') pour 5).
12. Appuyez sur le bouton **OK** ou le bouton **◀**.
13. Appuyez sur la touche **▲ / ▼** pour sélectionner **Search**.
14. Appuyez sur le bouton **▶**. Appuyez sur le bouton **◀ / ▶** pour lancer la recherche dans le menu déroulant **Search**. Celle-ci s'arrête dès qu'une chaîne est détectée.
15. Appuyez sur la touche **OK** pour le mémoriser. Le message **Stored** s'affiche.

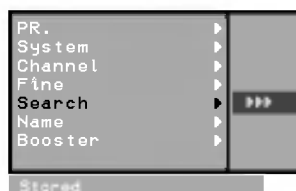

16. Pour programmer une autre station, répétez étapes 4 à 15.
17. Appuyez sur la touche **TV/AV** pour revenir sur l'image normale du téléviseur.

Mémorisation des chaînes

Affectation d'un nom à une chaîne

1. Répétez les étapes 1 à 3 de la 'Programmation manuelle'.
2. Appuyez sur la touche ▲ / ▼ pour sélectionner **Name**.
3. Appuyez sur la touche ►.
4. Appuyez sur le bouton ▲. Vous pouvez utiliser un espace, le signe +, -, un chiffre de 0 à 9 ou une lettre de l'alphabet, de A à Z.
Utilisez la touche ▼ pour faire défiler les caractères dans le sens inverse.
5. Passez à l'emplacement suivant avec la touche ◀ / ▶ et choisissez le second caractère. Procédez ainsi pour les autres caractères.
6. Appuyez sur le bouton **OK**.
7. Appuyez sur la touche **TV/AV** pour revenir sur l'image normale du téléviseur.



Emetteur
Menu

Amplificateur d'antenne

Quand l'interférence entre les programmes apparaissent, sélectionner **Booster** sur **Off**.

1. Répétez les étapes 1 à 3 de la 'Programmation manuelle'.
2. Appuyez sur la touche ▲ / ▼ pour sélectionner **Booster**.
3. Appuyez sur le bouton ►.
4. Appuyez sur le bouton ▲ / ▼ pour sélectionner **On** ou **Off** dans le menu déroulant **Booster**.
5. Appuyez sur le bouton **OK** ou le bouton ◀.
6. Appuyez sur la touche **TV/AV** pour revenir sur l'image normale du téléviseur.

Mise au point

Normalement vous n'aurez à utiliser cette fonction que si l'image est de mauvaise qualité.

1. Répétez les étapes 1 à 3 de la 'Programmation manuelle'.
2. Appuyez sur la touche ▲ / ▼ pour sélectionner **Fine**.
3. Appuyez sur le bouton ►.
4. Appuyez sur le bouton ◀ / ▶ pour accorder avec précision et obtenir ainsi la meilleure image et le meilleur son dans le menu déroulant **Fine**.

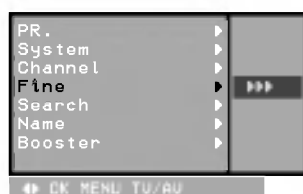

5. Appuyez sur le bouton **OK**.
6. Appuyez sur la touche **TV/AV** pour revenir sur l'image normale du téléviseur.
Quand vous avez procédé à une mise au point, le numéro du programme est affiché en jaune.

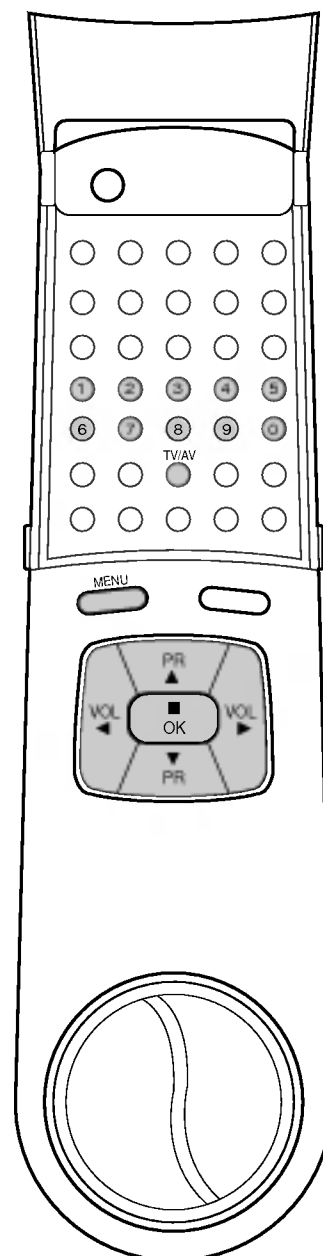

Mémorisation des chaînes

Emetteur
Menu

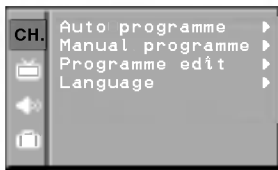

OK MENU TV/AV

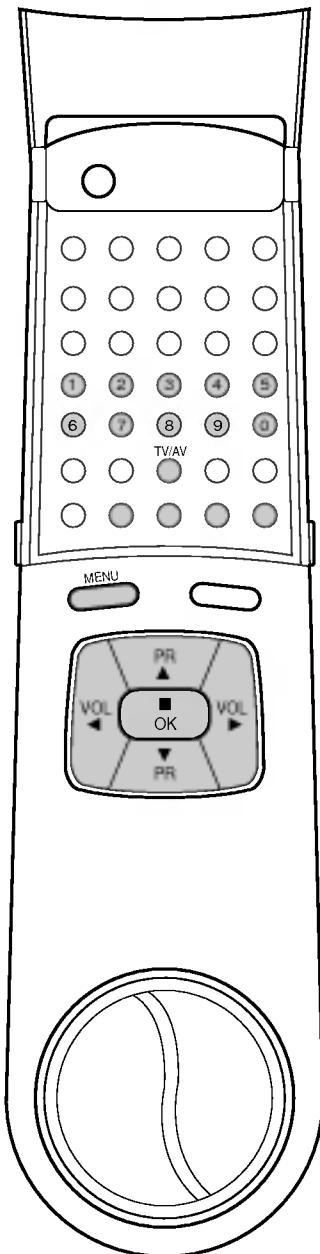

Edition des programmes

Cette fonction vous permet de supprimer ou de sauter les programmes mémorisés. Vous pouvez également déplacer des chaînes vers d'autres numéros de programmes ou effectuer une copie vers les numéros de programmes suivants.

1. Appuyez plusieurs fois sur la touche **MENU** pour sélectionner le menu Emetteur.
2. Appuyez sur le bouton **►** et sur le bouton **▲ / ▼** pour sélectionner **Programme edit**.
3. Appuyez sur la touche **►** pour afficher le menu correspondant au mode **Programme edit**.

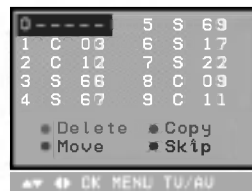

OK MENU TV/AV

Supprimer un programme

1. Sélectionnez le programme que vous voulez supprimer à l'aide de la touche **▲ / ▼** ou **◀ / ▶**.
2. Appuyez sur la touche **ROUGE** deux fois. Le programme sélectionné est supprimé et tous les programmes suivants sont avancés d'un rang dans la programmation.



MENU TV/AV

Copier un programme

1. Sélectionnez le programme que vous voulez copier à l'aide de la touche **▲ / ▼** ou **◀ / ▶**.
2. Appuyez sur la touche **VERTE**. Tous les programmes suivants sont avancés d'un rang dans la programmation, vers le numéro suivant dans la table.

Déplacer un programme

1. Sélectionnez le programme que vous voulez déplacer à l'aide de la touche **▲ / ▼** ou **◀ / ▶**.
2. Appuyez sur la touche **JAUNE**.
3. Déplacez le programme vers le numéro de programme souhaité, à l'aide de la touche **▲ / ▼** ou **◀ / ▶**.
4. Appuyez de nouveau sur la touche **JAUNE** pour désactiver cette fonction.

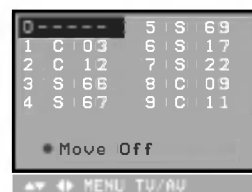

OK MENU TV/AV

Sauter un programme

1. Sélectionnez le programme que vous voulez sauter à l'aide de la touche **▲ / ▼** ou **◀ / ▶**.
2. Appuyez sur la touche **BLEU**. Le programme sauté devient bleu.
3. Appuyez de nouveau sur la touche **BLEU** pour libérer le programme sauté. Lorsqu'un numéro de programme est sauté, cela veut dire que vous ne pourrez pas le sélectionner en utilisant la touche **▲ / ▼** pendant le fonctionnement normal de la télévision. Si vous voulez trouver directement le programme sauté, saisissez le numéro de programme en utilisant les touches **NUMEROTEES** ou sélectionnez-le en menu 'Edition ou Table des programmes'.

Appuyez sur la touche **TV/AV** pour revenir sur l'image normale du téléviseur.

Mémorisation des chaînes

Table des programmes

Vous pouvez vérifier les programmes enregistrés en mémoire en affichant la table des programmes.

Affichage de la table des programmes

Appuyez sur la touche **LIST** pour afficher la table des programmes. La première page de la table des programmes s'affiche. Elle contient dix programmes.

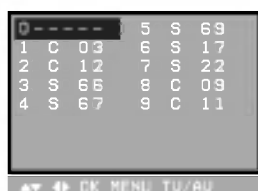

0	---	5	S	69
1	C 03	6	S	17
2	C 12	7	S	22
3	S 66	8	C	09
4	S 67	9	C	11

← → OK MENU TV/AV

Remarque :

- Certains numéros de programmes peuvent apparaître en bleu. Il s'agit des programmes que vous avez sautés en mode Ranger les programmes.
- Pour certains programmes, le numéro de canal figure sur la table des programmes : aucun nom de chaîne n'est attribué.

Sélection d'un programme dans la table

Sélectionnez le programme avec la touche ▲ / ▼ ou ◀ / ▶. Appuyez ensuite sur la touche **OK**. Le téléviseur affiche le programme sélectionné.

Pour faire défiler la table des programmes

La liste des programmes est composée de 10 (ou 20) pages et peut donc contenir jusqu'à 100 (ou 200) programmes. Pour passer d'une page à l'autre, utilisez la touche ▲ / ▼ ou ◀ / ▶.

Appuyez sur la touche **TV/AV** pour revenir sur l'image normale du téléviseur.

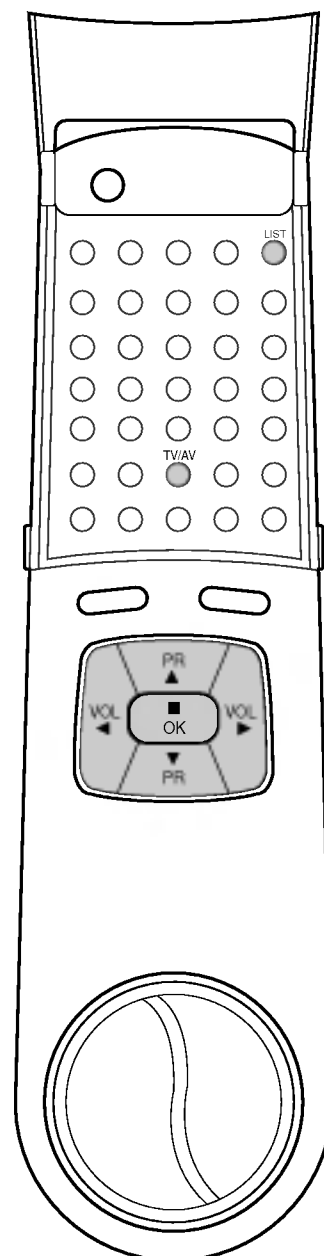

Réglage de l'image

Image Menu

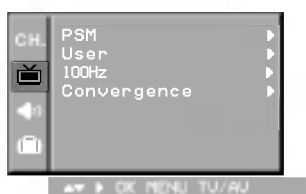

PSM (mémorisation des paramètres de l'image)

1. Sélectionnez le menu Image en appuyant plusieurs fois sur la touche **MENU**.
2. Appuyer sur le bouton **▶** et sur le bouton **▲ / ▼** pour sélectionner **PSM**.
3. Appuyer sur le bouton **▶** et sur le bouton **▲ / ▼** pour sélectionner un paramétrage d'image dans le menu déroulant **PSM**.



4. Appuyer sur le bouton **OK** ou le bouton **◀**.
5. Appuyez sur la touche **TV/AV** pour revenir sur l'image normale du téléviseur.

Réglage de l'image

Vous pouvez régler le contraste, la luminosité, l'intensité des couleurs, la netteté de l'image et la teinte (avec un mode NTSC) de l'image selon vos préférences.

1. Sélectionnez le menu Image en appuyant plusieurs fois sur la touche **MENU**.
2. Appuyer sur le bouton **▶** et sur le bouton **▲ / ▼** pour sélectionner **User**.
3. Appuyer sur le bouton **▶** et sur le bouton **▲ / ▼** pour sélectionner l'élément image désiré dans le menu déroulant **User**.

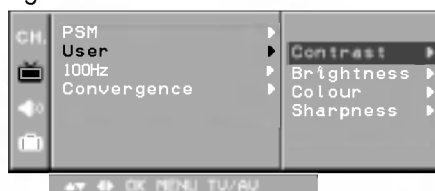

4. Appuyer sur le bouton **▶**.
5. Appuyer sur le bouton **◀ / ▶** pour procéder aux réglages appropriés dans chaque sous-menu.



Vous pouvez également sélectionner directement d'autres éléments

6. Appuyez sur la touche **OK** pour mettre le réglage en mémoire **User**.
7. Appuyez sur la touche **TV/AV** pour revenir sur l'image normale du téléviseur.

Mode 100 Hz

En mode AV, sélectionner la qualité d'image désirée en choisissant **model** ou **mode2**

1. Sélectionnez le menu Image en appuyant plusieurs fois sur la touche **MENU**.
2. Presser le bouton Flèche à droite puis flèche en haut et en bas pour sélectionner 100 Hz.
3. Presser le bouton flèche en haut et en bas pour sélectionner les réglages 100 Hz dans le menu.
4. Appuyer sur le bouton **OK** ou le bouton **◀**.
5. Appuyez sur la touche **TV/AV** pour revenir sur l'image normale du téléviseur.



Remarque:

- a. Ce mode fonctionne uniquement en mode AV et programme 0 de TV.
- b. Le mode 100 Hz ne convient pas à un signal NTSC.

Réglage de l'image

Convergence

Cette fonction vous permet d'ajuster la convergence de couleur de l'écran pendant la réception des signaux. Quand l'appareil est d'abord installé ou replacé, l'image peut être instable par l'image-fantôme avec trois couleurs (rouge, vert, bleu). Ce problème peut être résolu en ajustant la Convergence de couleur.

1. Sélectionnez le menu Image en appuyant plusieurs fois sur la touche **MENU**.
2. Appuyez sur le bouton **▶** et sur le bouton **▲ / ▼** pour sélectionner **Convergence**.
3. Appuyez sur la touche **▶** pour afficher le menu correspondant au mode **Convergence**.
Si l'affichage + sont instable par l'image-fantôme avec la trois couleurs, la convergence de couleur doit être ajustée.

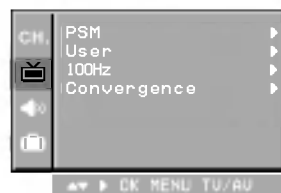

Image Menu



- Si l'affichage + est blanc, les réglages de convergence de couleur n'est pas nécessaire.
4. Appuyez sur la touche **OK** pour ajuster la convergence de couleur. **▲▼◀▶** d'affichage est choisi en rouge. Appuyez sur la touche à nouveau pour choisir **▲▼◀▶** d'affichage en bleu.
 5. Appuyez sur la touche **▲ / ▼ / ◀ / ▶** pour superposer l'affichage + (rouge ou bleu) au vert. L'affichage + est déplacé vers le gauche, droit, haut ou vers le bas par d'appuyer sur les touches **▲ / ▼ / ◀ / ▶**.
 6. Si l'affichage + en rouge et bleu sont superposés avec le vert, l'affichage + sera changé en jaune ou cyan.
 7. Appuyez sur la touche **TV/AV** pour revenir sur l'image normale du téléviseur.

Remarque : La convergence n'est pas utilisable dans le cas d'un signal TV.

Eye (en option)

Et dans quelques modèles, elle règle automatiquement l'image en fonction des conditions de luminosité environnantes. Ceci vous permet de profiter de l'image correspondant le plus à votre environnement.

Appuyez sur la touche **EYE** pour activer ou désactiver le mode Eye.

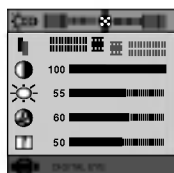

(Eye désactivée)

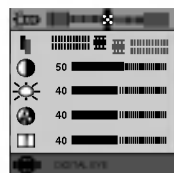

(Eye activée)

Lorsque la fonction est activée, l'image correspondant le plus aux conditions environnantes est réglée avec clignotement de **DIGITAL EYE**.

Remarque : Si vous appuyez sur la touche **TURBO PICTURE** lorsque la fonction Eye est activée, celle-ci est automatiquement désactivée.

Sélection de l'image turbo

Quand cette fonction est activée, l'image sera plus brillante et nette que l'image normale. Vous pouvez préférer l'image turbo à l'image normale. Appuyer plusieurs fois sur le bouton **TURBO PICTURE** pour activer ou désactiver la fonction.

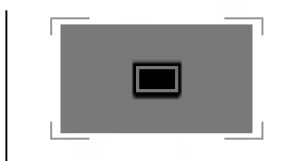

(Image turbo désactivée)

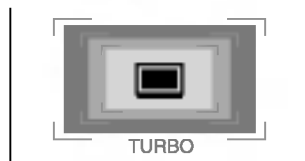

(Image turbo activée)

Remarque : Si vous appuyez sur la touche **EYE** lorsque la fonction Image turbo est activée, celle-ci est automatiquement désactivée.

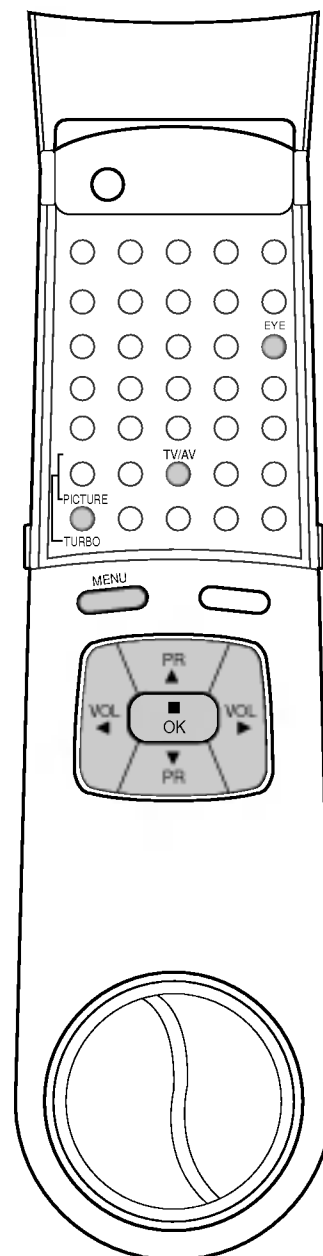

Réglage du son

Son
Menu



SSM (Mémorisation des paramètres du son)

Vous pouvez sélectionner votre réglage sonore préféré : Dolby Surround Prologic (PT-48/53A82 séries seulement), Dolby Virtuel, Musique, Cinema ou Sports , à votre convenance. Vous pouvez également régler Egaliseur.

1. Sélectionnez le menu Son en appuyant plusieurs fois sur la touche **MENU**.
2. Appuyer sur le bouton ► et sur le bouton ▲ / ▼ pour sélectionner **SSM**.
3. Appuyer sur le bouton ► et sur le bouton ▲ / ▼ pour sélectionner un paramétrage d'image dans le menu déroulant **SSM**.

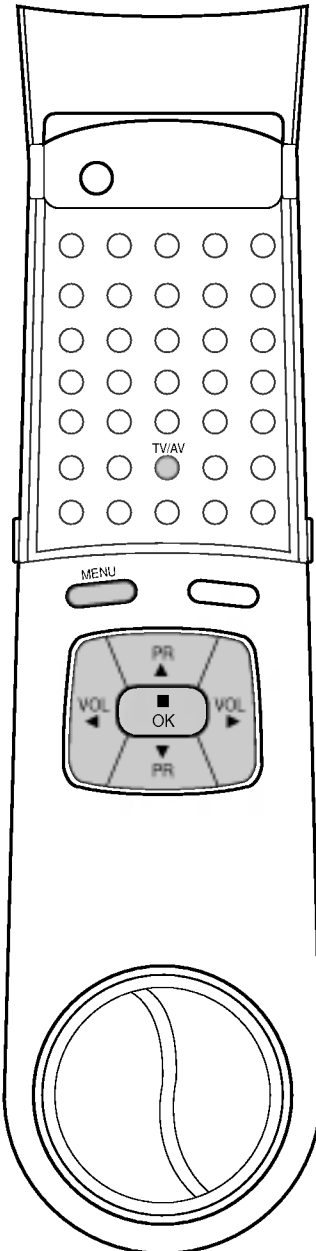

Dolby Surround Prologic (PT-48/53A82 séries seulement)

DSPL vous donne un son aux effets panoramiques. Il requiert 5 HP dont les fonctions sont :

VOIE CENTRALE : point d'ancrage du son, comme les dialogues de l'écran TV.

VOIE AVANT DROITE ET GAUCHE : Pour les informations stéréo.

VOIE SURROUND (non supporté) : pour les effets spéciaux créés par le canal surround.

INSTALLATION DES ENCEINTES (PT-48/53A82 séries seulement)

Avant de commencer, installer les voies avant gauche et droite et les voies surround. Voir la section 'Enceintes'.

OPERATION Pro Logic (PT-48/53A82 séries seulement)

Pour avoir le DSPL sur votre appareil, sélectionner **Dolby Pro Logic** dans le menu **SSM** du menu son. Le son surround sera mieux restitué si la source est encodé DOLBY SURROUND, sur un programme TV Menu, le son sort uniquement sur la voie centrale.

- a. Presser la touche ► dans **Dolby Pro Logic** pour faire apparaître le menu **Dolby Pro Logic**.
- b. Presser la touche ▲ / ▼, pour sélectionner le mode central puis presser la touche ►.



Presser la touche ▲ / ▼, pour sélectionner **Normal**, **Wide** ou **Phantom**.

Normal

Le son sort des voies gauches, droites, centrales et surround. Le son basse ne sort pas de la voie centrale, mais par la voie gauche et droite.

Wide

Le son sort des voies gauches, droites centrales et surround. La voie centrale couvre spécialement toute la gamme (des basses aux aigus).

Phantom

L'utilisation de ce mode convient si la voie centrale n'est pas installée. Le son sort par les voies droites, gauches et surround.

- c. Presser la touche ▲ / ▼, pour sélectionner l'enceinte puis pressez la touche ►.
- d. Choisir le niveau de son approprié avec la touche ◀ / ▶.
- e. Appuyer sur le bouton **OK** ou le bouton ◀.
- f. Pour retourner en mode TV normal, presser TV/AV.

Réglage du son

Dolby Virtuel

Dolby Virtuel vous permet d'obtenir des effets sonores panoramiques.

Réglage de la fréquence sonore

a. Appuyer sur le ► **User** pour afficher le sous-menu **User**.



◀▶ ◀▶ OK MENU TU/AV

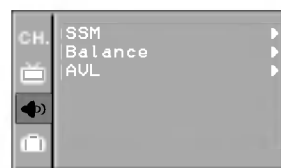

Son Menu

- Sélectionner la bande de fréquence en appuyant sur les touches ◀ / ▶.
- Régler le niveau du son (sur la fréquence sélectionnée précédemment) en appuyant sur les boutons ▲ / ▼.
- Appuyez sur la touche **OK** pour mettre le réglage en mémoire **User**.
L'information **Stored** apparaît.

Appuyez sur la touche **TV/AV** pour revenir sur l'image normale du téléviseur.

Réglage du son

Vous pouvez régler la balance ou l'AVL (réglage automatique de volume). L'AVL maintient automatiquement un niveau sonore égal, même si vous changez les programmes. Le son Turbo crée un son surround, identique à celui d'une salle de concert.

- Sélectionnez le menu Son en appuyant plusieurs fois sur la touche **MENU**.
- Appuyer sur le bouton ► et sur le bouton ▲ / ▼ pour sélectionner l'élément son désiré : **Balance** ou **AVL**.
- Réaliser le réglage désiré avec le bouton ◀ / ▶ , ▲ / ▼ ou **OK** dans chaque menu déroulant.



- Appuyer sur le bouton **OK**.
- Appuyez sur la touche **TV/AV** pour revenir sur l'image normale du téléviseur.

Remarque (PT-48/53A82 séries seulement):

- En mode de **Dolby Pro Logic**, **AVL** n'est pas disponible.
- Si vous sélectionnez le code **Dolby Pro Logic**, **Treble** et **Bass** peuvent être ajustés, à la place de la **Balance** et **AVL**.

Sélection du son turbo

Quand cette fonction est activée, le son sera plus amplifié que le son normal. Vous pouvez préférer le son turbo au son normal. Appuyer plusieurs fois sur le bouton **TURBO SOUND** pour activer ou désactiver la fonction.



(Son turbo désactivée)

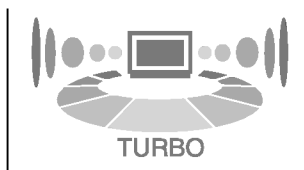

(Son turbo activée)

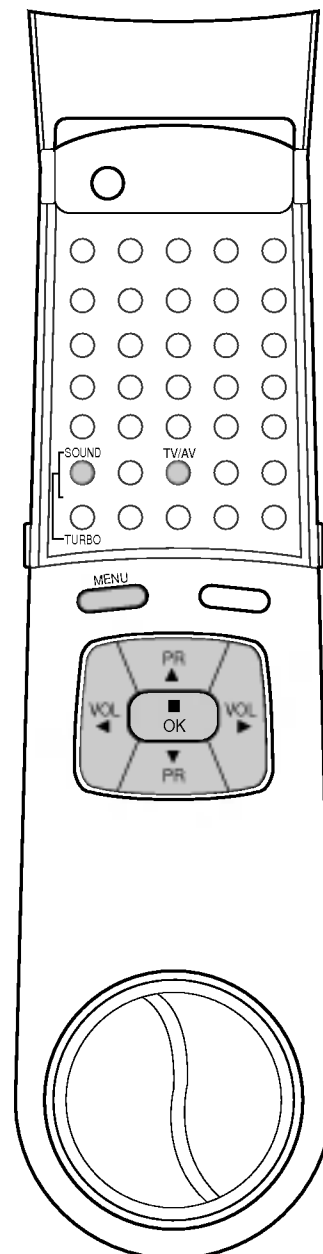

Remarque: Le Turbo Sound ne convient pas aux modes **Dolby Pro Logic** et **Dolby Virtual**.

Réglage du son

Sélection de la sortie audio

En mode AV, vous pouvez diriger la sortie son vers le haut-parleur droit ou gauche.

Pour sélectionner la sortie audio, appuyez une ou plusieurs fois sur la touche **I/II**.

L+R : Le signal audio de l'entrée audio L sort sur le haut-parleur gauche, le signal audio de l'entrée R sur le haut-parleur droit.

L+L : Le signal audio de l'entrée audio L sort sur les haut-parleurs droit et gauche.

R+R : Le signal audio de l'entrée audio R sort sur les haut-parleurs droit et gauche.

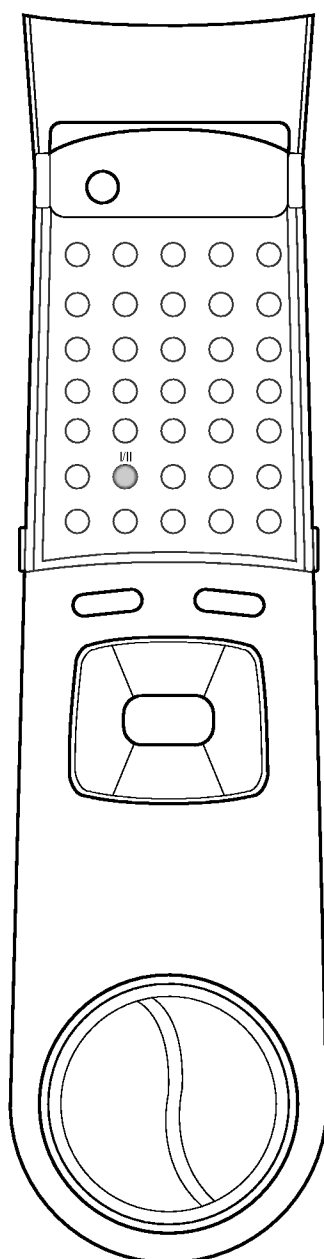

Réception Stéréo/Bilingue

Lorsqu'un programme est sélectionné, les paramètres son apparaissent sur l'écran, après la disparition des informations relatives au numéro de programme et un nom à une chaîne.

Diffusion	Affichage écran (OSD)
Mono	MONO
Stéréo	STEREO
Dual (bilingue)	DUAL I

Sélection du son mono

Si le signal stéréo est faible, l'émission sera meilleure en mono. Pour passer en mono, appuyez sur la touche **I/II**. Pour repasser en stéréo, appuyez sur la touche **I/II**.

Sélection de la langue pour les émissions bilingues

Si une émission est diffusée en deux langues, vous pouvez sélectionner **DUAL I**, **DUAL II** ou **DUAL I+II** en appuyant une ou plusieurs fois sur la touche **I/II**.

DUAL I permet de retransmettre la langue originale sur les haut-parleurs.

DUAL II permet de retransmettre la langue du doublage sur les haut-parleurs.

DUAL I+II permet de retransmettre une langue sur chaque haut-parleur.

Réception NICAM (en option)

Votre magnéto est équipé d'un décodeur de son numérique, qui vous permet de recevoir un son numérique NICAM (Near Instantaneous Compressed Audio Multiplexing) d'excellente qualité.

La sortie audio peut être sélectionnée en fonction du type d'émission reçue avec la touche **I/II**.

1. Lorsque vous recevez un son NICAM mono, sélectionnez **NICAM MONO** ou MONO.
2. Lorsque vous recevez un son NICAM stéréo, sélectionnez **NICAM STEREO** ou MONO. Si le signal stéréo est mauvais, passez en mono.
3. Lorsque vous recevez un son NICAM dual (bilingue), sélectionnez **NICAM DUAL I**, **NICAM DUAL II**, **NICAM DUAL I+II** ou **MONO**. Si vous sélectionnez mono, le message **MONO** apparaît sur l'écran.

Autres fonctions

Modes TV et AV

Ce téléviseur peut être réglé en mode TV ou audio/vidéo (AV). Le mode audio/vidéo sert lorsqu'un magnétoscope (VCR) ou un autre appareil est raccordé au téléviseur.

Remarque : Lorsqu'un magnétoscope est raccordé à la prise de l'antenne, le téléviseur est utilisé en mode TV. Reportez-vous à la section 'Branchements externes'.

1. Appuyez plusieurs fois sur la touche **MENU** pour sélectionner le menu Spécial.
2. Appuyez sur le bouton ► et sur le bouton ▲ / ▼ pour sélectionner **Input**.
3. Appuyez sur le bouton ► et sur le bouton ▲ / ▼ pour sélectionner **TV, AV1, AV2, AV3, AV4** (en option), **COMPONENT1** ou **COMPONENT2** dans le menu déroulant **Input**.



AV1 : le magnétoscope est raccordé aux prises **AV 1** du téléviseur.
AV2 : le magnétoscope est raccordé aux prises **AV 2** du téléviseur.
AV3 : le magnétoscope est raccordé aux prises **AV 3** du téléviseur.
AV4 : magnétoscope raccordé à la prise Scart Euro du téléviseur. (en option)

COMPONENT1 : COMPOSANT raccordé aux prises **COMPONENT1 INPUT** sur l'appareil.

COMPONENT2 : COMPOSANT raccordé aux prises **COMPONENT2 INPUT** sur l'appareil.

4. Appuyez sur la touche **TV/AV** pour revenir sur l'image normale du téléviseur.

Vous pouvez également sélectionner le mode TV ou AV avec la touche **TV/AV**.

Pour revenir en mode TV depuis le mode AV, appuyez sur les touches ▲ / ▼ ou NUMEROTEES.

Commutation AV automatique (en option)

Si votre magnétoscope est équipé d'une fiche péritélévision, votre téléviseur pourra passer automatiquement en mode de réception **AV 4** (dépendant de la prise sur laquelle vous auriez précédemment connecté votre magnétoscope) lorsque vous utiliserez la fonction lecture du magnétoscope. Si vous souhaitez quitter momentanément le mode de réception Magnétoscope au profit du mode réception antenne appuyez sur les touches ▲ / ▼ ou sur les numéros de chaînes. Appuyez sur la touche **TV/AV** pour retourner en mode AV.

Verrouillage de sécurité pour les enfants

Le téléviseur peut être réglé de manière à ce que la télécommande soit indispensable pour contrôler ses différentes fonctions. Cela permet d'interdire éventuellement l'utilisation du téléviseur.

1. Appuyez plusieurs fois sur la touche **MENU** pour sélectionner le menu Spécial.
2. Appuyez sur le bouton ► et sur le bouton ▲ / ▼ pour sélectionner **Child lock**.
3. Appuyez sur le bouton ► et sur le bouton ▲ / ▼ pour sélectionner **On** ou **Off** dans le menu déroulant **Child lock**. Appuyez sur la touche **TV/AV** pour revenir sur l'image normale du téléviseur.

Lorsque le verrouillage est activé, toute pression sur les touches de la face avant du téléviseur provoque l'affichage du message **Child lock on**.

Remarque : L'information **Child lock on** n'apparaît pas à l'écran lorsqu'une touche est pressée sur la façade du téléviseur pendant l'affichage des menus.



Spécial
Menu

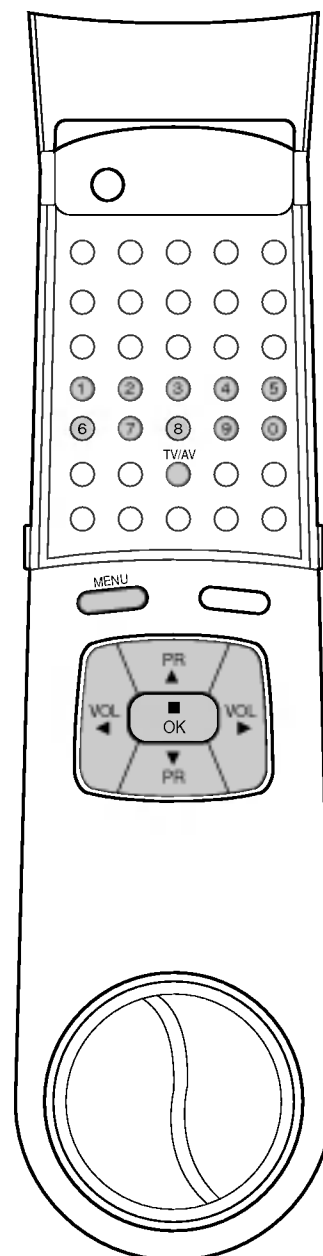

Autres fonctions

Spécial Menu

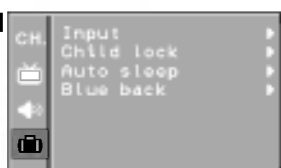

OK MENU TV/AV

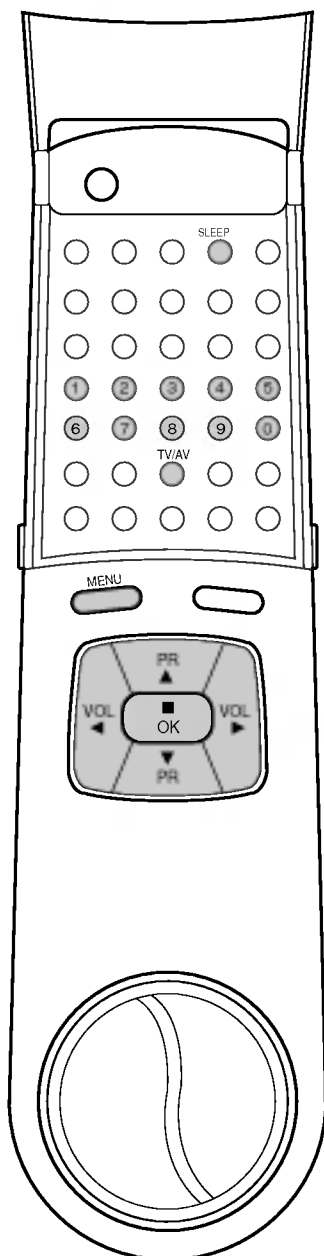

Mise en veille automatique

Si vous sélectionnez **On** dans le menu déroulant **Auto sleep**, l'appareil se commutera automatiquement en mode attente pendant environ dix minutes, après un arrêt de l'émission de la station TV ou l'absence de signal.

1. Appuyez plusieurs fois sur la touche **MENU** pour sélectionner le menu Spécial.
2. Appuyer sur le bouton ► et sur le bouton ▲ / ▼ pour sélectionner **Auto sleep**.
3. Appuyer sur le bouton ► et sur le bouton ▲ / ▼ pour sélectionner **On** ou **Off** dans le menu déroulant **Auto sleep**.
4. Appuyez sur la touche **TV/AV** pour revenir sur l'image normale du téléviseur.

Fond bleu (en option)

Si vous sélectionnez **On** dans le menu déroulant **Blue back**, le fond bleu apparaît à l'écran, en absence de signal ou en présence d'un signal faible.

1. Appuyez plusieurs fois sur la touche **MENU** pour sélectionner le menu Spécial.
2. Appuyer sur le bouton ► et sur le bouton ▲ / ▼ pour sélectionner **Blue back**.
3. Appuyer sur le bouton ► et sur le bouton ▲ / ▼ pour sélectionner **On** ou **Off** dans le menu déroulant **Blue back**.
4. Appuyez sur la touche **TV/AV** pour revenir sur l'image normale du téléviseur.

Remarque : Le fond bleu apparaît automatiquement à l'écran, en absence de signal en mode AV, même si le mode FOND BLEU est sélectionné sur ARRÊT.

Mise en veille

Vous n'avez plus à vous soucier d'éteindre le poste avant d'aller vous coucher. Cette fonction vous permet de mettre automatiquement le téléviseur en mode veille après un certain délai.

En appuyant sur la touche **SLEEP** plusieurs fois de suite ou de manière continue, choisissez un délai (en minutes). L'écran affiche ⌚ 0, puis, dans l'ordre, **10, 20, 30, 60, 90, 120, 180** et **240**. Le compte à rebours est lancé dès la fin du réglage.

Remarque :

- a. Pour visionner le temps de veille restant, appuyez sur le bouton **SLEEP** une fois.
- b. Pour annuler le temps de veille, appuyez plusieurs fois sur le bouton **SLEEP** jusqu'à ce que l'affichage ⌚ 0 apparaisse.
- c. Si vous éteignez l'appareil, le paramètre sélectionné est annulé.

Télétexte (en option)

La fonction Télétexte (ou Texte TOP) est disponible en option. Par conséquent, seuls les postes sur lesquels le système Télétexte a été installé peuvent recevoir les émissions télétexte en utilisant les touches correspondantes.

Le télétexte est un service gratuit diffusé par la plupart des chaînes de télévision. Il propose des informations de dernière minute concernant les actualités, la météo, les programmes TV, les valeurs de la bourse, ainsi que de nombreux autres sujets.

Le décodeur télétexte de ce téléviseur est compatible avec les systèmes SIMPLE, TOP et FASTEXT. Un télétexte SIMPLE (standard) contient un certain nombre de pages, que l'on peut sélectionner en tapant directement le numéro correspondant. TOP (Table Of Page) et FASTEXT offrent des méthodes de sélection de page plus modernes, vous permettant d'afficher une page sans connaître son numéro.

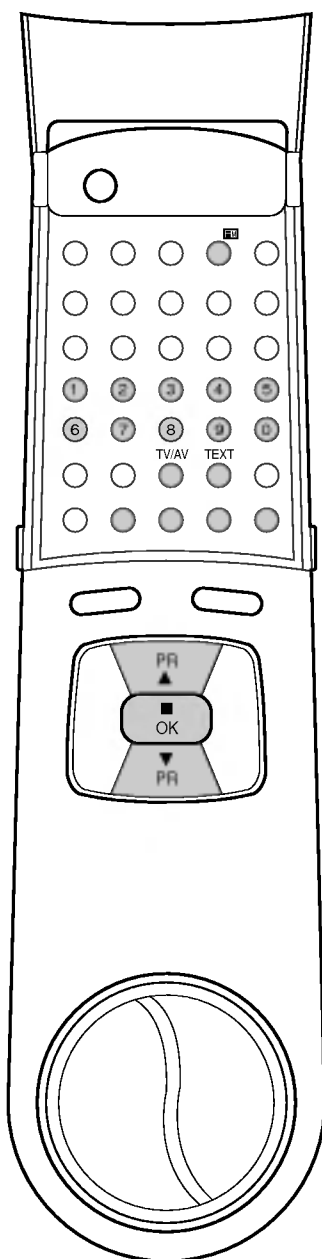

Pour activer/désactiver le télétexte

Pour activer le télétexte, appuyez sur la touche **TEXT**.

La première page ou la dernière page sélectionnée s'affiche. Le décodeur de télétexte sélectionne le mode télétexte retransmis par la station.

Deux numéros de page, le nom de la chaîne, la date et l'heure sont maintenant affichés sur la première ligne de l'écran. Le premier numéro de page indique votre sélection, tandis que le second indique le numéro de la page actuellement affichée.

Pour désactiver le télétexte, appuyez sur la touche **TEXT** ou **TV/AV**. Le téléviseur réaffiche le mode précédent.

Texte SIMPLE

Sélection des pages

1. Tapez les trois chiffres correspondant au numéro de la page avec les touches NUMEROTEES.
Si vous tapez un mauvais chiffre, complétez le numéro erroné et recommencez, afin de sélectionner le numéro correct.
2. Pour sélectionner la page précédente ou la page suivante, vous pouvez utiliser la touche ▲ / ▼.

Programmation des touches de couleur en mode LIST

Pour passer en mode LIST lorsque le téléviseur est en SIMPLE, TOP ou FASTEXT, appuyez sur la touche .

Vous avez la possibilité de programmer quatre numéros de page de votre choix en leur affectant une couleur. Pour les sélectionner, il vous suffira d'appuyer sur la touche de couleur correspondante.

1. Appuyez sur un bouton coloré.
2. Sélectionnez la page que vous voulez programmer en lui affectant une couleur.
3. Appuyez sur la touche **OK**. Alors la page choisie est enregistrée comme numéro de page choisi avec clignoter une fois. Cette même touche vous permettra dorénavant de sélectionner la page.
4. Les trois autres touches colorées peuvent être programmées de la même manière.

Télétexte (en option)

Texte TOP (en option)

Le guide utilisateur situé en haut de l'écran affiche quatre zones colorées en rouge, vert, jaune et bleu. La zone jaune désigne le groupe suivant, la zone bleue le bloc suivant.

Sélection des groupes/blocs/pages

1. La touche BLEU permet de passer d'un bloc au suivant.
2. La touche JAUNE permet de passer au groupe suivant (avec fin de page automatique au bloc suivant).
3. La touche VERTE permet d'afficher la page suivante (avec fin de page automatique au groupe suivant). Vous pouvez également utiliser la touche ▲.
4. La touche ROUGE permet de revenir en arrière. Vous pouvez également utiliser la touche ▼.

Sélection directe des pages

En mode TOP, comme en mode SIMPLE, vous pouvez sélectionner une page télétexte en tapant les trois chiffres correspondant à son numéro avec les touches NUMEROTEES.

FASTEXT

Les pages télétexte sont codées en fonction des cases colorées figurant en bas de l'écran. Pour sélectionner une page, il suffit d'appuyer sur la touche de couleur correspondante.

Sélection des pages

1. Sélectionnez la page d'index en appuyant sur la touche .
2. Vous pouvez sélectionner les pages codées en fonction des cases colorées en appuyant sur la touche de couleur correspondante.
3. En mode FASTEXT, comme en mode SIMPLE, vous pouvez sélectionner une page télétexte en tapant les trois chiffres correspondant à son numéro avec les touches NUMEROTEES.
4. Pour sélectionner la page précédente ou la page suivante, utilisez la touche ▲ / ▼.

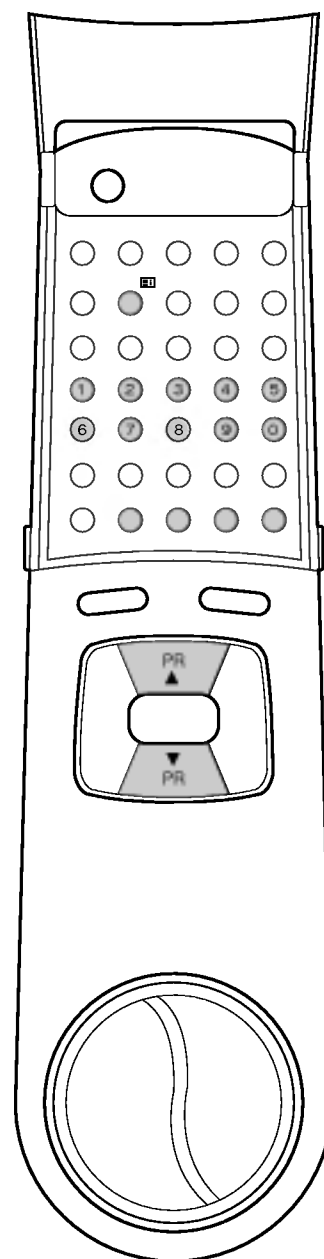

Télétexte (en option)

Fonctions télétexte spéciales

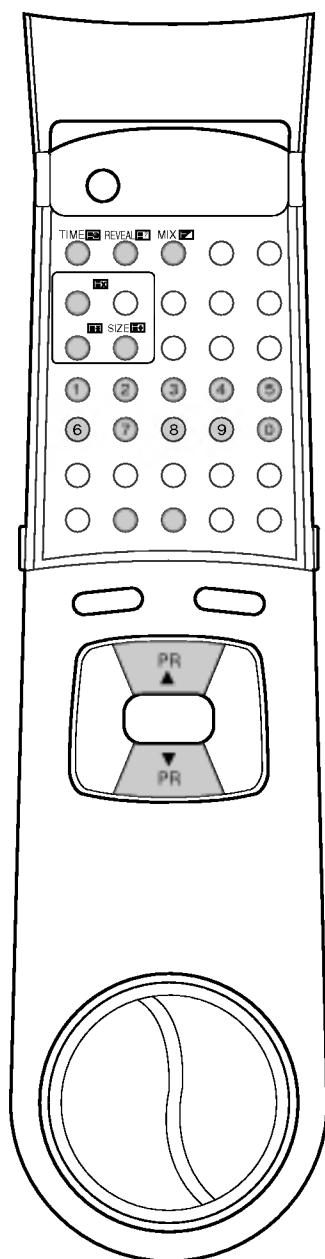

- ☰?** **INFORMATIONS CACHEES**
Certaines pages contiennent des informations cachées (solutions de devinettes ou d'énigmes, par exemple). Une simple pression sur la touche permet d'afficher les informations cachées.
Une seconde pression cache à nouveau les informations.
- ☰↕** **SIZE (TAILLE)**
Cette fonction permet de doubler la taille des lettres à l'écran.
Une simple pression sur la touche agrandit la moitié supérieure de la page.
Une deuxième pression agrandit la moitié inférieure de la page.
Une troisième pression restaure l'affichage initial.
- ☰EX** **MISE A JOUR**
Cette fonction permet d'afficher l'image TV, pendant la recherche d'une page télétexte. Le symbole (☰EX) apparaît alors dans le coin supérieur gauche de l'écran. Lorsque la page mise à jour est disponible, le symbole (☰EX) est remplacé par le numéro de la page.
Appuyez sur cette touche pour visualiser la page de télétexte mise à jour.
- ☰⏹** **HOLD (STILL)**
Interrompt le défilement automatique des pages pour les pages télétexte comprenant plusieurs pages écran. Le nombre de pages écran et le numéro de celle qui est actuellement affichée apparaît normalement au-dessous de l'heure. Lorsque vous appuyez sur cette touche, le symbole stop apparaît dans le coin supérieur gauche de l'image et le défilement automatique des pages écran est bloqué.
Une nouvelle pression permet de relancer le défilement.
- ☰TV** **MIX**
Les pages télétexte apparaissent en surimpression sur l'image TV.
Pour faire disparaître l'image TV, appuyez sur cette touche.
Remarque : Vous pouvez passer en mode surimpression (MIX) uniquement lorsque le teletext est en plein écran.
- ☰🕒** **TIME**
Pour afficher l'heure en haut à droite de l'écran pendant la retransmission d'un programme de télévision. Pour la faire disparaître, appuyez sur la touche. En mode télétexte, pressez le bouton pour sélectionner un numéro de sous-page. Le numéro de sous-page est affiché en bas de l'écran. Pour garder ou changer la sous-page, presser les boutons Rouge/Vert ou ▲ / ▼. Presser encore pour quitter la fonction.

Branchements externes

Vous pouvez raccorder à votre téléviseur d'autres appareils externes (magnétoscopes, caméscopes, etc.). Le matériel représenté peut être quelque peu différent de votre téléviseur.

Via la prise de l'antenne

1. Raccordez la sortie RF du magnétoscope à la prise d'antenne située à l'arrière du téléviseur.
2. Raccordez le câble de l'antenne à l'entrée RF du magnétoscope.
3. Affectez au canal vidéo de votre magnétoscope le numéro de programme de votre choix, en suivant la procédure décrite dans la section 'Programmation manuelle'.
4. Sélectionnez le numéro de programme affecté au canal vidéo.
5. Appuyez sur la touche de lecture (**PLAY**) du magnétoscope.

Prises entrée / sortie Audio / Vidéo (en option)

1. Raccordez les prises de sortie audio et vidéo du magnétoscope aux prises d'entrée audio/vidéo du téléviseur et les prises d'entrée du magnétoscope aux prises de sortie du téléviseur.
2. Appuyez sur la touche **TV/AV** pour sélectionner **AV 1**, **AV 2** ou **AV 3** si les prises AV du téléviseur sont raccordées au magnétoscope.
3. Appuyez sur la touche de lecture (**PLAY**) du magnétoscope. L'image lue sur le magnétoscope apparaît sur l'écran.

Vous pouvez également enregistrer sur bande vidéo des émissions reçues par votre téléviseur.

Remarque : Si votre magnétoscope ne dispose que d'une sortie mono, vous devrez connecter ce dernier à la prise **AUDIO L/MONO** gauche du téléviseur.

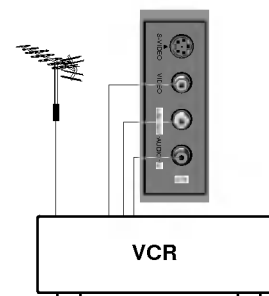
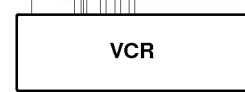
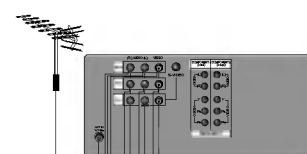
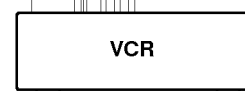
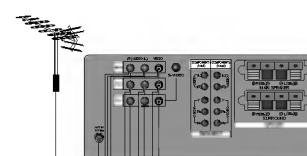
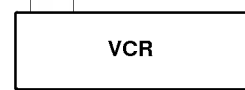
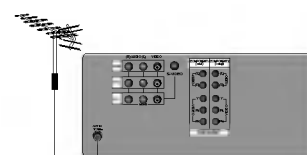
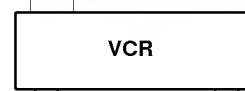
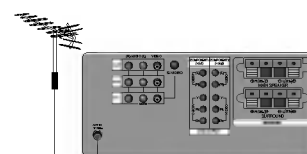

Branchements externes

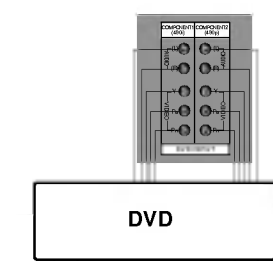
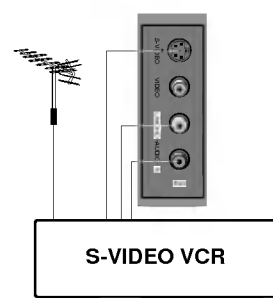
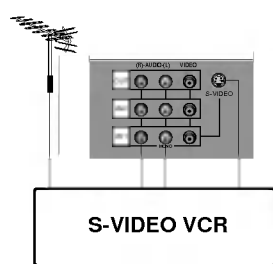
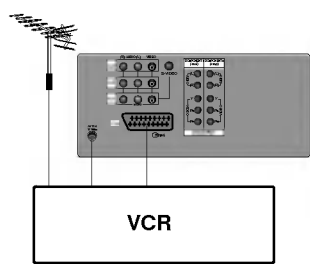
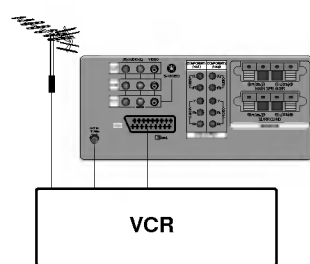

Via la prise Péritel (en option)

1. Raccordez la prise Péritel du magnétoscope au connecteur Péritel à l'arrière du téléviseur.
2. Appuyez sur la touche de lecture (**PLAY**) du magnétoscope. Si votre magnétoscope émet un signal de commande, le téléviseur passe automatiquement en mode **AV 4**. Si vous souhaitez quitter momentanément le mode de réception Magnétoscope au profit du mode réception antenne appuyez sur les touches ▲ / ▼ ou sur les numéros de chaînes.

Sinon, appuyez sur la touche **TV/AV** de la télécommande pour sélectionner **AV 4**. L'image lue sur le magnétoscope apparaît sur l'écran.

Vous pouvez également enregistrer sur cassette vidéo les programmes reçus par le téléviseur avec les prises de sortie audio et vidéo.

Remarque : Signal de type RVB, les signaux rouge, bleu et vert sont seulement en Péritel 1 en AV1. Ces signaux sont transmis par exemple, avec un décodeur, console ou CD de photo.

Prises d'entrée S-Vidéo/Audio (S-AV) (en option)

Lorsque vous raccordez un magnétoscope S-VIDEO à la prise **S-VIDEO**, la qualité de l'image est nettement améliorée.

1. Raccordez la prise S-VIDEO du magnétoscope à la prise **S-VIDEO** du téléviseur.
2. Raccordez le câble audio depuis le magnétoscope S-VIDEO jusqu'aux prises **AUDIO** du téléviseur.
3. Sélectionnez **AV 1** ou **AV 3** en appuyant à plusieurs reprises sur la touche **TV/AV**.
4. Appuyez sur la touche **PLAY** du magnétoscope. L'image de lecture du magnétoscope s'affiche sur l'écran.

Remarque: Si **S-VIDEO** et **VIDEO** ont été reliés au magnétoscope de S-VHS VCR simultanément, seulement **S-VIDEO** peut être relié.

Prises d'entrée COMPOSANT (en option)

1. Connecter les sorties COMPONENT du DVD (Y Cb Cr, Y Pb Pr, Y B-Y R-Y or Y PB PR) sur les entrées **COMPONENT 1 (480i)/COMPONENT 2 (480p)** (Y PB PR) de l'appareil.
2. Connecter les câbles audio COMPONENT aux entrées audio **COMPONENT 1 (480i)/COMPONENT 2 (480p) AUDIO** de l'appareil.
3. Appuyer sur le bouton **TV/AV** pour sélectionner **COMPONENT 1** ou **COMPONENT 2**.
4. Appuyez sur le bouton **PLAY** sur le COMPOSANT. L'image COMPOSANTE de playback apparaît sur l'écran.

Remarque:

- a. L'entrée sonore de DVD peut être sortie, mais l'entrée visuelle de DVD ne peut pas être sortie. Même lorsque l'entrée visuelle de DVD peut être sortie, vous aurez seulement l'image noire et blanche.
- b. Seulement **COMPONENT 2 (480p)** peut recevoir une fréquence verticale (60Hz) signal progressif. Si l'image est mauvaise en entrée **COMPONENT 2 (480p)**, veuillez connecter votre DVD sur l'entrée **COMPONENT 1 (480i)**.

Branchements externes

Prise d'enceintes (en option) (PT-48/53A82 séries seulement)

Vous pouvez avoir un effet DOLBY pro logic surround en connectant les 4 enceintes sur les prises enceintes à l'arrière de l'appareil. Pour obtenir tout l'avantage de DOLBY PRO LOGIC SURROUND, placer les hauts parleurs droite et gauche (fournis) en place de vous et les enceintes surround (non-fournis) à vos coté à, a peu près 1 mètre au dessus de la tête.

Connexion des voies gauche/droite avant

Connecter les haut parleurs droite et gauche aux prises d'enceintes principale sur le panneau de derrière de la télé ou est indiqué rouge (+) et noir(-) masse.

Connexion des voies surround

Connecter les enceintes surround au bornier surround sur le panneau arrière du TV comme indiqué en rouge (+) en noir(-) masse.

Remarque :

- Lors de la connexion des enceintes extérieures, respecter les polarités, le bornier rouge doit se connecter au fil rouge (+) et le bornier noir au fil noir (-).
- Si vous connectez d'autres enceintes sur les sorties surround, elles doivent avoir une impédance de 8 ohm et une puissance supérieure à 25 W (max) en sortie.

