

CONTENU

DÉSIGNATION DES PARTS.....	44
MOUVEMENT ET TRANSPORT	45
MISE A LA TERRE	45
INSTALLATION	46
IMPORTANTES MESURES DE SÉCURITÉ.....	47-49
COMMENT UTILISER.....	50-51
STOCKAGE DES ALIMENTS.....	52-53
DÉMONTAGE ET REMPLACEMENT DES PIÈCES	54
NETTOYAGE DU RÉFRIGÉRATEUR.....	55
POUR INVERSER LES PORTES (EN OPTION).....	56-57
EST-CE QUE LE RÉFRIGÉRATEUR EST TOMBÉ EN PANNE?.....	58
CE N'EST PAS FONCTION DÉFECTUEUSE	59
ACCESSOIRES.....	60

DÉ SIGNATION DES PARTS

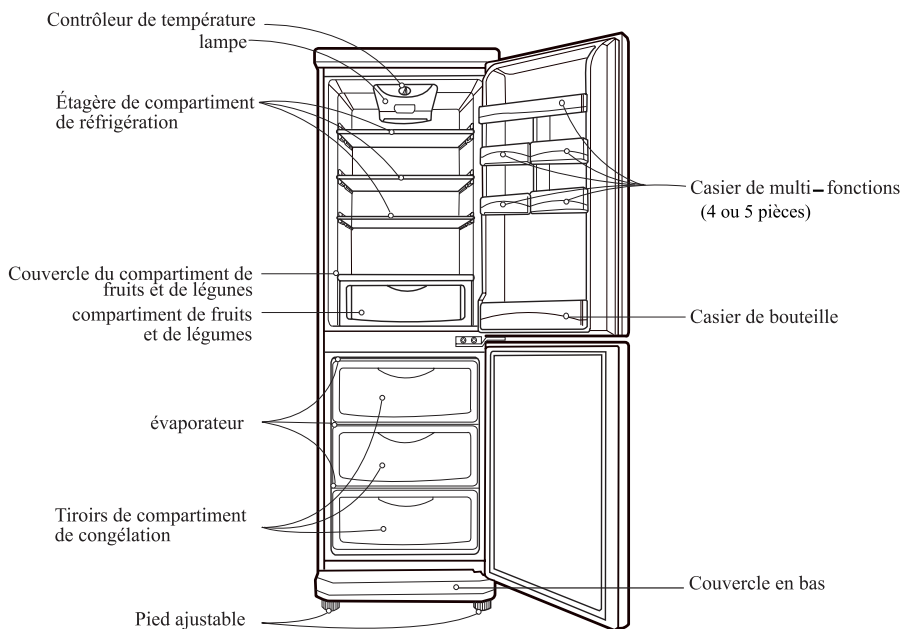

Note: cette figure est un croquis, c'est peut-être un peu différent avec le modèle réel.

MOUVEMENT ET TRANSPORT

● Avant transport

1. sortez les aliments dans le réfrigérateur, fixez les casiers fragiles avec ruban scotch.
2. selon la direction de , serrez le pied réglable.

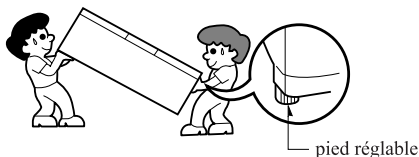

● Pendant transport

1. tenez serrement le pied réglable en bas de réfrigérateur ou la poignée arrière en haut.
2. lors de transport, le réfrigérateur ne peut pas être incliné.
3. Lorsque le réfrigérateur est transporté au lieu distant, le réfrigérateur doit être mis verticalement sur le véhicule. (sinon, il va tomber en panne)

Note: avant le transport, serrez le pied réglable selon la direction de , si vous ne faites pas comme Ça, le plancher va être éraflé ou bloqué par le pied.

MISE A LA TERRE

Remarque :

1. Le câble de mise à la terre de cet appareil électrique a été connecté à la prise d'alimentation, veuillez ne pas modifier la prise d'alimentation vous-même.
2. Branchez votre réfrigérateur à une prise murale 230V standard, assurez-vous que la prise murale est correctement mise à la terre.
3. Si vous recevez un choc électrique en touchant votre réfrigérateur, vous devez immédiatement cesser de l'utiliser et contacter sur le champ le service de réparation précisé ou le revendeur de ce produit.

ACCESSIBILITE DE LA PRISE DE COURANT

Le réfrigérateur-congélateur doit être positionné de telle sorte que la prise de courant soit facilement accessible pour une déconnexion rapide en cas d'accident.

REPLACEMENT DU CORDON D'ALIMENTATION

Si le cordon d'alimentation est endommagé, il doit être remplacé par un cordon ou un ensemble spécifique provenant du fabricant ou de son service après-vente.

INSTALLATION

• Installer sur la surface et plat

- Installation instable est la cause principale de vibration et de bruit.
- Lorsque l'installation de réfrigérateur est instable . Il peut être stabilisé en réglant les pieds.
- Soulever légèrement la part de devant de réfrigérateur que vous pussiez fermer la porte facilement.
- Lors de l'installation de réfrigérateur sur le tapis ou plancher,mettre un mat solide sous le réfrigérateur , sinon, la couleur de la basse va changer à cause de la chaleur.

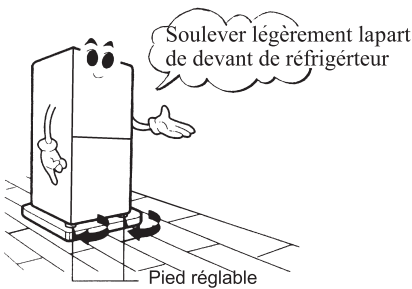

• Garder une distance convenable entre le mur et le réfrigérateur.

- Pour garantir une bonne circulation de l'air autour du réfrigérateur, veuillez aménager suffisamment d'espace des deux côtés comme au-dessus de l'appareil et conserver un intervalle de 5 cm entre l'arrière de l'unité et le mur.
- un petit intervalle entre le mur et le réfrigérateur peut limiter la radiation calorifique .Réduire la capacité de réfrigération et augmenter la consommation de l'énergie.

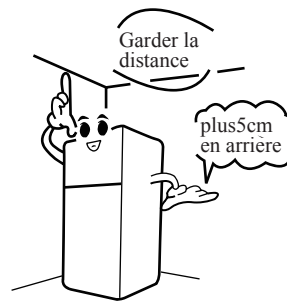

• Installer dans un environnement moins humide.

- Ne jamais installer le réfrigérateur au lieu humide.
- Installer le réfrigérateur au lieu humide va provoquer la moisissure.Cela va réduire l'isolation et causer la fuite d'électricité.

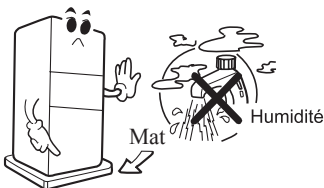



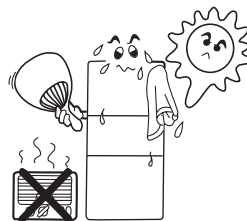

• Éviter l'installation près de chaleur et gaz.

- Température élevée va réduire la capacité de réfrigération.
- Installation près de gaz et fume va causer le changement de couleur sur la surface de réfrigérateur.



IMPORTANTES MESURES DE SÉCURITÉ

PRUDENCE

-  Faites attention à ce que les ouvertures d'aération de Faites attention à ce que les ouvertures d'aération de
-  Ne pas utiliser de dispositif mécanique ou autres moyens pour accélérer le procédé de décongélation.
-  Ne pas endommager le circuit réfrigérant.
-  Ne pas utiliser de dispositifs électriques à l'intérieur des compartiments du stockage de nourriture, excepté s'ils sont du même type recommandé par le fabricant.
-  Le réfrigérant ainsi que le gaz d'isolation utilisé dans l'unité demande des procédures spéciales de destruction. Lors de la destruction de l'unité consultez un agent de service ou une personne similaire qualifiée.



Cet appareil contient du réfrigérant d'isobutane (R600a), gaz naturel avec la compatibilité environnementale élevée, mais également combustible. Au cours du transport et de l'installation de l'appareil, des soins particuliers devraient être pris pour s'assurer qu'aucune pièce du circuit de réfrigération n'est endommagée. Le réfrigérant renversé hors des pipes pourrait mettre le feu ou causer des blessures à l'oeil. Si une fuite est détectée, évitez tout contact avec des flammes ou des sources potentielles d'incendie et aérez la salle dans laquelle l'appareil est localisé pendant plusieurs minutes.

Afin d'éviter la création d'un gaz inflammable si une fuite dans le circuit de frigorification se produit, aérez la pièce. La pièce dans laquelle l'appareil est localisé dépend de la quantité de réfrigérant utilisée. La salle doit être de 1m₂ pour chaque 8g de réfrigérant de R600a à l'intérieur de l'appareil. La quantité de réfrigérant dans votre appareil est indiquée sur la plaque d'identité à l'intérieur de l'appareil. Ne faites jamais fonctionner un appareil montrant des signes de mauvais fonctionnement Dans le doute, consultez votre revendeur.

IMPORTANTES MESURES DE SÉCURITÉ

● Utiliser la prise d'électricité exclusive

Si le réfrigérateur utilise la même prise d'électricité avec d'autres appareils électriques, la prise d'électricité peut se chauffer anormalement et brûler.



● Faire attention à ne pas presser la prise male en arrière de réfrigérateur.

- La prise male endommagé par la pression de l'arrière de réfrigérateur peut causer incendie et choc électrique



● Débrancher le réfrigérateur d'abord avant le nettoyage. Et ne pas le faire avec des mains mouillées.

- Cela peut probablement causer le choc électrique



● Ne jamais mettre des choses inflammable comme éther, benzène, alcool, et gaz liquéfié dans le réfrigérateur.

- Les choses inflammable comme éther, benzène, alcool, et gaz liquéfié peuvent causer incendie.



● Débrancher le réfrigérateur avant changer la lampe.

- Changement de lampe lors de lampe peut causer le choc électrique.



● Ne jamais mettre des choses lourdes sur le réfrigérateur

- Lors de l'ouverture de réfrigérateur, les choses lourdes peuvent facilement tomber et causer la blessure de personne.



● Ne jamais grimper sur la porte de réfrigérateur.

- Cela peut causer le renversement de réfrigérateur et Dincer des mains, surtout apprendre aux enfants de faire attention



● Ne jamais stocker des médicaments et des documents académiques dans le réfrigérateur.

- Les choses qui déirent un contrôle de température stricte doivent être stockez dans le réfrigérateur, sinon, elles moisiront et causeront des accidents.



IMPORTANTES MESURES DE SÉCURITÉ

- **Loin de feu s'il vous plaît.**

- Cela peut causer incendie

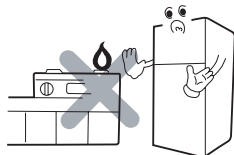

- **Ne pas mettre récipient d'eau comme vases, lunettes, produits de beauté ou médicament sur le réfrigérateur.**

- Liquide répandu sur le réfrigérateur va réduire l'effet d'isolation et peut causer un choc électrique ou un incendie



- **Ne pas installer dans un lieu humide ou là-bas l'eau est facile d'être éclaboussée.**

- Cela va réduire l'effet de l'isolation et peut causer un choc électrique.

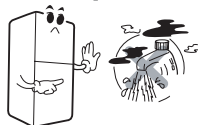

- **Saisir étroitement le pied réglable à la base du réfrigérateur et la poigné en haut en arrière**

- Si le réfrigérateur n'est pas fermement tenu, il va peut-être tomber.

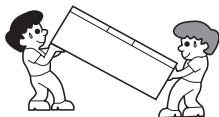

- **Au cas de la fuite de gaz, ne pas toucher Le réfrigérateur et la prise du courant, vous devez ouvrir les fenêtres et la porte pour ventilation.**

- Parce que une étincelle peut causer une explosion et provoquer un incendie.



- **Ne pas mettre en réserve bouteilles dans le compartiments de congélation s'il vous plaît.**

- Lorsque bouteilles sont dans le compartiment de congélation, liquide au-dedans sera glacé et les bouteilles seront cassées.



- **Débrancher le réfrigérateur s'il vous plaît s'il n'est pas utilisé longtemps.**

- Moins d'isolation peut provoquer un choc électrique et feu.



- **Lorsque le réfrigérateur est débranché, attendre 5 minute s'il vous plaît avant brancher.**

- Sinon, le compresseur sera surchargé

Après 5 minutes

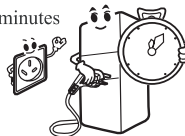

▲ ATTENTION

Cet appareil ne doit pas être utilisé par des personnes (y compris des enfants) souffrant de capacités physiques, sensorielles ou mentales réduites, ou manquant d'expérience et de connaissances, sauf sous la surveillance d'une personne responsable de leur sécurité leur ayant indiqué comment utiliser l'appareil. Surveillez les enfants : ils ne doivent pas jouer avec l'appareil.

COMMENT UTILISER

Opération initiale

- Nettoyer la part interne du réfrigérateur avant utilisation.
- Ne pas mettre des aliments au-dedans jusqu'à ce que le réfrigérateur est branché 3h.

Contrôle de température

- Le thermostat utilisé pour le contrôle de température dans le réfrigérateur est localisé en haut du réfrigérateur.
- Les chiffres sur le thermostat ne représentent pas la température concrète. Plus petit le chiffre, plus élevée la température dans le réfrigérateur.
- Contrôle de température

Position	Fonction
0	Arrêt
1-2	Chaud
3-4	Normal
5-6	Froid
7	Congélation rapide

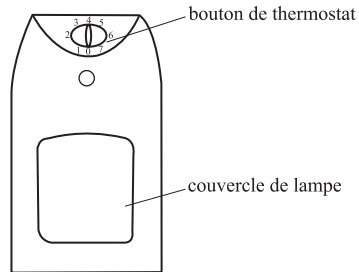

* Coupure de courant

Si la coupure de courant est sue à l'avance

- Tourner le thermostat à la position "7" deux heures avant la coupure de courant.
- Mettre plus de glace dans le compartiment de réfrigérateur.
- Ne plus mettre des aliments dans le réfrigérateur.
- Ne plus ouvrir la porte à moins que nécessaire.

Note:

- La coupure de courant provoque l'élévation de température du compartiment de congélation, cela va réduire le temps de stockage des aliments et décliner la qualité.
- Si la coupure du courant dure longtemps, enlever l'eau et la glace dans les tiroirs du compartiment de congélation avant la mise du courant pour éviter la congélation ensemble des aliments et de la glace.

COMMENT UTILISER

Dégivrage

Lors que le réfrigérateur fonctionne, l'humidité des aliments et dans l'air peut givrer sur la paroi du réfrigérateur et la surface d'évaporateur. Le givre trop épais peut affecter le fonctionnement de réfrigérateur. Donc, le dégivrage régulier est nécessaire. Usuellement, le dégivrage est nécessaire lorsque l'épaisseur est de 5mm.

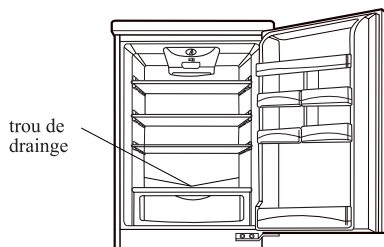

● Compartiment de réfrigérateur

Dégivrage automatique, l'humidité sur la paroi coule dans le plateau de goutte par un tube d'égout. Le chauffage produit par le compresseur évapore l'eau automatiquement.

Note:

- Tenir le tube d'égout droit pour que de l'eau puisse couler dans le plateau de goutte. Lorsque'il est bloqué, sortir le couvercle d'égout, le laver et le replacer.

● Compartiment de congélation

Avant dégivrage--tourner le bouton de thermostat à "0", ouvrir la porte, sortir des aliments et des tiroirs dans le compartiment de congélation. Les aliments peuvent être conservés dans compartiment de réfrigérateur temporairement.

Dégivrage--enlever le givre sur la paroi de compartiment de congélation, et sur la surface de évaporateur avec le racloir de glace, puis essuyer de l'eau avec une toile sèche.

Après dégivrage--tourner le bouton de thermostat à la position précédente.



Production de glace

- Remplir le plateau de glace avec de l'eau de 4/5 de sa capacité et le mettre dans le compartiment de congélation, tourner le bouton de thermostat à "6"
- Tordre les deux côtés de ce plateau de glace pour sortir facilement la glace.

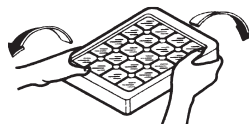

STOCKAGE DES ALIMENTS

Compartment de réfrigérateur

Le compartiment de réfrigérateur est utilisé pour stocker des aliments qui ne sont pas nécessaire de congélation, la durée de stockage est courte.

On fait référence aux positions du stockage des aliments suivantes

①②③ Position: oeuf, beurre etc.

④⑤ Position: fromage, boîte de conserve, sauce etc.

⑥ Position: boisson, aliments dans la bouteille etc.

⑦ Position: boîte de conserve, fruits confits etc.

⑧ Position: pain, boîte de conserve, lait etc.

⑨ Position: lait acide, saucisse, viande, poisson etc.

⑩ Position: légumes, fruit etc.

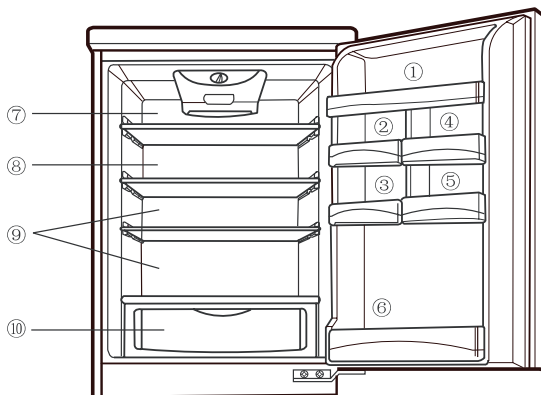

Compartment de congélation

Le compartiment de congélation est utilisé pour stocker des aliments glacés dont la durée de stockage est longue. Gâteau etc.

1. Les aliments convenables

viande, viande glacée, saucisse, volaille, gibier, poisson, pain et gâteau etc.

2. Les aliments pas convenables

oeuvre, lait acide, sauce de jaune d'oeuf, laitue, carotte et oignon etc.

STOCKAGE DES ALIMENTS

Stockage des aliments

- **Ne jamais stocker des aliments ou des récipient contre l'arrière du compartiment de réfrigération.**

- Si des aliments et des récipients sont stockés contre l'arrière du compartiment de réfrigération, ils sont facilement glacés à cause de basse température.

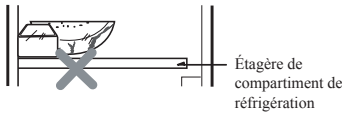

- **Stockage des aliments chauds après refroidissement.**

- Stockage des aliments chauds direct va affecter d'autres aliments au-dedans et va perdre de l'énergie.

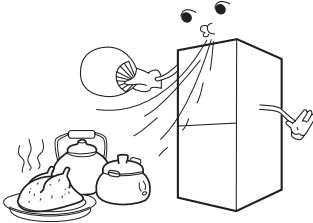

- **Stockage des aliments après emballage ou avoir mis dans des récipients d'étanchéité.**

- Emballage des aliments avant stockage peut empêcher sécheresses. Cela peut aussi Réduire l'odeur lors de stockage pour longtemps

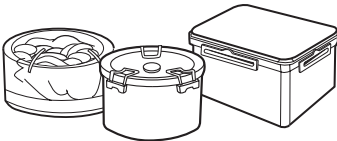

- **Stockage des aliments ou d'autres choses après les avoir essuyés**

- Stockage des légumes et des fruits après les avoir lavés et essuyés. Aliments emballés comme bouteilles doivent être stockés après avoir essuyé en évitant la pollution d'autres aliments.



- **À la mode de basse température, ne pas stocker longtemps, des aliments qui sont facilement gâtés**

- Les aliments comme banana, ananas, etc. qui sont facilement gâtés ne peuvent pas être stockés longtemps.

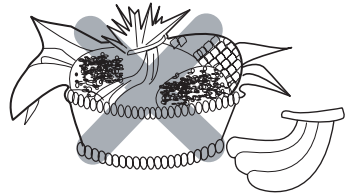

- **Ne jamais stocker des bouteilles dans le Compartiment de congélation.**

- Si les bouteilles sont stockées dans le compartiment de congélation, le liquide au-dedans va être gelé et casser les bouteilles.
- Le volume de liquide comme jus ou eau ne doit pas dépasser 80% de celui du récipient.



DÉMONTAGE ET REMPLACEMENT DES PIÈCES

• Tablette de réfrigérateur

Élever un peu la part avant de tablette, puis le tirer.

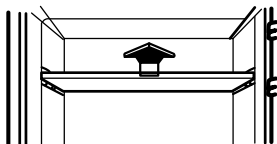

• Das türgestell im Kühlfach

Griffe die beiden Seiten und hebe den Vorderteil hoch und dann ziehe auf.

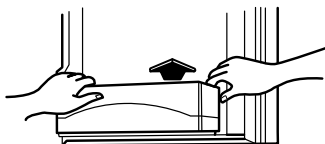

• Tiroir du compartiment de congélation

Tirer et l'élever un peu pour le sortir

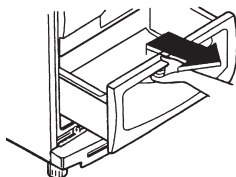

• Der Bodendeckel

Dreh die Befestigungsschraube los und griffe die beiden Seiten und dann ziehe sie auf.

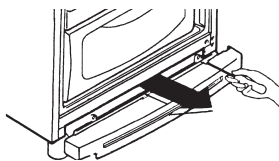

Lampe

- Donné de Lampe :240V/15W

- Remplacement:

1. Débranchement du réfrigérateur.
2. Presser le derrière du couvercle de la lampe (comme ce que la flèche indique ①), et tirer
3. Enlever la lampe défectueuse et installer une nouvelle lampe.
4. Installer encore le couvercle de la lampe

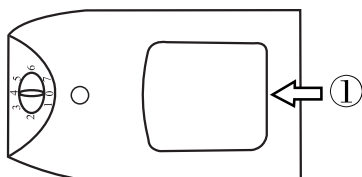

NETTOYAGE DU RÉFRIGÉRATEUR

Avant nettoyage

- Débranchement du réfrigérateur d'abord pour être sûr en sécurité.

Nettoyage

Tablette et casier de porte

- Ce sont quelques choses qui peut facilement devenir sale, l'intérieur de réfrigérateur doit être propre.

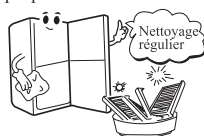

Joint étanche de la porte

- Si le joint de la porte est sale ou couvert du jus de fruit longtemps. L'efficacité du joint étanche de la porte sera réduit.
- Nettoyage régulier est nécessaire.

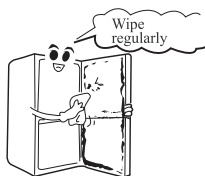

Ne pas arroser le réfrigérateur avec de l'eau

- Cela va réduire l'isolation et provoque un choc électrique.



Après le nettoyage, vérifier:

- Si le fil est endommagé.
- Si la prise de courant chauffe.
- Si le réfrigérateur est bien branché.



Apparence de réfrigérateur

- Le nettoyer avec la toile douce en utilisant du détergent savonneux, puis le sécher avec la toile propre.

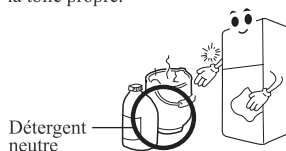

Compartment de Fruit & légumes

- De l'eau peut s'accumuler dans ces secteurs. trop d'eau va pourrir des aliments. Donc le compartiment doit être sorti et nettoyé régulièrement.



Ne pas nettoyer le réfrigérateur avec des choses suivantes

- Poudre de nettoyage, essence benzène, acide hydrochlorique, eau bouillie, brosse etc. Parce que ils vont endommager la surface de réfrigérateur. Donc, ne pas les utiliser.

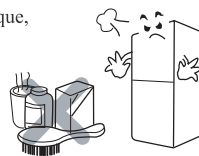

POUR INVERSER LES PORTES (EN OPTION)

Votre réfrigérateur congélateur vous permet d'inverser le sens d'ouverture des portes, à droite ou à gauche, en fonction de la disposition de votre cuisine.

Précaution

1. Avant tout, avant d'inverser les portes, vous devez retirer tous les aliments et les accessoires tels que les étagères ou les plateaux qui sont amovibles.
2. Utiliser une clef anglaise pour retirer ou fixer les verrous.
3. Ne pas mettre l'appareil sur le sol afin de ne pas provoquer de problèmes.
4. Faire attention de ne pas faire tomber les portes lors du démontage ou du montage.
5. Pour éviter la chute des portes qui pourrait provoquer des blessures, il est que cette modification du sens de l'ouverture soit réalisée au moins par deux personnes.

Comment inverser les portes

Procéder suivant les pas indiqués ci-dessous (Figure A)

1. Démontez d'abord la charnière centrale (1) ;
 2. Enlever la porte du réfrigérateur (2) et la porte du congélateur (3) (demander que quelqu'un vous aide) ;
 3. Retirez le couvercle supérieur(4).
 4. Enlever le boulon de la charnière supérieure droite et le fixer sur la charnière supérieure gauche (5);
 5. Retirez les crochets du couvercle et installez-le dans la position correspondante sur le côté droit (6); Installer le couvercle supérieur(7).
 6. Enlever le boulon de la charnière inférieure droite et le fixer sur la charnière inférieure gauche (8) ;
 7. Enlever la capsule de protection située sur la gauche de la charnière centrale et la fixer dans la même position (9) sur le côté droit.
 8. Enlever la capsule de protection de la porte et la mettre dans la même position (10) sur le côté droit.
 9. Retirer la cale de droite de la porte du réfrigérateur et du congélateur (11). Enlever la cale gauche secondaire fournie avec le manuel de l'utilisateur et la fixer dans la position correspondante sur la porte du réfrigérateur et du congélateur.
 10. Retirer l'attache (12) de la porte du réfrigérateur et du congélateur
 11. Installer la porte du réfrigérateur (13) et celle du congélateur (14). (demander l'aide d'une autre personne), fixer le centre de la charnière sur le côté à gauche (15).
- Opérer ensuite suivant les pas indiqués ci-dessous (Figure B) ;
12. Retirer les protecteurs des vis de la poignée du réfrigérateur et du congélateur, enlever la poignée.
 13. Retirer les protecteurs des vis de la porte du réfrigérateur et du congélateur (5).
 14. Fixer les poignées de l'autre côté (7), remettre les vis et leurs protections en place (8,9) ;
 15. Pour les réfrigérateurs disposant d'une poignée verticale, placer celle-ci à l'envers.

Note

L'inversement des portes n'est pas couvert par la garantie.

POUR INVERSER LES PORTES (EN OPTION)

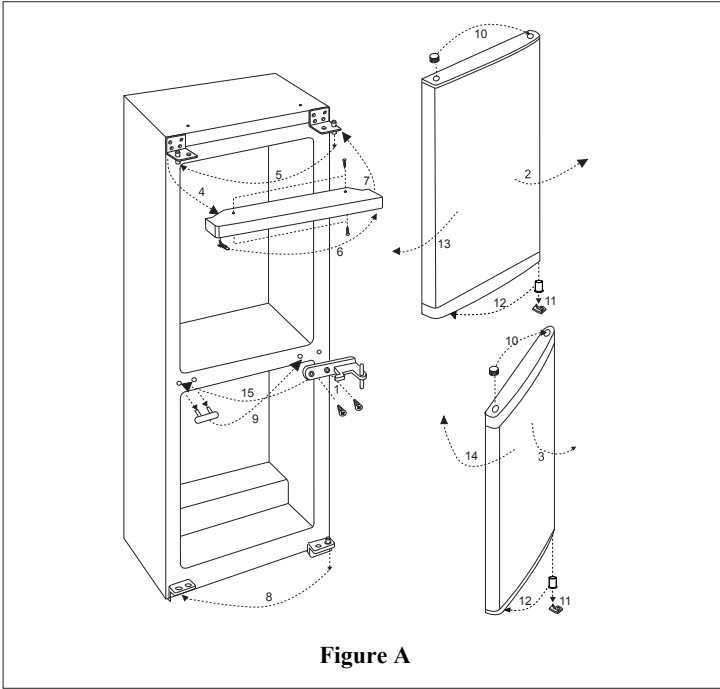

Figure A

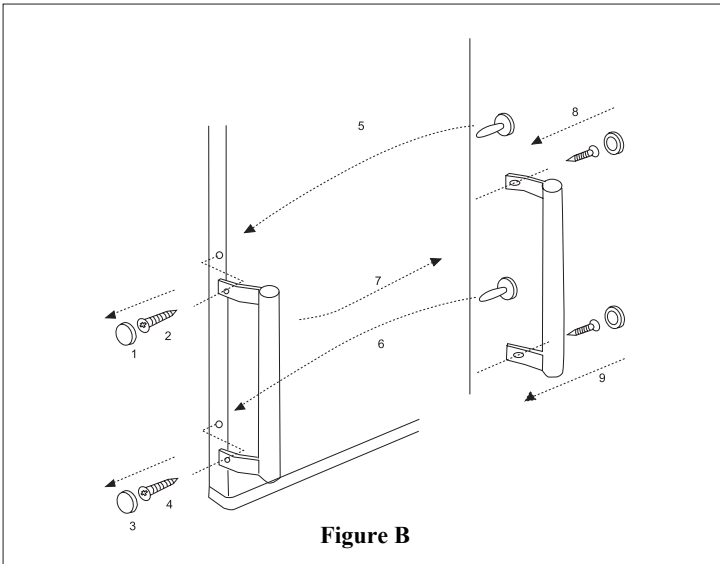

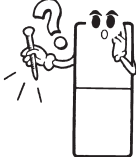
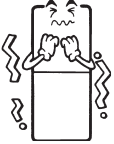



Figure B

EST-CE QUE LE RÉFRIGÉRATEUR EST TOMBÉ EN PANNE?

Si le réfrigérateur ne fonctionne pas encore normalement après avoir vérifié les choses suivantes, débrancher le réfrigérateur et immédiatement prendre le contact avec avec le service de maintenance spéciale ou magasin de détail.

<p>Le réfrigérateur ne fonctionne pas</p> 	<ul style="list-style-type: none"> ➡ Est-ce qu'il y a la coupure de courant? ➡ Est-ce que le réfrigérateur est bien branché? ➡ Est-ce que c'est 230V? ➡ Est-ce que le bouton de thermostat est tourné à la position "0"?
<p>Congélation inefficace</p> 	<ul style="list-style-type: none"> ➡ Est-ce que le contrôle de température du réfrigérateur est tourné à la mode de température trop basse? ➡ Est-ce qu'il y a des lumières du soleil ou radiateur tout près? ➡ Est-ce que vous avez mis quelque chose de chaude dans le réfrigérateur? ➡ Est-ce que vous avez stocké trop d'aliments? ➡ Est-ce que vous ouvrez la porte fréquemment? ➡ Est-ce que vous avez gardé une distance convenable entre le réfrigérateur et le mur.
<p>Les aliments stockés dans le compartiment de réfrigérateur sont glacés.</p> 	<ul style="list-style-type: none"> ➡ Est-ce que le contrôle de température du réfrigérateur est tourné à la mode de température trop élevée? ➡ Est-ce que vous avez mis des aliments contre le paroi interne.
<p>Trop de bruit, son anormal</p> 	<ul style="list-style-type: none"> ➡ Est-ce que le plancher est plat et dur? ➡ Est-ce le derrière de réfrigérateur est trop proche du mur? <p>Note:</p> <ul style="list-style-type: none"> ➡ Le son est grand lorsque le réfrigérateur commence à fonctionner et à arrêter. Cela est normal. ➡ Installation sur le plancher peut produire du bruit.

CE N'EST PAS FONCTION DÉFECTUEUSE

● De la rosée se forme sur la surface de réfrigérateur.

- Le réfrigérateur est installé dans un environnement humide ou s'il pleut, de la rosée se forme sur la surface de réfrigérateur, c'est parce que l'humidité dans l'air touche la surface de réfrigérateur.
- L'essuyer avec une toile douce et propre.

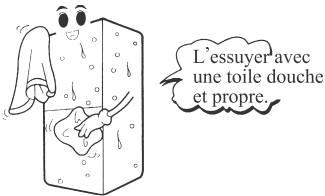

● Vous entendez une son tout comme l'écoulement d'eau ou l'eau bouillie.

- Le bruit est fait lors de l'arrêt de compresseur.
- Le bruit d'écoulement de mélange réfrigérant dans le système de congélation.
- Le bruit d'évaporation de mélange réfrigérant dans l'évaporateur.
- Bruit fait par la contraction, expansion des pièces dues au changement de température interne de réfrigérateur.

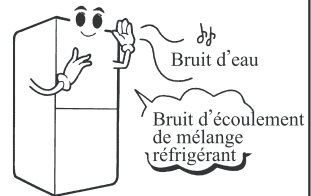

● La surface de réfrigérateur devient chaud.

- Une conduite de haute température et une conduite de condensation qui peut empêcher la rosée. Lors du commencement d'utilisation et d'été, il peut devenir chaud, ce phénomène est normal, vous pouvez l'utiliser en tout confiance.

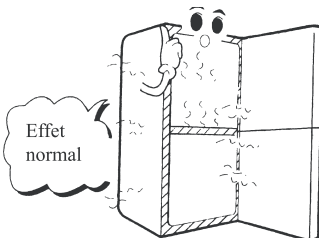

● La rosée se produit sur le paroi du compartiment de congélation.

- Installation dans un environnement plein d'humidité, l'ouverture de la porte est longue, ou des aliments riche en eau sont conservés sans herméticité peuvent provoquer de la rosée sur le paroi.

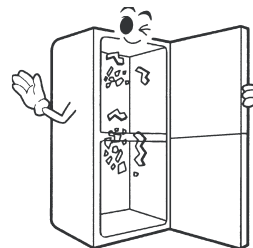

ACCESSOIRES

Accessoires		GC-309BUU GC-309BLW GC-379BUU GC-379BLW	GC-309BVW GC-309BAW GC-379BVW GC-379BAW
Tiroir	Compartiment de congélation	3	
Tablette	Compartiment de réfrigération	3	
Couvercle en bas		1	
Compartiment de fruits et de légumes		1	
Plateau de glace		1	
Racloir de glace		1	
Manuel d'opération		1	

Élimination de votre ancien appareil

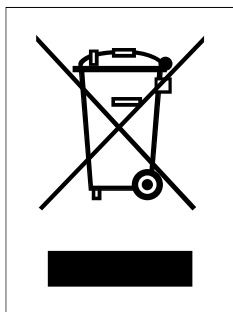

1. Ce symbole, représentant une poubelle sur roulettes barrée d'une croix, signifie que le produit est couvert par la directive européenne 2002/96/EC.
2. Les éléments électriques et électroniques doivent être jetés séparément, dans les vide-ordures prévus à cet effet par votre municipalité.
3. Une élimination conforme aux instructions aidera à réduire les conséquences négatives et risques éventuels pour l'environnement et la santé humaine.
4. Pour plus d'information concernant l'élimination de votre ancien appareil, veuillez contacter votre mairie, le service des ordures ménagères ou encore la magasin où vous avez acheté ce produit.

Certificat de garantie

Cet appareil est couvert par une garantie de 24 mois!

Nous nous engageons, pendant la durée de garantie de 24 mois, à réparer gratuitement votre appareil et/ou à fournir gratuitement à votre revendeur les pièces de rechange, en cas de panne due à un vice de fabrication ou de matière. Des revendications plus importantes à notre rencontre sont exclues. Les dommages dus à un cas de force majeure ou intervenant en cours de transport ainsi que les frais d'expédition et d'emballage sont à votre charge. **Pour le reste, nos conditions de garantie spécifiées au verso sont applicables!**

Modèle : _____

N° de série : _____

Nom de l'acheteur : _____

Date d'achat : _____

Cachet/signature du revendeur

Conditions de garantie du réfrigérateur

1. La période de garantie prend cours à la date d'achat et s'étend sur 24 mois. Le début de la période de garantie est considéré comme attesté lorsque l'acheteur présente la preuve d'achat (reçu / ticket de caisse) avec la carte de garantie complétée et signée par le revendeur. Le numéro de série du produit doit coïncider avec le numéro figurant sur la carte de garantie!
2. Pendant la période de garantie, nous remédions gratuitement à tous les défauts, pour autant qu'ils soient dus, preuve à l'appui, à un vice de fabrication ou de matière.
3. Sont exclus de la garantie les dommages dus à une manipulation inappropriée, au non-respect du mode d'emploi ou à une usure normale de l'appareil. De même, la garantie ne s'applique pas aux pièces usées et aux éléments fragiles du produit (p. ex., voyants, lampes à effluves ou lampes à incandescence). Les dommages qui surviendraient pendant le transport sont à charge de l'acheteur, de même que les frais d'expédition et d'emballage.
4. La décision de réparation, d'échange ou de remplacement nous revient. Les éléments échangés ou remplacés sont notre propriété. La réparation ou le remplacement de pièces ne prolonge pas la durée de garantie initiale!
5. Le droit à garantie s'éteint dès que des personnes non autorisées par LG Electronics pour le service interviennent sur l'appareil, ou que celui-ci est utilisé à des fins professionnelles.
6. Conservez impérativement l'emballage original pour pouvoir transporter l'appareil en toute sécurité en cas de service.
7. En cas de recours en garantie, contactez votre revendeur ou l'un de nos centres de service agréés.
8. Des revendications plus importantes sont exclues! Si des points de ces conditions devaient s'avérer caducs, ils sont applicables par analogie. La validité des autres dispositions n'en est pas affectée.