



**OWNER'S MANUAL**  
**BENUTZERHA NDBUCH**  
**Handleiding**  
**MANUEL DE L'UTILISATEUR**

V-CB351NT

V-CB361NEQ

Bagless vacuum cleaner  
Staubsauger ohne Staubbeutel  
Zakloze stofzuiger  
Aspirateur sans sac



## Table of contents

## Inhaltsverzeichnis

## Inhoudsopgave

## Table des matières

<b>Information for Your Safety</b> .....	3
<b>Sicherheitsinformationen</b>	
<b>Informatie betreffende uw veiligheid</b>	
<b>Information pour votre sécurité</b>	
<b>How to Use</b> .....	4
<b>Verwendung des Gerätes</b>	
<b>Hoe te gebruiken</b>	
<b>Mode d'emploi</b>	
Assembling cleaner .....	4
Zusammenbau des Staubsaugers	
Stofzuiger monteren	
Assemblage de l'aspirateur	
Using the cleaning head and Accessory Nozzles .....	6
Verwendung des Reinigungsaufsatzes und der Zubehöraufsätze	
Stofzuigkop en Accessoires/Tuiten gebruiken	
Utilisation de la tête de nettoyage et des suceurs accessoires	
Using the Air turbine brush and Elbow tube .....	8
Verwendung des Turbinen-Bürstenaufsatzes und des Winkelrohrs	
De Lucht turbine Borstel en Elleboogbuis gebruiken	
Utilisation de la turbo-brosse et du tube coudé	
Emptying the Dust Chamber .....	9
Entleeren der Staubkammer	
Stofkamer legen	
Vidange du sac à poussière	
Operation .....	10
Betrieb	
Gebruik	
Fonctionnement	
How to Plug in and use .....	10
Netzanschluss und Bedienung	
Insteken en gebruiken	
Comment le brancher et l'utiliser	
Adjusting the Suction level .....	10
Einstellen der Saugstärke	
Zuigniveau instellen	
Réglage du niveau d'aspiration	
Park-System .....	10
Abstellsystem	
Park systeem	
Système Parking	
Cleaning the Motor Filter .....	11
Reinigung des Motorfilters	
Motor filter reinigen	
Nettoyage du filtre moteur	
Cleaning the Dust Chamber .....	12
Reinigung der Staubkammer	
Stofkamer reinigen	
Nettoyage de la chambre à poussière	
Cleaning the Exhaust Filter .....	12
Reinigung des Abluftfilters	
Uitgangfilter reinigen	
Nettoyage du filtre d'évacuation	



## Information for Your Safety Sicherheitsinformationen Informatie betreffende uw veiligheid Information pour votre sécurité

Please read all the following information, which contains important instructions for the safety, the use and the maintenance of the appliance. This appliance complies with the following EC Directives: -73/23/EEC, 93/68/EEC-Low Voltage Directive-89/336EEC -EMC Directive.

- Never allow children to use the appliance unsupervised.
- Do not use the appliance if the power cord is damaged or faulty.
- If the power cord is damaged, it must be replaced by an approved LG Electronics Service Agent to avoid a hazard.
- Always switch the vacuum cleaner off before:
  - Emptying the dust chamber.
  - Cleaning or changing the filters.
- Do not vacuum flammable or explosive substances (liquids or gases).
- Do not vacuum hot ash, embers etc. nor sharp objects.
- Do not vacuum water or other liquids.
- Do not unplug by pulling on cord.
- Use only LG's recommended filters.
- When you vacuum with an attachment appliance that has a rotating brush roller:
  - Do not reach into the running brush roller.

**Thermal protector:** This vacuum cleaner has a special thermostat that protects the cleaner in case of motor overheating. If the cleaner suddenly shuts off, turn off the switch and unplug the cleaner. Check the cleaner for a possible source of overheating such as a full dust chamber, a blocked hose or clogged filter. If these conditions are found, fix them and wait at least 30 minutes before attempting to use the cleaner. After the 30 minutes period, plug the cleaner back in and turn on the switch. If the cleaner still does not run, contact a qualified electrician.

Bitte lesen Sie die folgenden Informationen mit wichtigen Hinweisen zur Sicherheit, zur Verwendung und zur Wartung des Gerätes. Dieses Gerät entspricht den folgenden EU-Richtlinien: -73/23/EEC, 93/68/EEC-Niederspannungsrichtlinie-89/336EEC -EMV-Richtlinie.

- Kinder dürfen dieses Gerät niemals unbeaufsichtigt verwenden.
- Gerät nicht mit beschädigtem oder fehlerhaftem Netzkabel verwenden.
- Ein beschädigtes Netzkabel zur Vermeidung von Gefahren nur von einem qualifizierten LG Electronics-Serviceanbieter ersetzen lassen.
- Den Staubsauger vor folgenden Arbeiten immer ausschalten:
  - Entleeren der Staubkammer
  - Reinigung oder Auswechseln der Filter.
- Keine brennbaren oder explosiven Stoffe einsaugen (Flüssigkeiten oder Gase).
- Keine heiße Asche, Glut usw. oder scharfe Gegenstände einsaugen.
- Niemals Wasser oder Flüssigkeiten einsaugen.
- Den Netzstecker niemals am Kabel abziehen.
- Nur von LG empfohlene Filter verwenden.
- Beim Saugen mit einem Aufsatz mit rotierender Bürste:
  - Niemals in die sich drehende Bürste greifen.

**Überhitzungsschutz:** Dieser Staubsauger besitzt einen speziellen Thermostat, der den Staubsauger vor dem Überhitzen des Motors schützt. Falls sich der Staubsauger plötzlich ausschaltet, schalten Sie den Netzschalter aus und ziehen Sie den Netzstecker. Suchen Sie nach der möglichen Ursache der Überhitzung, z. B. volle Staubkammer, verstopfter Schlauch oder Filter, beheben Sie den Fehler und warten Sie vor dem Einschalten mindestens 30 Minuten. Schließen Sie das Gerät danach wieder an und schalten Sie es ein. Sollte sich der Staubsauger trotzdem nicht einschalten lassen, verständigen Sie einen Elektriker.

Lees alstublieft aandacht onderstaande informatie betreffende belangrijke veiligheidsmaatregelen, gebruik en onderhoud van het apparaat. Dit apparaat voldoet aan de volgende EU Richtlijnen: -72/23/EEC, 93/68/EEC - laag voltage Richtlijn – 89/336EEC –EMC Richtlijn.

- Kinderen mogen dit apparaat nooit zonder toezicht gebruiken.
- Gebruik het apparaat niet indien de stroomkabel beschadigd of fout is.
- De stroomkabel dient vervangen te worden door een monteur die is goedgekeurd door LG Electronics zodat gevaarlijke situaties voorkomen worden.
- Schakel de stofzuiger altijd uit voordat u:
  - De stofkamer leegt
  - De filters reinigt of vervangt.
- Zuig geen brandbare of explosieve stoffen op (vloeistoffen of gassen).
- Zuig geen hete as, gloeiende kooltjes etc. of scherpe voorwerpen op.
- Zuig geen water of andere vloeistoffen op.
- Trek niet aan de kabel om de stekker uit het stopcontact te verwijderen.
- Gebruik alleen filters die zijn aanbevolen door LG.
- Indien u stofzuigt met een accessoire die ronddraaiende borstels bevat:
  - Reik niet in de ronddraaiende borstel.

**Thermale beveiliging:** Deze stofzuiger heeft een speciale thermostaat die de stofzuiger beschermt tegen oververhitting. Schakel het toestel uit en trek de stekker uit het stopcontact indien de stofzuiger plotseling stopt. Controleer de stofzuiger op mogelijke oorzaken voor de oververhitting zoals een volle stofkamer, een verstopte slang of verstopte filter. Los deze problemen op en wacht tenminste 30 minuten voordat u de stofzuiger weer gebuikt. Steek de stekker weer in het stopcontact en schakel de stofzuiger weer in na 30 minuten. Neem contact op met een gekwalificeerde elektricien indien de stofzuiger nog steeds niet werkt.

Veillez lire toute l'information ci-dessous, qui contient d'importantes instructions concernant votre sécurité ainsi que l'utilisation et l'entretien de cet appareil. Cet appareil respecte les Directives de la CE suivantes: -73/23/CEE, 93/68/CEE-Directive sur la Basse Tension-89/336CEC – Directive en matière de CEM.

- Ne permettez jamais aux enfants d'utiliser cet appareil sans supervision.
- N'utilisez pas cet appareil si le cordon d'alimentation est endommagé ou défectueux.
- Si le cordon d'alimentation est endommagé, il doit être remplacé par un technicien autorisé par LG Electronics afin d'éviter tout risque.
- Éteignez toujours l'aspirateur avant de:
  - vider le sac à poussière;
  - nettoyer ou remplacer les filtres.
- Do not vacuum flammable or explosive substances (liquids or gases).
- N'aspirez pas de cendres ou des braises chaudes, des objets aiguisés, etc.
- N'aspirez pas d'eau ou d'autres liquides.
- Ne débranchez pas l'aspirateur en tirant du cordon.
- N'employez que des filtres recommandés par LG.
- Lorsque vous aspirez à l'aide d'un accessoire ayant une brosse cylindrique rotative:
  - Ne touchez pas la brosse cylindrique rotative.

**Interrupteur thermique:** Cet aspirateur comporte un thermostat spécial qui sert à le protéger en cas de surchauffe. S'il s'arrête soudainement, placez l'interrupteur sur la position arrêt (off) et débranchez l'aspirateur. Vérifiez l'aspirateur en vue d'une éventuelle source de surchauffe telle que le sac plein, un tube ou un filtre obstrué. Si vous vérifiez l'un de ces problèmes, vous devrez le résoudre et attendre au moins 30 minutes avant d'essayer d'utiliser l'aspirateur. Après une période de 30 minutes, branchez encore une fois l'aspirateur et placez l'interrupteur sur la position marche (on). Si l'aspirateur ne marche pas encore, contactez un électricien qualifié.



③

**How to Use** Assembling Cleaner  
**Verwendung des Gerätes**  
 Zusammenbau des Staubsaugers  
**Hoe te Gebruiken** Stofzuiger monteren  
**Mode d'emploi** Assemblage de l'aspirateur

Fit the large cleaning head into the end of the tube.  
 Stecken Sie den großen Reinigungsaufsatz auf das Saugrohr.  
 Bevestig de grote reinigingskop aan het eind van de slang.  
 Encastrez la large tête de nettoyage dans l'extrémité du tube.

Spring latch  
 Federriegel  
 Spring klink  
 Loquet à ressort

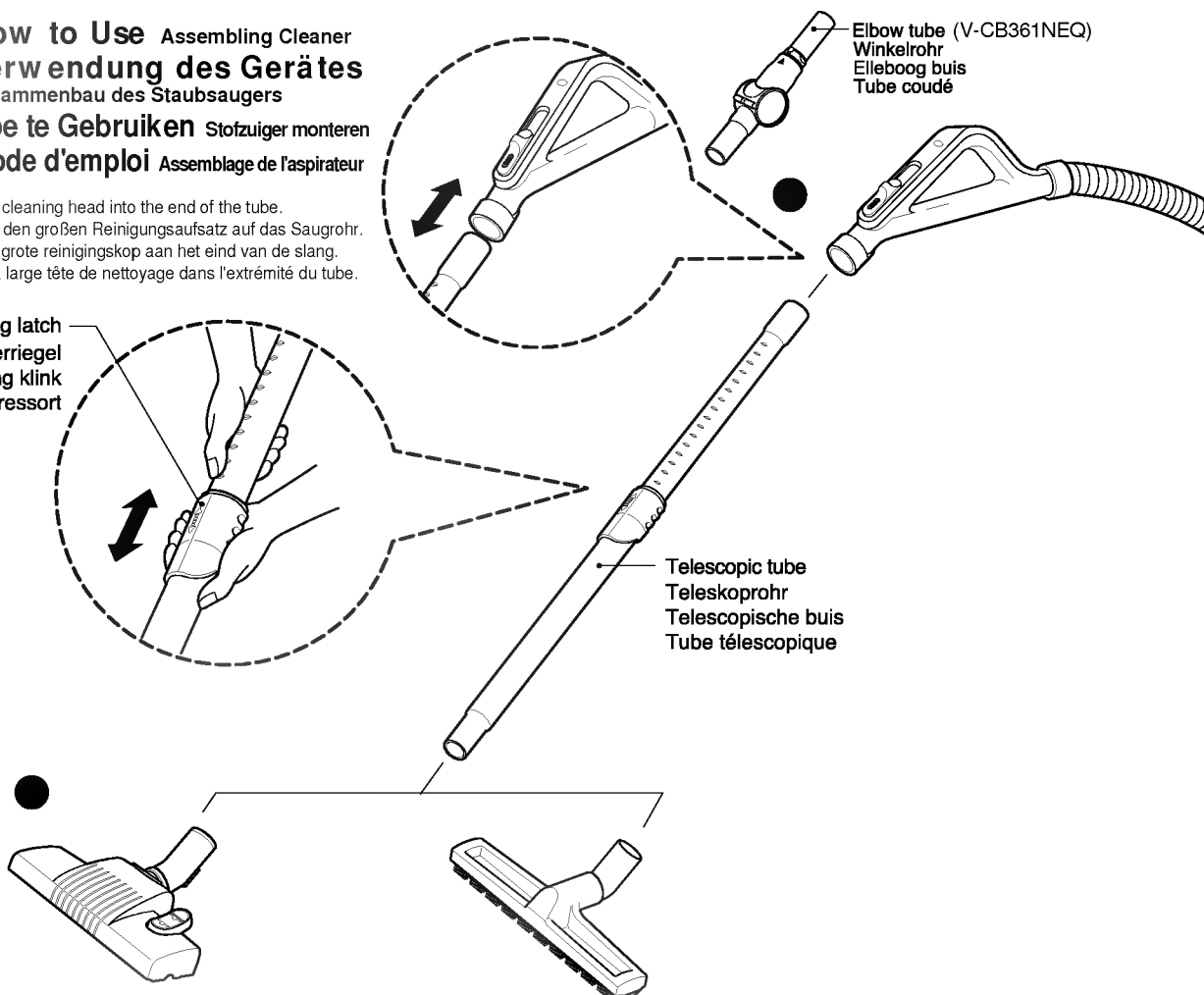

Push telescopic tube into nozzle outlet.

Stecken Sie das Teleskoprohr in das Aufsatzrohr.

Bevestig de telescopische buis in de tuituitgang.

Poussez le tube télescopique pour l'encastrer dans la sortie du suceur.

- Press the spring latch to release.
- Pull out the tube to the desired length.
- Release spring latch to lock the tube in position.
- Push telescopic tube into hose handle firmly.

- Drücken Sie zur Freigabe den Federriegel.
- Ziehen Sie das Rohr auf die gewünschte Länge.
- Lassen Sie den Federriegel zum Einrasten des Rohrs wieder los.
- Stecken Sie das Teleskoprohr bis zum Einrasten in den Schlauchgriff.

- Druk op de spring klink om deze los te maken.
- Trek aan de buis totdat deze de gewenste lengte heeft.
- Laat de spring klink los zodat de buis vastklikt.
- Bevestig de telescopische buis goed in het slanghandvat.

- Appuyez sur le loquet à ressort pour le libérer.
- Faites sortir le tube jusqu'à la longueur désirée.
- Lâchez le loquet à ressort pour bloquer le tube à sa place.
- Poussez fermement le tube télescopique pour l'encastrer dans la poignée du tube.

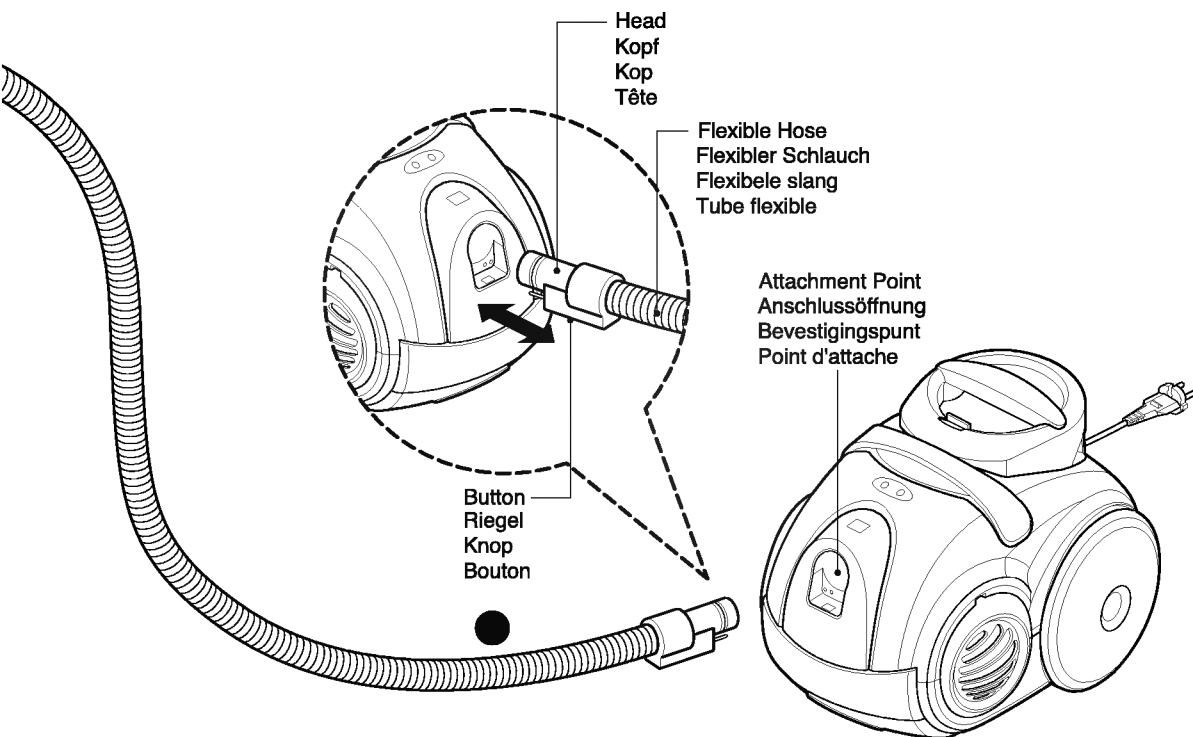

- Push the end of the head on the flexible hose into the attachment point on the vacuum cleaner.
- To remove the flexible hose from the vacuum cleaner, press on the button situated on the head, then pull the head out of the vacuum cleaner.
- Stecken Sie das Ende des Kopfes des flexiblen Schlauchs in die Anschlussöffnung des Staubsaugers.
- Drücken Sie zum Abnehmen des flexiblen Schlauchs vom Staubsauger den Riegel am Kopf und ziehen Sie den Kopf vom Staubsauger ab.
- Bevestig het eind van het kop aan de flexibele slang en bevestig dit aan het bevestigingspunt van de stofzuiger.
- Druk op de knop op de kop en trek de kop uit de stofzuiger om de flexibele slang te verwijderen.
- Poussez l'extrémité de la tête du tube flexible dans le point d'attache de l'aspirateur.
- Pour enlever le tube flexible de l'aspirateur, appuyez sur le bouton qui se trouve dans la tête, puis tirez de la tête vers le haut pour l'enlever de l'aspirateur.

## How to Use Using the cleaning head and Accessory Nozzles

## Verwendung des Gerätes Verwendung des Reinigungsaufsatzes und der Zubehöraufsätze

## Hoe te Gebruiken Stofzuigerkop en Accessoires/tuiten gebruiken

## Mode d'emploi Utilisation de la tête de nettoyage et des suceurs accessoires

Tear the vinyl bag and pull out accessories. Attach the accessory holder onto the telescopic tube. And then, fit the Dusting Brush, Crevice Tool and Upholstery Nozzle onto the accessory holder. Fit the accessory onto the end of the tube.

Reißen Sie den Plastikverpackung auf und nehmen Sie die Zubehörteile heraus. Befestigen Sie die Zubehöralterung am Teleskoprohr. Befestigen Sie Saugbürste, Aufsatztüle und Polsteraufsatz an der Zubehöralterung und anschließend das Zubehör am Saugrohrende.

Open de plastic zak en haal de accessoires eruit. Bevestig de accessoirehouder aan de telescopische buis. Bevestig vervolgens de stofborstel, Kierhulpstuk en Meubeltuit op de accessoirehouder. Bevestig accessoire aan het eind van de slang.

Déchirez le sac plastique et retirez les accessoires. Fixez le support pour accessoires dans le tube télescopique. Et ensuite, encastrez la brosse à épousseter, le suceur plat et la brosse à tissus et à meubles rembourrés dans le support pour accessoires. Encastrez l'accessoire dans l'extrémité du tube.

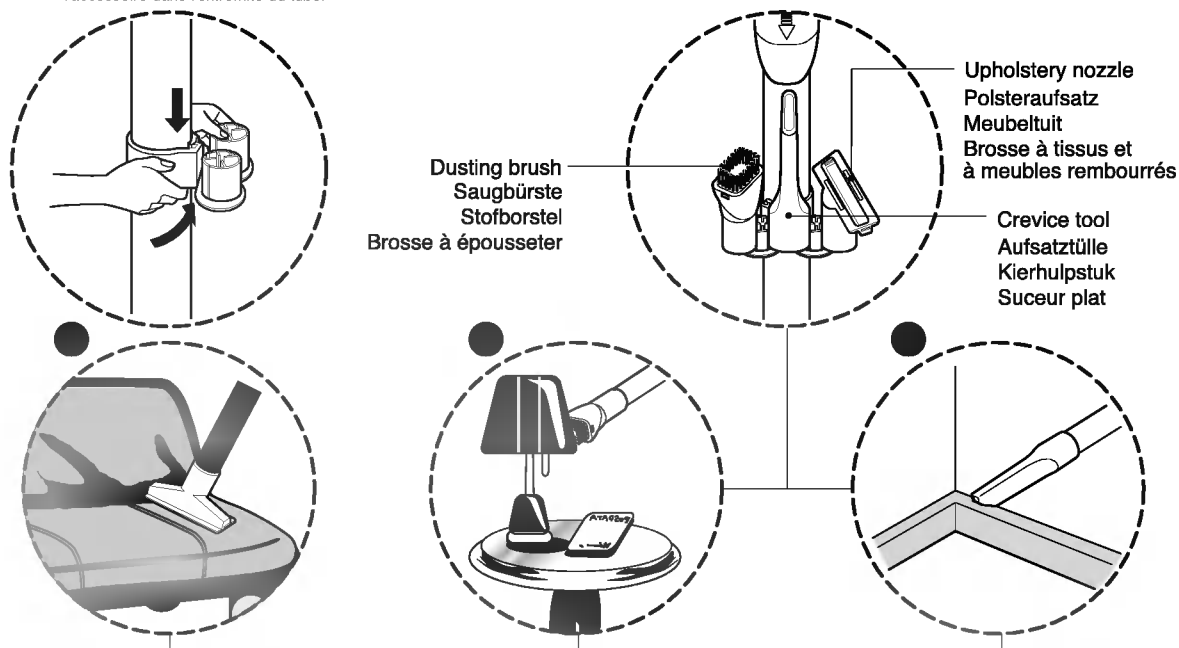

Upholstery Nozzle is for vacuuming upholstery, mattresses, etc. The thread collectors help to pick up the threads and fluff.

Der Polsteraufsatz dient zum Saugen von Polstermöbeln, Matratzen usw. Von den Flusenbürsten werden Fusseln und Flusen aufgenommen.

De meubeltuit is geschikt voor het reinigen van meubels, matrassen etc. De draadverzamelaars helpen om draden en stofjes op te zuigen.

Cette brosse sert à aspirer des tissus et des meubles rembourrés, des matelas, etc. Les collecteurs de fils vous aident à ramasser des fils et du duvet détachés.

Dusting Brush is for vacuuming picture frames, furniture frames, books and other irregular surfaces.

Die Saugbürste dient zum Absaugen von Bilderrahmen, Möbelgestellen, Büchern und anderen ungleichmäßigen Oberflächen.

De stofborstel is geschikt voor het reinigen van fotolijstjes, meubelframes, boeken en andere onregelmatige oppervlakten.

La brosse à épousseter sert à aspirer les cadres des tableaux, les bords des meubles, les livres et d'autres objets irréguliers.

Crevice Tool is for vacuuming in those normally hard-to-reach places such as reaching cobwebs, or between the cushions of a sofa.

Die Aufsatztüle dient zum Absaugen an schwer zugänglichen Orten, wie z. B. bei Spinnweben oder zwischen Sofakissen.

Het kierhulpstuk is geschikt voor het reinigen van moeilijk te bereiken plekken zoals tussen de kussens van een bank of spinnenwebben in hoeken.

Le suceur plat sert à aspirer dans les endroits normalement inaccessibles, par exemple pour atteindre les toiles d'araignée ou les espaces entre les coussins d'un sofa.

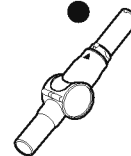
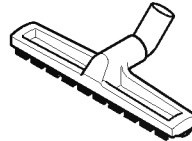
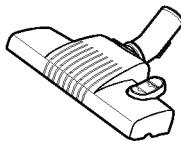

(V-CB361NEQ)

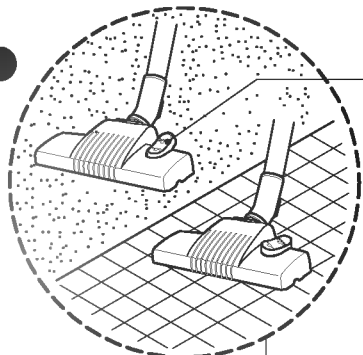

Pedal  
Pedal  
Pedaal  
Pédale

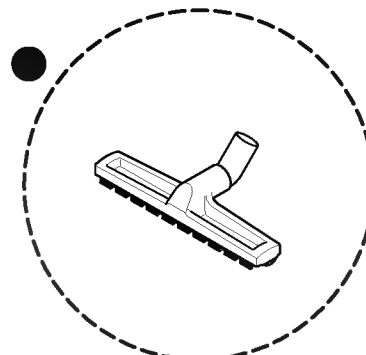
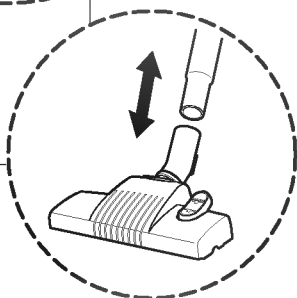

• **The 2 position cleaning head** equipped with a pedal which allows you to alter its position according to the type of floor to be cleaned.

• **Hard floor position (tiles, parquets floor)**

Press the pedal to lower brush.

• **Carpet or rug position**

Press the pedal to lift the brush up.

• **Der 2-stufige Reinigungsaufsatz** besitzt ein Pedal, mit dem die Bürststellung, je nach zu reinigendem Untergrund, eingestellt werden kann.

• **Harte Böden (Fliesen, Parkettböden)**

Drücken Sie zum Herausfahren der Bürste auf das Pedal.

• **Auslegeware oder Teppich**

Drücken Sie auf das Pedal, um die Bürste einzufahren.

• **De 2 standen reinigingkop** is uitgerust met een pedaal waardoor u de stand kunt aanpassen, afhankelijk van het soort vloer dat u wilt stofzuigen.

• **Harde vloer stand (tegels, parket)**

Druk het pedaal in om de borstel te verlagen.

• **Tapijt of vloerkleed stand.**

Druk het pedaal in om de borstel hoger te plaatsen.

• **La tête de nettoyage à 2 positions** est équipée d'une pédale qui vous permet de modifier sa position suivant le type de plancher à nettoyer.

• **Position plancher dur (carreaux, planchers en parquet)**

Appuyez sur la pédale pour faire descendre la brosse.

• **Position tapis ou carpeete**

Appuyez sur la pédale pour lever la brosse.

**Efficient cleaning of hard floor**  
(wood, linoleum, etc)

**Gründliche Reinigung harter**  
**Bodenbeläge (Holz, Linoleum usw.)**

**Geschikt om efficiënt harde vloeren te**  
**reinigen (zoals hout, linoleum etc).**

**Nettoyage efficace des planchers durs**  
**(bois, linoléum, etc.)**

**How to Use** Using the Air turbine brush and Elbow tube  
**Verwendung des Gerätes** Using the Air turbine brush and Elbow tube  
**Hoe te gebruiken** Using the Air turbine brush and Elbow tube  
**Mode d'emploi** Using the Air turbine brush and Elbow tube

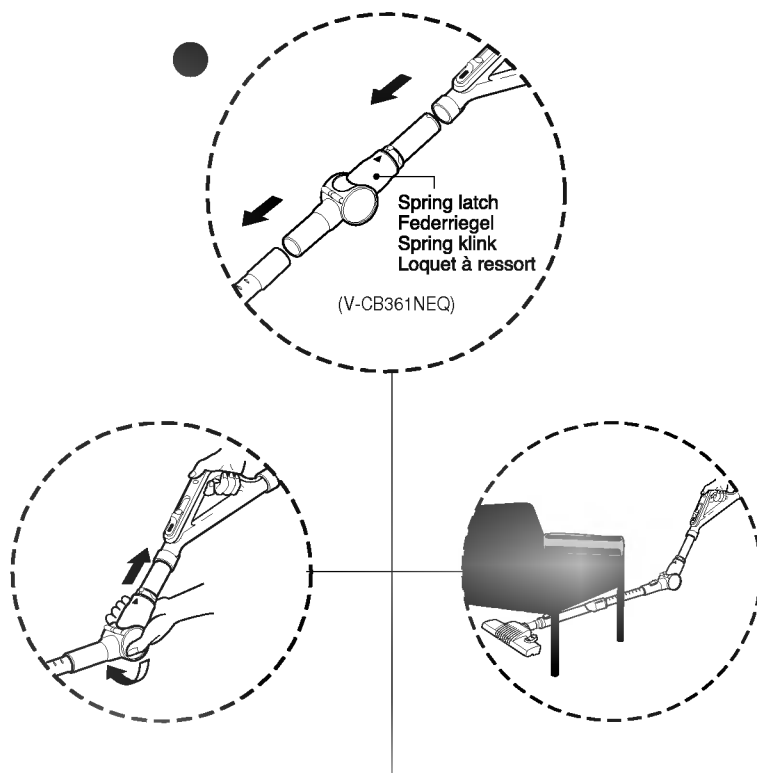

Elbow tube is for cleaning under the sofa, table and bed easily.

- Connect the elbow tube to the flexible hose and, connect the telescopic tube to the elbow tube.  
(You can also connect the telescopic tube to the flexible hose without the elbow tube.)
- If you pull the spring latch, the elbow tube is bended.
- If you stretch the elbow tube, it is returned to its position.

Das Winkelrohr dient zur Reinigung unter dem Sofa, Tisch und Bett.

- Schließen Sie das Winkelrohr am flexiblen Schlauch und das Teleskoprohr am Winkelrohr an.  
(Das Teleskoprohr kann auch ohne Winkelrohr am flexiblen Schlauch angeschlossen werden.)
- Durch Ziehen am Federriegel wird das Winkelrohr gebogen.
- Durch Strecken des Winkelrohrs kehrt es in die Ausgangsstellung zurück.

De elleboogbuis is geschikt voor het makkelijk reinigen onder de bank, tafel en bed.

- sluit de elleboogbuis aan op de flexibele slang en bevestig de telescopische buis aan de elleboogbuis  
(U kunt ook de telescopische buis aansluiten op de flexibele slang zonder de elleboogbuis).
- De elleboogbuis is gebogen indien u de spring klink indrukt.
- Trek aan de elleboogbuis om deze weer recht te krijgen.

Le tube coudé sert à nettoyer facilement au-dessous du sofa, de la table et du lit.

- Raccordez le tube coudé au tube flexible et le tube télescopique au tube coudé.  
(Vous pouvez également connecter le tube télescopique au tube flexible sans utiliser le tube coudé.)
- Si vous tirez du loquet à ressort, le tube coudé est plié.
- Si vous tirez du tube coudé, il rentre à sa position normale.



**Emptying the dust chamber**  
**Staubkammer entleeren**  
**De stofkamer legen**  
**Vidange du sac à poussière**

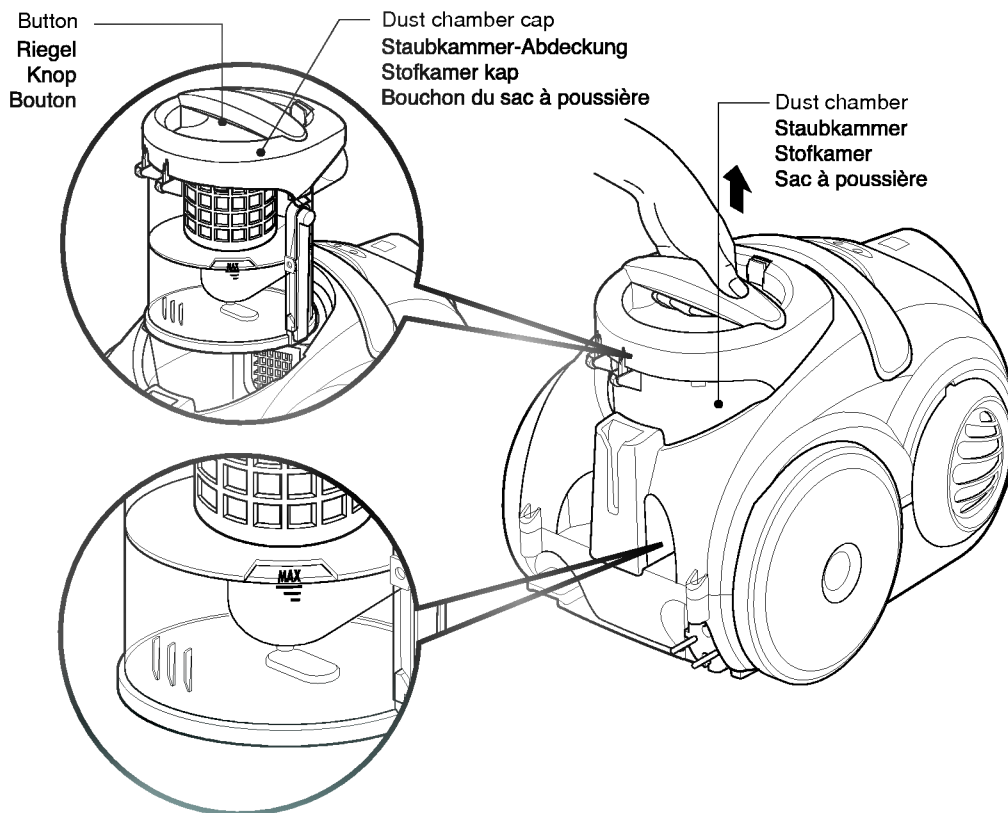

The red lamp is lighted on when the Dust chamber is closely filled with or Motor filter is clogged.

→ Empty the Dust chamber and clean Motor Filter.

Das rote Lämpchen leuchtet bei vollem Staubbehälter oder bei verstopftem Motorfilter.

→ Staubkammer entleeren und Motorfilter reinigen.

De rode lamp gaat branden zodra de stofkamer vol zit of de motorfilter verstopt is.

→ Leeg de stofkamer en reinig de motorfilter.

Le voyant rouge s'allume quand le sac à poussière est presque rempli ou que le filtre du moteur est obstrué.

→ Videz le sac à poussière et nettoyez le filtre du moteur.

- Turn off the vacuum cleaner and unplug it.
- Your vacuum cleaner is equipped with both a dust chamber and a motor filter. Press the button and pull the dust chamber forward. Remove the dust chamber cap and empty the dust chamber.
- To reinstall the dust chamber, replace the dust chamber cap and push the dust chamber into the tank mount as far as it will go.

- Schalten Sie den Staubsauger aus und ziehen Sie den Netzstecker.
- Der Staubsauger besitzt sowohl eine Staubkammer als auch einen Motorfilter. Drücken Sie den Riegel und ziehen Sie die Staubkammer vor. Entfernen Sie die Abdeckung und entleeren Sie die Staubkammer.
- Setzen Sie die Abdeckung zum Einsetzen der Staubkammer wieder auf und drücken Sie die Staubkammer bis zum Anschlag in den Behälter.

- Schakel de stofzuiger uit en trek de stekker uit het stopcontact.
- Uw stofzuiger is uitgerust met zowel een stofkamer als een motor filter. Druk op de knop en trek de stofkamer naar u toe. Verwijder de stofkamer kap en leeg de stofkamer.
- Plaats de stofkamer kap terug en duw de stofkamer in het reservoir totdat deze niet meer verder gaat, om de stofkamer weer te bevestigen.

- Arrêtez l'aspirateur et débranchez-le.
- Votre aspirateur est équipé d'un sac à poussière et d'un filtre du moteur. Appuyez sur le bouton et tirez du sac à poussière vers le bas. Enlevez le bouchon du sac à poussière et videz le sac à poussière.
- Pour réinstaller le sac à poussière, remettez son bouchon à sa place et poussez autant que possible le sac à poussière dans le cadre du compartiment.



# How to Use Operation

## Verwendung des Gerätes Betrieb

### Hoe te gebruiken Gebruik

#### Mode d'emploi Fonctionnement

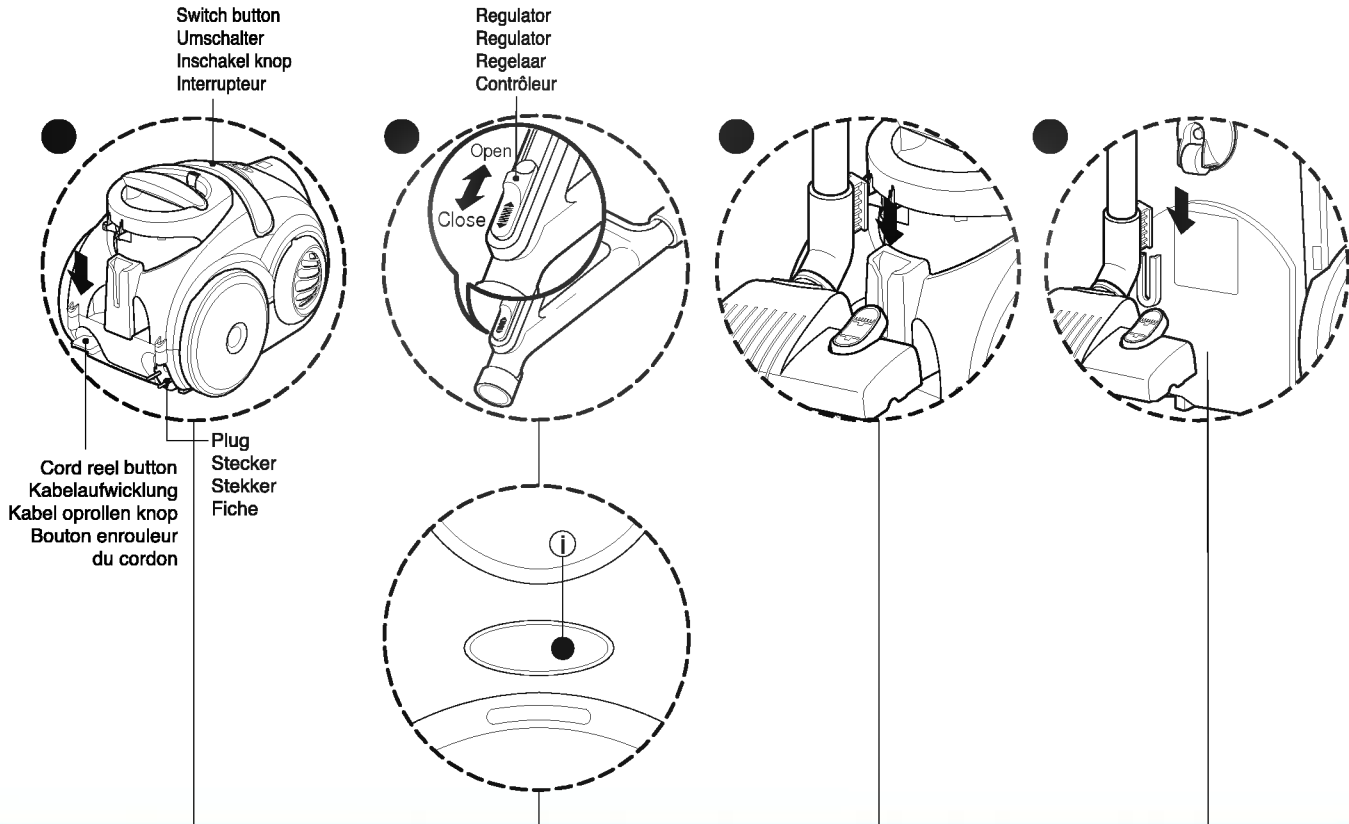

### 1 How to Plug in and Use Netzanschluss und Bedienung Insteken en gebruiken Comment le brancher et l'utiliser

- Pull out the power cord to the desired length and plug into the socket.
- Push the suction control switch of the hose handle in the direction of the position what you want.
- To stop it, push down the suction control switch in the direction of OFF.
- Press switch button to start the vacuum cleaner.
- To stop it, press the switch button again.
- Press the cord reel button to retract the power cord after use.
- Netzkabel auf die gewünschte Länge heraus ziehen und an die Steckdose anschließen.
- Stellen Sie den Saug-/Kraftregler am Schlauchgriff in der gewünschten Position ein.
- Um die Saugkraft nicht einzustellen, schieben Sie den Regler in die Position OFF.
- Schalten Sie den Staubsauger mit dem Netzschalter ein.
- Zum Ausschalten den Netzschalter erneut drücken.
- Drücken Sie zum Aufwickeln des Netzkabels auf die Kabelaufwicklung.
- Trek aan de stroomkabel totdat deze de gewenste lengte heeft en steek de stekker in het stopcontact.
- Druk op de zuig controle knop op het slang handvat in de richting die u wenst.
- Schakel de zuig controle knop naar OFF om dit te stoppen.
- Druk op de inschakel knop om de stofzuiger te starten.
- Druk opnieuw op deze knop om de stofzuiger uit te schakelen.
- Druk op de kabel oprollen knop zodra u klaar bent om de kabel op te bergen.
- Sortez le cordon d'alimentation jusqu'à la longueur désirée et branchez-le dans la prise de courant.
- Poussez l'Interrupteur de commande d'aspiration dans la poignée du tube en direction de la position désirée.
- Pour l'arrêter, baissez l'Interrupteur de commande d'aspiration vers la position arrêt (OFF).
- Appuyez sur l'Interrupteur pour mettre en marche l'aspirateur.
- Pour l'arrêter, appuyez encore une fois sur ce bouton.
- Après avoir utilisé l'aspirateur, appuyez sur le bouton enrouleur du cordon pour enrouler le cordon d'alimentation.

### 2 Adjusting the Suction level Einstellen der Saugstärke Het zuigniveau aanpassen Réglage du niveau d'aspiration

- The flexible hose handle has a manual air flow regulator which allows you to adjust the suction level briefly.
- The lamp is lighted on when the Dust Tank is closely filled with or Motor filter is clogged. → Empty the Dust Tank and clean Motor Filter.
- The lamp could be lighted when sucking fine dust. At this time clean the Motor Filter.
- Der Griff des flexiblen Schlauchs besitzt einen manuellen Luftstromregler, mit dem sich die Saugstärke etwas einstellen lässt.
- Das Lämpchen leuchtet bei vollem Staubbehälter oder bei verstopftem Motorfilter. → Staubkammer entleeren und Motorfilter reinigen.
- Möglicherweise leuchtet das Lämpchen beim Einsaugen von feinem Staub auf. Reinigen Sie in diesem Fall den Motorfilter.
- Het flexibele slang handvat heeft een handmatige luchtstroom regelaar zodat u snel de zuigkracht kan aanpassen.
- De lamp geeft aan wanneer de stofkamer vol is of de motorfilter verstopt is. → Leeg de stofkamer en reinig de motorfilter.
- Het kan gebeuren dat het lampje gaat branden bij het opzuigen van fijn stof. Reinig de motor filter indien dit gebeurt.
- La poignée du tube flexible comporte un contrôleur de débit manuel qui vous permet de réduire rapidement le niveau d'aspiration.
- Le voyant s'allume quand le sac à poussière est presque rempli ou que le filtre du moteur est obstrué. → Videz le sac à poussière et nettoyez le filtre du moteur.
- Le voyant peut s'allumer lors de l'aspiration de poussière fine. Dans ce cas, nettoyez le filtre du moteur.

### 3 Park System Abstellsystem Parkeer System Système Parking

- To store after vacuuming and pause while vacuuming.
- For deposit after vacuuming, for example to move a small piece of furniture or a rug, use the Park system to support the flexible hose and cleaning head.
- Slide the hook on the large cleaning head into the slot on the rear of the dust chamber.
- Zum Abstellen nach bzw. während des Saugens.
- Bei kurzen Pausen während des Saugens, z. B. beim Verschieben von Möbeln oder Teppichen, können Sie das Abstellsystem benutzen, um den Schlauch und den Reinigungsaufsatz zu abzustellen.
- Schieben Sie den Haken am großen Reinigungsaufsatz in die Öffnung auf der Rückseite der Staubkammer.
- Opbergen na stofzuigen of pauzeren tijdens het stofzuigen.
- Gebruik het parkeer systeem indien u even stopt met stofzuigen (om een bank te verschuiven etc.), zodat de flexibele slang en reinigingskop ondersteunt worden.
- Schuif de haak op de grote reinigingskop in het slot aan de achterkant van de stofkamer.
- Pour emmagasiner l'aspirateur et pour les pauses lors de l'aspiration.
- Pour l'emmagasiner après l'aspiration, par exemple pour déplacer une petite pièce de mobilier ou une carpeste, utilisez le Système Parking pour soutenir le tube flexible et la tête de nettoyage.
- Glissez le crochet attaché à la large tête de nettoyage dans la rainure qui se trouve dans la partie arrière de la chambre à poussière.

### 4 Storage Lagering Opslag Emmagasinage

- When you have switched off and unplugged.
- The appliance, press on the button to automatically rewind the cord.
- You can store your appliance in a vertical position by sliding the hook on the large cleaning head into the clip on the underside of the appliance.
- Bei ausgeschaltetem Gerät und gezogener Netzstecker.
- Drücken Sie auf diesen Schalter, um das Kabel automatisch aufzuziehen.
- Das Gerät kann senkrecht durch Schieben des Hakens des großen Reinigungsaufsatzes in die Klemme an der Unterseite des Gerätes bewegt oder abgestellt werden.
- Schakel de stofzuiger uit en trek de stekker uit het stopcontact.
- Druk op de knop om de kabel automatisch op te rollen.
- U kunt uw stofzuiger verticaal opbergen door de haak op de grote reinigingskop in de clip aan de onderkant van het apparaat te bevestigen.
- Après avoir éteint et débranché l'aspirateur, appuyez sur le bouton pour rembobiner automatiquement le cordon.
- Vous pouvez déplacer ou stocker votre appareil en position verticale en faisant glisser le crochet attaché à la large tête de nettoyage dans l'agrafe qui se trouve dans la partie inférieure de l'appareil.

**Cleaning the Motor Filter**  
**Reinigung des Motorfilters**  
**De Motorfilter reinigen**  
**Nettoyage du filtre du moteur**

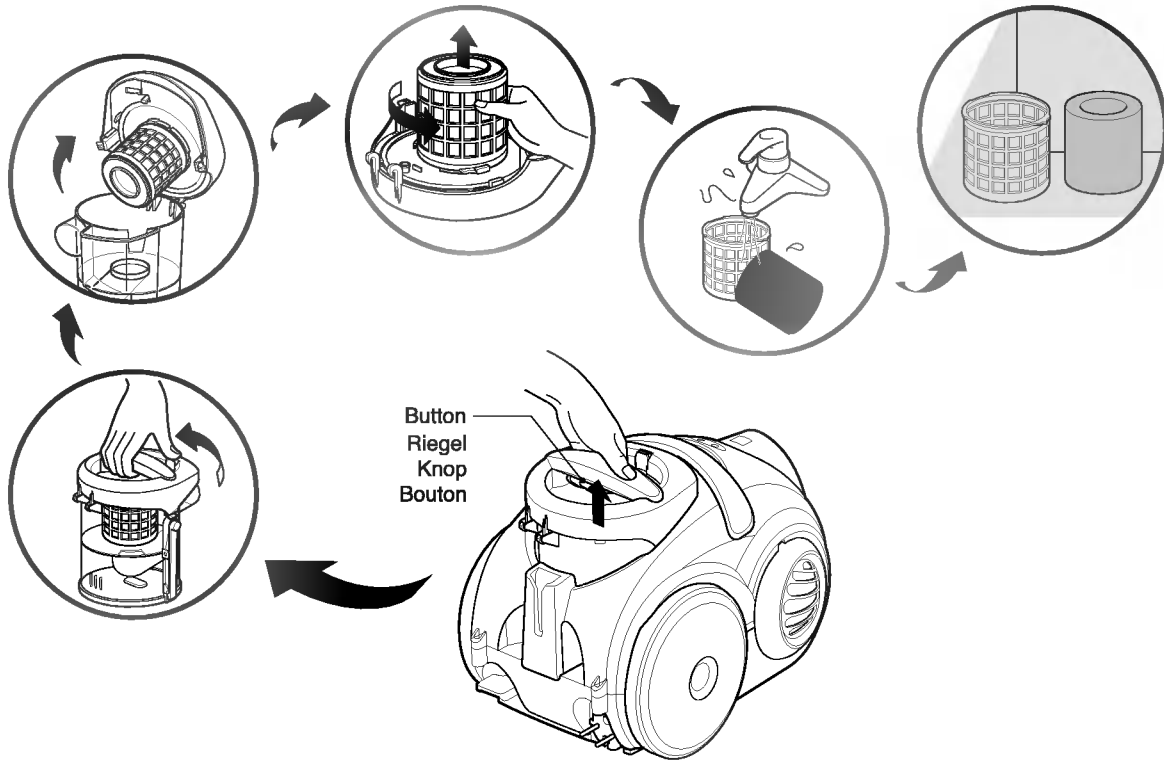

The reusable motor filter is situated under the dust chamber cap and you can use it permanently.

- Press the button and pull the dust chamber forward. • Open the dust chamber cap.
- Remove the motor filter by rotating it counter-clockwise.
- Clean the motor filter with the brush under cold running water.
- Allow the motor filter to dry in a shaded location for a day.
- The lamp is lighted on when the Dust Tank is closely filled with or Motor filter is clogged.  
→ Empty the Dust Tank and clean Motor Filter.
- The lamp could be lighted when sucking fine dust. At this time clean the Motor Filter.

- Der dauerhaft verwendbare Motorfilter befindet sich unter der Staubkammer-Abdeckung.
- Drücken Sie den Riegel und ziehen Sie die Staubkammer vor.
  - Entfernen Sie den Motorfilter durch Drehen entgegen dem Uhrzeigersinn.
  - Reinigen Sie den Motorfilter mit der Bürste unter kaltem fließendem Wasser.
  - Der Motorfilter muss an einem Ort ohne Sonneneinstrahlung einen Tag lang trocknen.
  - Das Lämpchen leuchtet bei vollem Staubbehälter oder bei verstopftem Motorfilter.  
→ Staubkammer entleeren und Motorfilter reinigen.
  - Das Lämpchen leuchtet u. U. beim Einsaugen von feinem Staub.

De herbruikbare motor filter bevindt zich onder stofkamer kap en u kunt deze permanent gebruiken.

- Druk op de knop en trek de stofkamer naar u toe. • Open de stofkamer kap.
- Verwijder de motorfilter door deze tegen de klok in te draaien.
- Reinig de motorfilter met een borstel en onder een lopende kraan (koud water).
- De lamp gaat branden indien de stofkamer vol is of de motorfilter verstopt.  
→ Leeg de stofkamer en reinig de motorfilter.
- De lamp kan gaan branden indien u fijn stof opzuigt. Reinig de motorfilter.

Le filtre du moteur réutilisable se trouve sous le bouchon du sac à poussière et vous pouvez l'utiliser en permanence.

- Appuyez sur le bouton et tirez du sac à poussière vers les bas.
- Ouvrez le bouchon du sac à poussière.
- Enlevez le filtre du moteur en le faisant tourner dans le sens contraire des aiguilles d'une montre.
- Nettoyez le filtre du moteur avec la brosse sous l'eau courante froide.
- Le voyant s'allume quand le sac à poussière est presque rempli ou que le filtre du moteur est obstrué. → Videz le sac à poussière et nettoyez le filtre du moteur.
- Le voyant peut s'allumer lors de l'aspiration de poussière fine. Dans ce cas, nettoyez le filtre du moteur.

**⚠ WARNING!**

Gently rinse both parts separately under a cold running water until the water runs clear. **Do not use detergent or a washing machine or dishwasher.** Shake off excess water from the filter. **Do not tumble/spindry, microwave or place in oven or on direct heat.** Ensure the filter is completely dry. Re-assemble and place it back in your machine, filter frame.  
**If the filter is damaged, do not place them in the machine. Please call the Helpline.**

**⚠ WARNUNG!**

Spülen Sie jedes Teil unter kaltem, fließendem Wasser einzeln ab, bis das Wasser sauber durchläuft. **Nicht mit Reinigungsmittel oder in einer Wasch- oder Spülmaschine reinigen.** Anschließend den Filter abtropfen. Niemals in Trockner, Schleuder, Mikrowellengerät oder in einem Ofen trocknen. Der Filter muss vollständig trocken sein. Setzen Sie den Filter anschließend wieder in das Gerät ein. **Gerät nicht mit beschädigtem oder fehlerhaften Netzkabel verwenden. Bitte verständigen Sie die Hotline.**

**⚠ WAARSCHUWING!**

Spoel beide onderdelen voorzichtig schoon met koud water totdat het water schoon is. **Gebruik geen schoonmaakmiddelen of wasmachine of vaatwasser.** Schudt het overtollige water van de filter af. **Niet drogen in de droger, magnetron, oven of directe hittebron.** Controleer of de filter helemaal droog is. Monteer en plaats het filter frame weer terug in de stofzuiger. **Plaats de filter niet indien deze beschadigd is. Neem contact op met de hulplijn.**

**⚠ AVERTISSEMENT**

Rincez séparément les deux pièces avec soin sous l'eau courante froide jusqu'à ce l'eau coule claire. **N'employez pas de détergent ni utilisez un lave-linge ou un lave-vaisselle.** Secouez l'excès d'eau du filtre. **Ne le séchez ni à l'aide d'un sèche-linge à tambour, ni par essorage ou en le plaçant dans le four ou sur le feu direct.** Assurez-vous que le filtre est complètement sec. Assemblez-le de nouveau et remettez-le à sa place dans votre appareil, dans le cadre du filtre. **Si le filtre est endommagé, ne le placez pas dans l'appareil.** Veuillez téléphoner au service d'assistance téléphonique.



**How to Use** Cleaning the Dust Chamber, Cleaning the Exhaust Filter  
**Verwendung des Gerätes** Reinigung der Staubkammer, Reinigung des Abluffilters  
**Hoe te gebruiken** De stofkamer reinigen, De uitlaatfilter reinigen.  
**Mode d'emploi** Nettoyage de la chambre à poussière. Nettoyage du filtre d'évacuation

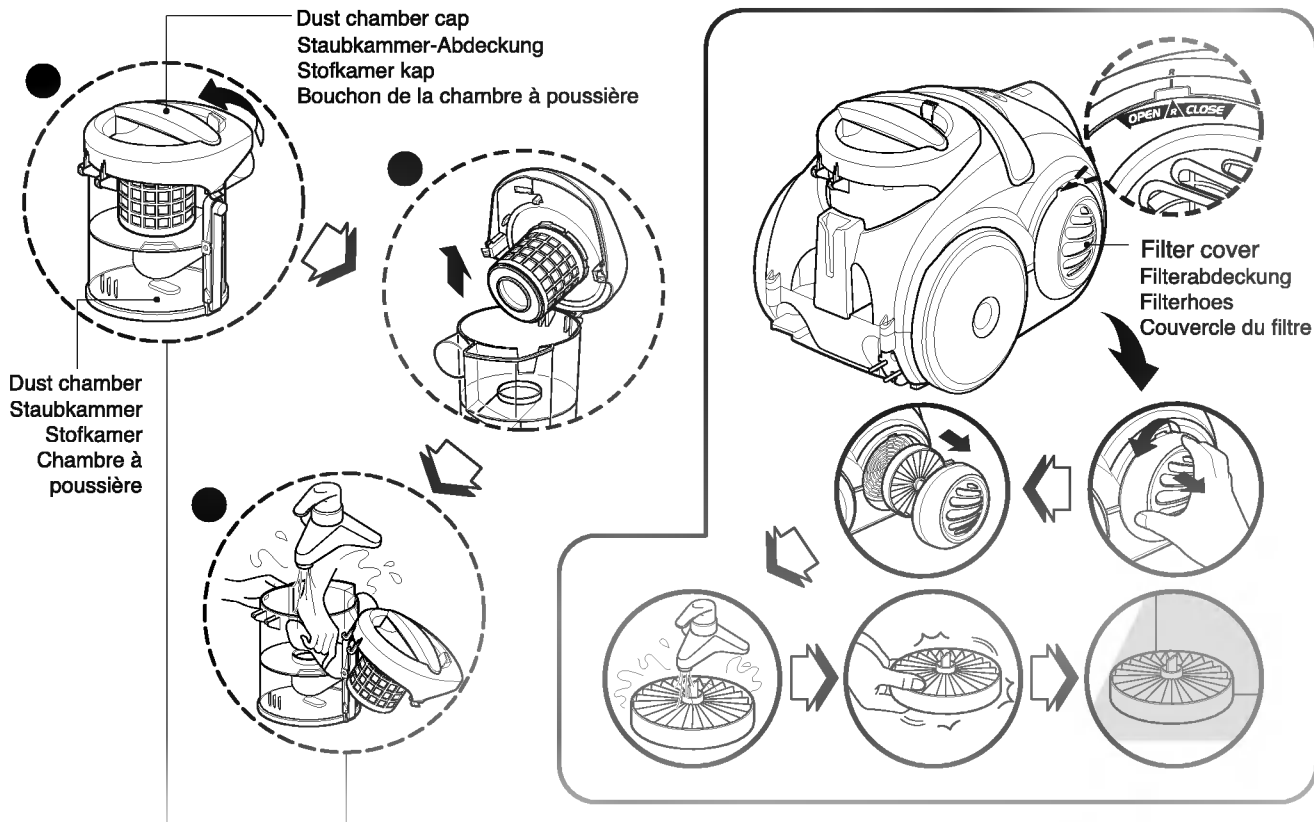

**1** Open the dust chamber cap.

Nehmen Sie die Staubkammer-Abdeckung ab.

Open de stofkamer kap.

Ouvrez le bouchon de la chambre à poussière.

**3** Wash both parts with soft cloth. Gently rinse both parts under cold running water.

Reinigen Sie beide Teile mit einem weichen Tuch. Spülen Sie beide Teile vorsichtig unter kaltem, fließendem Wasser ab.

Was beide onderdelen met een zachte doek, spoel ze voorzichtig schoon onder een lopende kraan (koud water).

Nettoyez les deux pièces à l'aide d'un chiffon suave. Rincez séparément les deux pièces avec soin sous l'eau courante froide.

- The exhaust filter is a washable reusable HEPA filter.
- To change the exhaust filter, remove the filter cover on the body by rotating the filter cover counter-clockwise.
- Pull out the exhaust filter.
- Clean it with cold, running water. Do Not use the brush.
- Using the brush will cause permanent damage and allow dust to bypass the filter.
- Allow exhaust filter to dry in a shaded location for a dry.
- The exhaust filter should be cleaned at least once a year.

- Der Abluffilter ist ein auswaschbarer und wiederverwendbarer HEPA-Filter.
- Um diese Filter auszuwechseln, drehen Sie die Filterabdeckung entgegen dem Uhrzeigersinn ab.
- Ziehen Sie den Abluffilter heraus.
- Reinigen Sie den Filter unter kaltem fließendem Wasser. Zur Reinigung keine Bürste verwenden.
- Durch eine Bürste könnte der Filter dauerhaft beschädigt werden und Staub könnte am Filter vorbei gelangen.
- Der Filter muss an einem Ort ohne Sonneneinstrahlung einen Tag lang trocknen.
- Der Abluffilter sollte mindestens einmal im Jahr gereinigt werden.

- De uitlaatfilter is een afwasbare, herbruikbare HEPA filter.
- Verwijder de filterhoes door deze tegen de klok in te draaien om de filter te verwijderen.
- Verwijder de uitlaatfilter.
- Reinig met koud, stromend water.
- Gebruik geen borstel, dit kan leiden tot permanente beschadigingen en zorgt ervoor dat stof door de filter gaat.
- Laat de uitlaatfilter drogen voordat u deze weer bevestigt (in de schaduw, niet in de zon).
- U dient de uitlaatfilter minstens een keer per jaar te reinigen.

- Le filtre d'évacuation est un filtre HEPA lavable et réutilisable.
- Pour remplacer le filtre d'évacuation, enlevez le couvercle du filtre du corps en la faisant tourner dans le sens contraire des aiguilles d'une montre.
- Enlevez le filtre d'évacuation.
- Nettoyez-le sous l'eau courante froide. N'utilisez pas la brosse.
- L'utilisation de la brosse provoquerait alors des dommages permanents et permettrait le passage direct de la poussière sans filtrage.
- Faites sécher le filtre d'évacuation à l'ombre.
- Le filtre d'évacuation doit être nettoyé au moins une fois par an.

## **What to Do if Your Vacuum Cleaner Does Not Work**

### **Hilfe bei Funktionsstörungen des Staubsaugers**

### **Wat te doen indien uw stofzuiger niet meer werkt**

### **Quoi faire si votre appareil ne marche pas**

Check that the vacuum cleaner is correctly plugged in correctly and that the electrical socket is working.

Überprüfen Sie, ob der Staubsauger richtig angeschlossen ist und dass die Steckdose funktioniert.

Controleer of de stekker goed is ingestoken en dat het stopcontact werkt.

Vérifiez que l'aspirateur est correctement branché et que la prise de courant marche bien.

## **What to Do When Suction Performance Decreases**

### **Hilfe bei beeinträchtigter Saugleistung**

### **Wat te doen indien de zuigkracht afneemt**

### **Quoi faire si la performance d'aspiration diminue**

- Turn off the vacuum cleaner and unplug it.
  - Check the telescopic tube, flexible hose and cleaning tool for blockages or obstructions.
  - Check that the dust chamber is not full. Empty if necessary.
  - Check that the motor filter light is not on. Clean the motor filter, if necessary.
  - Check that the exhaust filter is not blocked. Clean the exhaust filter, if necessary.
- 
- Schalten Sie den Staubsauger aus und ziehen Sie den Netzstecker.
  - Überprüfen Sie Teleskoprohr, den flexiblen Schlauch und Reinigungswerkzeug auf Verstopfung oder Hindernisse.
  - Prüfen Sie, ob die Staubkammer voll ist. Entleeren Sie sie nötigenfalls.
  - Überprüfen Sie, ob die Anzeige des Motorfilters leuchtet. Reinigen Sie den Motorfilter bei Bedarf.
  - Prüfen Sie, ob der Abluftfilter blockiert ist. Reinigen Sie den Abluftfilter bei Bedarf.
- 
- schakel de stofzuiger uit en trek de stekker uit het stopcontact.
  - Controleer de telescopische buis, flexibele slang en reinigingshulpstuk op verstoppingen.
  - Controleer of de stofkamer niet vol zit met stof. Leeg indien noodzakelijk.
  - Controleer dat het motorfilter lampje niet brandt. Reinig de motorfilter indien noodzakelijk.
  - Controleer dat niets de uitlaatfilter blokkeert. Reinig de uitlaatfilter indien noodzakelijk.
- 
- Arrêtez l'aspirateur et débranchez-le.
  - Vérifiez que le tube télescopique, le tube flexible et la tête de nettoyage ne sont pas bloqués ou obstrués.
  - Vérifiez que la chambre à poussière n'est pas pleine. Videz-la si besoin.
  - Vérifiez que le voyant du filtre du moteur n'est pas allumé. Nettoyez le filtre du moteur si besoin.
  - Vérifiez que le filtre d'évacuation n'est pas obstrué. Nettoyez le filtre d'évacuation si besoin.





Notes  
Notizen  
Opmerkingen  
Notes





