



PŘEHRÁVAČ DVD/CD

Příručka uživatele

MODEL: LH-T6740
(Hlavní jednotka: LH-T6740D,
reproduktory: LHS-T6740T, LHS-T6740C,
LHS-T6740W)



Před zapojením, používáním nebo nastavením tohoto systému si prosím pečlivě přečtěte návod v této instruktážní příručce



VAROVÁNÍ: NEODSTRAŇUJTE
KRYT – NEBEZPEČÍ ÚRAZU ELEKTRICKÝM
PROUDEM. UVNITŘ NEJSOU ŽÁDNÉ UŽIVATELSKÉ
OVLÁDACÍ PRVKY. PRO ÚDRŽBU SE OBRÁŤTE
NA PŘÍSLUŠNÉ SERVISNÍ ODDĚLENÍ.



Blesk zakončený šipkou v rovnostranném trojúhelníku upozorňuje uživatele, že uvnitř přístroje jsou neizolovaná místa pod napětím, která mohou způsobit elektrický šok



Vykřičník v rovnostranném trojúhelníku upozorňuje na důležité poznámky k provozu a údržbě přístroje, které najdete v příložené literatuře.

Varování: NEVYSTAVUJTE PŘÍSTROJ DEŠTI NEBO VLHKOSTI, SNÍŽÍTE TAK RIZIKO POŽÁRU A ÚRAZU ELEKTRICKÝM PROUDEM.

Varování: Neumísťujte přístroj do uzavřeného prostoru, např. do knihovny.

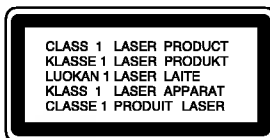

Varování:

Tento DVD/CD přijímače obsahuje laserový systém.

aby bylo zajištěno správné používání přístroje, přečtěte prosím pečlivě tuto příručku a uschovejte ji pro budoucí použití. Pokud bude výrobek potřebovat opravu, kontaktujte autorizované servisní středisko – viz postup při opravách.

Použitím jiných než zde uvedených nastavení a postupů se můžete vystavit nebezpečnému záření.

Neotevírejte kryt, abyste se nevystavili přímému laserovému záření. Po otevření je vidět laserový paprsek. **NEDÍVEJTE SE DO PAPRSKU.**

VAROVÁNÍ: Přístroj nesmí přijít do kontaktu s vodou a nesmí na něm být umístěny žádné předměty naplněné tekutinou, např. vázy.



Tento přístroj je vyroben tak, aby vyhovoval požadavkům pro radiovou interferenci podle nařízení EEC 89/336/EEC, 93/68/EEC a 73/23/EEC.

Poznámky k autorským právům:

Ze zákona je zakázáno bez svolení kopírovat, vysílat, ukazovat, vysílat kabelem, přehrávat na veřejnosti nebo pronajímat materiál chráněný autorským právem.

Tento výrobek obsahuje prostředky pro ochranu proti kopírování vyvinuté firmou Macrovision. Na některé disky jsou nahrány signály ochrany proti kopírování. Při kopírování takových disků přístrojem se při přehrávání objeví rušení obrazu.

Tento výrobek obsahuje technologii ochrany proti kopírování, která je chráněna několika U.S. patenty a dalšími právy na ochranu duševního vlastnictví vlastněnými firmou Macrovision Corporation a dalšími subjekty.

Použití této technologie ochrany proti kopírování musí být autorizováno firmou Macrovision Corporation, je určeno pro domácí nebo jinak omezené použití, pokud není jinak povoleno firmou Macrovision Corporation. Je zakázáno demontovat a analyzovat funkci ochranné technologie.

SÉRIOVÉ ČÍSLO: Sériové číslo se nachází na zadním krytu přístroje. Toto číslo je unikátní pro tento přístroj a je známo pouze Vám. Zaznamenejte si na toto místo požadované informace a uchovejte tuto příručku jako trvalý doklad o koupi.

Číslo modelu: _____

Sériové číslo: _____

Obsah

Úvod4-9

Symboly používané v této příručce	4
O symbolu	4
Informace o discích	4
Manipulace s Disky	4
Uchovávání Disků	4
Čištění Disků	4
Podporované formáty disků	5
Oblastní kód	5
Disc-related terms	6
Čelní panel	7
displej	7
Dálkové	8
Dosah dálkového ovládání	8
Vložení baterií do dálkového ovládání	8
Zadní panel	9

Instalace a nastavení10-21

Připojení k televizi	10
Připojení volitelného příslušen	11
Připojení antény	12
Montáž a připojení reproduktorů	13
Připojení systému reproduktorů	14
Umístění reproduktorů	15
Slovníček terminologie proudů zvukových dat a režimu Surround	16
Zvukový mód	16
Displej na obrazovce	17
Ikony informující o stavu systému	17
Počáteční nastavení	18-21
Obecná obsluha počátečních nastavení	18
Jazyky	18
• Jazykový menu	18
• Zvukový disk / Diskový podtitul / Diskový menu	18
Displej	18
• Televizní aspekt	18
• Modus displeje	18
• Progresivní snímání	18
• TV Výstup Výběr	19
Audio	19
• Nastavení reproduktorů systému 5.1	19
• DRC (Řízení dynamického rozsahu)	19
• Hlasitý	19
Blokovat	20
• Klasifikace	20
• Heslo (bezpečnostní kód)	20
• Kód země	20
Atd.	21
• PBC	21
• Přehrávka	21
• B.L.E. (Black Level Expansion/ Rozšíření úrovně černé)	21
• DivX(R) VOD	21

Obsluha22-36

Přehrávání DVD a Video CD	22-24
Nastavení přehrávání	22
Hlavní funkce	22
Přesun na jiný TITUL/SKUPINU	22
Přepnutí na jinou kapitolu/stopu	22
Vyhledávání	22
Změna zvukového kanálu	22

Zastavení obrazu a přehrávání po jednotlivých snímcích	23
Zpomalené přehrávání	23
Opakování A-B	23
Opakování	23
3D Surround	23
Vyhledávání dle času	23
Lupa	24
Hledání značky	24
Pozastavení	24
Speciální funkce DVD	24
Kontrola obsahu disků DVD s videozáznamem: Nabídky	24
Nabídka titulu	24
Nabídka disku	24
Pohled	24
Změna jazykové mutace zvukového záznamu	24
Titulky	24
Zvukové disky DVD	25
Přesun na jinou SKUPINU	25
Prohlížení jiné STRÁNKY	25
Přehrávání zvukového CD a disku MP3/WMA	26
Funkce zvukových CD a disků MP3 / WMA	27
Pozastavení	27
Přepnutí na jinou skladbu	27
Opakování stopy/veškerého obsahu/vypnuto	27
Vyhledávání	27
Opakování A-B	27
3D Surround	27
Programovatelné přehrávání	28
Opakování naprogramovaných stop	28
Vymazání stopy ze seznamu "Program"	28
Vymazání kompletního seznamu Program List	28
Prohlížení disku JPEG	29
Promítání obrázků	29
Nehybný obraz	29
Přesun k jinému souboru	29
Lupa	29
Pootočení obrázku	29
Reprodukce hudby MP3/WMA současně s prohlížením obrázku	29
Přehrávání médií DVD ve formátu VR	30
Údržba a servis	30
Manipulace se zařízením	30
Přehrávání disku s filmem ve formátu DivX	31
Přídavné funkce	32
Paměť posledního nastavení	32
Nastavení režimu přehrávání videozáznamu	32
Volba barevného formátu obrazu	32
Nastavení reproduktorů systému 5.1	33
Nastavení reproduktorů systému	33
Předvolba stani	34
Poslech rádia	34
Obsluha RDS	35
Ladění RDS	35
Možnosti zobrazení RDS	35
Nastavení časovaného vypnutí	36
Osvětlení displeje (DIMMER)	36
Vypnutí zvuku	36
Používání sluchátek	36
Volba zdroje vstupního signálu	36

Tabulky37-40

Kódy jazyků	37
Kód země	37
Odstraňování problémů	38-39
Technické parametry	40

Úvod

Pro správné používání tohoto výrobku si prosím pečlivě prostudujte tuto uživatelskou příručku a uschovejte ji pro budoucí použití.

Tato příručka obsahuje informace o provozu a údržbě přijímače DVD/CD. Je-li zapotřebí provést servis zařízení, obraťte se na autorizovaný servis.

Symbole používané v této příručce



Symbol blesku upozorňuje na přítomnost nebezpečného napětí uvnitř zařízení, což představuje nebezpečí úrazu elektrickým proudem.



Symbol vykřičníku upozorňuje na přítomnost pokynů k obsluze a údržbě/servisu.



Upozorňuje na nebezpečí, které by mohlo vyvolat poškození přístroje nebo jinou hmotnou škodu.









Poznámky:

Označuje zvláštní operační funkce tohoto zařízení.

Tipy:

Upozorňuje na tipy a pokyny usnadňující obsluhu.

Odstavec uvedený některým z následujících symbolů platí pouze pro disk označený příslušným symbolem.

-  DVD a uzavřené DVD±R/RW
-  DVD Audio discs
-  média CD s videozáznamem
-  zvuková CD
-  disky obsahující soubory formátu MP3
-  disky obsahující soubory formátu WMA
-  disky obsahující soubory formátu JPEG
-  disky obsahující soubory formátu DivX

O symbolu

Za provozu může obrazovka televizoru zobrazit symbol "  ", který upozorňuje, že funkce popsaná v této uživatelské příručce není pro daný disk DVD s videozáznamem k dispozici.

Informace o discích

Manipulace s Disky

Nedotýkejte se povrchu disku na straně se záznamem. Disk přidržujte za okraje, abyste na povrchu nezanechali otisky prstů. Na disk zásadně nelepte papír ani lepicí pásku.

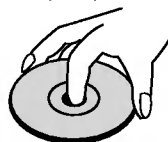

Uchovávání Disků

Po přehrávání uložte disk do pouzdra. Nevystavujte disk působení přímého slunečního svitu ani zdrojů tepla a nenechávejte disk v zaparkovaném vozidle na přímém slunečním svitu.

Čištění Disků

Otisky prstů a prach na disku mohou být příčinou snížení kvality obrazu a zvuku. Před přehráváním otřete disk čistým hadříkem. Disk otírejte směrem od středu.

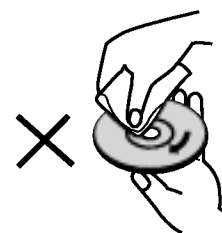
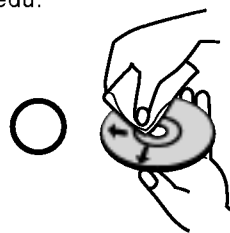

Nepoužívejte silná rozpouštědla jako alkohol, benzín, ředidlo, běžné dostupná čistidla ani antistatické přípravky určené k použití na vinylových deskách.

Podporované formáty disků

	DVD (disky o průměru 8 cm / 12 cm)
	DVD se zvukovým záznamem (disky o průměru 8 cm / 12 cm)
	Video CD (VCD) (disky o průměru 8 cm / 12 cm)
	zvukové CD (disky o průměru 8 cm / 12 cm)

Dále lze přehrávat disky souboru DivX, DVD -R, DVD +R, DVD -RW, DVD +RW, Kodak Picture CD, SVCD a CD-R / CD-RW, které obsahují zvukové nahrávky nebo soubory typu MP3, WMA a/nebo JPEG.

Poznámky

- V závislosti na vlastnostech nahrávacího zařízení a CD-R/RW (nebo DVD -R, DVD +R, DVD -RW, DVD +RW) disků na tomto přístroji nelze přehrávat některé disky CD-R/RW (resp. DVD -R, DVD +R, DVD -RW, DVD +RW).
- Nepřilepujte na disk žádné nálepky či štítky (to platí pro obě strany disku - stranu s popisky i stranu s nahrávkou).
- Nepoužívejte CD nepravidelných tvarů (např. disky ve tvaru srdce nebo osmiúhelníku). Mohlo by dojít k selhání funkce přístroje.

Poznámky k médiím DVD a Video CD

Některé funkce přehrávání DVD a Video CD mohou být záměrně pozměněny výrobcem programu. Toto zařízení přehrává DVD a Video CD v závislosti na obsahu disku vytvořeného výrobcem software a některé funkce přehrávání proto nemusí být dostupné nebo naopak mohou být k dispozici jiné funkce.

Oblastní kód

Tento přijímač DVD/CD je určen k přehrávání disků zakódovaných programem DVD pro oblast "2". Toto zařízení může přehrávat pouze média DVD s označením "2" nebo "ALL".



Informace o Oblastní kód

- Většina disků DVD je na obalu označena symbolem glóbu s jedním nebo více čísly. Toto číslo se musí shodovat s regionálním kódem vašeho přijímače DVD/CD. V opačném případě nebude možné disk přehrát.
- Pokud se pokusíte přehrát DVD s odlišným regionálním kódem, obrazovka televizoru zobrazí hlášení "Ověřit regionální kód".

Vyrobeno v licenci laboratoří Dolby Laboratories. "Dolby", "Pro Logic" a symbol dvojité D jsou ochrannými známkami Dolby Laboratories. Confidential Unpublished works. Copyright 1992 – 1997 Dolby Laboratories. Všechna práva vyhrazena.

Vyrobeno v licenci firmy Digital Theater Systems, Inc., US patent číslo 5,451,942 5,956,674, 5,974,380, 5,978,762 a ostatní vydané celosvětové patenty. "DTS" a "DTS Digital Surround" jsou ochrannými známkami firmy Digital Theater Systems, Inc. Copyright 1996, 2000 Digital Theater Systems, Inc. Všechna práva vyhrazena.

Termíny související s disky

DVD ±R / DVD ±RW

DVD -R a DVD +R jsou dva různé standardy nahrávatelných mechanik a disků DVD. Tento formát umožňuje pouze jednorázový záznam informace na disk DVD. DVD +RW a DVD -RW jsou dva standardy médií, která umožňují vymazání a opětovné zaznamenání obsahu DVD. Jednostranné disky mají kapacitu 4,38 Gbyte, oboustranné disky dvakrát větší. Dvouvrstvé jednostranné nahrávací disky se nevyrábějí.

VCD (Video CD)

VCD má kapacitu až 74 minut (disk 650 MB) nebo 80 minut (disk 700 MB) videozáznamu formátu MPEG-1 včetně kvalitní stereofonní zvukové stopy.

MPEG

MPEG je mezinárodní standard komprese videozáznamů a zvukových stop. MPEG-1 se používá pro kompresi videozáznamu na VCD a podporuje vícekanálové kódování zvuku surround standardů PCM, Dolby Digital, DTS a MPEG audio.

MP3

MP3 je oblíbený kompresní formát používaný pro zvukové datové soubory s kvalitou záznamu blízkou kvalitě zvukového CD.

WMA

Soubory formátu Windows media audio. Metoda kódování / dekodování vyvinutá společností Microsoft.

JPEG

Joint Pictures Expert Group. JPEG je kompresní formát souborů, který umožňuje ukládání obrázků bez omezení počtu barev.

DivX

DivX je název nového revolučního video kodeku, který je založen na novém standardu pro video kompresi MPEG-4. Pomocí tohoto přehrávače budete moci přehrávat filmy ve formátu DivX..

PBC: řízené přehrávání (pouze Video CD)

Řízené přehrávání je k dispozici pro disky formátu Video CD (VCD) VERZE 2.0. PBC vám umožní ovládat systém prostřednictvím nabídek, vyhledávacích funkcí či ostatních typicky počítačových úkonů. Kromě toho lze promítat obrázky o vysokém rozlišení, samozřejmě pokud jsou uloženy na disku. Média Video CD nepodporující PCB (verze 1.1) se obsluhují shodně jako zvuková CD.

Titul (pouze DVD)

Titul je obecně určitá část disku DVD. Například film bude titulem 1, dokument o natáčení filmu bude titulem číslo 2 a rozhovory s herci budou titulem číslo 3. Každému titulu je přiřazeno referenční číslo, které umožňuje jeho snadné vyhledání.

Kapitola (pouze DVD)

Kapitola je část titulu, např. scéna filmu nebo určitý rozhovor ze série rozhovorů. Každé kapitole je přiřazeno číslo kapitoly, které umožňuje její snadné vyhledání. Na některých discích nemusí být kapitoly použity.

Skupina (pouze zvuková DVD)

Hlavní zvukový obsah nebo doprovodný obsah nebo přídatný obsah nebo hudební album. Každé skupině je přiřazeno referenční číslo skupiny, jež umožňuje snadné vyhledání.

Scéna (VCD)

Na médiu Video CD s funkcí PBC (řízené přehrávání) jsou videozáznamy a obrázky rozděleny do oddílů zvaných "scény". Tyto scény se zobrazují v nabídce na obrazovce a jsou jim přiřazena čísla, která umožňují jejich snadné vyhledání. Scéna se skládá z jedné nebo několika stop.

Stopa

Samostatný prvek audiovizuální informace, např. obrázek nebo zvuková stopa určité jazykové mutace (DVD) nebo hudební skladba na Video CD či na zvukovém CD. Každé stopě je přiřazeno číslo, které umožňuje její rychlé vyhledání. Disky DVD podporují jednu stopu videozáznamu (s několika pohledy) a několik zvukových stop.

Čelní panel

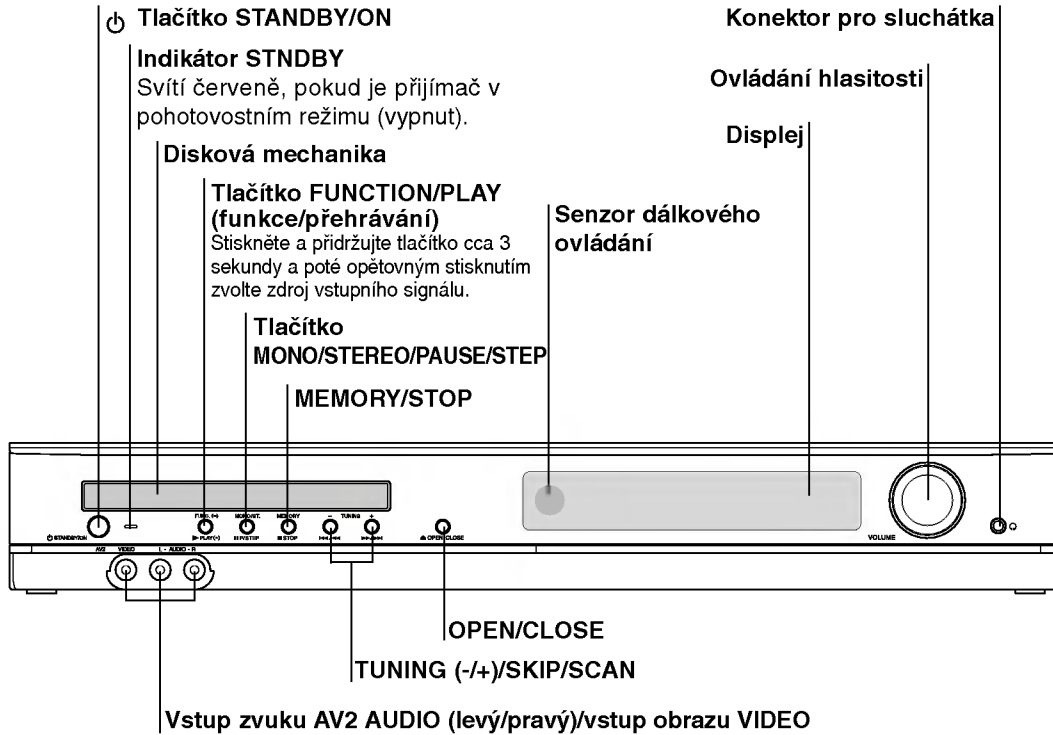

displej

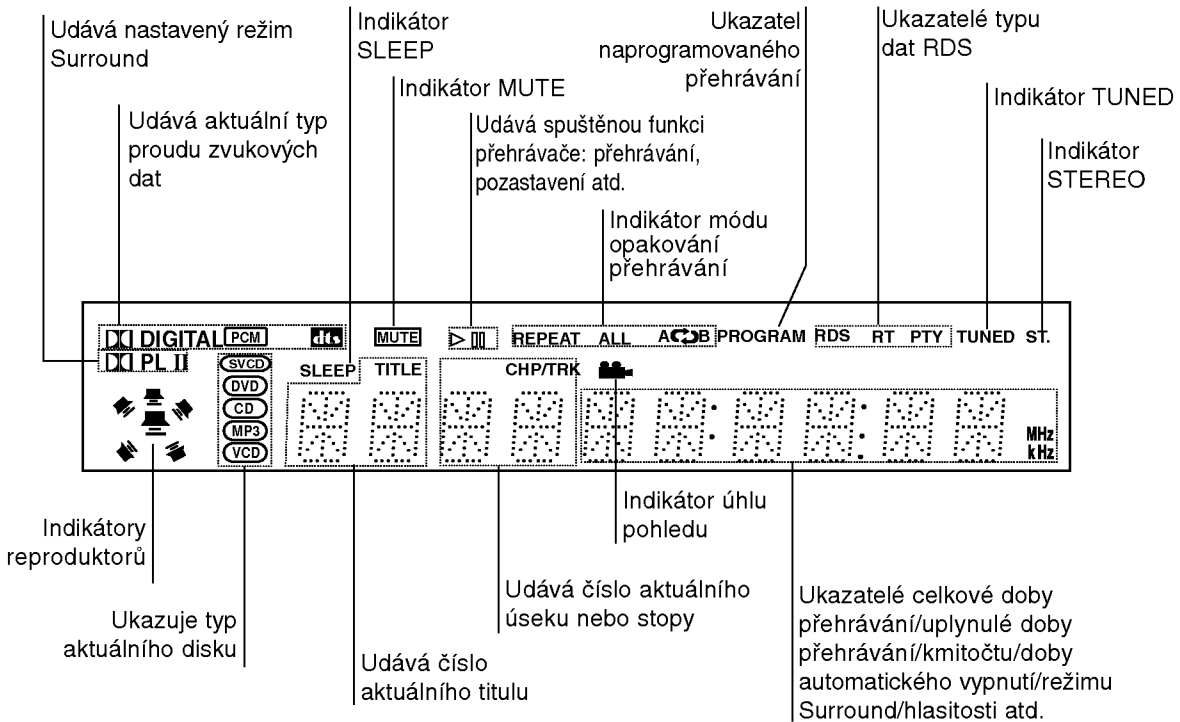

Dálkové

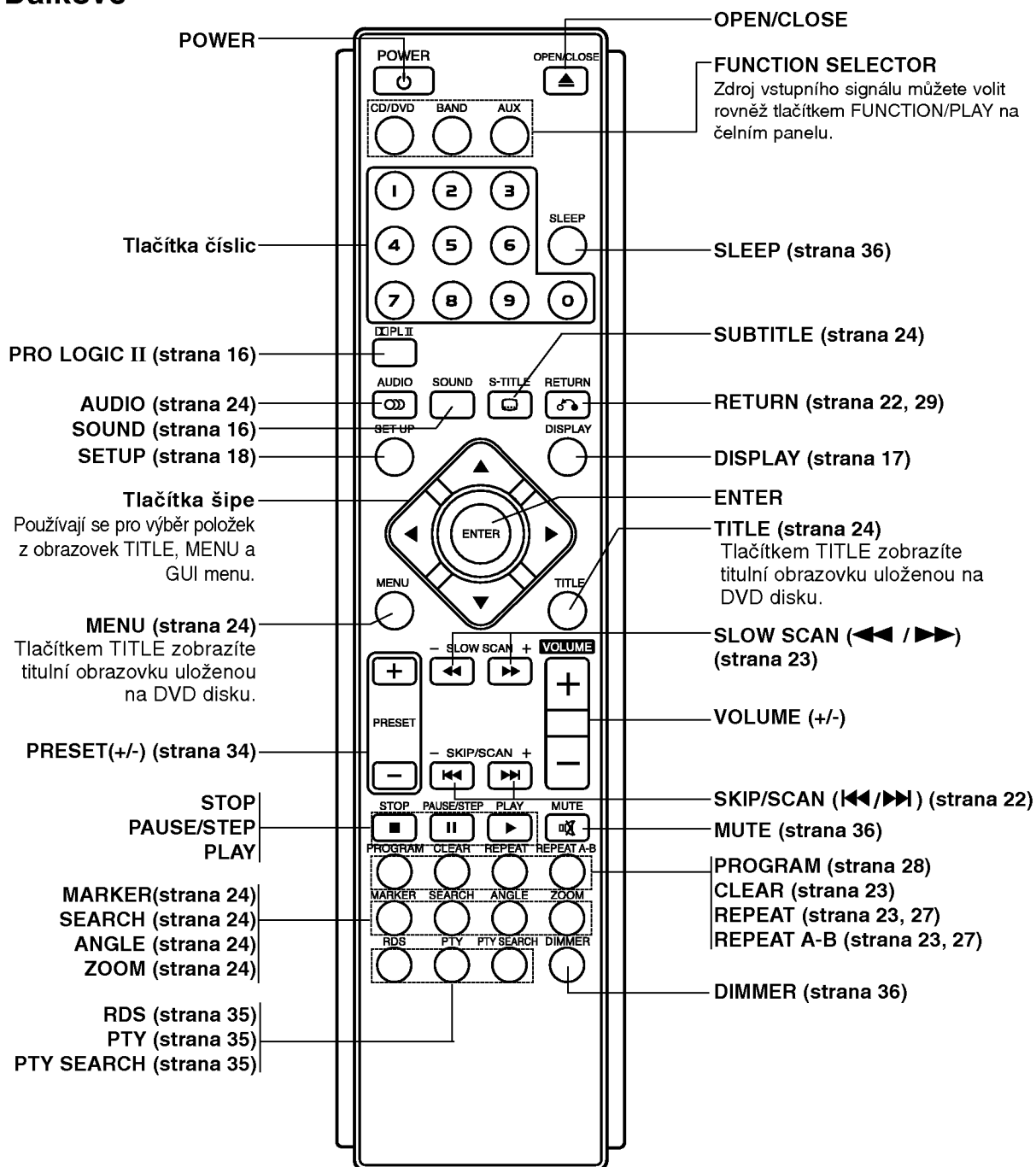

DOSAH DÁLKOVÉHO OVLÁDÁNÍ

Namířte dálkové ovládání na senzor dálkového ovládání a stiskněte tlačítka.

- **Dosah:** Přibližně 6 m od senzoru dálkového ovládání.
- **Maximální úhel:** Přibližně 30° v obou směrech od senzoru dálkového ovládání na hlavní jednotce.

VLOŽENÍ BATERIÍ DO DÁLKOVÉHO OVLÁDÁNÍ

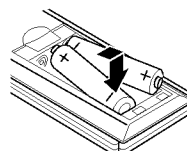

Sejměte kryt baterií na zadní straně dálkového ovládání a vložte dvě baterie typu R03 (velikost AAA).

⚠ Varování

Nemíchejte staré a nové baterie. Nikdy nedávejte dohromady různé typy baterií (standardní, alkalické atd.).

Zadní panel

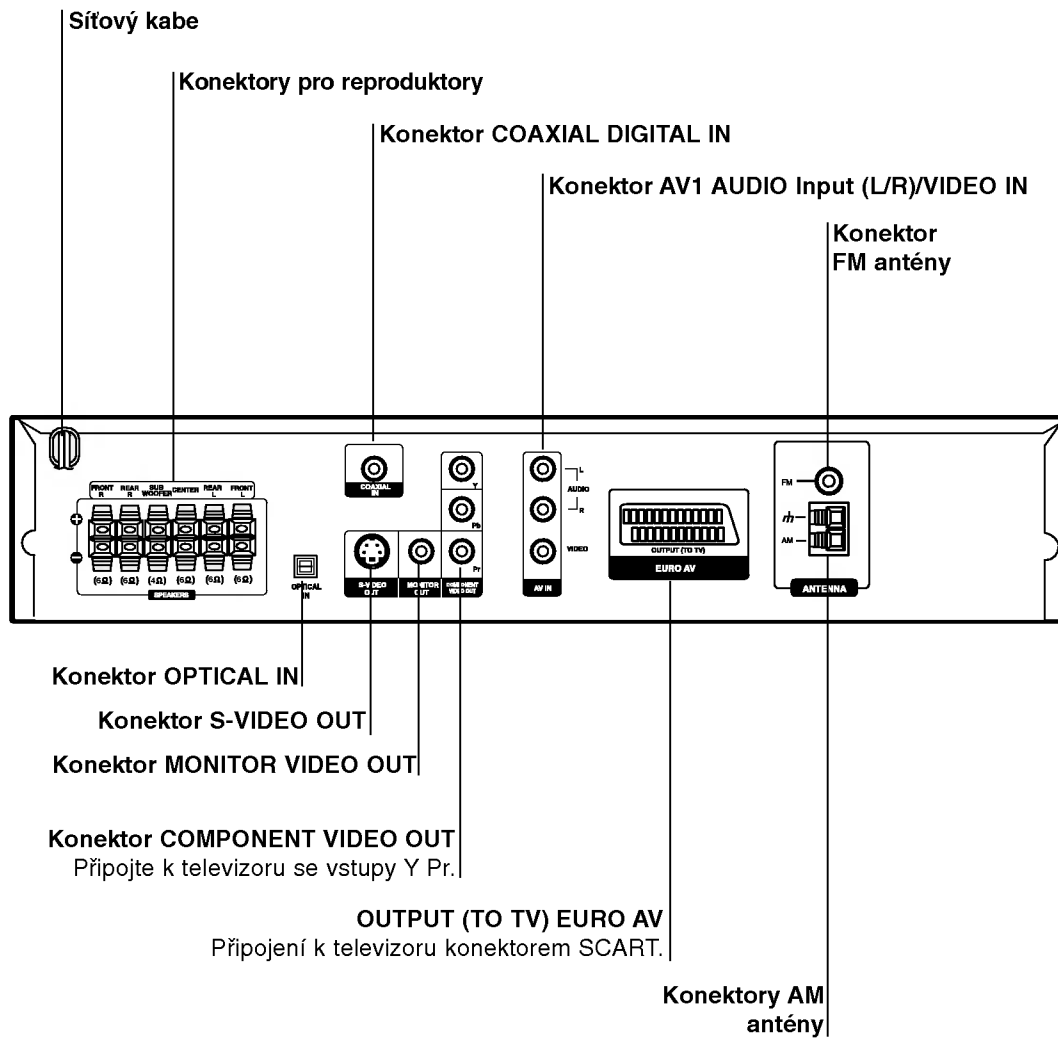

Varování

Nedotýkejte se vnitřních kolíků konektorů na zadním panelu. Elektrostatický výboj by mohl způsobit trvalé poškození jednotky.

Instalace a nastavení

Připojení k televiz

Podle možností Vašeho současného systému zvolte jeden z typů připojení

Tipy

- Podle typu Vašeho televizoru a dalšího zařízení, které chcete připojit, si můžete vybrat z několika způsobů připojení přehrávače. Televizor naladte na správný vstupní AV kanál.
- Podívejte se prosím na způsob zapojení televizoru, videa, stereo systému a dalších zařízení do uživatelských příruček těchto zařízení

⚠ Upozornění

- DVD/CD přijímače musí být přímo připojen k televizoru. Televizor naladte na správný vstupní video kanál.
- Nepřipojujte DVD/CD přijímače k Vašemu televizoru přes videorekordér. Obraz DVD přehrávače může být zhoršován systémem ochrany proti kopírování.

Připojení S-video

S-Video kabelem (**S**) (není součástí dodávky) propojte konektor S-VIDEO OUT na DVD/CD přijímače se vstupním S-Video konektorem televizoru.

Připojení video

Pomocí dodaného video kabelu (**V**) propojte konektor MONITOR OUT na DVD/CD přijímače se vstupním video konektorem televizoru

Propojení Component Video (ColorStream®)

Kabelem Y Pb Pr propojte konektory COMPONENT VIDEO OUT/PROGRESSIVE SCAN přehrávače DVD/CD přijímače příslušnými konektory televizoru (**C**).

Propojení SCART

Připojte konektor OUTPUT (TO TV) EURO AV přijímače DVD/CD k příslušným konektorům televizoru prostřednictvím kabelu SCART (**T**).

Propojení Progressive Scan (ColorStream® pro)

Pozor:

Musíte nastavit položku TV Output Select (Výběr výstupu TV) na možnost COMPONENT VIDEO OUT/PROGRESSIVE SCAN (Výstup komponentního videa/postupné řádkování) a konektory SCART. (Viz část TV Výstup Výběr na straně 19)

- Máte-li televizor standardu HDTV nebo jde-li o "digitální televizor", můžete využívat předností maximálního možného rozlišení obrazu videozáznamu, které skýtá příslušný výstup přijímače DVD/CD.
- Pokud Váš televizor nepodporuje formát Progressive Scan, bude při přehrávání prostřednictvím výstupu Progressive Scan přijímače DVD/CD reprodukovat kódovaný obraz.

Poznámky:

- Položku Progressive nastavovací nabídky nastavte na hodnotu "Zapnuto" a zapněte tak progresivní signál, viz stranu 18.
- Při vyjmutí disku z mechaniky Vypnuto progresivní signál a uzavřete mechaniku disku. Ověřte, že displej zobrazuje text "no disc". Poté stiskněte tlačítko STOP a pět sekund je přidržujte stisknuté.
- Signál Progressive scan nelze přenášet konektorem analogového videa (žlutý konektor VIDEO OUT).

Zadní část televizoru

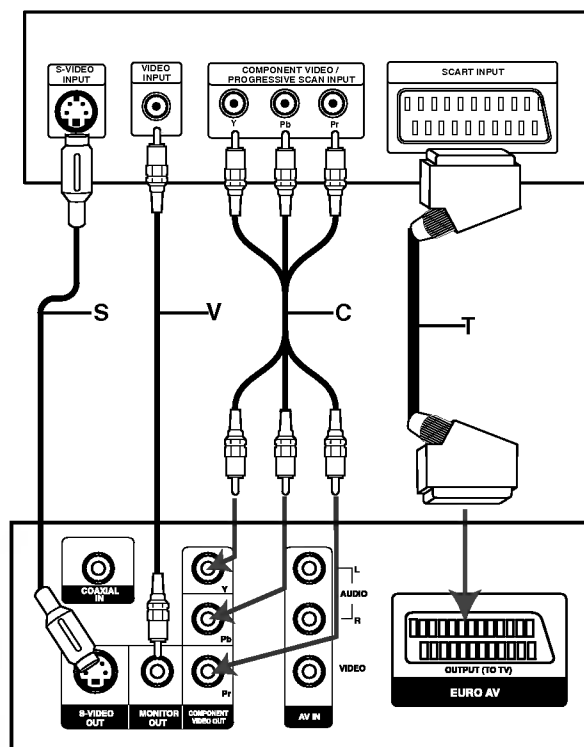

Zadní strana DVD/CD přijímače

Připojení volitelného příslušen

Připojte přijímače DVD/CD k vnějšímu zařízení určenému k reprodukci zvuku.

1. Připojte videorekordér ke konektorům AV 1.
2. Připojte další videorekordér ke konektorům AV 2.
3. Připojte optický výstup přijímače DVD/CD (nebo digitálního zařízení apod.) ke konektoru OPTICAL IN.
4. Do konektoru COAXIAL IN připojte koaxiální výstup přijímače DVD/CD (nebo jiného digitálního přístroje)

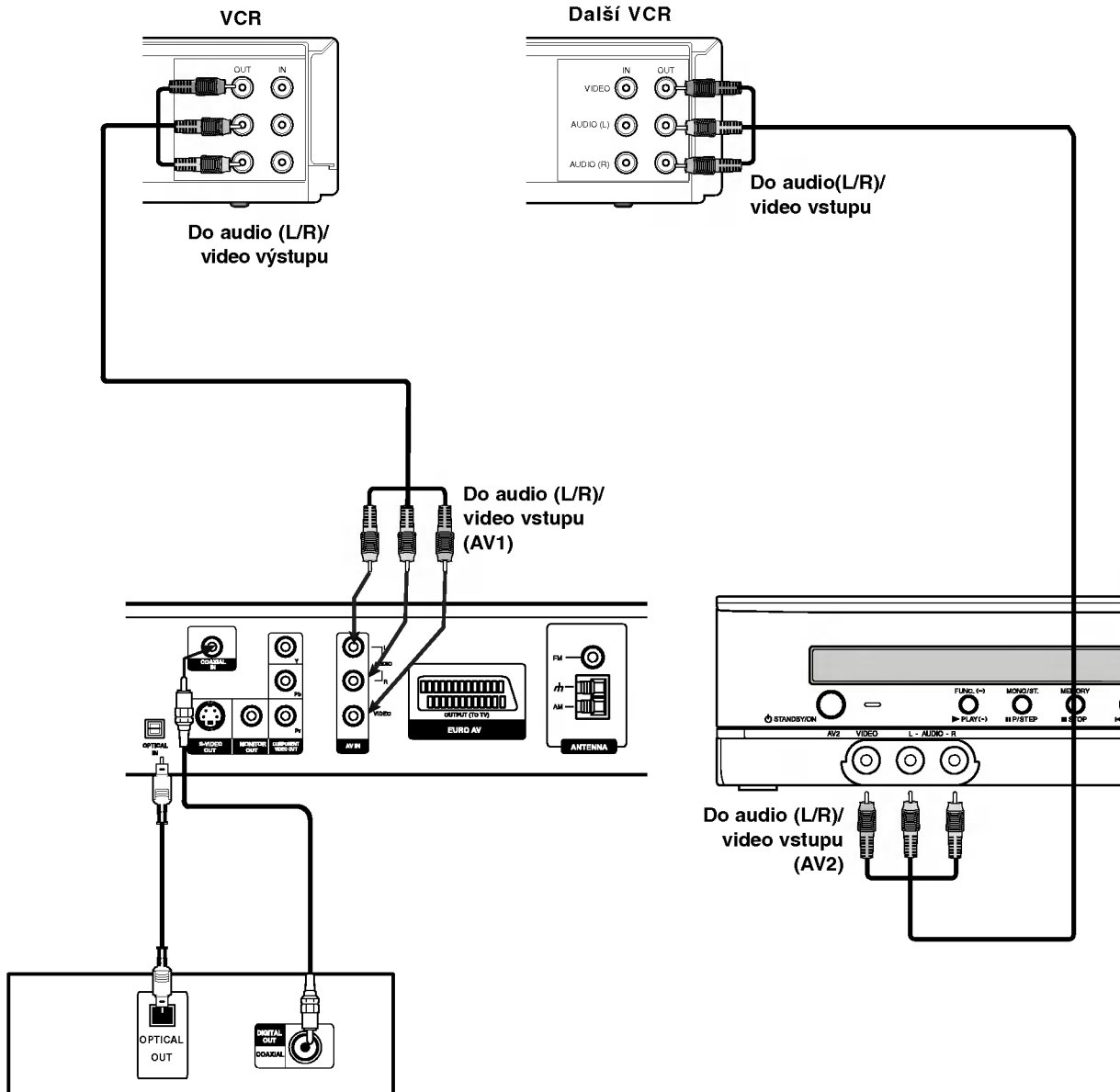

DVD přehrávač (nebo jiné digitální zařízení)

Poznámky

- Pokud není přijímací zařízení schopné přehrát zvukový formát digitálního výstupu, z přijímacího zařízení dostaneme silný, velice zkreslený zvuk, nebo naopak žádný zvuk.

Připojení antény

Pro poslech rádia musíte připojit dodané FM/AM antény.

- AM smyčkovou anténu připojte do konektoru pro AM anténu.
- Připojte drátovou anténu FM k anténnímu konektoru FM.

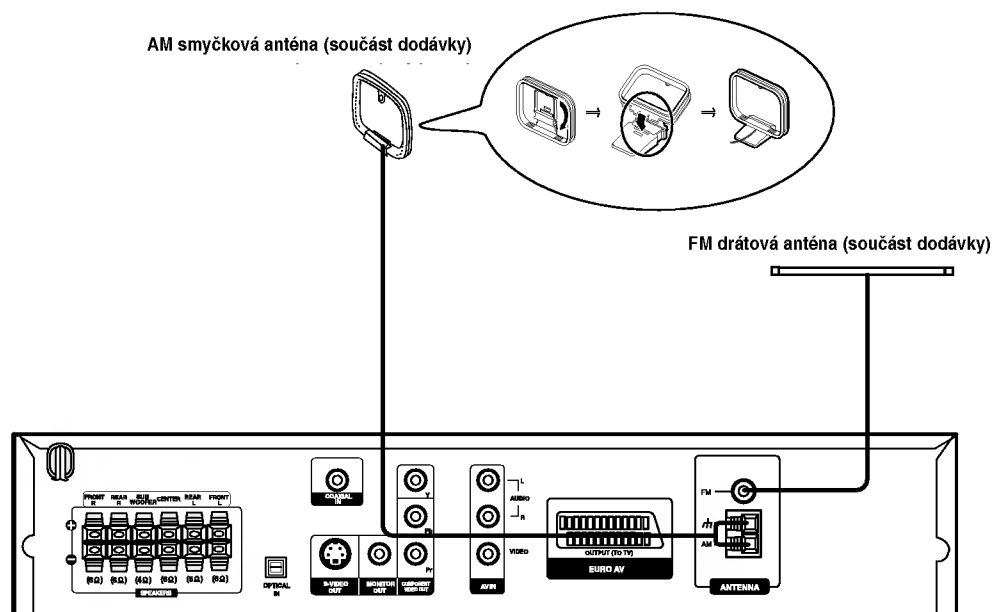

Poznámky

- Umístěte AM anténu daleko od DVD/CD přijímače a podobných zařízení, aby anténa nepřijímala šum z těchto zařízení.
- Při plném roztažení FM antény bude lepší příjem FM signálu.
- Po připojení umístěte FM anténu do horizontální polohy.

Montáž a připojení reproduktorů

Přední a zadní reproduktory nejsou připevněny ke svým držákům. Zapojte kabely reproduktorů a přimontujte přední a zadní reproduktory k držákům dle obrázku.

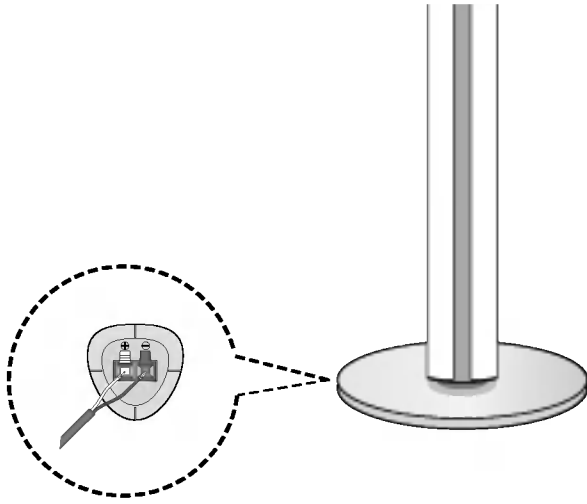

Jak instalovat reproduktory

- Připojte kabely reproduktorů k příslušným svorkám v zadní části každého z předních a zadních reproduktorů.
- Po připojení kabelů reproduktorů k příslušným svorkám v zadní části každého z předních a zadních reproduktorů připevněte přední a zadní reproduktory k držákům reproduktorů.

Montáž reproduktorů k držáku

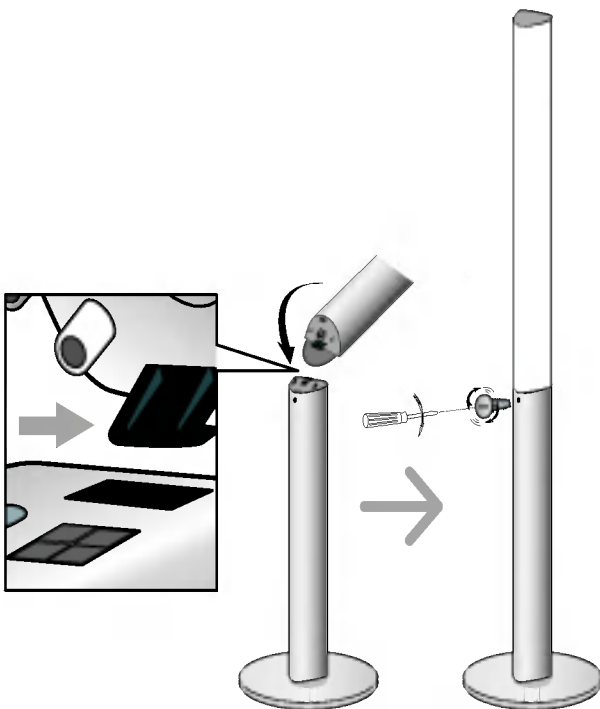

Demontáž reproduktorů z držáku

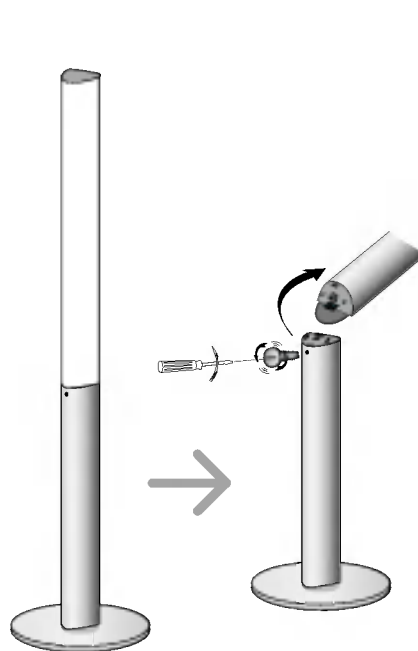

Připojení systému reproduktorů

Zapojte reproduktory pomocí dodaných kabelů pro reproduktory tak, aby se shodovala barva kabelu a příslušné svorky. Nejlepší prostorový zvuk dostanete správným umístěním reproduktorů (vzdálenost, výška atd.).

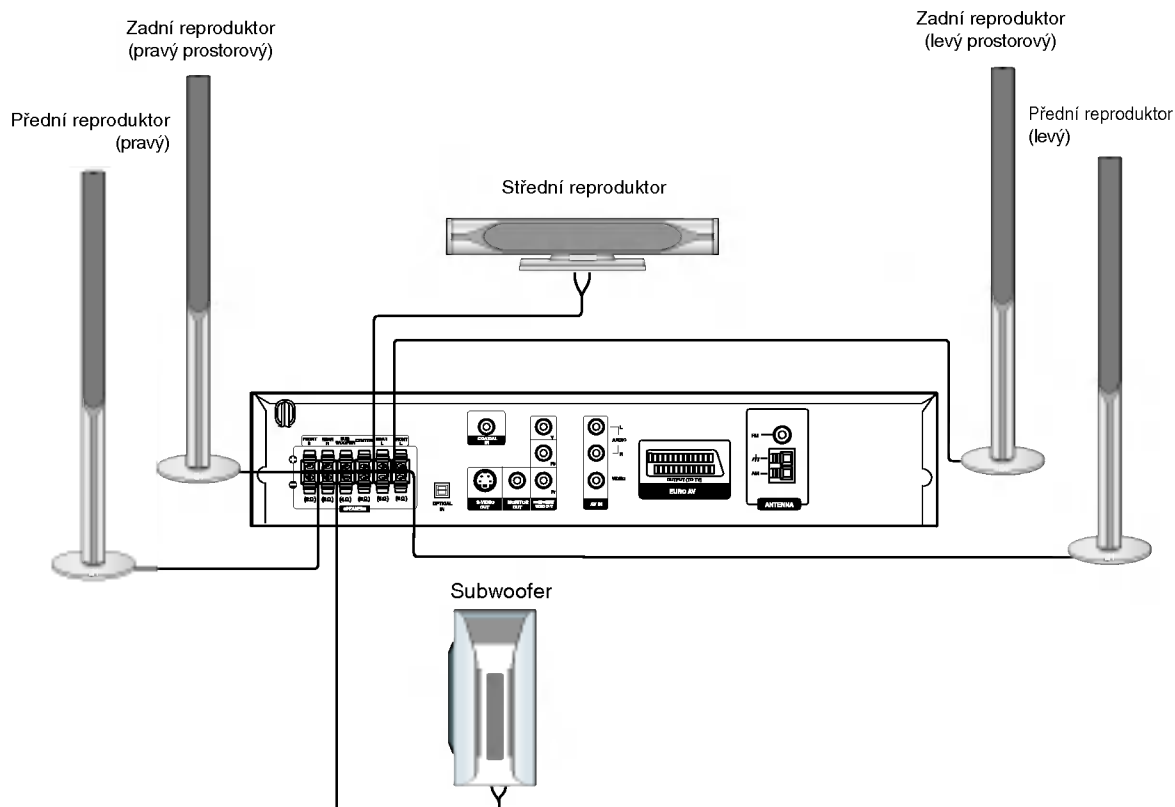

Poznámky

- Pozor na správné zapojení kabelů reproduktorů do správných svorek: + do +, - do -. Pokud kabely přehodíte, zvuk bude zkreslený.
- Pokud použijete přední reproduktory s nízkým maximem vstupu, zvyšujte opatrně hlasitost, aby nebyla překročena hodnota maximálního vstupu do reproduktoru.

Informace o feritovém jádru

Feritové jádro je třeba připojit ke kabelům reproduktorů (aby bylo možné reproduktory připojit k tomuto zařízení). Toto feritové jádro omezuje šумы.

Připojení feritového jádra

- 1 Stisknutím zářáčky [a] otevřete feritové jádro.
- 2 Umístěte kabel subwooferu na jádro a udělejte jednu smyčku.
- 3 Zavřete feritové jádro tak, aby zaklaplo.

Poznámky

- Připevněte feritové jádro v blízkosti jednotky (viz obrázek 3 a poznámka).

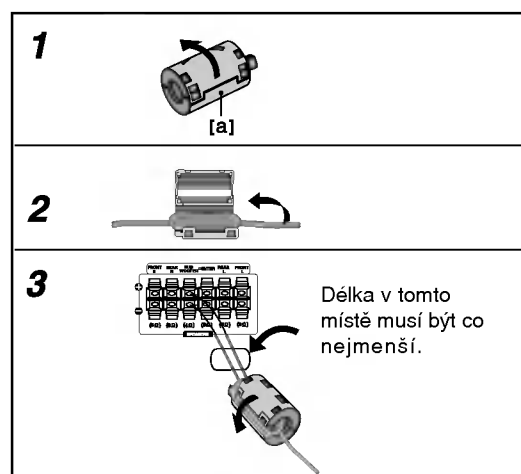

Umístění reproduktorů

Normální rozestavení se skládá ze 6 reproduktorů (2 přední, střední, 2 zadní reproduktory a subwoofer). Pokud chcete dosáhnout výborné reprodukce basů, reprodukce DTS nebo Dolby Digital prostorového zvuku, měli byste zapojit subwoofer.

- **Přední reproduktory**

Umístěte reproduktory do stejné vzdálenosti od místa, kde budete při poslechu sedět. ače. Odstup obou reproduktorů nastavte z posluchačovy pozice na 45 stupňů.

- **Střední reproduktor**

Optimálně by měl být střední reproduktor umístěn ve stejné výšce jako přední reproduktory. Ale často se umísťuje nad nebo pod televizor.

- **Zadní reproduktory**

Umístěte levý a pravý reproduktor za oblast poslechu. Tyto reproduktory vytvářejí zvukový pohyb a atmosféru požadovanou pro prostorový dojem zvuku. Nejlepších výsledků dosáhnete umístěním zadních reproduktorů mírně za pozici posluchače do výšky uší posluchače nebo výše. Dále je výhodné nasměrovat zadní reproduktory směrem ke zdi nebo stropu, dosáhneme dalšího rozptýlení zvuku.

Pokud je systém umístěn v malé místnosti a posluchači jsou blízko zadní stěny, nastavte zadní reproduktory proti sobě, 60 až 90 cm nad uši posluchačů.

- **Subwoofer**

Umístěte subwoofer kamkoli mezi přední reproduktory.

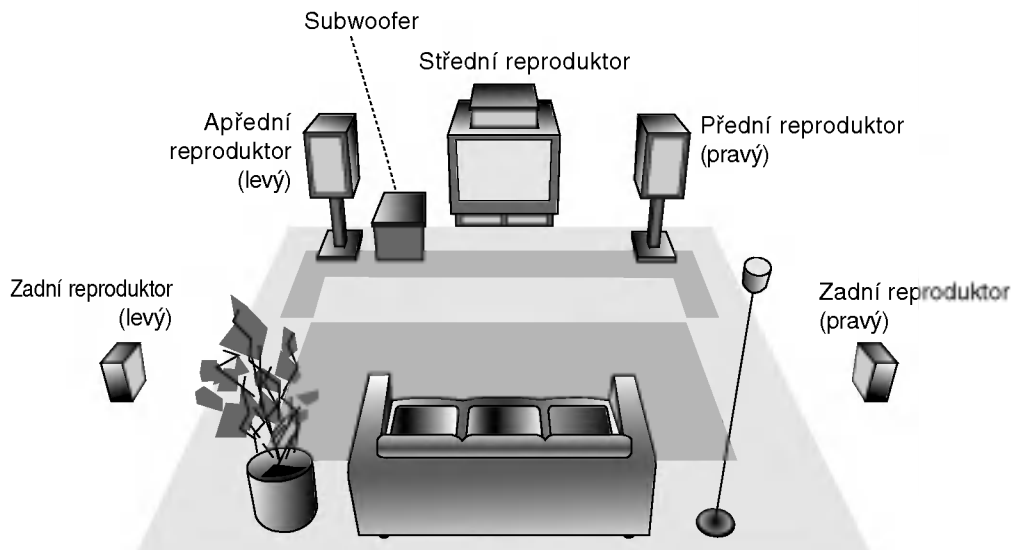

Příklad rozestavení reproduktorů

Slovníček terminologie proudů zvukových dat a režimu Surround

☐ dts

DTS využívá 5.1 (nebo 6) samostatných zvukových kanálů vysoce kvalitního digitálního zvuku. Nosiče DTS zvuku, např. disky, DVD a kompaktní disky, jsou označeny obchodní značkou DTS. DTS digitální prostorový zvuk využívá až 6 transparentních zvukových kanálů (které jsou stejné jako u originální nahrávky), vytváří velice čistý a věrný prostorový zvuk v celém rozsahu 360°. DTS je obchodní značka firmy DTS Technology, LLC. Vyrobeno v licenci firmy DTS Technology, LLC.

☐ DIGITAL

Dolby Digital prostorový zvuk reprodukuje až 5.1 kanálů digitálního prostorového zvuku ze zdroje Dolby Digital zvuku. Pokud vidíte na DVD symbolem "☐ DIGITAL" můžete si vychutnat ještě lepší kvalitu zvuku, větší prostorovou přesnost a vylepšený dynamický rozsah.

☐ PRO LOGIC

Tento režim použijte při přehrávání filmu nebo kanálu Dolby Digital 2, který je označen symbolem "☐ DIGITAL". Tento režim poskytuje účinek vzbuzující dojem přítomnosti v promítací síni nebo na živém koncertu, a to s intenzitou dosažitelnou pouze prostřednictvím DOLBY PRO LOGIC SURROUND. Efekt pohybu zvukové situace vpřed/vzad/vlevo/vpravo a dojem polohy v určité zvukové situaci je mnohem zřetelnější a dynamičtější než jindy.

☐ PRO LOGIC (II)

Dolby Pro Logic II vytváří pět výstupních kanálů z dvoukanalového záznamu zvuku. Tato funkce využívá pokročilý, vysoce čistý maticový prostorový dekodér, který získá prostorové zvukové informace z původní nahrávky bez přidání nových zvuků a bez zabarvení tónů

Filmový mód MOVIE:

Filmový mód je určen pro sledování stereo televizního vysílání a všech programů zaznamenaných ve formátu Dolby Surround. Výsledkem je lepší směrovost zvukového pole, které se blíží kvalitě diskrétního 5.1 kanálového zvuku.

Hudební mód MUSIC:

Hudební mód je určen pro poslech stereo zvukové nahrávky, poskytuje široký a hluboký hudební prostor.

Mód MATRIX:

Mód MATRIX je stejný jako hudební mód MUSIC, pouze je vypnuta logika podporující zvýraznění směrovosti. Může být použit pro zvýraznění mono signálů, které se jeví "větší". Mód MATRIX lze používat v automobilových přehrávačích, kde kolísání slabého FM stereo příjmu může způsobit rušivé prostorové signály na výstupu logického dekodéru. Definitivní "lék" na slabý FM stereo příjem je přepnutí přijímače do módu mono.

3D SURROUND

Toto zařízení je schopno vytvářet efekt 3D Surround s použitím technologie 3D Surround Sound, která simuluje vícekanalovou reprodukci zvuku prostřednictvím dvou běžných stereoreproduktorů místo pěti nebo více reproduktorů, které jsou jinak pro poslech vícekanalové reprodukce zvuku z domácího kina zapotřebí. Tato funkce je k dispozici pro disky DVD podporující Dolby Pro Logic a pro zvukové stopy Dolby Digital.

BYPASS

Nahrávky obsahující vícekanalové zvukové signály surround jsou přehrávány v souladu s metodou nahrávání.

Zvukový mód

Můžete si vychutnat poslech prostorového zvuku, jednoduše si vyberte jeden z předprogramovaných zvukových módů podle toho, jaký program chcete poslouchat.

A) Stisknutím tlačítka SOUND MODE

Při postupném tisknutí tlačítka **SOUND** dochází ke změně zvukového režimu v uvedeném pořadí:

PRO LOGIC → PLII MOVIE → PLII MUSIC →
PLII MATRIX → ROCK → POP → LIVE → DANCE →
TECHNO → CLASSIC → SOFT → 3D SURROUND →
BYPASS ...

(Tato funkce je možná jen v 2-kanálovém režimu)

Tipy

- ROCK: vhodný pro reprodukci rockové hudby.
- POP: vhodný pro reprodukci popové hudby.
- LIVE: vhodný pro reprodukci nahrávek z menších sálů.
- DANCE: vhodný pro reprodukci taneční hudby.
- TECHNO: vhodný pro reprodukci hudby žánru techno.
- CLASSIC: vhodný pro reprodukci orchestrální hudby.
- SOFT: vhodný pro akusticky měkký poslech.

B) Stisknutím tlačítka ☐ PL II

Po každém stisknutí tlačítka **☐ PL II** se změni zvukový mód v tomto pořadí:

PRO LOGIC → PLII MOVIE → PLII MUSIC →
PLII MATRIX → BYPASS ...

(Tato funkce je možná jen v 2-kanálovém režimu)

Je vložen DVD disk.

Zvukový mód pro DVD disk (Dolby Digital, DTS, Pro Logic, atd.) můžete v průběhu přehrávání změnit stiskem tlačítka **AUDIO** na dálkovém ovládacím.

Přestože je obsah DVD na každém disku různý, dále jsou vysvětleny základní operace při použití této funkce.

Po každém stisknutí tlačítka **AUDIO** se změni zvukový mód DVD v tomto pořadí:

☐ DIGITAL → **☐ dts** → **☐ PCM** → ☐ DIGITAL



Pro Vaši informac

- DVD/CD přijímače si pamatuje poslední zvolené nastavení pro každý zdroj zvuku zvlášť.
- Kódovací formát programu můžete poznat z balení disku.
 - Disky Dolby Digital jsou označeny logem .
 - Disky zakódované Dolby Surround jsou označeny logem .
 - Disky DTS Digital Surround jsou označeny DTS.

Poznámka

- Zvukový režim není k dispozici pro reprodukci prostřednictvím sluchátek.

Displej na obrazovce





Obecný stav přehrávání lze zobrazit na obrazovce televizoru. Některé položky nabídky lze měnit. Obsluha displeje na obrazovce:

1. Stiskněte tlačítko DISPLAY v průběhu přehrávání.
2. Stisknutím tlačítka ▲ / ▼ zvolte položku. Zvolená položka se rozsvítí.
3. Stisknutím tlačítka ◀ / ▶ změníte nastavení položky. Pro nastavování číselných hodnot (např. číslo titulu) lze použít rovněž číselná tlačítka. V případě některých funkcí se nastavení provede po stisknutí tlačítka ENTER.





Poznámky

- Některé disky nemusí podporovat veškeré níže uvedené funkce.
- Není-li do deseti sekund stisknuto tlačítko, displej zmizí z obrazovky.

IKONY INFORMUJÍCÍ O STAVU SYSTÉMU

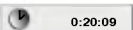
-  Opakovat posloupnost
-  Vložit značku
-  Nabídka Marker Search (Vyhledávání značky)
-  Pokračuj v přehrávání z tohoto místa
-  Funkce zakázaná nebo nedostupná

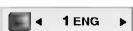

Příklad: Displej na obrazovce při přehrávání disku s filmem ve formátu DivX

Položky	Metoda volby
Číslo stopy  1 / 3 ▶	◀ / ▶, čísla ENTER
Časové vyhledávání  0:20:09	čísla, ENTER
Jazyk zvuku a režim digit. zvuk. výstupu  1 MP3 2/0 CH	◀ / ▶ nebo AUDIO
Jazyk titulků  1 ENG ▶	◀ / ▶ nebo SUBTITLE
Zvuk  3D SUR ▶	◀ / ▶



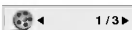

Příklad: Displej na obrazovce při přehrávání DVD

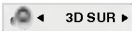
Položky	Metoda volby
Číslo titulu  1 / 3 ▶	◀ / ▶, čísla ENTER
Číslo kapitoly  1 / 12 ▶	◀ / ▶, čísla ENTER
Časové vyhledávání  0:20:09	čísla, ENTER
Jazyk zvuku a režim digit. zvuk. výstupu  1 ENG DDD 3/2.1CH ▶	◀ / ▶ nebo AUDIO
Jazyk titulků  1 ENG ▶	◀ / ▶ nebo SUBTITLE
Pohled  1 / 3 ▶	◀ / ▶ nebo ANGLE
Zvuk  3D SUR ▶	◀ / ▶

Příklad: Displej na obrazovce při přehrávání VCD

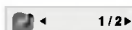
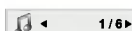
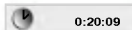
Položky	Metoda volby
Číslo stopy (nebo režim PBC)  1 / 3 ▶	◀ / ▶, čísla ENTER
Časové vyhledávání  0:20:09	čísla ENTER
Zvukový kanál  Stereo ▶	◀ / ▶ nebo AUDIO
Zvuk  3D SUR ▶	◀ / ▶

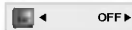
Příklad: Zobrazení na obrazovce při přehrávání zvukového disku DVD

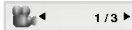
Položky	Metoda volby
Číslo skupiny  1 / 2 ▶	◀ / ▶, čísla ENTER
Číslo stopy  1 / 8 ▶	◀ / ▶, čísla ENTER
Časové vyhledávání  0:20:09	Pouze displej
Jazyk zvuku a režim digit. zvuk. výstupu  1 ENG PPCM 3/2.1CH ▶	◀ / ▶ nebo AUDIO
Jazyk titulků  OFF ▶	Pouze displej
Stránka (nebo pohled)  1 / 21 ▶ nebo  1 / 3 ▶	◀ / ▶ nebo ANGLE

Počáteční nastavení

Prostřednictvím nabídky nastavování můžete provádět různá nastavení, např. nastavení obrazu a zvuku. Mimo jiné můžete nastavovat rovněž jazyk titulků a jazyk nabídky nastavení. Podrobné informace ke každé položce nabídky nastavení naleznete na stranách 18 až 21.

Zobrazení a vypnutí nabídky:

Stisknutím tlačítka SETUP zobrazíte nabídku. Po druhém stisknutí tlačítka SETUP dojde k přepnutí zpět na počáteční obrazovku.

Přechod na následující úroveň:

Stiskněte tlačítko ► na dálkovém ovládacím.

Přechod na předchozí úroveň:

Stiskněte tlačítko ◀ na dálkovém ovládacím.

Obecná obsluha počátečních nastavení

1. Stiskněte tlačítko SETUP. Zobrazí se nabídka nastavování.
2. Stisknutím ▲ / ▼ zvolte požadovanou položku a poté tlačítkem ► přepněte na druhou úroveň. Obrazovka zobrazí aktuální nastavení zvolené položky a alternativní nastavení.
3. Tlačítky ▲ / ▼ proveďte druhou požadovanou volbu a poté stisknutím tlačítka ► přepněte na třetí úroveň.
4. Tlačítky ▲ / ▼ zvolte požadované nastavení a poté stisknutím tlačítka ENTER volbu potvrďte. Některé z položek vyžadují provedení dalších úkonů.
5. Stisknutím tlačítka SETUP nebo PLAY nabídku nastavování opustíte.

Jazyky



Jazykový menu

Volí jazyk nabídky nastavování a displeje na obrazovce.

Zvukový disk / Diskový podtitul / Diskový menu

DVD-V DVD-A

Volí jazykovou mutaci zvukové stopy disku, titulků a nabídky disku.

Originál: Je vybrána originální jazyková mutace disku.

Atd.: Jinou jazykovou mutaci zvolíte vložení příslušného čtyřmístného kódu jazyka dle seznamu v příloze pomocí číselných tlačítek a následným stisknutím tlačítka ENTER. Zadáte-li nesprávný kód, stiskněte tlačítko CLEAR.

Displej



Televizní aspekt DVD-V DVD-A

4:3: Nastavte, je-li připojen televizor se standardní obrazovkou 4:3.

16:9: Nastavte, je-li připojen televizor s obrazovkou o poměru stran 16:9.

Modus displeje DVD-V DVD-A

Nastavení režimu zobrazení je účinné pouze je-li nastaven poměr stran obrazovky televizoru "4:3".

Poštovní schránka: Zobrazuje široký obraz s tmavými pásy v dolní a horní části obrazovky.

Panscan: Automaticky zobrazuje široký obraz na celé obrazovce a ořezává boční části obrazu.

Progressivní snímání

Formát videosignálu Progressivní snímání poskytuje obraz nejvyšší kvality s minimálním blikáním. Používáte-li konektory Component Video pro připojení přehrávače DVD k televizoru, který formát Progressivní snímání podporuje, nastavte položku nabídky Progressivní snímání na hodnotu Zapnuto.

Zapnutí funkce Progressivní snímání:

Připojte komponentový výstup DVD ke vstupu monitoru/televizoru a nastavte televizor, resp. monitor na Vnější vstup.

1. V nabídce Displej zvolte položku "Progressivní snímání" a stiskněte tlačítko ►.



2. Tlačítky ▲ / ▼ zvolte položku "Zapnuto".
3. Pro potvrzení volby stiskněte tlačítko ENTER. Zobrazí se potvrzovací nabídka.

Poznámky:

- Pokud Váš televizor formát "Progressive scan" nepodporuje, dochází při přehrávání výstupem Progressive scan přijímače DVD/CD k rušení obrazu.
4. Zobrazí-li obrazovka potvrzovací nabídku, je standardně zvýrazněno tlačítko Cancel (zrušit). Tlačítka ◀ / ▶ zvýrazněte tlačítko Enter.
 5. Stisknutím tlačítka ENTER přepnete přehrávač do režimu Progresivní snímání.

Pozor:

Po nastavení výstupu progressive scan bude obraz zobrazovat pouze televizor, resp. monitor, který standard Progressive Scan podporuje. Nastavíte-li Progressive Scan nedopatřením, musíte vynulovat nastavení. Nejprve z přijímače DVD/CD vyjměte disk. Poté opět stisknete a na pět sekund přidržíte tlačítko STOP (■). Dojde k obnovení standardního nastavení výstupu videosignálu a obraz se opět zobrazí na běžném analogovém televizoru, resp. monitoru.

TV Výstup Výběr

Nastavte položku TV Output Select (Výběr výstupu TV) přehrávače podle typu připojení televizoru.

RGB: Pokud je televizor připojen prostřednictvím konektoru SCART (signál RGB).

YPbPr: Pokud je televizor připojen pomocí konektorů COMPONENT VIDEO OUT/PROGRESSIVE SCAN (Výstup komponentního videa/postupné řádkování) na přijímači DVD/CD.



Audio

Každý disk DVD má k dispozici řadu možností zvukového výstupu. Zvukové volby přehrávače nastavte dle typu zvukového systému, který používáte.



Nastavení reproduktorů systému 5.1

DVD-V DVD-A DivX

Lze volit a kontrolovat nastavení reproduktorů včetně vyvážení hlasitosti a zpoždění.

Nastavení reproduktorů se uplatňuje pouze na analogovém vícekanálovém výstupu (viz 5.1 "Nastavení reproduktoru", strana 33).

DRC (Řízení dynamického rozsahu)

DVD-V DVD-A DivX

Díky digitální zvukové technologii umožňuje formát DVD*1 velmi přesnou a věrnou reprodukci zvukové části záznamu. Máte nicméně možnost zmenšit dynamický rozsah zvukového výstupu (rozdíl mezi nejhlasitějšími a nejtisšími zvuky). V takovém případě budete moci přehrávat zvukovou stopu filmu méně hlasitě beze ztráty srozumitelnosti. Chcete-li zapnout tento efekt, nastavte položku DRC na hodnotu Zapnuto.

*1: Dolby Digital only

Hlasitý **DVD-V**

Hodnotu položky Vocal nastavte na On pouze v případě přehrávání vícekanálového disku karaoke DVD. Kanály karaoke na disku budou přimíchávány do běžného stereofonního zvuku.

Blokovat



Klasifikace **DVD-V**

Filmy na DVD mohou obsahovat scény, které nejsou vhodné pro děti. Proto disky obsahují informaci pro rodičovskou kontrolu, která se vztahuje na celý disk nebo na některé scény. Tyto scény jsou ohodnoceny známkami 1 až 8, případně jsou na některých discích nabídnuty vhodnější scény, které lze použít. Hodnocení se může pro různé země odlišovat.

Rodičovská kontrola umožňuje zamezit v přehrávání určitých scén a ochránit tak děti před nevhodným materiálem.

1. Zvolte položku "Klasifikace" nabídky Blokovat a poté stiskněte tlačítko ►.
2. Pro přístup k funkcím Klasifikace, Heslo a Kód oblasti kódu musíte zadat vámi vytvořený čtyřmístný bezpečnostní kód. Pokud jste tento bezpečnostní kód dosud nezadali, zadejte jej. Zadejte čtyřmístný kód a stiskněte tlačítko ENTER. Zopakujte zadání a stisknutím tlačítka ENTER zadání ověřte. V případě překlepu před stisknutím tlačítka ENTER stiskněte tlačítko CLEAR.

3. Tlačítka ▲ / ▼ zvolte hodnocení od 1 do 8.

Klasifikace (Rating) 1 až 8: Jedna (1) omezuje přehrávání nejvíce. Hodnocení osm (8) obsahuje nejméně omezení pro přehrávání.

Odemčení

Po volbě této položky se rodičovská kontrola vypne a je přehráván veškerý obsah.

Poznámka:

Nastavíte-li hodnocení pro přehrávač, jsou přehrávány všechny scény téhož nebo nižšího hodnocení. Scény s vysokým hodnocením přehrávány nejsou, není-li ovšem na disku alternativní obsah. Alternativní obsah musí mít shodné nebo nižší hodnocení. Není-li nalezena vhodná alternativa, dojde k zastavení přehrávání. Pro přehrávání disku musíte zadat čtyřmístné heslo nebo změnit hodnocení.

4. Stisknutím tlačítka ENTER potvrďte volbu hodnocení a následným stisknutím tlačítka SETUP opusťte nabídku.

Heslo (bezpečnostní kód)

Heslo můžete vkládat a měnit.

1. V nabídce Blokovat zvolte položku Heslo a poté stiskněte tlačítko ►.
2. Proveďte úkon číslo 2 uvedený v levém sloupci (Klasifikace). Zvýrazněna je položka "Změna" nebo "Nové heslo".
3. Zadejte nový čtyřmístný kód a poté stiskněte tlačítko ENTER. Pro kontrolu zopakujte zadání.
4. Stisknutím tlačítka SETUP opusťte nabídku.

Zapomenete-li bezpečnostní kód

Pokud jste zapomněli bezpečnostní kód, můžete jej vymazat:

1. Stisknutím tlačítka SETUP zobrazte nabídku nastavování.
2. Zadejte šestimístné číslo "210499". Dojde k vymazání bezpečnostního kódu.
3. Dle popisu výše zadejte nový bezpečnostní kód.

Kód země **DVD-V**

Dle seznamu uvedeného v příloze vložte kód země/oblasti, jejíž normy byly použity pro ohodnocení obsahu DVD disku.

1. Zvolte položku "Kód země" nabídky Blokovat a poté stiskněte tlačítko ►.
2. Proveďte úkon číslo 2 uvedený v levém sloupci (Klasifikace).
3. Tlačítka ▲ / ▼ zvolte první znak.
4. Stiskněte ENTER a tlačítka ▲ / ▼ zvolte druhý znak.
5. Stisknutím tlačítka ENTER potvrďte volbu kódu oblasti.

Atd.

Lze měnit nastavení PBC, Přehrávka, B.L.E. a DivX(R) VOD.

**PBC VCD**

Zapíná a vypíná řízené přehrávání (PBC).

Zapnuto: média Video CD s funkcí PBC jsou přehrávána dle PBC.

Vypnuto: média Video CD s funkcí PBC jsou přehrávána shodným způsobem jako zvuková CD.

Přehrávka DVD

přijímače DVD/CD můžete nastavit tak, aby vždy po vložení disku DVD bylo automaticky spuštěno jeho přehrávání.

Je-li režim Auto Play spuštěn, vyhledá přijímače DVD/CD nejdelší titul a automaticky jej přehraje.

Zapnuto: Funkce Auto Play je zapnutá.

Vypnuto: Funkce Auto Play je vypnutá.

Poznámka:

- Určitá média DVD nemusí funkci Auto Play podporovat.

B.L.E. (Black Level Expansion/Rozšíření úrovně černé)

Nastavení úrovně černé barvy přehrávaného obrazu. Nastavte dle vašich potřeb a schopností monitoru.

Zapnuto: rozšířená stupnice šedých odstínů. (oříznutí 0 IRE)

Vypnuto: standardní stupnice šedých odstínů. (oříznutí 7.5 IRE)

DivX(R) VOD DivX

Registrační kód DivX DRM (Digital Right Management) lze zobrazit pouze pro toto zařízení.



Registrační kód používá služba agenta VOD (Video-On-Demand). Tato služba umožňuje zakoupit nebo vypůjčit zašifrovaný soubor s filmem.

Poznámky:

Pokud si vypůjčíte soubor DivX VOD, existuje několik možností omezení zobrazení obsahu souboru (viz níže).

- Zobrazí se počet, kolikrát můžete soubor přehrát.

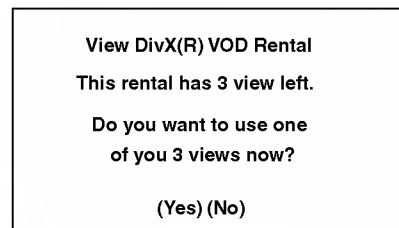

- Vypršela délka výpůjčky.

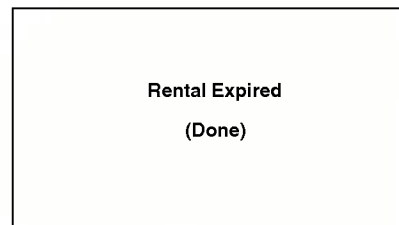

- Zobrazí se chyba ověření.



Obsluha

Přehrávání DVD a Video CD

Nastavení přehrávání

1. Zapněte televizor a zvolte vstup videosignálu připojený k přijímači DVD/CD.
2. Zapněte zvukový systém (je-li zapotřebí) a zvolte vstup připojený k přijímači DVD/CD.
3. Stisknutím tlačítka OPEN/CLOSE otevřete mechaniku disku a vložte zvolený disk stranou se záznamem dolů.
4. Stisknutím tlačítka OPEN/CLOSE mechaniku uzavřete. Automaticky začne přehrávání. Pokud se přehrávání nespustí, stiskněte tlačítko PLAY.

V určitých případech se může zobrazit nabídka disku.

DVD-V

Tlačítka ◀ ▶ ▲ ▼ zvolte titul/kapitolu, který chcete přehrát a poté stisknutím tlačítka Vstoupit spustíte přehrávání. Do nabídky na obrazovce se vrátíte stisknutím tlačítka TITLE nebo DVD MENU.

DVD-A

Tlačítka ◀ ▶ ▲ ▼ zvolte požadovanou funkci a poté stisknutím tlačítka ENTER funkci zobrazte.

VCD

Číselnými tlačítky zvolte stopu, kterou chcete přehrávat a poté stisknutím tlačítka RETURN zapněte nabídku na obrazovce. Nastavení nabídky a způsob obsluhy mohou být různé. Řiďte se pokyny na obrazovkách nabídky. Rovněž můžete vypnout PBC (viz "PBC" na straně 21).

Poznámky:

- Je-li nastavena rodičovská kontrola a disk nemá odpovídající hodnocení, musíte zadat heslo (viz "Rodičovská kontrola" (Blokovat) na straně 20).
- DVD může mít přiřazen oblastní kód. Váš přehrávač DVD nepřehrává média s odlišným regionálním kódem. Oblastním kódem tohoto přehrávače je číslo 2 (dvě).

Hlavní funkce

Poznámka:

- Není-li uvedeno jinak, všechny úkony se provádějí prostřednictvím dálkového ovládání. Některé z funkcí jsou dostupné rovněž prostřednictvím nabídky nastavování.

Přesun na jiný TITUL/SKUPINU **DVD-V** **DVD-A**

Pokud disk obsahuje více než jeden titul/skupina, můžete přepnout na jiný titul/skupina. Při zastaveném přehrávání stiskněte tlačítko DISPLAY, poté příslušným číselným tlačítkem nebo tlačítky ◀ / ▶ přepněte na jiný titul/skupina.

Jakýkoli titul můžete přehrát zadáním jeho čísla, je-li přehrávání zastavené.

Přepnutí na jinou kapitolu/stopu

DVD-V **DVD-A** **VCD** **DivX**

Pokud se titul na disku skládá z více než jedné kapitoly nebo má-li disk více stop, můžete přepnout na jinou kapitolu nebo stopu následujícím způsobem:

- Během přehrávání stiskněte krátce tlačítko SKIP ◀◀ nebo ▶▶, čímž zvolíte následující kapitolu/stopu nebo se vrátíte na začátek aktuální kapitoly/stopy.
- Dvojitým krátkým stisknutím tlačítka ◀◀ přepnete na předcházející kapitolu/stopu.
- Pokud chcete v průběhu přehrávání přepnout přímo na určitou kapitolu, stiskněte tlačítko DISPLAY a tlačítka ▲ / ▼ zvolte symbol kapitoly/stopy. Poté zadejte číslo kapitoly/stopy nebo použijte tlačítka ◀ / ▶.

Vyhledávání **DVD-V** **DVD-A** **VCD** **DivX**

1. Během přehrávání stiskněte a držte asi 2 sekundy tlačítka SKIP/SCAN ◀◀ nebo ▶▶. Přehrávač se přepne do módu vyhledávání
2. Opakovaným tisknutím tlačítka SLOW SCAN (◀◀ nebo ▶▶) zvolte požadovanou rychlost. DVD, disk DivX; x2, X4, X16 nebo x100 Video CD: x2, X4 nebo X6
3. Stisknutím tlačítka PLAY opustíte režim vyhledávání.

Poznámka:

- Při přehrávání zvukových DVD, jež obsahují obrázky, může být tato funkce k dispozici v určitých obrázkových segmentech.

Změna zvukového kanálu **VCD**

Opakovaným stiskem tlačítka AUDIO při přehrávání přepínáte mezi různými zvukovými kanály (Stereo, Nalevo a Napravo).

Zastavení obrazu a přehrávání po jednotlivých snímcích **DVD-V** **DVD-A** **VCD** **DivX**

1. V průběhu přehrávání stiskněte tlačítko PAUSE/STEP. Opakovaným tisknutím tlačítka PAUSE/STEP docílíte přehrávání obrazu po jednotlivých snímcích.
2. Režim zastavení obrazu vypnete stisknutím tlačítka PLAY.

Poznámka:

Při přehrávání zvukových DVD, jež obsahují obrázky, může být tato funkce k dispozici v určitých obrázkových segmentech.

Zpomalené přehrávání

DVD-V **DVD-A** **VCD** **DivX**

1. Během přehrávání stiskněte SLOW SCAN - ◀◀ nebo ▶▶+. Přehrávač zapne zpomalené přehrávání.
2. Tlačítkem SLOW SCAN - ◀◀ nebo ▶▶+ zvolte požadovanou rychlost: ◀◀ 1/16, ◀◀ 1/8, ◀◀ 1/4 či ◀◀ 1/2 (zpět) nebo ▶▶ 1/16, ▶▶ 1/8, ▶▶ 1/4 či ▶▶ 1/2 (vpřed)
Pro disky DivX a Video CD se rychlost Slow mění: ▶▶ 1/16, ▶▶ 1/8, ▶▶ 1/4 nebo ▶▶ 1/2 (vpřed).
3. Režim zpomaleného přehrávání opustíte stisknutím tlačítka PLAY (▶).

Poznámky:

- Přehrávání s pomalým pohybem pozpátku není pro disky Video CD a DivX možné.
- Při přehrávání zvukových DVD, jež obsahují obrázky, může být tato funkce k dispozici v určitých obrázkových segmentech.

Opakování A-B **DVD-V** **DVD-A** **VCD** **DivX**

Opakování sekvence.

1. Ve zvoleném počátečním bodě stiskněte tlačítko A-B. Obrazovka televizoru krátce zobrazí "A *".
2. Ve zvoleném koncovém bodě opět stiskněte tlačítko A-B. Obrazovka televizoru krátce zobrazí "A B" a započne přehrávání opakované sekvence.
3. Opakování sekvence zrušíte opětovným stisknutím tlačítka A-B.

Opakování **DVD-V** **DVD-A** **VCD** **DivX**

Opakovaně můžete přehrávat titul/kapitolu/ veškerý obsah/stopu na disku. Stisknutím tlačítka REPEAT při přehrávání zvolíte požadovaný režim opakovaného přehrávání.

Disky DVD s videozáznamem – opakování kapitoly/titulu/vypnuto

- Kapitola: opakuje aktuální kapitolu.
- Titul: opakuje aktuální titul.
- Vypnuto: nepřehrává opakovaně.

Video CD, Disky DivX - opakování stopy/veškerého obsahu/vypnuto

- Stopa: opakuje aktuální stopu.
- všechno: opakuje všechny stopy disku.
- Vypnuto: nepřehrává opakovaně.

Zvukové disky DVD – opakování stopy/skupiny/vypnutí

- Stopa: opakuje aktuální stopu.
- Opakování skupiny: opakuje aktuální skupinu.
- Vypnuto: nepřehrává opakovaně.

Poznámky:

- V případě Video CD s PBC musíte pro opakované přehrávání funkci PBC vypnout v nabídce nastavování (viz "PBC" na straně 21).
- Po jednorázovém stisknutí tlačítka SKIP(▶▶▶) při opakovaném přehrávání kapitoly (stopy) dojde ke zrušení opakovaného přehrávání.

3D Surround **DVD-V** **VCD** **DivX**

Vytvoření efektu 3D surround, který simuluje vícekanálovou zvukovou stopu prostřednictvím dvou stereofonních reproduktorů (místo pěti+ reproduktorů, které jsou pro přehrávání vícekanálové zvukové stopy systému domácího videa běžně zapotřebí).

1. Stiskněte při přehrávání tlačítko DISPLAY.
2. Tlačítkem ▲ či ▼ zvolte položku Sound. Položka Sound se zvýrazní.
3. Tlačítkem ◀ či ▶ zvolte položku "3D SUR". Pro vypnutí efektu 3D Surround zvolte položku "Normál".

Vyhledávání dle času **DVD-V** **VCD** **DivX**

Spuštění přehrávání ve zvoleném místě obsahu disku:

1. Stiskněte při přehrávání tlačítko DISPLAY. Pole časového údaje zobrazí uplynulou dobu přehrávání.
2. Tlačítky ▲ / ▼ zvolte symbol hodin, zobrazí se nápis „:-:--:--:,,“.
3. Zadejte požadovaný čas v hodinách, minutách a sekundách zleva doprava. Zadáte-li nesprávná čísla, stisknutím tlačítka CLEAR zadaná čísla vymažete. Poté zadejte správná čísla.
4. Stisknutím tlačítka ENTER zadání potvrďte. Začne přehrávání od zvoleného momentu.

Lupa **DVD-V** **DVD-A** **VCD** **DivX**

Lupa (zoom) umožňuje zvětšit přehrávaný obraz.

1. V průběhu přehrávání nebo při zastaveném přehrávání spustíte stisknutím tlačítka ZOOM funkci lupy. V pravém dolním rohu se objeví čtvercový rámeček.
2. Každé stisknutí tlačítka ZOOM změní TV obrazovku v pořadí: 100% velikost → 400% velikost → 1600% velikost → režim "screen fit" → 100% velikost

Režim Screen fit:

Během přehrávání filmu DVD můžete měnit způsob, jakým se obraz objevuje na obrazovce. Stisknete ▲/▼ pro výběr mezi režimy Normal, Enhanced a Maximum.

3. Zvětšeným obrazem se můžete pohybovat tlačítky ◀▶▲▼.
4. Běžné přehrávání obnovíte opakovaným stisknutím tlačítka CLEAR.

Poznámka:

- Na některých DVD discích nemusí být lupa k dispozici.
- Režim Screen fit je k dispozici pro přehrávání DVD disků, VR disků a souborů filmů.

Hledání značky **DVD-V** **DVD-A** **VCD** **DivX**

Zadání značky

Přehrávání lze spustit z místa zaznamenaného v paměti. Do paměti lze uložit až 9 značek. Značku vložíte stisknutím tlačítka MARKER na požadovaném místě disku. Obrazovka televizoru krátce zobrazí symbol značky. Postup lze zopakovat až devětkrát.

Vyvolání nebo vymazání označené scény

1. V průběhu přehrávání stisknete tlačítko SEARCH. Obrazovka zobrazí nabídku vyhledávání značek.
2. V průběhu 10 sekund tlačítky ◀ / ▶ zvolte číslo značky, kterou chcete vyhledat nebo smazat.
3. Po stisknutí tlačítka ENTER započne přehrávání od označeného místa. Příp, stisknete tlačítko CLEAR a vymaže tak číslo značky ze seznamu.
4. Přehrávání od jakéhokoli označeného místa spustíte zadáním příslušného čísla v nabídce vyhledávání značek.

POZASTAVENÍ **DVD-V** **DVD-A** **VCD** **DivX**

1. V průběhu přehrávání stisknete tlačítko PAUSE/STEP.
2. Přehrávání obnovíte tlačítkem PLAY

Speciální funkce DVD

Kontrola obsahu disků DVD s videozáznamem: Nabídky

Disky DVD mohou obsahovat nabídky, které umožňují přístup ke speciálním funkcím disku DVD. Nabídku disku zobrazíte stisknutím tlačítka DVD MENU. Položku nabídky zvolte příslušným číselným tlačítkem nebo zvýrazněte tlačítky ◀ ▶ ▲ ▼. Poté stisknete tlačítko ENTER.

Nabídka titulu **DVD-V **DVD-A****

1. Stisknete tlačítko TITLE. Obsahuje-li disk nabídku k aktuálnímu titulu, zobrazí obrazovka televizoru nabídku titulu. V opačném případě se zobrazí nabídka disku.
2. Nabídka může obsahovat tyto položky: pohled, jazykové mutace zvukového záznamu, volby titulků a kapitoly titulu.
3. Nabídku titulu opustíte opětovným stisknutím tlačítka TITLE.

Nabídka disku **DVD-V **DVD-A****

Stisknete tlačítko MENU. Zobrazí se nabídka disku. Opětovným stisknutím tlačítka MENU nabídku opustíte.

Pohled **DVD-V **DVD-A****

Pokud disk obsahuje sekvence snímání kamerami z různých úhlů, můžete volit různými pohledy kamery. Požadovaný úhel kamery zvolíte opakovaným stisknutím tlačítka ANGLE v průběhu přehrávání. Displej zobrazuje číslo vybraného úhlu kamery.

Tipy:

Při přehrávání scén zaznamenaných z různých úhlů bliká na obrazovce ukazatel upozorňující na možnost změny pohledu.

Změna jazykové mutace zvukového záznamu **DVD-V **DVD-A** **DivX****

Opakovaným stisknutím tlačítka AUDIO při přehrávání přepínáte mezi dostupnými jazykovými mutacemi zvukového záznamu nebo hudebními stopami. V případě médií DVD-RW nahraných v režimu VR, která mají hlavní i dvojjazyčný zvukový kanál, můžete stisknutím tlačítka AUDIO přepínat volit položky Main (L), Bilingual (R) nebo jejich kombinaci (Main + Bilingual).

Titulky **DVD-V **DivX****

Opakovaným stisknutím tlačítka S-TITLE v průběhu přehrávání přepínáte mezi dostupnými jazykovými mutacemi titulků.

Poznámky:

- Soubor titulků souboru DivX se zobrazí pouze pro přípony smi, srt a sub.
- Pokud neexistuje informace nebo existuje kód, který v souboru DivX nelze přečíst, zobrazí se "1".

Zvukové disky DVD

DVD Audio je nový diskový formát, který využívá úspěchu DVD a svými kvalitními nekomprimovanými vícekanálovými zvukovými záznamy prostředkuje spotřebitelům kvalitativně odlišnou zkušenost. Zvukový disk DVD lze rozpoznat dle loga DVD audio na obalu i na samotném disku.

DVD Audio je schopné poskytnout vyšší kvalitu stereofonního záznamu než zvukové CD (až 192 kHz ve srovnání se 44,1 kHz zvukového CD). Digitální zvuk DVD Audio může být kódován až dvacetičtyřbitově (ve srovnání se šestnácti bity zvukového CD).

Typické zvukové DVD má až sedmkrát větší kapacitu než CD. Tento prostor navíc se využívá pro uložení hudebních záznamů, a to vícekanálových ve vysokém rozlišení blížícím se originálnímu záznamu nebo pro velmi dlouhé nahrávky. Mnohá zvuková DVD obsahují text určený pro zobrazení na obrazovce, jenž obsahuje informace o umělcích, seznamy skladeb či literární texty. Některá zvuková DVD obsahují soubory fotografií nebo videoklipy.

Poznámka

Aby bylo možné dosáhnout maximální kvalitu zvuku a prostorové efekty zvukového disku DVD, je třeba použít výstup 5.1kanálového analogového zvuku (zásuvky jack 5.1CH AUDIO OUT na přijímači DVD/CD). Pokud použijete pro připojení zvuku digitální výstup DIGITAL OUT (OPTICAL/OPTICKÝ nebo COAXIAL/KOAXIÁLNÍ), zvuk se bude blížit kvalitě disku CD i při přehrávání zvukového disku DVD.

Přesun na jinou SKUPINU

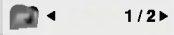

Na některých zvukových DVD je obsah rozdělen do různých skupin. Váš přehrávač Vám umožňuje rychlý přístup k různým skupinám při přehrávání prostřednictvím informací na obrazovce.

1. Při přehrávání nebo zastavení stiskněte tlačítko DISPLAY.
2. Stisknutím ▲▼ zvolte symbol skupiny.
3. Stisknutím ◀▶ nebo číselnými tlačítky (0 - 9) zvolte číslo skupiny.

Poznámka

V určitých případech vytváří autor disku skrytý obsah, ke kterému lze přistupovat pouze po zadání hesla. Zobrazuje-li obrazovka televizoru symbol zámku, zadejte heslo (v některých případech je naleznete na obalu nebo na webovské stránce). Toto heslo Vám nevnucuje Váš přijímač DVD/CD – jde o funkci disku.

Metody sestavování zvukových DVD se vyvíjejí a proto nemusejí být některé z funkcí zobrazujících se na obrazovce pro přehrávaný disk k dispozici.

Prohlížení jiné STRÁNKY

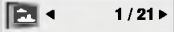

Zvuková DVD mohou obsahovat velké množství obsahu a proto jsou k dispozici různé způsoby zobrazení obsahu disku.

1. Při přehrávání stiskněte tlačítko DISPLAY.
2. Stisknutím ▲▼ zvolte symbol stránky.
3. Stisknutím ◀▶ zvolte číslo stránky.

Konkrétní informace, které se v tomto případě zobrazí na obrazovce, závisí na daném disku, protože je ovlivňuje metoda vytvoření disku.

Poznámka

Metody sestavování zvukových DVD se vyvíjejí a proto nemusejí být některé z funkcí zobrazujících se na obrazovce pro přehrávaný disk k dispozici.

Přehrávání zvukového CD a disku MP3/WMA

přijímače DVD/CD je schopen přehrávat nahrávky ve formátu MP3 zaznamenané na discích CD-ROM, CD-R a CD-RW.

Zvukové CD

Po vložení zvukového CD obrazovka televizoru zobrazí nabídku. Tlačítka ▲ / ▼ zvolte stopu a poté stisknutím tlačítka PLAY nebo ENTER spustíte přehrávání.



MP3 / WMA

1. Tlačítka ▲ / ▼ zvolte adresář a poté stisknutím tlačítka ENTER zobrazíte obsah adresáře.
2. Tlačítka ▲ / ▼ zvolte stopu a poté stisknutím tlačítka PLAY nebo ENTER spustíte přehrávání.



ID3 TAG

- Při přehrávání souboru, který obsahuje informace jako například titulky, můžete tyto informace zobrazit stisknutím DISPLAY.
[Title, Artist, Album, Year, Comment]
- Pokud neexistuje žádná informace, na displeji se objeví " NO ID3 TAG".

Tipy:

- Zobrazuje-li se seznam souborů v nabídce MUSIC a chcete-li se vrátit do seznamu adresářů, tlačítka ▼ / ▲ zvýrazněte  a stiskněte tlačítka ENTER.
- Pro přesun na další stranu stiskněte DVD MENU.
- V případě CD se smíšeným obsahem MP3/WMA a JPEG lze přepínat mezi nabídkami MP3/WMA a JPEG. Po stisknutí TITLE se zvýrazní slovo MUSIC nebo PHOTO v horní části nabídky.

Disky MP3/WMA přehrávané tímto přehrávačem musí splňovat tato kritéria:

- Vzorkovací frekvence: mezi 8 - 48 kHz (MP3), 32 - 48 kHz (WMA)
- Bitová rychlost: mezi 8 – 320 kbps (MP3), 32 - 192 kbps (WMA)
- Přehrávač nepřehrává soubory formátu MP3/WMA s jinou příponou názvu než ".mp3" / ".wma".
- Fyzický formát CD-R by měl být "ISO 9660".
- Pokud nahrajete soubory MP3 / WMA pomocí programu, který neumí vytvářet systému souborů, např. "Direct CD", tyto soubory MP3 /WMA nelze přehrávat. Doporučujeme Vám program "Easy CD Creator", který vytváří systém souborů dle normy ISO 9660.
- Název souboru musí být nejvýše 8 znaků dlouhý a musí být doplněn příponou .mp3 nebo .wma.
- Názvy nesmí obsahovat speciální znaky, např. / ? * " <> atd.
- Na disku by mělo být méně než 650 souborů.

Aby bylo možné dosáhnout optimální zvukové kvality přehrávání na tomto přehrávači, DVD disky/nahrávky musí splňovat určité technické požadavky. Výrobce nahrané disky DVD tato kritéria splňují automaticky. Existuje velké množství různých formátů pro nahrávání disků (včetně disků CD-R obsahujících soubory MP3 nebo WMA), které musí pro slučitelnost s tímto přehrávačem splnit určitá kritéria (viz výše).

Zákazníci by si měli uvědomit, že pro stahování MP3 / WMA souborů z internetu je nutné povolení. Naše společnost nemůže takové povolení poskytovat. Povolení může vydat pouze vlastník autorských práv .

Funkce zvukových CD a disků MP3 / WMA

Pozastavení **CD** **MP3** **WMA**

1. V průběhu přehrávání stiskněte tlačítko PAUSE/STEP.
2. Přehrávání obnovíte tlačítkem PLAY, ENTER nebo opětovným stisknutím tlačítka PAUSE/STEP.

Přepnutí na jinou skladbu

CD **MP3** **WMA**

1. V průběhu přehrávání krátce stiskněte tlačítko SKIP (**◀◀** nebo **▶▶**). Docílíte tak přepnutí na následující nebo na začátek aktuální stopy.
2. Dvojitým krátkým stisknutím tlačítka SKIP **◀◀** přepnete na předcházející skladbu.
3. Přehrávání jakékoli stopy docílíte zadáním jejího čísla.

Opakování stopy/veškerého obsahu/vypnuto **CD** **MP3** **WMA**

Můžete přehrávat stopy/ veškerý obsah disku.

1. Při přehrávání disku stiskněte tlačítko REPEAT. Zobrazí se symbol opakovaného přehrávání.
2. Stisknutím tlačítka REPEAT zvolte požadovaný režim opakovaného přehrávání.
 - Stopa: opakování aktuální stopy
 - všichni: opakování všech stop na disku
 - Vypnuto: nepřehrává se opakovaně.

Poznámka:

Stisknete-li při opakovaném přehrávání stopy tlačítko SKIP (**▶▶**), dojde ke zrušení opakovaného přehrávání.

Vyhledávání **CD** **MP3** **WMA**

1. Při přehrávání stiskněte tlačítko SKIP/SCAN (**◀◀** nebo **▶▶**).
2. Opakovaným tisknutím tlačítka SKIP/SCAN (**◀◀** nebo **▶▶**) zvolte požadovanou rychlost: x2, x4, x8 vpřed a zpět.
3. Stisknutím tlačítka PLAY opustíte režim vyhledávání.

Opakování A-B **CD**

1. Chcete-li opakovaně přehrát sekvenci v průběhu přehrávání ve zvoleném počátečním bodě stiskněte tlačítko A-B. Obrazovka televizoru zobrazí symbol opakovaného přehrávání a písmeno "A".
2. Ve vybraném koncovém bodě opět stiskněte tlačítko A-B. Obrazovka zobrazí symbol opakování, dále "A-B" a začne se opakovaně přehrávat zvolená sekvence.
3. Pro zrušení opakování sekvence a návrat k normálnímu přehrávání opět stiskněte tlačítko A-B. Obrazovka nabídky zobrazí symbol.

3D Surround **CD**

Tento přístroj je schopen vytvářet efekt 3D Surround, který simuluje vícekanálovou reprodukci zvuku a místo pěti či více reproduktorů, které jsou pro přehrávání vícekanálového zvuku domácího kina běžně zapotřebí, používá dva běžné stereofonní reproduktory.

1. Stiskněte při přehrávání tlačítko AUDIO. Obrazovka televizoru zobrazí nápis "3D SUR."
2. Běžné přehrávání obnovíte opakovaným tisknutím tlačítka AUDIO, dokud nápis "3D SUR." nezmizí z obrazovky televizoru.

Programovatelné přehrávání

Funkce programu Vám umožňuje uložení Vašich oblíbených skladeb ze všech disků do paměti přehrávače. Program může obsahovat 30 skladeb.

1. Vložte disk.

Disky Audio CD nebo MP3/WMA:

Objeví se menu AUDIO CD nebo MUSIC.

2. Stiskněte tlačítko PROGRAM.

Na  pravé straně obrazovky s menu se napravo od slova "Program" objeví značka.

Poznámka:

Pro opuštění režimu Program Edit stiskněte znovu tlačítko PROGRAM, pak značka zmizí. 



Menu Audio CD

Menu MP3/WMA

Video CD: Stiskněte tlačítko PROGRAM dokud se přehrávání nezastaví. Objeví se programové menu. Pro opuštění menu stiskněte tlačítko PROGRAM znovu a držte je stisknuté po dobu několika sekund.

Poznámka:

Na Video CD s PBC musíte pro použití programovatelného přehrávání v nastavovacím menu nastavit PBC na Vypnuto (Viz "PBC" na straně 19).



Menu Video CD

3. Zvolte stopu na seznamu "Seznam", pak stiskněte ENTER pro umístění vybrané stopy na seznamu "Program". Postup opakujte pro umístění dalších stop do seznamu.
4. Stiskněte .
Vyberte stopu, od které chcete zahájit přehrávání v seznamu "Program".
5. Pro spuštění stiskněte PLAY nebo ENTER.
Přehrávání začne v pořadí, ve kterém jste stopy naprogramovali. Přehrávání se zastaví poté, co se jednou přehrály všechny stopy na seznamu.
6. Pro obnovení normálního přehrávání z naprogramovaného seznamu vyberte stopu na seznamu AUDIO CD (nebo MUSIC) a pak stiskněte PLAY.



Opakování naprogramovaných stop

1. Během přehrávání disku stiskněte tlačítko REPEAT. Objeví se ikona opakování.
2. Stiskněte tlačítko REPEAT pro výběr požadovaného režimu opakování.
 - Stopa: opakuje aktuální stopu
 - Všechno: opakuje všechny stopy na naprogramovaném seznamu.
 - Vypnuto (Žádné zobrazení): nepřehrává opakovaně.



Poznámka:

Pokud stisknete  jednou během přehrávání v režimu Repeat track, opakované přehrávání se zruší.

Vymazání stopy ze seznamu "Program"

1. Použijte    pro výběr stopy, kterou chcete vymazat ze seznamu Program list.
2. Stiskněte CLEAR. Postup opakujte pro vymazání dalších stop na seznamu.

Vymazání kompletního seznamu Program List

1. Stiskněte  pro přesun do seznamu "Program".
2. Použijte  /  pro výběr volby "Odstr. Vše", pak stiskněte ENTER.

Poznámka:

Programy se vymažou také při vyjmutí disků.

Prohlížení disku JPEG

Tento přijímače DVD/CD umožňuje prohlížet média Kodak PICURE CD a disky se soubory ve formátu JPEG.

1. Vložte disk a uzavřete mechaniku. Obrazovka televizoru zobrazí nabídku PHOTO.



2. Tlačítka ▲ / ▼ zvolte adresář a stiskněte tlačítko ENTER. Zobrazí se seznam souborů v adresáři. Zobrazuje-li se seznam souborů a chcete-li zobrazit seznam adresářů, zvýrazněte tlačítky ▲ / ▼ dálkového ovládání symbol a stiskněte tlačítko ENTER.
3. Chcete-li prohlížet určitý soubor, tlačítka ▲ / ▼ tento soubor zvýrazněte a stiskněte tlačítko ENTER nebo PLAY. Začíná prohlížení obrázku. Při prohlížení souboru stisknutím tlačítka RETURN docílíte návratu do předchozí nabídky (nabídka PHOTO).

Tipy:

- Pro přesun na další stranu stiskněte MENU.
- Pro rychlost střídání obrázků jsou k dispozici čtyři volby :>>> (Fast), >> (Normal) a > (Slow). Tlačítka ▲ ▼ ◀ ▶ zvýrazněte položku Speed. Poté tlačítka ◀ / ▶ zvolte požadovanou rychlost a poté stiskněte tlačítko ENTER.
- V případě disku obsahujícího soubory MP3/WMA a JPEG můžete přepínat mezi MP3/WMA a JPEG. Po stisknutí tlačítka TITLE se v horní části nabídky zvýrazní nápis MUSIC nebo PHOTO.
- Po stisknutí tlačítka RETURN informace o souboru zmizí.

Promítání obrázků **JPEG**

Tlačítka ▲ ▼ ◀ ▶ zvýrazněte položku Slide Show a poté stiskněte tlačítko ENTER.

Nehybný obraz **JPEG**

1. V průběhu promítání obrázků stiskněte tlačítko PAUSE/STEP. Přehrávač se přepne do režimu dočasného pozastavení.
2. Střídání obrázků obnovíte stisknutím tlačítka PLAY nebo opětovným stisknutím tlačítka PAUSE/STEP.

Přesun k jinému souboru **JPEG**

Při prohlížení obrázku jedním stisknutím tlačítka SKIP (◀◀ nebo ▶▶) nebo kurzoru (◀ nebo ▶) zobrazíte obsah předchozího nebo následujícího souboru.

Lupa **JPEG**

Ke zvětšení obrázku lze použít lupu (viz stranu 24).

Pootočení obrázku **JPEG**

Stisknutím tlačítka ▲ / ▼ při prohlížení obrázku tento obrázek pootočíte ve směru, resp. proti směru hodinových ruček.

Reprodukce hudby MP3/WMA současně s prohlížením obrázku **JPEG**

Při přehrávání souborů MP3/WMA můžete zároveň prohlížet obrázky uložené na téže disku.

1. Vložte do přehrávače disk obsahující oba typy souborů.
2. Stisknutím tlačítka TITLE zobrazte nabídku PHOTO.
3. Tlačítka ▲ / ▼ zobrazte obrazový soubor.
4. Tlačítkem ▶ zvolte symbol a poté stiskněte tlačítko ENTER. Začne přehrávání, které bude pokračovat až do stisknutí tlačítka STOP.

Tipy:

Pro poslech pouze vybrané hudby během sledování obrazu naprogramujte požadované skladby v menu "MUSIC" a pak pokračujte podle výše uvedeného postupu.

Tento přehrávač vyžaduje disky JPEG s splňující níže uvedené podmínky:

- V závislosti na počtu a velikosti souborů JPEG může načtení obsahu disku přijímače DVD/CD trvat i delší dobu. Pokud se displej na obrazovce nezobrazí ani po několika minutách, je možné, že jsou některé soubory příliš velké – snižte velikost souborů JPEG na méně než 2 miliónů pixelů, tj. 2760 x 2048 pixelů, a vypalte soubory na jiný disk.
- Celkový počet souborů a adresářů na disku by neměl dosáhnout hodnoty 650.
- Některé disky mohou být nekompatibilní kvůli odlišnému nahrávacímu formátu nebo kvůli technickému stavu média.
- Ujistěte se, že všechny soubory kopírované na disk mají název doplněný příponou ".jpg".
- Mají-li některé soubory přípony ".jpe" nebo ".jpeg", změňte tyto přípony na ".jpg".
- Soubory bez přípony ".jpg" tento přehrávač DVD nepřehrává ani v případě, že je zobrazuje Windows Explorer.

Přehrávání médií DVD ve formátu VR

Tento přístroj přehrává disky DVD-R/RW nahrané pomocí formátu DVD-Video, jež byly uzavřeny přehrávačem DVD.

- Tento přístroj přehrává disky DVD-RW nahrané pomocí formátu Video Recording (VR).
1. Vložte disk a uzavřete mechaniku. Na obrazovce televizoru se zobrazí nabídka DVD-VR.

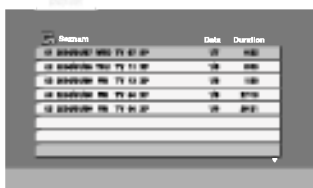

2. Stisknutím tlačítka ▲ / ▼ zvolte stopu a poté stisknutím tlačítka PLAY nebo ENTER spusťte přehrávání.

Poznámka:

- Tento přehrávač není schopen přehrávat neuzavřené disky DVD-R/RW.
- Některé disky DVD-VR opatřuje rekordér DVD daty CPRM. Přehrávač takováto média nepřehrává, zobrazí nápis "Ověřit disk".

Co je "CPRM"?

CPRM je systém ochrany před kopírováním (s šifrovacím systémem), který umožňuje nahrávat pouze vysílané programy určené pouze pro jednorázové zkopírování ("copy once"). CPRM zajišťuje ochranu obsahu nahrávatelných médií. Tento přehrávač funkci CPRM podporuje a to znamená, že sice můžete nahrávat vysílané programy určené pouze pro jednorázové zkopírování, avšak tyto nahrávky nebude nadále možné kopírovat. Nahrávky CPRM lze pořizovat pouze na disky DVD-RW formátované v režimu VR a lze je přehrávat pouze na přehrávačích, které systém CPRM podporují.

Údržba a servis

Dříve než se obrátíte na servisní středisko, věnujte pozornost informacím uvedeným v této kapitole.

Manipulace se zařízením

Při expedici

Uchovejte prosím originální obal a obalový materiál. Chcete-li zařízení expedovat co nejbezpečněji, zabalte je původním způsobem do originálního obalu.

Udržování čistoty vnějších povrchů

- Nepoužívejte v blízkosti přístroje tekavé kapaliny, např. sprej proti hmyzu.
- Neopouštějte v dlouhodobém kontaktu s povrchem zařízení pryžové, resp. umělohmotné předměty. V opačném případě může dojít k porušení povrchu.

Čištění zařízení

Pro čištění přehrávače používejte jemný suchý hadřík. Při výrazném znečištění povrchu použijte jemný hadřík mírně zvlhčený vodním roztokem jemného detergentu.

Nepoužívejte silná rozpouštědla, tj. alkohol, benzín či ředidlo. V opačném případě může dojít k poškození povrchu zařízení.

Údržba zařízení

Přehrávač DVD je jemným zařízením využívajícím špičkové technologie. Při znečištění nebo opotřebení může dojít ke snížení kvality obrazu.

V závislosti na provozních podmínkách vám doporučujeme provádět vždy po uplynutí 1000 hodin provozu pravidelnou prohlídku a údržbu.

Další informace vám poskytne nejbližší prodejce.

Přehrávání disku s filmem ve formátu DivX

Použitím tohoto DVD/CD přijímače můžete přehrávat disky ve formátu DivX.

1. Vložte disk a zavřete přihrádku.
Na TV obrazovce se objeví menu MOVIE.

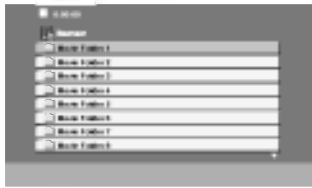

2. Stiskněte ▲ / ▼ pro výběr složky a pak stiskněte ENTER. Objeví se seznam souborů ve složce. Pokud jste v seznamu souborů a chcete se vrátit do seznamu Folder, použijte pro jejich zvýraznění tlačítka ▲ / ▼ na dálkovém ovládacím a stiskněte ENTER.
3. Pokud chcete prohlížet určitý soubor, stiskněte pro jeho zvýraznění ▲ / ▼ a pak stiskněte ENTER nebo PLAY.
4. Pro ukončení stiskněte STOP.

Tipy:

- Pro přesun na další stranu stiskněte DVD MENU.
- Na CD se soubory MP3/WMA, JPEG a MOVIE můžete přepínat mezi menu MUSIC, PHOTO a MOVIE. Stiskněte TITLE a slovo MUSIC, PHOTO a MOVIE na horní straně menu se zvýrazní.

Kompatibilita disků DivX s tímto přehrávačem je omezena následovně:

- Dostupná velikost rozlišení souboru DivX je pod 720x576 (ŠxV) body.
- Název souboru titulků DivX je k dispozici v 56 znacích.
- Pokud není možné kód vyjádřit v souboru DivX, může se zobrazit na displeji jako značka " _ ".
- Pokud je počet snímků obrazovky vyšší než 30 za 1 sekundu, může tento přístroj fungovat normálně.
- Pokud není video a audio struktura zaznamenaného souboru prokládaná, je na výstupu buď video nebo audio.
- Pokud je soubor zaznamenan s GMC, zařízení podporuje pouze 1-bodovou záznamovou úroveň.
* GMC?
GMC je zkratka pro Global Motion Compensation. Je to kódovací nástroj specifikovaný v normě MPEG4. Některé kodéry MPEG4 jako DivX nebo Xvid mají tuto volbu. Existují různé úrovně kódování GMC, obvykle nazývané 1-bodové, 2-bodové, 3-bodové kódování GMC.

Přehrávatelné soubory DivX

- ".avi ", ".mpg ", ".mpeg "

Přehrávatelné formáty kodeků

- "DIVX3.xx ", "DIVX4.xx ", "DIVX5.xx ", "XVID ", "MP43 ", "3IVX ".

Přehrávatelné audio formáty

- "AC3 ", "DTS ", "PCM ", "MP3 ", "WMA ".
- Vzorkovací frekvence: mezi 8 - 48 kHz (MP3), mezi 32 - 48kHz (WMA)
- Rychlost přenosu: mezi 8 - 320kbps (MP3), 32 - 192kbps (WMA)

Přídavné funkce

Paměť posledního nastavení

DVD-V DVD-A

Přehrávač si pamatuje poslední přehrávanou scénu posledního přehrávaného disku. Nastavení zůstává v paměti i po vyjmutí disku z přehrávače a po vypnutí přehrávače. Vložíte-li disk, jehož nastavení je uloženo v paměti, automaticky je nalezena poslední pozice na disku.

Poznámka:

Přehrávač si nebude pamatovat nastavení disku, pokud vypnete přehrávač, aniž byste spustili přehrávání disku.

Nastavení režimu přehrávání videozáznamu

Nastavení režimu přehrávání videozáznamu se uplatňuje pouze v případě, že je nastavena hodnota položky Progressive Scan nastavovací nabídky "Zapnuto".

- Při přehrávání některých disků může docházet k blikání obrazu nebo k jeho rušení přímými čárami a pruhy. To znamená, že svislé prokládání se neshoduje s diskem. V takovém případě může být dosaženo zvýšení kvality obrazu změnou režimu přehrávání videozáznamu.
- Chcete-li změnit režim přehrávání videozáznamu, stiskněte a přidržte na 3 sekundy v stisknuté v průběhu přehrávání tlačítko DISPLEJ. Zvolí se nový režim přehrávání videozáznamu a obrazovka zobrazí jeho číslo. Ověřte, zda došlo ke zvýšení kvality reprodukováného obrazu. Pokud ne, opakujte uvedený postup až do dosažení zlepšení kvality reprodukováného obrazu.
- Pořadí přepínání režimů přehrávání videozáznamu: MODE1 → MODE2 → MODE3 → MODE1
- Vypnete-li napájení, zapne se standardní režim přehrávání videozáznamu (MODE 1).

Tipy:

Podrobný popis režimů přehrávání videozáznamu

MODE1: Zdrojový materiál na disku DVD s videozáznamem (film nebo jiný videozáznam) je posuzován dle informací uložených na disku.

MODE2: Vhodný pro přehrávání filmů či videozáznamů pořízených metodou Progressive Scan.

MODE3: Vhodný pro přehrávání videozáznamu s poměrně pomalými pohyby v obrazu.

VOLBA BAREVNÉHO FORMÁTU OBRAZU

Musíte zvolit režim, který podporuje Váš televizor. Zobrazuje-li displej nápis NO DISC, stiskněte a přidržte tlačítko PAUSE/STEP na čelním panelu nebo na dálkovém ovládacím déle než 5 sekund. Poté budete moci zvolit vhodný systém (PAL, NTSC nebo AUTO).

- Pokud zvolený systém nekomunikuje se systémem televizoru, nezobrazují se běžné barvy obrazu.
- AUTO:** Zvolte, je-li přijímač DVD/CD připojen k televizoru podporujícímu více systémů.
- NTSC:** Zvolte, je-li přijímač DVD/CD připojen k televizoru NTSC.
- PAL:** Zvolte, je-li přijímač DVD/CD připojen k televizoru PAL.

Nastavení reproduktorů systému 5.1

Tato kapitola obsahuje důležité informace, které vám usnadní nastavit přijímač DVD/CD.

Hangszóró-beállítások

Provedte následující nastavení integrovaného dekodéru 5.1 kanálového prostorového zvuku.

1. Stiskněte tlačítko SETUP (NASTAVENÍ). Zobrazí se nabídka Setup (Nastavení).
2. Pomocí tlačítek ▲ / ▼ vyberte položku AUDIO (ZVUK) a potom stisknutím tlačítka ► přejděte na druhou úroveň.
3. Pomocí tlačítek ▲ / ▼ vyberte položku Speaker Setup (Nastavení reproduktorů) a potom stisknutím tlačítka ► přejděte na třetí úroveň. Bude označena položka Select (Výběr).
4. Stisknutím tlačítka ENTER se zobrazí nabídka 5.1 Speaker Setup (Nastavení reproduktorů systému 5.1).



5. Pomocí tlačítek ◀ / ▶ vyberte požadovaný reproduktor.
6. Pomocí tlačítek ▲ / ▼ / ◀ / ▶ upravte možnosti.
7. Stisknutím tlačítka ENTER potvrďte výběr. Vráťte se na předchozí nabídku.

Speaker selection (Výběr reproduktoru)

Vyberte reproduktor, který chcete nastavit. (Přední reproduktory (levý), středový reproduktor, přední reproduktory (pravý), zadní reproduktory (pravý), zadní reproduktory (levý) nebo basový reproduktor)

Poznámka

Určitá nastavení reproduktoru jsou zakázána licenční smlouvou Dolby Digital.

Size (velikost)

Typ reproduktorů je nastaven napevno a proto jej nelze měnit.

Volume (hlasitost)

Tlačítkem ◀ / ▶ seřídíte výstupní úroveň zvoleného reproduktoru (-6dB - +6dB).

Distance (Vzdálenost)

Pokud jste připojili reproduktory k přijímači DVD/CD, nastavení Distance (Vzdálenost) umožňuje informovat reproduktory o tom, jakou vzdálenost musí zvuk urazit do bodu poslechu. Toto nastavení umožňuje, aby zvuk ze všech reproduktorů dorazil k posluchači ve stejnou dobu.

Stisknutím tlačítka ◀ / ▶ upravte vzdálenost vybraného reproduktoru.

[0,3(1)m(ft) - 6,0(20)m(ft)]

Test

Stisknutím tlačítka ◀ / ▶ vyzkoušejte signál jednotlivých reproduktorů. Upravte hlasitost tak, aby odpovídala hlasitosti testovacích signálů uložených v paměti systému.

Levý přední (L) → Středový → Pravý přední (R) →
Levý zadní (R) → Pravý zadní (L) → Basový

Chcete-li nastavit hlasitost během používání testovacího tónu, nejprve pomocí tlačítek ▲ / ▼ vyberte možnost Volume (Hlasitost) nebo Speaker (Reproduktor) a potom stisknutím tlačítek ◀ / ▶ vyberte hlasitost nebo reproduktor tak, aby byla hlasitost všech reproduktorů z místa posluchače stejná.

Pokud během používání testovacího tónu upravíte hlasitost, bude testovací tón pozastaven na kanálu aktuálního reproduktoru.

Předvolba stani

Můžete si navolit 50 stanic FM a AM(MW). Než je začnete ladit, stáhněte zvuk na minimum.

1. Stisknutím tlačítka BAND na dálkovém ovládání na displeji zobrazte nápis FM nebo AM(MW).
2. Potom se po každém stisknutí tlačítka BAND mění pásmo FM a AM(MW).
3. Stiskněte a držte asi 2 sekundy tlačítko ladění TUNING ◀◀◀◀ nebo ▶▶▶▶ než se začne měnit ukazatel frekvence. Pak tlačítko uvolněte. Prohledávání frekvenčního pásma se zastaví v okamžiku naladění stanice. Na displeji se objeví indikátor TUNED (naladěno) a ST (pro stereo vysílání).
4. Stiskněte tlačítko MEMORY/STOP na čelním panelu. Indikátor naladění "Tuned" se objeví pouze v případě příjmu FM stereo signálu.
5. Tlačítka TUNING ◀◀◀◀ nebo ▶▶▶▶ na předním panelu si vyberte číslo předvolené stanice.
6. Opět stiskněte tlačítko MEMORY/STOP na čelním panelu.
Předvolba stanice je uložena.
7. Další stanice uložíte opakováním kroků 3 až 6.

Naladění stanice se slabým příjmem signálu.

Opakovaně stiskněte tlačítko TUNING ◀◀◀◀ nebo ▶▶▶▶ a naladíte stanici ručně.

Vymazání všech předvolených stanic

Stiskněte a na dobu přibližně 2 sekundy přidrže tlačítko MEMORY/STOP dokud displej nezobrazí nápis "CLEAR ALL" (vše vymazat). Po opětovném stisknutí tlačítka MEMORY/STOP se stanice vymažou.

- V případě, že jste nechtě vstoupili do režimu CLEAR ALL (Vymaž vše), ale nemíníte vymazat paměť nemačkejte žádná tlačítka. Za několik sekund nápis "CLEAR ALL" zmizí sám a tím se vrátíte do běžného režimu.

Poznámka

Pokud byly již obsazeny všechny předvolené stanice, na displeji se objeví FULL (plno) a potom bude blikat číslo předvolené stanice. Jinou předvolbu vyberete podle kroků 5 a 6 postupu.

Poslech rádia

Nastavte nejprve předvolené stanice do paměti DVD/CD přijímače (viz "Předvolba stanic" na levé straně.)

1. Stiskněte tlačítko BAND, až se na displeji objeví FM nebo AM (MW).
Naladí se naposledy přijímaná stanice.
2. Opakovaným stiskem tlačítek +/- si vyberte předvolenou stanici.
Po každém stisku tlačítka naladí DVD/CD systém další předvolenou stanici.
3. Nastavte hlasitost otočením regulátoru hlasitosti VOLUME na předním panelu nebo opakovaným stisknutím tlačítka VOLUME + nebo – na dálkovém ovladači.

Vypnutí rozhlasu

Stisknutím tlačítka POWER vypnete přijímače DVD/CD nebo zvolíte jiný funkční režim (CD/DVD, VIDEO1).

Poslech stanice, která není předvolená

- Použijte ruční nebo automatické ladění podle kroku 2.
- Pro ruční ladění opakovaně stiskněte tlačítka TUNING ◀◀◀◀ nebo ▶▶▶▶ na předním panelu.
- Pro automatické ladění stiskněte a podržte asi 2 sekundy tlačítko TUNING ◀◀◀◀ nebo ▶▶▶▶ na předním panelu.

Přímá volba předvolené rozhlasové stanice

Přímou volbu předvolené rozhlasové stanice můžete provést číselnými tlačítky dálkového ovládání. Chcete-li například poslouchat předvolenou stanici 4, stiskněte tlačítko 4 na dálkovém ovládání. Chcete-li poslouchat předvolenou stanici 19, stiskněte tlačítko 1 a poté (do 3 sekund) tlačítko 9.

Pro informaci

• FM příjem je nekvalitní

Stiskněte MONO/ST. na předním panelu, na displeji zhasne indikátor "ST.". Příjem signálu se zlepšší, ale dostaneme pouze monofonní zvuk. Opětovným stiskem tlačítka MONO/ST. znovu vyberete stereo příjem.

• Zlepšení příjmu

Změňte polohu a orientaci přijímacích antén.

Obsluha RDS

Toto zařízení je vybaveno systémem RDS (Radio Data System), který k rozhlasovému vysílání v pásmu FM připojuje široké spektrum informací. Tento systém se v současné době používá v mnoha zemích a slouží k vysílání názvů stanic či informací o síti a dále k vysílání textových vzkazů popisujících typ programu dané stanice nebo informace o zvolené hudbě a informaci o správném čase.

Ladění RDS

Po vyladění stanice FM, jež vysílá data RDS, zařízení automaticky zobrazí název stanice a dále displej zobrazí ukazatel příjmu RDS a, pokud tyto informace vysílání obsahuje, rovněž ukazatele servisních programů RDS (PS), typu programu (PTY), textových zpráv (RT) a přesného času (CT)

Možnosti zobrazení RDS

Systém RDS je schopen přenášet kromě názvu stanice, který se zobrazí ihned po naladění stanice, široké spektrum informací. V normálním režimu RDS displej zobrazuje název stanice, rozhlasovou síť nebo volací znaky. Stisknutím tlačítka **RDS** na předním panelu můžete přepínat zobrazení různých typů dat v následujícím pořadí:

(PS ↔ FREQUENCY ↔ PTY ↔ RT ↔ CT)

- **PS (název programu)** – Displej zobrazuje název kanálu.
- **PTY (rozpoznávání typu programu)** – Displej zobrazuje název typu programu.
- **RT (textové informace)** – Displej zobrazuje textové informace vysílané rozhlasovou stanicí. Tento text se může na displeji zobrazovat jako "tekoucí" text.
- **CT (časový údaj)** – Zařízení přijímá signál přesného času a zobrazuje časový údaj na displeji.

Poznámka

- Některé stanice RDS nepodporují všechny tyto přídatné funkce. Nejsou-li vysílána data potřebná pro zvolený režim, displej zobrazí zprávu **PTY NONE**, **RT NONE**, **CT NONE**, resp. **PS NONE**.

Vyhledání programu (PTY)

Hlavní předností RDS je možnost označení programu informací o typu programu (PTY), jež určuje typ vysílaného obsahu. Následující tabulka uvádí zkratky používané pro označení doplněné o vysvětlení jejich významu.

NEWS	zpravodajství
AFFAIRS	společenské události
INFO	informace
SPORT	sport
EDUCATE	vzdělávání
DRAMA	divadlo
CULTURE	kultura
SCIENCE	věda
VARIED	různé mluvené pořady
POP M	populární hudba
ROCK M	rocková hudba
EASY M	poslechová hudba
LIGHT M	klasická hudba
CLASSICS	vážná klasická hudba
OTHER M	jiná hudba
WEATHER	informace o počasí
FINANCE	finanční programy
CHILDREN	dětské programy
SOCIAL	programy o společenském dění
RELIGION	náboženská vysílání
PHONE IN	programy s možností telefonické účasti
TRAVEL	cestování a turistika
LEISURE	volný čas a záliby
JAZZ	jazzová hudba
COUNTRY	country hudba
NATION M	etnická hudba
OLDIES	hudební šlágry
FOLK M	folková hudba
DOCUMENT	dokumentární programy
TEST	výstražný testovací vzkaz stanice
ALARM 1	nouzová informace

Určitý typ programu (PTY) můžete vyhledat následujícím způsobem:

1. Stisknutím tlačítka BAND zvolte příjem FM.
2. Stiskněte tlačítko PTY na dálkovém ovládacím, displej zobrazí poslední používaný PTY.
3. Opakovaným stisknutím tlačítka zvolte požadovaný typ programu PTY.
4. Je-li zvolen určitý typ programu PTY, stiskněte PTY SEARCH.
Přístroj se přepne do režimu automatického vyhledávání. Po naladění stanice se vyhledávání ukončí.

Nastavení časovaného vypnutí

Můžete nastavit dobu, po jejímž uplynutí se DVD/CD přijímače automaticky vypne.

1. **Pro nastavení požadovaného času vypnutí stiskněte SLEEP.**
Na displeji se objeví indikátor SLEEP a čas do vypnutí systému.
2. **Po každém stisknutí SLEEP se změní nastavení v tomto pořadí:**
SLEEP 180 → 150 → 120 → 90 → 80 → 70 → 60 → 50 → 40 → 30 → 20 → 10 → OFF

Poznámky

- Můžete zkontrolovat čas zbývajícím do vypnutí DVD/CD přijímače.
Stiskněte SLEEP. Zbývajícím časem se objeví v okně displeje.

Osvětlení displeje (DIMMER)

Tato funkce se objeví na displeji a na LED ukazatelích hlasitosti u zapnuté soustavy.

Opakovaně stiskněte tlačítko DIMMER.

Vypnutí zvuku

Tlačítkem MUTE (ztišení) vypnete zvuk jednotky.

Tuto funkci využijete např. při telefonickém hovoru.
Na displeji se objeví indikátor "MUTE".

Používání sluchátek

Připojte stereofonní koncovku sluchátek (Ø3.5mm) do zásuvky pro sluchátka **PHONES**.

Při zapojení sluchátek se automaticky odpojí reproduktory. Sluchátka nejsou součástí dodávky systému.

Volba zdroje vstupního signálu

Ke konektorům AV 1, AV 2, EURO SCART, Coaxial nebo Optical můžete zapojit videorekordéry či jiná zařízení. Další informace týkající se obsluhy naleznete v návodu k použití daného přístroje.

Pro volbu požadovaného vstupního zdroje stiskněte opakovaně tlačítko AUX na dálkovém ovládní.

Po každém stisknutí tlačítka se funkce změní v následujícím pořadí:

- **AV 1:** pro volbu analogového signálu z konektorů AV1 AUDIO IN (L/R) & VIDEO IN.
- **AV 1 OPT:** pro volbu optického digitálního signálu z konektoru AV1 VIDEO IN & OPTICAL IN.
- **AV 1 COAX:** pro volbu koaxiálního digitálního signálu z konektoru AV1 VIDEO IN & COAXIAL IN.
- **AV 2:** pro volbu analogového signálu z konektorů AV2 AUDIO IN (L/R) & VIDEO IN.
- **TV-AUDIO:** pro volbu TV audio signálu z konektoru SCART.

Poznámky

- TFunkce optického vstupu je k dispozici pouze tehdy, nevybočuje-li vzorkovací frekvence vnějšího zařízení z rozsahu 32 ~ 96 kHz.
- Zdroj vstupního signálu můžete volit rovněž tlačítkem FUNC./PLAY na čelním panelu.
Stiskněte a přidržíte tlačítko cca 3 sekundy a poté opětovným stisknutím zvolte zdroj vstupního signálu.

Kódy jazyků

Příslušný číselný kód vložte do položek počátečních nastavení Zvukový disk, Diskový podtitul, Diskový menu .

Jazyk	Kód	Jazyk	Kód	Jazyk	Kód	Jazyk	Kód
Abchazština	6566	Fiji	7074	Lingala	7678	Sinhálština	8373
Afarština	6565	Finština	7073	Litevština	7684	Slovenština	8375
Afríkánština	6570	Francouzština	7082	Makedonština	7775	Slovinština	8376
Albánština	8381	Fryžština	7089	Malgaština	7771	Somálština	8379
Ameharičtina	6577	Galicijština	7176	Malajština	7783	Spanělština	6983
Arabština	6582	Gruzínština	7565	Malajalam	7776	Sudánština	8385
Arménština	7289	Němčina	6869	Maltština	7784	Svahilština	8387
Asamejština	6583	Rečtina	6976	Maorština	7773	Svédština	8386
Aymarština	6588	Grónština	7576	Maratština	7782	Tagalog	8476
Azerbajdžánština	6590	Guarani	7178	Moldavština	7779	Tajik	8471
Baškirština	6665	Gujarati	7185	Mongolština	7778	Tamilština	8465
Basque	6985	Hausa	7265	Nauru	7865	Tatarština	8484
Bengálština;		Hebrejština	7387	Nepálština	7869	Telugu	8469
Bangladéšština	6678	Hindština	7273	Norština	7879	Thajština	8472
Bhútánština	6890	Maďarština	7285	Orijština	7982	Tibetština	6679
Bihárština	6672	Islandština	7383	Pandžábština	8065	Tigrinijština	8473
Bretonština	6682	Indonéžština	7378	Paštunština	8083	Tonga	8479
Bulharština	6671	Interlingua	7365	Perština	7065	Turečtina	8482
Barmština	7789	Irština	7165	Polština	8076	Turkmenština	8475
Běloruština	6669	Italština	7384	Portugalština	8084	Twi	8487
Kambodžština	7577	Japonština	7465	Kečujština	8185	Ikrajínština	8575
Katalánština	6765	Javánština	7487	Rétorománština	8277	Urdština	8582
Cínština	9072	Kannadština	7578	Rumunština	8279	Uzbečtina	8590
Korsičtina	6779	Kašmírština	7583	Ruština	8285	Vientamština	8673
Chorvatština	7282	Kazaština	7575	Samojština	8377	Volapük	8679
Čeština	6783	Kirgizština	7589	Sanskrt	8365	Welština	6789
Dánština	6865	Korejština	7579	Skotská galština	7158	Wolof	8779
Holandština	7876	Kurdština	7585	Srbština	8382	Xhosa	8872
Angličtina	6978	Laosština	7679	Srbochorvatština	8372	Jiddiš	7473
Esperanto	6979	Latina	7665	Sonština	8378	Yoruba	8979
Estonština	6984	Lotyština	7686	Sindština	8368	Zulu	9085
Faroerština	7079						

Seznam regionálních kódů

Tento seznam použijte při zadávání vaší země

Kód	Země	Kód	Země	Kód	Země	Kód	Země
Afgánistán	AF	Etiopie	ET	Malajsie	MY	Saudská Arábie	SA
Argentina	AR	Fidži	FJ	Maledivy	MV	Senegal	SN
Austrálie	AU	Finsko	FI	Mexiko	MX	Singapur	SG
Rakousko	AT	Francie	FR	Monako	MC	Slovenská republika	SK
Belgie	BE	Německo	DE	Mongolsko	MN	Slovinsko	SI
Bhútán	BT	Velká Británie	GB	Maroko	MA	Jižní Afrika	ZA
Bolívie	BO	Řecko	GR	Nepál	NP	Jižní Korea	KR
Brazílie	BR	Grónsko	GL	Nizozemí	NL	Španělsko	ES
Kambodža	KH	Ostrovky Heard a McDonald	HM	Nizozemské Antily	AN	Srí Lanka	LK
Kanada	CA	Hong Kong	HK	Nový Zéland	NZ	Švédsko	SE
Chile	CL	Maďarsko	HU	Nigérie	NG	Švýcarsko	CH
Čína	CN	Indie	IN	Norsko	NO	Taiwan	TW
Kolumbie	CO	Indonézie	ID	Omán	OM	Thajsko	TH
Kongo	CG	Izrael	IL	Pákistán	PK	Turecko	TR
Costa Rica	CR	Itálie	IT	Panama	PA	Uganda	UG
Chorvatsko	HR	Jamajka	JM	Paraguay	PY	Ukrajina	UA
Česká republika	CZ	Japonsko	JP	Filipíny	PH	Spojené státy	US
Dánsko	DK	Keňa	KE	Polsko	PL	Uruguay	UY
Ekvádor	EC	Kuvajt	KW	Portugalsko	PT	Uzbekistán	UZ
Egypt	EG	Lybie	LY	Rumunsko	RO	Vietnam	VN
El Salvador	SV	Luxembourg	LU	Ruská federace	RU	Zimbabwe	ZW

Odstraňování problémů

Dřív, než se obrátíte na servis, vyhledejte možnou příčinu poruchy.

Příznak	Příčina	Náprava
Výpadek napájení	<ul style="list-style-type: none"> Odpojená síťová šňůra. 	<ul style="list-style-type: none"> Zasuňte síťovou šňůru řádně do zásuvky.
Napájení je zapnuté, avšak přijímače DVD/CD nefunguje.	<ul style="list-style-type: none"> Není vložen disk. 	<ul style="list-style-type: none"> Vložte disk. (Zkontrolujte, zda svítí ukazatel DVD nebo audio CD na displeji.)
Výpadek obrazu	<ul style="list-style-type: none"> Televizor není nastaven na příjem signálu DVD. 	<ul style="list-style-type: none"> Zvolte příslušný vstupní režim televizoru.
	<ul style="list-style-type: none"> Neprávně připojený videokabel. 	<ul style="list-style-type: none"> Připojte videokabel řádně ke konektorům.
	<ul style="list-style-type: none"> Připojený televizor je vypnutý. 	<ul style="list-style-type: none"> Zapněte televizor.
Výpadek zvuku nebo pouze velmi tichý zvuk	<ul style="list-style-type: none"> Zařízení připojené audiokabelem není nastaveno na příjem výstupního signálu DVD. 	<ul style="list-style-type: none"> Zvolte příslušný vstupní režim přijímače zvukového signálu tak, aby zvuk zněl správně.
	<ul style="list-style-type: none"> Nesprávně připojené audiokabely. 	<ul style="list-style-type: none"> Připojte audiokabely řádně ke konektorům.
	<ul style="list-style-type: none"> Zařízení připojené audiokabelem je vypnuté. 	<ul style="list-style-type: none"> Zapněte zařízení připojené audiokabelem.
	<ul style="list-style-type: none"> Audiokabel je poškozený. 	<ul style="list-style-type: none"> Vyměňte kabel za nový.
Nekvalitně reprodukováný obraz	<ul style="list-style-type: none"> Disk je znečištěný. 	<ul style="list-style-type: none"> Vyčistěte disk.
Zařízení nezačalo přehrávat.	<ul style="list-style-type: none"> Není vložen disk. 	<ul style="list-style-type: none"> Vložte disk. (Zkontrolujte, zda svítí ukazatel DVD nebo audio CD na displeji.)
	<ul style="list-style-type: none"> Byl vložen disk, který nelze přehrát. 	<ul style="list-style-type: none"> Vložte disk, který přehrát lze. (Zkontrolujte typ disku, systém barev a kód regionu.)
	<ul style="list-style-type: none"> Disk je vložen obráceně. 	<ul style="list-style-type: none"> Vložte disk přehrávanou stranou dolů.
	<ul style="list-style-type: none"> Disk není ve vodítku. 	<ul style="list-style-type: none"> Umístěte disk řádně do vodítka.
	<ul style="list-style-type: none"> Disk je znečištěný. 	<ul style="list-style-type: none"> Vyčistěte disk.
	<ul style="list-style-type: none"> Na obrazovce se zobrazuje nabídka. 	<ul style="list-style-type: none"> Stisknutím tlačítka SETUP vypněte nabídku na obrazovce.
	<ul style="list-style-type: none"> Je nastavena úroveň omezení. 	<ul style="list-style-type: none"> Vypněte funkci omezení nebo změňte jeho úroveň.
Ozývá se hukot či hluky.	<ul style="list-style-type: none"> Disk je znečištěný. 	<ul style="list-style-type: none"> Vyčistěte disk.
	<ul style="list-style-type: none"> Reproduktory či části sestavy jsou připojeny nekvalitně. 	<ul style="list-style-type: none"> Řádně propojte reproduktory a části sestavy.
	<ul style="list-style-type: none"> DVD/CD přijímače je umístěn příliš blízko u televizoru. 	<ul style="list-style-type: none"> Zvětšete vzdálenost mezi televizorem a audiosystémem.

Příznak	Příčina	Náprava
Nelze vyladit rozhlasové stanice.	<ul style="list-style-type: none"> • Anténa je špatně umístěná nebo špatně připojená. 	<ul style="list-style-type: none"> • Připojte anténu správně. • Seřídte anténu a v případě potřeby připojte vnější anténu.
	<ul style="list-style-type: none"> • Signál rozhlasových stanic je příliš slabý (pro automatické vyladění). 	<ul style="list-style-type: none"> • Vyladte rozhlasovou stanici ručně.
	<ul style="list-style-type: none"> • Nejsou předvoleny žádné rozhlasové stanice nebo byly předvolby vymazány. 	<ul style="list-style-type: none"> • Proveďte předvolbu stanic (strana 34).
Dálkové ovládání nefunguje správně.	<ul style="list-style-type: none"> • Dálkové ovládání není namířeno na snímač dálkového ovládání na DVD/CD přijímači. 	<ul style="list-style-type: none"> • Zamiřte dálkové ovládání na snímač dálkového ovládání na přístroji.
	<ul style="list-style-type: none"> • Dálkové ovládání je příliš vzdáleno od zařízení. 	<ul style="list-style-type: none"> • Účinný dosah dálkového ovládání je cca 6 m.
	<ul style="list-style-type: none"> • Mezi dálkovým ovládáním a zařízením je překážka. 	<ul style="list-style-type: none"> • Odstraňte překážku.
	<ul style="list-style-type: none"> • Baterie dálkového ovládání jsou vybité. 	<ul style="list-style-type: none"> • Vyměňte baterie za nové.
Přední panel Displeje je příliš tmavý.	<ul style="list-style-type: none"> • Chybí zobrazení na přední panelu displeje. 	<ul style="list-style-type: none"> • Stiskněte tlačítko DIMMER na dálkovém ovládači.

Technické parametry

obecné	Napájení	Viz typový štítek		
	Příkon	Viz typový štítek		
	Hmotnost	4.4 kg		
	Vnější rozměry (ŠxVxH)	430 x 60 x 350 mm		
	Provozní podmínky	Teplota: 5°C až 35°C, provozní poloha: vodorovná		
	Provozní vlhkost	5% až 85%		
CD/DVD	Laser	Polovodičový laser, vlnová délka 650 nm		
	Formát signálu	PAL 625/50, NTSC 525/60		
	Kmitočet (zvuk)	150 Hz až 18 kHz		
	Poměr signál - šum (zvuk)	Více než 75 dB (1 kHz, NOP -6dB, 20 kHz filtr LPF/A)		
	Dynamický rozsah (zvuk)	Více než 70 dB		
	Harmonická odchylka (zvuk)	0.5 % (1 kHz, v poloze 1W) (20 kHz filtr)		
Video	Vstup Video	1.0 V (p-p), 75 Ω, negativ. synchr., RCA jack x 2/ SCART (TO TV)		
	Výstup Video	1.0 V (p-p), 75 Ω, negativ. synchr., RCA jack x 1/ SCART (TO TV)		
	Výstup S-video	(Y) 1.0 V (p-p), 75 Ω, negativ. synchr., Mini DIN 4-pin x 1 (C) 0.3 V (p-p), 75 Ω		
	COMPONENT VIDEO OUT	(Y) 1.0 V (p-p), 75 Ω, negativ. synchr., RCA jack x 1 (Pb)/(Pr) 0.7 V (p-p), 75 Ω, RCA jack x 2		
Tuner	FM	Rozsah ladění	87.5 - 108.0 MHz nebo 65.0 - 74.0 MHz, 87.5 - 108.0 MHz	
		Mezifrekvence	10.7 MHz	
		Poměr signál-šum	60 dB (Mono)	
		Kmitočet	150 - 8,000 Hz	
	AM [MW]	Rozsah ladění	522 - 1,611 kHz nebo 530 - 1,610 kHz	
		Mezifrekvence	450 kHz	
zesilovač	Režim Stereo	90W + 90W (6Ω při 1 kHz, THD 10 %)		
	Režim Surround (* Závisí na nastavení režimu zvuku a na zdroji, zvukový výstup nemusí být k dispozici)	Vpřed: 90W + 90W (THD 10 %) Uprostřed*: 90W Surround*: 90W + 90W (6Ω při 1 kHz, THD 10 %) Subwoofer*: 150W (4Ω při 30 Hz, THD 10 %)		
	Vstupy	VIDEO 1, VIDEO 2, COAXIAL AUDIO, OPTICAL AUDIO		
	Výstupy	S-VIDEO, MONITOR, PHONES: (32 Ω, 1.0 V)		
reproduktory		Apředn/Zadní reproduktor (LHS-T6740T)	Střední reproduktor (LHS-T6740C)	Pasivní subwoofer (LHS-T6740W)
	Typ	2 dvoustupňové 5 reproduktory	2 dvoustupňové 5 reproduktory	1 dvoustupňové 1 reproduktory
	Impedance	6 Ω	6 Ω	4 Ω
	Kmitočet	150 - 20,000 Hz	150 - 20,000 Hz	40 - 200 Hz
	Akustický tlak	84 dB/W (1m)	84 dB/W (1m)	83 dB/W (1m)
	Jmenovitý příkon	90 W	90 W	150 W
	Maximální příkon	180 W	180 W	300 W
	Obrysový rozměr (ŠxVxH)	70 x 1200 x 72 mm	440 x 88 x 77 mm	195 x 398 x 417 mm
Čistá hmotnost	3.2kg	1.8kg	7.6kg	
standardní příslušenství	<ul style="list-style-type: none"> • Reproduktory6 • Smyčková anténa AM1 • Dálkové ovládání1 • Kabely reproduktorů6 • Anténa FM1 • Baterie (AAA)2 			

* Vyhradujeme si právo provádět změny konstrukce a technických údajů bez předchozího upozornění.

P/N: 3834RH0055D