



REFRIGERATOR- FREEZER

OWNER'S MANUAL (2~17)

PLEASE
READ THIS OWNER'S MANUAL THOROUGHLY
BEFORE OPERATING AND KEEP IT HANDY FOR
REFERENCE AT ALL TIMES.

REFRIGERATEUR- CONGELATEUR

MANUEL DU PROPRIETAIRE (18~32)

SVP
AVANT D'UTILISER L'APPAREIL LISEZ
ATTENTIVEMENT LE MANUEL DU PROPRIETAIRE
ET CONSERVEZ LE SOIGNEUSEMENT POUR UNE
ULTERIEURE CONSULTATION

FRIGORÍFICO- CONGELADOR

MANUAL DEL USUARIO (33~47)

LEA ESTE MANUAL EN SU TOTALIDAD ANTES DE
UTILIZAR EL EQUIPO Y MANTÉNGALO SIEMPRE A
MANO PARA POSIBLES CONSULTAS

P/NO. 3828JD8157C

TABLE DES MATIERES

INSTALLATION	19
ELEMENTS INTERIEURS	20
FONCTIONNEMENT	21
Mise en marche	
Panneau d'affichage & Boutons des fonctions	
Alarme porte ouverte	
Autotest	
Réfrigération ciblée	
Système de fabrication rapide de glace	
Réfrigération rapide	
Congélation rapide	
Contrôle de la température	
Fabrication de glace	
Viande fraîche	
Dégivrage	
Déstructeur d'odeurs (Option)	
Distributeur d'eau (Option)	
SUGGESTIONS POUR LA CONSERVATION DES ALIMENTS	30
NETTOYAGE	31
INFORMATIONS GENERALES	31
REPLACEMENT DES AMPOULES ..	32
AVERTISSEMENTS IMPORTANTS . . .	32
AVANT D'APPELER LE SERVICE APRES VENTE	33

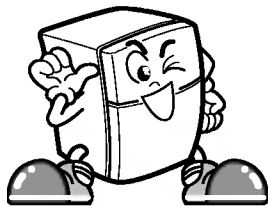

INSTALLATION

CHOISISSEZ L'EMPLACEMENT

1. Placez votre réfrigérateur dans un endroit facile d'utilisation.
2. Installez l'appareil dans une pièce sans humidité, loin des sources de chaleur et des rayons directs du soleil.
3. Pour un fonctionnement optimal, assurez-vous que l'air puisse bien circuler autour du réfrigérateur.
Si l'appareil est encastré dans le mur, veillez à ce qu'il existe au minimum 30 cm (12 pouces) entre le plafond et le réfrigérateur et 5 cm (2 pouces) entre ce dernier et le mur.
Le réfrigérateur doit être surélevé 2 cm (1 pouce) minimum du sol surtout si ce dernier est couvert.

4. Pour éviter les vibrations, veillez à ce que l'appareil soit bien équilibré.
Si nécessaire, réglez les pieds (vis d'équilibre) de manière à compenser les défauts du plancher.
Pour faciliter la fermeture des portes, l'appareil doit être légèrement incliné vers l'arrière.
Vous pouvez tourner facilement les pieds si vous basculer délicatement l'appareil vers l'arrière.
Tournez les pieds dans le sens des aiguilles d'une montre pour le lever et dans le sens contraire pour le baisser.
5. Installez-le à l'endroit où la température ambiante est au dessus de 5 °C .
Si vous l'installez à l'endroit au dessous de 5 °C , la force réfrigératrice diminue.

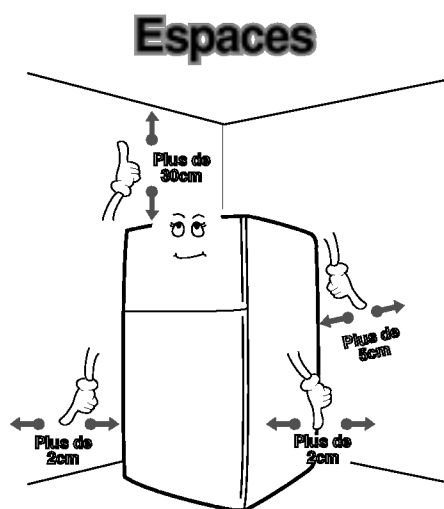

ENSUITE

1. Débarassez le réfrigérateur de la poussière du transport et nettoyez le soigneusement.
2. Installez les accessoires tels que les bacs à glace, couvercle du plateau d'évaporation, etc... Les accessoires sont rassemblés dans un seul emballage pour mieux les protéger durant le transport.
3. Branchez l'appareil à la prise secteur à l'aide du câble d'alimentation. Evitez de brancher d'autres appareils sur la même prise.
4. Laissez l'appareil tourner pendant 2 à 3 heures avant de le charger.
Vérifiez le flux d'air froid dans le compartiment congélation pour s'assurer que le congélateur fonctionne normalement.
Votre réfrigérateur est maintenant prêt à l'emploi.

ELEMENTS INTERIEURS

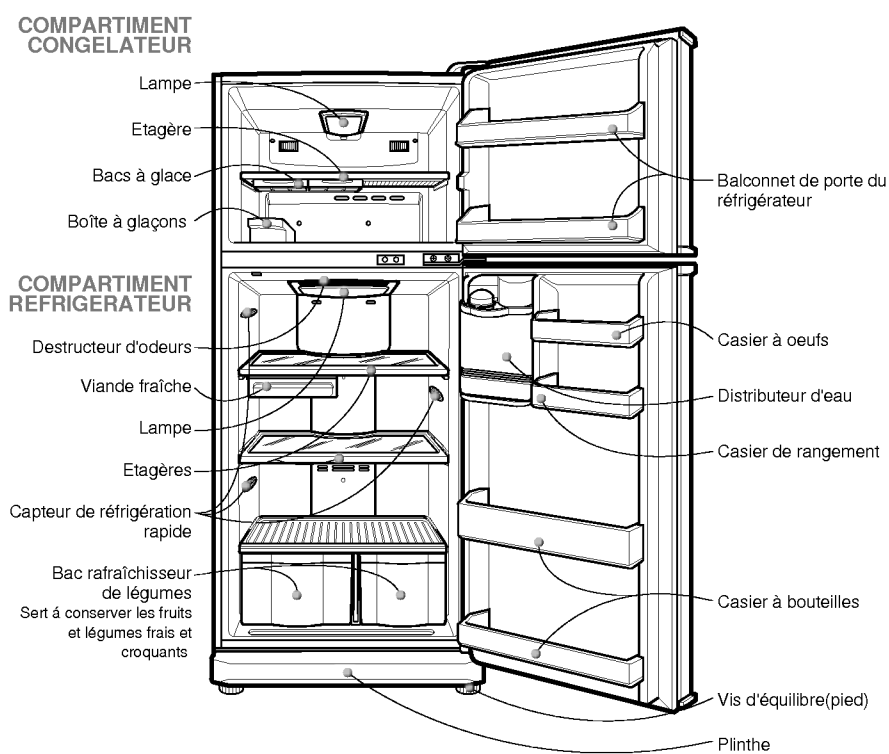

NOTE

Si vous découvrez l'absence de pièces sur votre réfrigérateur, elles sont peut être livrés uniquement avec d'autres modèles.

FONCTIONNEMENT

MISE EN MARCHÉ

Lors de la première installation du réfrigérateur, attendez 2 à 3 heures qu'il se stabilise aux températures normales de fonctionnement avant d'y introduire les aliments frais ou surgelés.

En cas d'arrêt de fonctionnement, attendez 5 minutes avant de remettre l'appareil en marche.

If operation is interrupted, wait 5 minutes before restarting.

PANNEAU D'AFFICHAGE & BOUTONS DES FONCTIONS

<ul style="list-style-type: none">• Bouton de Congélation rapide Utilisez ce bouton lorsque vous désirez congeler plus rapidement des aliments ou de la glace. L'appui sur le bouton arrête ou met en marche la fonction. Lorsque la fonction est active le voyant s'allume fixe après trois changements.	<ul style="list-style-type: none">• Congélation rapide Les voyants indiquent le fonctionnement ou l'arrêt de la congélation rapide.	<ul style="list-style-type: none">• Témoins de la réfrigération rapide Indiquent le fonctionnement ou non de la réfrigération rapide.	<ul style="list-style-type: none">• Bouton Réfrigération rapide Sert pour refroidir plus rapidement les aliments. L'appui sur le bouton arrête ou met en marche la fonction. Lorsque la fonction est active le voyant s'allume fixe après trois changements.
<ul style="list-style-type: none">• Bouton de contrôle de la température du congélateur Sert pour régler la température du congélateur.	<ul style="list-style-type: none">• Température Les voyants indiquent l'état de la température de chacun des deux compartiments (réfrigérateur et congélateur)	<ul style="list-style-type: none">• Refrigération Ciblée Les voyants s'allument à l'ouverture de la porte et s'éteignent à sa fermeture. Tous les voyants s'éteignent après quelques minutes.	<ul style="list-style-type: none">• Bouton de contrôle de la température du réfrigérateur Sert pour régler la température du compartiment réfrigérateur.

FONCTIONNEMENT

ALARME PORTE OUVERTE

Cuando se deje abierta la puerta del frigorífico o del congelador, la alarma sonará tres veces al cabo de 1 minuto y posteriormente tres veces cada 30 segundos.

AUTOTEST

- Cette fonction indique l'existence d'une anomalie de fonctionnement. Dans ce cas, l'appui sur les boutons de fonctions est sans effet et le réfrigérateur affiche "anormal".
- Ne débranchez pas le câble d'alimentation de la prise secteur et appelez le service d'entretien.
- RSi vous appuyez sur les boutons "FRZ.TEMP" et "SUPER FREEZE" simultanément pendant 2 secondes, tous les voyants du panneau de commande s'allument. Ils s'agit là d'une vérification du fonctionnement seulement et non des pannes. Relâcher les deux boutons pour revenir à l'état normal.

REFRIGERATION CIBLEE

- Lorsque vous mettez un nouvel aliment (chaud) sur l'étagère, le capteur de réfrigération détecte la différence de température et envoie de l'air froid sur l'aliment pour le refroidir rapidement.
Si vous posez un aliment sur la deuxième étagère, le capteur de l'étagère supérieure détecte sa température et déclenche la réfrigération ciblée sur les deux étagères.
- Le Système de réfrigération ciblée se déclenche automatiquement.
- Vous pouvez optimiser la réfrigération en mettant les aliments près du capteur.

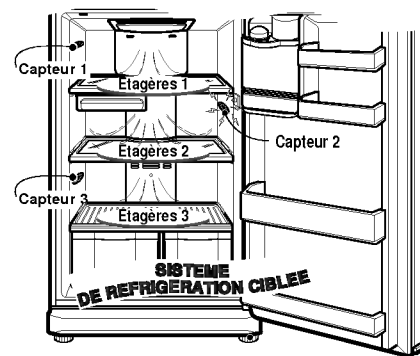

FONCTIONNEMENT

REFRIGERATION RAPIDE

- Votre réfrigérateur est doté d'un ventilateur à double vitesses (rpm), "normale" et "rapide" et d'un "Système de réfrigération rapide". Vous pouvez refroidir les aliments plus rapidement grâce à la vitesse rapide du ventilateur.
- Pour activer le système de réfrigération rapide il faut commencer par mettre le réfrigérateur sous tension. Ceci vous permet de conserver vos aliments plus frais. Le système s'arrête lorsque la température du réfrigérateur atteint un degré déterminé.
- En cas de besoin, appuyez sur le bouton "SUPER COOL" dans le panneau de commande. Le bouton met en marche ou arrête le système. La fonction est désactivée (off) automatiquement lorsque les aliments sont suffisamment froids même si vous ne désactivez pas la fonction.

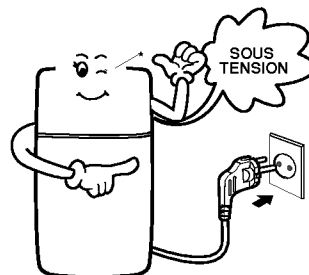

CONGELATION RAPIDE

- Cette fonction est utile pour congeler plus rapidement les aliments
- Appuyez sur le bouton "SUPER FREEZE" dans le panneau de commande, le système est activé. L'appui sur le bouton met en marche ou arrête la fonction. Elle s'arrête automatiquement au bout de quelques heures (3 heures) si vous omettez d'appuyer à nouveau sur le bouton pour la désactiver.
- Cette fonction peut être accompagnée d'un bruit plus fort en raison de l'accélération du ventilateur.



FONCTIONNEMENT

CONTROLE DE LA TEMPERATURE

Vous pouvez régler la température de chaque compartiment à l'aide des boutons "REF.TEM" et "FRZ.TEMP".

Lorsque vous appuyez sur le bouton, le voyant s'allume en deux étapes.

La température de chaque compartiment baisse au passage du voyant de "COLD" à "COLDEST".

Vous pouvez sélectionner le degré de froid parmi les cinq degrés disponibles (de COLD à COLDEST).

Afin d'économiser l'énergie positionnez les deux voyants sur "COLD".

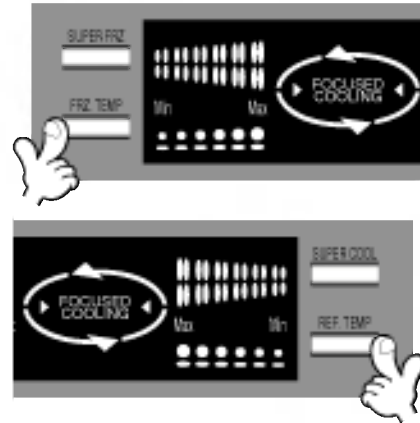

FABRICATION DE GLACE

- Pour fabriquer des glaçons, remplissez le bac à glace d'eau et mettez-le dans le congélateur.
- Pour enlever les glaçons, tenez une extrémité du bac et tourner légèrement l'autre.

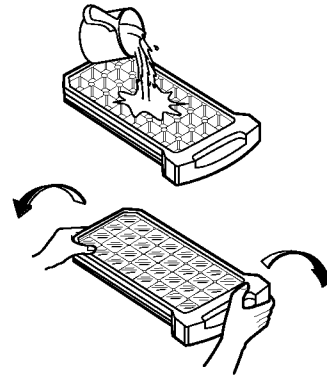

ASTUCE

Pour enlever facilement les glaçons, mettez le bac un bref instant sous l'eau avant d'exercer la torsion.

FONCTIONNEMENT

VIANDE FRAICHE

- L'ouverture de la porte provoquant l'entrée d'air chaud n'altère pas la viande fraîche. Vous pouvez ainsi y introduire davantage d'aliment frais.
- Veillez à placer correctement l'étagère et bien disposer la viande fraîche dans le compartiment désigné à cet effet. Dans le cas contraire, la conservation de viande fraîche ne se déroulera pas correctement.

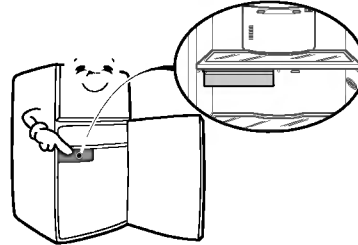

DEGIVRAGE

- Le dégivrage s'effectue automatiquement.
- L'eau de dégivrage est collectée dans le bac d'évaporation situé en bas à l'arrière du réfrigérateur. L'eau s'évapore de ce bac automatiquement.

DESTRUCTEUR D'ODEURS (OPTION)

- L'utilisation d'un "catalyseur TiO₂" garantit la destruction d'odeurs.
- La destruction d'odeurs indésirables des aliments rangés dans le compartiment de légumes frais s'effectue en toute sécurité pour votre santé ainsi que pour les aliments.

Utilisation

- Le catalyseur se trouvant dans le système de circulation d'air froid dans le compartiment des aliments frais, il ne nécessite aucun entretien.
- Évitez de percer le système de circulation d'air froid pour ne pas endommager le catalyseur du destructeur d'odeurs.
- Lorsque vous conservez des aliments ayant une odeur forte, enveloppez-les correctement ou rangez-les dans des boîtes fermées pour ne pas transmettre leurs odeurs aux autres aliments.

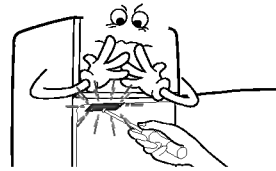

Réutilisation du catalyseur

Suite à une utilisation prolongée, les odeurs deviennent fortes, dans ce cas réactivez le catalyseur et utilisez-le à nouveau. Pour ce faire, déposez le désodorisant situé au plafond du compartiment réfrigérateur, à l'aide d'un sèche-cheveux séchez-le, ensuite, exposez-le au soleil pour détruire les mauvaises odeurs par les rayons ultraviolet.

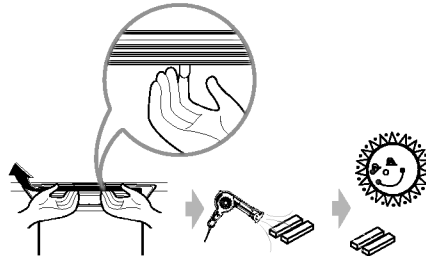

FONCTIONNEMENT

DISTRIBUTEUR D'EAU(OPTION)

Caractéristiques

► EXTERIEUR

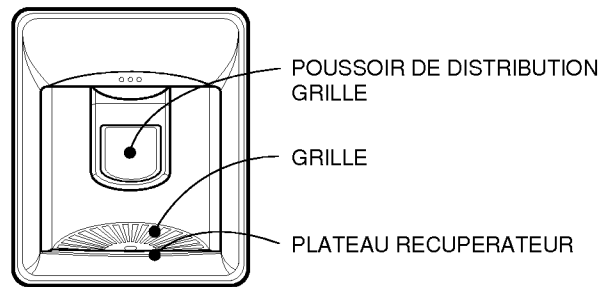

► INTERIEUR

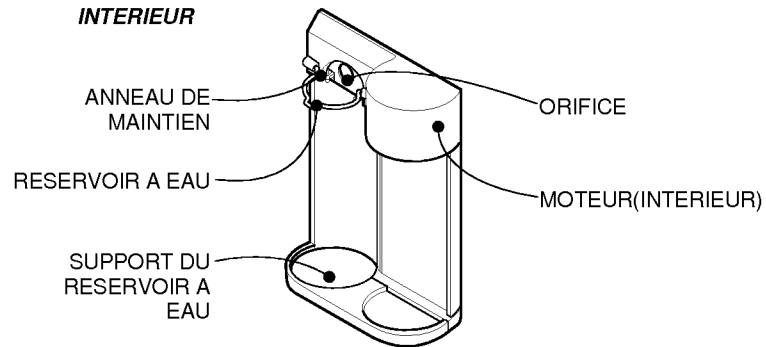

► RESERVOIR A EAU

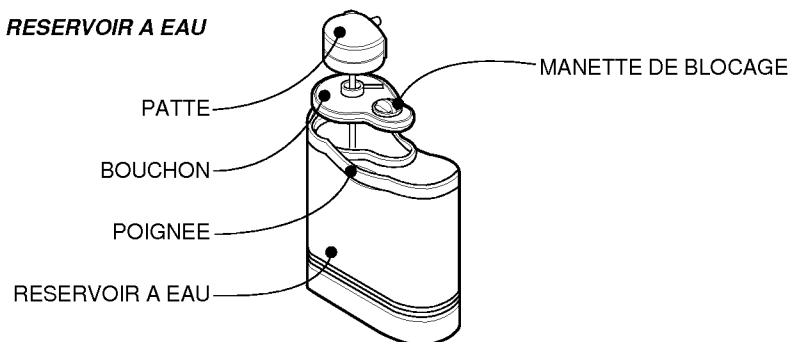

FONCTIONNEMENT(distributeur d'eau)

Remplir le réservoir à eau

1 Tournez la manette de blocage dans le sens de la flèche, comme illustré, pour l'enlever et remplir le réservoir du distributeur d'eau.

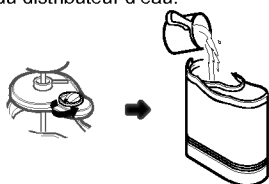

2 Posez le bouchon en le basculant et introduisez un côté ensuite l'autre, comme illustré.



3 Placez le réservoir à eau dans son compartiment dans le réfrigérateur. Assurez-vous que la rainure de la partie de connexion est bien en face de la patte. Poussez la partie de connexion dans l'orifice jusqu'au "Déclic".

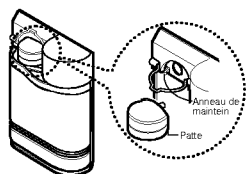

4 Fixez la partie de connexion en place à l'aide de l'anneau de maintien, comme illustré.

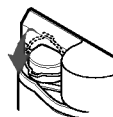

ASTUCE

- N'utilisez que du liquide, y compris, eau, boissons gazeuses, lait ou jus de fruits.
- Laissez le liquide chaud refroidir avant de l'introduire dans le réservoir à eau.
- Utilisez toujours l'anneau de maintien pour fixer le réservoir à eau et le maintenir en place.

BOIRE

1 Appuyez avec le verre sur le poussoir du distributeur.



2 L'appui sur le poussoir de distribution d'eau provoque l'écoulement de l'eau. Lorsque vous enlevez le verre, le poussoir revient à sa position initiale et l'eau s'arrête de couler.

NOTE

Une fois que vous avez terminé l'utilisation du distributeur d'eau, le moteur tourne dans le sens inverse pendant quelques secondes pour éliminer l'eau des tuyaux. (Cette action provoque un bruit d'aspiration interne de l'eau.)

FONCTIONNEMENT (distributeur d'eau)

NETTOYAGE

Grille et plateau récupérateur

1 Retirez le plateau récupérateur et la grille.

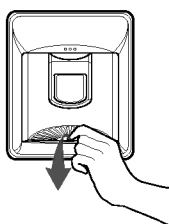

2 Versez l'eau du plateau dans l'évier, lavez le plateau et la grille avec un détergent doux et rincez les soigneusement.

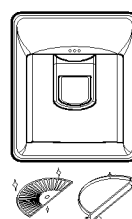

Réservoir à eau

1 Enlever le bouchon.

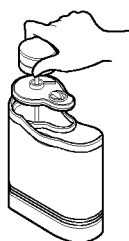

2 Nettoyez l'intérieur et l'extérieur du réservoir avec un produit de vaisselle et rincez le soigneusement sous l'eau du robinet.

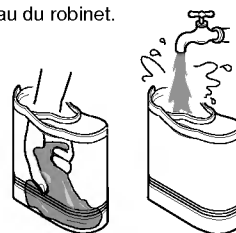

Autres pièces

Déposez le bouchon et nettoyez-le ainsi que les éléments de connexion à l'aide d'un détergent doux, rincez soigneusement.

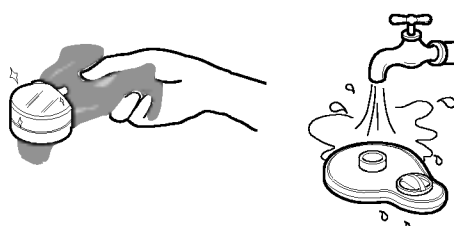

ATTENTION

- Utilisez, pour le nettoyage, de l'eau tiède.
- Utilisez uniquement de l'eau, si vous avez utilisé des boissons gazeuses, mettez de l'eau dans le réservoir à eau et retirez trois à quatre tasses successivement.

SUGGESTIONS POUR LA CONSERVATION DES ALIMENTS

CONSERVATION DES ALIMENTS

- Gardez les aliments frais dans le compartiment réfrigérateur. La méthode de congélation et décongélation des aliments est déterminante pour conserver la fraîcheur et la saveur des aliments.
- Ne conservez pas les aliments qui risquent de se détériorer à basse température comme les bananes, ananas et melons.
- Laissez les aliments chauds refroidir avant de les mettre dans le réfrigérateur. Introduire des aliments chauds risque d'altérer les autres aliments et d'élever la température ce qui augmente la consommation d'énergie.
- Enveloppez les aliments dans des emballages appropriés ou dans des boîtes fermées. Ceci empêche l'humidité de se dégager et conserve aux aliments leurs goûts et leurs propriétés nutritives.
- Ne bouchez pas les orifices d'aération avec les aliments. Une bonne circulation de l'air frais conserve la température du réfrigérateur.
- N'ouvrez pas fréquemment la porte. L'ouverture de la porte introduit de l'air chaud dans le réfrigérateur et élève sa température.

COMPARTIMENT CONGELATEUR

- Ne gardez pas les bouteilles dans le congélateur, elles peuvent éclater par la dilatation des liquides.
- Ne congeler pas un aliment qui a été décongelé. Il perdra son goût et ses propriétés nutritives.
- Lorsque vous gardez des aliments froids, comme la glace, pendant une longue période, placez-les sur l'étagère du congélateur et non dans les balconnets de la porte.

COMPARTIMENT REFRIGERATEUR

- Evitez de placer les aliments humides sur les étagères du réfrigérateur, ils risquent de geler au contact direct de l'air froid.
- Nettoyez toujours les aliments avant de les introduire dans le réfrigérateur. Les fruits et légumes doivent être lavés et séchés. Nettoyez les aliments avant de les emballer pour éviter d'abîmer les autres aliments.
- Lorsque vous rangez les oeufs dans leur casier, assurez-vous qu'ils sont frais, placez les verticalement dans les alvéoles afin de conserver longtemps leur fraîcheur.

NETTOYAGE

Il est important de garder votre réfrigérateur toujours propre afin d'éviter les odeurs indésirables. Les aliments détériorés doivent être immédiatement retirés car ils risquent de former de l'acide sur les surfaces plastiques et de dissoudre la peinture.

Ne jamais utiliser des brosses métalliques, produits abrasifs ou solutions alcalines fortes sur les surfaces.

Avant de procéder au nettoyage, souvenez-vous que les objets humides adhèrent aux surfaces extrêmement froides. Ne touchez pas ces surfaces si vos mains sont humides ou moites vous éviterez ainsi les brûlures par le froid.

EXTERIEUR - Utilisez une solution tiède que vous préparerez avec un savon liquide doux ou détergent pour nettoyer les finitions du réfrigérateur. Essuyez avec un chiffon propre, humide, ensuite séchez.

INTERIEUR - Nettoyez régulièrement l'intérieur du réfrigérateur et les éléments comme recommandé. Si vous avez le modèle sans dégivrage automatique, laissez les deux portes ouvertes pendant toute la durée du nettoyage. Débranchez le réfrigérateur, enlevez les aliments, les étagères et tous les casiers de conservation.

Nettoyez tous les compartiments avec une solution de bicarbonate de soude. Rincez et séchez.

PARTIES INTERIEURES - Lavez les étagères des compartiments, balconnets de la porte, plateaux de conservation, joints magnétiques de la porte, etc..

AVERTISSEMENT

Débranchez toujours le câble d'alimentation de la prise murale avant de commencer toute opération de nettoyage des parties près des éléments électriques (lampes, interrupteurs, commandes, etc...).

Séchez l'excès d'humidité avec une éponge ou un chiffon pour prévenir l'introduction de l'eau ou tout autre liquide dans les parties électriques afin d'éviter les accidents. N'utilisez pas de liquides de nettoyage inflammables ou toxiques.

INFORMATIONS GENERALES

VACANCES

Si vous partez en vacances courtes et que vous jugiez préférable de laisser fonctionner le réfrigérateur pendant votre absence. Placez les aliments qui supportent la congélation dans le compartiment congélation longue durée.

Mais si votre absence risque d'être plus longue, débranchez le câble d'alimentation, nettoyez soigneusement l'intérieur et laissez les portes OUVERTES pour prévenir la formation d'odeurs.

PANNE DE COURANT

Les coupures de courant sont généralement rétablies après une heure ou deux et n'affectent pas les températures du réfrigérateur.

Toutefois, vous devez éviter d'ouvrir les portes pendant les coupures de courant. Si la coupure se prolonge, placez un bloc de glace sur les aliments congelés.

DEMENAGEMENT

Enlevez ou fixez à l'intérieur du réfrigérateur tous les éléments qui risquent de se perdre..

Pour éviter d'endommager les vis d'équilibre, vissez les à fond dans la base.

TUYAU ANTI CONDENSATION

Les parois extérieures du réfrigérateur peuvent parfois être chaudes, surtout juste après l'installation.

Ne vous alarmez pas

Cet état est le résultat du tuyau anti-condensation qui aspire le liquide réfrigérant chaud pour prévenir la "condensation" sur les parois extérieures.

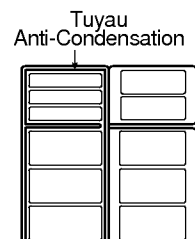

REEMPLACEMENT DES AMPOULES

AMPOULE CONGELATEUR

1. Débranchez le câble d'alimentation de la prise secteur.
2. Enlevez le cache du logement de la l'ampoule, pour ce faire, décrochez le, introduisez votre doigt dans l'orifice et faites glisser le cache avec votre main comme le montre le schéma à droite.
3. Enlevez l'ampoule en la tournant dans le sens inverse des aiguille d'une montre et placez l'ampoule neuve.
A4. ssemblez les éléments dans l'ordre inverse du démontage. L'ampoule neuve doit avoir les mêmes caractéristiques que celle d'origine.

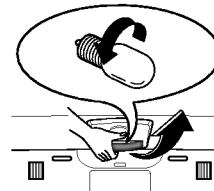

AMPOULE REFRIGERATEUR

1. Débranchez le câble d'alimentation de la prise secteur.
2. Enlevez l'étagère supérieure du réfrigérateur.
3. Enlevez le cache du logement de l'ampoule, pour ce faire, décrochez le, introduisez votre doigt dans l'orifice et faites glisser le cache avec votre main comme le montre le schéma à droite.
4. Enlevez l'ampoule en la tournant dans le sens inverse des aiguille d'une montre et placez l'ampoule neuve.
5. Assemblez les éléments dans l'ordre inverse du démontage. L'ampoule neuve doit avoir les mêmes caractéristiques que celle d'origine.

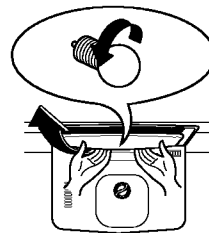

AVERTISSEMENTS IMPORTANTS

N'UTILISEZ PAS UN PROLONGATEUR

Si possible, réservez une prise secteur pour la connexion du réfrigérateur uniquement, vous éviterez ainsi au réfrigérateur ainsi qu'aux autres appareils ou éclairages de causer une surcharge et de provoquer un court circuit.

REEMPLACEMENT DU CORDON D'ALIMENTATION

Vous devez remplacer le cordon d'alimentation, s'il est endommagé, par un cordon spécifique ou assemblé par le fabricant ou l'agent agréé.

LA MISE A LA TERRE

LA MISE A LA TERRE

Dans l'éventualité d'un court circuit, la mise à la terre réduit les risques de chocs électriques en fournissant au courant électrique un fil supplémentaire pour s'échapper.

Pour éviter les risques de chocs électriques, cet appareil doit être mis à la terre.

L'utilisation incorrecte d'une prise dotée d'une mise à la terre peut occasionner des chocs électriques. Consultez un électricien qualifié ou une personne du service de maintenance si les instructions de mise à la terre vous semblent peu claires ou si vous avez des doutes quant à la mise à la terre correcte de l'appareil.

UNE ATTRACTION EXTREMEMENT DANGEREUSE

Un réfrigérateur vide présente pour les enfants une attraction dangereuse. Pour rendre l'appareil inutilisé sans danger, enlevez les garnitures, les voyants lumineux, démontez la porte, ou prenez les précautions qui s'imposent.

Cet appareil doit être connecté à la terre
FAITES LE TOUT DE SUITE

Ne gardez pas de matières inflammables ou explosives ou chimiques dans le réfrigérateur

AVANT D' APPELER LE SERVICE APRESVENTE

L'APPEL DU SERVICE APRES VENTE PEUT ETRE SOUVENT EVITE!
VOTRE REFRIGERATEUR NE FONCTIONNE PAS PARFAITEMENT,
COMMENCEZ PAR EFFECTUER LES CONTROLES SUIVANTS.

PROBLEMES

CAUSES POSSIBLES

LE REFRIGERATEUR NE
FONCTIONNE PAS

- Vérifiez le circuit électrique : coupure ou fusible grillé
- Vérifiez que le câble d'alimentation est bien connecté à la pris secteur

COMPARTIMENT
REFRIGERATION OU
CONGELATION TROP CHAUD

- Le contrôle de la température n'est pas sur la bonne position.
- L'appareil est placé trop près du mur ou d'une source de chale
- Pénétration d'air chaud due à l'ouverture trop fréquente de la
- La porte est restée ouverte longtemps.
- Le réfrigérateur est trop chargé.

BRUIT(S) ANORMAL(AUX)

- Le réfrigérateur est installé dans un emplacement non approprié pieds (vis d'équilibre) doivent être réglés.
- Des objets inutiles sont placés derrière le réfrigérateur.

EXISTENCE D'ODEUR

- Les aliments dégageant des odeurs fortes doivent être soigneusement emballés.
- L'intérieur de l'appareil nécessite un nettoyage.

GOUTTES D'EAU SUR LES
PAROIS EXTERIEURES DE
L'APPAREIL

- Ce n'est pas anormal pendant les saisons durant lesquelles le d'humidité est élevé.
- La porte est restée entrouverte.



Printed by Kukjea
Film by Kyungilsa, Eng+Fre+Spa
762Q,892Q. JAN. 1998

