



# Téléviseur couleur à cristaux liquides **GUIDE DE L'UTILISATEUR**

**MODELS: RM-17LZ40  
RM-17LZ50**

Lire attentivement ce manuel avant de faire fonctionner votre appareil.

Le conserver à des fins de références.

Noter les numéros de modèle et de série de l'appareil.

Voir l'étiquette au dos du moniteur et donner cette information au marchand si un service est requis.

**Internet Home Page : <http://www.lge.com>  
<http://www.lg.ca>**

# Avertissement



**AVERTISSEMENT**

**RISQUE D'ELECTROCUTION  
NE PAS OUVRIR**



**AVERTISSEMENT :**

POUR PRÉVENIR LES RISQUES DE CHOC ÉLECTRIQUE, N'ENLEVEZ PAS LE COUVERCLE (OU DOS). IL N'Y A AUCUNE PIÈCE NÉCESSITANT UN ENTRETIEN PAR L'UTILISATEUR À L'INTÉRIEUR. CONSULTEZ UN TECHNICIEN CERTIFIÉ.



L'éclair avec une pointe de flèche à une extrémité à l'intérieur d'un triangle équilatéral est le symbole utilisé pour avertir l'utilisateur de la présence de composants non isolés à l'intérieur du boîtier pouvant générer un (niveau de tension dangereux), d'une amplitude suffisante pour représenter un risque de choc électrique.



point d'exclamation à l'intérieur d'un triangle équilatéral avertit l'utilisateur de la présence d'une notice d'utilisation ou d'entretien importante dans la documentation d'accompagnement.

**NOTE À L'INSTALLATEUR DE LA CÂBLODISTRIBUTION :**

Ceci est un rappel à l'installateur de la câblodistribution de tenir compte de l'article 820-40 du National Electric Code (É.-U.). On y trouve les lignes directrices portant sur une mise à la terre conforme. On y stipule, entre autres, que le conducteur de terre du câble doit être raccordé au système de mise à la terre de l'immeuble, aussi près que possible du point d'entrée du câble.

**INFORMATION SUR LA RÉGLEMENTATION**

Ce matériel a été testé et il est conforme aux exigences limitatives édictées dans la Section 15 des règles FCC concernant les dispositifs numériques de classe B. Ces exigences limitatives ont été arrêtées dans le but d'offrir une protection raisonnable contre un brouillage préjudiciable dans le cadre d'une installation résidentielle. Cet équipement génère, utilise et peut émettre une fréquence radioélectrique qui pourrait causer un brouillage préjudiciable aux communications radio dans le cas d'installations défectueuses.

Toutefois, nous ne garantissons pas l'absence totale de brouillage dans le cas d'une installation particulière. Si ce matériel est la source d'un brouillage préjudiciable à la réception d'émissions de télévision ou de radio, que l'on peut vérifier en mettant successivement l'appareil hors et sous tension, nous conseillons à l'utilisateur d'essayer d'éliminer le brouillage en appliquant une ou plusieurs des mesures suivantes :

- Réorienter ou déplacer l'antenne de réception;
- Éloigner le récepteur de l'équipement;
- Brancher l'équipement dans une prise raccordée à un circuit différent de celui du récepteur;
- Communiquer avec le dépositaire ou avec un technicien expérimenté en radio et télévision pour obtenir de l'aide.

Toute modification non expressément approuvée par la partie responsable de la conformité pourrait entraîner l'annulation du droit de l'utilisateur d'utiliser l'équipement.

**ATTENTION :**

Toute modification de ce produit est interdite sans l'autorisation écrite de LGE Corporation.  
Toute modification non autorisée de ce produit pourrait entraîner l'annulation du droit d'utilisation.

**U.S.A. seulement -----**

**COMPLIANCE:**

The responsible party for this product's compliance is:  
 LG Electronics U.S.A., Inc.  
 1000 Sylvan Avenue, Englewood Cliffs, NJ 07632  
 Phone: 1-201-816-2000  
<http://www.lgusa.com>

-----

# Directives de sécurité

## **AVERTISSEMENT :**

Pour réduire le risque d'incendie ou de choc électrique, n'exposez pas cet appareil à la pluie ou à l'humidité

L'appareil ne doit pas être exposé à de l'eau d'égouttement ni être arrosé. Ne déposez pas de contenants, tels des vases pleins d'eau sur cet appareil

## **ATTENTION :**

Ces directives de service s'adressent à un technicien qualifié uniquement. Pour réduire le risque d'électrocution, n'effectuez aucune réparation autre que celles recommandées dans les directives d'utilisation à moins que vous n'ayez la compétence nécessaire pour le faire.

## **IMPORTANTES DIRECTIVES DE SÉCURITÉ**

1. Lisez ces instructions.
2. Conservez ces instructions.
3. Tenez compte de tous les avertissements.
4. Suivez toutes les instructions.
5. N'utilisez pas cet appareil près de l'eau.
6. Nettoyez à l'aide d'un chiffon sec uniquement.
7. N'obstruez pas les prises d'air de ventilation. Installez conformément aux directives du fabricant.
8. N'installez pas l'appareil près des sources de chaleur comme les radiateurs, les registres de chaleur, les poêles ou d'autres appareils générant de la chaleur (y compris les amplificateurs).
9. Ne tentez pas de rendre inopérants les dents de sécurité de la fiche d'alimentation polarisée ou à trois broches. Une fiche polarisée comporte deux broches dont une est plus large que l'autre. La fiche de type mise à la terre comporte trois broches, dont une sert de mise à la terre. La broche large et la broche de mise à la terre sont des dents de sécurité. S'il est impossible d'insérer la fiche dans la prise, faites remplacer la fiche défectueuse par un électricien.
10. Protégez le cordon d'alimentation afin qu'il ne soit pas piétiné ni pincé, particulièrement au niveau de la prise de courant, des prises utilitaires et de son point de sortie de l'appareil.
11. N'utilisez que les accessoires/composantes recommandés par le fabricant.

# Directives de sécurité

12. N'utilisez que les chariots, bases, tables, équerres ou trépieds recommandés par le fabricant ou vendus avec l'appareil. Si vous transportez l'appareil à l'aide d'un chariot, soyez prudent afin d'éviter que l'ensemble ne bascule et vous blesse.



13. Débranchez l'appareil pendant les orages ou s'il n'est pas utilisé pendant de longues périodes.
14. Confiez tout travail d'entretien à un technicien compétent. Il est recommandé de vérifier l'appareil s'il a été endommagé d'une façon quelconque, par exemple, si le cordon d'alimentation ou la fiche ont été endommagés, si on a renversé du liquide sur l'appareil ou si on y a introduit des objets, si l'appareil a été exposé à la pluie ou à l'humidité, s'il ne fonctionne pas normalement ou si on l'a laissé tomber.

## Mise en décharge sûre

- a. La lampe fluorescente utilisée dans ce produit contient une petite quantité de mercure.
- b. Ne jetez pas cet appareil avec le reste de vos déchets ménagers.  
L'élimination de ce produit doit s'effectuer conformément aux réglementations en vigueur dans votre pays.

# Table des matières

Avertissements .....	2	Video .....	18
Directives de sécurité .....	3~4	Contrôle manuel de l'image (options Personnel utilisateur) .....	18
<b>Introduction</b>		Grandeur de l'image (ARC) (Travelling circulaire) ..	18
Commandes et Options de connexion .....	6~7	Options du menu Sound (son)	
Fonctions principales de la télécommande .....	8	EZ Audio .....	19
<b>Installation</b>		Réglage de l'atténuateur .....	19
Accessoires .....	9	AVL (limiteur automatique de volume) .....	19
Système de sécurité Kensington .....	9	Équilibrage du son .....	19
Directives d'installation .....	10	Configuration de la diffusion en stéréophonie/SAP .....	19
Connexion de l'équipement externe .....	11~14	Options du menu Heure (horloge)	
Connexion de l'antenne .....	11	Réglage automatique de l'horloge .....	20
Configuration du magnétoscope .....	12	Réglage manuelle de l'horloge .....	20
Configuration de la câblodistribution .....	12	Configuration de la minuterie On/Off (marche-arrêt) .....	21
Configuration de la source audiovisuelle externe ..	12	Réglage de la Minuterie sommeil .....	21
Configuration du lecteur de DVD .....	13	Arrêt Auto (arrêt automatique) .....	21
Configuration de la télévision numérique .....	13	Options du menu Spécial	
Utilisation du casque d'écoute .....	13	Sous-titres codés .....	22
Configuration du PC .....	14	Sous-titre/TX(texte) .....	23
<b>Opération</b>		Sous-titres .....	23
Options de menu du PC .....	15	Verrouillage .....	23
Aperçu du fonctionnement du téléviseur .....	16	Options de verrouillage .....	24
Choix de la langue du menu .....	16	Configuration du menu Blocage .....	25
Options du menu Canal		<b>Entretien .....</b>	<b>26</b>
Mise en mémoire des canaux au moyen de Déchiffage ..	17	<b>Spécifications de l'appareil .....</b>	<b>26</b>
Ajout/suppression de canaux au moyen de Manual Program (réglage manuel des canaux) .....	17	<b>Liste de vérification de dépannage .....</b>	<b>27</b>
Configuration des canaux favoris .....	17		
Options du menu Image			

# Introduction

## RM-17LZ40 Commandes & Options de connexion

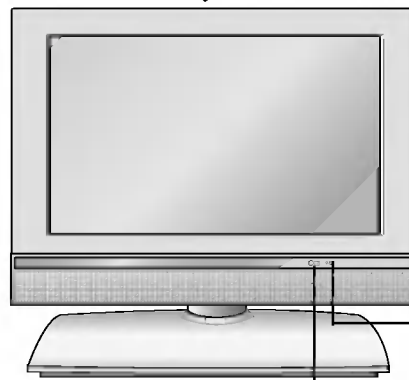
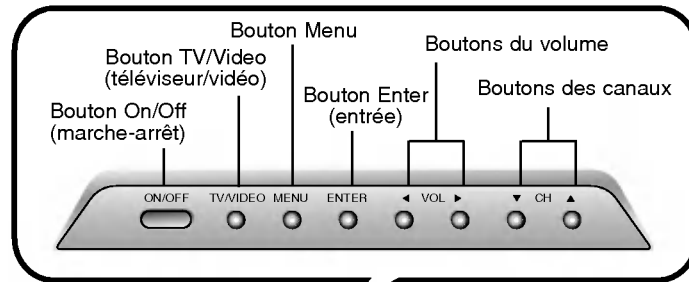

**Voyant d'alimentation/en attente**  
Clignote rouge en mode Attente, et passe au vert fixe lorsque le téléviseur est mis sous tension.

**Capteur de la télécommande**

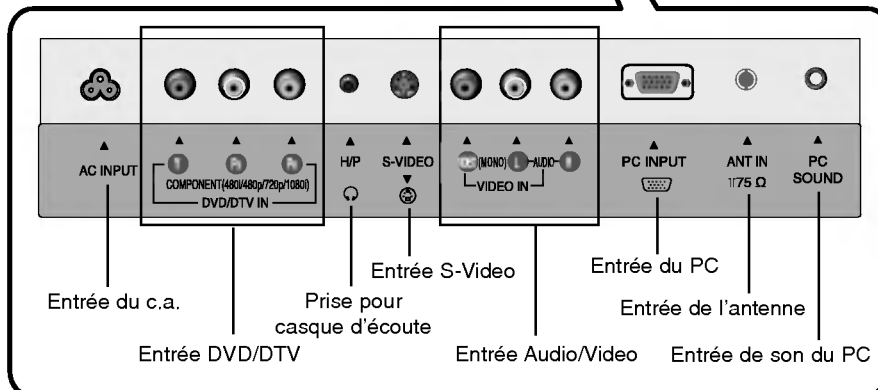
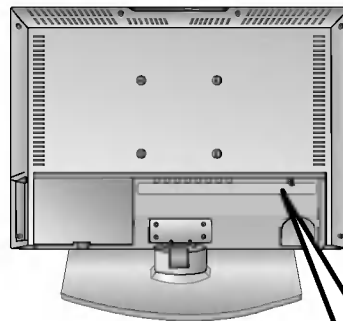

# RM-17LZ50 Commandes & Options de connexion

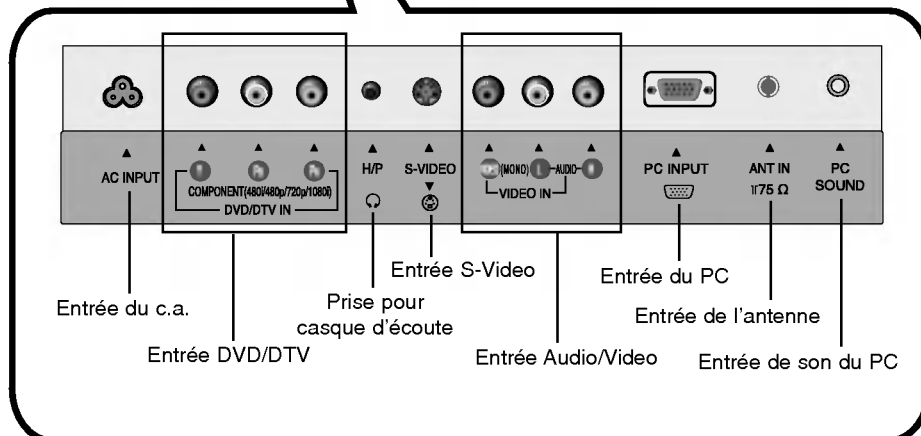
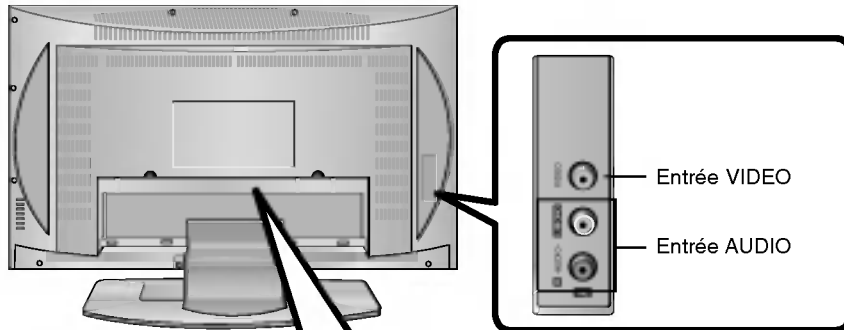
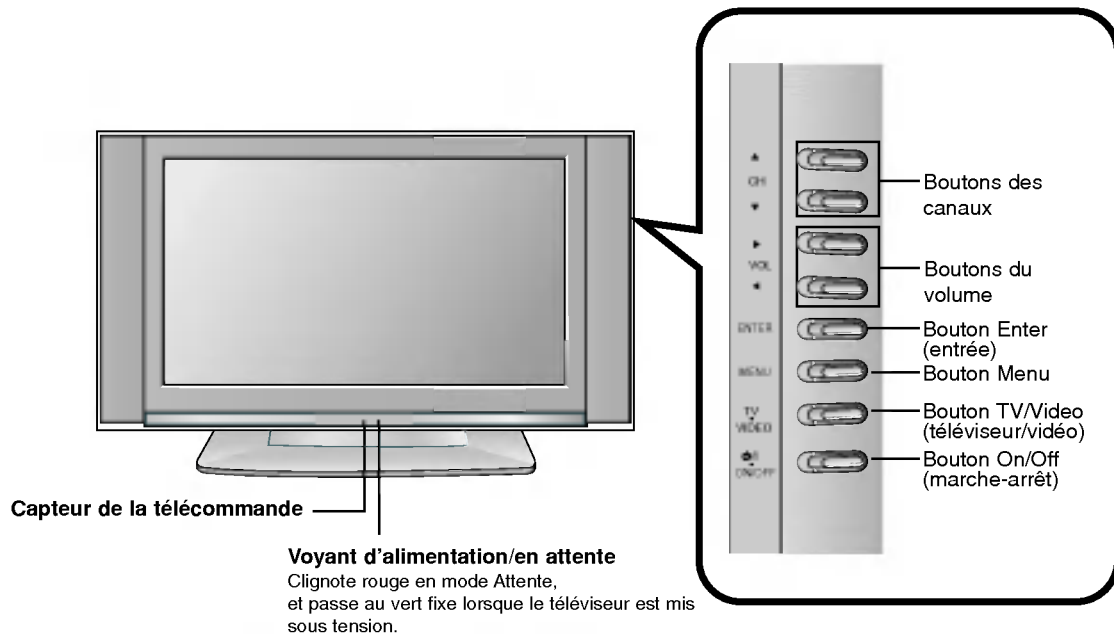

# Fonctions principales de la télécommande

- Lorsque vous utilisez la télécommande, dirigez le dispositif vers le capteur de la télécommande du téléviseur.

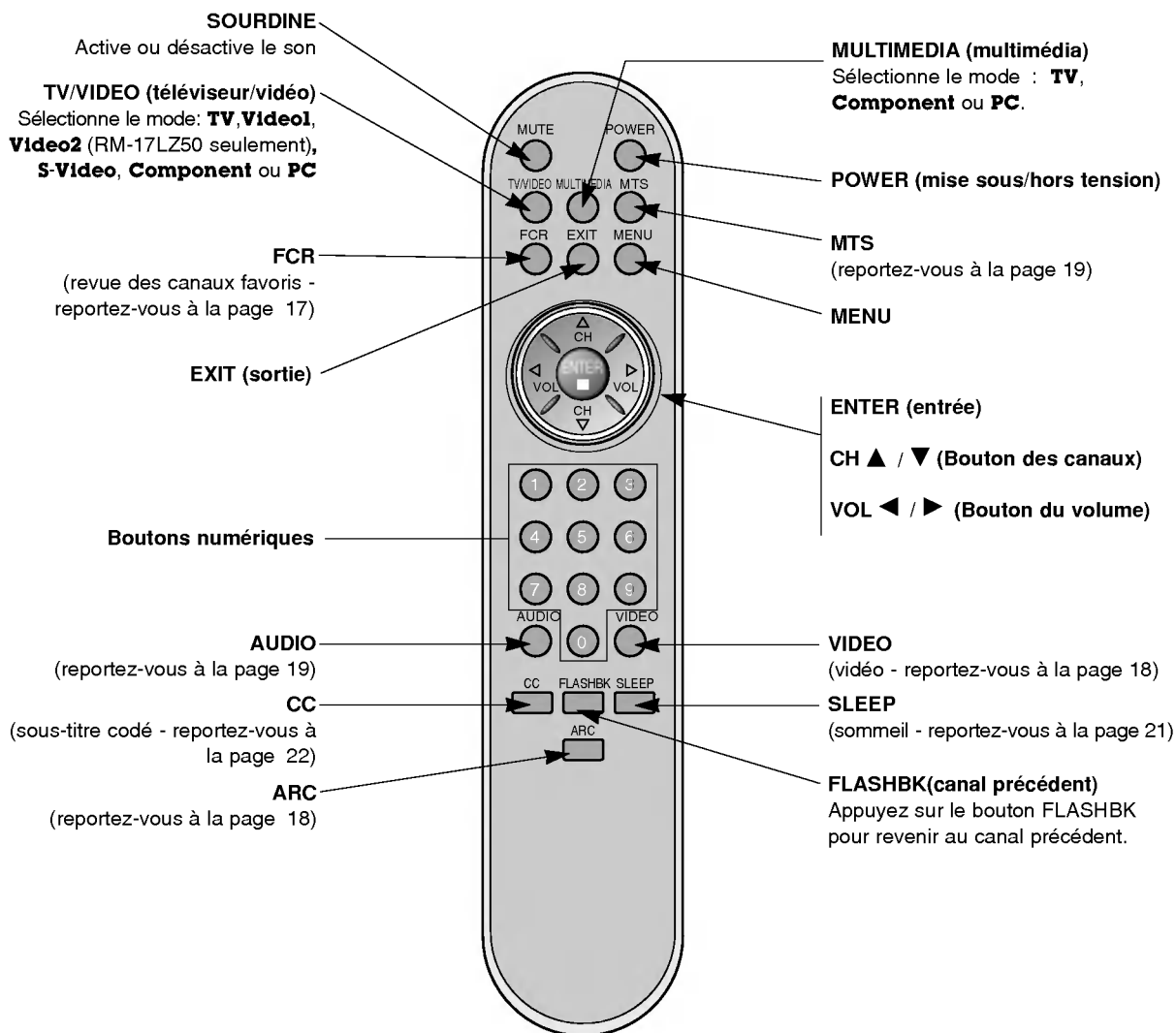

## Installation des piles

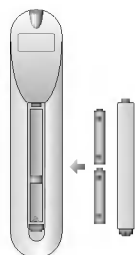

- Ouvrez le compartiment à piles à l'arrière en faisant glisser le couvercle et insérez les piles en respectant la polarité.
- Insérez deux piles de type AAA de 1,5 V. Ne mariez pas les nouvelles piles aux anciennes.



# Installation

## Accessoires

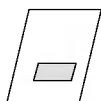

Manuel du propriétaire

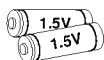

Piles AAA



Cordon d'alimentation



Télécommande



Câble d'interface du PC



PC Sound Cable



Attaches autobloquantes  
(RM-17LZ50 seulement)  
- Retenez les câbles à l'aide des  
attaches autobloquantes

## Système de sécurité Kensington

- Le téléviseur est doté d'un connecteur pour le système de sécurité Kensington, sur le panneau arrière. Raccordez le câble du système de sécurité Kensington tel qu'indiqué ci-dessous.
- Pour des directives détaillées concernant l'installation et l'utilisation du système de sécurité Kensington, reportez-vous au guide de l'utilisateur qui accompagne le système.  
Pour de plus amples informations, consultez le site Web de la société Kensington à <http://www.kensington.com>, La société Kensington vend des systèmes de sécurité conçus pour des appareils électroniques évolués comme les ordinateurs bloc-notes et les projecteurs ACL.
- Remarque : Le système de sécurité Kensington est un accessoire facultatif.

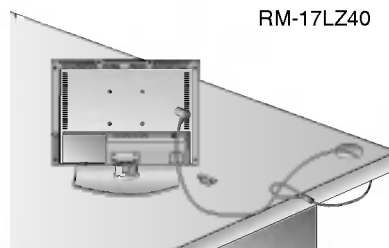

RM-17LZ40

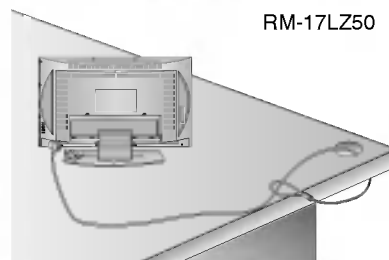

RM-17LZ50

### REMARQUES

- a. Si le téléviseur est froid au toucher, il pourrait se produire un léger "papillotement" lors de la mise sous tension. Ce phénomène est normal, il n'y a aucun problème avec le téléviseur.
- b. De petits points de couleur rouge, verte ou bleue pourraient être visibles sur l'écran. Ces points ne nuisent aucunement à la performance du moniteur.
- c. Évitez de toucher l'écran ACL.  
Le fait de toucher l'écran pourrait produire un effet de distorsion temporaire.

## Directives d'installation

### Couvercle audio-vidéo arrière

\* Le panneau de connexion se trouve sous le couvercle audio-vidéo.

- Retirez le couvercle.
- Installez les câbles au besoin.
- Remplacez le couvercle. Alignez les trous du panneau arrière du téléviseur avec les pattes du couvercle arrière audio-vidéo, tel qu'illustré.
- Fermez le couvercle.

RM-17LZ40

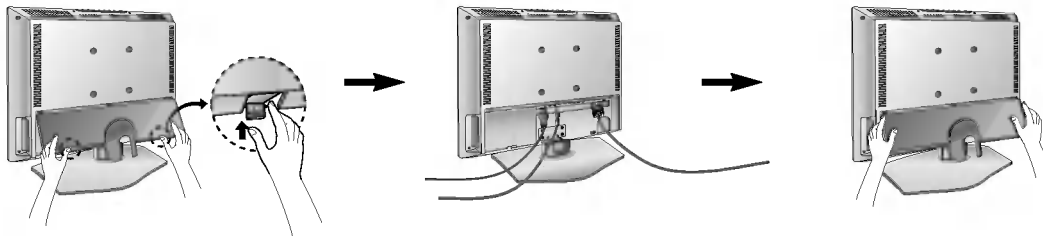

RM-17LZ50

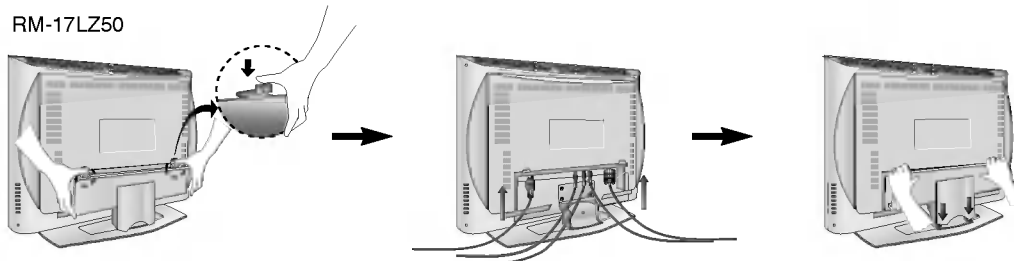

### Supports de câbles

- Enfilez, puis tirez sur les câbles à travers le trou du socle du téléviseur.

RM-17LZ40

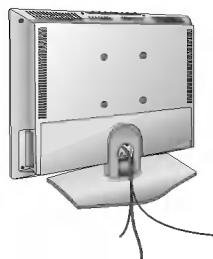

RM-17LZ50

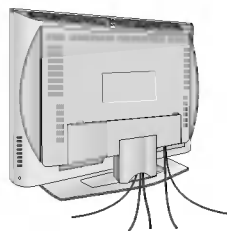

### Réglage de l'angle du téléviseur

- Vous disposez d'un angle de réglage.

RM-17LZ40

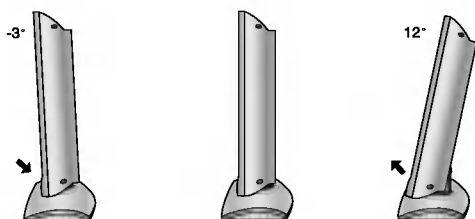

RM-17LZ50



# Connexion de l'équipement externe

## Connexion de l'antenne

- Pour une qualité d'image optimale, orientez l'antenne.

### Connexion à une antenne intérieure

- On utilise une prise d'antenne murale standard dans les immeubles d'appartements pour brancher le câble d'antenne, tel qu'illustré ci-dessous.  
(Utilisez le câble d'antenne recommandé pour le type de prise d'antenne murale).

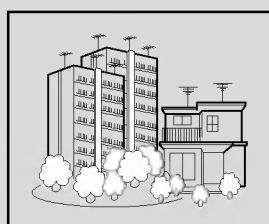

Immeuble d'appartements

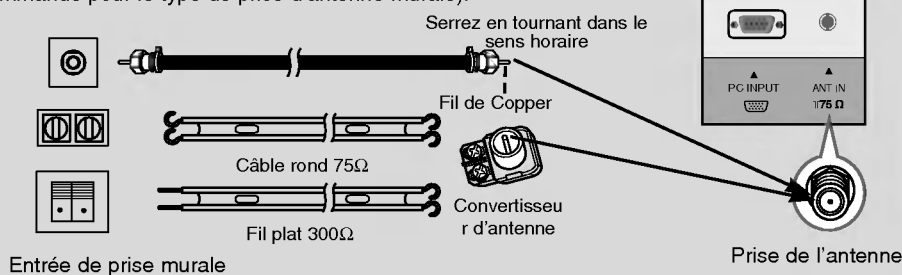

- Si vous utilisez un câble rond de 75Ω, insérez le fil de bronze puis serrez l'écrou de raccord. Si vous utilisez un fil plat de 300Ω, connectez le câble à paire torsadée au convertisseur d'antenne, puis connectez le convertisseur à la prise de l'antenne du téléviseur.
- Si vous utilisez un câble rond de 75Ω, ne pliez pas le fil de bronze. Il pourrait en résulter une diminution de la qualité de l'image.

### Connexion à une antenne extérieure

- On utilise plus souvent ce type d'antenne dans les habitations unifamiliales.

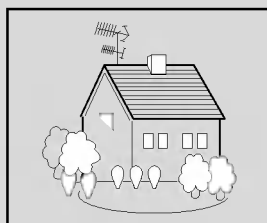

Habitation unifamiliale

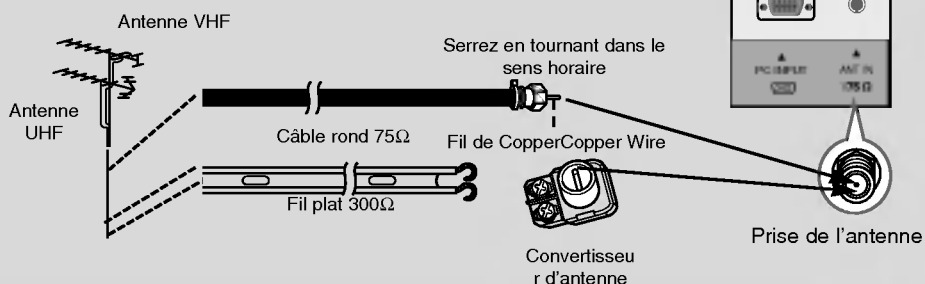

- Pour obtenir une image de meilleure qualité dans les zones de faible signal, installez un amplificateur de signaux tel qu'illustré à droite.
- Si vous devez partager le signal entre deux téléviseurs, branchez l'antenne à un dispositif d'aiguillage de signaux.

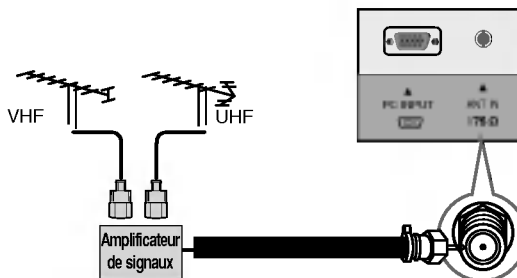

## Connexion de l'équipement externe (suite)

### Configuration du magnétoscope

- En mode vidéo, le téléviseur adopte automatiquement le mode TV si on appuie sur le bouton FCR (revue des canaux favoris) ou FLASHBK (canal précédent).

#### Connexion 1

Réglez le commutateur VCR (magnétoscope) à 3 ou à 4, puis sélectionnez le même canal avec le téléviseur.

#### Connexion 2

1. Connectez les prises de sortie audio-vidéo du magnétoscope aux prises d'entrée correspondantes du téléviseur. Pour raccorder le téléviseur au magnétoscope, appariez la couleur des prises (vidéo : jaune ; audio gauche : blanche et audio droit : rouge).
2. Insérez une cassette vidéo dans le magnétoscope et appuyez sur la touche PLAY (marche) du magnétoscope. (Reportez-vous au guide de l'utilisateur du magnétoscope.)
3. Sélectionnez **Vidéo1** ou **Vidéo2** (RM-17LZ50 seulement) à l'aide du bouton **TV/VIDEO (téléviseur/vidéo)** de la télécommande. (Si l'appareil est raccordé à la prise S-VIDEO sur le panneau latéral, sélectionnez **S-Vidéo** comme source d'entrée externe.)

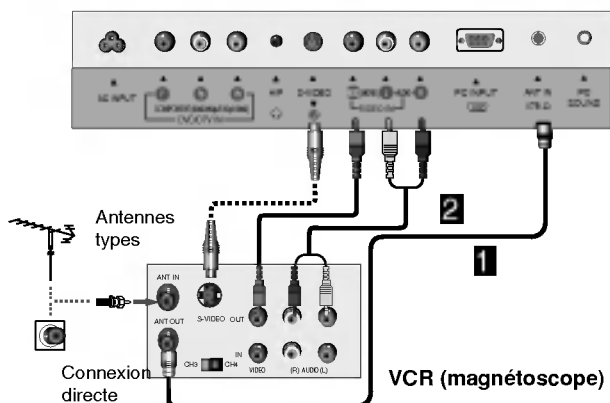

### Configuration de la câblodistribution

- Après vous être abonné à un service de câblodistribution et avoir installé un convertisseur, vous avez accès à la programmation télévisuelle par câble.
- Pour de plus amples informations sur la câblodistribution, communiquez avec un fournisseur de services local.

#### Connexion 1

1. Réglez le commutateur de la boîte de connexion à 3 ou à 4.
2. Réglez le téléviseur sur le même canal.
3. Sélectionnez les canaux directement sur la boîte de connexion ou à l'aide de la télécommande de la boîte de connexion.

#### Connexion 2

1. Connectez les prises de sortie audio-vidéo de la boîte de connexion aux prises d'entrée correspondantes du téléviseur. Pour raccorder le téléviseur à la boîte de connexion, appariez la couleur des prises (vidéo : jaune ; audio gauche : blanche et audio droit : rouge).
2. Sélectionnez **Vidéo1** ou **Vidéo2** (RM-17LZ50 seulement) à l'aide du bouton **TV/VIDEO (téléviseur/vidéo)** de la télécommande.
3. Sélectionnez les canaux à l'aide de la télécommande de la boîte de connexion.

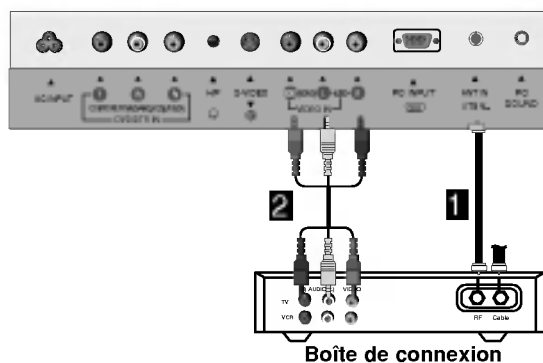

### Configuration de la source audiovisuelle externe

#### Connexions

Connectez les prises de sortie audio-vidéo de l'équipement audiovisuel externe aux prises d'entrée correspondantes du téléviseur.

Pour raccorder le téléviseur à l'équipement audiovisuel externe, appariez la couleur des prises (vidéo : jaune ; audio gauche : blanche et audio droit : rouge).

#### Configuration du visionnement

1. Mettez l'équipement audiovisuel externe sous tension.
2. Sélectionnez **Vidéo1** ou **Vidéo2** (RM-17LZ50 seulement) à l'aide du bouton **TV/VIDEO (téléviseur/vidéo)** de la télécommande.
3. Activez l'équipement externe correspondant. Reportez-vous au guide d'utilisation de l'équipement externe.

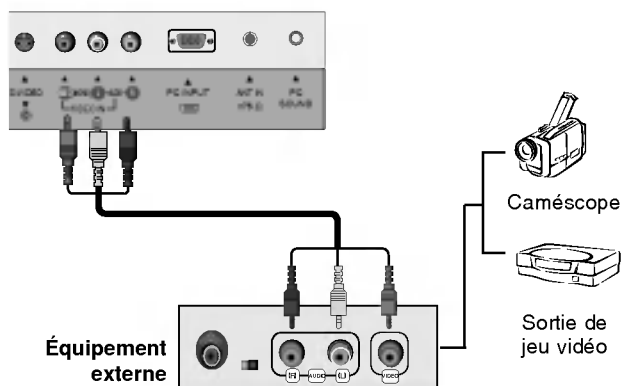

### Configuration du lecteur de DVD

#### Connexions

1. Connectez les sorties vidéo du lecteur de DVD aux prises d'entrée de la COMPOSANTE (Y, Pb, Pr), puis connectez les sorties AUDEO du lecteur de DVD aux prises audio.
2. Si votre lecteur de DVD est muni d'une prise de sortie S-Video uniquement, raccordez-le à la sortie S-VIDEO du téléviseur, puis connectez les sorties audio du lecteur de DVD aux prises AUDEO INPUT (entrée audio) du TV(téléviseur), tel qu'illustré.

**REMARQUE:** Si votre lecteur de DVD n'est pas muni d'une sortie de composante vidéo, utilisez S-Vidéo.

#### Configuration du visionnement

1. Mettez le lecteur de DVD sous tension et insérez un disque DVD.
2. Sélectionnez le **Composante** en appuyant sur l'un ou l'autre des boutons TV/VIDEO ou MULTIMEDIA de la télécommande (si vous optez pour un branchement S-Video, sélectionnez S-VIDEO comme source d'entrée.)
3. Reportez-vous au guide du lecteur de DVD pour des directives d'utilisation.

#### Ports d'entrée de composantes

Pour une meilleure qualité d'image, connectez le lecteur de DVD aux ports d'entrée de la composante tel qu'illustré ci-dessous.

Ports de composantes du téléviseur	Y	Pb	Pr
Ports de sortie vidéo du lecteur de DVD	Y	Pb	Pr
	Y	B-Y	R-Y
	Y	Cb	Cr
	Y	PB	PR

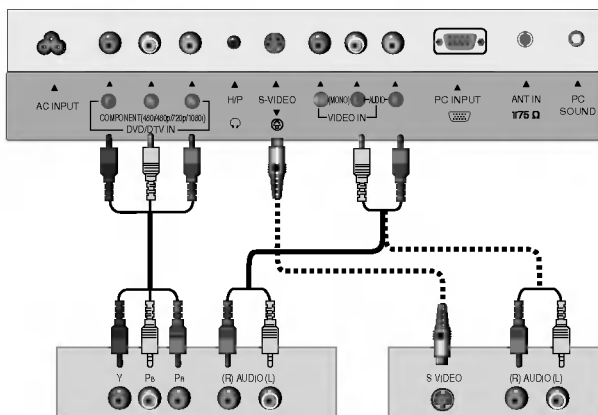

DVD

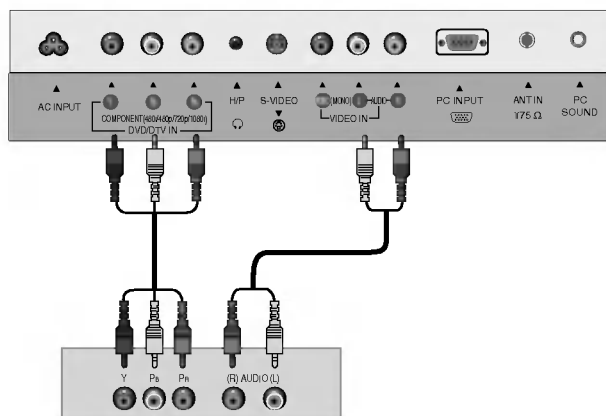

DTV Receiver (Set-top Box)

### Utilisation du casque d'écoute

- Branchez le casque d'écoute dans la prise H/P tel qu'illustré.
- Réglez le niveau sonore du casque d'écoute au moyen des boutons (◀▶). Lorsque vous branchez un ou des casques d'écoute, les haut-parleurs du téléviseur sont silencieux.

### Configuration de la télévision numérique

- Pour regarder des émissions diffusées en mode numérique, vous devez acheter et installer un boîtier décodeur numérique.

#### Connexions

Connectez les sorties vidéo du boîtier décodeur numérique aux prises de la COMPOSANTE (Y, Pb, Pr) puis connectez les sorties AUDIO du boîtier décodeur numérique aux prises audio.

#### Configuration du visionnement

1. Mettez le boîtier décodeur numérique sous tension. (Reportez-vous au guide de l'utilisateur du boîtier décodeur numérique.)
2. Sélectionnez **Component (composante)** à l'aide du bouton TV/VIDEO ou MULTIMEDIA de la télécommande.

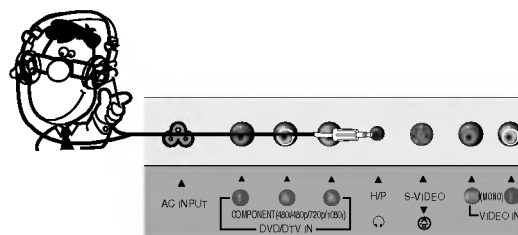

## Configuration du PC

- Après la configuration, sélectionnez la source RGB-PC sur le téléviseur.

### Connexions

1. Réglez la résolution de sortie du moniteur sur le PC avant de le connecter au TV (téléviseur).
2. Connectez le téléviseur au PC au moyen du câble du PC.
3. Connectez la sortie audio du PC à l'entrée PC SOUND (son du PC) du téléviseur.

### Configuration du visionnement

1. Mettez le PC sous tension.
2. Sélectionnez **RGB-PC** à l'aide du bouton **TV/VIDEO** ou **MULTIMEDIA** de la télécommande.

### Caractéristiques d'affichage du moniteur

Résolution	Horizontal Frequency(kHz)	Vertical Frequency(Hz)
640x480	31,47	60
	35,00	66,67
	37,50	75
800x600	35,16	56,25
	37,88	60
	48,08	72,19
	46,88	75
1024x768	48,36	60
	56,48	70
	60,02	75
1280x768	47,6	60

### REMARQUES

- a. Pour une qualité d'image optimale, utilisez la sortie d'ordinateur standard WXGA (1280 x 768) au taux de rafraîchissement de 60 Hz. L'utilisation d'autres formats d'affichage (VGA, SVGA, etc.) ou de taux de rafraîchissement pourrait provoquer une réduction de la qualité de l'image. (Pour modifier le format de sortie vidéo de l'ordinateur, veuillez vous reporter au guide de l'utilisateur de votre ordinateur).
- b. Si le message "**Hors fréquence**" (**hors de portée**) apparaît à l'écran, réglez la sortie du PC au format qui figure dans le tableau « Displayable Monitor Output Format Specifications » (spécification du format de sortie de moniteur affichable) ci-dessus.
- c. La formule de saisie des données de synchronisation est indépendante pour les fréquences de balayage vertical et horizontal.

### Mode DPM (gestion d'alimentation d'écran)

Si le PC adopte le mode économie d'énergie, le moniteur passe automatiquement en mode DPM.  
Il se peut que le mode DPM ne fonctionne pas si vous n'utilisez pas le câble de PC fourni.

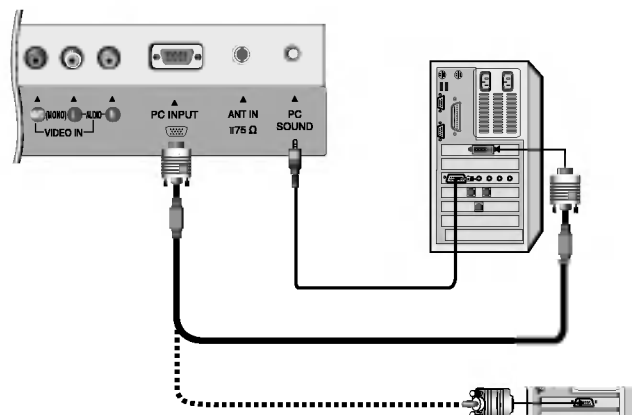

# Opération

## Options de menu du PC

- Après la configuration, sélectionnez la source PC pour afficher l'image du PC sur le téléviseur.

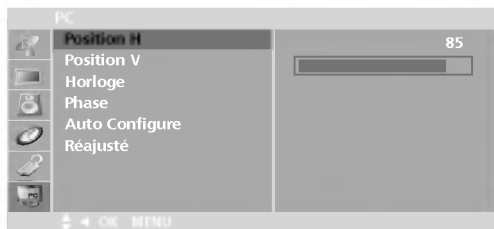

1. Appuyez sur le bouton **MENU**, puis sur le bouton ▲ / ▼ pour sélectionner le menu **PC**.
  2. Appuyez successivement sur les boutons ► et ▲ / ▼ pour sélectionner l'article voulu.
  3. Utilisez le bouton ◀ / ► pour effectuer les réglages nécessaires.
- position H/ position V (positionnement horizontal et vertical)  
Détermine l'horizontalité et la verticalité de l'image.  
La plage de réglage de H-Position est de 0~100. (La plage de réglage peut varier en fonction du mode d'entrée.)
  - Horloge  
Réduit les barres ou les lignes verticales qui apparaissent à l'écran en arrière plan.  
La plage de réglage de H-Position est de 0~100. (La plage de réglage peut varier en fonction du mode d'entrée.)
  - Phase  
Supprimer le bruit horizontal et clarifier ou accentuer la représentation des caractères  
La plage de réglage est de 0~100. (La plage de réglage peut varier en fonction du mode d'entrée.)
  - Auto-configurer (configuration automatique)  
Détermine automatiquement la position de l'écran, l'horloge et la phase de l'horloge.  
(L'écran se videra pendant quelques secondes, le temps nécessaire à la configuration automatique.)
  - Réajusté (réinitialisation)  
Retourne aux paramètres par défaut programmés en usine; il est impossible de modifier les paramètres par défaut.
4. Appuyez sur **ENTER** pour enregistrer vos modifications.

## Aperçu du fonctionnement du téléviseur

1. Raccordez d'abord toutes les composantes. Branchez l'adaptateur de c.a. d'abord dans le téléviseur, puis dans une prise de courant. Le téléviseur se place alors en mode Attente.
  - En mode Attente, appuyez sur l'un ou l'autre des boutons **POWER**, **CH (canal)** (▲, ▼), **TV/VIDEO (téléviseur-vidéo)**, **MULTIMEDIA (multimédia)** ou **NUMBER (numéro)** de la télécommande ou sur l'un ou l'autre des boutons **ON/OFF (Marche/Arrêt)**, **CH** (▲, ▼), **TV/VIDEO** du téléviseur pour mettre le téléviseur sous tension.
2. Sélectionnez le mode de visionnement en appuyant à plusieurs reprises sur **TV/VIDEO** ou **MULTIMEDIA**
  - Remarque : Reportez-vous à la page 16 si vous n'avez pas exécuté l'étape du réglage automatique du téléviseur pour recevoir les canaux de votre zone de télédiffusion locale.
3. Après le visionnement, appuyez sur le bouton **POWER** de la télécommande ou sur le bouton **ON/OFF (Marche/Arrêt)** du téléviseur. Le téléviseur retourne en mode Attente.

### REMARQUE

- Si vous voulez fermer le téléviseur, appuyez sur le bouton Marche/Arrêt (marche-arrêt) du téléviseur. Si vous partez en vacances, débranchez le cordon d'alimentation de la prise de courant.

## Choix de la langue du menu

- Il est possible d'afficher les menus dans la langue de son choix. Sélectionnez d'abord la langue.

1. Appuyez sur le bouton **MENU**, puis sur le bouton ▲ / ▼ pour sélectionner le menu **Spécial**.
2. Appuyez sur le bouton ►, puis sur le bouton ▲ / ▼ pour sélectionner **Langage**.
3. Appuyez sur le bouton ►, puis sélectionnez la langue en appuyant sur le bouton ▲ / ▼.  
Dès cet instant, les menus à l'écran s'afficheront dans la langue de votre choix.
4. Appuyez sur le bouton **EXIT** pour enregistrer vos préférences et retourner au visionnement.



## Options du menu Canal

### Mise en mémoire des canaux au moyen de Déchiffrage

- Pour que la fonction de réglage automatique des canaux s'exécute, la source de programmation doit être connectée au téléviseur et celui-ci doit recevoir les signaux nécessaires soit par liaison radio soit par l'entremise d'un câblodistributeur.

1. Appuyez sur le bouton **menu**, puis sur le bouton ▲ / ▼ pour sélectionner le menu **Canal**.
2. Appuyez successivement sur les boutons ► et ▲ / ▼ pour sélectionner **Déchiffrage**.
3. Appuyez sur le bouton ► pour lancer la recherche des canaux.
  - Attendez la fin du cycle complet d'enregistrement des canaux avant de choisir un canal. Le téléviseur recherche les canaux en liaison radio et ceux offerts par les services de câblodistribution.



#### REMARQUE

- Lorsque la recherche de canaux est terminée, utilisez les boutons ▲ / ▼ pour consulter les canaux en mémoire.
- Si vous appuyez sur **ENTER** pendant l'enregistrement automatique des canaux, la tâche se terminera et seuls les canaux déjà mis en mémoire seront conservés.
- La fonction d'enregistrement automatique des canaux ne peut garder en mémoire que les canaux déjà captés au moment de l'interruption.

### Ajout/suppression de canaux au moyen de Manual Program (réglage manuel des canaux)

- Il est possible d'ajouter ou de supprimer individuellement des canaux.

Le numéro du canal courant s'affiche.

1. Appuyez sur le bouton **MENU**, puis sur le bouton ▲ / ▼ pour sélectionner le menu **Canal**.
2. Appuyez sur le bouton ►, puis sur le bouton ▲ / ▼ pour sélectionner **Manuelle**. (réglage manuel des canaux).
3. Appuyez sur le bouton ►, puis sélectionnez le canal à ajouter en mémoire ou à supprimer en appuyant sur le bouton ◀ / ►.
4. Appuyez sur le bouton ▼, puis sélectionnez **Mémoire (ajouter)** or **Efface (supprimer)** en appuyant sur le bouton ◀ / ►.
5. Appuyez sur **ENTER** pour enregistrer vos modifications. Le canal courant est soit ajouté en mémoire, soit supprimé de liste des canaux.



### Configuration des canaux favoris

- La fonction Favorite Channels (canaux favoris) vous permet de syntoniser directement jusqu'à huit canaux au choix sans que vous ayez à attendre le déroulement de tous les canaux précédant le canal voulu.



1. Appuyez sur le bouton **MENU**, puis sur le bouton ▲ / ▼ pour sélectionner le menu **Canal**.
2. Appuyez successivement sur les boutons ► et ▲ / ▼ pour sélectionner **Préférés**.
3. Appuyez successivement sur les boutons ► et ▲ / ▼ pour sélectionner la position de votre premier canal favori.
4. Utilisez le bouton ◀ / ► pour sélectionner le numéro de votre premier canal favori.
5. Répétez les étapes 3 et 4 pour ajouter d'autres canaux à la mémoire.
6. Appuyez sur **ENTER (entrée)** pour enregistrer vos modifications.

- Pour syntoniser un canal favori, appuyez à plusieurs reprises sur le bouton **FRC (revue des canaux favoris)**. Vos huit canaux favoris s'afficheront à l'écran un à un.

## Options du menu Image

### Vidéo

- Cette fonction règle le téléviseur pour l'obtention d'une image de qualité optimale.
1. Appuyez à plusieurs reprises sur le bouton **VIDEO** pour sélectionner l'option de configuration de l'affichage tel qu'illustré ci-dessous.

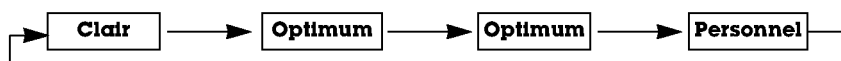

- Vous pouvez également utiliser le menu **Image** pour régler **Vidéo**.
- Les options **Clair (clair)**, **Optimum (optimal)** et **Souple (doux)** sont définies en usine et ne peuvent être modifiées.

### Contrôle manuel de l'image (option Personnel [utilisateur])

- Vous pouvez régler les options Contraste (contrast), Brillance (luminosité), Couleur, Netteté (définition) et Teinte (nuance) aux valeurs voulues.
1. Appuyez sur le bouton **menu**, puis sur le bouton **▲ / ▼** pour sélectionner le menu **Image**.
  2. Appuyez successivement sur les boutons **▶** et **▲ / ▼** pour sélectionner les options d'image voulues (**Contraste [contrast]**, **Brillance [luminosité]**, **Couleur**, **Netteté [définition]** et **Teinte [nuance]**).
  3. Utilisez le bouton **◀ / ▶** pour effectuer les réglages nécessaires.
    - Les valeurs de réglage des options Contrast, Brightness, Color et Sharpness se situent entre 0 et 100.
    - L'option Tint (nuance) est ajustable de - 50 à + 50.
  4. Appuyez sur **ENTER** pour enregistrer vos modifications.



### Grandeur de l'image (ARC) (Travelling circulaire)

- Vous pouvez regarder la télévision en différentes grandeurs d'image : **16:9**, **Zoom** et **4:3**. Appuyez à plusieurs reprises sur le bouton ARC (Travelling circulaire) pour choisir la grandeur de l'image désirée.
- **16:9**  
Vous pouvez regarder un film (grandeur de l'image à 16:9) ou des programmes réguliers de télévision en mode 16:9. L'écran à 16:9 apparaît comme en mode 4:3, mais il est grossi à gauche et à droite de manière à remplir pleinement l'écran à 16:9.
  - **Zoom**  
Cette transformation du format 4:3 en format 16:9 vous permettra d'avoir une image agrandie.
  - **4:3**  
Pour l'ensemble des téléviseurs, la grandeur de l'image se situe entre quatre et trois.

NOTA

**Zoom** is not available in PC mode.

## Options du menu Sound (son)

### EZ Audio

- Cette fonction vous permet de tirer avantage du meilleur son possible puisque c'est le téléviseur qui sélectionne le réglage optimal selon le contenu de l'émission.

1. Utilisez le bouton **AUDIO** pour sélectionner le réglage de son approprié tel qu'illustré ci-dessous.



- Vous pouvez également utiliser le menu **Son** pour régler **EZ Audio**.

### Réglage de l'atténuateur

1. Appuyez sur le bouton **MENU**, puis sur le bouton **▲ / ▼** pour sélectionner le menu **Son**.
2. Appuyez successivement sur les boutons **▶** et **▲ / ▼** pour sélectionner **EZ Audio**.
3. Appuyez successivement sur les boutons **▶** et **▲ / ▼** pour sélectionner **Personnel (utilisateur)**.
4. Appuyez sur le bouton **▶**, puis sélectionnez la bande que vous voulez régler en appuyant sur le bouton **◀ / ▶**. Utilisez ensuite le bouton **▲ / ▼** pour effectuer les réglages nécessaires.
5. Appuyez sur **ENTER** pour enregistrer vos modifications.

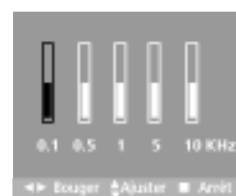

### AVL (limiteur automatique de volume)

- L'option AVL permet de conserver automatiquement un volume uniforme peu importe le canal syntonisé.

1. Appuyez sur le bouton **MENU**, puis sur le bouton **▲ / ▼** pour sélectionner le menu **Son**.
2. Appuyez successivement sur les boutons **▶** et **▲ / ▼** pour sélectionner **AVL**.
3. Appuyez successivement sur les boutons **▶** et **▲ / ▼** pour sélectionner **Marche** ou **Arrêt**.
4. Appuyez sur **ENTER** pour enregistrer vos modifications.



### Équilibrage du son

1. Appuyez sur le bouton **MENU**, puis sur le bouton **▲ / ▼** pour sélectionner le menu **Son**.
2. Appuyez successivement sur les boutons **▶** et **▲ / ▼** pour sélectionner **Équilibre (équilibrage)**.
3. Appuyez successivement sur les boutons **▶** et **◀ / ▶** pour équilibrer le son.
  - L'option Équilibre (équilibrage) est ajustable de Left (gauche) 50 à Right (droite) 50.
4. Appuyez sur **ENTER** pour enregistrer vos modifications.



### Configuration de la diffusion en stéréophonie/SAP

- Le téléviseur peut recevoir les émissions stéréo MTS et les émissions mixtes qui accompagnent l'émission stéréo si le télédiffuseur émet un signal sonore supplémentaire en plus du signal original.
- Mono : La langue principale se fait entendre des haut-parleurs gauche et droit. Le signal est en mode mono.
- Stéréo : La langue principale se fait entendre des haut-parleurs gauche et droit. Le signal est en mode stéréo.
- SAP : La langue seconde se fait entendre des haut-parleurs gauche et droit.

1. Appuyez à plusieurs reprises sur le bouton **MTS**.



- Sélectionnez le mode de son mono si le signal est diffusé ou dans les zones où le signal est faible.
- Les modes **Stéréo** et **SAP** ne sont disponibles que s'ils sont compris dans le signal de télédiffusion.

## Options du menu Heure (horloge)

### Réglage automatique de l'horloge

- L'horloge est réglée automatiquement par le signal de radiodiffusion PBS.
- Le signal du canal PBS donne des informations relatives à l'heure exacte et à l'heure avancée.



1. Appuyez sur le bouton **MENU**, puis sur le bouton **▲ / ▼** pour sélectionner le menu **Heure**.
2. Appuyez successivement sur les boutons **►** et **▲ / ▼** pour sélectionner **Pendule**.
3. Appuyez successivement sur les boutons **►** et **▲ / ▼** pour sélectionner **Auto**.
4. Appuyez successivement sur les boutons **►** et **▲ / ▼** pour sélectionner votre fuseau horaire. Vous pouvez choisir entre : **Auto**, **E.S.T (heure normale de l'est)**, **C.S.T (heure normale du Centre)**, **M.S.T (heure normale des Rocheuses)**, **P.S.T (heure normale du Pacifique)**, **Alaska** et **Hawaii**.
5. Appuyez successivement sur les boutons **►** et **▲ / ▼** pour régler le **Chaîne PBS**.
6. Appuyez successivement sur les boutons **►** et **▲ / ▼** pour activer ou désactiver la fonction **H.A.E. Auto (réglage automatique de l'heure avancée)**, **Arrêt ou Marche**, selon que votre zone de télédiffusion y est assujettie ou non.
7. Appuyez sur **ENTER** pour enregistrer vos modifications.

### Réglage manuelle de l'horloge

- Si l'heure affichée est inexacte, réglez l'horloge manuellement.

1. Appuyez sur le bouton **menu**, puis sur le bouton **▲ / ▼** pour sélectionner le menu **Heure**.
2. Appuyez successivement sur les boutons **►** et **▲ / ▼** pour sélectionner **Pendule**.
3. Appuyez successivement sur les boutons **►** et **▲ / ▼** pour sélectionner **Manuelle**.
4. Appuyez sur le bouton **►** et utilisez le bouton **▲ / ▼** pour régler l'heure.
5. Appuyez sur le bouton **►** et utilisez le bouton **▲ / ▼** pour régler les minutes.
6. Appuyez sur **ENTER** pour enregistrer vos modifications.



### Configuration de la minuterie On/Off (marche-arrêt)

- Le réglage de la minuterie n'est possible que si l'horloge est configurée.
- La fonction Off-Timer (minuterie désactivée) a la priorité sur On-Timer (minuterie activée) si les deux fonctions sont réglées à la même heure.
- Le téléviseur doit être en mode Attente pour que la minuterie fonctionne.
- Si vous n'appuyez sur aucun bouton dans les deux heures suivant la mise sous tension du téléviseur par la fonction On-Timer (minuterie activée), le téléviseur se placera automatiquement en mode Attente.

1. Appuyez sur le bouton **MENU**, puis sur le bouton ▲ / ▼ pour sélectionner le menu **Heure**.

2. Appuyez successivement sur les boutons ► et ▲ / ▼ pour sélectionner **Heure arrêt**(minuterie désactivée) ou **Heure marche** (minuterie activée).

3. Appuyez sur le bouton ► et utilisez le bouton ▲ / ▼ pour régler l'heure.

4. Appuyez sur le bouton ► et utilisez le bouton ▲ / ▼ pour régler les minutes.

5. Pour la fonction **Heure marcher** seulement :

Appuyez successivement sur les boutons ► et ▲ / ▼ pour régler le canal au moment de l'activation.

Appuyez ensuite sur le bouton ► et utilisez le bouton ▲ / ▼ pour régler le volume du son d'activation.

6. Appuyez successivement sur les boutons , ► et ▲ / ▼ pour sélectionner l'une ou l'autre des fonctions **Défile** (activer) ou **Pause**(en suspens).

• **Pause** (en suspens) : Les fonctions **Heure arrêt/Heure marche** (minuterie activée/désactivée) ne fonctionneront pas.

**Défile** (activer) : Les fonctions **Heure arrêt/Heure marche** (minuterie activée/désactivée) sont en vigueur.

7. Appuyez sur **ENTER** pour enregistrer vos modifications.



### Réglage de la Minuterie sommeil

- La fonction Sleep Timer (minuterie de sommeil) met le téléviseur hors tension à une heure prédéterminée.

1. Appuyez à plusieurs reprises sur le bouton **SLEEP (sommeil)** pour déterminer le nombre de minutes. L'option **Minuterie ---** (sommeil) apparaît en premier à l'écran, suivie des options de sommeil suivantes : 10, 20, 30, 60, 90, 120, 180 et 240 minutes.

2. Lorsque le nombre de minutes voulu s'affiche à l'écran, appuyez sur le bouton **ENTER**. La minuterie commence le compte à rebours dès que le nombre de minutes est sélectionné.

3. Pour vérifier le nombre de minutes restant avant la mise hors tension du téléviseur, appuyez une fois sur le bouton **SLEEP (sommeil)**.

4. Pour annuler la minuterie, appuyez à plusieurs reprises sur le bouton **SLEEP** jusqu'à ce que l'option **Minuterie (sommeil)---** apparaisse.

### Arrêt Auto (arrêt automatique)

- Si la fonction Auto Arrêt (arrêt automatique) est active et qu'il n'y a aucun signal d'entrée, le téléviseur passe en mode Attente automatiquement après 10 minutes.

1. Appuyez sur le bouton **menu**, puis sur le bouton ▲ / ▼ pour sélectionner le menu **Heure (horloge)**.

2. Appuyez successivement sur les boutons ► et ▲ / ▼ pour sélectionner **Arrêt auto** (arrêt automatique).

3. Appuyez successivement sur les boutons ► et ▲ / ▼ pour sélectionner **Marche** ou **Arrêt**.

4. Appuyez sur **ENTER** pour enregistrer vos modifications.



## Options du menu Spécial

### Sous-titres codés

Closed captioning is a process which converts the audio portion of a television program into written words which then appear as subtitles on the television screen. Closed captions allow viewers to read the dialogue and narration of television programs.

#### Using Closed Captions

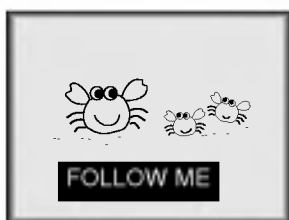

Captions are the subtitles of the dialogue and narration of television programs. For prerecorded programs, program dialogue can be arranged into captions in advance. Its possible to caption a live program by using a process called real-time captioning, which creates captions instantly. Real-time captioning is normally done by professional reporters using a machine shorthand system and computer for translation into English.

Captioning is an effective system for the hearing-impaired, and it can also aid in teaching language skills.

- The picture at left shows a typical caption.

#### Caption Tips

- Not all TV broadcasts include closed caption signals.
- Sometimes TV stations broadcast four different caption signals on the same channel. By selecting **From CC 1 to CC 4**, you can choose which signal you view. **CC 1** is usually the signal with the captions, while **Another mode** might show demonstration or programming information.
- Your TV might not receive caption signals normally in the following situations.

1. Poor reception conditions are encountered:



- **IGNITION:**  
Picture may flutter, drift, suffer from black spots, or horizontal streaking. Usually caused by interference from automobile ignition systems, neon lamps, electrical drills, and other electrical appliances.



- **GHOSTS:**  
Ghosts are caused when the TV signal splits and follows two paths. One is the direct path and the other is reflected off tall buildings, hills or other objects. Changing the direction or position of the antenna may improve reception.



- **SNOW:**  
If your receiver is located at the weak, fringe area of a TV signal, your picture may be marred by small dots. It may be necessary to install a special antenna to improve the picture.

2. An old, bad, or illegally recorded tape is being played.
3. Strong, random signals from a car or airplane interfere with the TV signal.
4. The signal from the antenna is weak.
5. The program wasn't captioned when it was produced, transmitted, or taped.

### Sous-titre/TX(texte)

1. Appuyez sur le bouton **MENU**, puis sur le bouton ▲ / ▼ pour sélectionner le menu **Spécial**.
2. Appuyez sur le bouton ►. et utilisez le bouton ▲ / ▼ pour sélectionner **Sous-Titr/TX**.
3. Appuyez successivement sur les boutons ► et ▲ / ▼ pour sélectionner le sous-titrage : **CC1, CC2, CC3, CC4, Text1, Texte2, Texte3** ou **Texte4**.

#### • SOUS-TITRAGE

Terme utilisé pour désigner le texte qui défile au bas de l'écran du téléviseur. Il s'agit habituellement de la partie audio d'une émission qui s'adresse aux malentendants.

#### • TEXTE

Terme utilisé pour désigner les mots qui apparaissent dans l'encadré noir qui couvre l'écran presque en entier; il s'agit habituellement de messages produits par le télédiffuseur.

4. Appuyez sur **ENTER** pour enregistrer vos modifications.

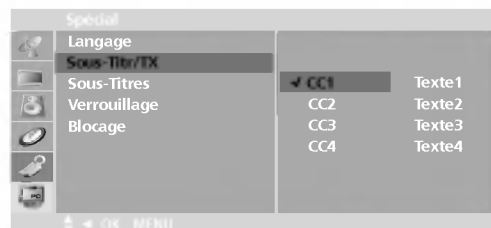

### Sous-titres

1. Appuyez à plusieurs reprises sur le bouton cc pour sélectionner Caption **Arrêt, EZ Sourd** ou **Marche (sous-titrage désactivé, sourdine ou désactivé)**.
  - **EZ Sourd (sourdine)** démarre l'option de sous-titrage sélectionnée (si cette émission le permet) lorsque l'option de sourdine du téléviseur est activée.
2. Appuyez sur **ENTER** pour enregistrer vos modifications.

### Verrouillage

- Vous pouvez programmer le téléviseur afin qu'il ne fonctionne qu'avec la seule télécommande.
- Cette caractéristique peut prévenir le visionnement non autorisé.

1. Appuyez sur le bouton **MENU**, puis sur le bouton ▲ / ▼ pour sélectionner le menu **Spécial**.
2. Appuyez successivement sur les boutons ► et ▲ / ▼ pour sélectionner **Verrouillage**.
3. Appuyez sur le bouton ◀ / ▶ pour sélectionner **Marche** ou **Arrêt**.
4. Appuyez sur **ENTER** pour enregistrer vos modifications.

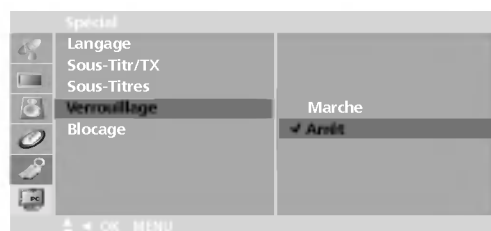

## Options de verrouillage

Vous pouvez utiliser l'option de contrôle parental pour bloquer certains canaux, des émissions ayant une cote spécifique ou d'autres sources de télédiffusion.

On utilise la fonction de contrôle parental (puce V) pour bloquer la réception de certaines émissions selon la cote que lui a attribuée la station de télévision. Le paramètre par défaut permet la réception de toutes les émissions. On peut bloquer des émissions selon le type et la catégorie. Il est également possible de bloquer toutes les émissions pour une période de temps donnée. Pour utiliser cette fonction, vous devez d'abord exécuter les étapes suivantes :

1. Déterminer les cotes et les catégories à bloquer.
2. Définir un mot de passe
3. Activer le verrouillage

### Catégories et cotes de la puce V

Ce sont les stations de télévision qui déterminent les principes directeurs concernant le classement des émissions. On peut bloquer la plupart des films et des émissions de télévision selon leur classement ou leur catégorie individuelle. Les films qui ont déjà été présentés dans les cinémas ou qui sortent directement en vidéo sont uniquement assujettis au système de classement des films MPAA.

#### Dans le cas des films déjà présentés en salle :

##### Classement :

- Non bloqué
- G et supérieur (général)
- PG et supérieur (supervision parentale suggérée)
- PG-13 et supérieur (13 ans et plus)
- R et supérieur (réservé aux adultes)
- PG-17 et supérieur (18 ans et plus)
- X (adultes)

Si vous réglez la valeur à PG-13 and Above (PG-13 et supérieur) : Les films classés G et PG seront disponibles et ceux classés PG-13, R, NC-17 et X seront bloqués.

#### Dans le cas des émissions de télévision, y compris les films tournés pour le petit écran :

##### Classement général pour la télévision :

- Non bloqué
- TV-G et supérieur (général) (les catégories individuelles ne s'appliquent pas)
- TV-PG et supérieur (supervision parentale suggérée)
- TV-PG-14 et supérieur (14 ans et plus)
- TV-MA (adultes)

##### Classement pour la télévision - enfants :

- Non bloqué
- TV-Y et supérieur (jeunesse) (les catégories de contenu individuelles ne s'appliquent pas)
- TV-Y7 (jeunesse, 7 ans et plus)

##### Catégories de contenu :

- Dialogue – langage érotique (vise les classements TV-PG et supérieur, TV-14)
- Langage – langage adulte (vise les classements TV-PG et supérieur, TV-14 et supérieur, TV-MA)
- Éléments visuels érotiques – scènes d'érotisme (vise les classements TV-PG et supérieur, TV-14 et supérieur, TV-MA)
- Violence (vise les classements TV-PG et supérieur, TV-14 et supérieur, TV-MA)
- F Violence – violence fantaisiste (vise uniquement la catégorie TV-Y7)
- No Rating (non classé – diffusion bloquée)

#### Système de classement destiné aux canadiens français/anglais :

##### Système de classement en langues française et anglaise :

- C & supérieur (enfants)
- C8+ (8 ans et plus)
- G & supérieur (général - aucune limite d'âge).
- PG & supérieur (supervision parentale suggérée)
- 14+ (14 ans et plus)
- 18+ (adultes)

##### Système de classement en langue française :

- G & supérieur (général)
- 8 ans+ (8 ans et plus)
- 13 ans+ (13 ans et plus)
- 16 ans+ (16 ans et plus)
- 18 ans+ (Adultes)



### Configuration du menu Blocage



1. Appuyez sur le bouton **MENU**, puis sur le bouton ▲ / ▼ pour sélectionner le menu **Spécial**.
2. Appuyez successivement sur les boutons ► et ▲ / ▼ pour sélectionner **Blocage**.  
Appuyez ensuite sur le bouton ►.
  - Si l'option **Blocage M/A** est déjà réglée, entrez le mot de passe requis.
  - Le mot de passe initial intégré est "0-0-0-0".
3. **Réglage Marche/Arrêt (activé/désactivé) du verrou :**  
Appuyez sur le bouton ▲ / ▼ pour sélectionner **Blocage M/A En marche** ou **Arrêt (verrou activé/désactivé)**.  
Appuyez successivement sur les boutons ► et ▲ / ▼ pour sélectionner **En marche** ou **Arrêt**.
4. **Définir un mot de passe :**  
Appuyez sur le bouton ▲ / ▼ pour sélectionner **Mot de passe (définir un mot de passe)**.  
Appuyez sur le bouton ► et entrez un mot de passe de quatre chiffres.  
Vous serez invité à entrer votre mot de passe une deuxième fois.
5. Appuyez sur le bouton ▲ / ▼ pour sélectionner le type de blocage.
6. Appuyez successivement sur les boutons ► et ▲ / ▼ pour sélectionner le type de classement à bloquer.
  - Les types de classement **Âge bloc (blocage selon l'âge)**, **Cont. bloc (blocage selon le contenu)** and **Canadien (canadiens)** (option) menus possèdent également des sous-menus. Par conséquent, répétez les étapes 4 et 5 du sous-menu pour définir les types de blocage et de cote.

## Entretien

- Il est possible de prévenir les défaillances avant qu'elles surviennent. Un nettoyage régulier et assidu peut prolonger la durée de vie de votre téléviseur. Veillez à mettre l'appareil hors tension et à débrancher le cordon d'alimentation avant de procéder au nettoyage.

### Nettoyage de l'écran

1. Voici un truc pour éloigner la poussière de votre écran pendant un certain temps. Mouillez un chiffon doux avec de l'eau tiède. Ajoutez un peu de produit assouplissant ou de détergent liquide pour vaisselle sur le chiffon. Tordez le chiffon jusqu'à ce qu'il soit presque sec et utilisez-le pour essuyer l'écran.
2. Ne laissez pas l'eau s'accumuler sur l'écran. Laissez sécher avant de mettre le téléviseur sous tension.

### Nettoyage du boîtier

Pour enlever la poussière ou les saletés, essuyez le boîtier avec un chiffon doux non pelucheux. Ne mouillez pas le chiffon.

### Absence prolongée



Si vous prévoyez ne pas utiliser votre téléviseur pour une longue période (comme des vacances), il est conseillé de débrancher le cordon d'alimentation afin de ne pas risquer que la foudre ou les surtensions n'endommagent l'appareil.

## Spécifications de l'appareil

MODÈLE	RM-17LZ40/50
Alimentation	AC100-240V~ 50/60Hz 1,0A
Consommation électrique	65W
Système de télévision	NTSC,PAL-M/N
Canaux de télévision	VHF : 2 ~ 13, UHF : 14 ~ 69, Cable : 01 ~ 125
Écran de télévision	Panneau LCD
Impédance de l'antenne externe	75 Ω
Sortie audio	5 W + 5 W

# Liste de vérification de dépannage

## SYMPTOMS

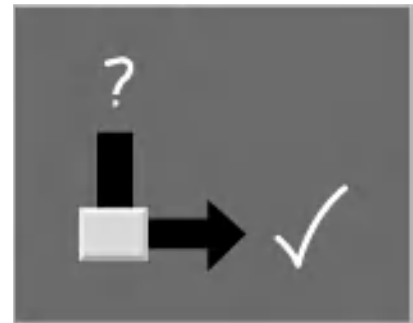
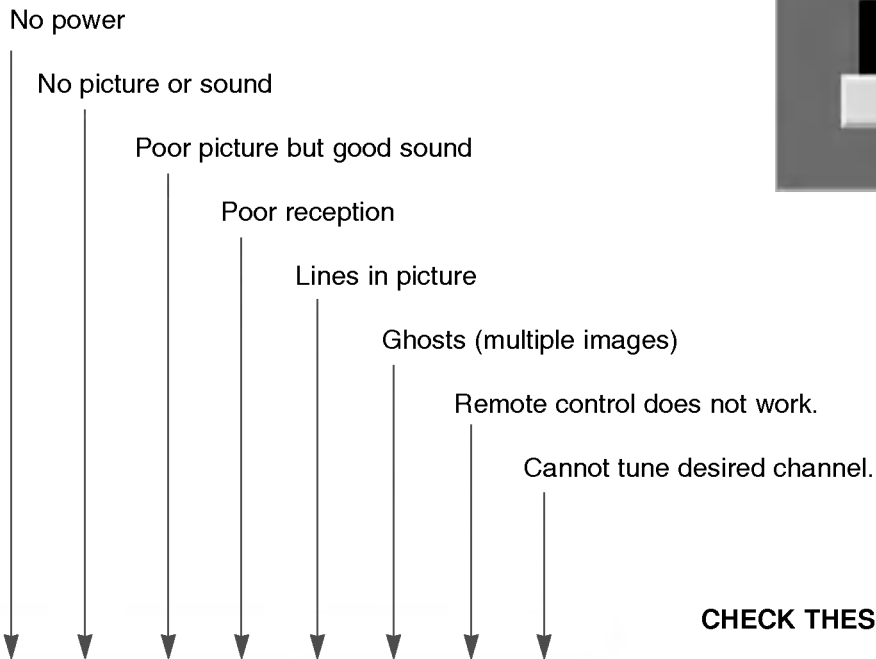

## CHECK THESE THINGS

