

MF-FE421-POI-5P



CYFROWY ODTWARZACZ MUZYCZNY

INSTRUKCJA UŻYTKOWNIKA

**MODEL: MF-FE421/F/T/FT/P/FP/B/FB
MF-FE422/F/W/FW/T/FT/P/FP
MF-FE425/F/P/FP
MF-FE429/F**

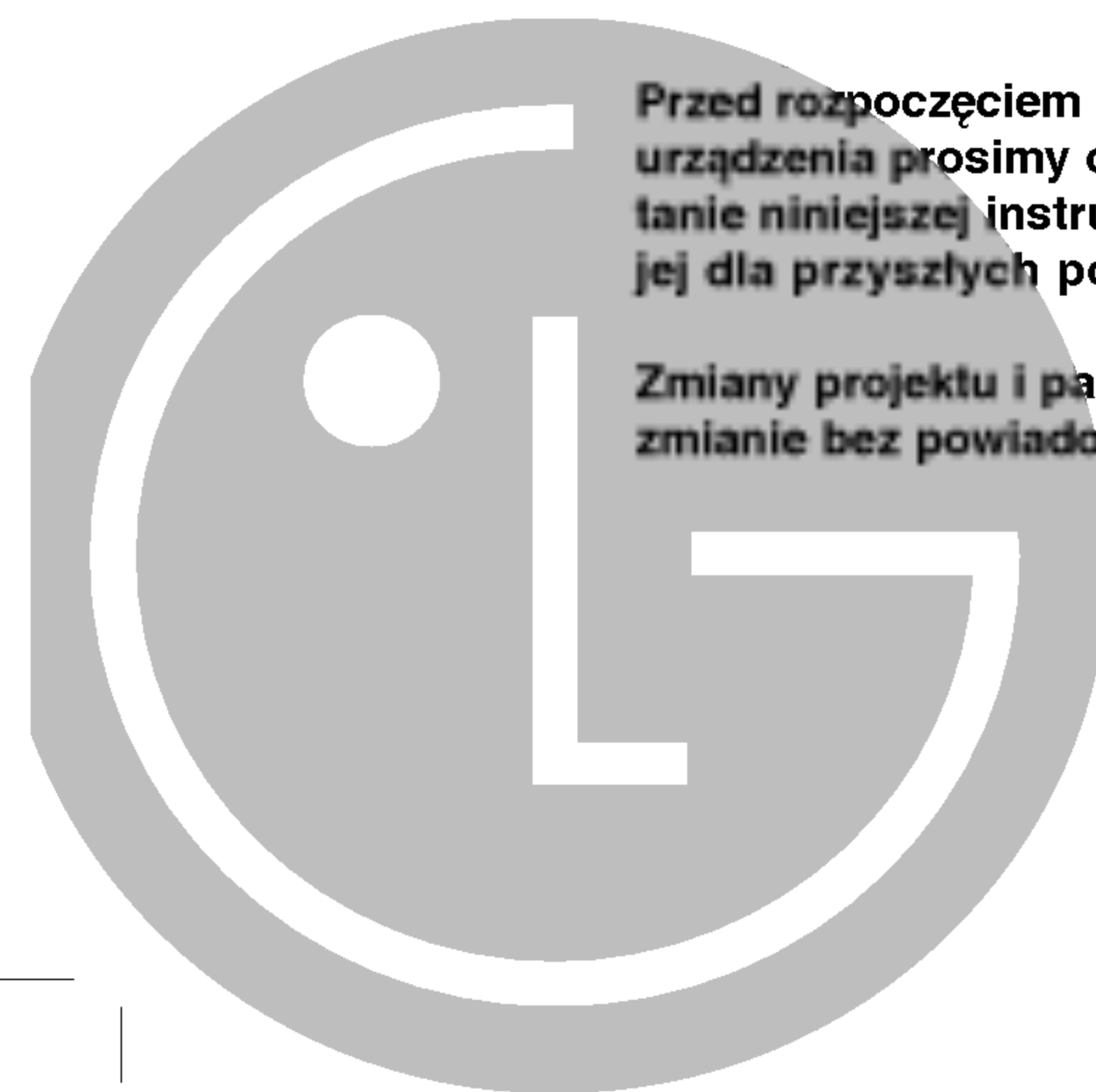

Przed rozpoczęciem korzystania z urządzenia prosimy o uważne przeczytanie niniejszej instrukcji, i zachowanie jej dla przyszłych potrzeb.

Zmiany projektu i parametrów mogą ulec zmianie bez powiadomienia.





Spis treści

Ważne instrukcje nt. bezpieczeństwa	3	Odtwarzanie plików	47
Środki ostrożności	4	Pauza	47
Żywotność baterii	4	Pomijanie plików	48
Funkcje i kontrolki odtwarzacza	5-9	Wyszukiwanie plików przy przewijaniu wstecz lub w przód	48
Akcesoria	5	Korzystanie z funkcji nawigacji	49
Panel przedni/tylny, Panel Góra/Dół	6	Funkcje zaawansowane	50-64
Panel boczny	7	Dodawanie do ulubionych	50
Wyświetlacz LCD (MP3/Radio FM)	8-9	Funkcja powtarzania w obrębie pliku	50
Aby założyć baterię	10	Funkcja korektora	51
Wymagania systemowe	11	Funkcja SRS	52
Środowisko robocze	11	Funkcja „powtarzaj”(REPEAT)	53
Czym jest Odtwarzacz MP3?	12-13	Funkcja „kontrast”	54
Czym jest WMA?	13	Funkcja „podświetlenie”	55
Jak korzystać z odtwarzacza MP3	14	Funkcja „przewin”	56
Instalacja oprogramowania	15-21	Wymazywanie plików MP3 z odtwarzacza	57
Instalacja automatyczna	15-17	Funkcja „słowa” (LYRICS)	58
Instalacja ręczna	18	Funkcja odbiornika FM	59
Instalacja MediaSync Player	19	Korzystanie z transmitera FM	60
Instalacja edytora słów (Lyrics Editor)	20-21	Wybór ustawień nagrywania	61
Podłączanie kabla danych we/wy	22	Nagrywanie głosu	62
Aby podłączyć odtwarzacz MP3 do komputera	22	Nagrywanie ze źródła zewnętrznego	63
Korzystanie z przeglądarki MP3	23-40	Wybór języka menu	64
Korzystanie z przeglądarki MP3	23-24	Funkcja „about”	64
Formatowanie pamięci	25-28	Funkcja „wyjście” (EXIT)	64
Aby ściągnąć dane	29-32	Korzystanie z radia	65-68
Ładowanie plików	33-36	Odsłuchiwanie częstotliwości radiowej	65
Wymazywanie plików w przeglądarce MP3	37-40	Pamięć automatyczna	66
Aktualizacja oprogramowania wbudowanego	41-44	Ustawianie zadanej częstotliwości radiowej	66
Przed uruchomieniem	45-46	Kasowanie zadanej częstotliwości radiowej	67
Włączanie/wyłączanie	45	Nagrywanie z radia	68
Korzystanie ze słuchawek	45	Rozwiązywanie problemów	68
Funkcja HOLD	45	Instalacja oprogramowania PC	69-70
Ustawianie poziomu głośności	46	MediaSync	69
Funkcje podstawowe	47-49	MediaSync Player Deluxe	70
		Parametry	71

Ważne instrukcje nt. bezpieczeństwa

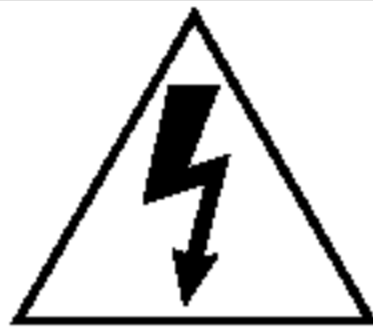
Aby zmniejszyć ryzyko poparzenia lub porażenia prądem, nie wystawiaj urządzenia na działanie deszczu lub wilgoci.

	UWAGA RYZIKO PORAŻENIA! NIE OTWIERAĆ	
UWAGA ABY ZMNIJSZYĆ RYZYKO PORAŻENIA PRĄDEM, NIE ZDEJMUJ POKRYWY (ANI PANELU TYLNEGO). CZĘŚCI WEWNĄTRZ NIE SĄ PRZEZNACZONE DO OBSŁUGI PRZEZ UŻYTKOWNIKA. EZWIJ WYKWALIFIKOWANY PERSONEL TECHNICZNY.		

Symbole graficzne umieszczone na spodzie lub z tyłu urządzenia oznaczają co następuje:

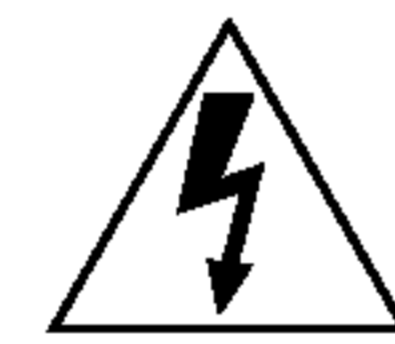

Symbol błyskawicy w trójkącie równobocznym ma za zadanie ostrzec użytkownika o obecności nieizolowanego „niebezpiecznego napięcia” wewnątrz obudowy, o mocy mogącej stanowić ryzyko dla ludzi.



Symbol wykrzyknika w trójkącie równobocznym ma za zadanie ostrzec użytkownika o ważnych informacjach dotyczących eksploatacji i konserwacji (serwisu) w załączonej broszurze instrukcji.

Aby uniknąć porażenia, nie zdejmuj pokrywy. Zleć naprawę wykwalifikowanemu personelowi. Ryzyko porażenia – nie otwierać.

UWAGA

Korzystanie z kontrolki, lub korzystanie z funkcji w sposób inny niż opisano poniżej może spowodować ryzyko narażenia na niebezpieczne promieniowanie.

Środki ostrożności

- Jeżeli nie planujesz korzystać z urządzenia przez dłuższy okres czasu, wyjmij baterię, by uniknąć uszkodzeń spowodowanych przez wyciek i korozję.
- Staraj się nie korzystać z urządzenia podczas jazdy lub prowadzenia pojazdów zmechanizowanych.
- Nie korzystaj z urządzenia w środowiskach szczególnie gorących, zimnych, zakurzonych lub wilgotnych.
- Przed uruchomieniem odblokuj przełącznik HOLD
- Podczas używania staraj się nie upuścić urządzenia.

Żywotność baterii

Bateria	Odtwarzanie MP3/WMA
Bateria alkaliczna (1EA) MP3 (128 Kbps), VOL 20	Ok. 4 godzin (transmitter FM włączony) Ok. 15 godzin (transmitter FM wyłączony)

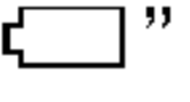
- ※ Żywotność baterii może być zróżnicowana w zależności od warunków użytkowania, producenta baterii i daty produkcji.
- ※ Doładuj akumulator lub wymień baterię w następujących sytuacjach:
 - ▶ Gdy wskaźnik “” mruga.
 - ▶ Gdy nie działają przyciski na urządzeniu
 - ▶ Gdy wskaźnik poziomu baterii jest pełny, a nie działa funkcja transmitera.

Aby zapobiec wyładowaniom elektrostatycznym w trakcie eksploatacji, stosuj się do poniższych zaleceń:

- O ile to możliwe, staraj się nie korzystać z urządzenia w warunkach suchych
- Gdy urządzenia zatrzyma się w trakcie normalnej eksploatacji, wymień baterię

Funkcje i kontrolki odtwarzacza

Akcesoria

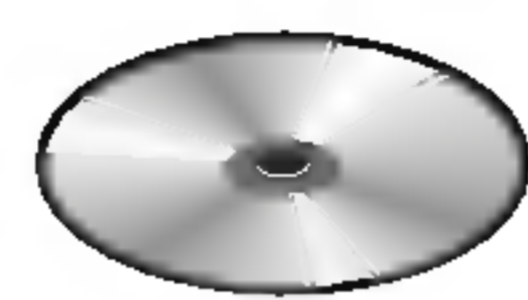

Instalacyjna płyta CD

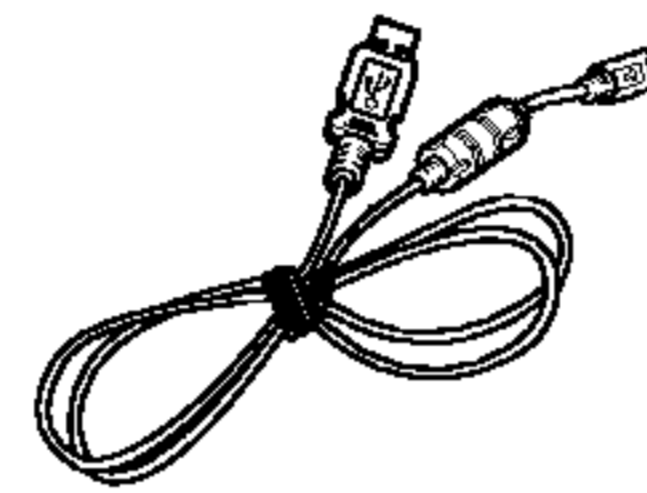

Kabel we/wy



Smycz

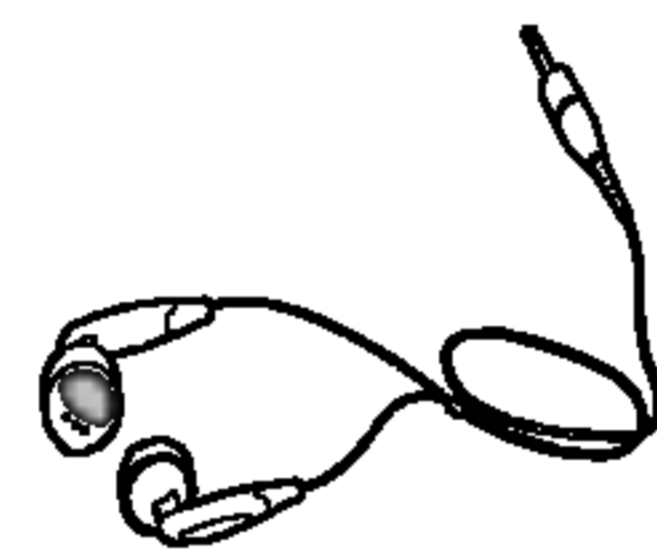

Słuchawki

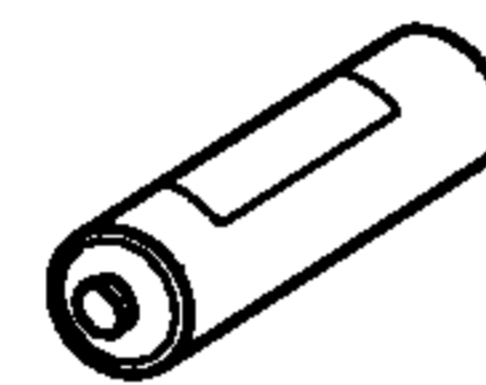

Bateria (AAA)

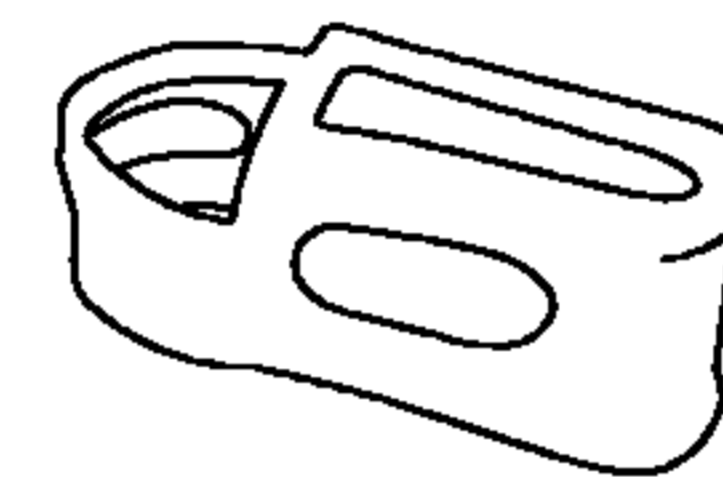

Futerak



Transmitter FM
(opcja)



Antena
(opcja)

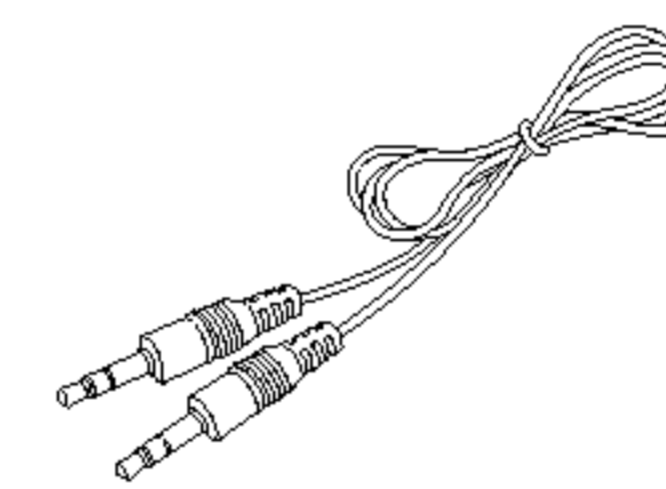

Dodatkowy
kabel we/wy

Funkcje i kontrolki odtwarzacza

Panel przedni/tylny

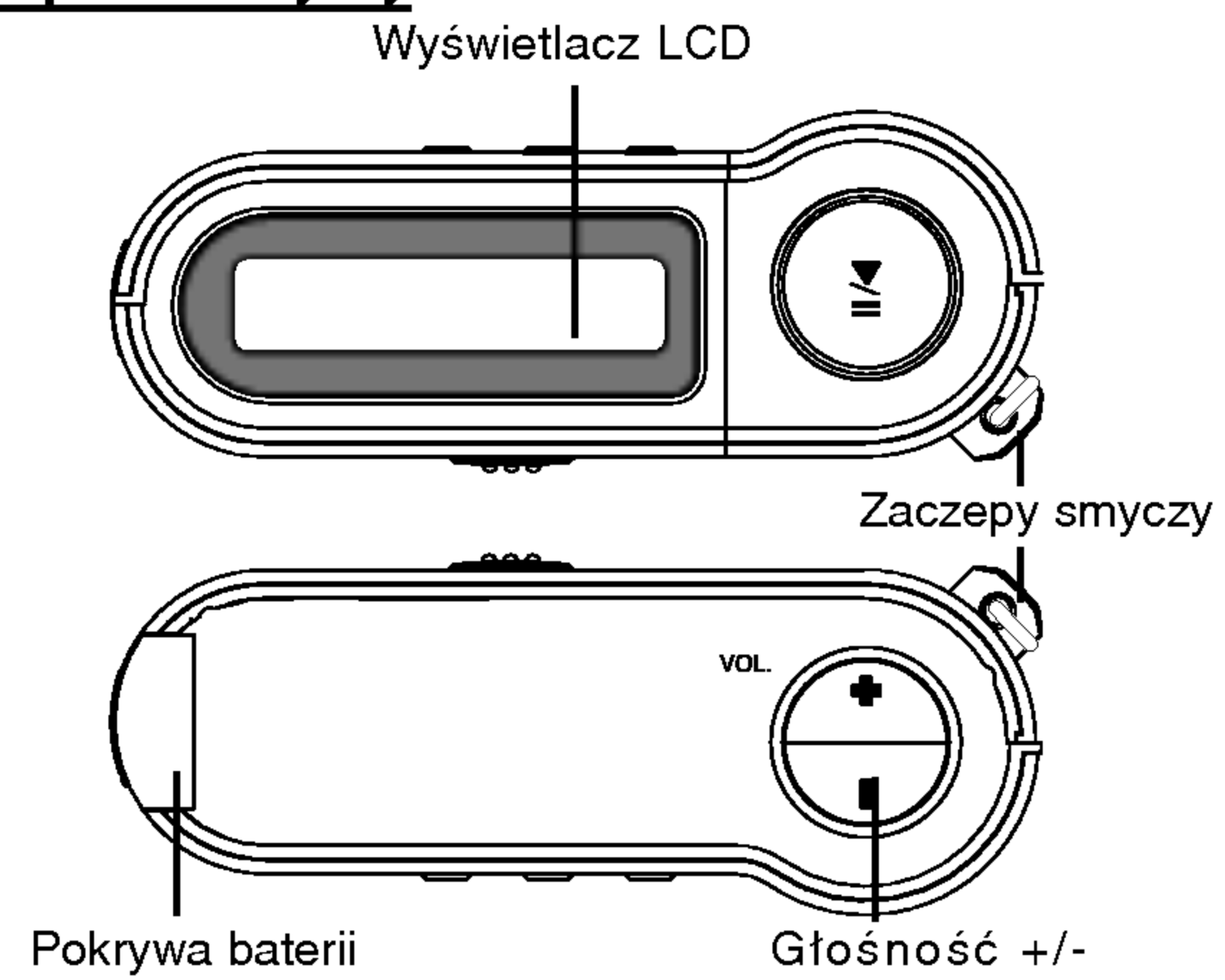

Panel Góra/Dół

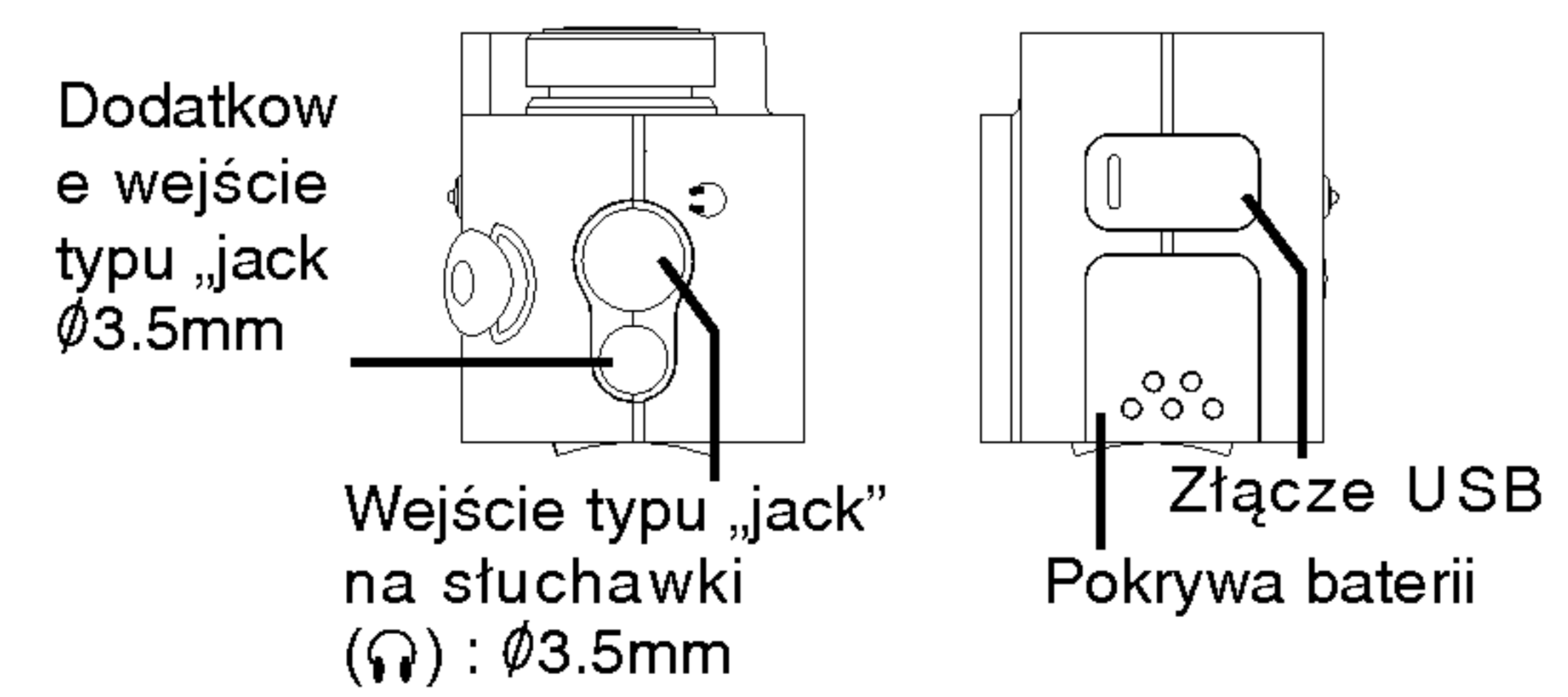

Funkcje i kontrolki odtwarzacza

Panel boczny

Przycisk ODTWARZAJ/PAUZA (▶/⏸)

Zasilanie (• ON/ -OFF)

Pokrętko POMIŃ/WYSZUKAJ (◀◀◀/▶▶▶)

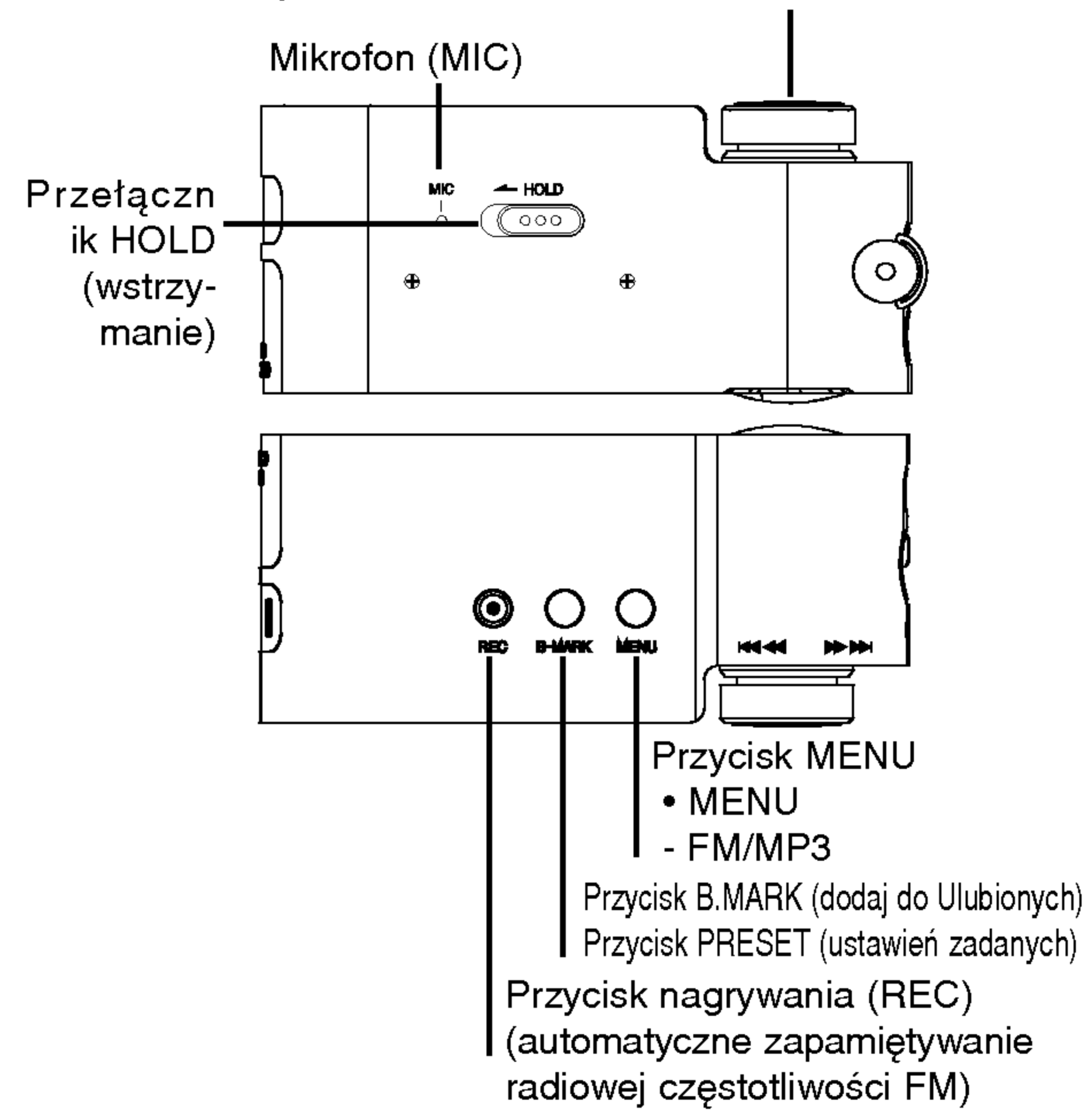

Funkcje i kontrolki odtwarzacza

Wyświetlacz LCD (MP3)

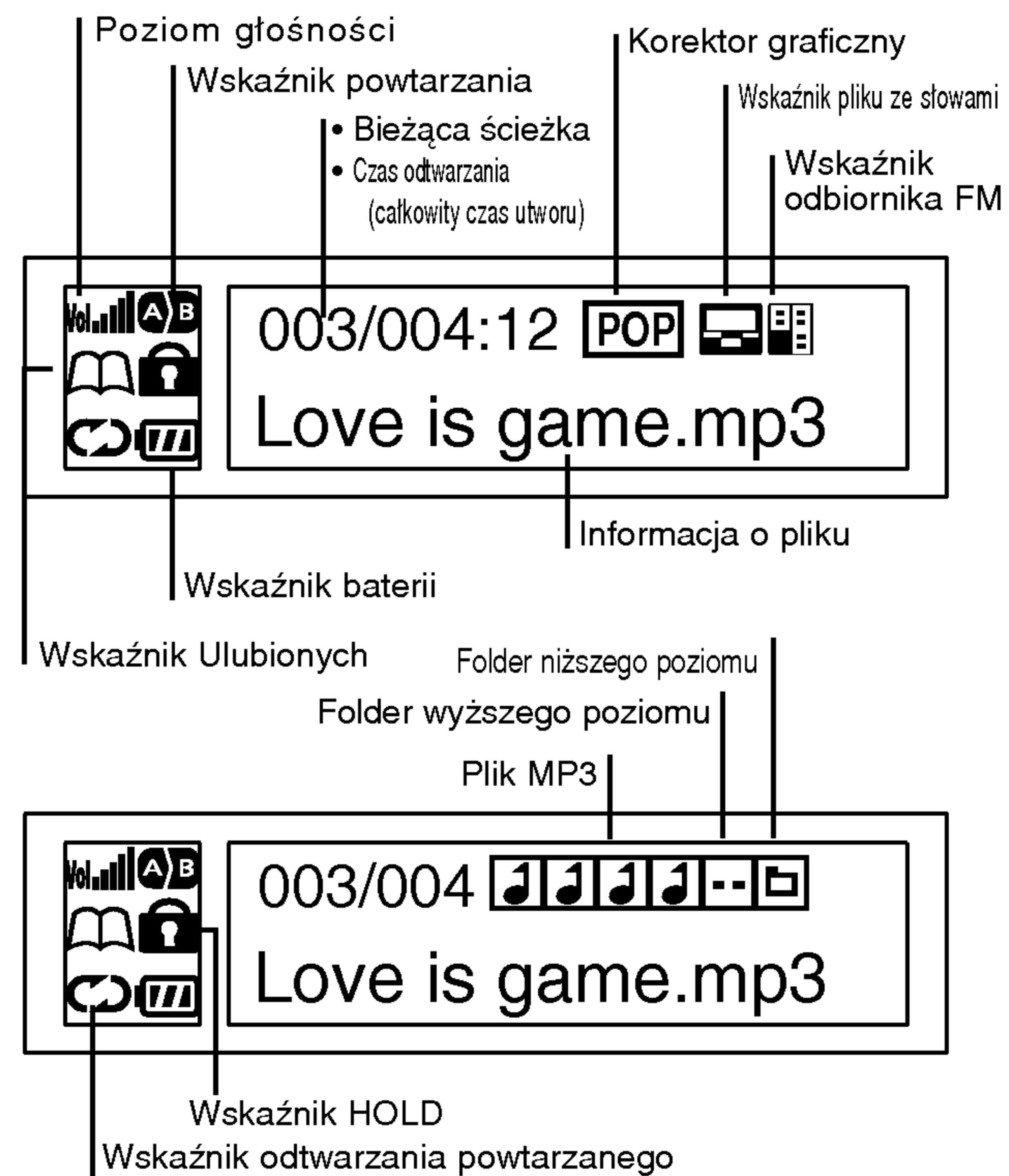

Funkcje i kontrolki odtwarzacza

Wyświetlacz LCD (radio FM)

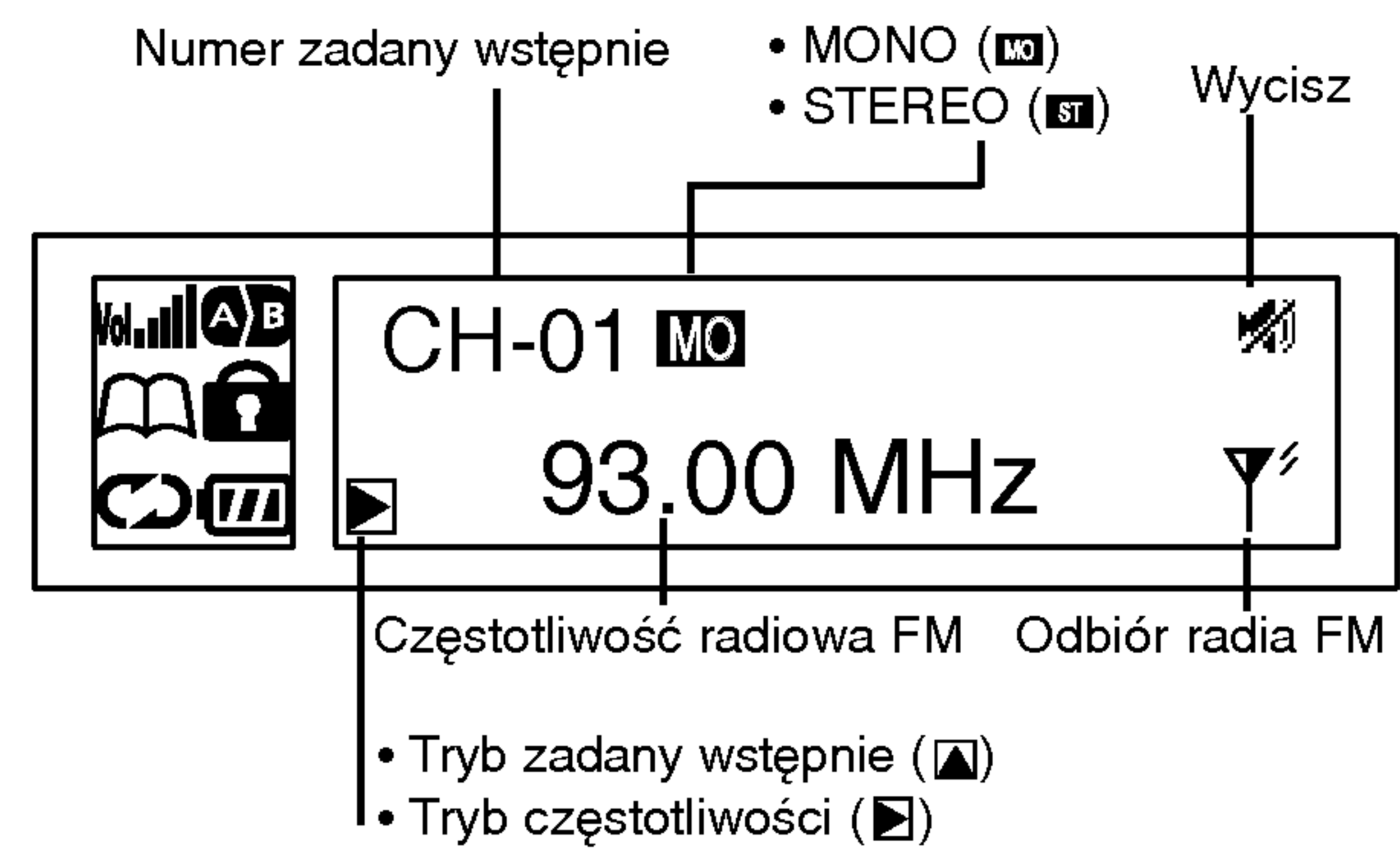

Funkcje i kontrolki odtwarzacza

Aby założyć baterię

1 Otwórz pokrywę przedziału baterii.

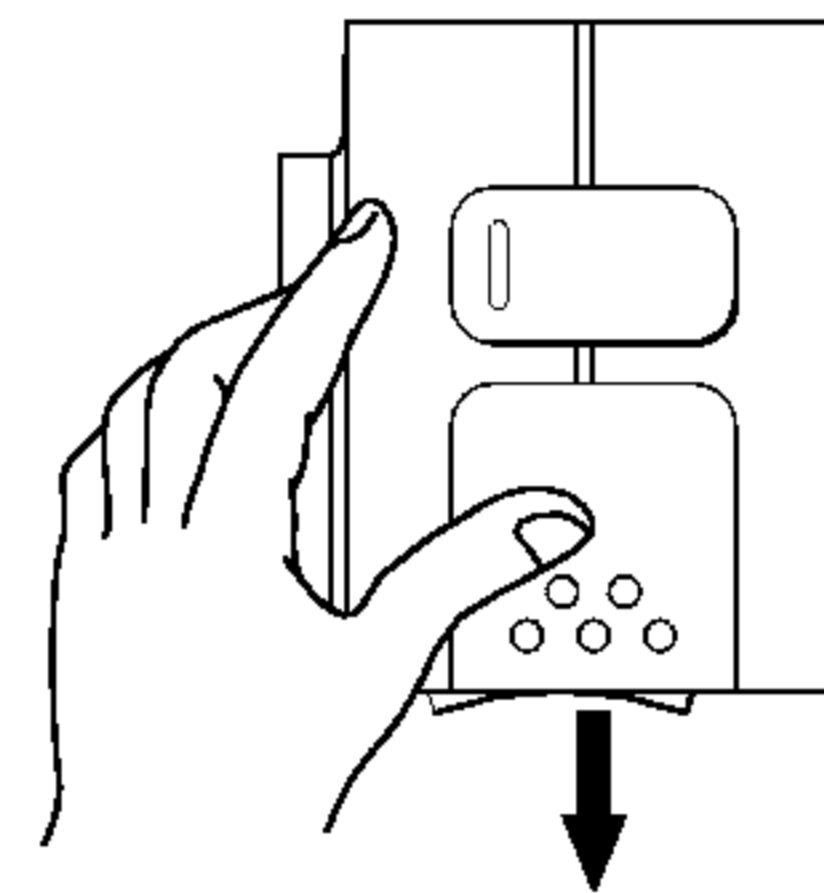

2 Załóż baterię.

pamiętaj o prawidłowym ustawieniu biegunów zgodnie z oznaczeniami wewnątrz przedziału baterii

3 Zamknij pokrywę przedziału baterii.

Uwagi:

- Stosowanie baterii niezgodnie z ich przeznaczeniem może spowodować ich wyciek i korozję.
- W razie wystąpienia wycieku, wytrzyj płyn w przedziale baterii, a następnie załóż nową baterię.

Wymagania systemowe

Oto minimalne wymagania systemowe komputera dla Twojego odtwarzacza MP3

Środowisko robocze

- System operacyjny: Windows 98SE/ME/2000/XP
- Oprogramowanie Explorera MP3 dla Windows 98SE/ME/2000/XP jest dostępne na witrynach internetowych LG Electronics Inc. Poniżej przykładowa procedura:

<http://www.lge.com> → Support → Select Your COUNTRY

→ wsparcie produktu → sterownik

- CPU: przynajmniej Pentium 133MHz
- Pamięć: przynajmniej 32MB (zalecane powyżej 32MB)
- Wolna przestrzeń na twardym dysku; przynajmniej 100 MB
- Karta video: 640 x 480 (przynajmniej High Color (16 bit))
- Port USB
- Napęd CD-ROM

Informacja

Czym jest USB?

- USB : Universal Serial Bus
- USB : oznacza uniwersalną magistralę seryjną
- Jest to nowy interfejs bazujący na nowej koncepcji połączenia między komputerem a urządzeniami peryferyjnymi
- Maksymalna szerokość pasma to 12 Mbps; do jednego komputera można podłączyć maksimum 127 urządzeń USB.

Czym jest odtwarzacz MP3?

Odtwarzacz MP3 to podręczne urządzenie audio, które do odtwarzania dźwięku nie potrzebuje ruchomych części, i pozwala Ci się cieszyć dźwiękiem o wysokiej jakości dzięki zastosowaniu metody kompresji MPEG1 Layer 3, potrzebnej do otrzymania wysokiej jakości dźwięku z Internetu.

Odtwarzacz MP3 to przenośny, cyfrowy odtwarzacz dźwięku, który odtwarza pliki MP3 bez taśmy lub płyt.

MP3 to dobrze znany format dźwięku cyfrowego o wysokiej jakości. Pliki MP3 mogą być kompresowane do rozmiaru nawet 12-krotnie mniejszego niż pierwotny plik dźwiękowy (wav.).

Możesz ściągnąć tysiące plików MP3 bez ruszania się z domu, czy wystawiania w kolejkach w sklepach muzycznych. Po prostu ściągasz legalnie pliki z dowolnego miejsca na świecie za pośrednictwem łącza internetowego. Ściągnięte pliki MP3 mogą być płatne. Pliki można później przenieść do odtwarzacza, i można je odsłuchiwać na domowej wieży, w samochodzie, na plaży, czy gdziekolwiek indziej, dokąd zamarzy Ci się udać. Możesz również nagrywać własne płyty CD z plikami MP3 lub WAV, korzystając z programu odkodującego MP3.

Odtwarzacz MP3 łączy w sobie zalety niewielkiego rozmiaru plików MP3 i jakość płyty CD.

Czym jest odtwarzacz MP3?

- 1** Cyfrowy odtwarzacz muzyczny nie wymaga kaset ani płyt CD.
- 2** Gwarantowana wysoka jakość dźwięku podczas odtwarzania, również w czasie ruchu, np. podczas joggingu.
- 3** Odtwarzacz z funkcją komunikacji multimedialnej poprzez komputer, sieć i Internet.
- 4** Urządzenie do przechowywania dużych ilości danych przy przenoszeniu plików z jednego komputera na drugi.
- 5** Daje możliwość cieszenia się dźwiękiem o jakości CD.
- 6** Można ściągnąć tysiące piosenek za ułamek ceny płyty CD z wielu miejsc bez ruszania się z domu za pośrednictwem nowego programu Try & Buy. Można kupować pojedyncze piosenki; koniec z kupowaniem całych płyt dla jednego czy dwóch upragnionych utworów.
- 7** Możesz wybrać ulubione piosenki i ustawić je w dowolnej kolejności.
- 8** Odtwarzacz MP3 nie będzie się zacinać, ponieważ nie ma ruchomych, obracających się części takich jak kaseeta czy płyta.

Czym jest WMA?

- **WMA** (kod Windows Media Audio) to najwyższa jakość dźwięku i muzyki. Dzięki WMA otrzymujesz dźwięk o najwyższej jakości w paśmie od 8 do 48 kHz.
- **Pliki WMA** można skompresować do 30% pierwotnego rozmiaru pliku MP3, a jakość MP3 zostanie zachowana.

Jak korzystać z odtwarzacza MP3

Będą Ci potrzebne pliki MP3 na Twoim komputerze, kabel do transmisji danych we/wy i odtwarzacz MP3/

Przy pomocy programu MP3 Explorer wybierz pliki, które chcesz przenieść z komputera na odtwarzacz MP3.

Możesz przenosić piosenki z komputera na odtwarzacz za pośrednictwem portu USB, przez kabel. Ale możesz też przenosić utwory z odtwarzacza na komputer!

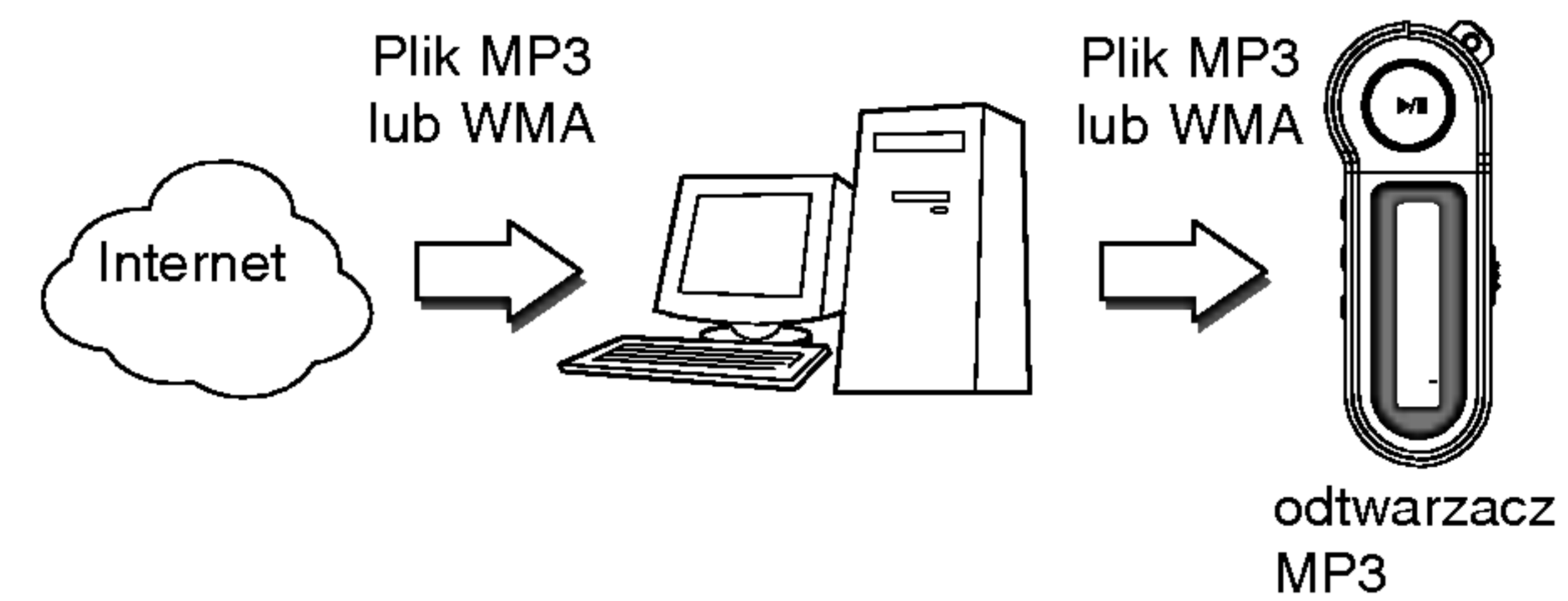

Instalacja oprogramowania

Program MP3 Explorer to narzędzie komunikacji, które pozwala na współużytkowanie informacji z odtwarzaczem. Aby Twój odtwarzacz działał prawidłowo, w środowisku Windows musi być zainstalowany działający program MP3 Explorer.

Instalacja automatyczna



1 Włóż płytę z oprogramowaniem do napędu D (napęd CD-ROM). Wybierz MF-FE420 Explorer.

2 Wybierz żądany język, i kontynuuj instalację według wskazówek z okna dialogowego. Instalacja nastąpi automatycznie.

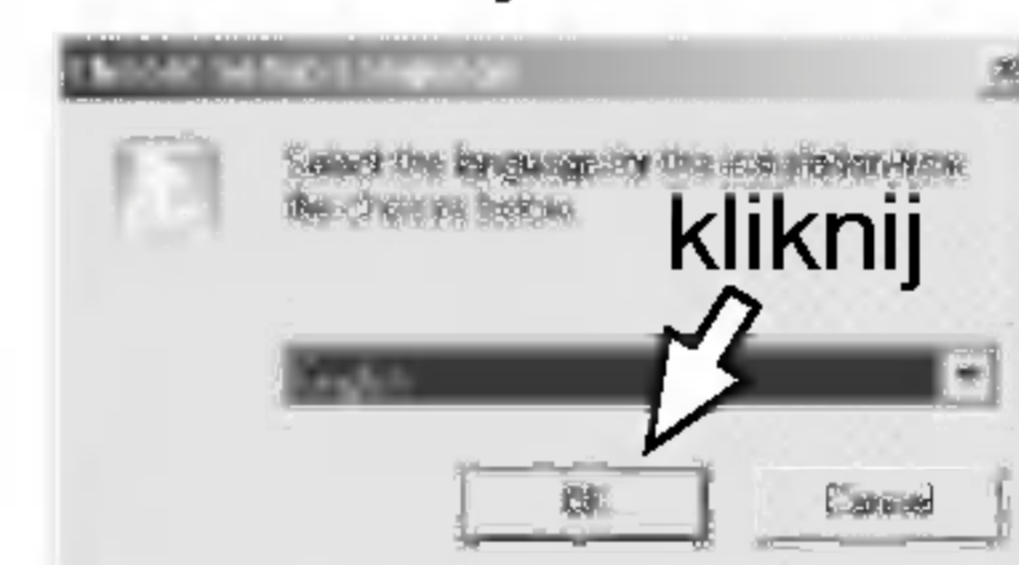

I Informacja

Gdy będziesz instalować program z załączonej płyty, nie podłączaj kabla do komputera ani do odtwarzacza. Podłącz go dopiero po zakończeniu instalacji oprogramowania.

Instalacja oprogramowania

3 Kliknij „Dalej” w oknach, które się pojawiają.

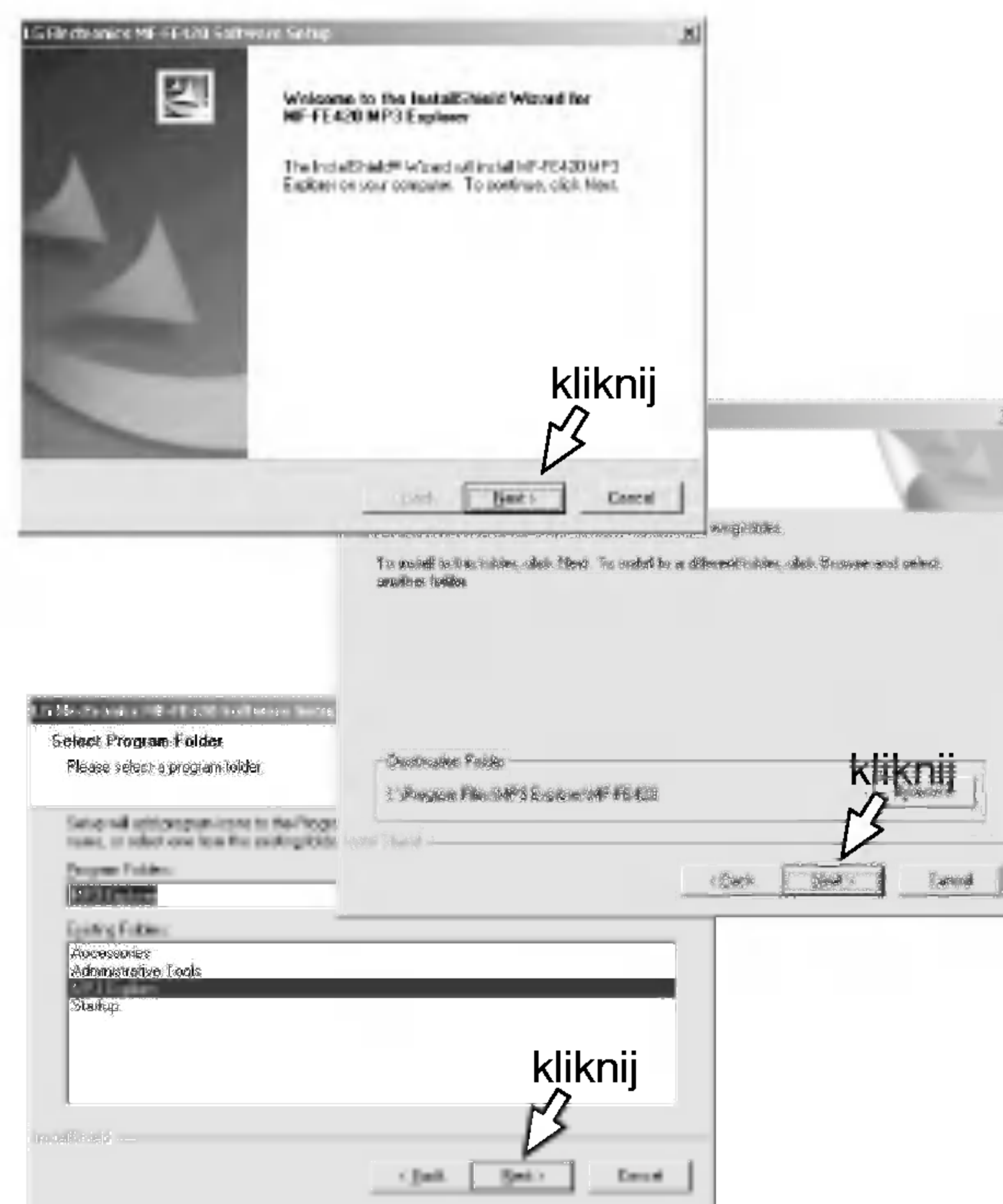

Instalacja oprogramowania

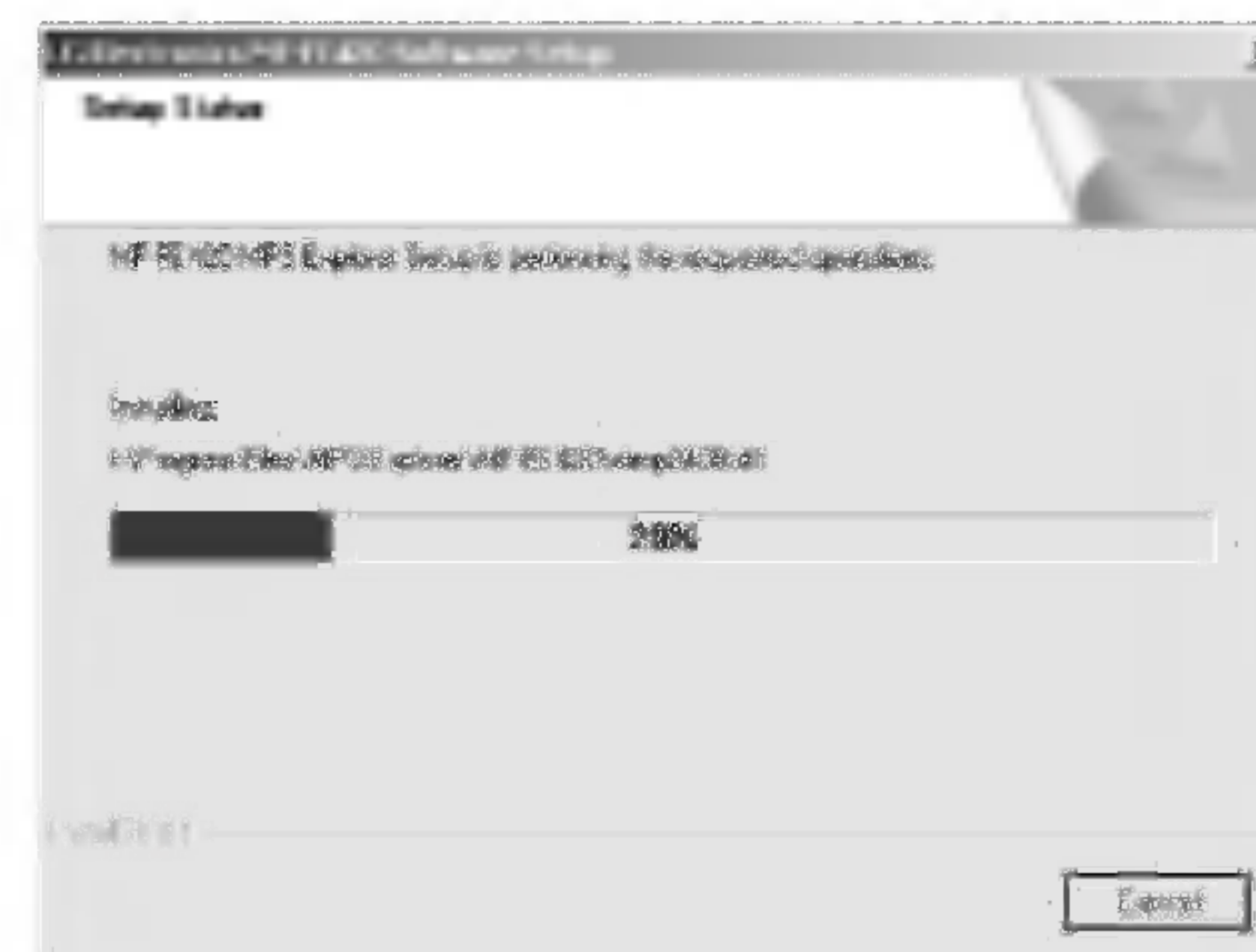

4 Aby zakończyć instalację musisz ponownie uruchomić komputer.

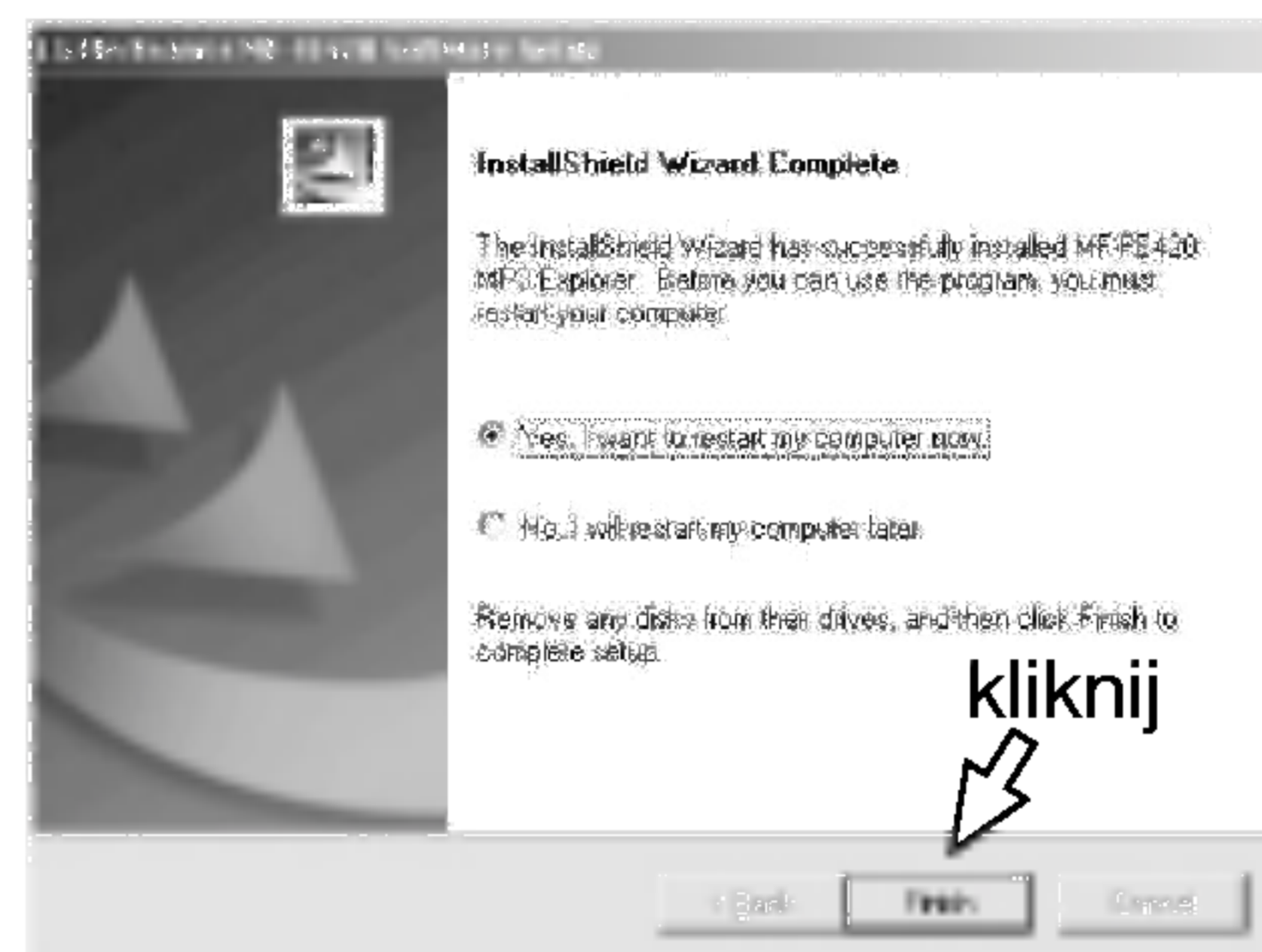

5 Po zakończeniu instalacji kliknij ikonę „MF-FE420 Explorer” na pulpicie.

Instalacja oprogramowania

Instalacja MediaSync Player



1 Włóż płytę z oprogramowaniem do napędu D (napęd CD-ROM). Wybierz MediaSync Player.

2 Kliknij „Dalej” w oknach, które się pojawią.

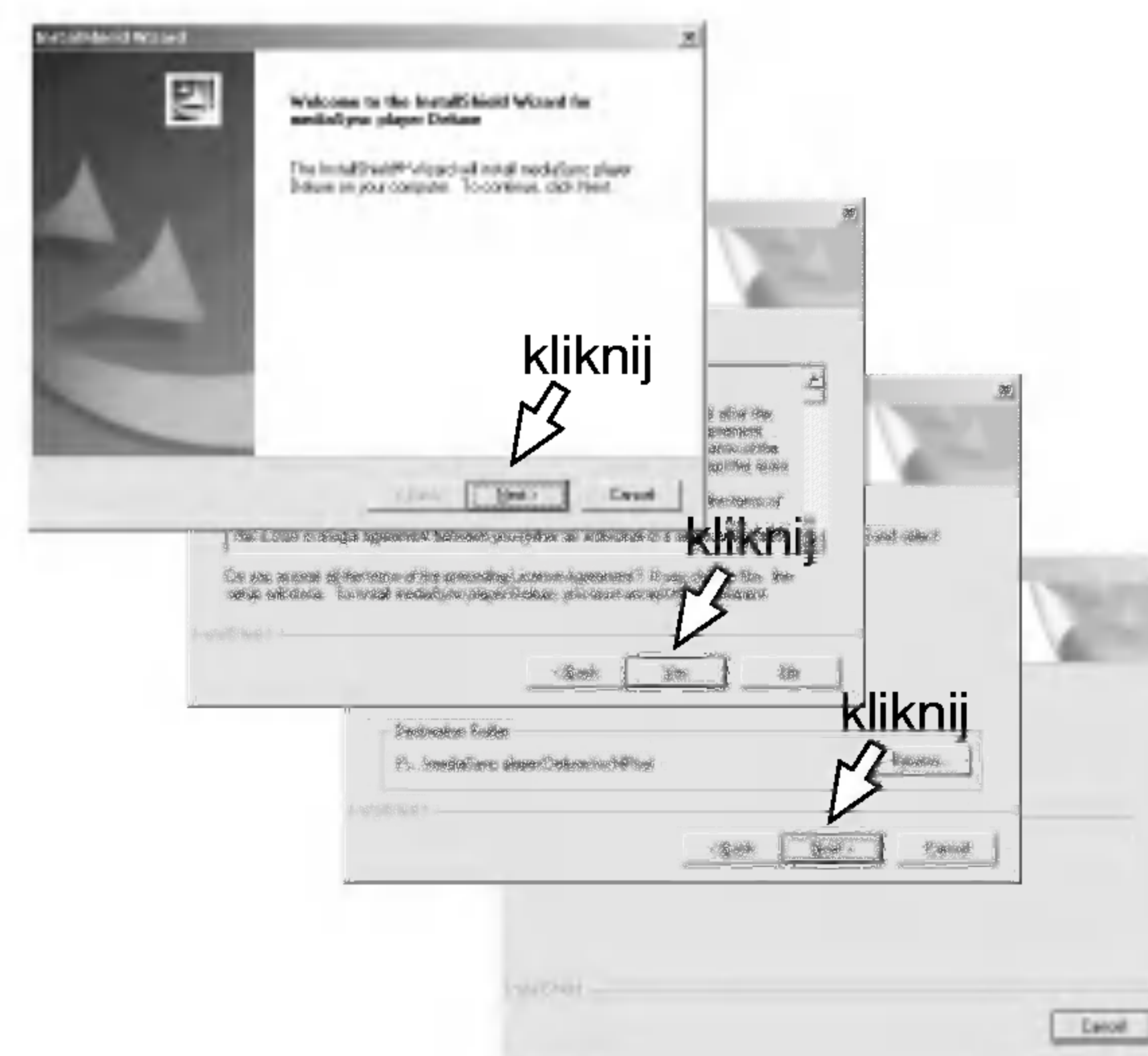

Instalacja oprogramowania

Instalacja edytora słów (Lyrics Editor)



1 Włóż płytę z oprogramowaniem do napędu D (napęd CD-ROM). Wybierz Lyrics Editor.

2 Wybierz żądany język, i kontynuuj instalację według wskazówek z okna dialogowego. Instalacja nastąpi automatycznie.



Instalacja oprogramowania

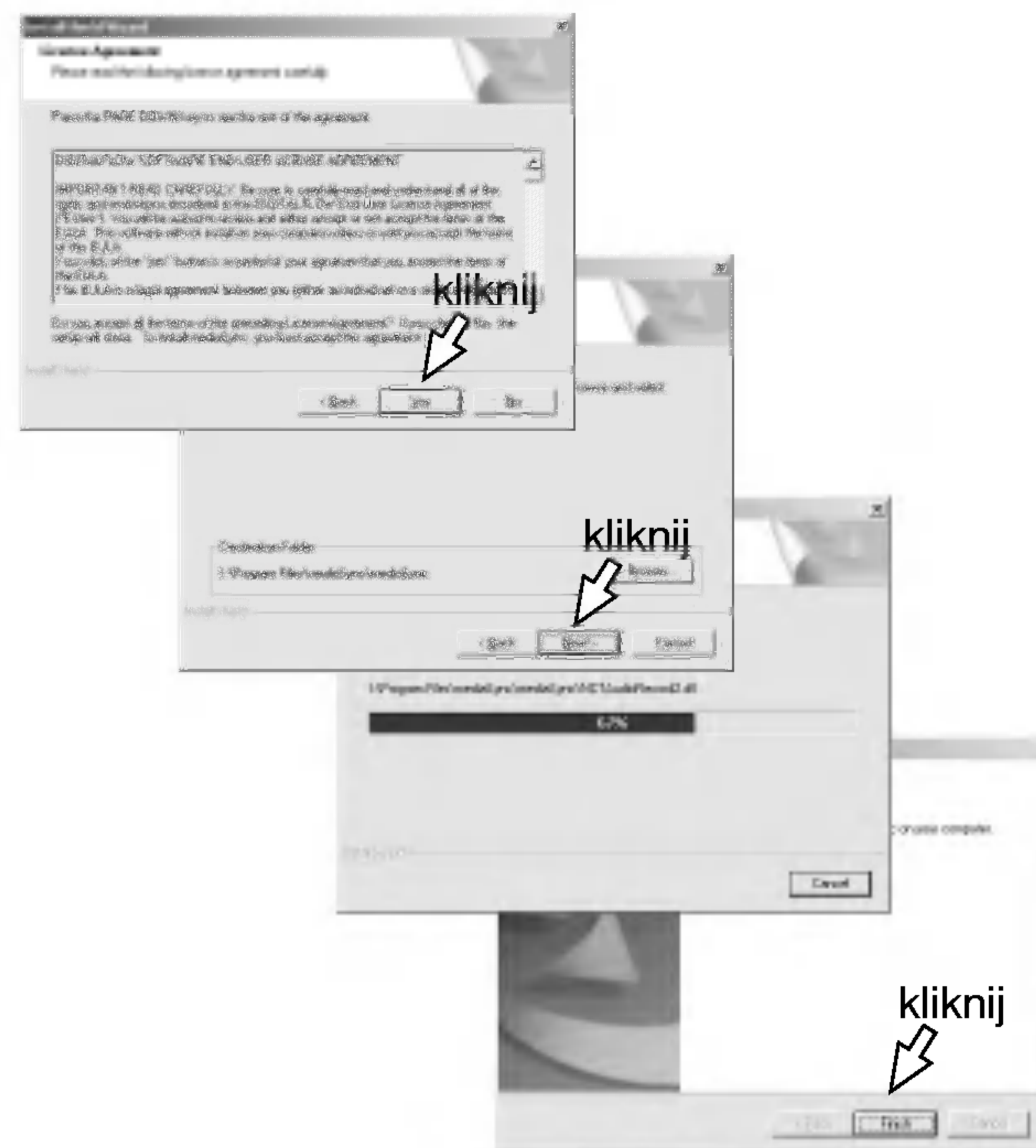

3 Po zakończeniu instalacji kliknij „Zakończ”.

Podłączanie kabla danych we/wy

Aby podłączyć odtwarzacz MP3 do komputera

Aby zakończyć instalację, należy podłączyć kabel transmisji danych do komputera i odtwarzacza.

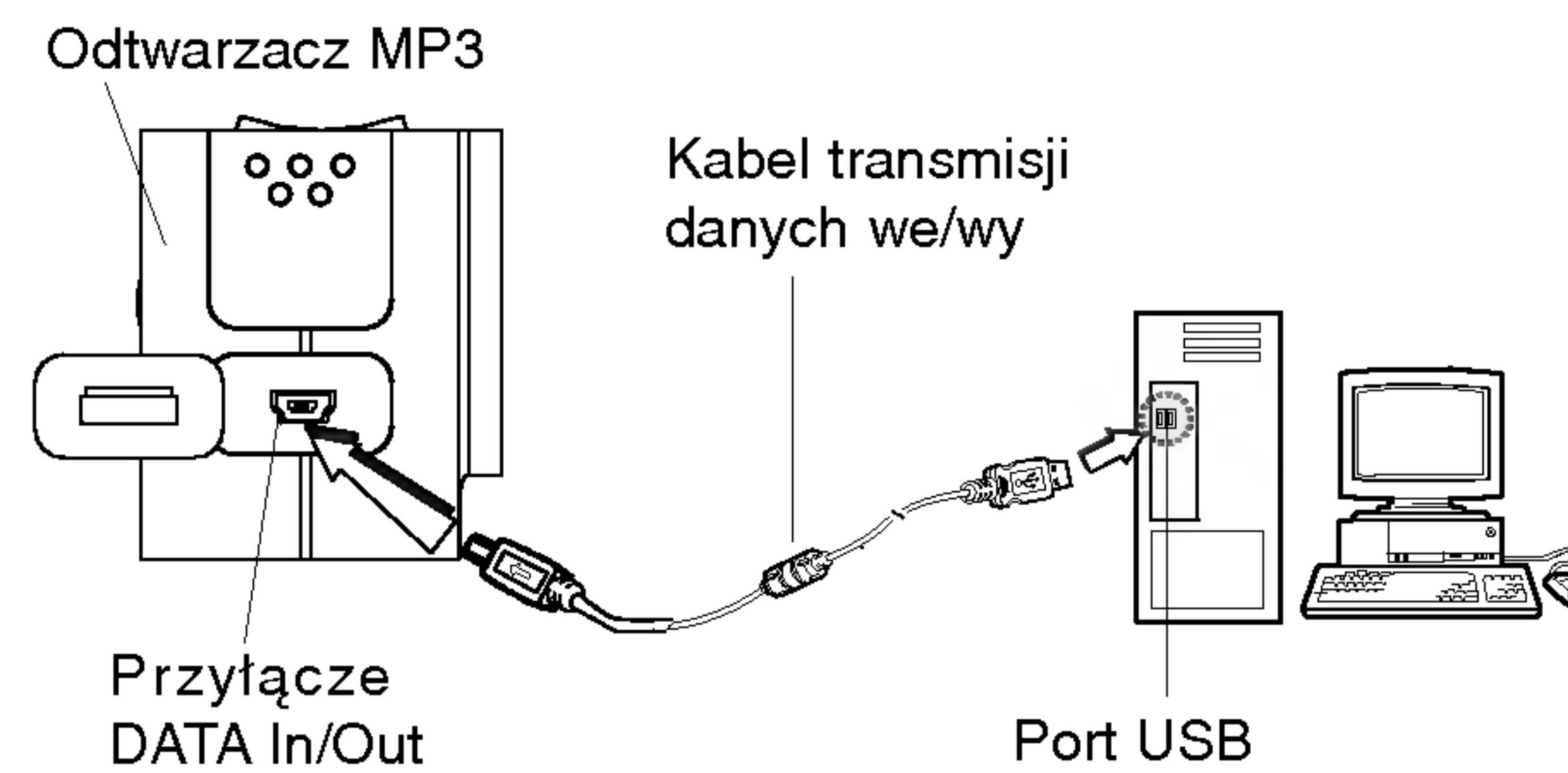

Porównaj obydwie końce kabla

Podłącz jeden koniec do portu USB na tylnej ścianie komputera, a drugi do przyłącza Data In/Out w odtwarzaczu.



Ikona na wyświetlaczu LCD wskazuje stan gotowości do ściągania plików.

Informacja

Urządzenie włączy się również bez baterii.

Korzystanie z przeglądarki MP3

Korzystanie z przeglądarki MP3

Przeglądarka MP3 Explorer jest programem, który pośredniczy w komunikacji między odtwarzaczem a komputerem. Można ściągać pliki MP3 lub jakiegokolwiek inne dane na odtwarzacz lub z odtwarzacza na komputer.

Kliknij dwukrotnie ikonę „MF-FE420 Explorer” na pulpicie w celu uruchomienia przeglądarki. Poniższy rysunek opisuje działanie programu; poniżej znajdziesz również objaśnienia.

Informacja



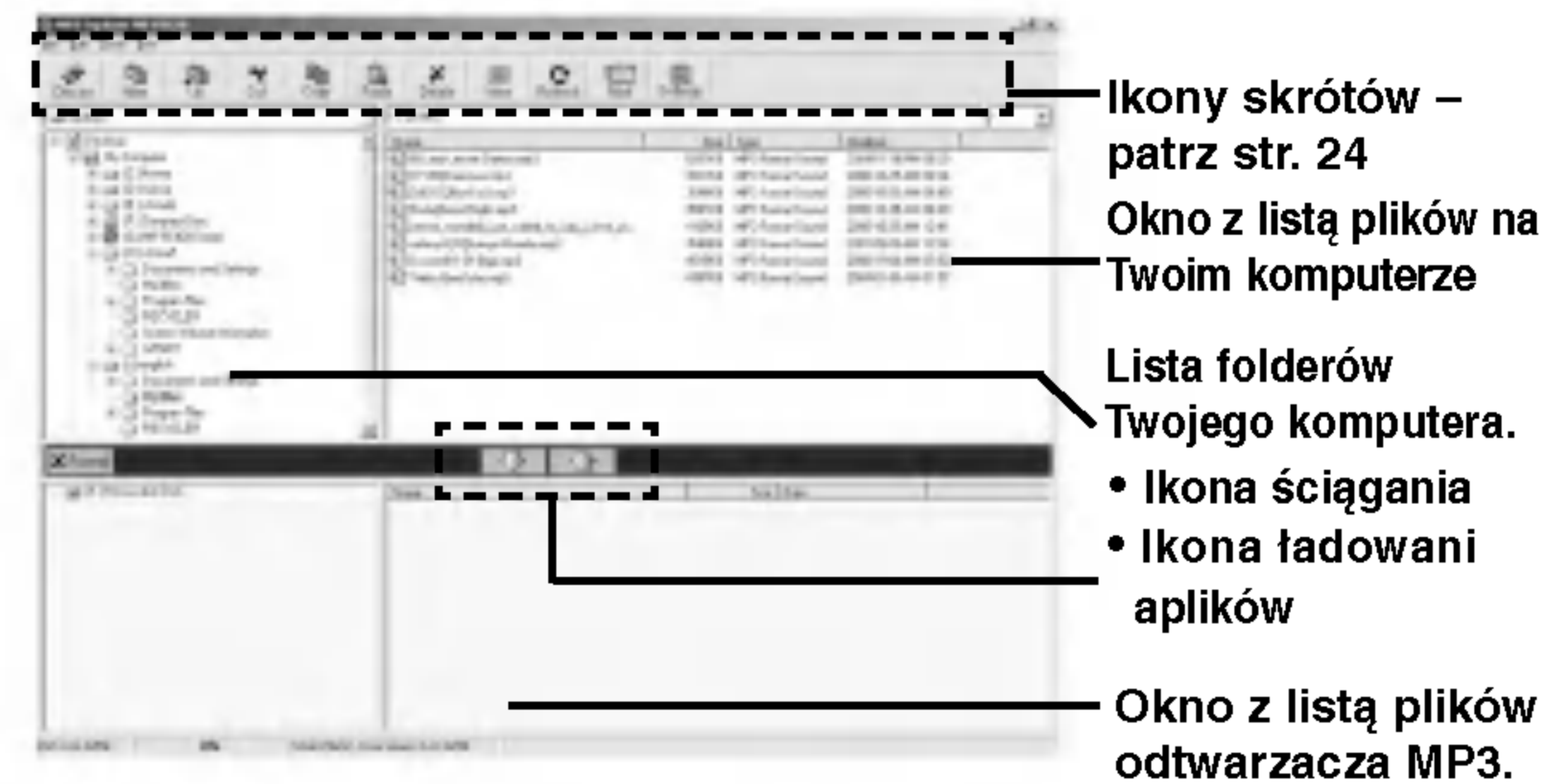







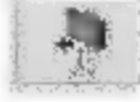

Zanim zaczniesz korzystać z przeglądarki MP3 Explorer, podłącz kabel transmisji danych do komputera i odtwarzacza.



Korzystanie z przeglądarki MP3

Korzystanie z przeglądarki MP3

Ikony skrótów

-  Nawiązuje lub kończy komunikację między komputerem a odtwarzaczem.
-  Tworzy nowy folder na panelu wyświetlacza plików komputera.
-  Przeniesienie o folder wyżej.
-  Usuwa zaznaczone elementy i kopiuje je do schowka.
-  Kopiuje zaznaczone elementy do schowka.
-  Wstawia elementy, które skopiowałeś lub wyciąłeś, w wybrane miejsce.
-  Wymazuje zaznaczony element.
-  Zmienia ikonę pliku na liście plików komputera.
-  Odświeża zawartość bieżącej strony.
-  Wysyła mail.
-  Ustawia ścieżkę startową.
-  Usuwa wszystkie istniejące pliki pamięci wewnętrznej.

Korzystanie z przeglądarki MP3

Formatowanie pamięci

Ta funkcja usuwa wszystkie istniejące pliki w oknie listy plików odtwarzacza MP3

1 Kliknij ikonę „Formatuj”.

2 Kliknij „Start”.

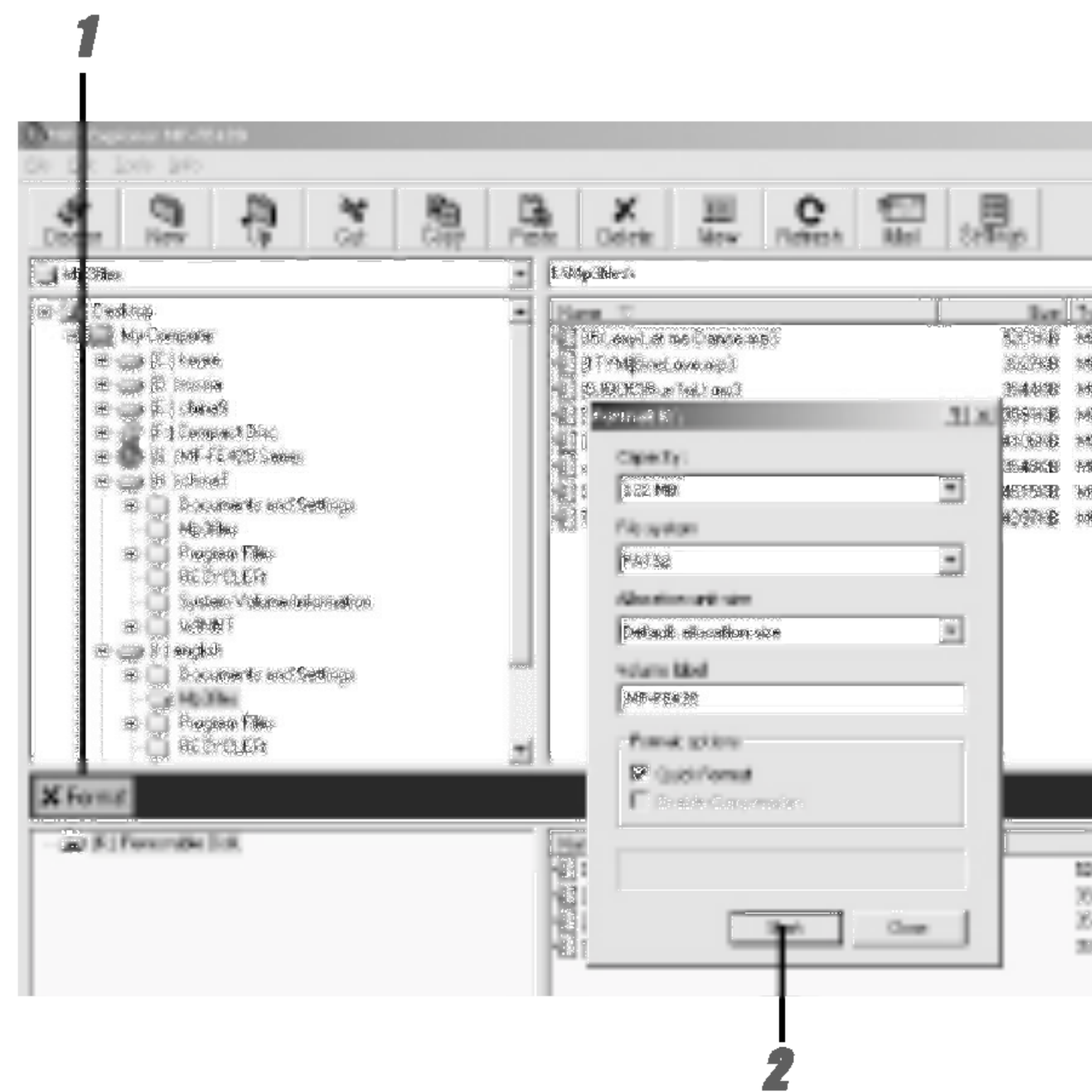

Korzystanie z przeglądarki MP3

3 Odtwarzacz MP3 pokazuje proces formatowania plików.

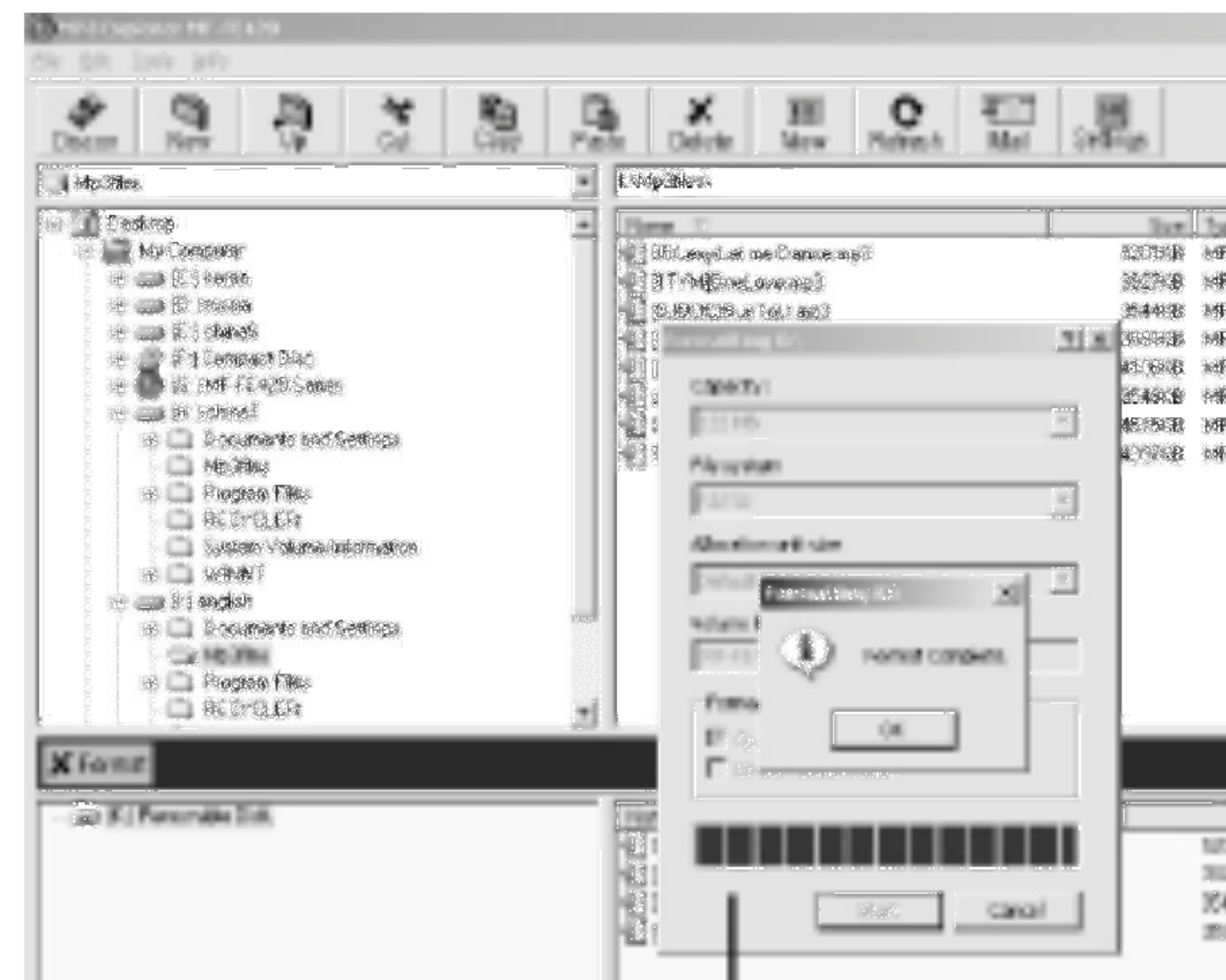

3

Korzystanie z przeglądarki MP3

4 Kliknij „OK”.

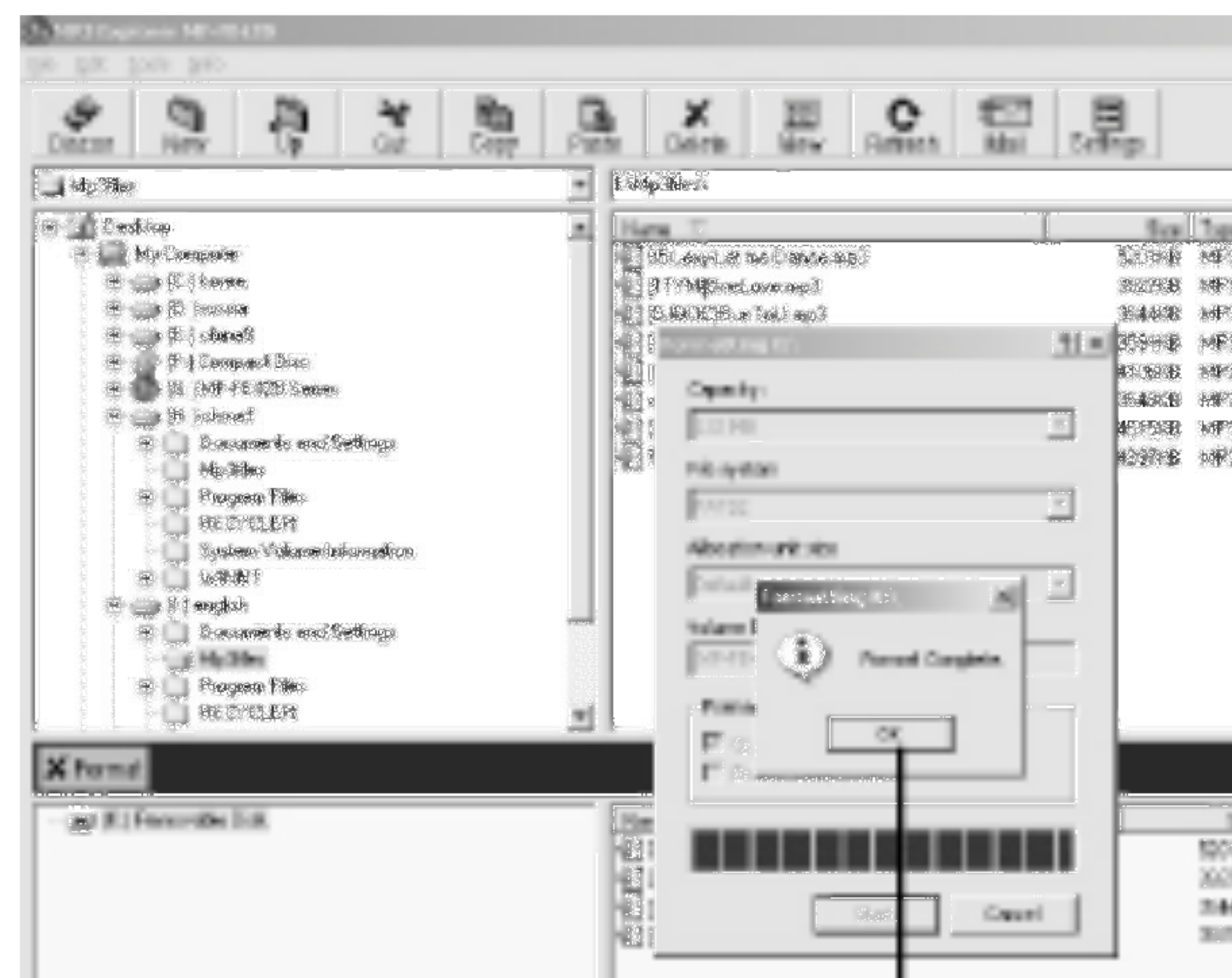

Korzystanie z przeglądarki MP3

Aby ściągnąć dane

Zanim zaczniesz ściągać dane do odtwarzacza MP3, podłącz kabel transmisji danych we/wy do komputera i odtwarzacza.

1 Wybierz plik (i) do ściągnięcia.

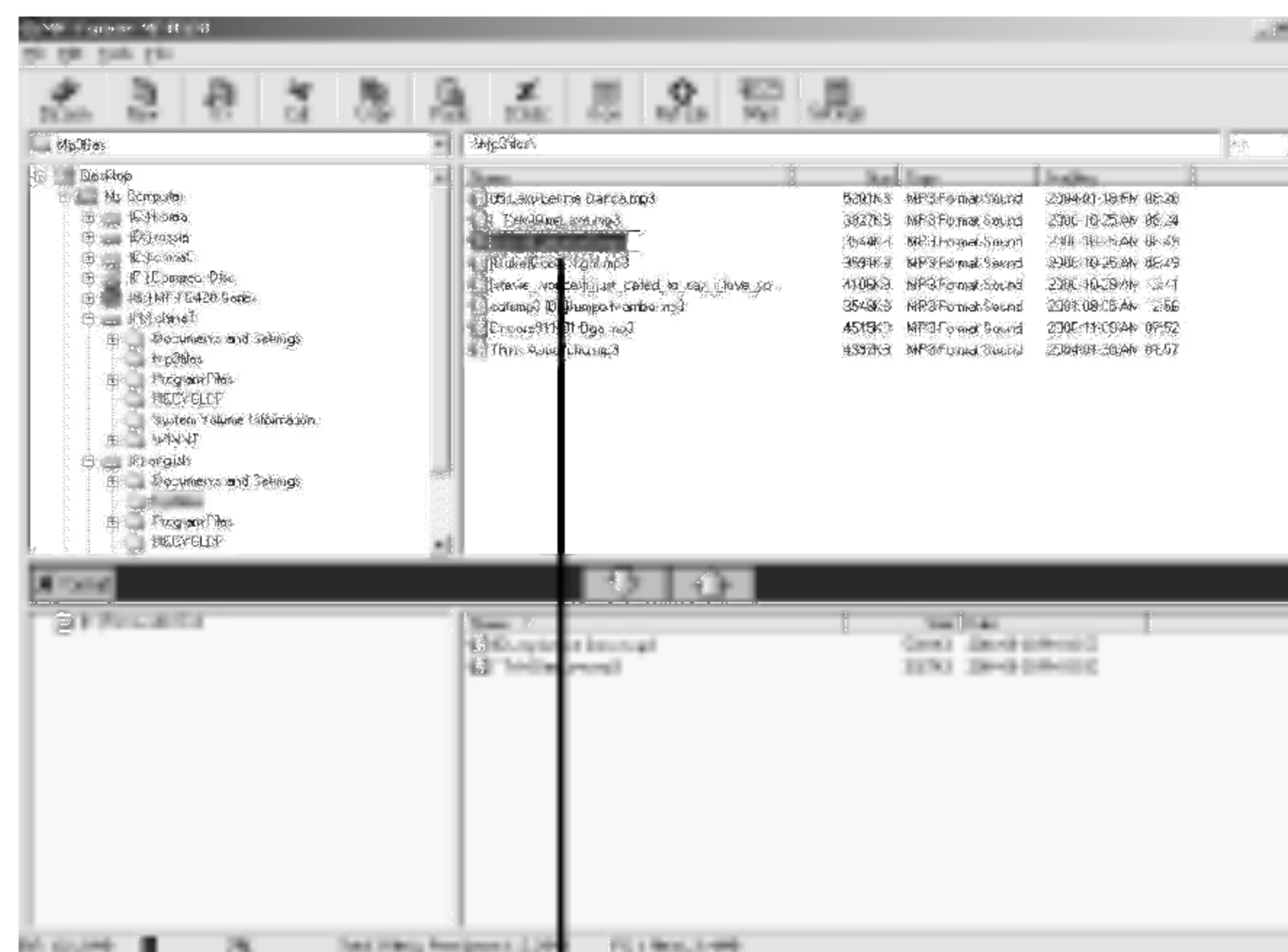

1

Korzystanie z przeglądarki MP3

2 Kliknij ikonę “”.

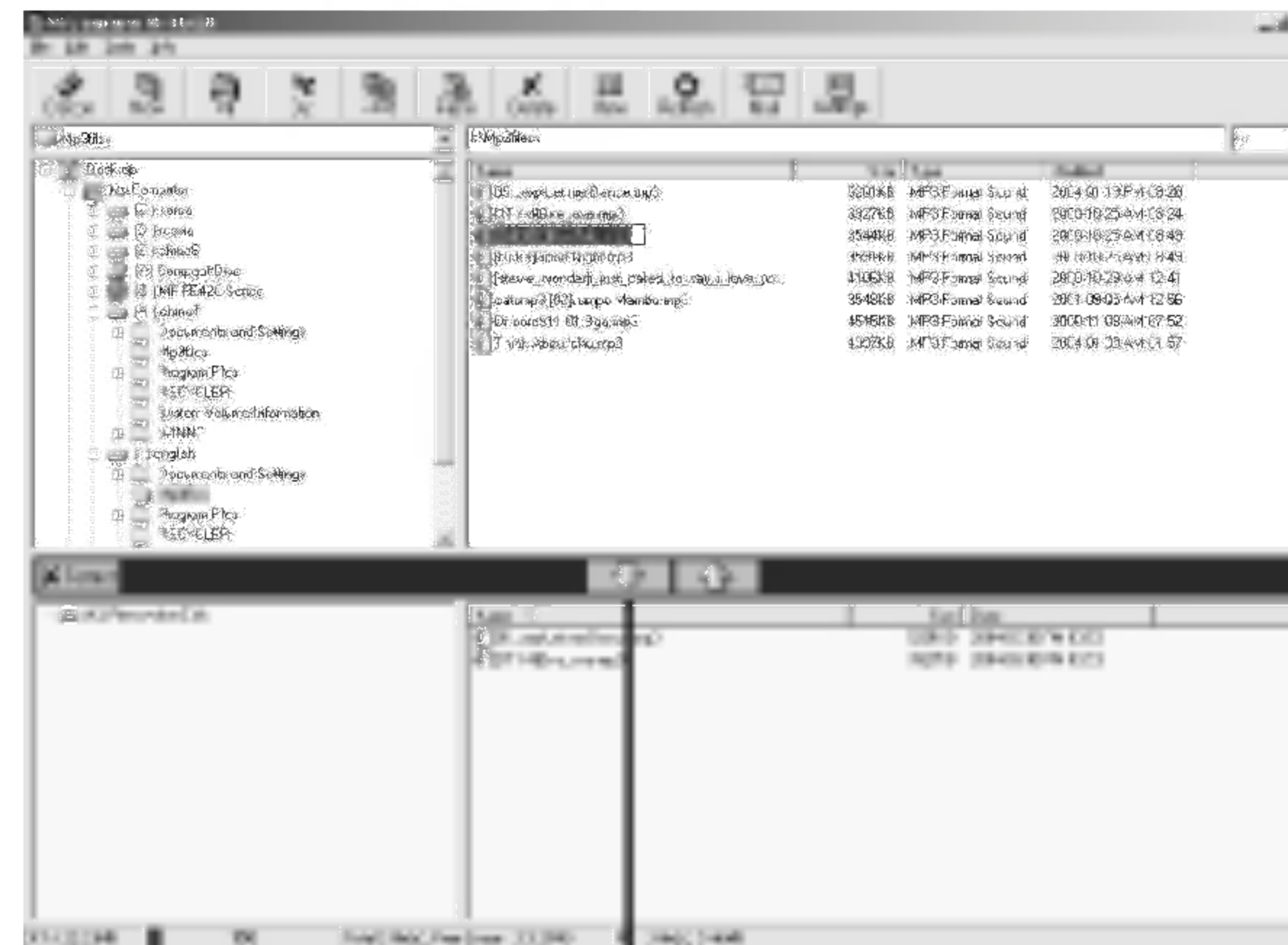

2

Korzystanie z przeglądarki MP3

3 Odtwarzacz MP3 pokaże proces ściągania plików.

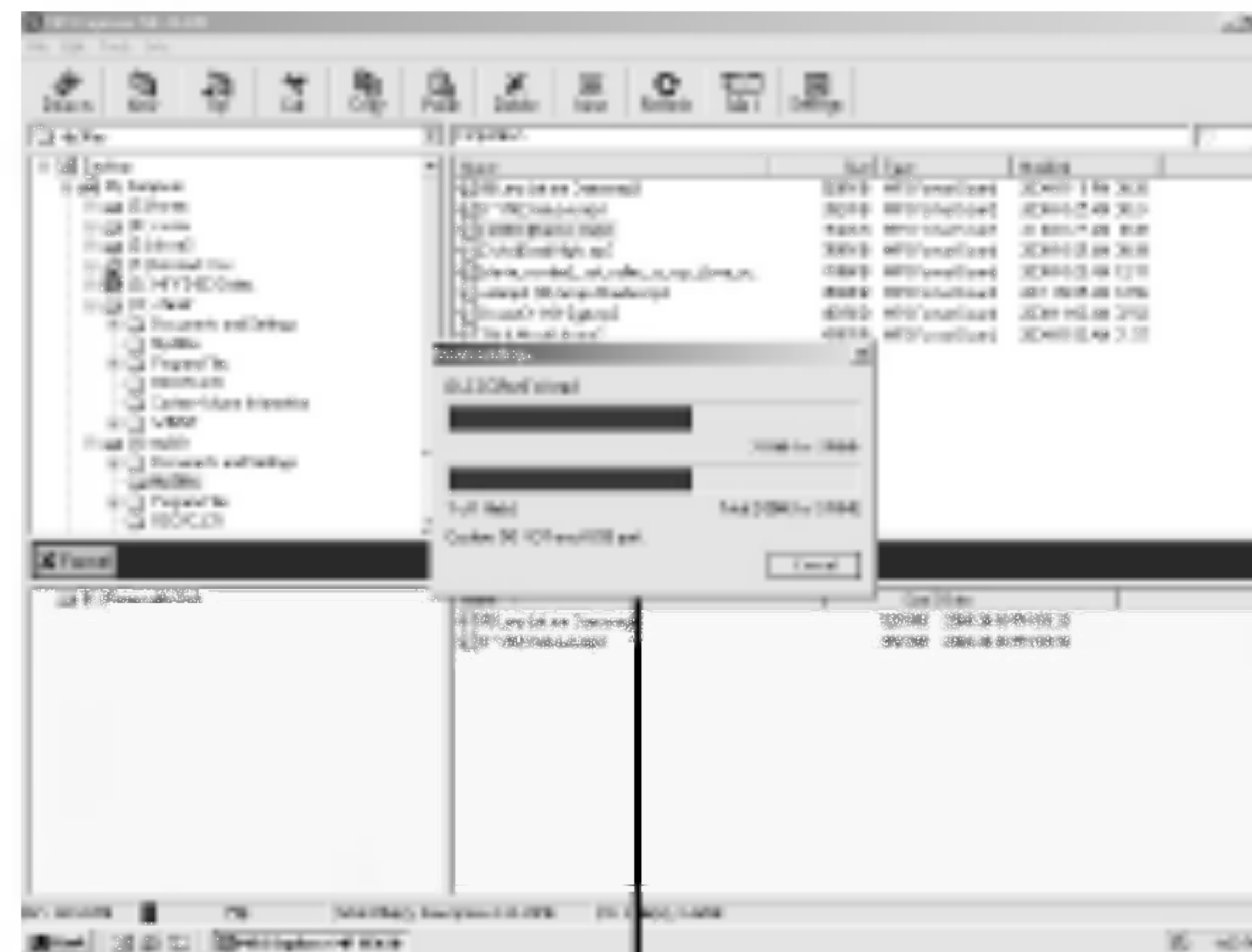

Informacje

- Użytkowe pliki DRM nie zostaną ściągnięte.
- Jeżeli pamięć jest zapełniona, wykasuj niepotrzebne dane, aby zwolnić miejsce.

Korzystanie z przeglądarki MP3

4 Wybrany plik został ściągnięty

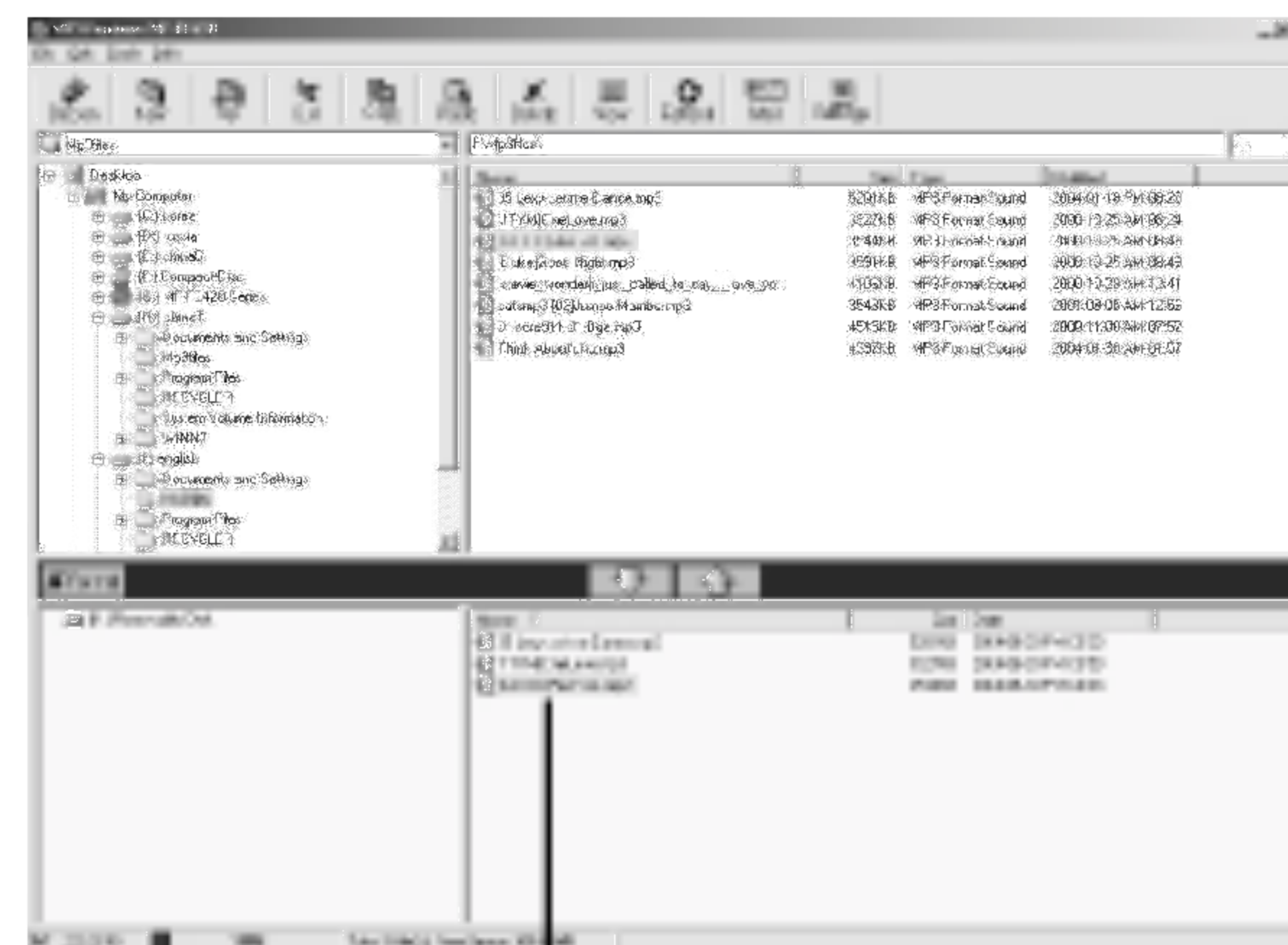

2 Informacje

- Nie odłączaj kabla transmisji danych podczas ściągania plików
- Jeżeli odtwarzacz nie działa prawidłowo, wyjmij i załóż ponownie baterię.
- Nawet jeżeli jest wystarczająco dużo pamięci w odtwarzaczu, niektóre pliki mogą nie chcieć się zapisać z powodu zbyt długiej nazwy. Wymaż niepotrzebne litery.

Korzystanie z przeglądarki MP3

2 Kliknij ikonę “”.

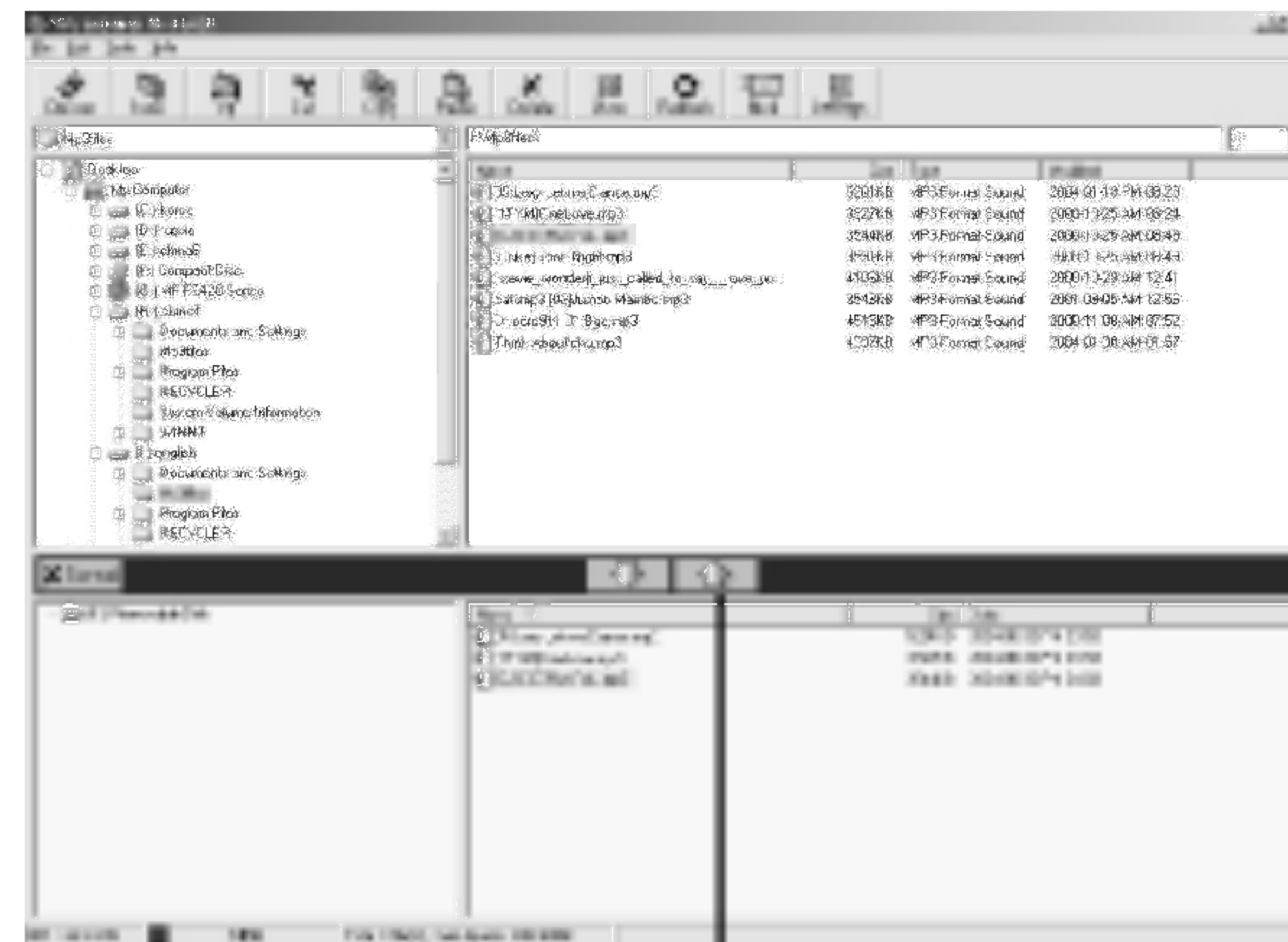

2

Korzystanie z przeglądarki MP3

4 Wybrany plik został załadowany.

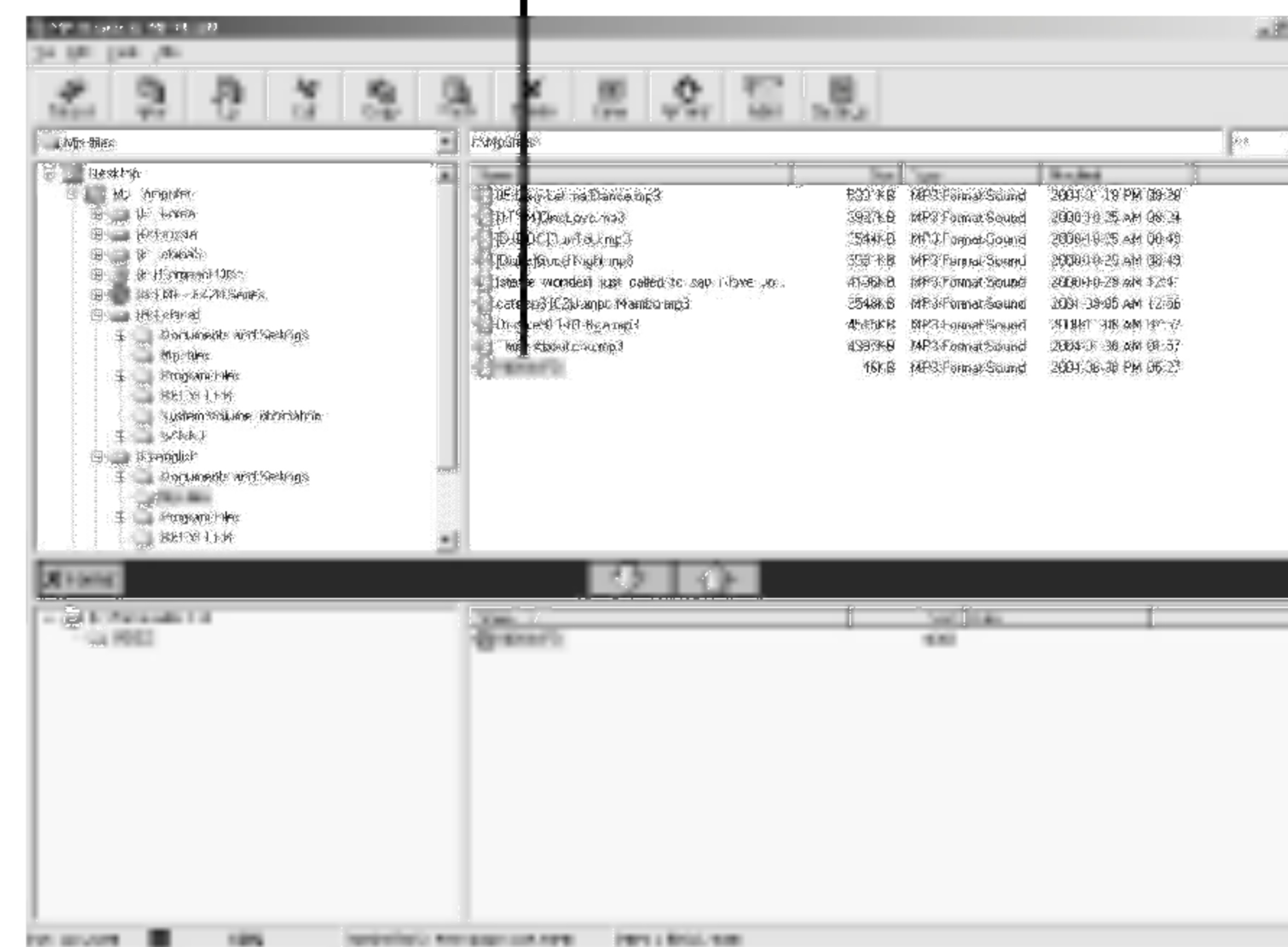

Informacja

Pliki MP3 i WMA nie są dostępne do ładowania

Korzystanie z przeglądarki MP3

Wymazywanie plików w przeglądarce MP3

1 Wybierz plik (i) do skasowania.

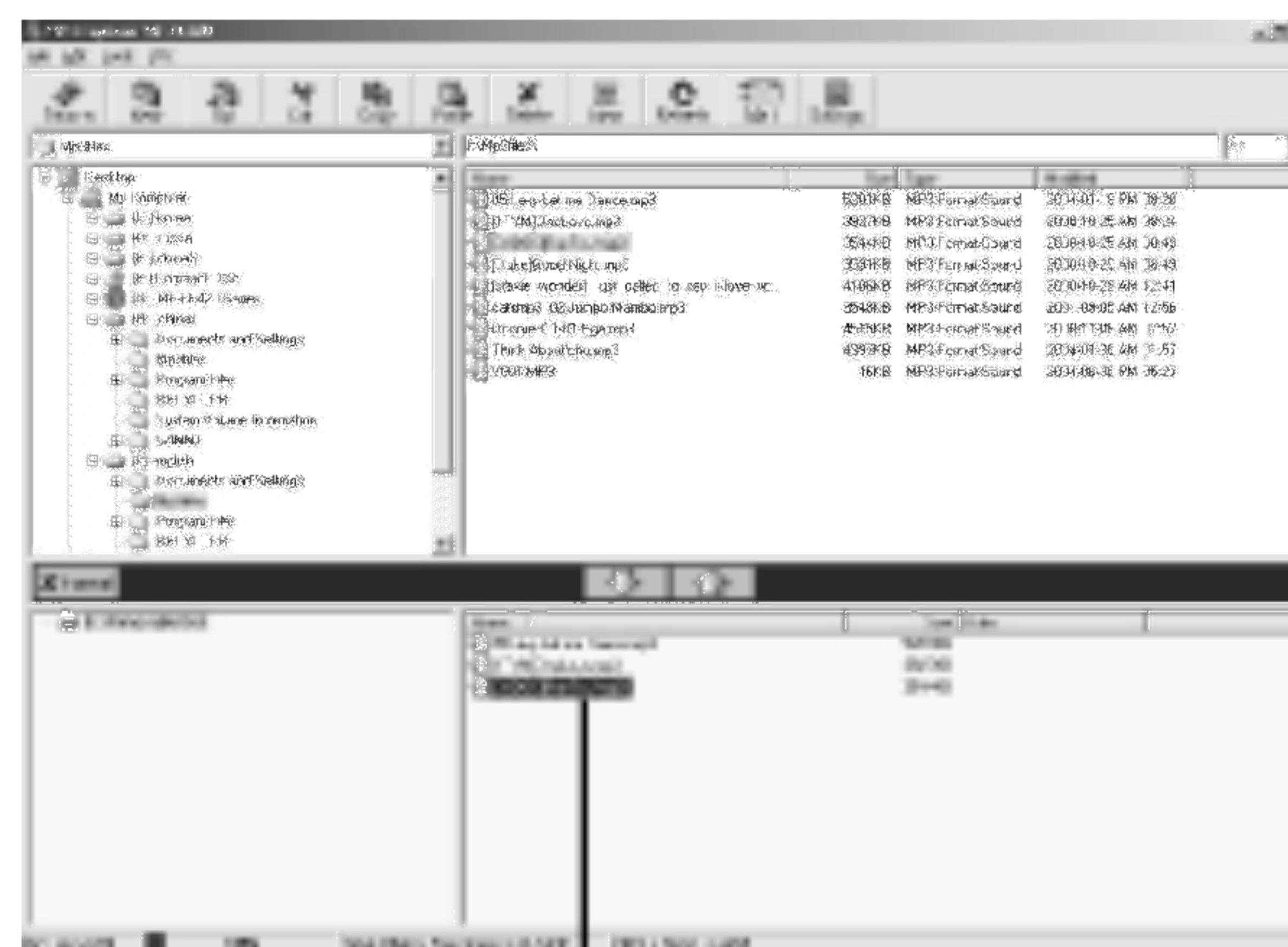

1

Korzystanie z przeglądarki MP3

2 Kliknij ikonę „Skasuj”. Możesz również kasować pliki za pomocą prawego klawisza myszy.

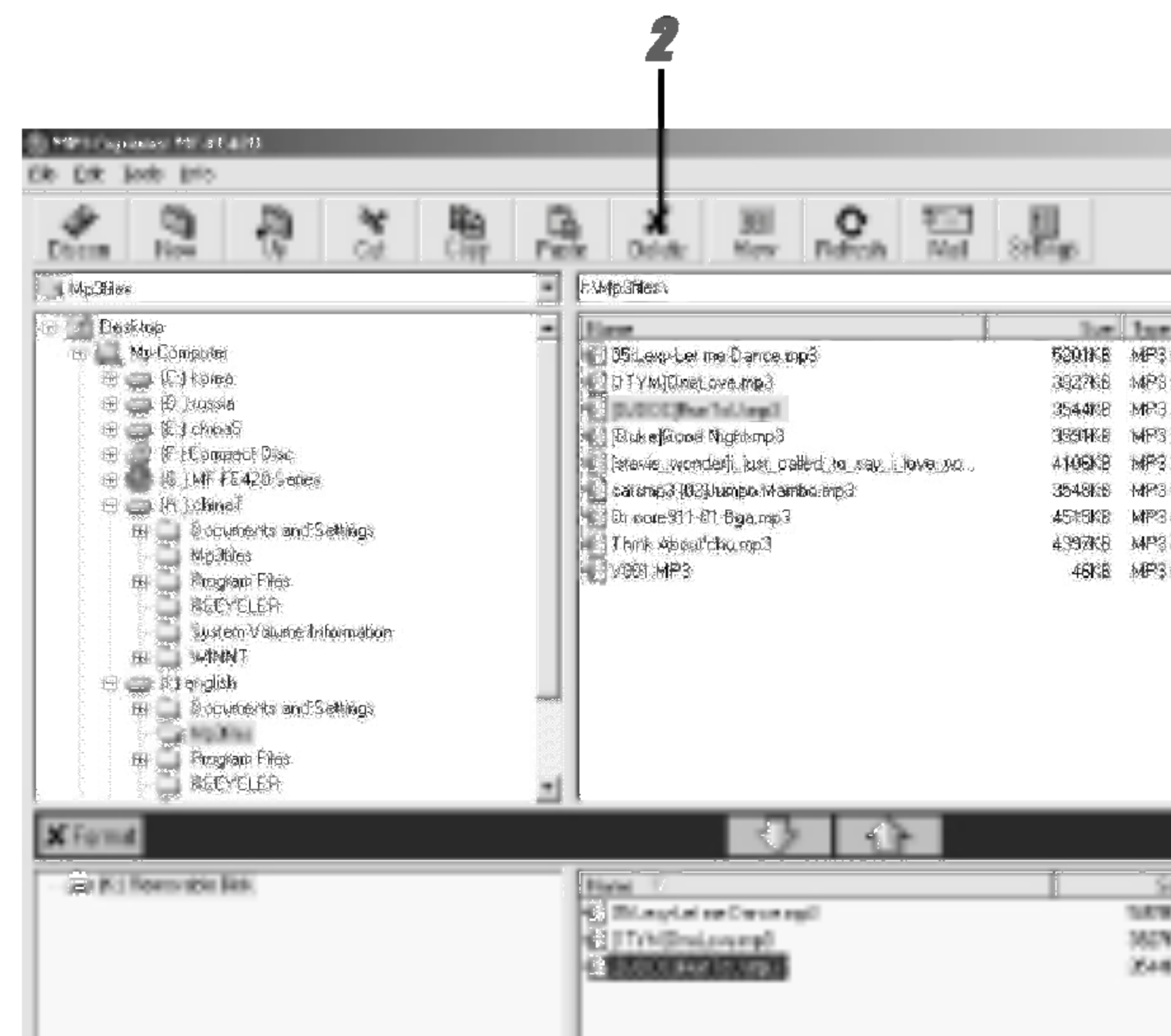

Korzystanie z przeglądarki MP3

3 Kliknij „Tak”.

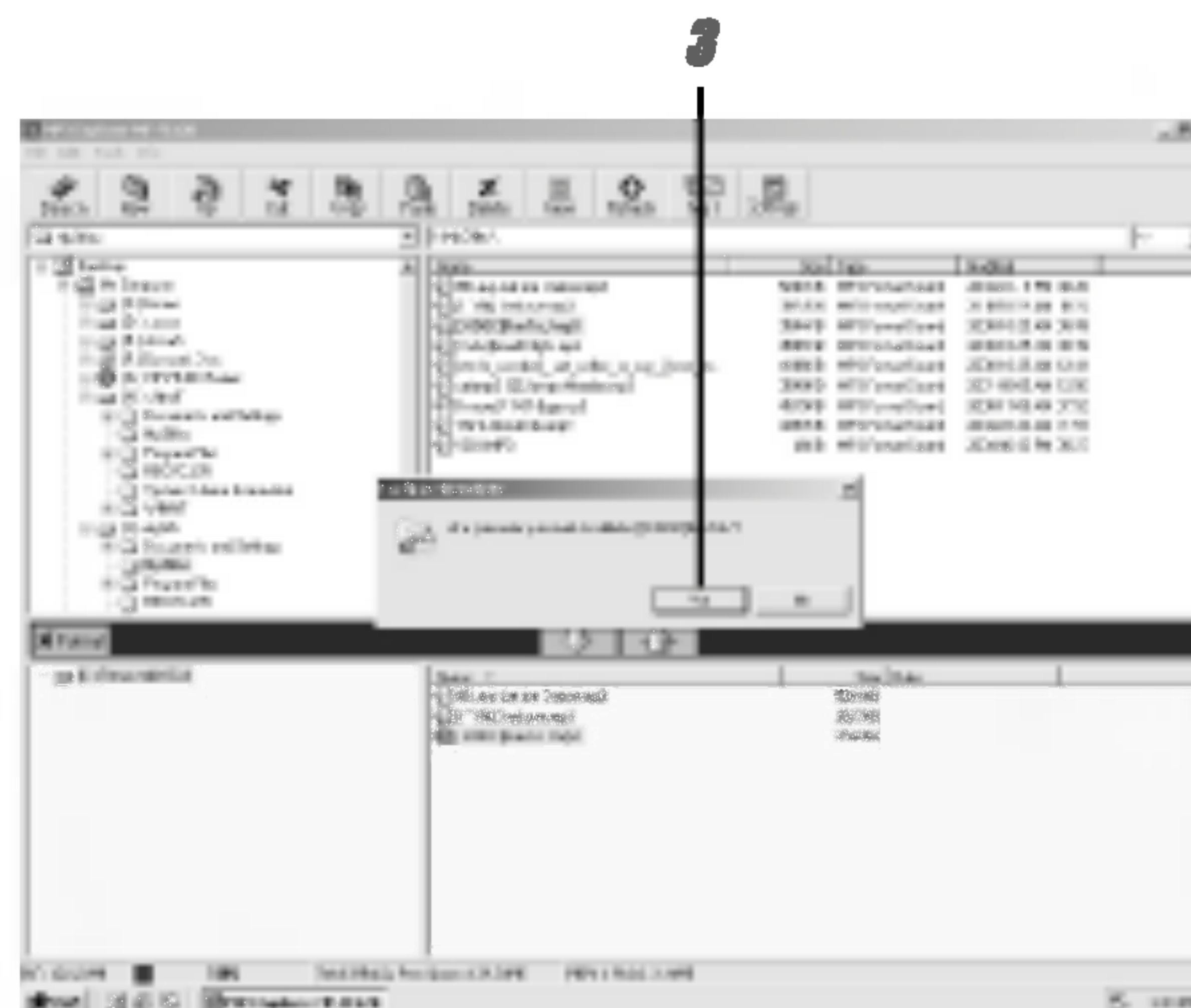

Aktualizacja oprogramowania wbudowanego

3 Odtwarzacz MP3 pokazuje proces aktualizacji.

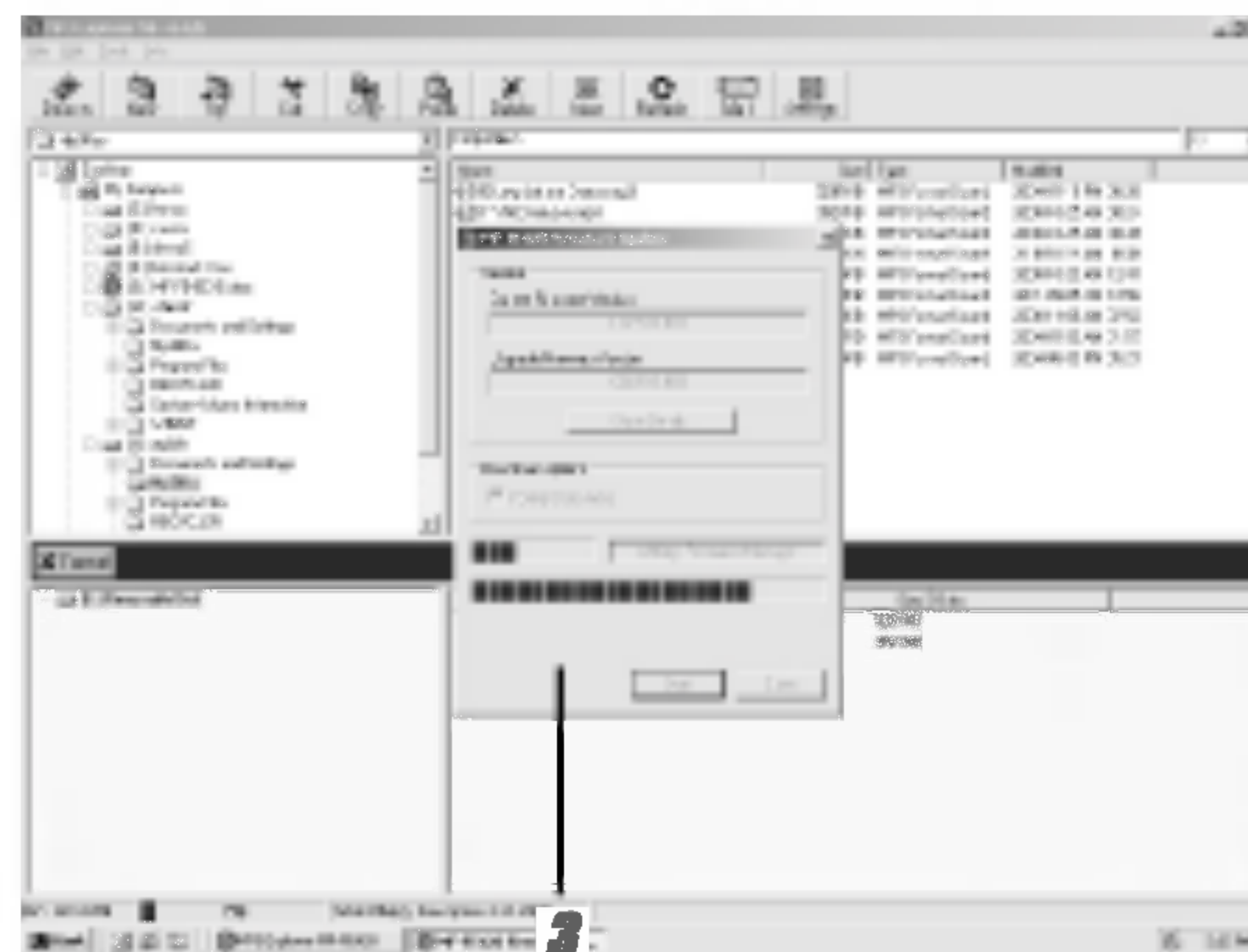

Aktualizacja oprogramowania wbudowanego

4 Kliknij „Zamknij”.

Oprogramowanie odtwarzacza MP3 zostało zaktualizowane.

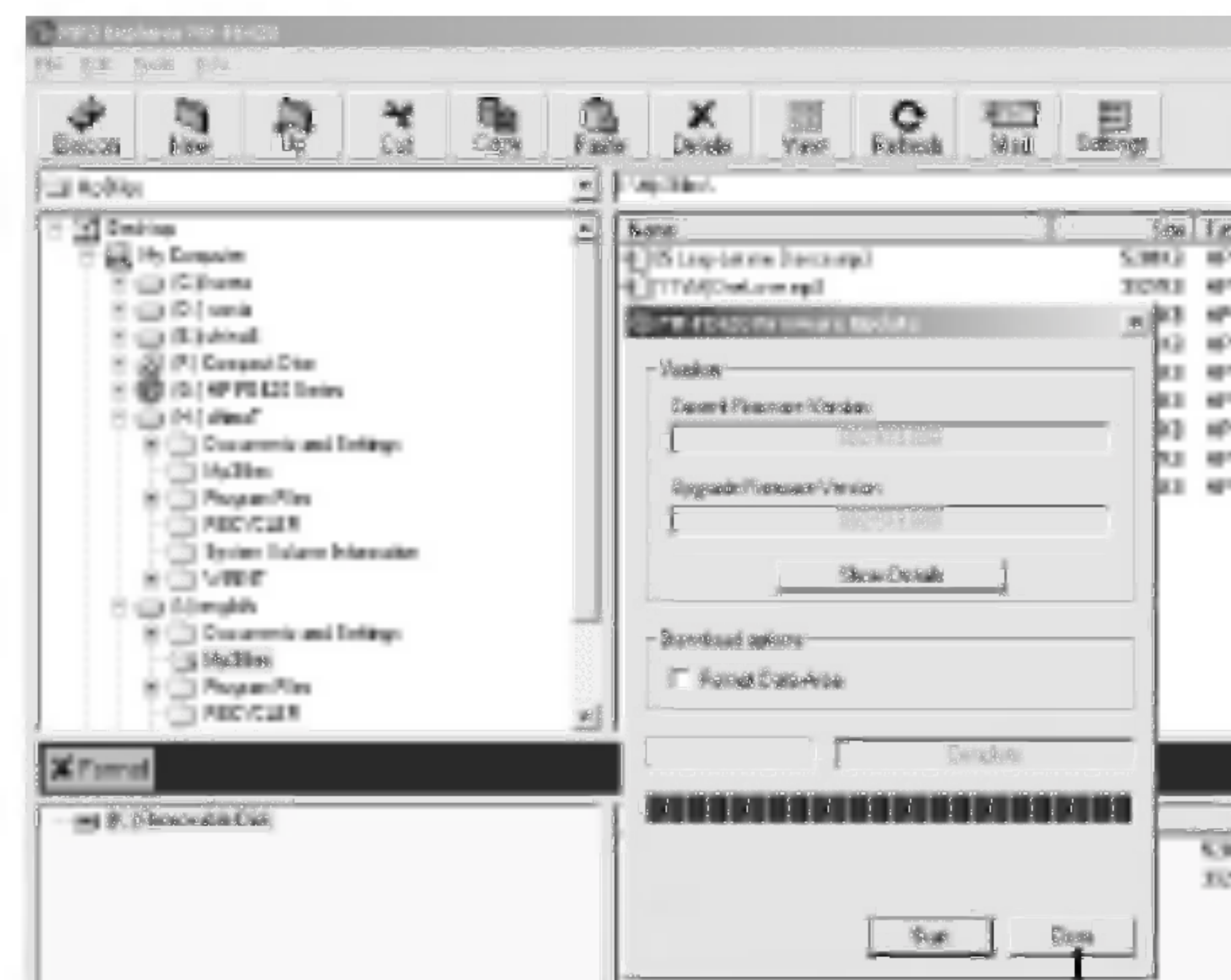

Przed uruchomieniem

Włączanie/wyłączanie

- Aby włączyć odtwarzacz, wciśnij przycisk (▶/II).
- Aby wyłączyć odtwarzacz, wciśnij przycisk PLAY/PAUSE (▶/II) i przytrzymaj przez ponad dwie sekundy w trybie pauzy.

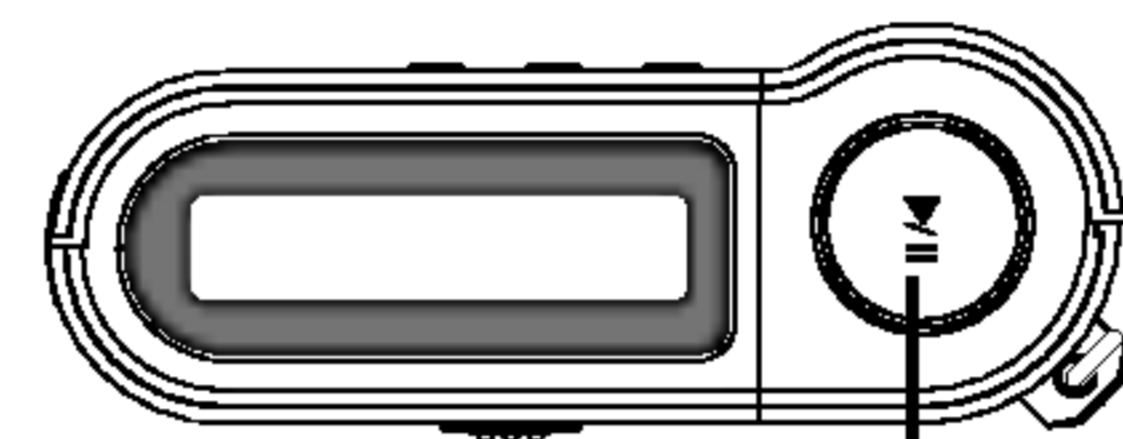

Przycisk PLAY/PAUSE (▶/II)

Korzystanie ze słuchawek

Podłącz wtyczkę słuchawek do gniazdka

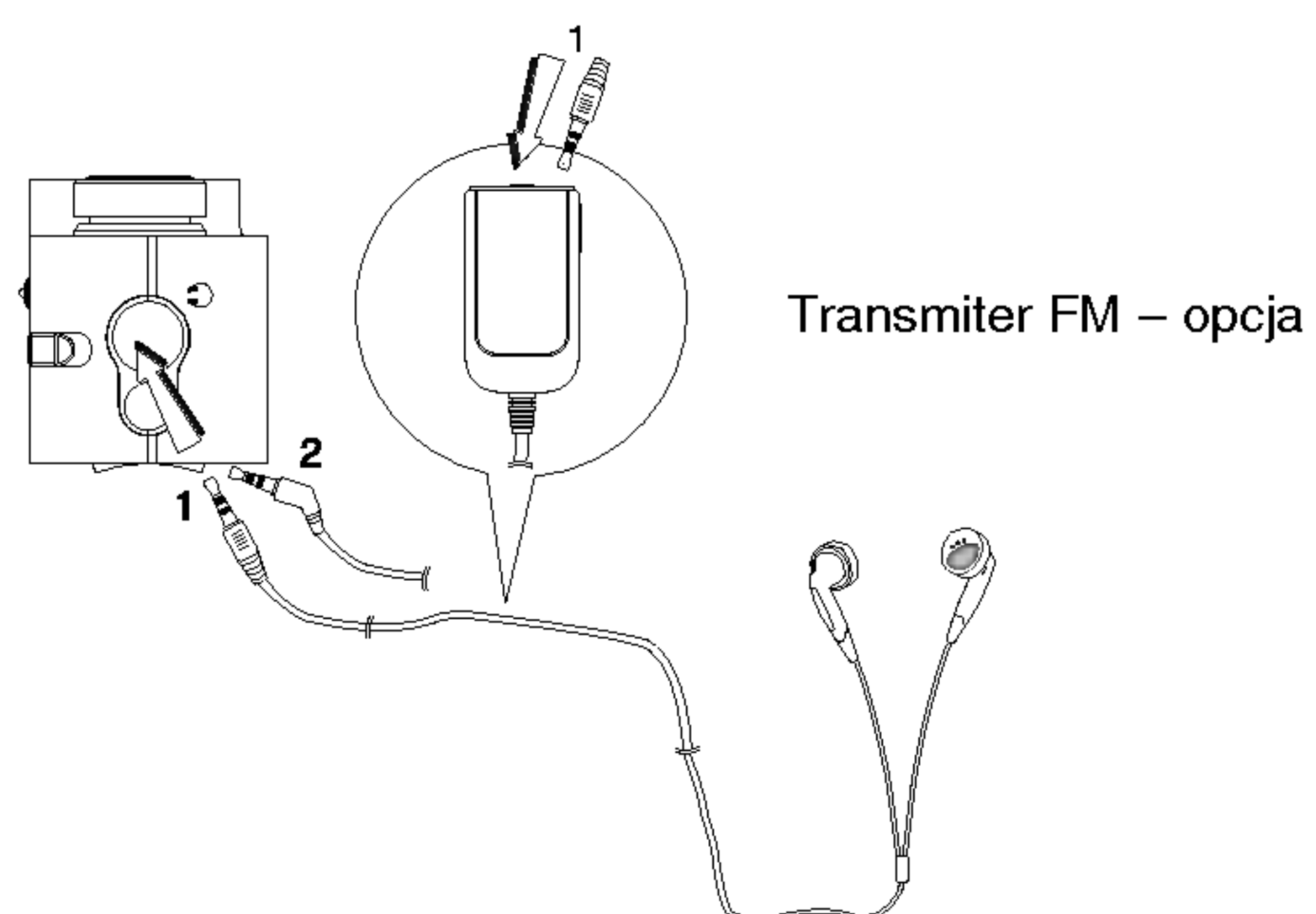

Podłącz słuchawkę z nadajnikiem/odbiornikiem radiowym (opcja).

Przed uruchomieniem

Funkcja HOLD

- Blokuje urządzenie, zapobiegając przypadkowemu uruchomieniu funkcji odtwarzacza.
- Przed uruchomieniem odblokuj urządzenie.
- I Na ekranie pojawia się "🔒" podczas pozycji wstrzymania, na wyświetlaczu miga komunikat "Holding" przez trzy sekundy i znika po naciśnięciu przycisku obsługi (nie pojawia się w czasie podawania piosenki).

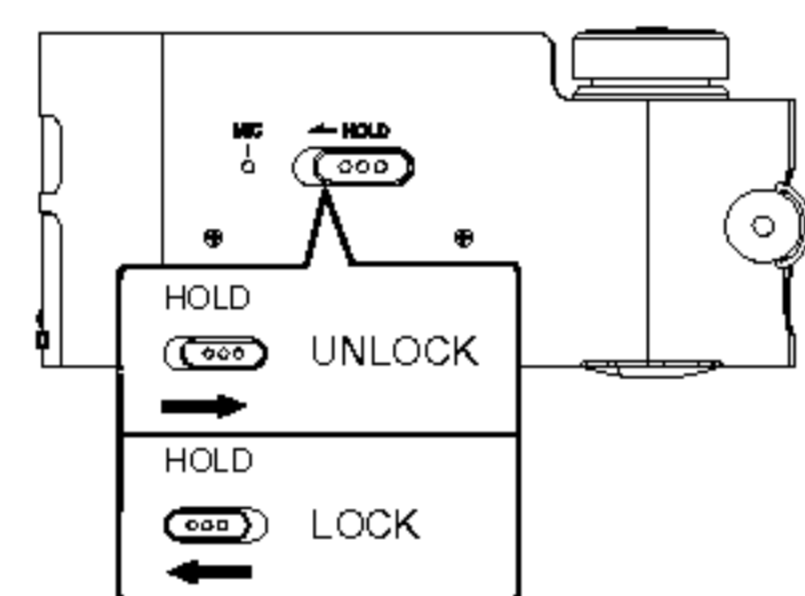

- I Jeżeli urządzenie zostało włączone w pozycji wstrzymania, automatycznie wyłącza się po tym jak komunikat "Holding" jest wyświetlany około 1 sekundy.

Ustawianie poziomu głośności

- Możesz ustawić poziom głośności przy pomocy przycisków +/-
- Poziom głośności ma 30 wartości numerycznych

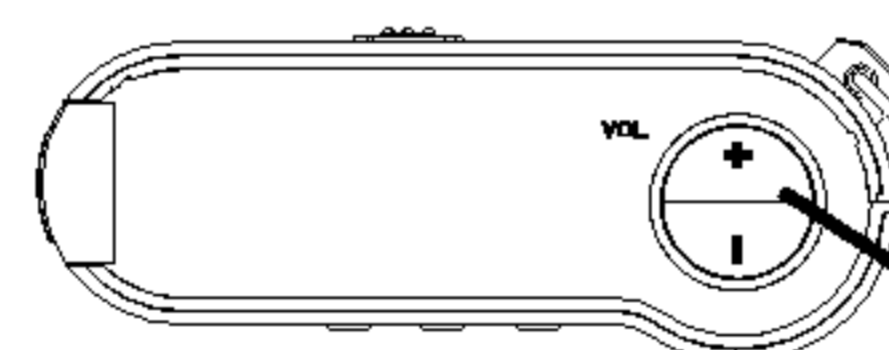

Głośność(+/-)

Dla orientacji

Ikona zmienia się tak, jak pokazano poniżej, według stopnia głośności

Ikona	Vol	Vol ₁	Vol ₂	Vol ₃	Vol ₄	Vol ₅
Poziom głośności	MIN	1-6	7-12	13-18	19-24	25-29 MAX

Funkcje podstawowe

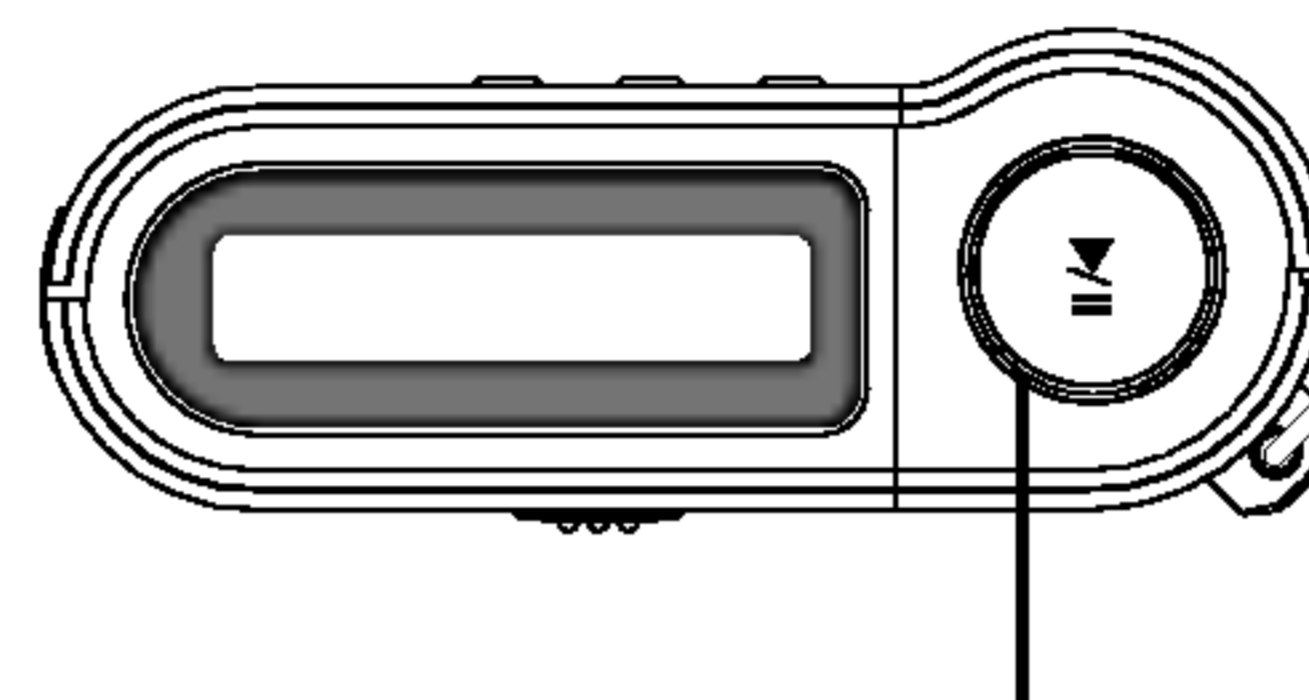

Przycisk PLAY/PAUSE (▶/||)
Zasilanie (• ON/ OFF) -
Pokrętko SKIP/SEARCH (◀◀◀◀/▶▶▶▶)

Odtwarzanie plików

- 1** Wciśnij przycisk ▶/|| w celu włączenia urządzenia
- 2** Kręć pokrętkiem ◀◀◀◀/▶▶▶▶ w celu wybrania żądanego pliku
- 3** Wciśnij przycisk ▶/|| celu odtwarzania.

Pauza

Podczas odtwarzania wciśnij przycisk ▶/|| .

Czas dotychczas odtworzonego pliku migocze na wyświetlaczu. Aby zwolnić pauzę, wciśnij ponownie przycisk.

Note

- I Podczas odtwarzania pliku wyświetlenie VBR może być różne oraz mogą wystąpić różnice z aktualnym czasem (upływający czas oraz VBR wyświetlane są w tym samym czasie podczas odtwarzania pliku).

Funkcje podstawowe

Pomijanie plików

Aby przejść do następnego pliku

Wciśnij na krótko prawą stronę pokrętła **I◀◀◀/▶▶▶I** aby wybrać następny plik.

Aby przejść do poprzedniego pliku

Wciśnij na krótko lewą stronę pokrętła **I◀◀◀/▶▶▶I** w przeciągu 5 sekund w trakcie odtwarzania.

Aby powrócić do początku bieżącego pliku

Wciśnij na krótko lewą stronę pokrętła **I◀◀◀/▶▶▶I** po 5 sekundach odtwarzania.

Wyszukiwanie plików przy przewijaniu wstecz

lub w przód

W trakcie odtwarzania wciśnij lewą lub prawą stronę pokrętła **I◀◀◀/▶▶▶I** przez ponad 2 sekundy.

ℹ Informacja

- Gdy odtwarzasz pliki o niskim poziomie transferu (poniżej 64 kbps), reakcja może być opóźniona, lub dźwięk wyciszony.

Funkcje podstawowe

Korzystanie z funkcji nawigacji

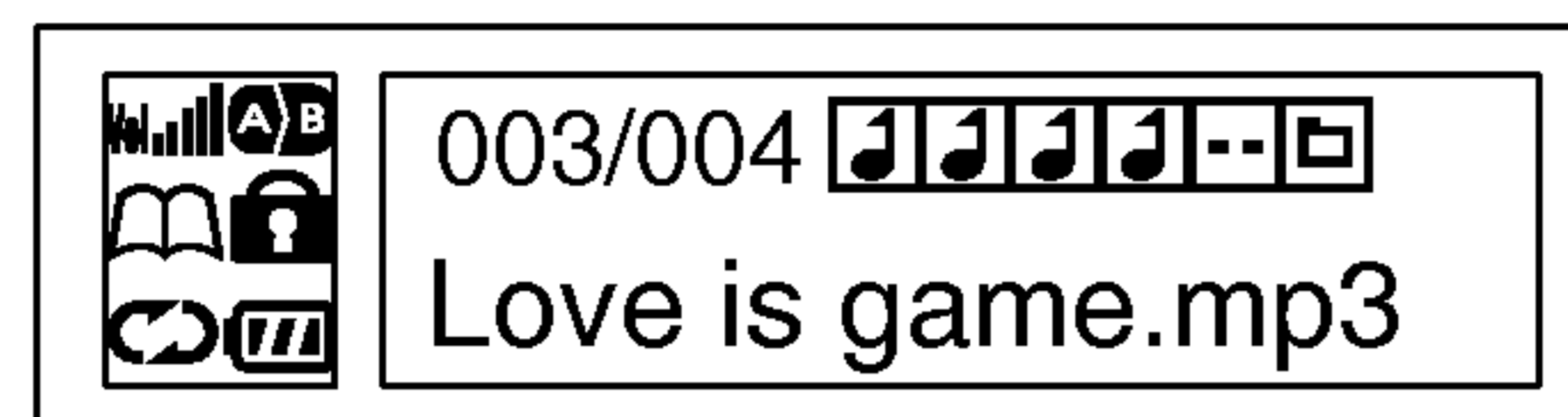

1 Po potwierdzeniu trybu zatrzymania, przekręć pokrętko ◀◀◀◀/▶▶▶▶ w prawo lub w lewo w celu wybrania folderu lub pliku.

2 Wybierz plik lub folder, który chcesz odtworzyć.

- Lista ścieżek lub folder pojawi się w oknie wyświetlacza;

🎵 plik mp3, ◻ folder wyższego poziomu; ◻ folder niższego poziomu

3 Wciśnij przycisk ▶/⏸.

- Wybrany plik zostanie odtworzony

ℹ Informacja

- Używając przycisków głośności możesz przeskoczyć o 10 ścieżek.

Funkcje zaawansowane

Dodawanie do ulubionych

Jeżeli w trakcie odtwarzania ustawisz funkcję dodawania do ulubionych, możesz wyszukać automatycznie punkt ustawienia.

- 1** W trakcie odtwarzania pliku, wybierz punkt ustawienia, wciśnij i przytrzymaj przycisk dodawania do ulubionych (B.MARK) przez około 2 sekundy. Na wyświetlaczu pojawi się ikona “□□”
- 2** Wciśnij na krótko przycisk dodawania do ulubionych (B.MARK) podczas odtwarzania innego pliku. Odtwarzacz automatycznie wyszuka i rozpocznie odtwarzanie od punktu ustawienia.
- 3** Aby dezaktywować funkcję dodawania do ulubionych, wciśnij przycisk B.MARK i przytrzymaj przez 2 sekundy ikona. “□□” zniknie z wyświetlacza.

Funkcja powtarzania w obrębie pliku

Możesz ustawić tę funkcję przyciskając przycisk dodawania do ulubionych (B.MARK). Jeżeli wybierzesz punkt końcowy powtarzania w obrębie pliku w ciągu 3 sekund po ustawieniu punktu początkowego powtarzania w obrębie pliku, funkcja nie będzie działać.

- 1** W celu wybrania żądanego punktu początkowego powtarzania w obrębie pliku w trakcie jego odtwarzania, wciśnij na krótko przycisk dodawania do ulubionych (B.MARK). Na wyświetlaczu pojawi się “A”
- 2** W celu wybrania żądanego punktu końcowego powtarzania w obrębie pliku w trakcie jego odtwarzania, wciśnij przycisk ponownie. Na wyświetlaczu pojawi się “AB”.
- 3.** Aby dezaktywować funkcję powtarzania w obrębie pliku, wciśnij przycisk dodawania do ulubionych (B.MARK). Ikona “AB” zniknie z wyświetlacza.

Informacja

Funkcje dodawania do ulubionych i powtarzania w obrębie pliku nie są dostępne w trybie FM TUNER (odbiornika FM).

Funkcje zaawansowane

Funkcja korektora

Można wybrać jedno z 8 zadanych ustawień korektora.

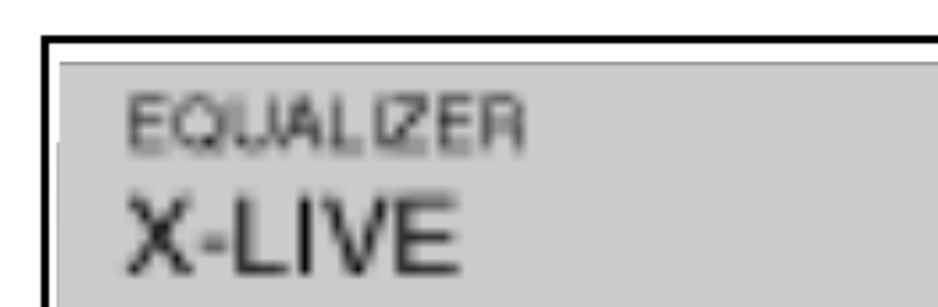

- 1 Wciśnij przycisk MENU, wciśnij pokrętko**
◀◀◀◀/▶▶▶▶ z lewej lub prawej strony, i wybierz menu „EQUALIZER”.
- 2 Wciśnij ponownie przycisk ▶/II.**
- 3 Wybierz żądane ustawienie przyciskając lewą lub prawą stronę pokrętki** ◀◀◀◀/▶▶▶▶ **a następnie ponownie przycisk MENU.**
 - FLAT : tryb normalny, bez aktywnego korektora.
 - X-LIVE : mocny realizm o ostrej jakości dźwięku.
 - JAZZ : miękki dźwięk z silnym „feelingiem”.
 - ROCK : Delikatny dźwięk z mocnym odczuciem
 - CLASSIC : optymalne ustawienie do muzyki klasycznej na orkiestrę.
 - POP : optymalne ustawienie do muzyki R&B, soul i country
 - CONCERT : dźwięk standardowy, naturalny
 - USER : do ustawień osobistych. Przedziały 80, 250 Hz i 1, 4 12 kHz można ustawiać między -27 a +27.

Informacje

- Jeżeli w przeciągu ok. 7 sekund nie zostanie przyciśnięty żaden przycisk, nastąpi powrót do poprzedniego okna.
- Funkcja korektora graficznego nie jest dostępna w trybie FM TUNER (odbiornika FM).

Funkcje zaawansowane

Funkcja SRS

Można wybrać jedno z 3 ustawień

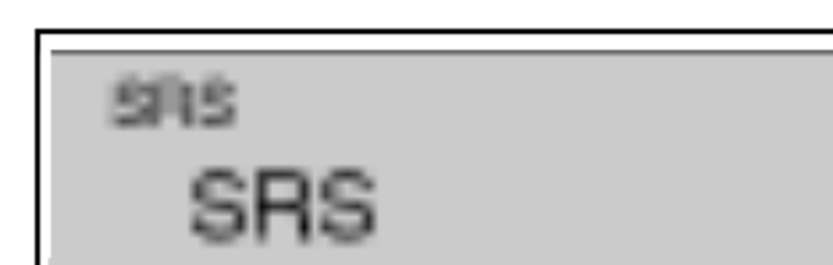
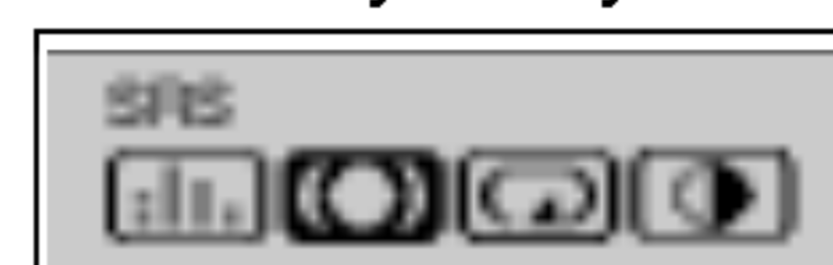

- 1** Wciśnij przycisk MENU, następnie lewą lub prawą stronę pokrętki I◀◀◀/▶▶▶I a potem wybierz menu „SRS”.
- 2** Wciśnij ponownie przycisk ▶/II.
- 3** Wybierz żadaną funkcję przyciskając lewą lub prawą stronę pokrętki I◀◀◀/▶▶▶I a następnie ponownie przyciśnij MENU.
 - SRS : Efekt 3D
 - TruBass : Podbicie basów
 - WOW : Efekt 3D i podbicie basów równocześnie.
 - off : funkcje wyłączone.

Informacje

- Jeżeli w przeciągu ok. 7 sekund nie zostanie przyciśnięty żaden przycisk, nastąpi powrót do poprzedniego okna.
- Funkcja SRS nie jest dostępna w trybie FM TUNER (odbior- nika FM).
-  jest znakiem towarowym SRS Labs, Inc.
- Technologia WOW jest dostępna dzięki licencji SRS Labs, Inc.

Funkcje zaawansowane

Funkcja „powtarzaj” (REPEAT)

Można wybrać jedno z 4 ustawień powtarzania

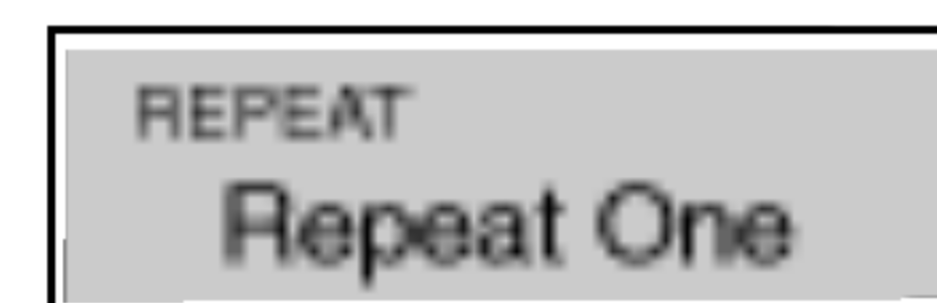

- 1 Wciśnij przycisk MENU, następnie lewą lub prawą stronę pokrętki I◀◀◀/▶▶▶I a potem wybierz menu „REPEAT”.
- 2 Wciśnij ponownie przycisk ▶/II .
- 3 Wybierz żadaną funkcję przyciskając lewą lub prawą stronę pokrętki I◀◀◀/▶▶▶I a następnie ponownie przyciśnij MENU.

MODE	Wyświetlacz	Opis
OFF		Tryb powtarzania nieaktywny
REPEAT	↺	Odtwarzanie powtarzające wybrany plik
REPEAT ALL	↺↻	Odtwarzanie powtarzające wszystkie pliki
RANDOM ONE	↺RND	Losowy wybór jednego pliku
RANDOM ALL	↺RND↻	Losowy wybór non-stop

Informacja

Funkcja REPEAT nie jest dostępna w trybie FM TUNER (odbiornika FM).

Funkcje zaawansowane

Funkcja „kontrast”

Funkcja ta umożliwia rozjaśnianie lub przyciemnianie wyświetlacza



- 1** Wciśnij przycisk MENU, następnie lewą lub prawą stronę pokrętki ◀◀◀◀/▶▶▶▶ i potem wybierz menu „CONTRAST”.
- 2** Wciśnij ponownie przycisk ▶/II.
- 3** Zmień ustawienie kontrastu wyświetlacza przyciskając lewą lub prawą stronę pokrętki ◀◀◀◀/▶▶▶▶ i potem wciśnij przycisk MENU.

Funkcje zaawansowane

Funkcja „podświetlenie”

Wyświetlacz zostaje podświetlony w momencie przyciśnięcia któregośkolwiek z przycisków. Funkcja ta umożliwia ustawienie czasu trwania podświetlenia.



Maks. 20 sekund

- 1** Wciśnij przycisk MENU, następnie lewą lub prawą stronę pokrętki **◀◀◀/▶▶▶▶▶** a potem wybierz menu „BACKLIGHT”.
- 2** Wciśnij ponownie przycisk **▶/||**.
- 3** Zmień ustawienie podświetlenia wyświetlacza przyciskając lewą lub prawą stronę pokrętki **◀◀◀/▶▶▶▶▶** a potem wciśnij przycisk MENU.

Informacje

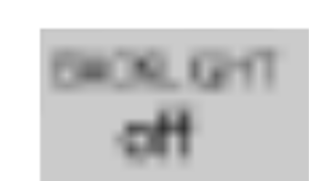

Wskaźnik : czas podświetlenia został skasowany.

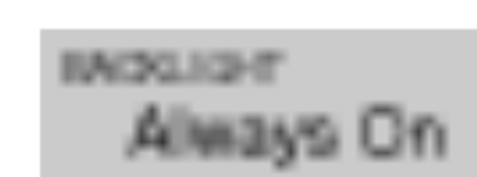

Wskaźnik : czas podświetlenia trwa.

Funkcje zaawansowane

Funkcja „przewiń”

Funkcja ta umożliwia ustawienie szybkości, z jaką informacje o pliku pojawiają się na wyświetlaczu. Funkcja nie jest dostępna w trybie FM TUNER (odbiornika FM).



- 1** Wciśnij przycisk MENU, następnie lewą lub prawą stronę pokrętki **◀◀◀/▶▶▶▶▶** a potem wybierz menu „SCROLL”.
- 2** Wciśnij ponownie przycisk **▶/II**.
- 3** Zmień ustawienie szybkości według osobistych preferencji przyciskając lewą lub prawą stronę pokrętki **◀◀◀/▶▶▶▶▶** a potem wciśnij przycisk MENU.



Funkcje zaawansowane

Wymazywanie plików MP3 z odtwarzacza



- 1** Wybierz plik do wykasowania
- 2** Wciśnij przycisk MENU, następnie lewą lub prawą stronę pokrętki I◀◀◀/▶▶▶I a potem wybierz menu „DELETE”.
- 3** Wciśnij ponownie przycisk ▶/II.
- 4** Wybierz żadaną funkcję przyciskając lewą lub prawą stronę pokrętki I◀◀◀/▶▶▶I a potem wciśnij przycisk MENU. Wybrany plik zostanie wymazany.



Informacja

Plik nie zostanie wymazany w trybie TUNER lub odtwarzania pliku MP3.

Funkcje zaawansowane

Funkcja „słowa” (LYRICS)



- 1** Wciśnij przycisk MENU, następnie lewą lub prawą stronę pokrętki I◀◀◀◀/▶▶▶▶I a potem wybierz menu „LYRICS”.
- 2** Wciśnij ponownie przycisk ▶/|| .
- 3** Wybierz żądaną funkcję przyciskając lewą lub prawą stronę pokrętki I◀◀◀◀/▶▶▶▶I a następnie wciśnij przycisk MENU.
 - ON : słowa utworu pokażą się w oknie wyświetlacza
 - OFF : w oknie wyświetlacza pokaże się nazwa pliku MP3

Informacja

Przy utworach bez tekstu, domyślnym ustawieniem jest wyświetlenie nazwy pliku.

Funkcje zaawansowane

Funkcja odbiornika FM

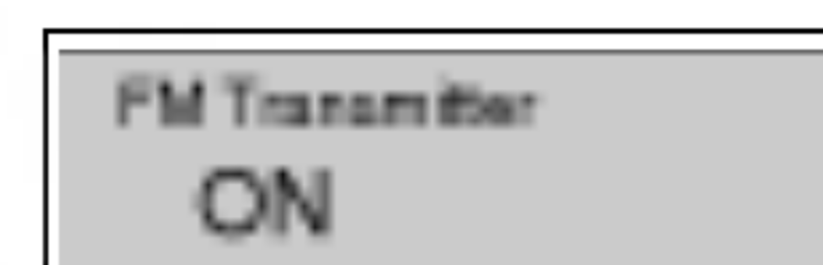

- 1** Wciśnij przycisk MENU, następnie lewą lub prawą stronę pokrętki I◀◀◀/▶▶▶I a potem wybierz menu „FM Transmitter”.
- 2** Wciśnij ponownie przycisk ▶/II.
- 3** Wybierz żadaną funkcję przyciskając lewą lub prawą stronę pokrętki I◀◀◀/▶▶▶I a następnie wciśnij przycisk MENU.
 - ON : włącza funkcję transmisji FM
 - OFF : wyłącza funkcję transmisji FM

Informacja

- Podłącz antenę do transmitera w sposób pokazany na rysunku poniżej.

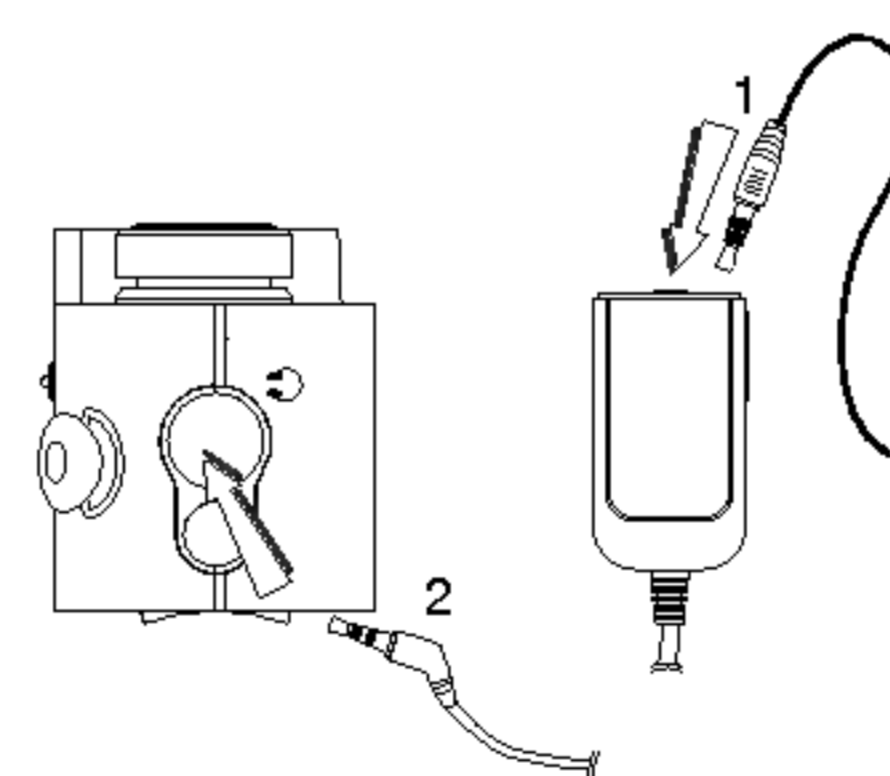

Funkcje zaawansowane

Korzystanie z transmitera FM

Ta specjalna funkcja pozwala na bezprzewodowe odtwarzanie plików mp3 poprzez ustawienie częstotliwości radiowej FM.

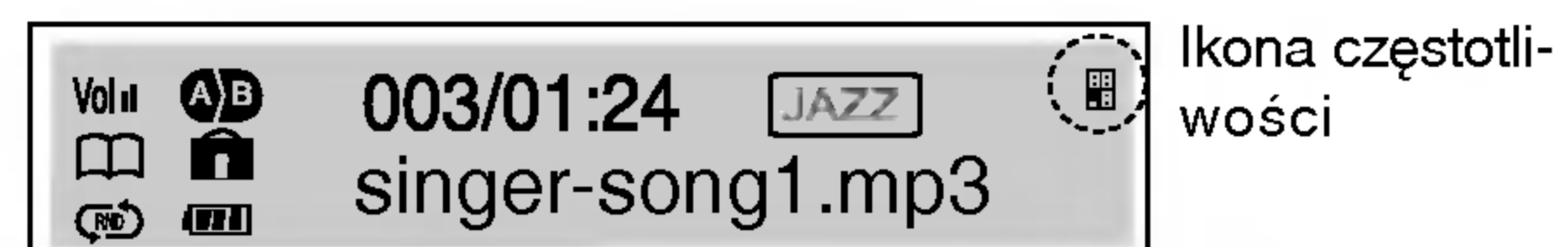

1 Wybierz żądaną funkcję, przyciskając w górę lub w dół przycisk FM TRANS na pilocie. Na wyświetlaczu pojawi się ikona częstotliwości.

Zakres:  88.2MHz,  88.4MHz,  88.6MHz,  88.8MHz

2 Ustaw częstotliwość audio w nadajniku lub odbiorniku FM na tę samą wartość.

Informacje

- Gdy odłączysz transponder, odtwarzanie zakończy się.
- Jeżeli bateria ma zbyt niski poziom naładowania, odbiór FM będzie niemożliwy.
- Jeżeli na danej częstotliwości są zakłócenia, skorzystaj z innej.
- Gdy transponder nie jest podłączony, pojawi się komunikat „No Connection”.

Funkcje zaawansowane

Wybór ustawień nagrywania

1 Wciśnij przycisk MENU, następnie lewą lub prawą stronę pokrętła ◀◀◀◀/▶▶▶▶, a potem wybierz menu „RECORDING”.



2 Wciśnij ponownie przycisk ▶/||.

3 Wybierz żadaną funkcję przyciskając lewą lub prawą stronę pokrętła ◀◀◀◀/▶▶▶▶ a następnie wciśnij przycisk MENU.

- Mic : tryb nagrywania przez mikrofon; .
- Line-In : tryb nagrywania ze źródła zewnętrznego
- BPS : konwertując muzykę na pliki mp3 możesz wybrać jedną z następujących szybkości transferu:
(32Kbps,48Kbps,64Kbps,80Kbps,96Kbps,112Kbps,128Kbps)

i Informacja

- Większa szybkość transferu polepsza jakość, lecz skraca czas nagrywania.
- I Zapisane w każdym folderze w wypadku nagrywania VOICE, LINE oraz FM.

Funkcje zaawansowane

Nagrywanie głosu

- 1** Wciśnij szybko dwukrotnie przycisk nagrywania (REC) w trybie pauza/zatrzymanie.
- 2** Rozpocznij nagrywanie głosu przez mikrofon zamontowany na urządzeniu (MIC).

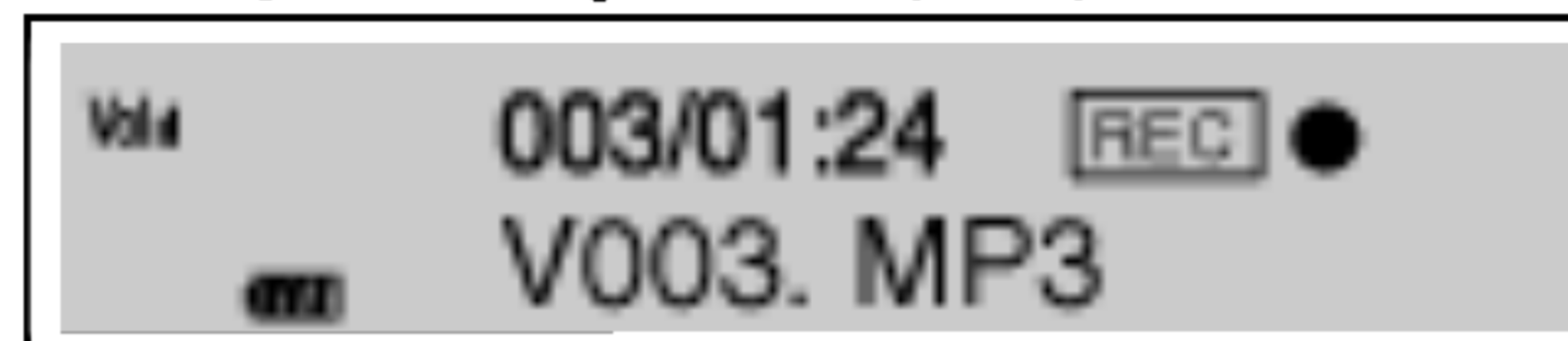

- 3** Aby zatrzymać nagrywanie, wciśnij ►/|| . Nagrywanie zostanie wstrzymane.

i Informacje

- Nagranym plikom przyporządkowane są kolejne nazwy: V001.MP3, V002.MP3, V003.MP3 itd.
- Gdy na wyświetlaczu pojawi się „FULL”, wykasuj pliki, aby zwolnić miejsce na nagrywanie.
- Podczas nagrywania nie można ustawiać poziomu głośności.
- Czas nagrywania w godzinach (w oparciu o 32kbps)
MF- FE421/ 422/ 425/ 429: około 9/ 17/ 34/ 69 godzin

Funkcje zaawansowane

Nagrywanie ze źródła zewnętrznego

1 Podłącz zewnętrzne źródło audio do portu wejściowego

2 Uruchom zewnętrzne źródło audio i szybko wciśnij dwukrotnie przycisk REC na urządzeniu.

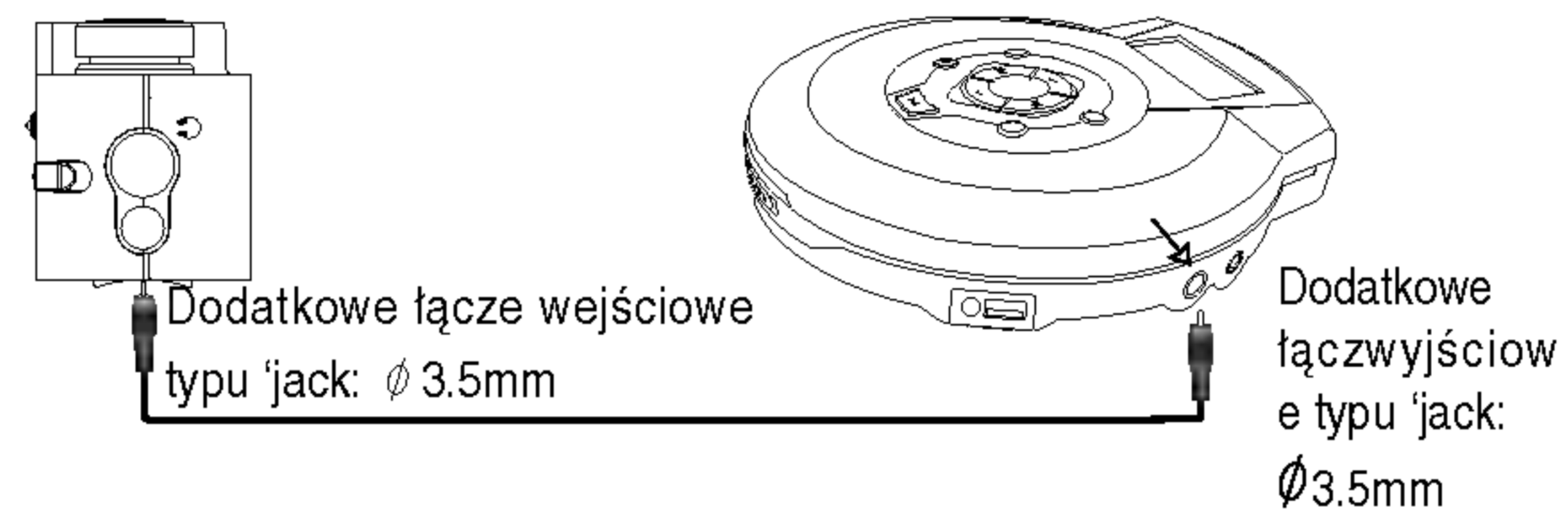

3 Zaczynaj nagrywać nowy plik w folderze bieżącym

4 Aby zatrzymać nagrywanie, wciśnij przycisk ▶/||
Nagrywanie zostanie wstrzymane.

ℹ Informacje

- Nagranym plikom przyporządkowane są kolejne nazwy: E001.MP3, E002.MP3, E003.MP3 itd.
- Gdy na wyświetlaczu pojawi się „FULL”, wykasuj pliki, aby zwolnić miejsce na nagrywanie.
- Przed nagrywaniem, skonfiguruj prędkość transferu audio.
- Wspierane jest tylko łącze wejścia (stosuj tryb nagrywania dla wejścia mikrofonu).
- Jeżeli poziom głośności jest bardzo wysoki, może mieć to negatywny wpływ na jakość dźwięku.

Funkcje zaawansowane

Wybór języka menu

1 Wciśnij przycisk MENU, następnie lewą lub prawą stronę pokrętki I◀◀◀/▶▶▶I a potem wybierz menu „LANGUAGE”.



2 Wciśnij ponownie przycisk ▶/II .

3 Ustaw żądany język (angielski/koreański/chiński/japoński/rosyjski/francuski) przyciskając lewą lub prawą stronę pokrętki SKIP/SEARCH, a następnie wciśnij ponownie przycisk MENU.

Funkcja „about”

1 Wciśnij przycisk MENU, następnie lewą lub prawą stronę pokrętki I◀◀◀/▶▶▶I a potem wybierz menu „ABOUT”.

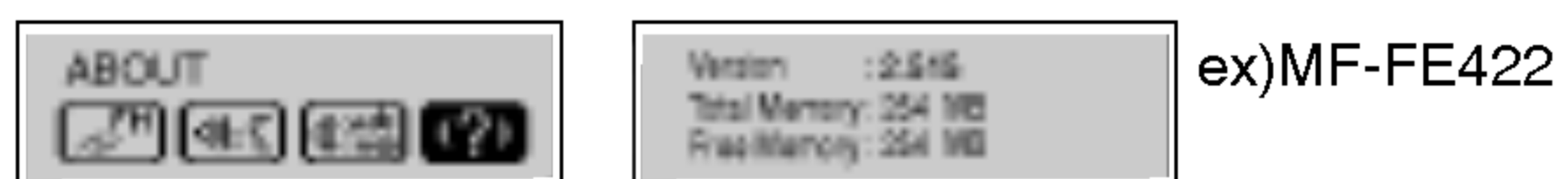

2 Wciśnij ponownie przycisk MENU.

Funkcja „wyjście” (EXIT)

Aby przejść do poprzedniego poziomu menu, wciśnij EXIT.



Korzystanie z radia

Odsłuchiwanie częstotliwości radiowej

1 W trybie odtwarzania lub pauzy, wciśnij przycisk MENU i przytrzymaj przez trochę dłużej niż 1 sekundę. Urządzenie przejdzie w tryb radia FM.

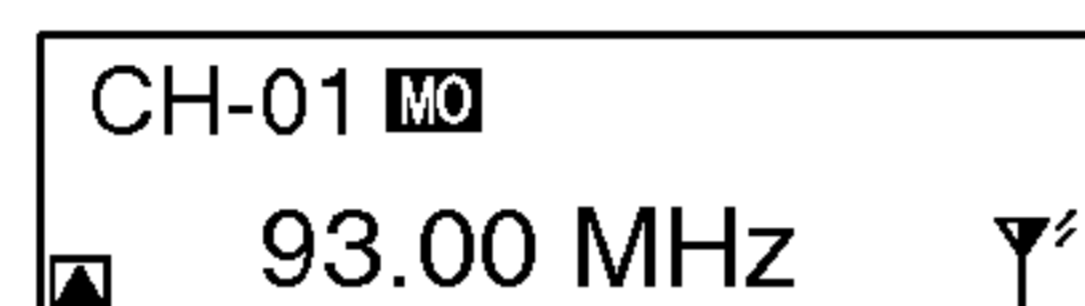

Tryb zadany

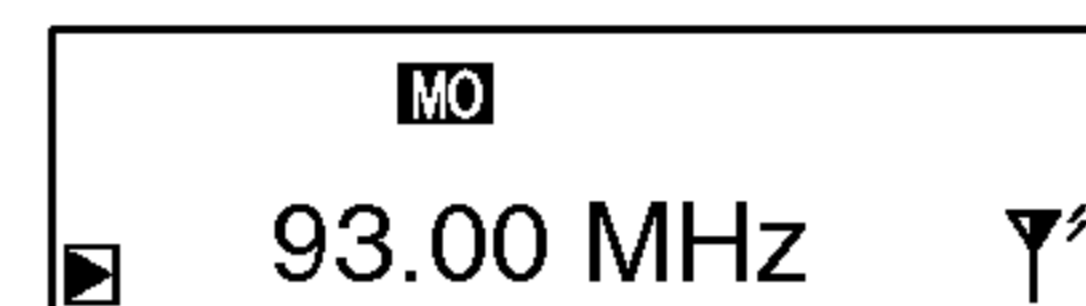

Tryb częstotliwości

2 Wciśnij pokrętkę **◀◀◀/▶▶▶** po lewej lub po prawej w celu dostrojenia się do żądanej stacji.

• **Manual Tuning**

strojenie ręczne: wciskaj do skutku przycisk **◀◀◀/▶▶▶**

• **Auto Tuning**

strojenie automatyczne; wciśnij i przytrzymaj przycisk **◀◀◀/▶▶▶** Nastąpi automatyczne dostrojenie się do najbliższej dostępnej częstotliwości.

ℹ Informacje

- Gdy słuchasz radia, podłącz słuchawki. Słuchawki odgrywają rolę anteny.
- Jeżeli podczas słuchania radia wciśniesz przycisk **▶/||** nastąpi wyciszenie dźwięku.
- Jeżeli wciśniesz na krótko przycisk B.MARK (dodaj do Ulubionych) w trakcie słuchania radia, to będzie on pełnił rolę przełącznika między trybem zadany a trybem częstotliwości.
- Jakość odbioru radia może być różna, w zależności od lokalizacji.
- Jeżeli znajdujesz się na obszarze o słabym pokryciu falami radiowymi, jakość odbioru może być niska.

Korzystanie z radia

Na odbiorniku radiowym można ustawić 30 stacji.

Pamięć automatyczna

Wszystkie dostępne stacje radiowe o odpowiedniej sile sygnału zostaną automatycznie zapisane w pamięci.

- **W trakcie słuchania radia wciśnij przez okres ponad 1 sekundy przycisk nagrywania (REC).**

Ustawianie zadanej częstotliwości radiowej

- 1** Wciśnij i przytrzymaj prawą lub lewą stronę pokrętła **◀◀◀/▶▶▶** do momentu, w którym wartości częstotliwości zaczną się zmieniać, a następnie zwolnij przycisk.
Aby dostroić się do słabego sygnału, wciskaj na krótko lewą lub prawą stronę pokrętła **◀◀◀/▶▶▶** do momentu odnalezienia odpowiedniej mocy sygnału.
- 2** W razie potrzeby powtarzaj krok **1** do momentu odnalezienia żądanej częstotliwości radiowej.
- 3** Wciśnij i przytrzymaj przycisk dodawania do ulubionych (B.MARK) przez ponad 1 sekundę.
Zadana wartość zostanie zapamiętana i pokazana na wyświetlaczu.
- 4** Powtórz kroki 1-3 w celu zapisania innej częstotliwości

Korzystanie z radia

Kasowanie zadanej częstotliwości radiowej

- 1 Wybierz częstotliwość, którą chcesz wykasować.
- 2 Wciśnij przycisk MENU, wciśnij prawą lub lewą stronę pokrętki ◀◀◀◀/▶▶▶▶ i następnie wybierz polecenie DELETE.



- 3 Wciśnij ponownie przycisk ▶/II.
- 4 Wybierz YES, przyciskając prawą lub lewą stronę pokrętki ◀◀◀◀/▶▶▶▶ i następnie ponownie wciśnij MENU.

Korzystanie z radia

Nagrywanie z radia

- W trakcie odsłuchiwania radia, wciśnij na krótko przycisk nagrywania (REC).

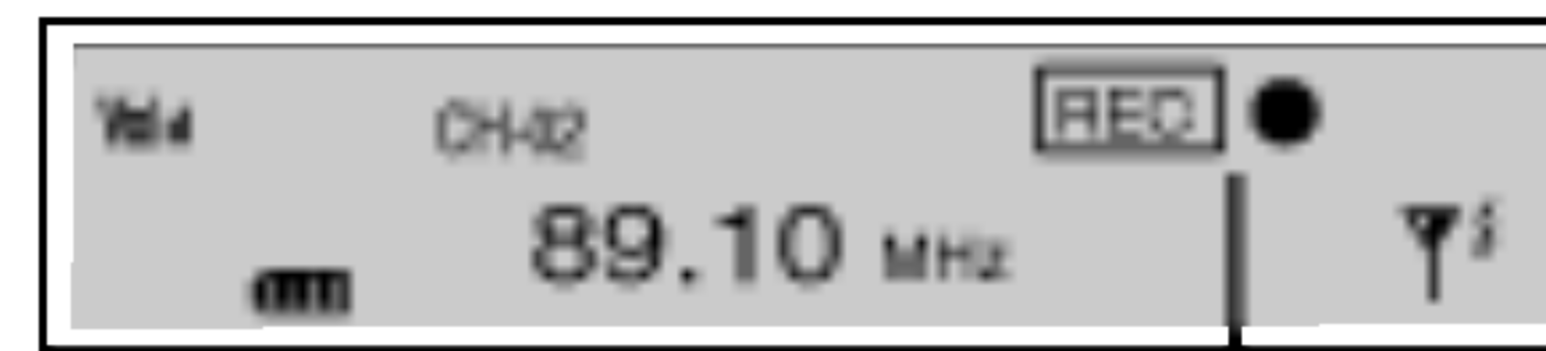

Wskaźnik nagrywania z radia

- Aby zakończyć nagrywanie, wciśnij przycisk ►/II. Nagrywanie zakończy się.

Informacje

- Nagranym plikom przyporządkowane są kolejne nazwy: F001.MP3, F002.MP3, F003.MP3 itd.
- Gdy na wyświetlaczu pojawi się „FULL”, wykasuj pliki, aby zwolnić miejsce na nagrywanie
- Podczas nagrywania nie można ustawiać poziomu głośności.

Rozwiązywanie problemów

- 1. Odtwarzacz MP3 nie działa lub wyświetlacz nic nie pokazuje.**
 - sprawdź pojemność pamięci
 - sprawdź ustawienie biegunów baterii
- 2. Przyciski nie działają**
 - sprawdź, czy nie jest włączona blokada HOLD
 - nie ma baterii, lub jest ona wyczerpana
- 3. Nie można ściągnąć plików**
 - sprawdź połączenie z portem USB i kabel
 - sformatuj odtwarzacz

Instalacja oprogramowania PC

MediaSync

MediaSync Player Deluxe (MediaSync) to program do odtwarzania plików mtp, który stosuje technologię DRM. Program umożliwia odtwarzanie plików muzycznych ze słowami, które zostały sporządzone przez MediaSync. Jeżeli plikom nie towarzyszą słowa, użytkownicy mogą ściągnąć słowa z Internetu i wkleić je do plików muzycznych.

⇒ Uruchom MediaSync Player Deluxe i wciśnij F1. Pojawi się okno pomocy.



Instalacja oprogramowania PC

MediaSync Player Deluxe

Jest to program synchronizujący, który odtwarza cyfrowe pliki audio i video. Przy jego pomocy użytkownik ma dostęp do informacji o synchronizacji oraz danych nt. tekstu i słów, i może je edytować.

Podczas odtwarzania plików MP3 stworzonych przez MediaSync można zobaczyć bieżącą zawartość na wyświetlaczu LCD.

Program jest wyposażony w funkcje edytowania plików, takie jak „modyfikuj, wytnij, kopij, wklej i zapisz”.

- ⇒ Uruchom MediaSync i wciśnij F1.
Pojawi się okno pomocy.

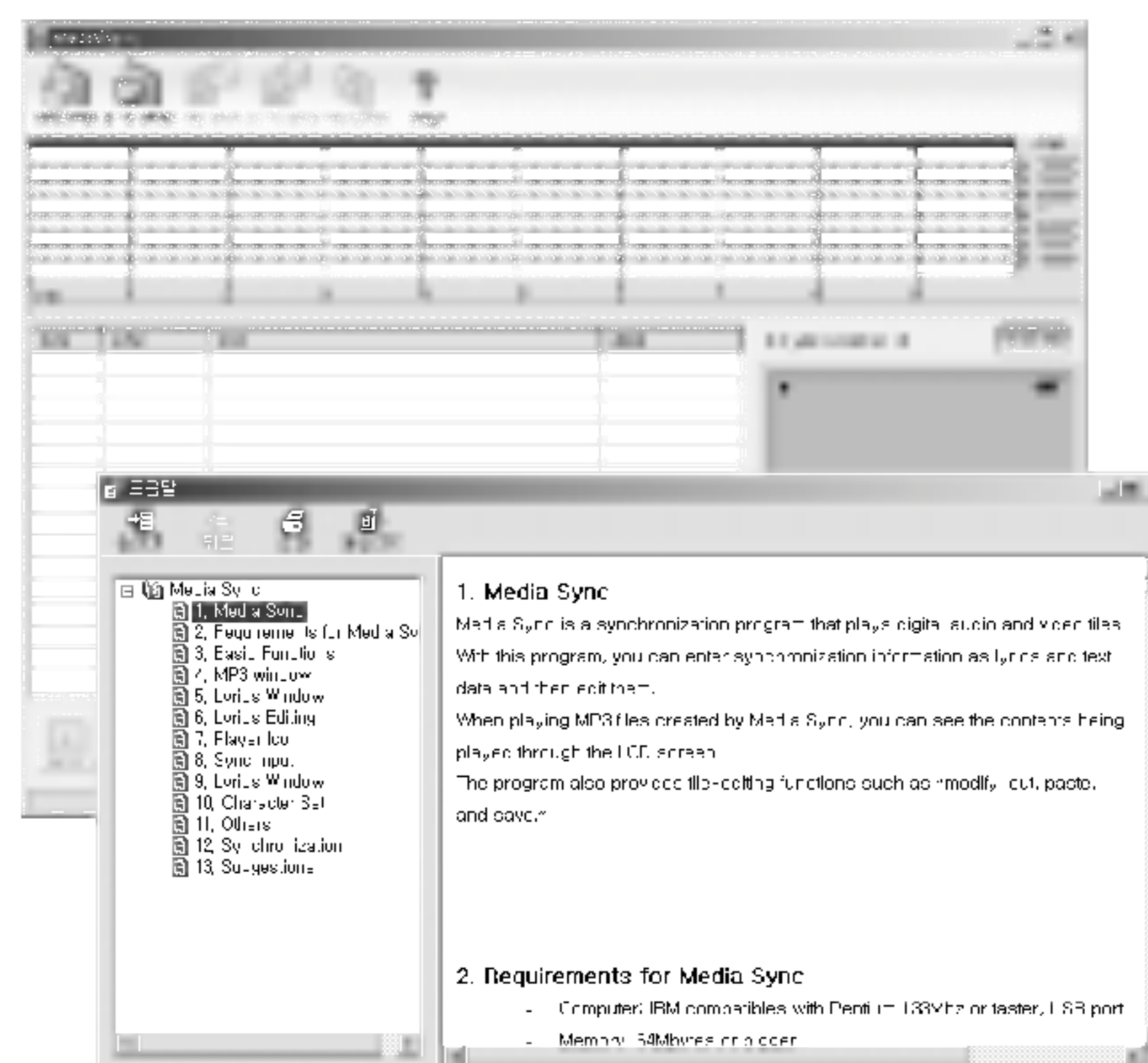

Parametry

Pojemność pamięci	MF-FE421/422: 128MB/256MB MF-FE425/429: 512MB/1GB
Bateria	AAA type (1paluszki)
Wymiary	68.2x22.2x30.8mm
Waga	38g (bez baterii)
Napięcie zasilania	1.5V DC
Dynamika	55/80dB(bez filtra/z filtrem JIS-A)
Moc wyjściowa słuchawek	5mW+5mW (1kHz,0dB/16L)
Stosunek sygnału do szumu	55/80 (bez filtra/z filtrem JIS-A)
Separacja kanałów	40/40 (1kHz/10kHz)
Źródło zasilania	bateria alkaliczna AAA 1EA
Korektor	FLAT/X-LIVE/JAZZ/ROCK/ CLASSIC/POP/CONCERT/USER SRS/TruBass/WOW
Odbiornik FM	
Pasma przenoszenia	87.5-108 MHz
Stosunek sygnału do szumu	38 dB
Separacja kanałów	20 dB
Antena	wbudowana do słuchawek

Niniejsze urządzenie zostało wyprodukowane w sposób zapewniający jego zgodność z wymogami dotyczącymi zakłóceń radiowych, określonymi w następujących Dyrektywach EEC: 89/336/EEC, 93/68/EEC i 73/23/EEC.



P/NO:3834RL0005P