



# BEZPRZEWODOWY ODBIORNIK DVD

## Instrukcja użytkownika

MODEL: LH-SW5200

LH-W5200D, LHS-W5200T, LHS-W5200C  
LHS-W5200SL, LHS-W5200SR  
LHS-W5200W, ACC-W5200



Przed podłączeniem, uruchomieniem lub wyregulowaniem niniejszego produktu, prosimy uważnie przeczytać całość niniejszej instrukcji.



**UWAGA:** ABY UNIKNAĆ NIEBEZPIECZEŃSTWA PORAŻENIA PRĄDEM, NIE NALEŻY ZDEJMOWAĆ POKRYWY PRZEDNIEJ ANI TYLNEJ WEWNĄTRZ URZĄDZENIA NIE MA CZĘŚCI, KTÓRE UŻYTKOWNIK MOŻE W RAZIE ZKODZENIA NAPRAWIAĆ SAMODZIELNIE NAPRAWĘ SPRZĘTU NALEŻY ZLECIĆ ODPOWIEDNIO PRZYGOTOWANYM PRACOWNIKOM SERWISU.



Oznaczenie przedstawiające symbol skierowanego w dół pioruna zakończonego strzałką, wpisany w trójkąt równoboczny, stanowi ostrzeżenie dla użytkownika. Informuje, iż wewnątrz obudowy mogą znajdować się nieizolowane elementy pod napięciem, mogące spowodować niebezpieczeństwo porażenia prądem.



Oznaczenie przedstawiające wykrzyknik wpisany w trójkąt równoboczny stanowi wskazówkę dla użytkownika, informującą, że w dokumentach dołączonych do produktu znaleźć można ważne informacje dotyczące obsługi i konserwacji (naprawy) sprzętu.

**UWAGA:** ABY UNIKNAĆ NIEBEZPIECZEŃSTWA POŻARU LUB PORAŻENIA PRĄDEM, NIE WOLNO WYSTAWIAĆ SPRZĘTU NA DZIAŁANIE DESZCZU BĄDŹ WILGOCI.

**UWAGA:** NIE INSTALOWAĆ URZĄDZENIA W OGRANICZONEJ PRZESTRZENI, NP. NA REGALE ITP.

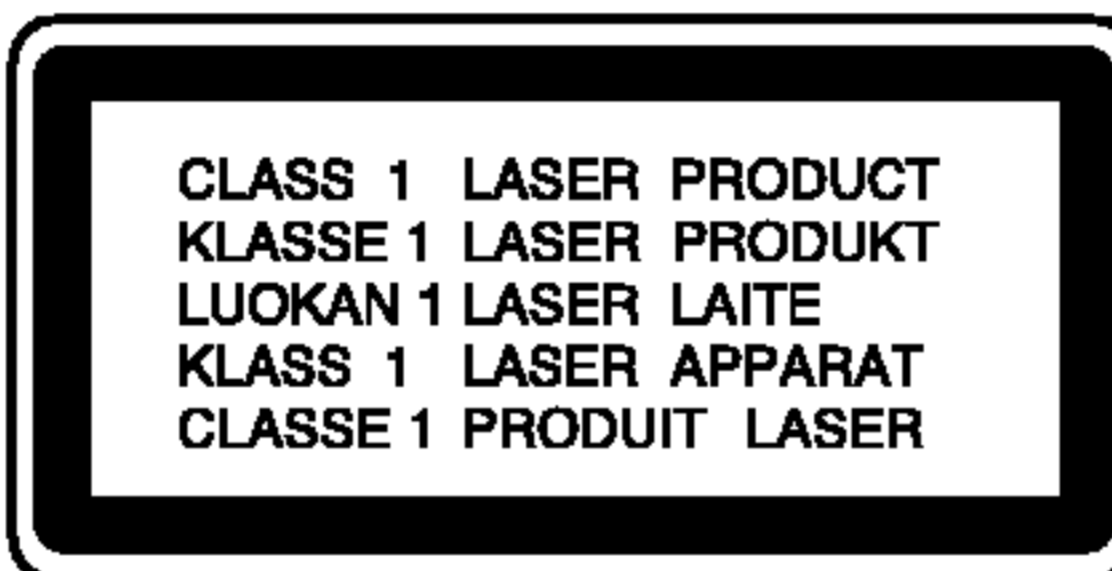

#### OSTRZEŻENIE:

Cyfrowy Odbiornik DVD Płyt Wideo posiada Układ Laserow.

Aby nauczyć się poprawnie obsługiwać sprzęt, należy zapoznać się dokładnie z treścią podręcznika użytkownika i zachować podręcznik, by móc skorzystać z zawartych z niego wskazówek w przyszłości. W razie zaistnienia konieczności naprawy sprzętu należy skontaktować się z autoryzowanym punktem serwisowym (zob. postępowanie serwisowe).

Korzystanie z niewłaściwych pilotów oraz przystawek, jak również obsługiwanie urządzenia niezgodnie z instrukcją obsługi może spowodować niebezpieczeństwo silnego promieniowania.

Aby uniknąć niebezpieczeństwa związanego ze szkodliwym działaniem promieniowania laserowego, należy pamiętać o tym, aby nie otwierać obudowy. Po jej otwarciu promieniowanie laserowe będzie widoczne. **NIE WOLNO PATRZEĆ BEZPOŚRĘDNIO NA ŹRÓDŁO PROMIENIOWANIA.**

**OSTRZEŻENIE:** Należy zabezpieczyć sprzęt przed działaniem wody. Nie wolno umieszczać na odtwarzaczu żadnych przedmiotów zawierających płyny (np. wazonó



Produkt jest zgodny z przepisami dotyczącymi zakłóceń związanych z falami radiowymi, które zawarte są w Dyrektywach Komisji Europejskiej: 89/336/EEC, 93/68/EEC i 73/23/EEC.

#### Informacje dotyczące praw autorskich:

Zabronione jest kopiowanie, rozpowszechnianie w mediach, publiczne odtwarzanie oraz wypożyczanie materiałów zastrzeżonych bez zgody zastrzegającego.

Produkt wyposażony jest w funkcję zabezpieczającą przed nielegalnym kopiowaniem, opracowaną przez Macrovision. Na niektórych płytach nagrane są sygnały ostrzegawcze dotyczące nielegalnego kopiowania. W przypadku nagrywania oraz odtwarzania takich płyt występują zakłócenia wizji.

Produkt objęty jest technologią ochrony przed nielegalnym kopiowaniem, zgodną z patentami oraz innymi zastrzeżeniami praw autorskich Macrovision Corporation oraz innych

posiadaczy praw autorskich. Zastosowanie technologii ochrony przed nielegalnym kopiowaniem musi zostać zaakceptowane przez firmę Macrovision Corporation. Jest to technologia

przeznaczona do użytku domowego oraz innych wąskich zakresów użytkowych. W szerszym zakresie może ona zostać zastosowana za zgodą Macrovision Corporation. Zabronione jest rozmontowywanie oraz zmiana funkcji sprzętu we własnym zakresie.

**NUMER SERYJNY:** Numer seryjny znajduje się z tyłu obudowy urządzenia. Numer ten jest numerem identyfikacyjnym produktu. Numery seryjne nie powtarzają się. Poniżej należy wpisać dane urządzenia. Podręcznik użytkownika z wpisanymi danymi traktowany jest jednocześnie jako dowód zakupu urządzenia.

Model nr \_\_\_\_\_

Numer seryjny \_\_\_\_\_

## Spis treści

### Wstęp .....4-9

Symbole użyte w niniejszej instrukcji	4
O wyświetlaniu symbolu	4
Uwagi dotyczące płyt	4
Przenoszenie płyt	4
Przechowywanie płyt	4
Czyszczenie płyt	4
Typy odtwarzanych płyt	5
Kody regionalne	5
Terminologia	6
Panel przedni	7
Wyświetlacz	7
Pilot	8
Zasięg pilota	8
Montaż baterii w pilocie	8
Panel tylny	9

### Instalacja i przygotowanie .....10-21

Podłączenie do odbiornika TV	10
Podłączanie wyposażenia dodatkowego	11
Podłączanie ante	12
Podłączenie podstawy głośnika	13
Ustawianie kanału bezprzewodowych głośników	13
Podłączanie zestawu głośników	14
Wykorzystywanie efektu otoczenia	15
Mini-słowniczek Trybu Dźwiękowego	16
Tryb Dźwiękowy	16
Wyświetlacz ekranowy	17
Opcje powtarzania, ograniczenia	17
Ustawienia początkowe	18-21
Czynności ogólne	18
JĘZYK	18
• Menu (OSD)	18
• Dysk Audio / Napisy / Menu	18
POKAZ	18
• Format wyświetlania	18
• Tryb wyświetlania	18
• Progressive Scan	18
• Wyjście TV	19
AUDIO	19
• Ustawienia głośników 5.1	19
• DRC (System kontroli zakresu)	19
• Vocal	19
BLOKADA (NADZÓR RODZICIELSKI)	20
• Kategoria	20
• Jeśli zapomnisz swojego kodu bezpieczeństwa	20
• Kod Kraju	20
INNE	21
• PBC	21
• Autostart	21
• DivX(R) VOD	21

### Obsługa .....22-36

Odtwarzanie płyty DVD lub płyty CD video	22-24
USTAWIENIE ODTWARZANIA	22
Funkcje ogólne	22
Przechodzenie do innego TYTUŁU / grupy	22
Przechodzenie do innego ROZDZIAŁU/ŚCIEŻKI	22
PRZESZUKIWANIE	22
ZMIANA KANAŁU AUDIO	22
OBRAZ NIERUCHOMY I ODTWARZANIE KLATKA PO KLATCE	23

SLOW MOTION	23
Odtwarzanie losowe	23
Powtarzanie	23
Efekt dźwięku 3D	23
Wyszukiwanie według czasu	23
Powiększenie (ZOOM)	24
Przeszukiwanie według znaczników	24
Pauza	24
Funkcje specjalne DVD	24
SPRAWDZANIE ZAWARTOŚCI PŁYT DVD: MENU PŁYTY	24
Menu tytułów	24
Menu płyty	24
Kąt ustawienia kamery	24
Zmiana języka ścieżki dźwiękowej	24
Napisy	24
Płyty DVD Audio	25
Przechodzenie do innej grupy (GROUP)	25
Oglądanie następnej strony (PAGE)	25
Odtwarzanie płyty CD audio lub płyty MP3/WMA	26
Cechy płyt CD audio i MP3 / WMA	27
Pauza	27
Przechodzenie do innego utworu	27
Powtarzanie ścieżka/wszystkie/wyłączone	27
Przeszukiwanie	27
Powtarzanie A-B	27
Efekt dźwięku 3D	27
Programowanie odtwarzania	28
POWTARZANIE ODTWARZANIA ZAPROGRAMOWANYCH UTWORÓW:	28
KASOWANIE UTWORU Z LISTY "PROGRAM"	28
KASOWANIE CAŁEJ LISTY PROGRAMU	28
Odtwarzanie płyt JPEG	29
POKAZ (POKAZ SLAJDÓW)	29
OBRAZ NIERUCHOMY	29
PRZECHODZENIE DO INNEGO PLIKU	29
POWIĘKSZENIE (ZOOM)	29
OBACZANIE OBRAZU	29
Słuchanie MP3/WMA muzyki podczas oglądania zdjęć	29
Odtwarzanie płyt DVD nagranych w formacie DVD VR	30
Utrzymanie i konserwacja	30
Obchodzenie się z urządzeniem	30
Odtwarzanie płyty DivX	31
Funkcje dodatkowe	32
Pamięć ostatniej sceny	32
Ustawienie trybu wideo	32
SYSTEM SELECT	32
5.1 Konfiguracja głośników	33
Konfiguracja głośników	33
Prowadzenie stacji radiowych do pamięci	34
Słuchanie radio	34
Funkcja RDS	35
Dostrajanie RDS	35
Opcje wyświetlania RDS	35
Automatyczne wyłączanie (funkcja "SLEEP TIMER")	36
ŚCIEMNIACZ [DIMMER]	36
WYCISZENIE [MUTE]	36
Korzystanie z gniazda słuchawkowego	36
Wybór źródła sygnału wejściowego	36

### Pomoc .....37-39

Kody języków	37
Kody kraju	37
Rozwiązywanie problemów	38-39

# Wstęp

Aby zapewnić właściwe użytkowanie niniejszego produktu prosimy uważnie przeczytać poniższe instrukcje i zachować je w celu późniejszego odwołania się do nich.

Niniejsza instrukcja obsługi dostarcza informacji o obsłudze i konserwacji Twojego odtwarzacza DVD. W przypadku, gdyby któraś z części wymagała naprawy należy skontaktować się z autoryzowaną stacją serwisową.

## Symbole użyte w niniejszej instrukcji



Symbol błyskawicy ostrzega Cię przed obecnością wysokiego napięcia wewnątrz obudowy produktu, które może spowodować porażenie prądem elektrycznym.



Wykrzyknik powiadamia Cię o obecności ważnych instrukcji dotyczących obsługi i konserwacji/serwisu.



Oznacza niebezpieczeństwo uszkodzenia urządzenia lub innych przedmiotów.

### Uwaga:

Oznacza specjalne uwagi i funkcje dotyczące obsługi.

### Wskazówka:

Oznacza wskazówki i porady ułatwiające wykonywanie poszczególnych zadań.

Fragment, którego tytuł posiada jeden z poniższych symboli, odnosi się tylko do płyt oznaczonych na symbolu.

- DVD-V** Płyty DVD oraz zakończone płyty DVD±R/RW
- DVD-A** Płyty DVD Audio
- VCD** Płyty CD video
- CD** Płyty CD audio
- MP3** Płyty MP3
- WMA** Płyty WMA
- JPEG** Płyty JPEG
- DivX** Płyty DivX

## O wyświetlaniu symbolu

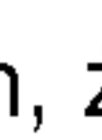
Podczas obsługi urządzenia na ekranie telewizora może pojawić się symbol "  ". Oznacza on, że funkcja wymieniona w instrukcji obsługi nie jest dostępna na danej płycie DVD video.

## Uwagi dotyczące płyt

### Przenoszenie płyt

Nie dotykaj strony płyty zawierającej nagranie. Trzymaj płytę za krawędzie tak, aby nie pozostawić odcisków palców na jej powierzchni. Nigdy nie przyklejaj kawałków papieru lub taśmy na płycie.

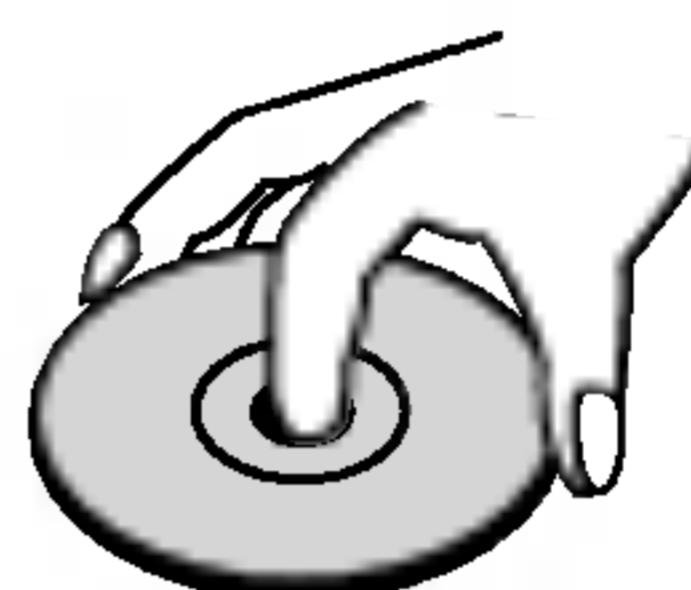

### Przechowywanie płyt

Po odtworzeniu płytę przechowuj w jej pudełku. Nie wystawiaj płyt na bezpośrednie działanie słońca lub źródeł ciepła i nigdy nie zostawiaj płyt w samochodzie zaparkowanym na słońcu.



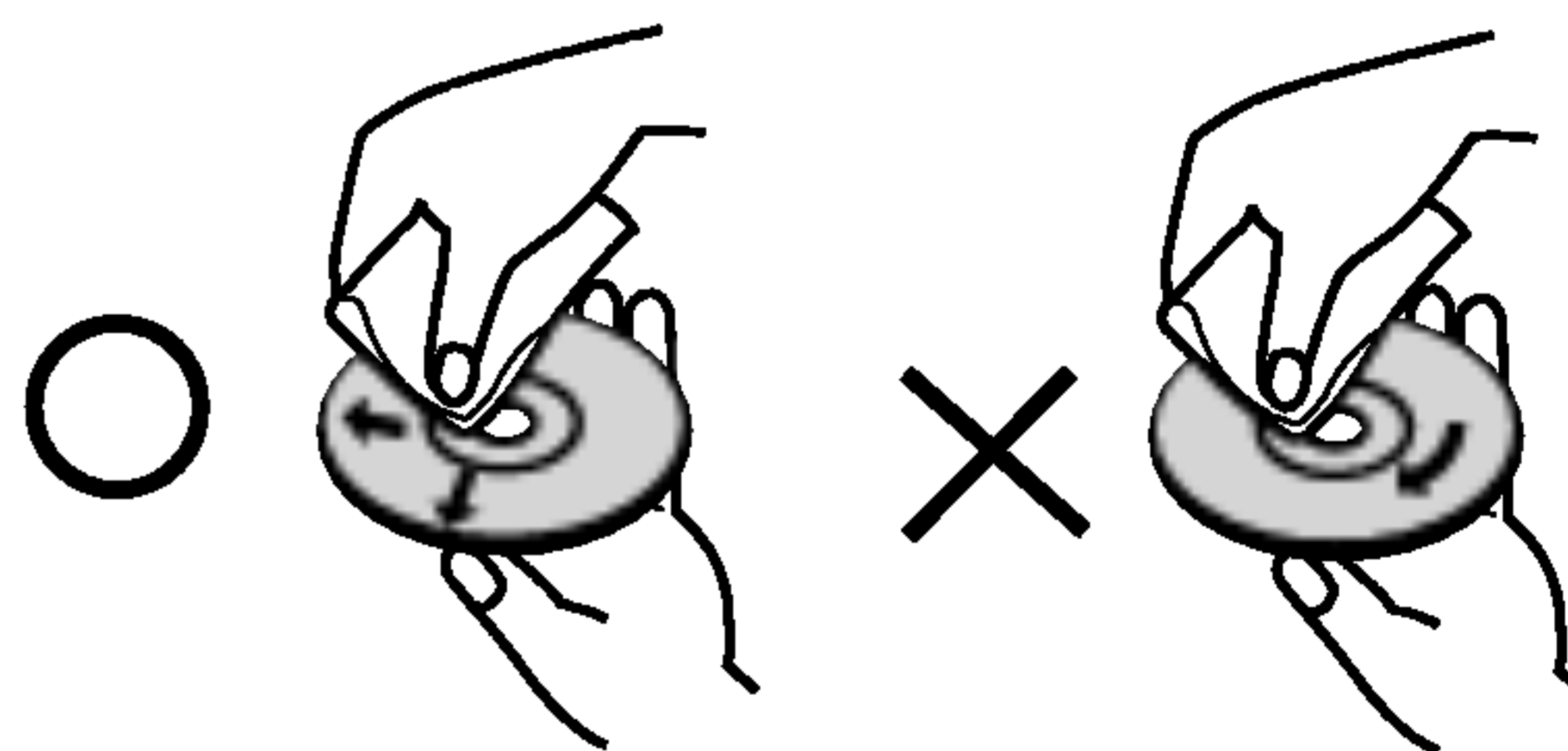

### Czyszczenie płyt

Odciski palców i kurz znajdujący się na płycie mogą spowodować słabą jakość obrazu i zakłócenia dźwięku. Przed odtwarzaniem wyczyść płytę miękką szmatką. Wycieraj płytę od środka na zewnątrz.



Nie używaj silnych rozpuszczalników takich jak alkohol, benzyna, rozcieńczalnik, dostępne środki czystości ani też płynów antystatycznych przeznaczonych do starszych płyt winylowych.

## Typy odtwarzanych płyt

	DVD (płyta 8 cm / 12 cm)
	Płyty DVD audio (płyta 8 cm / 12 cm)
	Video CD (VCD) (płyta 8 cm / 12 cm)
	Audio CD (płyta 8 cm / 12 cm)

Dodatkowo, niniejsze urządzenie odtwarza płyty pliki DivX, DVD -R, DVD +R, DVD -RW, DVD +RW, SVCD, CD-R / CD-RW z nagraniami audio, MP3, WMA, i/lub pliki JPEG.

### Uwagi:

- W zależności od możliwości nagraniowych sprzętu lub samych płyt CD-R/RW (lub DVD -R, DVD +R, DVD -RW, DVD +RW), niektóre płyty CD-R/RW (lub DVD -R, DVD +R, DVD -RW, DVD +RW) mogą nie zostać odtworzone przez niniejsze urządzenie.
- Nie przymocowuj żadnych naklejek lub znaczków do żadnej (tej z etykietą lub z nagraniem) ze stron płyty.
- Nie używaj płyt CD o nieregularnych kształtach (na przykład w kształcie serca lub ośmiokąta) ponieważ może to spowodować wadliwe działanie.

### Uwagi dotyczące płyt DVD i CD wideo

Niektóre funkcje odtwarzania płyt DVD i CD wideo mogą być celowo zaprogramowane przez producentów oprogramowania. Niniejsze urządzenie odtwarza płyty DVD i CD wideo zgodnie z ich zawartością zaprojektowaną przez producenta oprogramowania. Z tego powodu niektóre funkcje odtwarzania mogą nie być dostępne, a inne mogą być dodane.

## Kody regionalne

Niniejszy odtwarzacz płyt DVD został zaprojektowany i wyprodukowany do odtwarzania oprogramowania płyt DVD według kodu regionu "2". Urządzenie to może odtwarzać tylko płyty DVD z oznaczeniem "2" lub "ALL".



### Uwagi dotyczące kodów regionalnych

- Większość płyt DVD ma umieszczony na okładce globus z wyraźnie widocznym jednym (lub więcej) numerem. Numer ten musi się zgadzać z kodem regionalnym Twojego odtwarzacza DVD. W przeciwnym wypadku płyta nie zostanie odtworzona.
- Jeśli będziesz próbował odtworzyć płytę DVD o innym kodzie regionalnym niż kod Twojego odtwarzacza, na ekranie telewizora pojawi się napis "Sprawdź Kod Regionu".

Wyprodukowano na licencji firmy Dolby Laboratories. "Dolby", "Pro Logic" i symbol dwóch D są znakami towarowymi firmy Dolby Laboratories. Poufne Prace Niepublikowane. Prawa autorskie 1992 – 1997 Dolby Laboratories. Wszelkie prawa zastrzeżone.

Wyprodukowano na licencji Digital Theater Systems, Inc. Patent amerykański nr 5,451,942; 5,956,674; 5,974,380; 5,978,762; 6,487,535 oraz inne ogólnoswiatowe patenty przyznane lub będące w toku załatwiania. "DTS" i "DTS Digital Surround" są znakami towarowymi Digital Theater Systems, Inc. torsknie 1996, 2003 Digital Theater Systems, Inc. Wszelkie prawa zastrzeżone.

## Terminologia

### DVD ±R / DVD ±RW

DVD -R i DVD +R są dwoma różnymi standardami płyt i napędów DVD z możliwością nagrywania. Format ten umożliwia tylko jednokrotne nagranie informacji na płycie DVD. DVD +RW i DVD -RW są dwoma standardami umożliwiającymi powtórny zapis informacji. Oznacza to, że zawartość płyty DVD może być wymazana i powtórnie zapisana. Płyty jednostronne mogą przechować 4.38 gigabajtów, a dwustronne dwa razy więcej. Nie ma dwuwarstwowych, jednostronnych płyt.

### VCD (płyty CD wideo)

Płyty VCD mogą przechować do 74 minut (płyta 650 MB) lub 80 minut (płyta 700 MB) filmu typu MPEG-1 full-motion razem z wysokiej jakości dźwiękiem stereo.

### MPEG

MPEG jest międzynarodowym standardem do kompresji wideo i audio. MPEG-1 używa się do kodowania filmów dla płyt VCD i umożliwia kodowanie wielokanałowego dźwięku z efektem otaczania jak PCM, Dolby Digital, DTS i MPEG audio.

### MP3

MP3 jest popularnym formatem używanym do kompresji cyfrowych plików audio, dającym bardzo wysoką, bliską płytom CD, jakość dźwięku.

### WMA

Plik Windows media audio Typ kodowania / dekodowania rozwinięty przez Microsoft Corp.

### JPEG

Joint Pictures Expert Group. JPEG jest skompresowanym formatem pliku, który umożliwia Ci zapisanie obrazów bez limitu ilości kolorów.

### DivX

DivX to nazwa nowego rewolucyjnego kodeka wideo, który oparty jest na nowym standardzie kompresji wideo MPEG-4. Będziesz w stanie odtwarzać filmy DivX za pomocą odtwarzacza DVD.

### PBC: Sterowanie odtwarzaniem (tylko płyty CD wideo)

Sterowanie odtwarzaniem jest dostępne tylko w przypadku płyt w formacie CD wideo (VCD), wersja 2.0. PBC umożliwia Ci komunikację z systemem przez menu, funkcje przeszukiwania oraz inne operacje typowe dla komputerów. Co więcej, obrazy nieruchome dużej rozdzielczości mogą być odczytywane jeśli znajdują się one na dysku. Płyty CD wideo nie wyposażone w PBC (wersja 1.1) działają w taki sam sposób jak płyty CD audio.

### Tytuł (tylko płyty DVD)

Tytuł jest z reguły odrębną częścią płyty DVD. Na przykład, film główny mogłyby być tytułem 1, dokument opisujący powstanie filmu mógłby być tytułem 2, a wywiady z aktorami tytułem 3. Każdy z tytułów jest przypisany do numeru referencyjnego umożliwiającego Ci łatwe odnalezienie go.

### Rozdział (tylko płyty DVD)

Rozdział jest segmentem tytułu, takim jak scena z filmu lub jeden wywiad z serii. Każdy z rozdziałów ma przypisany numer umożliwiający Ci znalezienie poszukiwanego rozdziału. W zależności od płyty, rozdziały mogą nie być zapisane.

### Grupa (dotyczy tylko płyt DVD audio)

Główna zawartość nagrania lub zawartość filmu towarzyszącego lub dodatku lub albumu muzycznego. Każdej grupie przyporządkowany jest numer referencyjny, co pozwala na łatwo zlokalizowanie żądanej grupy.

### Scena (VCD)

Na płycie CD wideo z funkcją PBC (sterowanie odtwarzania) ruchome obrazy i nieruchome obrazy są podzielone w sekcje nazywane "scenami". Każda ze scen wyświetlonych w ekranie menu ma przypisany numer sceny, umożliwiający Ci znalezienie poszukiwanej sceny. Scena składa się z kilku ścieżek.

### Ścieżka

Wyróżniający się element informacji audiowizualnej taki, jak obraz lub ścieżka dźwiękowa charakterystycznego języka (DVD), lub utwór muzyczny na płycie CD wideo lub audio. Każda ścieżka ma przypisany numer umożliwiający Ci znalezienie poszukiwanej ścieżki. Płyty DVD dopuszczają jedną ścieżkę wideo (z wielorakimi kątami ustawienia kamery) i kilka ścieżek audio.

## Panel przedni

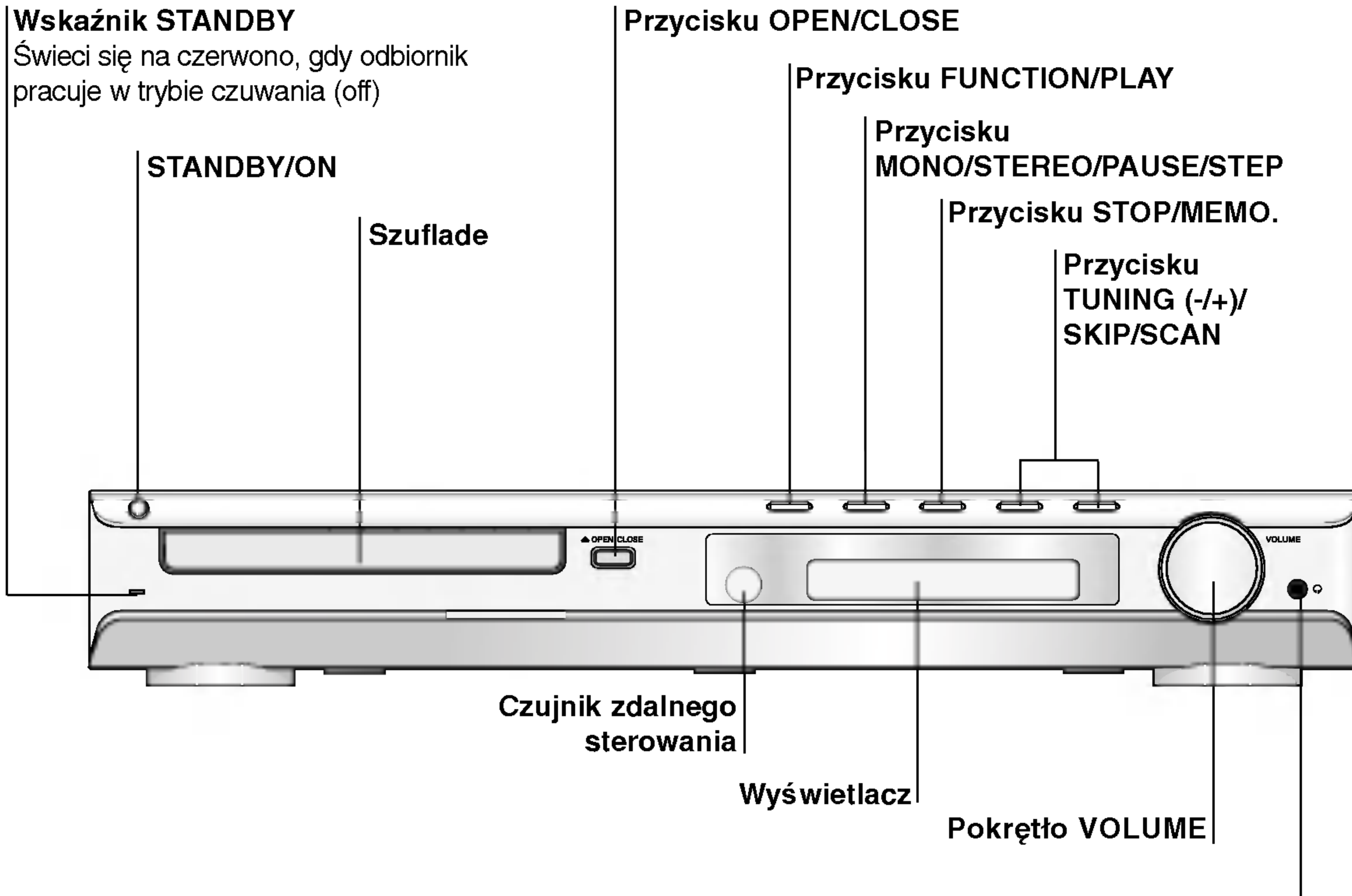

## Wyświetlacz

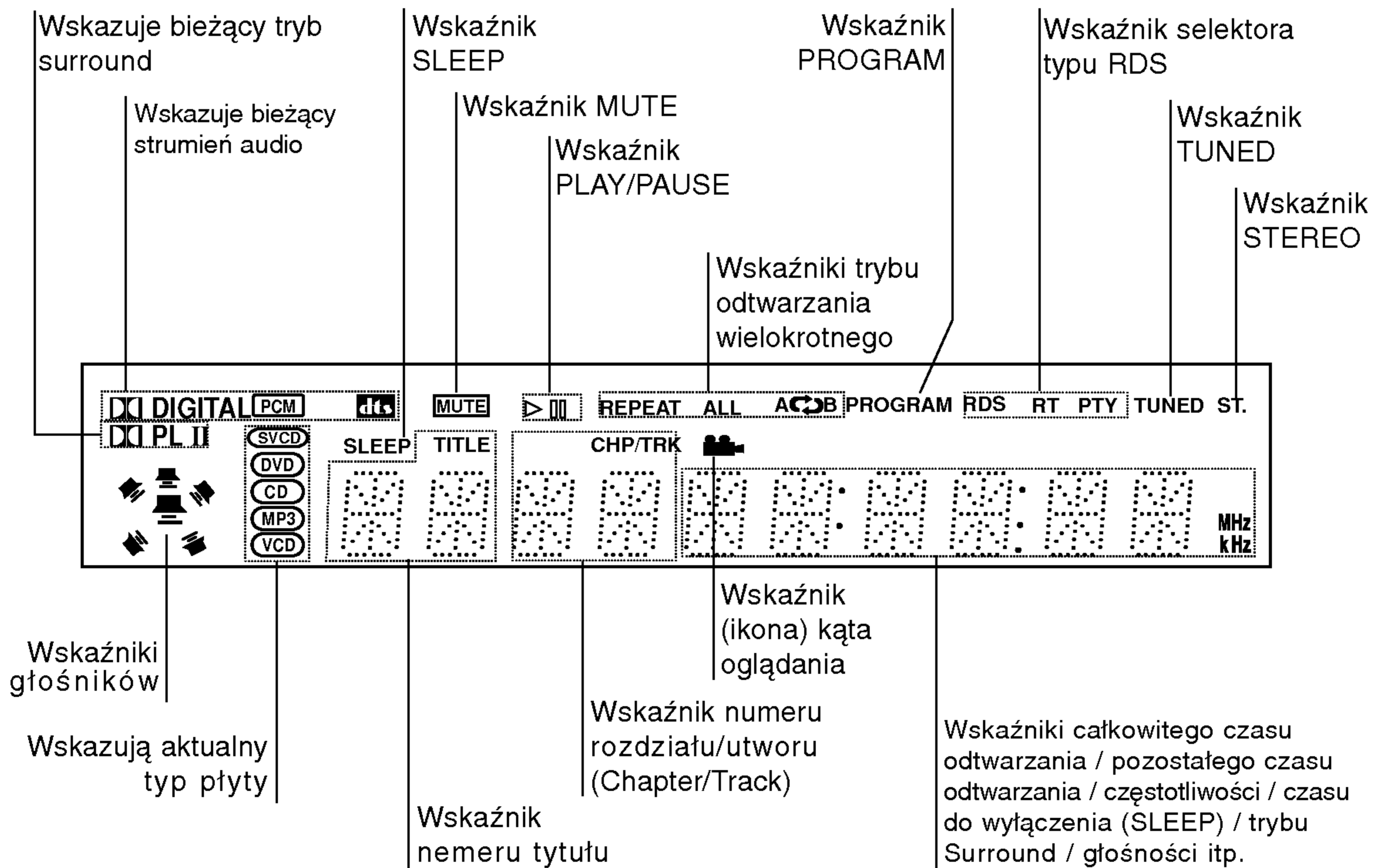

## Pilot

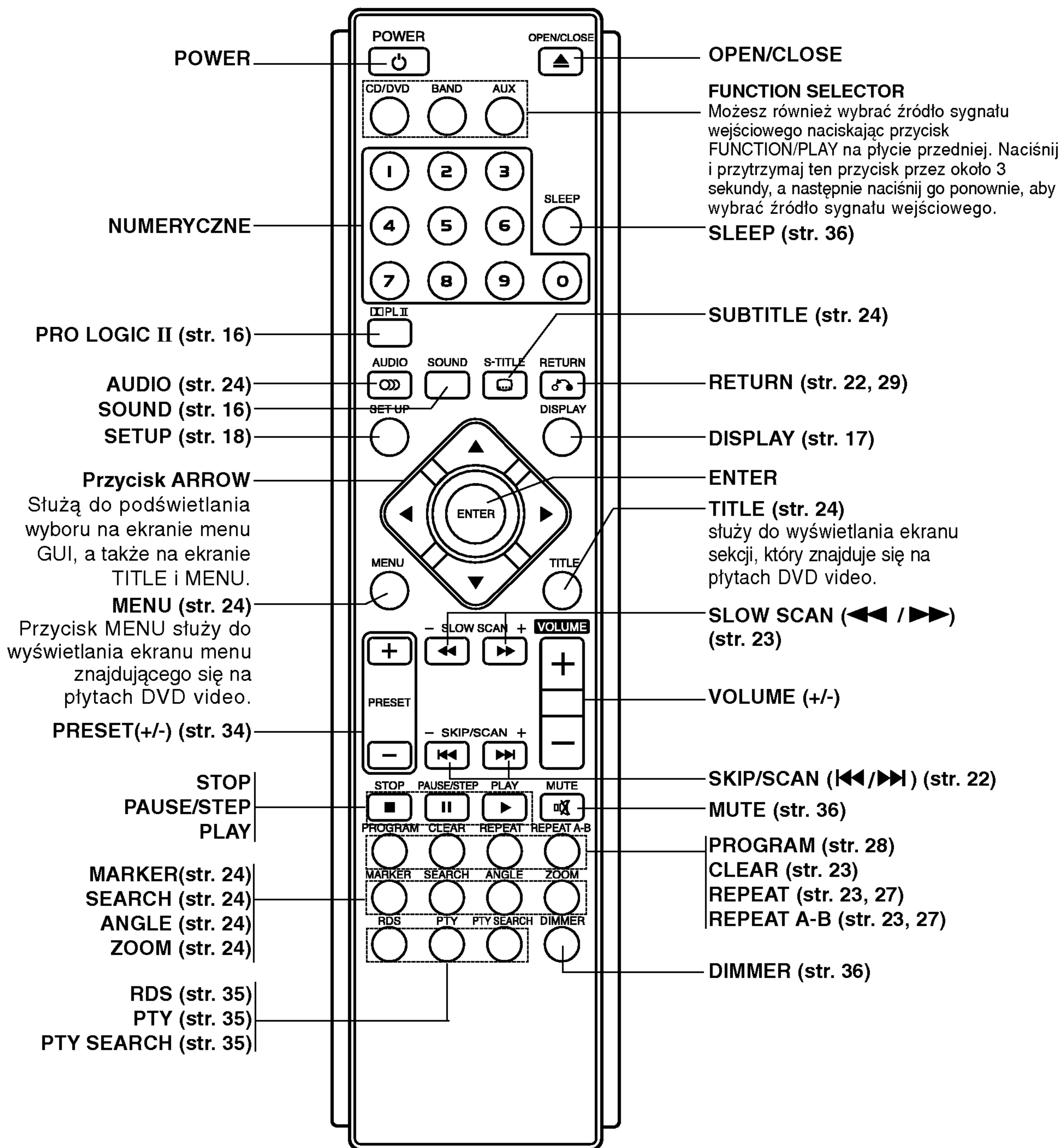

### Zasięg pilota

Pilot należy nakierować na czujnik, a następnie wcisnąć żądany przycisk.

- **Odległość:** Ok. 6 m od czujnika.
- **Kąt nachylenia:** Ok. 30 stopni w każdym kierunku (od prostej pomiędzy pilotem a czujnikiem)

### Montaż baterii w pilocie

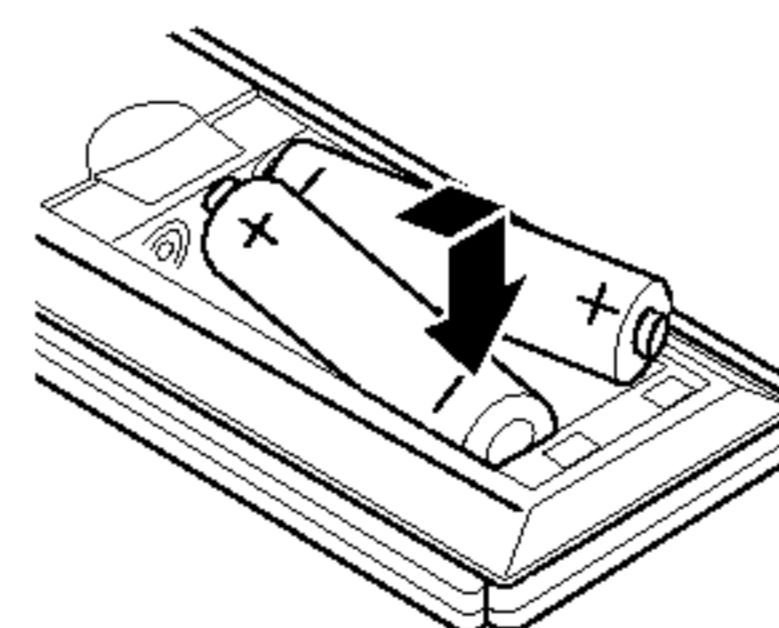

Należy otworzyć klapkę znajdującą się w tylnej ścianie pilota i włożyć dwie baterie R03 (AAA), pamiętając o ustawieniu biegunów baterii zgodnie z oznaczeniami ⊕ i ⊖.

### ⚠ Ostrzeżenie

Nie należy stosować dwóch baterii odmiennych pod względem typu (standardowe, alkaliczne, itd.).



## Panel tylny

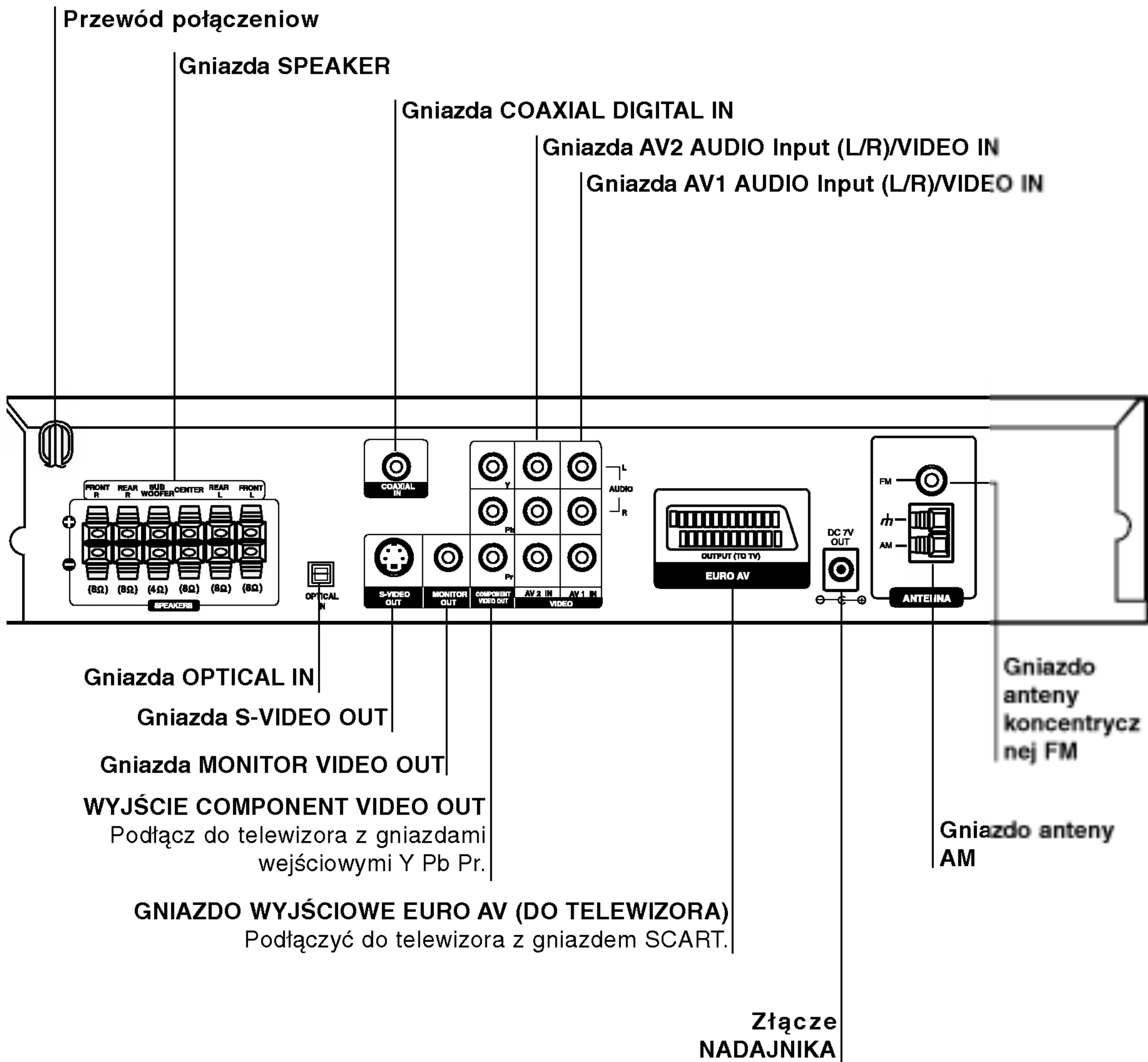

### Uwaga

Nie należy dotykać bolców znajdujących się w gniazdach wyjścia oraz na tylnym panelu. Dotykanie ich może spowodować spięcie, a w rezultacie trwałe uszkodzenie urządzenia.

# Instalacja i przygotowanie

## Podłączenie do odbiornika TV

Podłącz na jeden z następujących sposobów, w zależności od możliwości sprzętu jakim dysponujesz.

### Porady

- W zależności od rodzaju odbiornika TV i innych urządzeń jakie chcesz podłączyć, istnieje kilka sposobów podłączania odtwarzacza. Zastosuj jedno z podłączeń opisanych poniżej.
- Żeby zastosować najlepsze podłączenie, porównaj co na ten temat mówią instrukcje Twojego odbiornika TV, magnetowidu, Systemu Stereo czy innych urządzeń.

### ⚠ Uwaga

- Sprawdź, czy odbiornik DVD jest podłączony bezpośrednio do odbiornika TV. Wybierz właściwe wejście AVP w odbiorniku TV.
- Nie przyłączaj odbiornika DVD do telewizora za pośrednictwem magnetowidu. Obraz DVD może ulec zniekształceniu przez układ zabezpieczenia przed nielegalnym kopiowaniem.

### Połączenie S-Video

Połącz gniazdo S-VIDEO OUT odbiornika DVD z gniazdem wejścia S-Video odbiornika TV przy użyciu dodatkowego przewodu S-Video (S).

### Połączenie wide

Połącz gniazdo MONITOR OUT odbiornika DVD z gniazdem wejścia wideo odbiornika TV przy pomocy przewodu wideo znajdującego się w zestawie (V).

### Podłączenie Component Video (Color Stream®)

Połącz gniazda COMPONENT VIDEO OUT w odtwarzaczu DVD z odpowiadającymi im gniazdami w telewizorze, używając kabla Y Pb Pr (C).

### Podłączenie SCART

Podłączyć gniazdo wyjściowe EURO AV (do telewizora) na odbiorniku DVD do odpowiadającego mu gniazda w odbiorniku TV przy pomocy kabla SCART (T).

### Uwaga:

Aby używać gniazd typu jack COMPONENT VIDEO/PROGRESSIVE SCAN oraz SCART, musisz ustawić opcję wyjścia TV. (Patrz "Wyjście TV" na stronie 19).

### Podłączenie Wybierania Kolejnoliniowego (Color Stream®Pro)

- Jeśli używasz telewizora wysokiej jakości lub cyfrowego, możesz skorzystać z przekazywania obrazu przez odtwarzacz w trybie wybierania kolejnoliniowego, uzyskując najlepszą możliwą rozdzielczość obrazu.
- Jeśli Twój telewizor nie obsługuje formatu wybierania kolejnoliniowego, w przypadku użycia tego trybu na odbiorniku DVD, wyświetlany obraz będzie zakłócony.

### Uwagi:

- Aby włączyć funkcję skanowania progresywnego, ustaw opcję "Skanowanie progresywne" w menu ustawień na "Wł.", patrz strona 18.
- Aby wyłączyć funkcję skanowania progresywnego "Wył." wyjmij płytę z odtwarzacza i zamknij szufladkę. Gdy w okienku wyświetlacza pojawi się komunikat "no disc" (brak płyty), naciśnij przycisk STOP i przytrzymaj go przez pięć sekund.
- Funkcja skanowania progresywnego nie działa z analogowymi podłączeniami video (żółte gniazda VIDEO OUT typu jack).

### Tylna Ęcianka TV

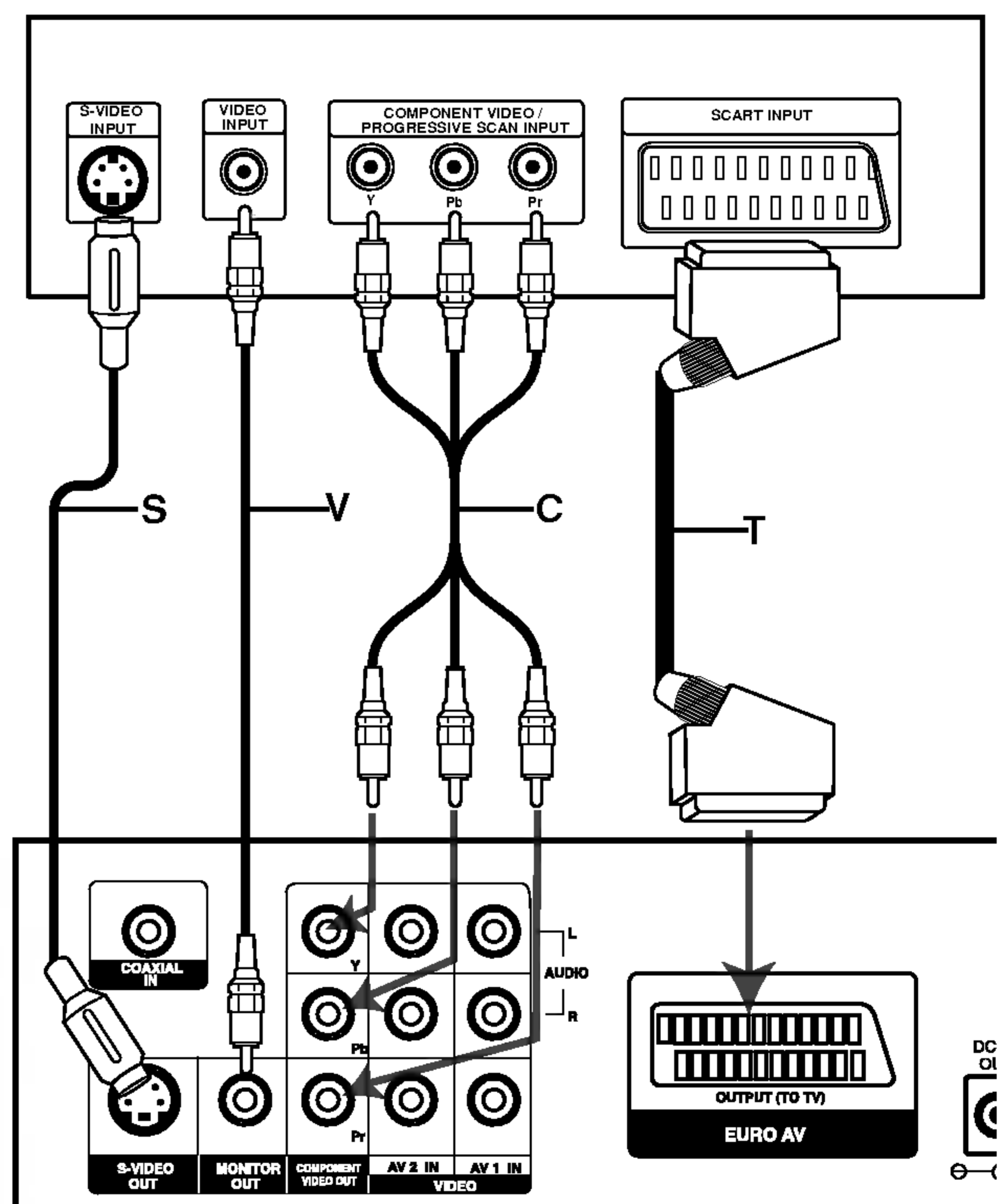

Tylna płyta odbiornika DVD

## Podłączanie wyposażenia dodatkowego

Podłącz odtwarzacz DVD do dodatkowego sprzętu w celu uzyskania nagłośnienia.

1. Podłącz magnetowid do gniazd AV 1.
2. Podłącz dodatkowy magnetowid do gniazd AV 2.
3. Podłącz wyjście optyczne odtwarzacza DVD odbiornika (lub urządzenia cyfrowego itp.) do gniazda wejściowego OPTICAL IN.
4. Podłącz wejście optyczne odtwarzacza DVD odbiornika (lub urządzenia cyfrowego itp.) do gniazda wyjściowego COAXIAL DIGITAL IN.

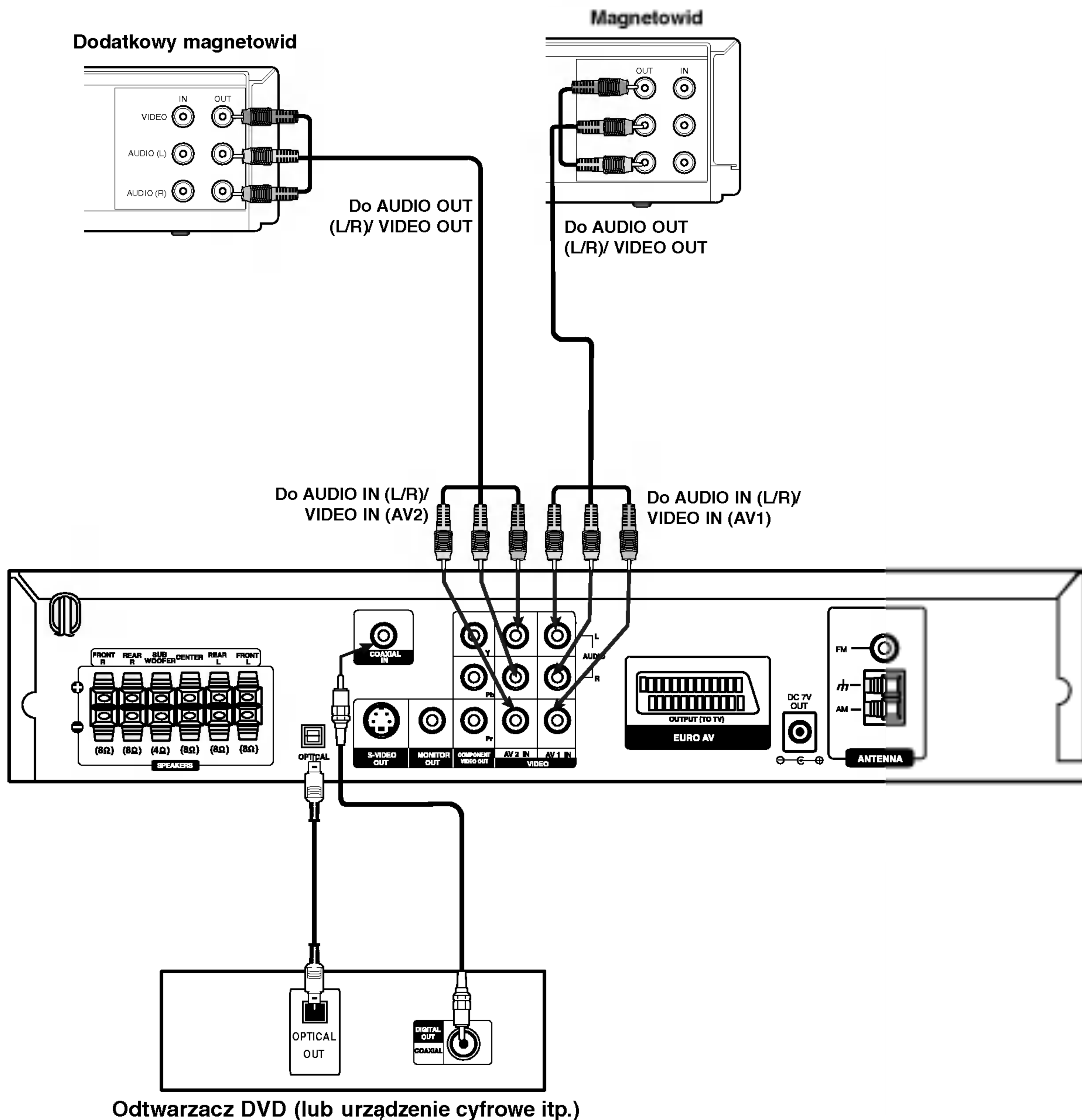

### Uwagi:

- Jeśli format audio danych cyfrowych nie jest zgodny z parametrami odbiornika, odbiornik generować będzie dźwięk głośny, o wysokim poziomie zakłóceń, bądź w ogóle nie będzie odtwarzał dźwięku.

## Podłączanie ante

Aby móc korzystać z tunera, należy podłączyć anteny FM/AM dostarczone w wyposażeniu.

- Podłączyć antenę ramową AM do gniazda anteny AM.
- Podłączyć antenę sznurową FM do gniazda anteny koncentrycznej FM.

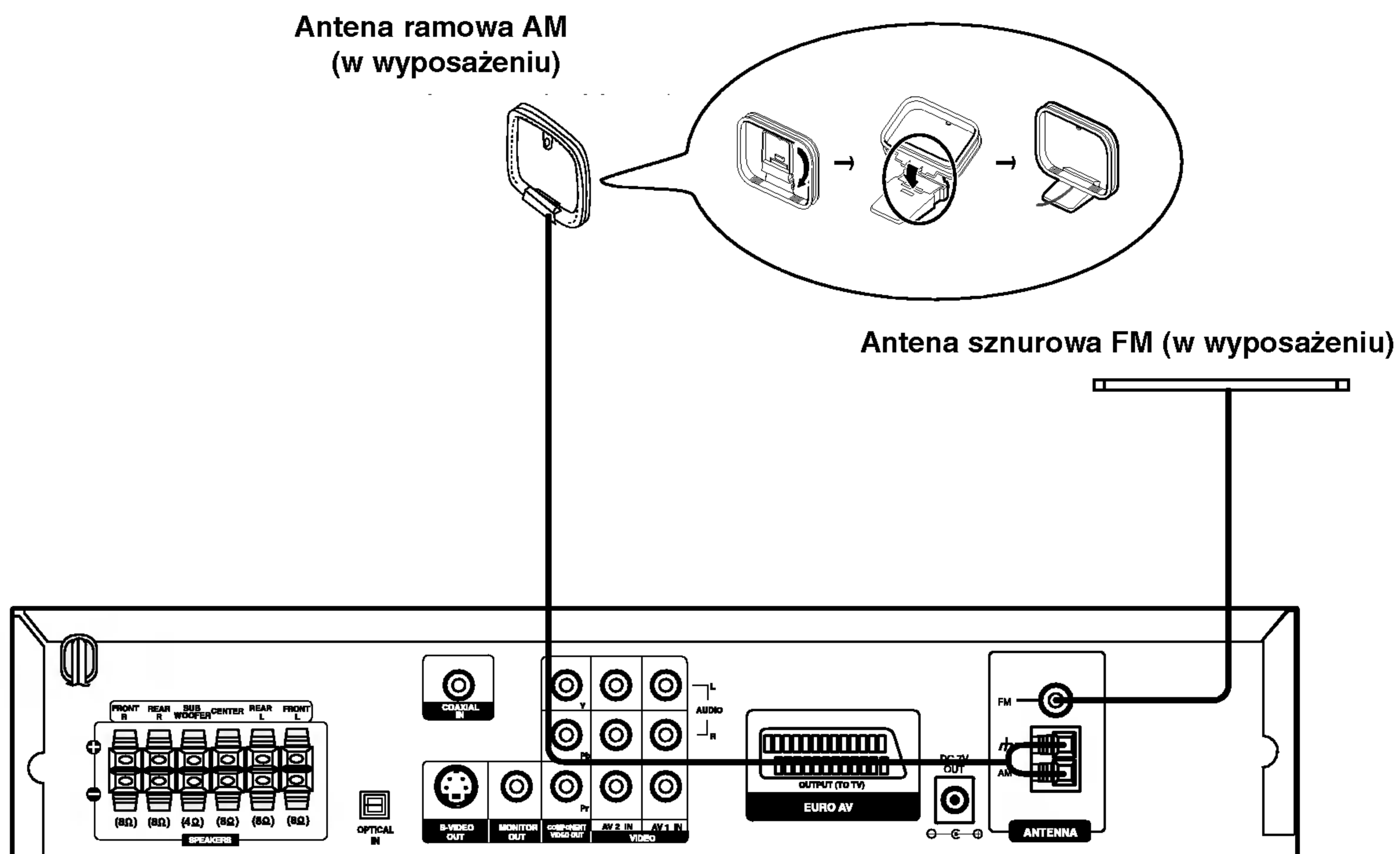

### Uwagi:

- Aby uniknąć odbioru zakłóceń i szumów, należy ustawić antenę ramową AM z dala od odbiornika DVD i innych urządzeń.
- Antenę sznurową FM należy w pełni rozwinąć.
- Po podłączeniu, antenę sznurową FM należy ułożyć poziomo.

## Podłączenie stojaka głośnika

Głośniki są odłączone od stojaka.

### Aby przymocować głośnik do stojaka

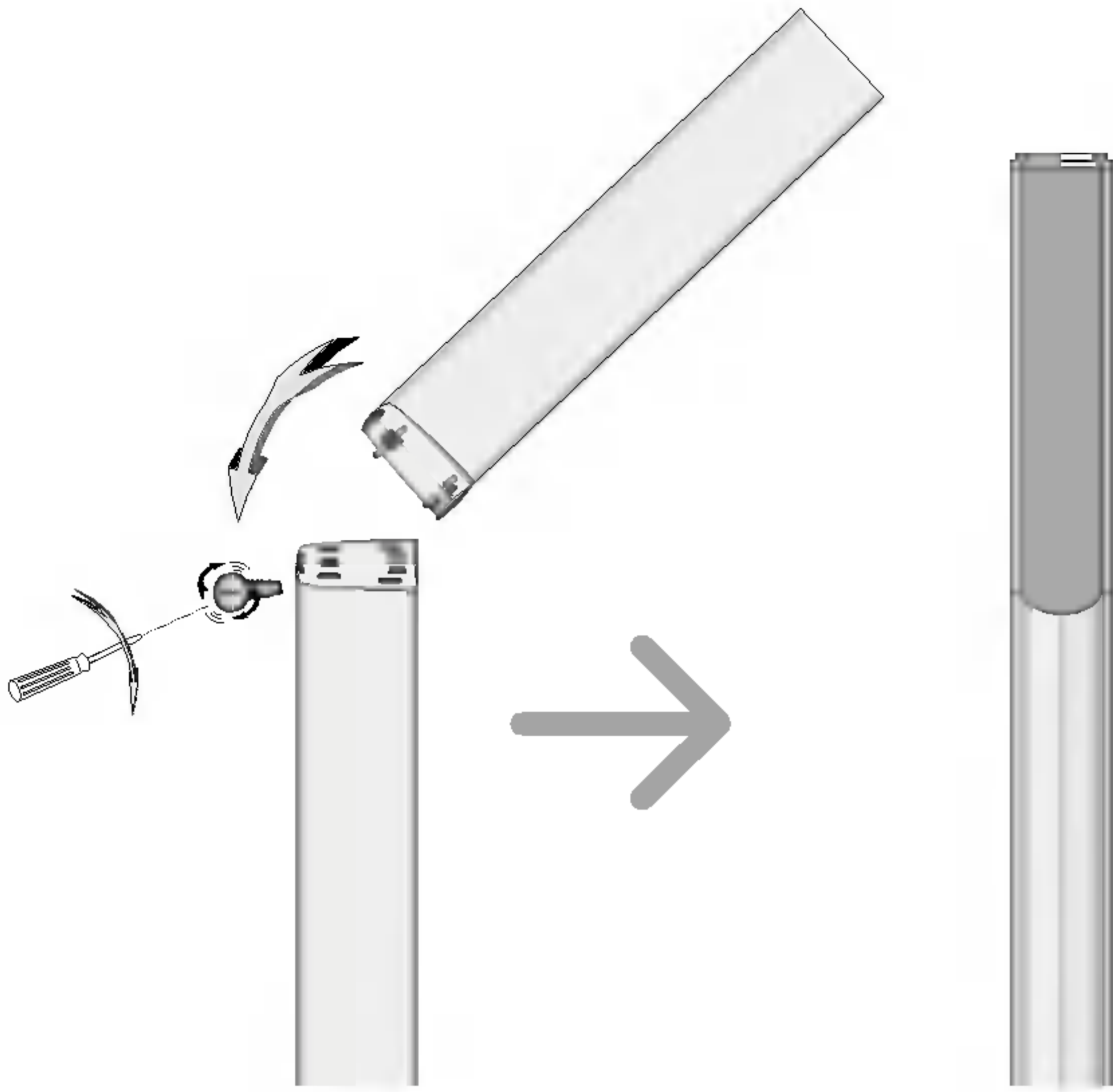

- 1** Przechyl górną przednią część i połącz hak z kwadratowym otworem znajdującym się dolnej części.
- 2** Wciśnij górną tylną część w kierunku strzałki, tak aby połączyły się obie części.
- 3** Przykręć śrubę, aby zamocować obie części.

### Aby zdjąć głośnik ze stojaka

Wykonaj w odwrotnej kolejności czynności opisane w procedurze „Aby przymocować głośnik do stojaka”.

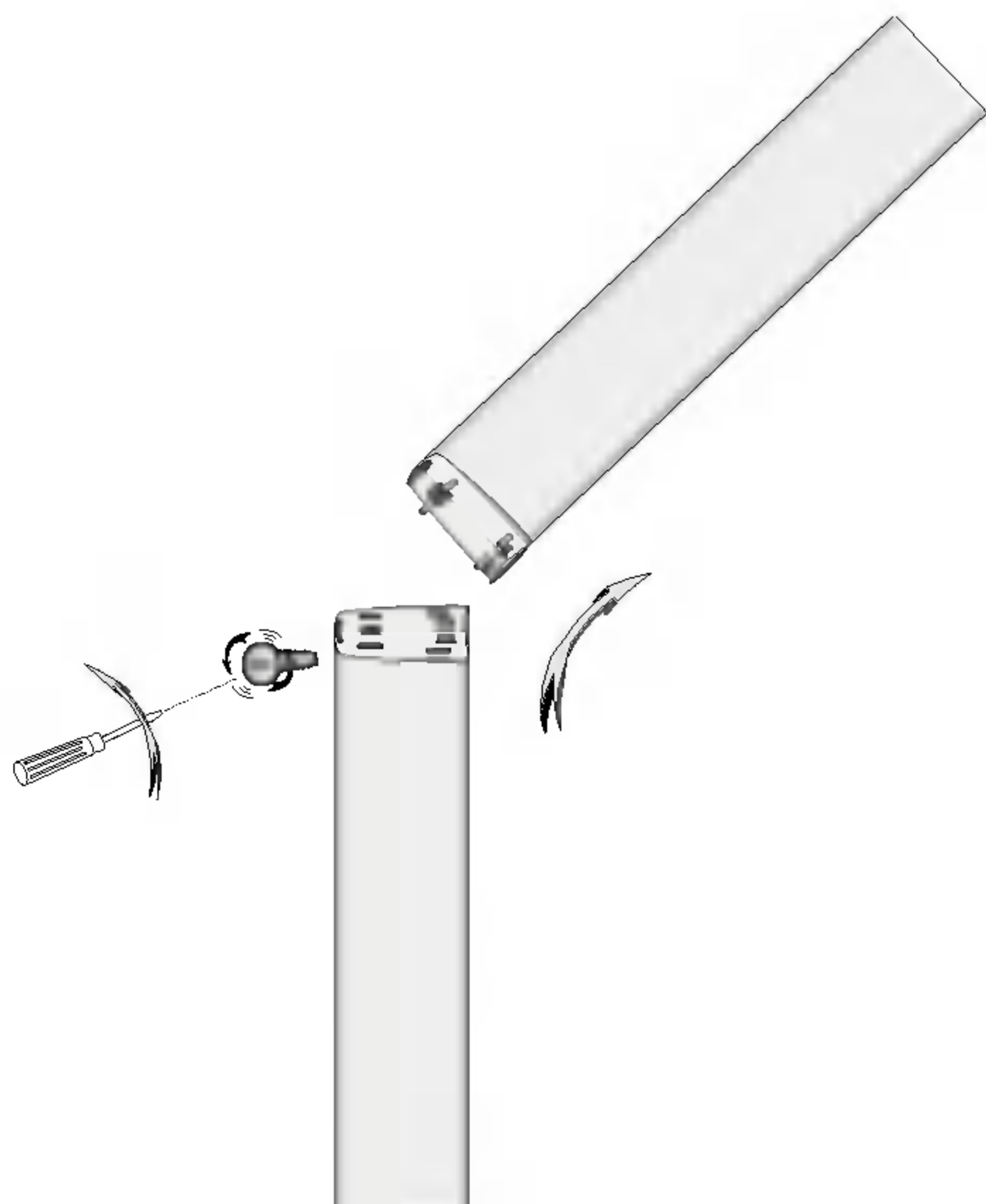

## Ustawianie kanału bezprzewodowych głośników

Jeśli w pobliżu znajduje się podobny głośnik bezprzewodowy mogą wystąpić zakłócenia. W takim wypadku należy ustawić przełącznik kanałów na innym kanale, wyłączyć zasilanie poczym włączyć je ponownie.

Używając przełącznika kanałów należy ustawić ten sam kanał.

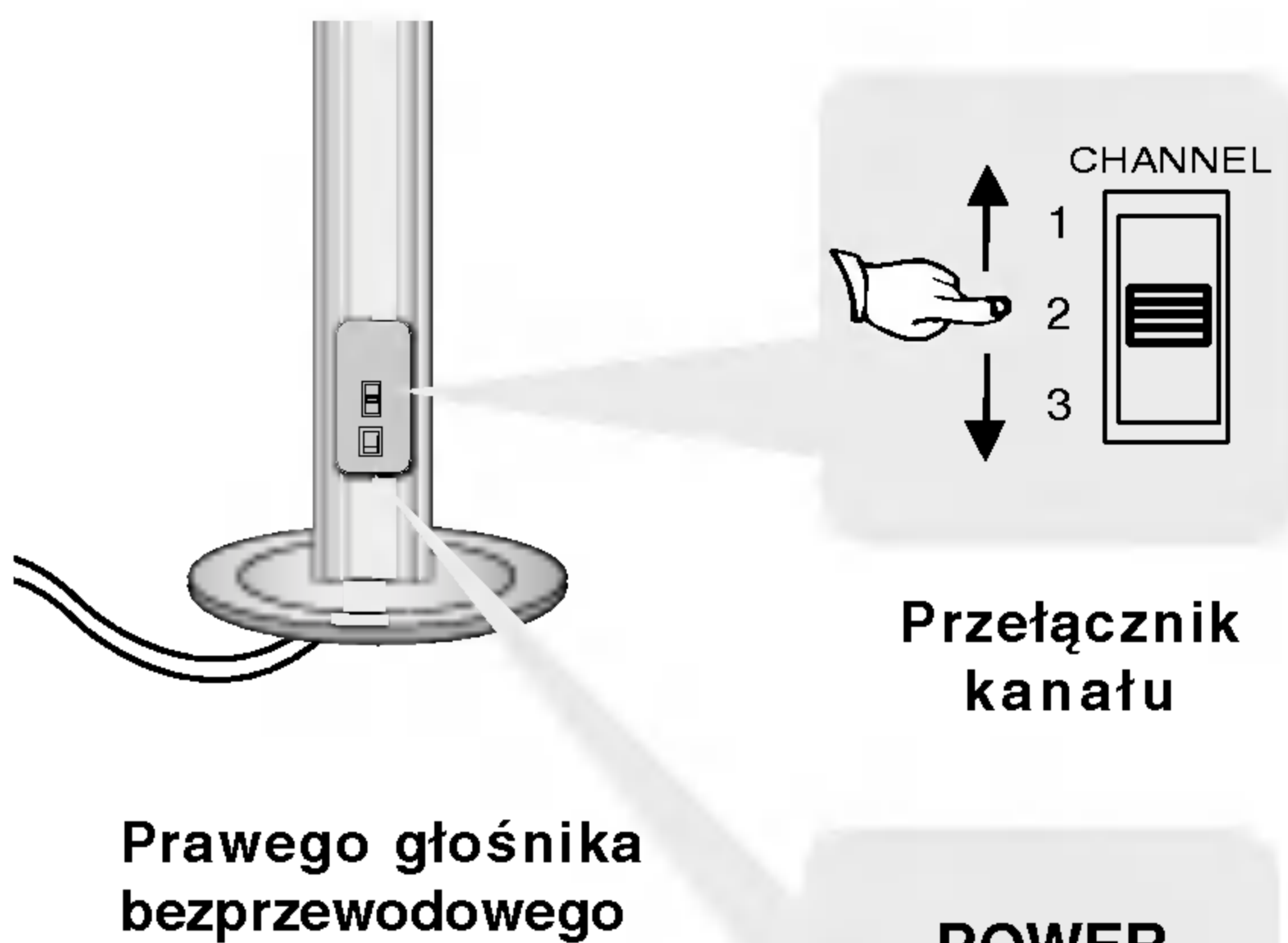
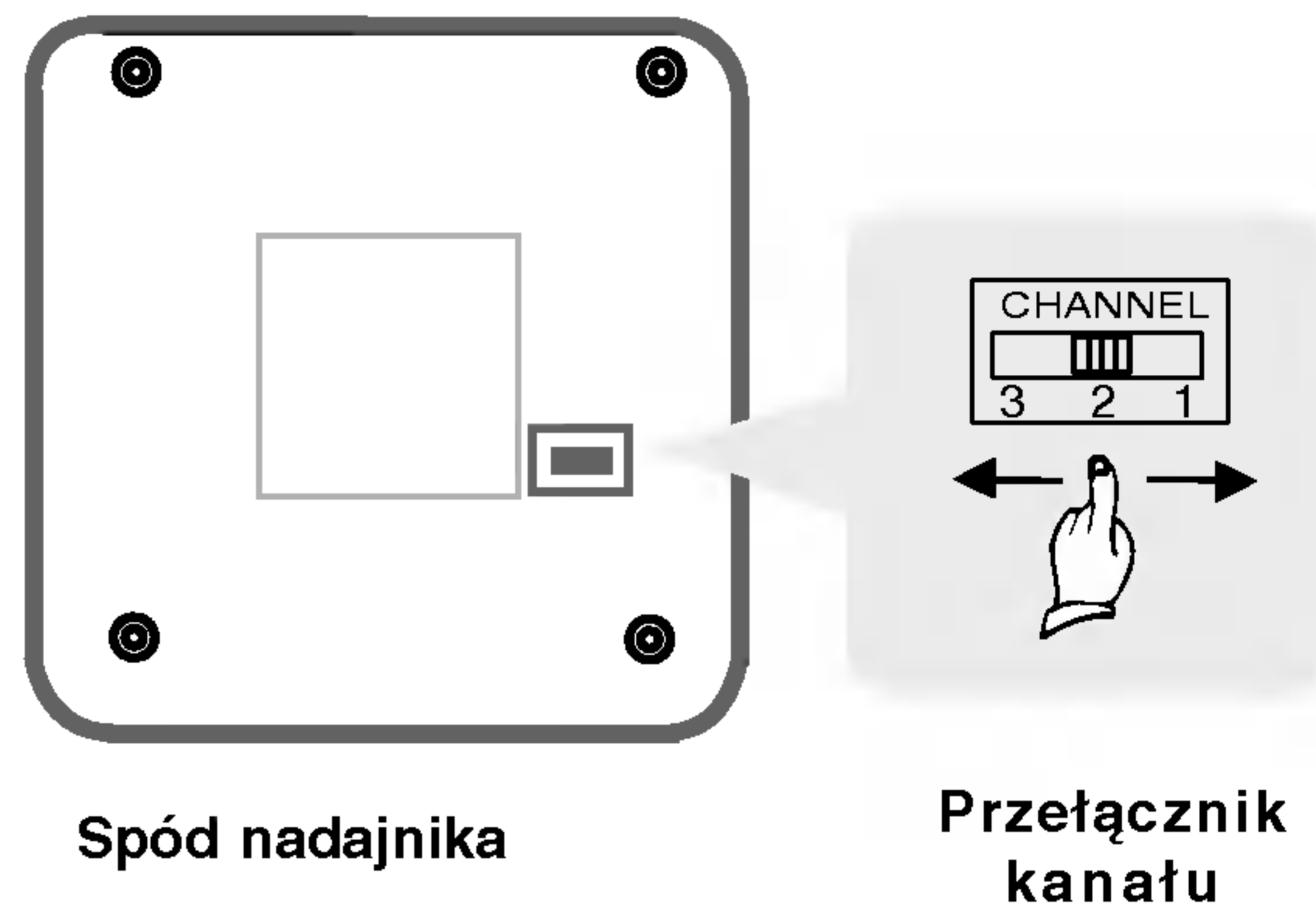

### Uwagi

W celu prawidłowego użytkowania urządzenia, zarówno lewy jak i prawy głośnik bezprzewodowy musi być włączony. Dźwięk może być przerywany przez działanie zewnętrznych fal radiowych.

## Podłączanie zestawu głośników

- Podłączyć głośniki to przedniego (prawy, lewy) lub środkowego gniazda głośnikowego.
- Podłączyć głośnik niskotonowy do gniazda głośnika niskotonowego.
- Podłączyć przewód zasilający głośnika bezprzewodowego do gniazda sieciowego, a następnie nacisnąć przycisk „POWER” na głośniku bezprzewodowym.
- Podłączyć zasilacz (prąd stały 7 V) do gniazda sieciowego i nadajnika.
- Podłączyć przewód uziemiający do nadajnika i znajdujących się z tyłu gniazd głośników (prawego, lewego).
- Ustawić głośniki bezprzewodowe (prawy, lewy) w odległości nie większej niż 10 m od niniejszego urządzenia.

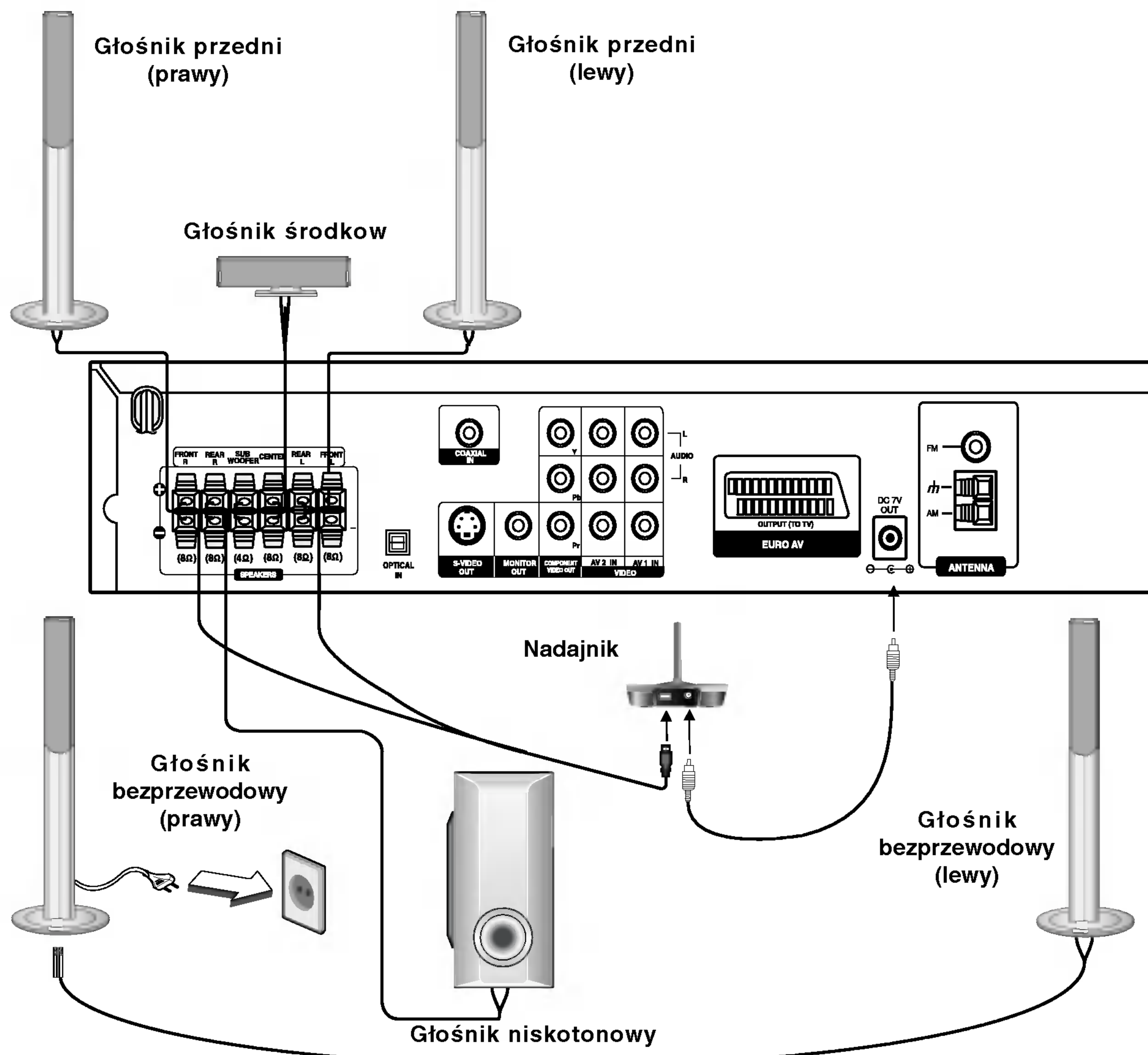

### Uwagi:

- Najlepszą wydajność sprzętu można uzyskać jedynie wtedy, gdy nadajnik jest oddalony od bezprzewodowego głośnika o 2 do 10 m; w przypadku zbyt bliskiego ustawienia tych urządzeń mogą wystąpić zakłócenia w łączności pomiędzy nimi.
- Przy podłączaniu należy bezwzględnie zachować właściwe ułożenie biegunów (przewód oznaczony "+" do gniazda oznaczonego "+", przewód "-" do gniazda oznaczonego "-"). W przeciwnym razie dźwięk będzie zniekształcony i pozbawiony tonów niskich.
- W przypadku podłączenia głośników przednich o niskiej wartości znamionowej wejścia, należy ostrożnie regulować głośników; nagłe zwiększenie głośności może spowodować uszkodzenie głośników.
- Nie wolno zdejmować osłon z głośników dostarczonych w wyposażeniu.
- Nadajnik i głośniki bezprzewodowe (lewy, prawy) potrzebują około 5 sekund (ale może też potrwać to dłużej) na skomunikowanie się.
- Po wyłączeniu urządzenia, nadajnik zostaje automatycznie wyłączony po około 20 sekundach.
- Głośniki bezprzewodowe nie będą działać, jeśli któryś z nich (lewy, prawy) jest wyłączony.

## Oдноśnie rdzenia ferrytowego

Założyć koniecznie rdzeń ferrytowy na przewody głośników (w celu podłączenia do tego urządzenia).

Rdzeń ferrytowy zredukuje zakłócenia.

### Jak założyć rdzeń ferrytowy

- 1** Nacisnąć stoper [a], aby otworzyć rdzeń ferrytowy.
- 2** Zawić trzy razy kabel subwoofera na filtrze ferrytowym.
- 3** Założyć rdzeń ferrytowy tak, żeby się zatrzasnął.

#### Uwagi:

- Podłączyć rdzeń ferrytowy blisko urządzenia (zobacz fig. 3 i komentarz).

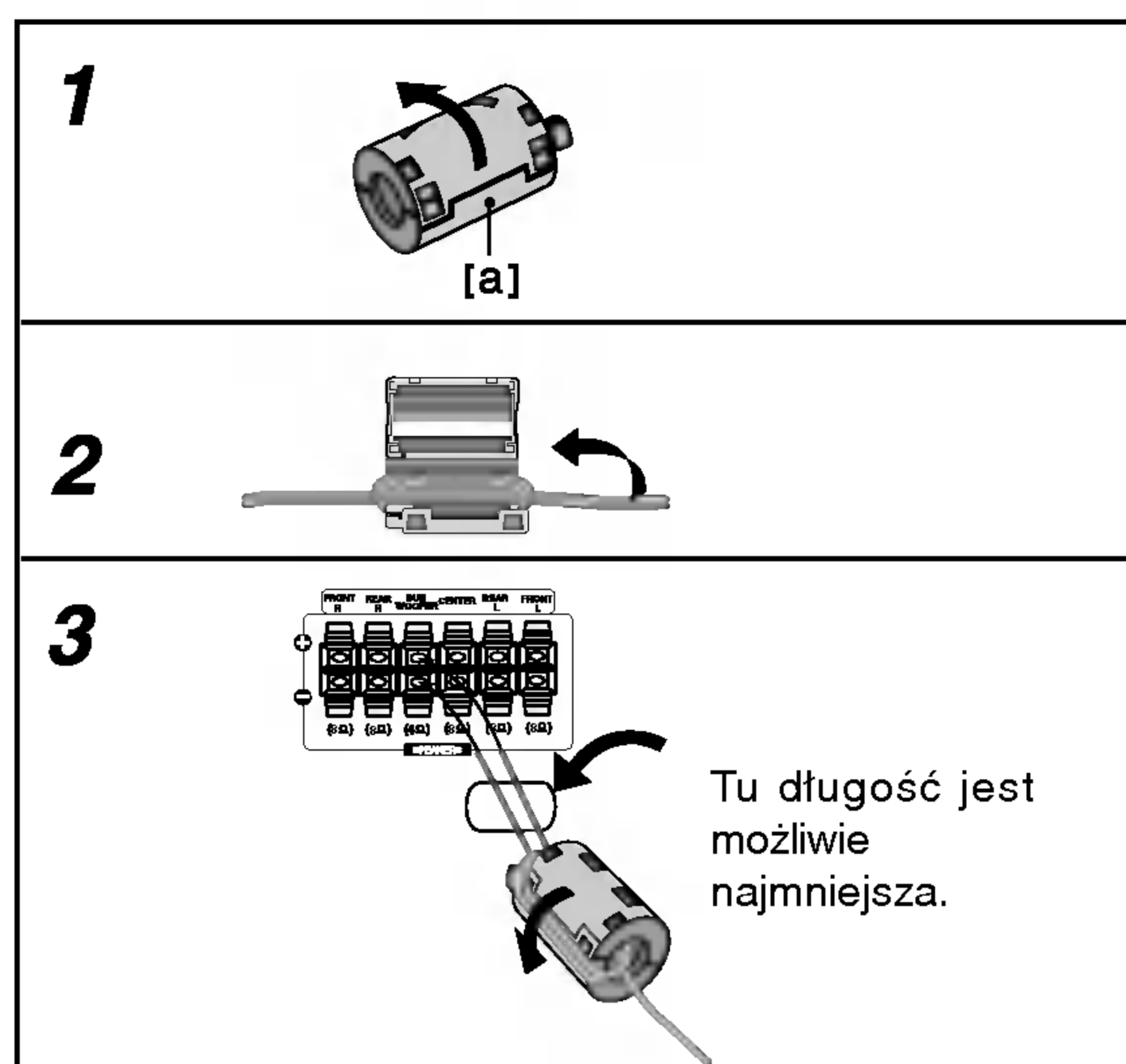

## Wykorzystywanie efektu otoczenia

W przypadku normalnej konfiguracji, należy użyć 6 głośników (2 głośników przednich, głośnika środkowego, 2 głośników tylnych i subwoofer).

Aby otrzymać znakomite tony niskie, bądź w pełni wykorzystać tryb DTS Digital Surround lub Dolby Digital, należy podłączyć subwoofer.

#### • Głośniki przednie

Ustaw głośniki na równą odległość w zależności od miejsca, z którego słuchasz. Ponadto zalecamy, by głośniki były rozstawione pod kątem 45° względem użytkownika.

#### • Głośnik środkowy

Idealnie, głośniki przednie i głośnik środkowy powinny znajdować się na tej samej wysokości. Ale normalnie umieść powyżej albo poniżej telewizora.

#### • Głośniki tylne

Lewy i prawy głośnik tylny należy umieścić za obszarem odsłuchu użytkownika. Te głośniki odtwarzają ruch dźwięku i atmosferę potrzebną do uzyskania efektu surround. W celu osiągnięcia najlepszych efektów, nie należy instalować ich w zbyt dużej odległości od obszaru odsłuchu, a ponadto na lub powyżej wysokości uszu użytkownika. Skierowanie głośników tylnych ku ścianie lub sufitowi, zapewniające większe rozproszenie dźwięku, jest również skutecznym zabiegiem.

W przypadku niewielkiego pokoju, jeżeli słuchacze znajdują się blisko tylnej ściany, ustaw tylne głośniki jeden naprzeciw drugiego i 60 - 90 cm powyżej poziomu uszu słuchaczy.

#### • Subwoofer

Można umieścić w dowolnym przednim położeniu.

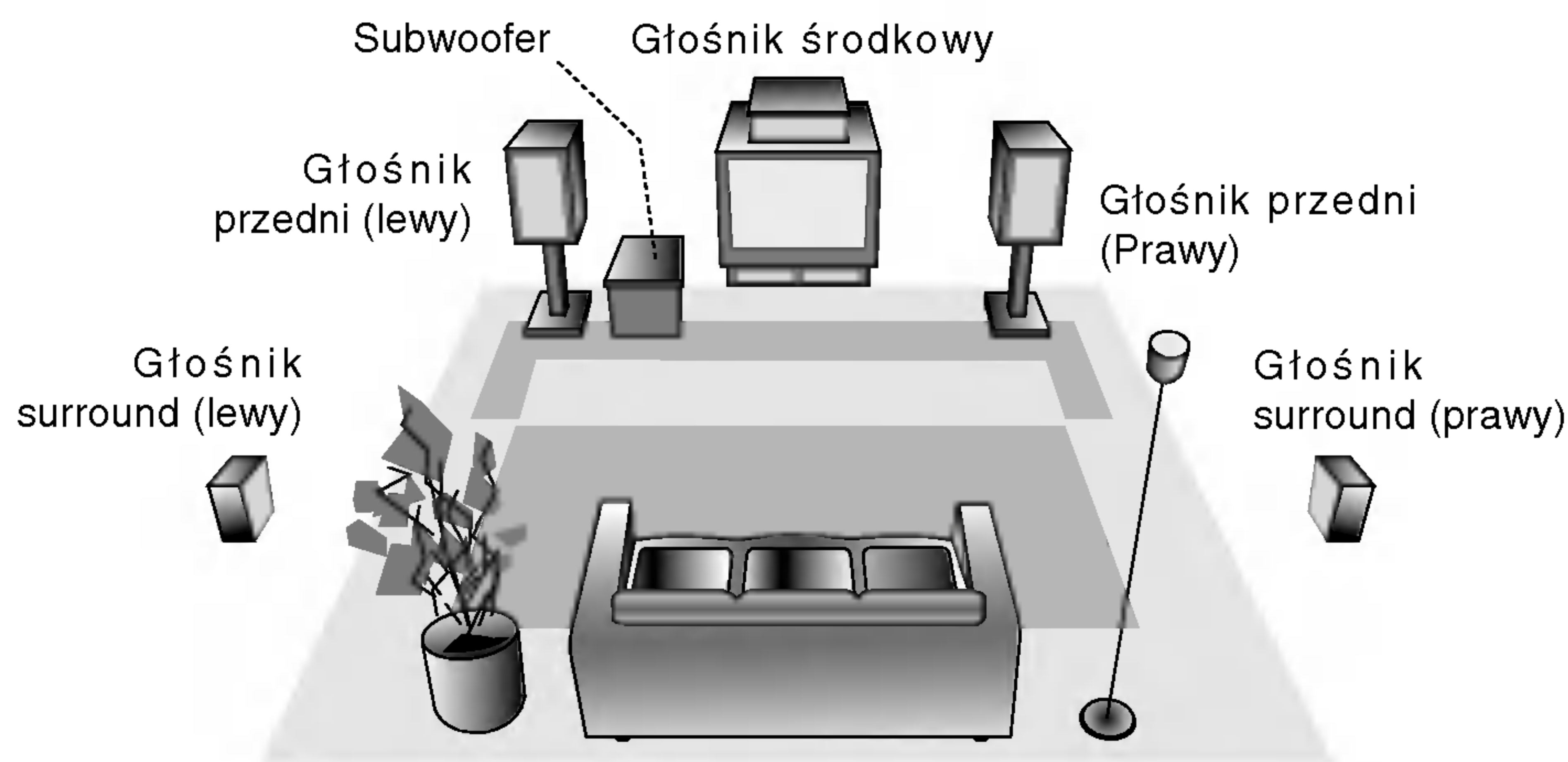

Przykładowa konfiguracja głośników

## Mini-słowniczek Trybu Dźwiękowego

### **◻◻ dts**

Pozwala na korzystanie z 5.1 (lub 6) kanałów dyskretnych o wysokiej jakości cyfrowego dźwięku ze źródeł programowych DTS noszących znak firmowy taki sam jak płyta, DVD, płyta kompaktowa itp. DTS Digital Surround daje do 6 kanałów przezroczystego sygnału dźwiękowego (to znaczy identycznego z oryginalnymi wzorcami) i zapewnia wyjątkową czystość w całym 360-stopniowym polu akustycznym. Oznaczenie DTS stanowi znak handlowy DTS Technology, LLC. Wytwarzany na licencji DTS Technology, LLC.

### **◻◻ DIGITAL**

Format Dolby Digital surround pozwala na korzystanie z maksymalnie 5.1 kanałów cyfrowego dźwięku surround ze źródła programowego Dolby Digital. Jeżeli odtwarzasz uniwersalną płytę wideo (DVD) ze znakiem "◻◻", możesz osiągnąć jeszcze lepszą jakość dźwięku, większą dokładność przestrzenną i doskonalszy zakres dynamiczny.

### **◻◻ PRO LOGIC**

Stosuj ten tryb podczas odtwarzania filmów lub kanałów Dolby Digital 2, posiadających znak "◻◻". Tryb ten daje wrażenie przebywania w sali kinowej lub koncertowej z natężeniem tego efektu, jakie można uzyskać tylko za pomocą trybu DOLBY PRO LOGIC SURROUND. Efekt poruszania się obiektu dźwiękowego do przodu, do tyłu, w prawo i w lewo, a także poczucie ustalonej pozycji obrazu dźwiękowego są dużo czystsze i dynamiczniejsze niż przedtem.

### **◻◻ PRO LOGIC (II)**

Dolby Pro Logic II tworzy pięć kanałów wyjściowych o pełnej szerokości pasma ze źródeł dwukanałowych. Uzyskuje się to dzięki zastosowaniu nowoczesnego, matrycowego dekodera surround o wysokiej czystości, który wydobywa własności przestrzenne oryginalnego nagrania nie dodając żadnych nowych dźwięków ani zabarwień tonalnych.

#### **Tryb FILMOWY [MOVIE mode] :**

Tryb FILMOWY jest przeznaczony do wykorzystywania przy telewizyjnych programach stereo i wszystkich programach zakodowanych w Dolby Surround. Otrzymujemy wzbogaconą kierunkowość pola akustycznego, zbliżoną do jakości dyskretnego 5.1-kanałowego dźwięku.

#### **Tryb MUZYCZNY [MUSIC mode] :**

Tryb Muzyczny jest przeznaczony do wykorzystywania przy każdym muzycznym nagraniu stereofonicznym i daje szeroką i głęboką przestrzeń akustyczną.

#### **Tryb MATRYCOWY [MATRIX mode] :**

Tryb matrycowy jest taki sam, jak tryb Muzyczny z tym wyjątkiem, że logika wzbogacania kierunkowego jest wyłączona. Może on być wykorzystywany do wzbogacania sygnałów mono w ten sposób, że wydają się one "obszerniejsze". Tryb Matrycowy może też znaleźć zastosowanie w systemach samochodowych, gdzie wahania pochodzące od słabego odbioru FM stereo mogłyby wywołać uciążliwe sygnały surround z dekodera logicznego. Ostatecznym "lekarstwem" na kiepski odbiór FM stereo może być po prostu przełączenie głośno na mon.

### **3D SURROUND**

Niniejsze urządzenie może dawać efekt trójwymiarowości (3D) przy wykorzystaniu technologii 3D Surround Sound, polegającej na symulowaniu odtwarzania wielokanałowego z dwóch tradycyjnych głośników stereo, zamiast zestawu pięciu lub więcej głośników, zazwyczaj wymaganych podczas odsłuchu wielokanałowego z urządzeń typu „kino domowe”. Funkcja ta działa podczas odtwarzania płyt DVD ze ścieżkami dźwiękowymi nagranych w trybie Dolby Pro Logic i Dolby Digital.

### **OBEJŚCIE (BYPASS)**

Oprogramowanie pozwala na odtwarzanie wielokanałowych sygnałów audio surround w tak sposób, w jaki zostały one nagrane.

## Tryb Dźwiękowy

Efekt otaczania dźwiękiem (surround) można wykorzystywać po prostu wybierając jedno z uprzednio zaprogramowanych pól akustycznych zgodnie z programem, którego chcesz słuchać.

### **A) Naciśnięcie przycisku trybu dźwięku (SOUND)**

Każdorazowo po naciśnięciu przycisku **SOUND**, tryb odtwarzania dźwięku zmienia się w następującej kolejności opcji:

PRO LOGIC → PLII MOVIE → PLII MUSIC → PLII MATRIX → ROCK → POP → LIVE → DANCE → TECHNO → CLASSIC → SOFT → 3D SURROUND → BYPASS ...

#### **Wskazówki**

- ROCK: Odtwarza akustykę muzyki rockowej.
- POP: Odtwarza akustykę muzyki pop.
- LIVE: Odtwarza akustykę sali koncertowej na 300 miejsc.
- DANCE: Odtwarza akustykę muzyki tanecznej.
- TECHNO: Odtwarza akustykę muzyki techno.
- CLASSIC: Odtwarza akustykę muzyki symfonicznej.
- SOFT: Idealny dla dźwięków o miękkiej akustyce.

### **B) Naciśnięcie przycisku ◻◻ PL II**

Za każdym naciśnięciem przycisku ◻◻ PL II tryb dźwiękowy zmienia się w następującej kolejności:

PRO LOGIC → PLII MOVIE → PLII MUSIC → PLII MATRIX → BYPASS ...

(Ta funkcja jest dostępna tylko w trybie 2-kanałowym).

### **Przy włożonej płycie DVD**

Możesz zmienić tryb dźwiękowy płyty DVD (Dolby Digital, DTS, PRO LOGIC itp.) naciskając podczas odtwarzania przycisk **AUDIO** na nadajniku zdalnego sterowania. Chociaż zawartość DVD różni się w zależności od płyty, następujący przykład wyjaśnia podstawowe działanie kiedy ta cecha jest używana.

Za każdym naciśnięciem przycisku **AUDIO** tryb dźwiękowy płyty DVD zmienia się w następującej kolejności

◻◻ DIGITAL → **dts** → **PCM** → ◻◻ DIGITAL

### **Dla Twojej wiadomości**

- odbiornika DVD zapamiętuje ostatnie ustawienia trybu, indywidualnie dla każdego źródła.
- Format kodowania oprogramowania programu można ustalić patrząc na jego opakowanie.
  - płyty Dolby Digital posiadają oznaczenie ◻◻.
  - Programy kodowane w trybie Dolby Surround posiadają oznaczenie ◻◻.
  - Płyty DTS Digital Surround są oznaczone literami DTS.

#### **Uwaga:**

- Wybór trybu dźwiękowego SOUND Mode nie działa przy podłączonych słuchawkach.



## Wyświetlacz ekranowy





Możesz wyświetlić ogólny stan odtwarzania na ekranie telewizora. Niektóre pozycje można zmienić używając menu. Aby użyć wyświetlacza ekranowego:

1. Naciśnij DISPLAY (WYŚWIETLACZ) podczas odtwarzania.
2. Naciśnij ▲ / ▼ aby wybrać daną pozycję. Wybrana pozycja zostanie podświetlona.
3. Naciśnij ◀ / ▶ aby zmienić ustawienia. Możesz również użyć przycisków numerycznych jeśli są one przypisane (na przykład wprowadzając numer tytułu). W niektórych funkcjach, aby zrealizować pewne ustawienia naciśnij ENTER (WPROWADŹ).



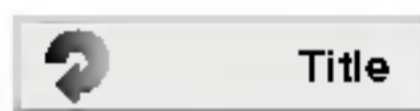
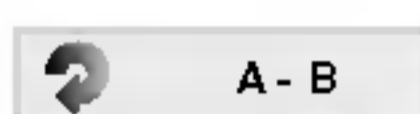
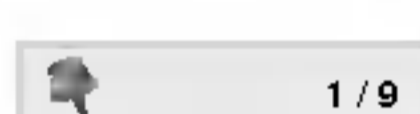

### Uwagi:

- Niektóre płyty mogą nie zawierać wszystkich funkcji opisanych poniżej.
- Jeśli w ciągu 10 sekund nie zostanie naciśnięty żaden przycisk wyświetlacz ekranowy zniknie.

### Opcje powtarzania, ograniczenia

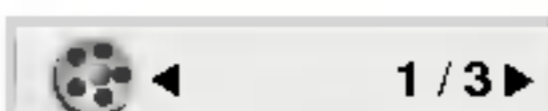
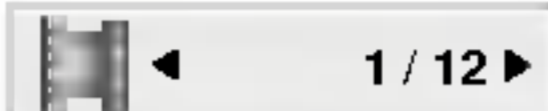
-  Title Powtórz tytuł
-  A - B Powtarzaj sekwencję
-  1 / 9 Wstaw znacznik
-  MARKER SEARCH Menu przeszukiwania według znaczników
-  Wznów odtwarzanie z tego miejsca
-  Operacja niedozwolona lub niedostępna.

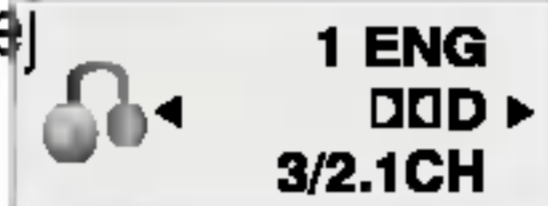

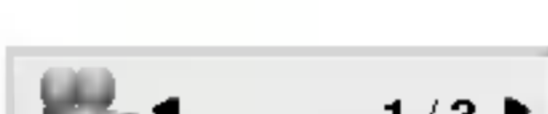
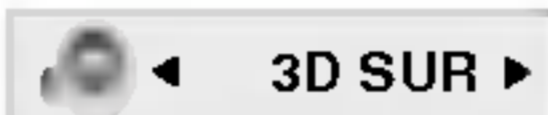
### Przykład: Wyświetlacz ekranowy podczas odtwarzania płyty DVD

Pozycje	Sposób wyboru
Numer tytułu  1 / 3 ▶	◀ / ▶, numeryczne ENTER
Numer rozdziału  1 / 12 ▶	◀ / ▶, numeryczne ENTER
Przeszukiwanie według czasu  0:20:09	numeryczne, ENTER
Język ścieżki dźwiękowej i tryb wyjścia audio w formacie cyfrowym  1 ENG 3/2.1CH ▶	◀ / ▶ lub AUDIO
Język napisów  1 ENG ▶	◀ / ▶ lub SUBTITLE
Kąt  1 / 3 ▶	◀ / ▶ lub ANGLE
Dźwięk  3D SUR ▶	◀ / ▶

### Przykład: Wyświetlacz ekranowy podczas odtwarzania płyty VCD

Pozycje	Sposób wyboru
Numer ścieżki (lub tryb PBC)  1 / 3 ▶	◀ / ▶, numeryczne ENTER
Przeszukiwanie według czasu  0:20:09	numeryczne ENTER
Kanał audio  Stereo ▶	◀ / ▶ lub AUDIO
Dźwięk  3D SUR ▶	◀ / ▶

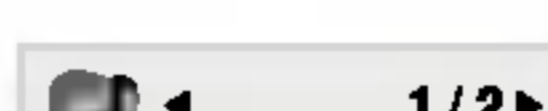
### Przykład: Wyświetlanie ekranowe podczas odtwarzania audio DVD

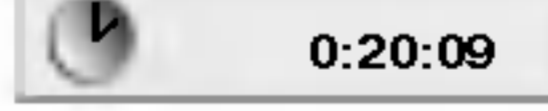
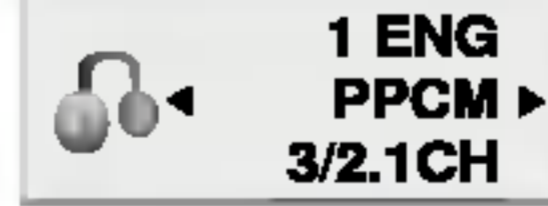
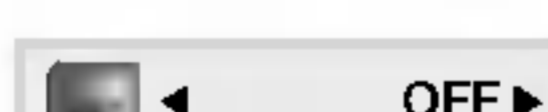
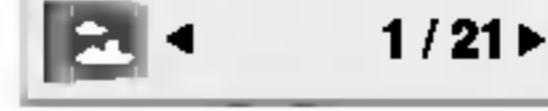
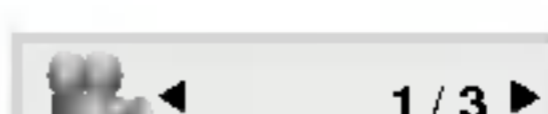
Pozycje	Sposób wyboru
Numer Grupy  1 / 2 ▶	◀ / ▶, numeryczne ENTER
Numer ścieżki  1 / 6 ▶	◀ / ▶, numeryczne ENTER
Przeszukiwanie według czasu  0:20:09	Tylko wyświetlacz
Język ścieżki dźwiękowej i tryb wyjścia audio w formacie cyfrowym  1 ENG PPCM 3/2.1CH ▶	◀ / ▶ lub AUDIO
Język napisów  OFF ▶	Tylko wyświetlacz
Strona (lub ujęcie)  1 / 21 ▶ lub  1 / 3 ▶	◀ / ▶ lub ANGLE

## Ustawienia początkowe

Używając menu ustawień możesz w wieloraki sposób ustawić pozycje takie jak obraz i dźwięk. Między innymi możesz również wybrać język napisów i menu ustawień. W celu uzyskania szczegółowych informacji dotyczących każdej z pozycji menu ustawień zobacz strony od 18 do 21.

### Aby wyświetlić i opuścić Menu:

Naciśnij SETUP (USTAWIENIA) aby wyświetlić menu. Powtórne naciśnięcie przycisku SETUP (USTAWIENIA) spowoduje powrót do ekranu początkowego.

### Aby przejść do kolejnego poziomu:

Naciśnij ► na pilocie zdalnego sterowania.

### Aby cofnąć się do poprzedniego poziomu:

Naciśnij ◀ na pilocie zdalnego sterowania.

## Czynności ogólne

1. Naciśnij SETUP (USTAWIENIA). Pojawi się menu ustawień.
2. Używając przycisków ▲ / ▼ wybierz żądaną opcję, a następnie naciśnij ►, aby przejść do drugiego poziomu. Na ekranie pokazane zostanie bieżące ustawienie oraz ustawienie(-a) alternatywne.
3. Używając przycisków ▲ / ▼ wybierz drugą żądaną opcję, a następnie naciśnij ►, aby przejść do trzeciego poziomu.
4. Używając przycisków ▲ / ▼ wybierz żądane ustawienie, a następnie naciśnij ENTER (WPROWADŹ), aby potwierdzić wybór. Niektóre pozycje wymagają dodatkowych kroków.
5. Naciśnij SETUP (USTAWIENIA), lub PLAY (ODTWARZANIE), aby wyjść z menu ustawień.

## JĘZYK



### Menu (OSD)

Wybierz język dla menu ustawień i wyświetlacza ekranowego.

### Dysk Audio / Napisy / Menu **DVD-V** **DVD-A**

Wybierz język, który preferujesz dla ścieżek audio (dysk audio), napisy i menu płyt.

**Oryginał:** Odnosi się do oryginalnego języka, w jakim została nagrana płyta.

**Inn:** Aby wybrać inny język naciśnij przyciski numeryczne, a następnie ENTER (WPROWADŹ), aby wprowadzić czterocyfrowy numer zgodnie z kodami języków, których lista znajduje się w rozdziale z odnośnikami. Jeśli wprowadzisz zły kod języka naciśnij przycisk CLEAR (WYCZYŚĆ).

## POKAZ



### Format wyświetlania **DVD-V** **DVD-A**

**4:3:** Wybierz gdy do urządzenia podłączony jest standardowy telewizor 4:3.

**16:9:** Wybierz gdy do urządzenia podłączony jest szerokoekranowy telewizor 16:9.

### Tryb wyświetlania **DVD-V** **DVD-A**

Ustawienie trybu wyświetlania działa tylko wtedy, gdy współczynnik kształtu telewizora jest ustawiony na tryb "4:3".

**Letterbox :** Wyświetla szeroki obraz z paskami w górnej i dolnej części ekranu.

**Panscan :** Automatycznie wyświetla szeroki obraz na całym ekranie ucinając części, które się nie mieszczą.

### Progressive Scan

Funkcja skanowania progresywnego zapewnia najwyższą jakość obrazu przy najmniejszym poziomie drgań. Jeśli wykorzystujesz gniazda Component Video typu jack do podłączenia odbiornika TV lub monitora przystosowanego do odbioru sygnału w standardzie skanowania progresywnego, ustaw opcję Skanowanie Progresywne na On (Włączona).

### Aby włączyć funkcję skanowania progresywnego:

Podłącz wyjście Component odtwarzacza DVD do wejścia odbiornika TV / monitora, ustaw odbiornik TV lub monitor na wejście Component.

1. W menu POKAZ wybierz "Progressive Scan" (Skanowanie progresywne) i naciśnij przycisk ►.



2. Za pomocą przycisków ▲ / ▼ wybierz "Wł." .
3. Naciśnij przycisk ENTER, aby potwierdzić wybór. Pojawi się menu potwierdzenia.

**Uwagi:**

- Jeśli Twój odbiornik TV nie jest przystosowany do systemu skanowania progresywnego, obraz będzie zakłócony, gdy w odtwarzaczu DVD włączysz funkcję skanowania progresywnego.
4. Gdy na ekranie pojawi się menu potwierdzenia, jako domyślny wybór podświetlony będzie Cancel (Zaniechaj). Za pomocą przycisków ◀ / ▶ podświetl Enter (Zatwierdź).
  5. Naciśnięcie przycisku ENTER przestawi odtwarzacz na tryb skanowania progresywnego.

**Uwaga:**

W momencie, gdy wprowadzone zostanie ustawienie skanowania progresywnego, obraz będzie widoczny tylko na odbiornikach TV lub monitorach kompatybilnych z systemem skanowania progresywnego. Jeśli przez pomyłkę włączysz funkcję skanowania progresywnego, konieczne będzie zresetowanie odtwarzacza. Najpierw wyjmij z odtwarzacza płytę. Następnie naciśnij ponownie przycisk STOP (■) i przytrzymaj go przez pięć sekund. Wyjście video zostanie przestawione z powrotem na tryb standardowy, a obraz będzie ponownie widoczny na ekranie tradycyjnego analogowego odbiornika TV lub monitora.

**Wyjście TV**

Ustaw opcje wyjścia TV odtwarzacza zgodnie z typem połączenia z TV.

**RGB:** Gdy TV jest podłączony przez gniazdo typu jack SCART (sygnał RGB).

**YPbPr:** Gdy TV podłączony jest do odtwarzacza DVD przez gniazda typu jack COMPONENT VIDEO/PROGRESSIVE SCAN.

**AUDIO**

Każda płyta DVD umożliwia wyboru różnorodnych opcji wyjścia audio. Ustaw opcje AUDIO odtwarzacza zgodnie z typem systemu audio jaki używasz.

**Ustawienia głośników 5.1** **DVD-V** **DVD-A** **DivX**

Wybierz ustawienia głośników wraz z balansem siły głosu i czasem opóźnienia lub przeprowadź test ustawień głośników.

Ustawianie głośników jest aktywne tylko na Analogowym Wyjściu Wielokanałowym. (Patrz rozdział „Ustawienia głośników”, strona 33.).

**DRC (System kontroli zakresu)****DVD-V** **DVD-A** **DivX**

DVD\*1 est formatem umożliwiającym odtwarzanie ścieżki dźwiękowej bardzo dokładnie i realistycznie dzięki technologii digital audio. Można jednak zmniejszyć zakres obsługiwanych danych audio (czyli zmniejszyć rozpiętość skali od najgłośniejszego do najcichszego dźwięku). Pozwala to na odtwarzanie cichszego, ale nie gorszego jakościowo dźwięku. Aby uruchomić tę opcję, należy ustawić DRC jako "Wł" (Włączone).

\*1: Tylko do Dolby Digital

**Vocal** **DVD-V**

Opcję Vocal należy włączyć wyłącznie w przypadku, gdy odtwarzana jest wielokanałowa płyta typu karaoke. Źródła dźwięku zostaną dzięki temu scalone w jednolity dźwięk stereo.

## BLOKADA (Nadzór rodzicielski)



### Kategoria **DVD-V**

Niektóre filmy zawierają sceny nie nadające się do oglądania przez dzieci. Wiele płyt zawiera informacje dotyczące nadzoru rodzicielskiego, odnoszące się do całej płyty lub do pewnych scen na tej płycie. Filmy oceniane są w skali ocen od 1 do 8, w zależności od kraju. Niektóre płyty oferują alternatywne, bardziej odpowiednie dla dzieci sceny.

Funkcja nadzoru rodzicielskiego pozwala na zablokowanie dostępu do scen o ocenie niższej niż ta wprowadzona przez Ciebie, dzięki czemu chroni Twoich dzieci przed oglądaniem materiałów, które Twoim zdaniem są nie właściwe.

1. Wybierz opcję "Kategoria" na menu BLOKADA, a następnie naciśnij przycisk ►.
2. Aby uzyskać dostęp do funkcji Kategoria, Hasło i Kod Kraju musisz wpisać czterocyfrowy kod bezpieczeństwa, który utworzyłeś. Jeśli jeszcze nie wprowadziłeś kodu bezpieczeństwa powinieneś to niezwłocznie uczynić.  
Wpisz czterocyfrowy kod i naciśnij ENTER (WPROWADŹ). Wprowadź go ponownie i naciśnij ENTER (WPROWADŹ) dla zweryfikowania. Jeśli się pomylisz, przed naciśnięciem przycisku ENTER (WPROWADŹ) naciśnij CLEAR (WYCZYŚĆ).
3. Wybierz ocenę od 1 do 8 używając przycisków ▲ / ▼.

**Kategoria 1-8:** Ocena jeden (1) jest najbardziej restrykcyjną, a osiem (8) najmniej.

#### Odblokuj

Jeśli wybierzesz odblokowanie, funkcja nadzoru rodzicielskiego przestanie być aktywna i płyta zostanie odtworzona w całości.

### Uwaga:

Jeśli ustawisz daną ocenę w odtwarzaczu, wszystkie sceny z tą samą oceną lub niższą zostaną odtworzone. Sceny wyżej ocenione nie zostaną odtworzone chyba, że na płycie jest dostępna scena alternatywna. Scena taka musi mieć taką samą ocenę lub niższą. Jeśli nie zostanie znaleziona odpowiednia scena alternatywna odtwarzanie zostanie zatrzymane. Musisz wprowadzić czterocyfrowe hasło lub zmienić poziom oceny, aby odtworzyć płytę.

4. Naciśnij ENTER (WPROWADŹ), aby potwierdzić wybór oceny, a następnie naciśnij USTAWIENIA (SETUP), aby wyjść z menu.

### Hasło

Możesz wprowadzić lub zmienić Hasło.

1. Wybierz opcję "Hasło" na menu BLOKADA, a następnie naciśnij ►.
2. Wykonaj krok drugi, jak wskazano z lewej strony (Kategoria).  
Zostanie podświetlona opcja "Zmiana" lub "Nowy".
3. Wprowadź nowy czterocyfrowy kod, a następnie naciśnij ENTER (WPROWADŹ). Wprowadź go ponownie, aby zweryfikować.
4. Naciśnij SETUP (USTAWIENIA), aby opuścić menu.

### Jeśli zapomnisz swojego kodu bezpieczeństwa

Jeśli zapomnisz swojego kodu bezpieczeństwa możesz go skasować postępując zgodnie z poniższymi krokami:

1. Naciśnij SETUP (USTAWIENIA), aby wyświetlić menu ustawień.
2. Wprowadź sześciocyfrowy numer "210499". Kod bezpieczeństwa zostanie skasowany.
3. Wprowadź nowy kod jak opisano powyżej.

### Kod Kraju **DVD-V**

Postępując się listą z rozdziału z odnośnikami wprowadź kod kraju/obszaru, którego standardy były użyte przy ocenie płyty DVD.

1. Wybierz "Kod Kraju" z menu BLOKADA, a następnie naciśnij ►.
2. Wykonaj krok drugi, jak wskazano z lewej strony (Kategoria).
3. Wybierz pierwszy znak używając przycisków ▲ / ▼.
4. Naciśnij ENTER i wybierz drugi znak używając przycisków ▲ / ▼.
5. Naciśnij przycisk ENTER (WPROWADŹ), aby potwierdzić swój wybór kodu kraju.

## INNE

Ustawienia PBC, Autostart oraz DivX(R) VOD mogą być zmieniane.



### PBC **VCD**

Ustaw sterowanie odtwarzaniem (PBC) w pozycji włączonej lub.

**Wł.:** Płyty CD wideo z PBC są odtwarzane zgodnie z PBC.

**Wył.:** Płyty CD wideo z PBC są odtwarzane w ten sam sposób co płyty CD audio.

### Autostart **DVD-V**

Możesz tak ustawić odtwarzacz DVD, że po włożeniu płyty DVD automatycznie rozpoczyna się odtwarzanie jej. Jeśli tryb automatycznego odtwarzania jest włączony, niniejszy odtwarzacz DVD wyszukuje tytułu o najdłuższym czasie odtwarzania, a następnie odtwarza go.

**Wł.:** Funkcja automatycznego odtwarzania jest aktywna.

**Wył.:** Funkcja automatycznego odtwarzania nie jest aktywna.

### Uwaga:

- Funkcja automatycznego odtwarzania może nie działać przy niektórych płytach DVD.

### DivX(R) VOD **DivX**

Możesz pokazać kod rejestracji DivX DRM (Digital Rights Management) tylko dla twojego urządzenia.

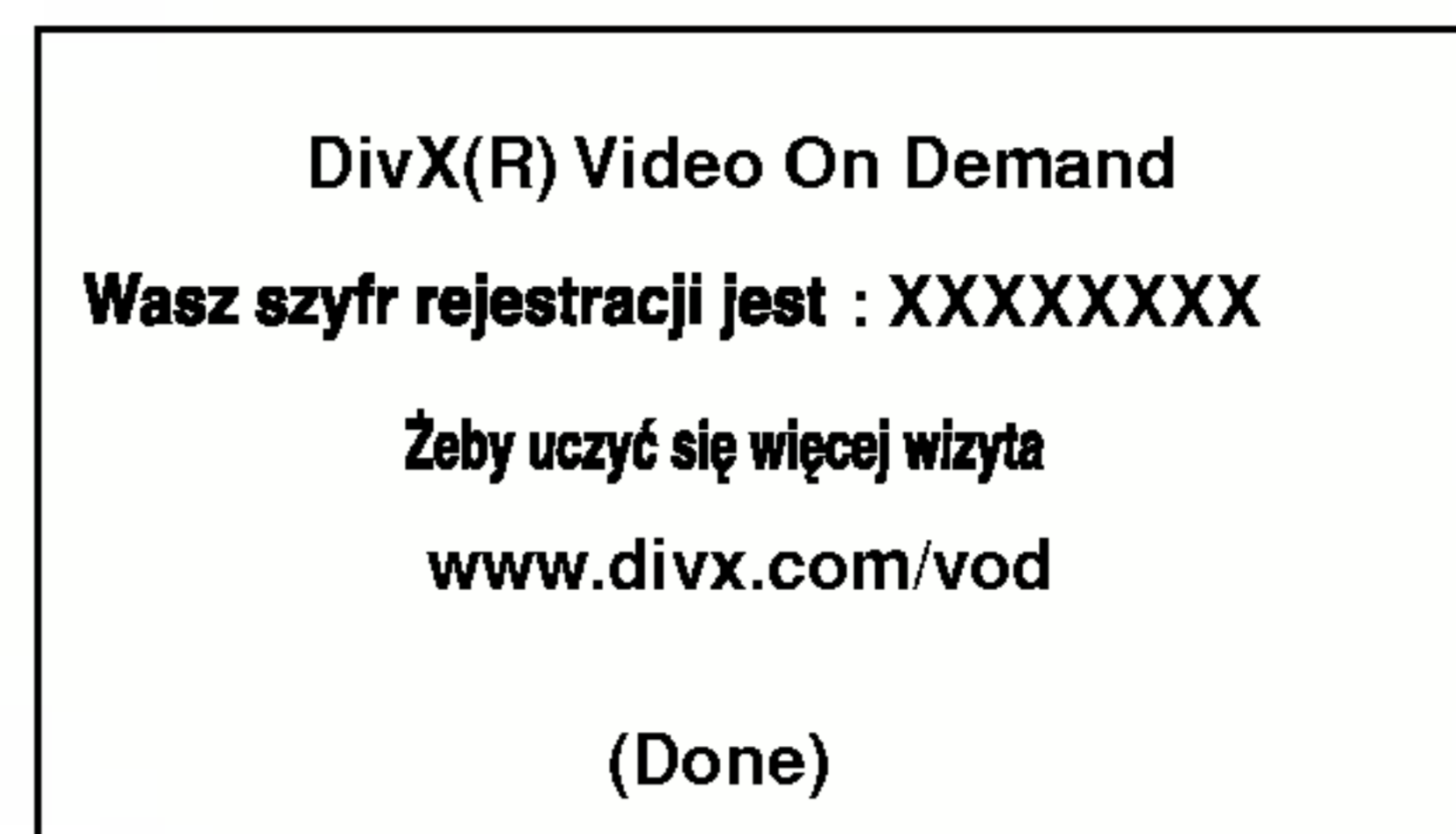

Kod rejestracji jest używany dla usługodawców VOD (Video-On- Demand – Film na życzenie). Można zakupić lub wypożyczyć zakodowany plik z filmem.

### Uwagi:

Jeżeli wypożyczysz plik DivX VOD, ma on wiele opcji ograniczających oglądanie.

- Podaje ile razy można oglądać plik.

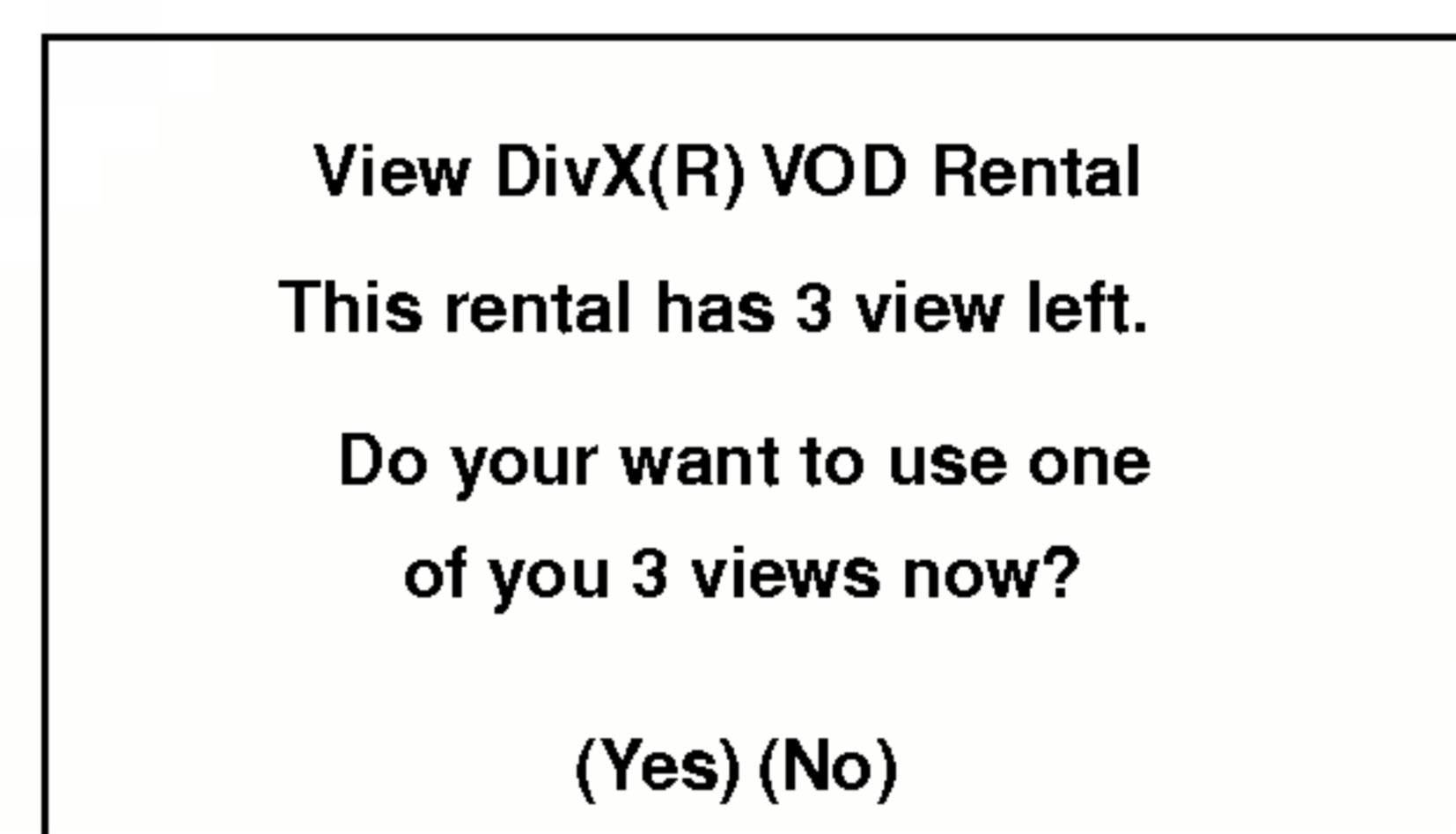

- Wypożyczenie wygaśło

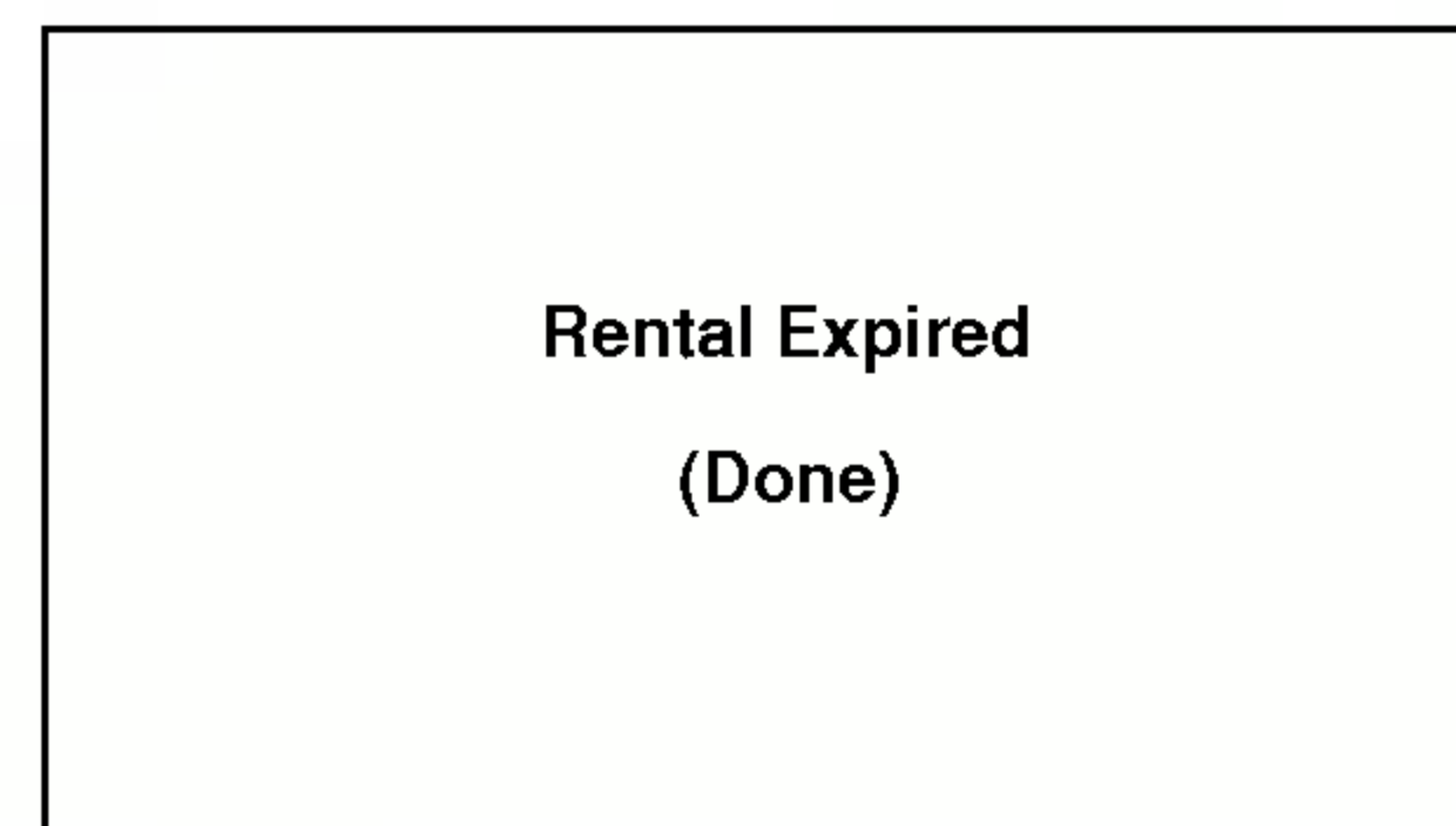

- Wyświetla błąd autoryzacji.



# Obsługa

## Odtwarzanie płyty DVD lub płyty CD wideo

### Ustawienie odtwarzania

1. Włącz telewizor i wybierz źródło wejścia wideo, do którego podłączony jest odtwarzacz DVD.
2. Włącz system audio (jeśli został użyty) i wybierz źródło wejścia, do którego podłączony jest odtwarzacz DVD.
3. Naciśnij OPEN/CLOSE (OTWÓRZ/ZAMKNIJ), aby otworzyć szufladkę i włożyć wybraną płytę, stroną z nagraniem zwróconą do dołu.
4. Naciśnij OPEN/CLOSE (OTWÓRZ/ZAMKNIJ), aby zamknąć szufladkę.  
Odtwarzanie rozpocznie się automatycznie. Jeśli odtwarzanie się nie rozpocznie naciśnij PLAY (ODTWARZANIE).

W niektórych przypadkach pojawi się menu płyty.

#### DVD-V

Używając przycisków ◀ ▶ ▲ ▼ wybierz tytuł/rozdział, który chcesz oglądać, a następnie naciśnij ENTER (WPROWADŹ), aby rozpocząć. Naciśnij TITLE (TYTUŁ) lub DVD MENU, aby powrócić do ekranu menu.

#### DVD-A

Przy pomocy przycisków ◀ ▶ ▲ ▼ wybierz żadaną opcję, a następnie naciśnij przycisk ENTER, aby ją zobaczyć.

#### VCD

Używając przycisków numerycznych wybierz ścieżkę, którą chcesz zobaczyć, po czym naciśnij przycisk RETURN (POWRÓT), aby powrócić do ekranu menu. Opcje menu i procedury postępowania mogą się różnić. Postępuj zgodnie z instrukcjami na każdym z ekranów menu. Możesz również ustawić PBC w pozycji Wyłączony (Zob. "PBC" na stronie 21).

### Uwagi:

- Jeśli ustawiony jest nadzór rodzicielski i płyta nie mieści się w ustawieniach oceny, musisz wpisać hasło. (Zob. "BLOKADA" na stronie 20.)
- Płyty DVD mogą posiadać kod regionalny. Twój odtwarzacz nie odtworzy płyt, które mają inny kod regionalny niż odtwarzacz. Kod regionalny niniejszego odtwarzacza wynosi 2 (dwa).

## Funkcje ogólne

### Uwaga:

Jeśli nie określono inaczej, wszystkie opisane czynności wymagają użycia pilota zdalnego sterowania. Niektóre funkcje mogą być również dostępne w menu ustawień.

### Przechodzenie do innego TYTUŁU / grupy

#### DVD-V DVD-A

Jeśli na płycie jest więcej niż jeden tytuł możesz przejść do innego tytułu/grupę. Naciśnij DISPLAY (WYŚWIETLACZ), gdy odtwarzanie jest zatrzymane, a następnie odpowiedni numer (0-9) lub użyj przycisków ◀ / ▶ aby przejść do innego tytułu / grupę. Możesz odtworzyć dowolny tytuł przez wprowadzenie jego numeru, gdy odtwarzanie jest zatrzymane.

### Przechodzenie do innego ROZDZIAŁU/ŚCIEŻKI

#### DVD-V DVD-A VCD DivX

Jeśli tytuł na płycie składa się z więcej niż jednego rozdziału lub gdy płyta ma więcej niż jedną ścieżkę, możesz przejść do innego rozdziału/ścieżki w następujący sposób:

- Naciśnij SKIP (PRZEJDŹ) ◀◀ lub ▶▶ podczas odtwarzania, aby wybrać następną rozdział/ścieżkę lub aby powrócić do początku bieżącego rozdziału/ścieżki.
- Naciśnij szybko dwukrotnie przycisk SKIP (PRZEJDŹ) ◀◀, aby wrócić do poprzedniego rozdziału/ścieżki.
- Aby bezpośrednio przejść do dowolnego z rozdziałów podczas odtwarzania płyty DVD naciśnij DISPLAY (WYŚWIETLACZ), a następnie ▲ / ▼, aby wybrać ikonę rozdziału/ścieżki. Następnie wprowadź numer rozdziału/ścieżki lub użyj ◀ / ▶.

### Przeszukiwanie DVD-V DVD-A VCD DivX

1. Naciśnij i przytrzymaj SKIP/SCAN, ◀◀ lub ▶▶ na ok. 2 sekundy podczas odtwarzania.  
Odtwarzacz przejdzie w tryb przeszukiwania.
2. Naciśnij i przytrzymaj SKIP/SCAN, ◀◀ lub ▶▶ kilkakrotnie, aby wybrać żadaną prędkość: ◀◀X2, ◀◀X4, ◀◀X16, ◀◀X100 (do tyłu) lub ▶▶X2, ▶▶X4, ▶▶X16, ▶▶X100 (do przodu).  
W przypadku płyt Video CD prędkość przeszukiwania zmienia się następująco: ◀◀X2, ◀◀X4, ◀◀X8, (do tyłu) lub ▶▶X2, ▶▶X4, ▶▶X8, (do przodu).
3. Aby wyjść z trybu przeszukiwania naciśnij PLAY (ODTWARZANIE).

### Uwaga:

- Podczas użycia płyty DVD audio zawierającej obrazy, ta operacja może być dozwolona w niektórych segmentach obrazów.

### Zmiana kanału audio VCD

Wielokrotnie naciśnij przycisk AUDIO podczas odtwarzania, aby usłyszeć różne kanały audio (Stereo, Lewy lub Prawy).

## Obraz nieruchomy i odtwarzanie klatka po klatce **DVD-V DVD-A VCD DivX**

1. Podczas odtwarzania naciśnij PAUSE/STEP (PAUZA/KROK) na pilocie zdalnego sterowania. Przesuwaj obraz klatka po klatce naciskając wielokrotnie PAUSE/STEP (PAUZA/KROK).
2. Aby wyjść z trybu obrazu nieruchomego naciśnij PLAY (ODTWARZANIE).

### Uwaga:

Podczas użycia płyty DVD audio zawierającej obraz, ta operacja może być dozwolona w niektórych segmentach obrazów.

## SLOW MOTION **DVD-V DVD-A VCD DivX**

1. Naciśnij SLOW SCAN - ◀◀ lub ▶▶ + podczas odtwarzania. Odtwarzacz przejdzie w tryb SLOW (wolny ruch).
2. Za pomocą przycisku SLOW SCAN - ◀◀ lub ▶▶ + wybierz żądaną prędkość: ◀◀1/16, ◀◀1/8, ◀◀1/4 lub ◀◀1/2 (do tyłu) albo ▶▶1/16, ▶▶1/8, ▶▶1/4 lub ▶▶1/2 (do przodu).  
Podczas odtwarzania płyt DivX i Video CD prędkość zmienia się: ▶▶1/16, ▶▶1/8, ▶▶1/4 lub ▶▶1/2 (do przodu).
3. Aby opuścić tryb wolnego ruchu, naciśnij PLAY (▶).

### Uwaga:

- Odtwarzanie w zwolnionym tempie do tyłu nie jest możliwe dla płyt video CD i DivX.
- Podczas użycia płyty DVD audio zawierającej obraz, ta operacja może być dozwolona w niektórych segmentach obrazów.

## Odtwarzanie losowe

**DVD-V DVD-A VCD DivX**

Powtarzanie sekwencji.

1. Naciśnij A-B w wybranym przez Ciebie punkcie startowym. "A \* " pojawi się na krótko na ekranie telewizora.
2. Naciśnij ponownie A-B w wybranym przez Ciebie punkcie końcowym. "A B" pojawi się na krótko na ekranie telewizora i rozpocznie się powtarzanie sekwencji.
3. Naciśnij ponownie A-B aby anulować.

## Powtarzanie **DVD-V DVD-A VCD DivX**

Możesz odtworzyć z płyty tytuł /rozdział /wszystko/ ścieżkę /grupy. Naciśnij REPEAT (POWTÓRZ) podczas odtwarzania, aby wybrać żądany tryb powtarzania.

### Płyty video DVD - Powtarzanie Rozdział/Tytuł/Wyłączone

- Rozdział: powtarza bieżący rozdział.
- Tytuł: powtarza bieżący tytuł.
- Wył.: nie odtwarza wielokrotnie.

### Płyty CD video, płyty DivX - Powtarzanie Ścieżka/Wszystkie/Wyłączone

- Ścieżka: powtarza bieżącą ścieżkę.
- Cały: powtarza wszystkie ścieżki na płycie.
- Wył.: nie odtwarza wielokrotnie.

### Płyty audio DVD – Powtarzanie utworu/grupy/wyłączone

- Ścieżka: powtarza bieżącą ścieżkę.
- Grupa: powtarzanie bieżącej grupy.
- Wył.: nie odtwarza wielokrotnie.

### Uwagi:

- Aby użyć funkcji powtarzania w przypadku odtwarzania płyt CD video z PBC, musisz ustawić funkcję PBC w pozycji Wyłączony w menu ustawień (Zob. "PBC" na stronie 21).
- Jeśli naciśniesz SKIP ( PRZEJDŹ ) ▶▶ jeden raz podczas odtwarzania z powtarzaniem rozdziału (ścieżki), odtwarzanie z powtarzaniem zostanie anulowane.

## Efekt dźwięku 3D **DVD-V VCD DivX**

Służy do generowania trójwymiarowego efektu dźwięku 3D, który symuluje dźwięk wielokanałowy za pomocą dwóch głośników stereo (zamiast pięciu i więcej głośników wymaganych przy dźwięku wielokanałowym w systemach kina domowego).

1. Podczas odtwarzania naciśnij przycisk DISPLAY (WYŚWIETLANIE).
2. Za pomocą przycisków ▲ lub ▼ wybierz opcję dźwięku. Opcja dźwięku zostanie podświetlona.
3. Za pomocą przycisków ◀ lub ▶ wybierz opcję "3D SUR". Aby wyłączyć efekt dźwięku otaczającego 3D, wybierz opcję "Standard"

## Wyszukiwanie według czasu

**DVD-V VCD DivX**

Służy do rozpoczęcia odtwarzania od dowolnego wybranego miejsca na płycie (określanego poprzez wskazanie czasu):

1. Podczas odtwarzania naciśnij przycisk DISPLAY (WYŚWIETLANIE). Ramka przeszukiwania według czasu pokazuje odtworzony czas nagrania.
2. Naciśnij przycisk ▲ / ▼, aby wybrać ikonę zegara, na ekranie pojawi się "--:--:--".
3. Wprowadź żądany czas w godzinach, minutach i sekundach, od lewej do prawej. Jeśli wprowadzisz złe dane, naciśnij przycisk CLEAR (USUŃ), aby je usunąć, a następnie wprowadź nowe dane.
4. Naciśnij przycisk ENTER, aby potwierdzić ustawienia. Odtwarzanie rozpocznie się od wskazanego momentu czasowego.

## Powiększenie (ZOOM)

DVD-V DVD-A VCD DivX

Funkcja Zoom [Powiększenie] pozwala na powiększanie obrazów i przesuwanie wybranych powiększonych obszarów na ekranie.

1. Naciśnij ZOOM podczas odtwarzania lub podczas odtwarzania obrazu nieruchomego, aby wywołać funkcję Powiększania. Kwadratowa ramka pojawi się na krótko w prawym dolnym rogu obrazu.
2. Każde naciśnięcie przycisku ZOOM zmienia rozmiar ekranu TV w kolejności: 100% wielkości → 400% wielkości → 1600 % wielkości → tryb dopasowania do ekranu → 100% wielkości  
Tryb dopasowania do ekranu:  
Możesz zmieniać sposób wyświetlania obrazu na ekranie podczas odtwarzania filmu DVD.  
Użyj przycisków ▲/▼ aby wybierać pomiędzy trybami normalny, powiększony oraz maksymalny.
3. Użyj przycisków ◀▶▲▼, aby przesuwać powiększony obraz.
4. Aby powrócić do normalnego trybu odtwarzania, naciskaj przyciski CLEAR (USUŃ).

### Uwaga:

- Funkcja powiększania może nie działać z niektórymi płytami DVD.
- Tryb dopasowania do ekranu jest dostępny dla odtwarzania płyty, płyty VR oraz pliku filmowego

## Przeszukiwanie według znaczników

DVD-V VCD DivX

### Wstawianie znacznika

Możesz rozpocząć odtwarzanie od maksymalnie dziewięciu wprowadzonych miejsc. Aby wstawić znacznik naciśnij MARKER (ZNACZNIK) w pożądanym miejscu na płycie. Ikona znacznika pojawi się na krótko na ekranie telewizora. Powtórz tę czynność, aby wprowadzić do dziewięciu znaczników.

### Przywoływanie lub czyszczenie znaczników scen

1. Podczas odtwarzania płyty naciśnij SEARCH (PRZESZUKIWANIE). Menu przeszukiwania według znaczników pojawi się na ekranie.
2. W przeciągu 10 sekund naciśnij przycisk ◀ / ▶, aby wybrać numer znacznika, który chcesz przywołać lub wyczyścić.
3. Naciśnij ENTER (WPROWADŹ). Odtwarzanie rozpocznie się od zaznaczonej sceny. Lub naciśnij CLEAR (WYCZYŚĆ), aby wymazać numer znacznika z listy.
4. Możesz odtworzyć scenę rozpoczynającą się od dowolnego znacznika, wprowadzając jego numer w menu przeszukiwania według znaczników.

## Pauza DVD-V DVD-A VCD DivX

1. Naciśnij PAUSE/STEP (PAUZA/KROK) podczas odtwarzania.
2. Aby powrócić do odtwarzania naciśnij PLAY (ODTWARZANIE).

## Funkcje specjalne DVD

### Sprawdzanie zawartości płyt DVD: Menu Płyty

DVD mogą zawierać menu udostępniające specjalne funkcje. Aby użyć menu płyty naciśnij przycisk DVD MENU. Użyj odpowiadających przycisków numerycznych lub przycisków ◀▶▲▼, aby podświetlić wybraną pozycję. Następnie naciśnij ENTER (WPROWADŹ).

### Menu tytułów DVD-V DVD-A

1. Naciśnij TITLE (TYTUŁ). Jeśli bieżący tytuł posiada swoje menu pojawi się ono na ekranie. W przeciwnym wypadku może pojawić się menu płyty.
2. Menu to oferuje funkcje, takie jak kąt ustawienia kamery, opcje języka mówionego i napisów, jak również rozdziały tytułu.
3. Naciśnij TITLE (TYTUŁ), aby wyjść.

### Menu płyty DVD-V DVD-A

Naciśnij MENU, aby wyświetlić menu płyty. Naciśnij ponownie MENU, aby wyjść.

### Kąt ustawienia kamery DVD-V DVD-A

Jeśli płyta zawiera sceny nagrane pod różnymi kątami możesz zmienić kąt ustawienia kamery na inny, podczas odtwarzania płyty. Aby wybrać żądany kąt naciśnij wielokrotnie ANGLE (KĄT) podczas odtwarzania. Zwróć uwagę, że numer bieżącego kąta ustawienia pojawia się na wyświetlaczu.

### Wskazówka:

Wskaźnik kąta miga na ekranie telewizora podczas scen nagranych pod różnymi kątami, informując o możliwości przełączenia kąta.

### Zmiana języka ścieżki dźwiękowej

DVD-V DVD-A DivX

Naciśnij wielokrotnie AUDIO podczas odtwarzania, aby usłyszeć różne języki ścieżki dźwiękowej. W przypadku płyt DVD-RW nagranych w trybie VR, które posiadają zarówno Główny, jak i Dwujęzyczny kanał audio, możesz przełączać pomiędzy kanałem Głównym (L – Lewy), Dwujęzycznym (R – Prawy) lub kombinacją obydwu (Główny + Dwujęzyczny), naciskając przycisk AUDIO.

### Napisy DVD-V DivX

Naciśnij wielokrotnie S-TITLE podczas odtwarzania, aby zobaczyć napisy w różnych językach.

### Wskazówki:

- Podczas odtwarzania pliku DivX wyświetlane są tylko napisy z plików typu smi, srt i sub.
- Jeżeli nie ma zapisanej informacji lub w pliku DivX zapisany jest kod, który nie może być odczytany, wyświetlają się "1" itp.



## Płyty DVD Audio

DVD Audio to nowy format płyt, opracowany w oparciu o skuteczność DVD w zakresie zapewnienia wysokiej jakości, niezagęszczonych, wielokanałowych nagrań – z myślą o nowym doświadczeniu w dziedzinie jakości nagrań audio. Płyty DVD Audio można rozpoznać po logo DVD audio na pudełku płyty oraz na samej płycie

Format DVD Audio zapewnia wyższą jakość dźwięku stereo niż płyty Audio CD z częstotliwością próbkowania do 192 kHz (w porównaniu z 44.1 kHz dla płyt CD). Sygnał cyfrowy dźwięku DVD może być dostarczany do 24 bitów danych (w porównaniu z 16 bitów dla standardowych płyt CD)

Typowa płyta DVD Audio zawiera nawet siedmiokrotnie więcej danych niż płyta CD. Ta dodatkowa pojemność jest wykorzystywana dla zapisu muzyki albo w ramach zapisu wielokanałowego Advanced Resolution dającego lepszą jakość dźwięku zbliżoną do nagrań studyjnych albo w celu wydłużenia całkowitego czasu nagrania. Wiele płyt DVD Audio zawiera napisy tekstowe do wyświetlania na ekranie, np. biografie twórców, wykazy utworów, słowa piosenek itp. Na niektórych płytach DVD Audio są nagrane galerie zdjęć lub wideo-klipy.

### **Uwaga:**

Aby uzyskać maksymalną jakość dźwięku i efekt surround z płyty DVD audio, musisz użyć wyjścia analogowego 5.1 (gniazda 5.1CH AUDIO OUT odtwarzacza DVD). Jeżeli użyjesz wyjścia cyfrowego DIGITAL OUT (OPTICAL lub COAXIAL) dla połączenia audio, dźwięk będzie jedynie podobny do dźwięku ze zwykłej płyty CD, pomimo odtwarzania płyty DVD audio.

### Przechodzenie do innej grupy (GROUP)

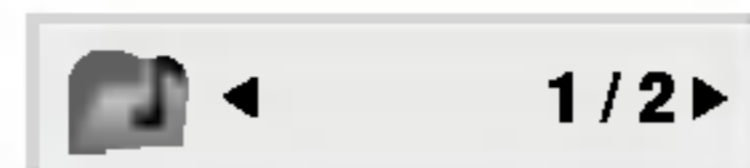

Na niektórych płytach DVD Audio zawartość jest dzielona na kilka grup. Twój odtwarzacz pozwala na szybkie dotarcie do konkretnych grup podczas odtwarzania, przy pomocy menu wyświetlanego na ekranie.

1. Naciśnij przycisk DISPLAY gdy odtwarzanie zostało zatrzymane (STOP).
2. Przy pomocy przycisków ▲/▼ wybierz ikonę grupy..
3. Przy pomocy przycisków ◀/▶ lub przycisków numerycznych (0-9) wybierz numer grupy.

### **Uwaga:**

Niekiedy autor płyty tworzy elementy ukryte, do których dostęp jest możliwy tylko po wprowadzeniu hasła. Jeśli na ekranie TV pojawi się ikona blokady, wpisz hasło (czasem można je znaleźć na pudełku płyty lub na stronie internetowej). Kontrola hasłem nie została wymuszona przez Twój odbiornik DVD – jest to po prostu jedna z funkcji takiej płyty.

Ponieważ opracowania autorskie płyt DVD Audio zmieniają się, niektóre z opcji wyświetlanych na ekranie mogą być niedostępne dla konkretnej płyty.

### Oglądanie następnej strony (PAGE)

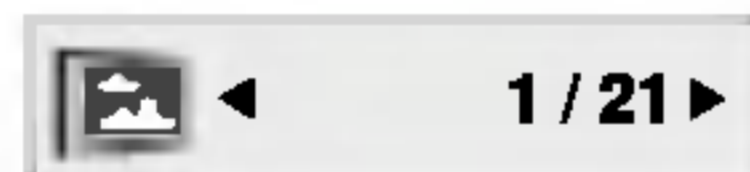

Ponieważ płyty DVD Audio mogą mieć dużą zawartość, istnieje kilka sposobów przeglądania zawartości płyty.

1. Podczas odtwarzania naciśnij przycisk DISPLAY.
2. Przy pomocy przycisków ▲/▼ wybierz ikonę strony (Page).
3. Przy pomocy przycisków ◀/▶ wybierz numer strony.

Informacja wyświetlana na ekranie zmienia się zależnie od płyty, ponieważ zakres dostępnych informacji zależy od sposobu przygotowania danej płyty.

### **Uwaga:**

Ponieważ opracowania autorskie płyt DVD Audio zmieniają się, niektóre z opcji wyświetlanych na ekranie mogą być niedostępne dla konkretnej płyty.

## Odtwarzanie płyty CD audio lub płyty MP3/WMA

Odtwarzacz DVD może odtworzyć nagrania w formacie MP3/WMA nagrane na płytach CD-ROM, CD-R lub CD-RW.

### Audio CD

Po włożeniu płyty CD audio na ekranie telewizora pojawi się menu. Naciśnij ▲ / ▼ aby wybrać dany utwór, a następnie naciśnij przycisk PLAY (ODTWARZANIE) lub ENTER (WPROWADŹ), aby rozpocząć odtwarzanie.



### MP3 / WMA

1. Naciśnij ▲ / ▼ aby wybrać katalog, a następnie ENTER (WPROWADŹ), aby zobaczyć jego zawartość.
2. Naciśnij ▲ / ▼ aby wybrać dany utwór a następnie PLAY (ODTWARZANIE) lub ENTER (WPROWADŹ). Rozpocznie się odtwarzanie.



### ID3 TAG

- Podczas odtwarzania pliku zawierającego informacje takie, jak tytuły piosenek, możesz zobaczyć te informacje naciskając przycisk DISPLAY. [ Title, Artist, Album, Year, Comment ]
- Jeżeli nie ma zapisanej informacji, na wyświetlaczu pojawia się napis „NO ID3 TAG”.

### Wskazówki:

- Jeśli z listy plików w menu MUSIC chcesz powrócić do listy katalogów, użyj przycisków ▼ / ▲ aby podświetlić [ ] i naciśnij ENTER (WPROWADŹ).
- Wciśnij przycisk MENU, aby przejść na następną stronę.
- Na płytach CD zawierających zarówno pliki MP3/WMA jak i pliki JPEG możesz przełączać się pomiędzy menu MP3/WMA i JPEG. Naciśnij TITLE (TYTUŁ) a zostanie podświetlone słowo MUSIC lub PHOTO na górze menu.

### Kompatybilność płyt MP3 / WMA z niniejszym odtwarzaczem jest ograniczona w następujący sposób:

- Częstotliwość próbkowania: w zakresach 8 - 48 kHz (MP3), oraz w zakresie 32 - 48 kHz (WMA)
- Szybkość transmisji bitów: w zakresach 8 - 320 kbps (MP3), 32 - 192 kbps (WMA)
- Odtwarzacz nie może czytać plików MP3/WMA o innym rozszerzeniu niż ".mp3" / ".wma".
- Format fizyczny płyt CD-R powinien być zgodny z ISO 9660
- Jeśli nagrywasz pliki MP3 / WMA używając oprogramowania, które nie może utworzyć systemu plików (np. Direct-CD), odtworzenie tych plików nie jest możliwe. Zalecamy użycie oprogramowania Easy-CD Creator, które tworzy system plików ISO 9660.
- Nazwy plików muszą składać się z maksimum 8 liter i muszą zawierać rozszerzenie .mp3 lub .wma.
- Nie powinny one zawierać znaków specjalnych takich jak / ? \* : " < > | itp.
- Całkowita liczba plików na dysku powinna być mniejsza niż 650.

Aby osiągnąć optymalną jakość odtwarzania niniejszy odtwarzacz DVD wymaga płyt i nagrań spełniających pewne standardy techniczne. Wcześniej nagrane płyty DVD są automatycznie ustawione według tych standardów. Jest wiele różnych typów formatów płyt do nagrywania (wliczając CD-R zawierające pliki MP3 lub WMA) i wymagają one pewnych warunków początkowych (zobacz powyżej), aby zapewnić kompatybilne odtwarzanie.

**Klienci powinni zwrócić uwagę na fakt, iż aby pobrać pliki MP3 / WMA i muzykę z internetu wymagane jest odpowiednie pozwolenie. Nasza firma nie posiada prawa do udzielania takiego pozwolenia. O pozwolenie takie należy się zwrócić do właściciela praw autorskich.**

## Cechy płyt CD audio i MP3 / WMA

### Pauza **CD** **MP3** **WMA**

1. Naciśnij PAUSE/STEP (PAUZA/KROK) podczas odtwarzania.
2. Aby powrócić do odtwarzania naciśnij PLAY (ODTWARZANIE), ENTER (WPROWADŹ) lub ponownie PAUSE/STEP (PAUZA/KROK).

### Przechodzenie do innego utworu

#### **CD** **MP3** **WMA**

1. Naciśnij na krótko przycisk SKIP (PRZEJDŹ) (I◀◀ lub ▶▶I) podczas odtwarzania, aby przejść do następnej ścieżki lub aby powrócić do początku bieżącej.
2. Dwukrotnie na krótko naciśnij przycisk SKIP (PRZEJDŹ) I◀◀, aby powrócić do poprzedniej ścieżki.
3. Możesz odtworzyć dowolny utwór wprowadzając jego numer.

### Powtarzanie ścieżka/wszystkie/wyłączone

#### **CD** **MP3** **WMA**

Możesz odtworzyć z płyty ścieżkę/wszystko.

1. Podczas odtwarzania płyty naciśnij REPEAT (POWTÓRZ). Pojawi się ikona powtarzania.
2. Naciśnij REPEAT (POWTÓRZ), aby wybrać żądany tryb powtarzania.
  - Ścieżka: powtarza bieżącą ścieżkę.
  - C a ły: powtarza wszystkie ścieżki na płycie.
  - Wył. : nie odtwarza wielokrotnie.

#### **Uwaga:**

Jeśli naciśniesz przycisk SKIP (PRZEJDŹ) (▶▶I) jeden raz podczas odtwarzania z powtarzaniem utworu, odtwarzanie z powtarzaniem zostanie anulowane.

### Przeszukiwanie **CD** **MP3** **WMA**

1. Podczas odtwarzania naciśnij przycisk SCAN (◀◀ lub ▶▶).
2. Naciskaj przycisk SCAN (◀◀ lub ▶▶), aby wybrać żądaną prędkość.:  
X2, X4, X8 w tył lub w przód.
3. Aby wyjść z trybu przeszukiwania naciśnij PLAY (ODTWARZANIE).

### Powtarzanie A-B **CD**

1. Aby powtórzyć fragment utworu naciśnij przycisk A-B podczas odtwarzania utworu, w wybranym przez siebie miejscu startowym. Ikona powtarzania i "A" pojawią się na ekranie menu.
2. Naciśnij ponownie A-B w wybranym przez siebie punkcie końcowym. Ikona powtarzania i "A-B" pojawią się na ekranie menu i rozpocznie się wielokrotne odtwarzanie wybranego fragmentu.
3. Aby opuścić tryb powtarzania fragmentu i powrócić do normalnego odtwarzania naciśnij ponownie A-B. Ikona powtarzania i na ekranie menu.

### Efekt dźwięku 3D **CD**

Niniejsze urządzenie może wytworzyć efekt dźwięku 3D, imitujący wielokanałowo odtwarzany dźwięk, z dwóch tradycyjnych głośników stereo, zamiast pięciu lub więcej normalnie wymaganych do odsłuchiwania wielokanałowego dźwięku z zestawu kina domowego.

1. Podczas odtwarzania naciśnij przycisk AUDIO. Na ekranie menu pojawi się komunikat "3D SUR."
2. Aby powrócić do normalnego trybu odtwarzania, naciskaj przycisk AUDIO, dopóki komunikat "3D SUR." nie zniknie z ekranu menu.

## Programowanie odtwarzania

Funkcja programowania pozwala na zapisanie w pamięci odtwarzacza ulubionych utworów z dowolnego dysku. Program może zawierać 30 utworów.

1. Włóż płytę  
**Płyty Audio CD lub płyty MP3/WMA:**  
Pojawia się menu AUDIO CD lub MUSIC.
2. Naciśnij PROGRAM.  
Znaczek  pojawi się po prawej stronie słowa "Program" na menu ekranowym.

### Wskazówka:

Naciśnij ponownie PROGRAM, gdy znaczek  zniknie, aby wyjść z trybu edycji programu.



Menu Audio CD

Menu MP3/WMA

**Wideo CD:** Naciśnij PROGRAM przy zatrzymanym odtwarzaniu. Pojawia się menu programowania. Naciśnij PROGRAM ponownie, aby wyjść z menu.

### Wskazówka:

Na płycie Video CD z funkcją PBC musisz w menu programowania ustawić PBC na Wył., aby móc używać funkcji programowania. (Patrz „PBC” na stronie 21).



Menu Wideo CD

3. Wybierz utwór z „Lista” i naciśnij ENTER (WPROWADŹ), aby umieścić wybrany utwór na liście „Program”.  
Aby umieścić kolejne utwory na liście, powtórz operację.
4. Naciśnij .  
Wybierz utwór, który chcesz odtworzyć z listy „Program”.
5. Naciśnij PLAY lub ENTER, aby rozpocząć.  
Odtwarzanie rozpoczyna się w kolejności, która została zaprogramowana. Odtwarzanie zatrzymuje się po odtworzeniu wszystkich utworów „Programu”.
6. Aby powrócić do normalnego odtwarzania, wybierz utwór z listy AUDIO CD (lub MUSIC) i naciśnij PLAY.



## Powtarzanie odtwarzania zaprogramowanych utworów:

1. Naciśnij REPEAT (POWTÓRZ) podczas odtwarzania dysku. Pojawia się ikona powtarzania.
2. Naciśnij REPEAT, aby wybrać tryb powtarzania.
  - Ścieżka: powtarza aktualny utwór
  - Cały: Powtarza wszystkie utwory na zaprogramowanej liście.
  - Wył. (Brak wyświetlenia): nie powtarza odtwarzania.



### Wskazówka:

Jeżeli  naciśniesz raz podczas powtarzania odtwarzania, powtarzanie wyłącza się.

## Kasowanie utworu z listy „Program”

1. Używając przycisków    wybierz utwór, który chcesz skasować z listy Program.
2. Naciśnij CLEAR. Powtórz, aby skasować inne utwory z listy.

## Kasowanie całej listy programu

1. Naciśnij  aby wybrać listę „Program”.
2. Używając przycisków  /  wybierz „Wyczyść Wszystko” (Skasuj wszystko), następnie naciśnij ENTER.

### Wskazówka:

Programy są kasowane również po wyjęciu płyty.

## Odtwarzanie płyt JPEG

Używając odtwarzacza DVD możesz przeglądać płyty z plikami JPEG.

1. Włóż płytę i zamknij szufladkę. Menu PHOTO pojawi się na ekranie telewizora.



2. Naciśnij ▲ / ▼ aby wybrać katalog i naciśnij ENTER (WPROWADŹ). Pojawi się lista plików znajdujących się w katalogu. Aby z listy plików powrócić do listy katalogów użyj przycisków ▲ / ▼ na pilocie zdalnego sterowania, aby podświetlić [ikonę] po czym naciśnij ENTER (WPROWADŹ).
3. Jeśli chcesz zobaczyć konkretny plik naciśnij ▲ / ▼, aby go podświetlić i naciśnij przycisk ENTER (WPROWADŹ), aby go odtworzyć. Pokaz slajdów rozpocznie się od wybranego pliku jeśli opcja Szybkość (Speed) nie jest wyłączona. Podczas oglądania pliku możesz nacisnąć RETURN (POWRÓT), aby cofnąć się do poprzedniego menu (PHOTO menu).

### Wskazówki:

- Naciśnij DVD MENU, aby przejść do następnej strony.
- Dostępne są cztery opcje szybkości pokazu slajdów [ikonę] : >>>(Szybki), >>(Normalny) i >(Powolny). Używając ▲ ▼ ◀ ▶ podświetl daną szybkość. Następnie użyj przycisków ◀ / ▶ aby wybrać opcję, którą chcesz zastosować i naciśnij ENTER (WPROWADŹ)
- W przypadku płyt z plikami MP3/WMA i JPEG możesz przełączać pomiędzy formatami MP3/WMA i JPEG. Naciśnij przycisk TITLE, a u góry menu podświetlony zostanie komunikat MUSIC lub PHOTO.
- Naciśnij przycisk RETURN (POWRÓT), informacja o pliku zostanie ukryta.

### Pokaz (Pokaz slajdów) JPEG

Używając przycisków ▲ ▼ ◀ ▶ podświetl opcję Pokaz Slajdów [ikonę], a następnie naciśnij ENTER (WPROWADŹ).

### Obraz nieruchomy JPEG

1. Naciśnij PAUSE/STEP (PAUZA/KROK) podczas pokazu slajdów. Odtwarzacz przejdzie w tryb PAUSE.
2. Aby powrócić do pokazu slajdów naciśnij PLAY (ODTWARZANIE) lub ponownie PAUSE/STEP (PAUZA/KROK).

### Przechodzenie do innego pliku JPEG

Naciśnij przycisk SKIP (I◀◀ lub ▶▶I) lub przycisk kursora (◀ lub ▶) podczas oglądania obrazu, aby przejść do następnego lub poprzedniego pliku.

### Powiększenie (ZOOM) JPEG

Za pomocą funkcji Zoom możesz powiększyć zdjęcie (patrz strona 24)

### Obracanie obrazu JPEG

Podczas oglądania zdjęć naciśnij przycisk ▲ / ▼, aby obrócić obraz – odpowiednio – w kierunku zgodnym z ruchem wskazówek zegara albo w kierunku przeciwnym.

### Słuchanie MP3/WMA muzyki podczas oglądania zdjęć JPEG

Podczas oglądania zdjęć możesz również słuchać plików muzycznych MP3/WMA, nagranych na tej samej płycie.

1. Włóż do odtwarzacza płytę zawierającą dwa rodzaje plików.
2. Naciśnij przycisk TITLE (TYTUŁ), aby wyświetlić menu zdjęć (PHOTO).
3. Naciśnij przycisk ▲ / ▼, aby wybrać plik ze zdjęciem.
4. Za pomocą przycisku ▶ wybierz ikonę [ikonę] i naciśnij przycisk ENTER. Rozpocznie się odtwarzanie. Odtwarzanie będzie kontynuowane aż do naciśnięcia przycisku STOP.

### Wskazówka:

Aby słuchać tylko wybranej muzyki podczas oglądania obrazów, zaprogramuj żądane utwory w menu „MUSIC” i postępuj jak powyżej.

### Kompatybilność płyt JPEG z niniejszym odtwarzaczem jest ograniczona w następujący sposób:

- W zależności od rozmiaru i ilości plików JPEG, może upłynąć dużo czasu, zanim odtwarzacz DVD przeczyta zawartość płyty. Jeśli po kilku minutach nie rozpocznie się wyświetlanie na ekranie, może to oznaczać, że niektóre pliki są zbyt duże – wówczas zmniejsz rozdzielczość plików JPEG do mniej niż 2 megapikseli (2760 x 2048 pikseli) i wypal nową płytę.
- Całkowita liczba plików i katalogów na dysku powinna być mniejsza niż 650.
- Niektóre płyty mogą nie być kompatybilne z powodu innego formatu nagrywania lub stanu płyty.
- Upewnij się, że wszystkie wybrane pliki posiadają rozszerzenie ".jpg" przed skopiowaniem ich na płytę CD.
- Jeśli pliki posiadają rozszerzenia ".jpe" lub ".jpeg" prosimy zmienić je na pliki ".jpg".
- Pliki z rozszerzeniami innymi niż ".jpg" nie będą mogły być odczytane przez niniejszy odtwarzacz DVD pomimo, że program windows explorer pokaże je jako pliki JPEG.

## Odtwarzanie płyt DVD nagranych w formacie DVD VR

To urządzenie może odtwarzać płyty DVD – R/RW nagrane w trybie DVD-Video, które zostały zakończone przy użyciu nagrywarki DVD.

- To urządzenie może odtwarzać płyty DVD-RW nagrane w trybie Video Recording (VR).
1. Włóż płytę i zamknij szufladkę. Na ekranie telewizora pojawi się menu DVD-VR.

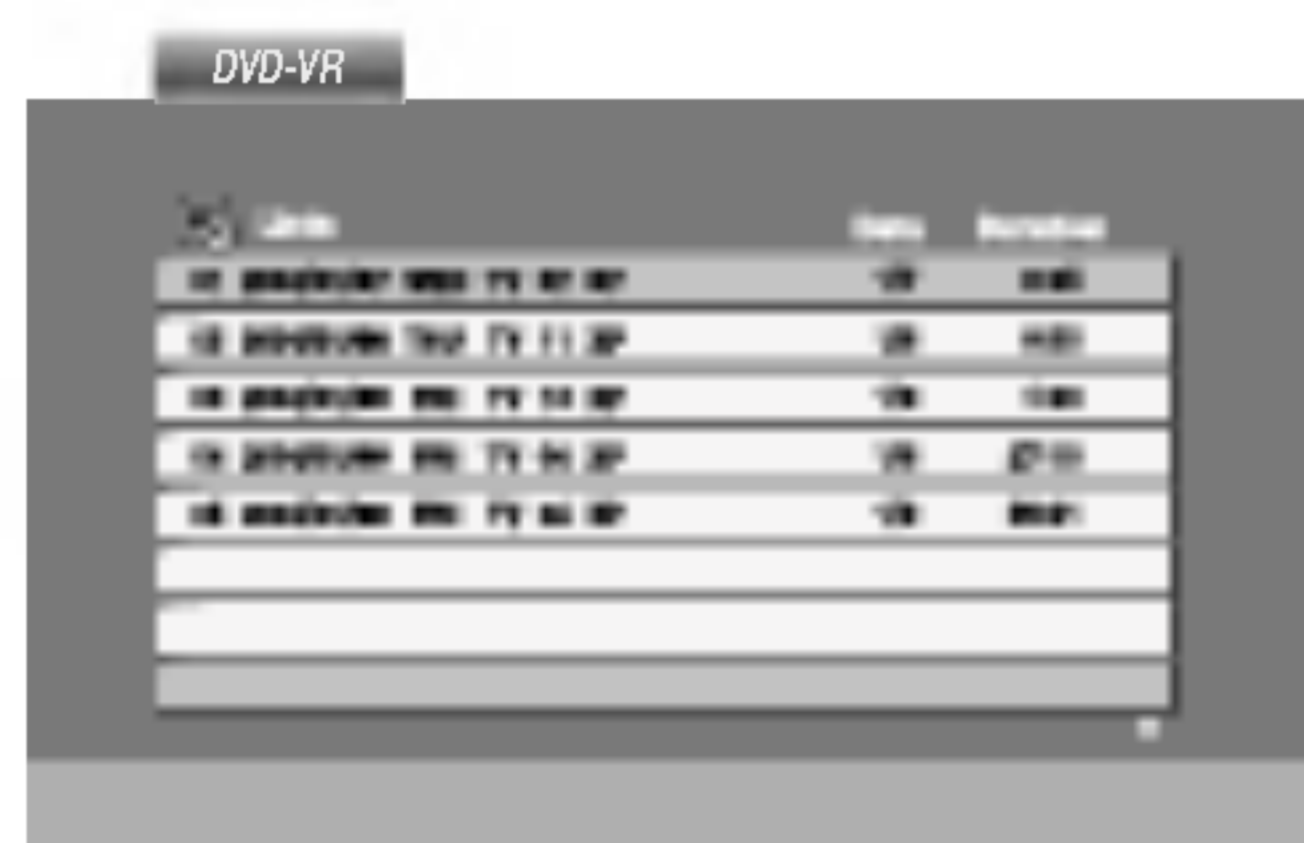

2. Naciśnij przycisk ▲ / ▼, aby wybrać ścieżkę i naciśnij przycisk PLAY (ODTWARZANIE) lub ENTER. Rozpocznie się odtwarzanie.

### **Uwaga:**

- Płyty DVD-R/RW, które nie zostały zakończone, nie mogą być odtwarzane za pomocą tego urządzenia.
- Niektóre płyty DVD-VR zawierają dane CPRM, wprowadzone przez nagrywarkę DVD. Odtwarzacz nie obsługuje tego typu płyt i wyświetla komunikat "Sprawdź Dysk".

### **Co to jest 'CPRM'?**

CPRM to system zabezpieczenia przed kopiowaniem (generujący zakłócenia), pozwalający na nagrywanie programów telewizyjnych przeznaczonych do jednokrotnego kopiowania. Skrót CPRM oznacza "Ochrona Zawartości dla Urządzeń Nagrywających". Jeśli nagranie jest dokonane w systemie CPRM oznacza to, że możesz nagrać program przeznaczony do jednokrotnego kopiowania, ale nie możesz już wykonać kopii tego nagrania. Nagrania CPRM mogą być dokonywane tylko na płytach DVD-RW, sformatowanych w trybie VR i mogą być odtwarzane tylko na odtwarzaczach, które są specjalnie dostosowane do pracy w systemie CPRM.

## Utrzymanie i konserwacja

Zapoznaj się z informacjami zawartymi w tym rozdziale przed skontaktowaniem się z technikiem serwisowym.

### **Obchodzenie się z urządzeniem**

#### **Podczas transportu urządzenia**

Prosimy o zachowanie oryginalnego pudełka i materiałów opakunkowych. Jeśli potrzebujesz przetransportować urządzenie, dla maksymalnej ochrony zapakuj je tak, jak było oryginalnie zapakowane w fabryce.

#### **Utrzymywanie powierzchni zewnętrznych w czystości**

- Nie używaj lotnych cieczy, takich jak środki owadobójcze, w pobliżu urządzenia.
- Nie pozostawiaj gumowych lub plastikowych produktów w kontakcie z urządzeniem na dłuższy czas, ponieważ pozostawiają one ślady na powierzchni.

#### **Czyszczenie urządzenia**

Do czyszczenia odtwarzacza używaj miękkiej i suchej szmatki. Jeśli powierzchnie są bardzo zabrudzone użyj miękkiej szmatki lekko zwilżonej w roztworze łagodnego detergentu.

Nie używaj mocnych rozpuszczalników takich jak alkohol, benzyna lub rozcieńczalnik, gdyż mogą one uszkodzić powierzchnię urządzenia.

#### **Konserwacja urządzenia**

Odtwarzacz DVD jest nowoczesnym i precyzyjnym urządzeniem. Jeśli soczewka głowicy optycznej i elementy napędu płyty będą brudne lub zużyte może zmniejszyć się jakość obrazu.

W zależności od środowiska w jakim urządzenie jest używane zaleca się regularne kontrole i konserwację co każde 1,000 godzin użytkowania.

W celu uzyskania szczegółowych informacji prosimy skontaktować się z najbliższym sprzedawcą.

## Odtwarzanie płyty DivX

Przy użyciu odtwarzacza DVD możesz odtwarzać płyty DivX.

1. Włóż płytę i zamknij szufladkę. Menu MOVIE pojawi się na ekranie telewizora.



2. Używając ▲ / ▼ wybierz folder i naciśnij ENTER. Pojawi się lista plików w folderze. Jeżeli chcesz wrócić z listy plików na listę folderów, użyj klawiszy ▲ / ▼ na pilocie, aby podświetlić [ ] i naciśnij ENTER.
3. Jeśli chcesz zobaczyć konkretny plik naciśnij ▲ / ▼, aby go podświetlić i naciśnij przycisk ENTER (WPROWADŹ), aby go odtworzyć.
4. Naciśnij STOP, aby wyjść.

### Podpowiedź:

- Naciśnij DVD MENU, aby przejść do następnej strony.
- Na płycie CD z plikami MP3/WMA, JPEG i MOVIE możesz przełączać menu MUSIC, PHOTO i MOVIE. Naciśnij TITLE i MUSIC, słowa PHOTO i MOVIE na górze menu są podświetlane.

### Kompatybilność płyt DivX z niniejszym odtwarzaczem jest ograniczona w następujący sposób:

- Dostępna rozdzielczość pliku DivX wynosi poniżej 720x576 pikseli (szer. x wys.)
- Nazwa pliku z napisami DivX jest ograniczona do 56 znaków.
- Jeżeli plik DivX zawiera kod niemożliwy do przedstawienia, na wyświetlaczu może być wyświetlony jako znak " \_".
- Jeżeli liczba klatek na sekundę wynosi ponad 30, urządzenie może nie działać normalnie.
- Jeżeli struktura wideo i audio nagranych plików nie jest przeplatana, odtwarzane jest audio lub wideo
- Jeżeli plik nagrany jest z GMC, urządzenie obsługuje tylko 1 punkt zapisanego poziomu.  
\* GMC?  
GMC to skrót od Global Motion Compression. Jest to narzędzie kodujące wymienione w standardzie MPEG4. Niektóre dekodery MPEG4 takie, jak DivX lub Xvid, mają tę opcję. Są różne poziomy kodowania GMC, zazwyczaj nazywane GMC 1-punktowym, 2-punktowym lub 3-punktowym.

### Odtwarzane pliki Divx

- ".avi ", ".mpg ", ".mpeg "

### Odtwarzane formaty kodowania

- "DIVX3.xx ", "DIVX4.xx ", "DIVX5.xx ", "XVID ", "MP43 ", "3IVX "

### Odtwarzane formaty audio:

- "AC3 ", "DTS ", "PCM ", "MP3 ", "WMA "
  - Częstotliwość samplowania: w zakresie 8 - 48 kHz (MP3), w zakresie 32 - 48kHz (WMA)
  - Szybkość transmisji: w zakresie 8 - 320kbps (MP3), 32 - 192kbps (WMA)

## Funkcje dodatkowe

### Pamięć ostatniej sceny

**DVD-V** **DVD-A**

Niniejszy odtwarzacz zapamiętuje ostatnią scenę z ostatnio oglądanej płyty. Scena ta pozostaje w pamięci nawet jeśli usuniesz płytę z odtwarzacza lub wyłączysz go. Jeśli włożysz płytę, której scena jest zapamiętana, scena ta zostanie automatycznie przywołana.

#### **Uwaga:**

Niniejszy odtwarzacz nie zapamięta sceny z płyty jeśli wyłączysz go przed rozpoczęciem odtwarzania tej płyty.

### Ustawienie trybu wideo

Ustawianie trybu wideo działa tylko wtedy, gdy tryb wybierania kolejnoliniowego jest ustawiony na "Wł." w menu ustawień.

- Przy odtwarzaniu niektórych płyt obraz może migotać lub pojawią się pełzające kropki na liniach prostych. Oznacza to, że interpolacja pionowa lub układ zapobiegania przeplotom nie jest dokładnie dopasowana do płyty. W przypadku takim jakość obrazu może być poprawiona przez zmianę trybu wideo.
- Aby zmienić tryb wideo podczas odtwarzania należy nacisnąć i przytrzymać przez około 3 sekundy przycisk DISPLAY (WYŚWIETLACZ). Wskaźnik nowego trybu wideo pojawi się na ekranie telewizora. Sprawdź czy poprawiła się jakość obrazu. Jeśli nie, powtórz powyższe czynności do momentu poprawy jakości obrazu.
- Sekwencja trybów wideo:  
MODE1 → MODE2 → MODE3 → MODE1
- Jeśli wyłączysz zasilanie tryb wideo powróci do początkowego ustawienia domyślnego (Auto).

#### **Wskazówka:**

### Szczegółowy Opis wszystkich Trybów Wideo

**MODE1:** Materiał źródłowy wideo DVD (materiał filmowy lub materiał wideo) jest określany na podstawie informacji zawartej na płycie.

**MODE2 :** Stosowny do odtwarzania sekwencji filmowych lub materiału wideo nagranych metodą wybierania kolejnoliniowego.

**MODE3 :** Stosowny do odtwarzania materiałów wideo ze względnie małym ruchem.

### SYSTEM SELECT

Musisz wybrać odpowiedni system dostosowany do Twojego telewizora. Jeśli w oknie wyświetlacza pojawia się napis NO DISC (brak płyty), naciśnij i przytrzymaj przez przynajmniej 5 sekund przycisk PAUSE/STEP na płycie przedniej lub na nadajniku zdalnego sterowania, aby umożliwić wybór systemu (PAL, NTSC lub AUTO).

- Jeśli wybrany system nie odpowiada systemowi w twoim telewizorze, może nie wyświetlać się obraz o normalnych kolorach.

**AUTO:** wybierz ten system, jeśli odtwarzacz jest podłączony do telewizora wielosystemowego.

**NTSC:** wybierz ten system, jeśli odtwarzacz jest podłączony do telewizora z systemem NTSC.

**PAL:** wybierz ten system, jeśli odtwarzacz jest podłączony do telewizora z systemem PAL



## 5.1 Konfiguracja głośników

Rozdział ten zawiera ważne informacje pomocne przy konfiguracji odtwarzacza DVD.

### Konfiguracja głośników

Wykonaj następujące ustawienia dla wbudowanego dekodera surround kanał 5.1.

1. Naciśnij SETUP. Pojawia się menu konfiguracji.
2. Przy pomocy ▲ / ▼ wybierz opcję AUDIO następnie naciśnij ►, aby przejść do drugiego poziomu.
3. Przy pomocy ▲ / ▼ wybierz opcję Speaker Setup (konfiguracja głośnika) następnie naciśnij ►, aby przejść do trzeciego poziomu. Podświetlona jest opcja Select (wybierz).
4. Naciśnij ENTER i pojawia się menu konfiguracji 5.1.

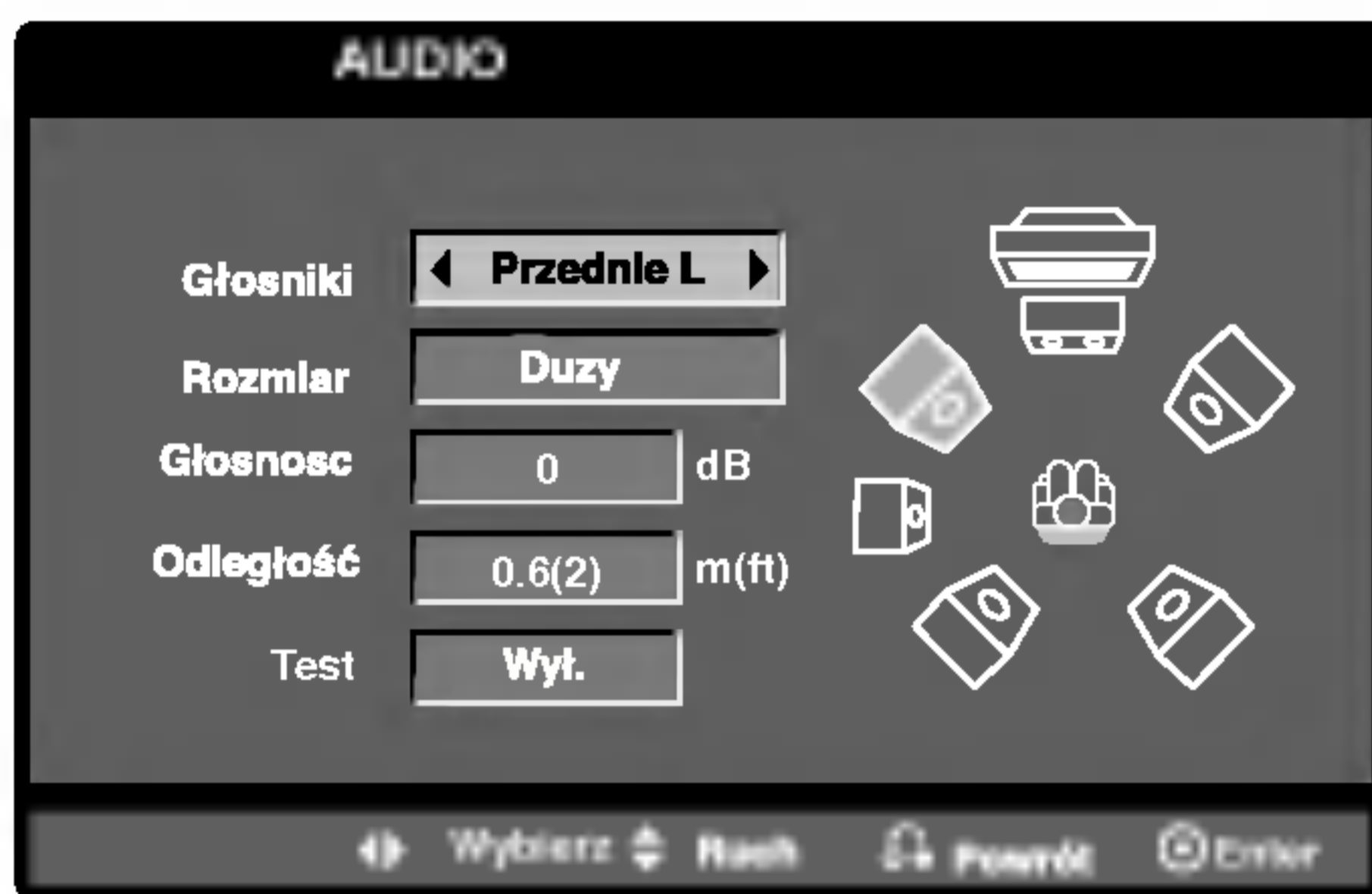

5. Przy pomocy ◀ / ▶ wybierz odpowiedni głośnik.
6. Wyreguluj dostępne opcje przy pomocy przycisków ▲ / ▼ / ◀ / ▶.
7. Naciśnij ENTER, aby potwierdzić. Powrót do poprzedniego menu.

#### Wybór głośnika

Wybierz głośnik który zamierzasz ustawić. (Przednie głośniki (Lewy), Głośnik środkowy, Przednie głośniki (Prawy), Tylnie głośniki (Prawy), Tylnie głośniki (Lewy) lub SubWoofler)

#### **Uwaga:**

Niektóre ustawienia głośników są zabronione zgodnie z umową licencyjną z Dolby Digital.

#### Wielkość

Ponieważ ustawienia głośnika są stałe, nie zmienia się tu żadnych ustawień.

#### Głośność

Naciskając przyciski ◀ / ▶ wyreguluj poziom na wyjściu wybranego głośnika. (-6 dB ~ +6 dB)

#### Distance (odległość)

Jeżeli podłączone zostały głośniki do odbiornika DVD, dzięki ustawieniu odległości urządzenie ma zapisane jaka jest odległość którą musi pokonać dźwięk zanim dotrze do słuchacza. Pozwala to na to, aby dźwięk z każdego głośnika docierał do słuchacza w tym samym czasie.

Naciskaj ◀ / ▶ aby ustawić odległość do wybranego głośnika.

[0.3(1)M(Ft) - 6.0(20)M(Ft)]

#### Test

Naciśnij ◀ / ▶, aby włączyć sygnały testowe każdego głośnika. Wyreguluj głośność tak, aby dopasować ją do sygnałów testowych zapisanych w systemie.

Przedni lewy (L) → Środkowy → Przedni prawy (R) → Tylni prawy (R) → Tylni lewy (L) → SubWoofler

Możne regulować głośność podczas sygnału testowego, na początku użyj ▲ / ▼ aby wybrać głośność lub opcje głośnika, następnie użyj ◀ / ▶ aby ustawić poziom głośności głośnika, tak aby w miejscu słuchania była ona taka sama ze wszystkich głośników.

Podczas sygnału testowego, jeżeli regulujesz głośność, będzie on chwilowo przerywany z danego głośnika.

## Prowadzenie stacji radiowych do pamięci

Do pamięci można wprowadzić 50 stacji FM i AM. Przed rozpoczęciem dostrajania należy maksymalnie zredukować głośność.

1. Naciskać BAND na płycie czołowej lub FM/AM (MW) na pilocie aż do pojawienia się wskaźnika FM lub AM w oknie wyświetlacza.
2. Teraz, każdorazowe naciśnięcie jednego z ww. przycisków przełącza między pasmem FM i pasmem AM(MW).
3. Nacisnąć i przytrzymać TUNING ◀◀ ◀◀ lub ▶▶ ▶▶ na płycie czołowej przez mniej więcej dwie sekundy, aż podana częstotliwość zacznie się zmieniać. Skanowanie jest wstrzymywane wówczas, gdy odbiornik DVD wychwyci stację. W oknie wyświetlacza pojawiają się komunikaty "TUNED" i "ST" (w przypadku programu stereofonicznego).
4. Nacisnąć MEMORY/STOP. W oknie wyświetlacza zacznie błyskać numer kolejnej pamięci.
5. Naciskać TUNING ◀◀ ◀◀ lub ▶▶ ▶▶ na płycie czołowej w celu wyboru numeru kolejnego, pod którym stacja ma zostać wprowadzona do pamięci.
6. Ponownie nacisnąć MEMORY/STOP. Stacja jest wprowadzona do pamięci.
7. Aby wprowadzić inne stacje, należy powtórzyć czynności od 3 do 6.

### Dostrajanie stacji o słabym sygnale

Przy czynności 3 naciskać TUNING ◀◀ ◀◀ lub ▶▶ ▶▶, aby manualnie dostroić stację.

### Usuwanie wszystkich stacji wprowadzonych do pamięci

Nacisnąć i przytrzymać MEMORY/STOP. przez mniej więcej trzy sekundy, aż do pojawienia się komunikatu "CLEAR ALL" w oknie wyświetlacza; wówczas, ponowne naciśnięcie MEMORY/STOP. spowoduje usunięcie wszystkich stacji wprowadzonych do pamięci.

- Jeśli przypadkowo przeminą Państwo na funkcje "CLEAR ALL" (zmazać wszystko), a nie chcą Państwo zmywać pamięci, nie należy naciskać żadnego przycisku. Po kilku sekundach informacja "CLEAR ALL" sama zniknie z ekranu i urządzenie wróci ponownie do normalnego działania.

### Uwagi:

Jeżeli wszystkie numery pamięci są zajęte, w oknie wyświetlacza na chwilę pojawi się komunikat "FULL", a następnie numer kolejnej pamięci zacznie błyskać. Aby zmienić stację przypisaną do tego numeru, należy wykonać czynności od 5 do 6 powyżej.

## Słuchanie radio

Najpierw zaprogramuj stacje radiowe w pamięci odbiornika DVD (Patrz "Programowanie stacji radiowych do pamięci" po lewej).

1. Za pomocą przycisku BAND wybrać pasmo FM lub AM(MW); na wyświetlaczu pojawi się wskaźnik informujący o wybranym paśmie. Dostrojona zostanie ostatnio słuchana stacja.
2. Naciskać PRESET - lub + w celu wyboru poszukiwanej stacji wprowadzonej do pamięci. Każdorazowe naciśnięcie przycisku powoduje wybór jednej stacji spośród wprowadzonych do pamięci.
3. Ustaw głośność pokrętkiem VOLUME na ścianie przedniej albo przyciskiem VOLUME + lub - na nadajniku zdalnego sterowania.

### Wyłączenie radia

Naciśnij wyłącznik główny (POWER), aby wyłączyć odbiornik DVD lub wybrać inny tryb pracy (CD/DVD, AV1 lub).

### Słuchanie stacji nie wprowadzonych do pamięci

- Przy czynności 2 zastosować dostrajanie manualne lub automatyczne.
- Aby dostroić manualnie, naciskać TUNING ◀◀ ◀◀ lub ▶▶ ▶▶ na płycie czołowej.
- Aby dostroić automatycznie, nacisnąć i przytrzymać przez mniej więcej dwie sekundy przycisk TUNING ◀◀ ◀◀ lub ▶▶ ▶▶ na płycie czołowej.

### Bezpośredni wybór uprzednio zaprogramowanej stacji radiowej

Bezpośredniego wyboru uprzednio zaprogramowanej stacji radiowej można dokonać za pomocą przycisków numerycznych na pilocie zdalnego sterowania. Na przykład, aby słuchać stacji nr 4, naciśnij 4 na pilocie. Aby słuchać stacji nr 19, naciśnij 1, a potem 9 (w przeciągu 3 sekund).

### Informacja

- **Odbiór programu FM z dużymi zakłóceniami**  
Nacisnąć przycisk MONO/ST. na płycie czołowej. Komunikat "ST" zniknie i program nie będzie już odbierany z efektem stereofonicznym, lecz jakość odbioru poprawi się. Aby przywrócić efekt stereofoniczny, należy ponownie nacisnąć ten przycisk.
- **Poprawianie jakości odbioru**  
Ukierunkuj antenę.

## Funkcja RDS

Niniejsze urządzenie jest wyposażone w system RDS (Radio Data System), który dostarcza do radioodbiornika FM szeroką gamę informacji. System RDS, stosowany obecnie w wielu krajach, jest systemem transmitującym znaki rozpoznawcze stacji, informacje o sieci, opisy typów nadawanych programów, opis rodzaju wybranej muzyki oraz aktualny czas.

### DOSTRAJANIE RDS

Po wybraniu stacji FM, która nadaje informacje RDS, odbiornik automatycznie wyświetli znaki rozpoznawcze tej stacji, a w okienku wyświetlacza pojawi się napis RDS, a ponadto znak serwisu programowego (PS), rozpoznawania typu programu (PTY), radiotekstu (RT), oraz aktualny czas (CT), jeśli te sygnały są nadawane przez daną stację.

### OPCJE WYŚWIETLANIA RDS

System RDS może przekazywać wiele różnych informacji, a oprócz tego znaki rozpoznawcze wybranej stacji, wyświetlane natychmiast po dostrojeniu danej stacji. W normalnym trybie działania RDS, w okienku wyświetlacza pojawia się nazwa stacji, nazwa sieci lub numer telefonu. Poprzez naciśnięcie przycisku RDS na nadajniku zdalnego sterowania, można przechodzić do innych trybów wyświetlania informacji w następującej kolejności:

**(PS ↔ FREQUENCY ↔ PTY ↔ RT ↔ CT)**

- **PS (nazwa serwisu programowego)** – w okienku wyświetlacza podawana jest nazwa kanału.
- **PTY (rozpoznanie typu programu)** – w okienku wyświetlacza podawana jest nazwa typu programu.
- **RT (radiotekst)** – w okienku wyświetlacza podawany jest specjalny komunikat „tekstowy” nadawany przez rozgłośnię. Tekst komunikatu może się przewijać przez okienko wyświetlacza tak, aby można było odczytać cały komunikat.
- **CT (aktualny czas, kontrolowany przez rozgłośnię)** – umożliwia odbieranie aktualnego czasu i pokazywanie go w okienku wyświetlacza.

#### Uwaga:

- Niektóre stacje mogą nie obsługiwać niektórych spośród wymienionych powyżej trybów działania RDS. Jeśli informacje właściwe dla danego trybu nie są nadawane przez daną rozgłośnię, w okienku wyświetlacza pojawi się odpowiednio napis: „PTY NONE” (BRAK PTY), „RT NONE” (BRAK RT), „CT NONE” (BRAK CT) lub „PS NONE” (BRAK PS).

## Wyszukiwanie programów (PTY)

0Główną zaletą funkcji RDS jest możliwość zakodowania typów nadawanych programów za pomocą kodu PTY. Poniższa lista przedstawia skróty, których używa się do określenia typu programu w kodzie PTY, wraz z opisem tego typu.

NEWS	Wiadomości
AFFAIRS	Bieżące
INFO	Informacje
SPORT	Sport
EDUCATE	Edukacyjne
DRAMA	Dramat
CULTURE	Kultura
SCIENCE	Nauka
VARIED	Różne programy dyskusyjne
POP M	Muzyka popularna
ROCK M	Muzyka rockowa
EASY M	Muzyka lekka
LIGHT M	Muzyka klasyczna
CLASSICS	Muzyka klasyczna – poważna
OTHER M	Inna muzyka
WEATHER	Informacje o pogodzie
FINANCE	Programy finansowe
CHILDREN	Programy dla dzieci
SOCIAL	Programy społeczne
RELIGION	Programy religijne
PHONE IN	Programy z telefonicznym udziałem słuchaczy
TRAVEL	Podróże i turystyka
LEISURE	Czas wolny, hobby
JAZZ	Muzyka jazzowa
COUNTRY	Muzyka country
NATION M	Muzyka ludowa
OLDIES	Stare przeboje
FOLK M	Muzyka folk
DOCUMENT	Programy dokumentalne
TEST	Alarm kontrolny ze stacji
ALARM 1	Informacja o niebezpieczeństwie

Możesz wyszukać konkretny typ programu (PTY) następująco:

1. Naciśnij przycisk BAND (ZAKRES), aby wybrać zakres FM.
2. Naciśnij przycisk PTY na nadajniku zdalnego sterowania – w okienku wyświetlacza pojawi się ostatnio używany typ programu PTY.
3. Naciśnij kilkakrotnie przycisk PTY, aby wybrać żądany typ PTY.
4. Po wybraniu odpowiedniego kodu PTY, naciśnij przycisk PTY SEARCH. Urządzenie przestawi się w tryb automatycznego wyszukiwania stacji. Po wyszukaniu i dostrojeniu stacji, funkcja wyszukiwania zostanie zatrzymana.

## Automatyczne wyłączenie (funkcja "SLEEP TIMER")

Po upływie zadanego czasu odbiornika/odtwarzacz DVD wyłączy się samoczynnie

1. **Naciskać SLEEP w celu ustawienia czasu, po którym urządzenie ma wyłączyć się samoczynnie.**  
W oknie wyświetlacza pojawi się wskaźnik SLEEP oraz zadany czas.
2. **Wciskanie SLEEP zmienia ustawienia w następującym porządku.**  
SLEEP 180 → 150 → 120 → 90 → 80 → 70 → 60 → 50 → 40 → 30 → 20 → 10 → OFF

### Uwagi:

- Istnieje możliwość sprawdzenia czasu, jaki pozostał do samoczynnego wyłączenia się odbiornika DVD, zanim urządzenie wyłączy się. Nacisnąć SLEEP. Pozostały czas pojawi się w oknie wyświetlacza.

## ŚCIEMNIACZ [DIMMER]

Ta funkcja pokaże się na wyświetlaczu, a dioda LED głośności pokaże stan zasilania

Każdorazowe naciskanie przycisku DIMMER pozwala na przemian włączać i wyłączać tę opcję

## WYCISZENIE [MUTE]

Nacisnij przycisk MUTE żeby wyciszyć urządzenie.

Możesz wyciszyć urządzenie, żeby np. odebrać telefon – wówczas wskaźnik "MUTE" pulsuje w okienku wyświetlacza.

## Korzystanie z gniazda słuchawkowego

Podłącz wtyczkę słuchawek stereofonicznych ( $\phi$ 3.5mm) do **gniazda PHONES**.

Głośniki zostaną automatycznie wyłączone z chwilą włączenia wtyczki słuchawek (wyposażenie dodatkowe).

## Wybór źródła sygnału wejściowego

Możesz używać magnetowidów lub innych urządzeń podłączonych do gniazd AV1, AV2, EURO SCART lub gniazda optycznego. Więcej informacji na temat obsługi znaleźć można w instrukcji dołączonej do urządzenia.

**Naciśnij kilkakrotnie przycisk AUX na nadajniku zdalnego sterowania, aby wybrać żądane źródło sygnału wejściowego.**

Każdorazowe naciśnięcie tego przycisku powoduje przełączenie na inne źródło w następującej kolejności:

- **AV 1:** w celu wybrania sygnału analogowego z gniazd wejściowych AV1 AUDIO IN (L/R) i VIDEO IN.
- **AV 1 OPT:** w celu wybrania sygnału cyfrowego z gniazda wejściowego AV1 VIDEO IN i OPTICAL IN.
- **AV 1 COAX:** w celu wybrania sygnału cyfrowego z gniazda wejściowego AV1 VIDEO IN i COAXIAL IN.
- **AV 2:** w celu wybrania sygnału analogowego z gniazd wejściowych AV2 AUDIO IN (L/R) & VIDEO IN.
- **TV-AUDIO:** w celu wybrania sygnału TV audio z gniazda SCART.

### Uwagi:

- Funkcja wejścia optycznego jest dostępna tylko wówczas, gdy częstotliwość próbkowania innego urządzenia mieści się w zakresie 32 ~ 96kHz.
- Możesz również wybrać źródło sygnału wejściowego naciskając przycisk FUNC./PLAY na płycie przedniej.  
Naciśnij i przytrzymaj ten przycisk przez około 3 sekundy, a następnie naciśnij go ponownie, aby wybrać źródło sygnału wejściowego.

## Kody języków

Przy pomocy tej listy wprowadź pożądaną przez Ciebie język obsługi dla następujących ustawień początkowych: Dysk Audio, Napisy, Menu.

Język	Kod	Język	Kod	Język	Kod	Język	Kod
abchaski	6566	Fidži	7074	lingala	7678	syngalezyjski	8373
afarski	6565	fiński	7073	litewski	7684	słowacki	8375
afrikaans	6570	francuski	7082	macedoński	7775	słoweński	8376
albański	8381	fryzyjski	7089	malgaski	7771	somalijski	8379
amharski	6577	galicyjski	7176	malajski	7783	hiszpański	6983
arabski	6582	gruziński	7565	malayalam	7776	sudański	8385
armeński	7289	niemiecki	6869	maltański	7784	suahili	8387
assamski	6583	grecki	6976	maoryski	7773	szwedzki	8386
ajmara	6588	grenlandzki	7576	marathi	7782	tagalog	8476
azerbajdżański	6590	guarani	7178	mołdawski	7779	tadżycki	8471
baszkirski	6665	gudżarati	7185	mongolski	7778	tamiński	8465
baskijski	6985	hausa	7265	nauru	7865	tatrski	8484
bengalski	6678	hebrajski	7387	nepalski	7869	telugu	8469
bhutański	6890	hindi	7273	norweski	7879	tajski	8472
biharski	6672	węgierski	7285	oriya	7982	tybetański	6679
bretoński	6682	islandzki	7383	pendzabski	8065	tigrinia	8473
bułgarski	6671	indonezyjski	7378	pasztu	8083	tonga	8479
burmański	7789	interlingua	7365	perski	7065	turecki	8482
białoruski	6669	irlandzki	7165	polski	8076	turkmeński	8475
kambodżański	7577	włoski	7384	portugalski	8084	twi	8487
kataloński	6765	japoński	7465	keczua	8185	ukraiński	8575
chiński	9072	jawajski	7487	retoromański	8277	urdu	8582
korsykański	6779	kanadyjski	7578	rumuński	8279	uzbecki	8590
chorwacki	7282	kaszmirski	7583	rosyjski	8285	wietnamski	8673
czeski	6783	kazachski	7575	samoński	8377	volapük	8679
duński	6865	kirgiski	7589	sanskryt	8365	walijski	6789
niderlandzki	7876	koreański	7579	szkocko-galijski	7168	wolof	8779
angielski	6978	kurdyjski	7585	serbski	8382	xhosa	8872
esperanto	6979	laotański	7679	serbo-chorwacki	8372	jidisz	7473
estoński	6984	łacina	7665	szona	8378	juruba	8979
farerski (z Wysp Owczych)	7079	łotewski	7686	sindhi	8368	zuluski	9085

## Kody kraju

Użyj tej listy aby wprowadzić kod Twojego kraju.

Kraj	Kod	Kraj	Kod	Kraj	Kod	Kraj	Kod
Afganistan	AF	Etiopia	ET	Malezja	MY	Arabia Saudyjska	SA
Argentyna	AR	Fidži	FJ	Malediwy	MV	Senegal	SN
Australia	AU	Finlandia	FI	Meksyk	MX	Singapur	SG
Austria	AT	Francja	FR	Monako	MC	Słowacja	SK
Belgia	BE	Niemcy	DE	Mongolia	MN	Słowenia	SI
Bhutan	BT	Wielka Brytania	GB	Maroko	MA	Republika Południowej Afryki	ZA
Boliwia	BO	Grecja	GR	Nepal	NP	Korea Południowa	KR
Brazylia	BR	Grenlandia	GL	Holandia	NL	Hiszpania	ES
Kambodża	KH	W-y Herald i McDonald	HM	Antyle Holenderskie	AN	Sri Lanka	LK
Kanada	CA	Hongkong	HK	Nowa Zelandia	NZ	Szwecja	SE
Chile	CL	Węgry	HU	Nigeria	NG	SSzwajcaria	CH
Chiny	CN	Indie	IN	Norwegia	NO	Tawan	TW
Kolumbia	CO	Indonezja	ID	Oman	OM	Tajlandia	TH
Kongo	CG	Izrael	IL	Pakistan	PK	Turcja	TR
Kostaryka	CR	Włochy	IT	Panama	PA	Uganda	UG
Chorwacja	HR	Jamajka	JM	Paragwaj	PY	Ukraina	UA
Republika Czeska	CZ	Japonia	JP	Filipiny	PH	Stany Zjednoczone (USA)	US
Dania	DK	Kenia	KE	Polska	PL	Urugwaj	UY
Ekwador	EC	Kuwejt	KW	Portugalia	PT	Uzbekistan	UZ
Egipt	EG	Libia	LY	Rumunia	RO	Wietnam	VN
Salwador	SV	Luksemburg	LU	Federacja Rosyjska	RU	Zimbabwe	ZW

## Rozwiązywanie problemów

Przed skontaktowaniem się z serwisem należy sprawdzić, czy przyczyna i sposób korekcji problemu nie zostały opisane w poniższej tabeli.

Objaw	Przyczyna	Sposób korekcji
Brak zasilania.	<ul style="list-style-type: none"> <li>• Odłączony przewód przyłączowy zasilania.</li> </ul>	<ul style="list-style-type: none"> <li>• Prawidłowo podłączyć przewód przyłączowy zasilania do gniazda ściennego.</li> </ul>
Zasilanie jest włączone, lecz odbiornik DVD nie pracuje.	<ul style="list-style-type: none"> <li>• Nie włożono płyty.</li> </ul>	<ul style="list-style-type: none"> <li>• Włożyć płytę. (Sprawdzić, czy wskaźnik płyty DVD/płyty kompaktowej audio na wyświetlaczu DVD jest zapalony.)</li> </ul>
Dźwięk nie jest emitowany lub jest bardzo cichy.	<ul style="list-style-type: none"> <li>• Telewizor nie został nastawiony na odbiór sygnału wyjścia DVD.</li> </ul>	<ul style="list-style-type: none"> <li>• W telewizorze wybrać ten tryb wejścia wizji, przy którym na ekranie telewizora pojawi się obraz z odbiornika DVD.</li> </ul>
	<ul style="list-style-type: none"> <li>• Kabel wizyjny jest niewłaściwie podłączony.</li> </ul>	<ul style="list-style-type: none"> <li>• Prawidłowo podłączyć kabel wizyjny do gniazdek.</li> </ul>
	<ul style="list-style-type: none"> <li>• Zasilanie podłączonego telewizora jest wyłączone.</li> </ul>	<ul style="list-style-type: none"> <li>• Włączyć telewizor.</li> </ul>
Dźwięk nie jest emitowany lub jest bardzo cichy	<ul style="list-style-type: none"> <li>• Urządzenie podłączone do kabla audio nie jest nastawione na odbiór sygnału wyjścia DVD.</li> </ul>	<ul style="list-style-type: none"> <li>• Wybrać ten tryb wejścia odbiornika audio, przy którym dźwięk z odbiornika DVD jest dobrze słyszalny.</li> </ul>
	<ul style="list-style-type: none"> <li>• Kable audio są podłączone nieprawidłowo.</li> </ul>	<ul style="list-style-type: none"> <li>• Prawidłowo podłączyć kabel audio do gniazdek.</li> </ul>
	<ul style="list-style-type: none"> <li>• Wyłączone zasilanie urządzenia podłączonego za pomocą kabla audio.</li> </ul>	<ul style="list-style-type: none"> <li>• Włączyć urządzenie podłączone za pomocą kabla audio.</li> </ul>
	<ul style="list-style-type: none"> <li>• Uszkodzony przewód połączeniowy audio</li> </ul>	<ul style="list-style-type: none"> <li>• Wymienić przewód połączeniowy audio.</li> </ul>
Odtwarzany obraz jest niskiej jakości.	<ul style="list-style-type: none"> <li>• Płyta jest zabrudzona.</li> </ul>	<ul style="list-style-type: none"> <li>• Oczyszczyć płytę.</li> </ul>
odbiornika DVD nie rozpoczyna odtwarzania.	<ul style="list-style-type: none"> <li>• Nie włożono płyty.</li> </ul>	<ul style="list-style-type: none"> <li>• Włożyć płytę. (Sprawdzić, czy wskaźnik płyty DVD/płyty kompaktowej audio na wyświetlaczu DVD jest zapalony.)</li> </ul>
	<ul style="list-style-type: none"> <li>• Włożono płytę nie nadającą się do odtwarzania.</li> </ul>	<ul style="list-style-type: none"> <li>• Włożyć płytę nadającą się do odtwarzania. (Sprawdzić rodzaj płyty, system kolorów i kod regionalny.)</li> </ul>
	<ul style="list-style-type: none"> <li>• Płytę włożono odwrotną stroną.</li> </ul>	<ul style="list-style-type: none"> <li>• Umieścić płytę na tacce na płyty stroną, na której znajdują się odtwarzane utwory, do dołu.</li> </ul>
	<ul style="list-style-type: none"> <li>• Płyta nie została ułożona w prowadnicy.</li> </ul>	<ul style="list-style-type: none"> <li>• Umieścić płytę na tacce na płyty we właściwej prowadnicy.</li> </ul>
	<ul style="list-style-type: none"> <li>• Płyta jest zabrudzona.</li> </ul>	<ul style="list-style-type: none"> <li>• Oczyszczyć płytę.</li> </ul>
	<ul style="list-style-type: none"> <li>• Na ekranie telewizora jest wyświetlone menu.</li> </ul>	<ul style="list-style-type: none"> <li>• Nacisnąć przycisk SETUP w celu wyłączenia ekranu menu.</li> </ul>
	<ul style="list-style-type: none"> <li>• Ustawiono poziom zabezpieczenia.</li> </ul>	<ul style="list-style-type: none"> <li>• Anulować funkcję poziomu zabezpieczenia lub zmienić poziom zabezpieczenia.</li> </ul>
Emitowane jest głośne buczenie lub hałas.	<ul style="list-style-type: none"> <li>• Zabrudzona płyta.</li> </ul>	<ul style="list-style-type: none"> <li>• Oczyszczyć płytę.</li> </ul>
	<ul style="list-style-type: none"> <li>• Niewłaściwie podłączone głośniki i urządzenia współpracujące.</li> </ul>	<ul style="list-style-type: none"> <li>• Właściwie podłączyć głośniki i urządzenia współpracujące.</li> </ul>
	<ul style="list-style-type: none"> <li>• odbiornika DVD znajduje się zbyt blisko telewizora.</li> </ul>	<ul style="list-style-type: none"> <li>• Przesunąć telewizor od urządzeń audio.</li> </ul>

<b>Objaw</b>	<b>Przyczyna</b>	<b>Sposób korekcji</b>
Nie można dostroić stacji radiowych.	<ul style="list-style-type: none"> <li>• Anteny są źle ustawione albo źle podłączone.</li> </ul>	<ul style="list-style-type: none"> <li>• Właściwie podłączyć anteny.</li> <li>• Wyregulować anteny, a w razie potrzeby podłączyć antenę zewnętrzną.</li> </ul>
	<ul style="list-style-type: none"> <li>• Słaby sygnał wyszukiwanych stacji (przy dostrajaniu automatycznym).</li> </ul>	<ul style="list-style-type: none"> <li>• Dostroić stację manualnie.</li> </ul>
	<ul style="list-style-type: none"> <li>• Do pamięci nie wprowadzono żadnych stacji lub usunięto stacje z pamięci (przy dostrajaniu w trybie przeszukiwania stacji wprowadzonych do pamięci).</li> </ul>	<ul style="list-style-type: none"> <li>• Wprowadzić stacje do pamięci (patrz strona 34).</li> </ul>
Pilot nie funkcjonuje prawidłowo.	<ul style="list-style-type: none"> <li>• Pilot nie został skierowany na czujnik zdalnego sterowania na odbiornika DVD.</li> </ul>	<ul style="list-style-type: none"> <li>• Skierować pilota na czujnik zdalnego sterowania na odbiornika DVD.</li> </ul>
	<ul style="list-style-type: none"> <li>• Pilot jest nadmiernie oddalony od odbiornika DVD.</li> </ul>	<ul style="list-style-type: none"> <li>• Używać pilota w odległości do około 20 stóp (6 metrów).</li> </ul>
	<ul style="list-style-type: none"> <li>• Pomędzy pilotem a odbiornika DVD znajduje się przeszkoda.</li> </ul>	<ul style="list-style-type: none"> <li>• Usunąć przeszkodę.</li> </ul>
	<ul style="list-style-type: none"> <li>• Baterie pilota są zużyte.</li> </ul>	<ul style="list-style-type: none"> <li>• Wymienić baterie na nowe.</li> </ul>
Nie udaje się zmieniać Trybu dźwiękowego lub trybu Pro Logic II.	<ul style="list-style-type: none"> <li>• Nie można zmieniać systemu podczas odtwarzania płyt MP3 ani WMA.</li> </ul>	<ul style="list-style-type: none"> <li>• Włóż odpowiednią płytę DVD</li> </ul>
Wyświetlacz na płycie przedniej jest zbyt przyciemniony.	<ul style="list-style-type: none"> <li>• Na wyświetlaczu na płycie przedniej nie jest wyświetlany żaden symbol.</li> </ul>	<ul style="list-style-type: none"> <li>• Naciśnij przycisk DIMMER (przyciemnianie) na nadajniku zdalnego sterowania.</li> </ul>

## Specyfikacje

Sekcja ogólna	źródło zasilan	Patrz główna etykieta			
	Pobór mocy	Patrz główna etykieta			
	Ciężar	4.4 kg			
	Wymiary zewnętrzne (szerokość x wysokość x głębokość)	430 x 60 x 350 mm			
	Warunki pracy	Temperatura: 5°C do 35°C, Położenie do pracy: poziome			
	Wilgotność robocza	5% do 85%			
CD/DVD	Laser	Laser półprzewodnikowy, długość fali 650 nm			
	System sygnałów	PAL 625/50, NTSC 525/60			
	Zakres częstotliwości (audio)	140 Hz do 20 kHz			
	Stosunek sygnału do szumu (audio)	Powyżej 75 dB (1 kHz, NOP -6dB, 20 kHz filtr dolnoprzepustowy/filtr A)			
	Zakres dynamiki (audio)	Powyżej 70 dB			
	Zniekształcenia harmoniczne (audio)	0.5 % (1 kHz, przy położeni1W position) (20 kHz filtr dolnoprzepustowy)			
Video	Wejście video	1.0 V (p-p), 75 Ω, synchronizacja negatywna, RCA jack x 2/ SCART (TO TV)			
	Wyjście video	1.0 V (p-p), 75 Ω, synchronizacja negatywna, RCA jack x 1/ SCART (TO TV)			
	Wyjście S-Video	(Y) 1.0 V (p-p), 75 Ω, synchronizacja negatywna, gniazdo, Mini DIN 4-pin x 1 (C) 0.3 V (p-p), 75 Ω			
	COMPONENT VIDEO OUT	(Y) 1.0 V (p-p), 75 ohms, synchronizacja negatywna, RCA jack x 1 (Pb)/(Pr) 0.7 V (p-p), 75 ohms, RCA jack x 2			
Sekcja tunera	FM	Zakres strojenia	87.5 - 108.0 MHz lub 65.0 - 74.0 MHz, 87.5 - 108.0 MHz		
		Częstotliwość pośrednia	10.7 MHz		
		Stosunek sygnału do szum	60 dB (Mono)		
		Charakterystyka częstotliwościowa	140 - 10000 Hz		
	AM [MW]	Zakres strojenia	522 - 1611 kHz lub 530 - 1610 kHz		
		Częstotliwość pośrednia	450 kHz		
Sekcja wzmacniacza	Tryb stereofoniczny	60W + 60W (8Ω przy 1 kHz, THD 10 %)			
	Tryb surround (*Niekiedy, w zależności od ustawień trybu dźwięku i rodzaju źródła, dźwięk może w ogóle nie być emitowany.)	Łośniki przednie: 60W + 60W (THD 10 %) Głośnik środkowy*: 60W Głośniki Surround*: 60W + 60W (8Ω przy 1 kHz, THD 10 %) Subwoofer*: 120W (4Ω przy 30 Hz, THD 10 %)			
	Wejścia	VIDEO 1, VIDEO 2, COAXIAL AUDIO, OPTICAL AUDIO			
	Wyjścia	S-VIDEO, MONITOR, PHONES: (32 Ω, 1.0 V)			
	Nadajnik	Wydajność nadawcza: 2,4GHz, Zasilanie: prąd stały 7 V RX wydajność odbiorcza: 2,4GHz			
Sekcja głośników		Głośnik przedni	Głośnik środkowy	Głośnik niskotonowy	Głośnik bezprzewodowy
	Type	2 Way 3 Speaker	2 Way 3 Speaker	1 Way 1 Speaker	2 Way 3 Speaker
	Impedancja	8 Ω	8 Ω	4 Ω	8 Ω
	Charakterystyka częstotliwościowa	150 - 20000 Hz	150 - 20000 Hz	50 - 160 Hz	150 - 20000 Hz
	Poziom ciśnienia akustycznego	85 dB/W (1m)	85 dB/W (1m)	85 dB/W (1m)	85 dB/W (1m)
	Znamionowa moc pobierana	60W	60W	120W	60W
	Maksymalna moc pobierana	120W	120W	240W	120W
	Wymiary netto (szerokość x wysokość x głębokość)	77x1050x82 mm	414x92x82 mm	206x380x416 mm	77x1050x82 mm
	Ciężar netto	2.8 kg	1.0 kg	6.2 kg	3.5 kg

\* Ze względu na proces ciągłego doskonalenia produktu, konstrukcja i parametry techniczne urządzenia mogą ulec zmianie bez uprzedzenia.

P/N: 3834RH0066E