



**MP3/CD  
КАСЕТОФОН  
РЪКОВОДСТВО НА  
ПОТРЕБИТЕЛЯ**

**МОДЕЛИ: LPC-LM530A/X  
LPC-LM535A/X**

**Преди да експлоатирате вашия уред, моля внимателно прочетете това ръководство. Запазете го за бъдещи справки.**

**Конструкцията и спецификациите са обект на промяна за подобряване без уведомяване.**





### ВНИМАНИЕ

РИСК ОТ ТОКОВ УДАР,  
НЕ ОТВАРЯЙ!



**ВНИМАНИЕ:** ЗА ДА НАМАЛИТЕ РИСКА ОТ ТОКОВ УДАР, НЕ СНЕМАЙТЕ КАПАКА (ИЛИ ГЪРБА). ВЪТРЕ НЯМА ЧАСТИ, КОИТО БИХА МОГЛИ ДА БЪДАТ ПОЛЕЗНИ ЗА ПОТРЕБИТЕЛЯ. ЗА СЕРВИЗ СЕ ОБЪРНЕТЕ КЪМ КВАЛИФИЦИРАН ПЕРСОНАЛ ЗА ИЗВЪРШВАНЕ НА СЕРВИЗНИ РАБОТИ.

#### О бяснение н аграфи чните сим воли:

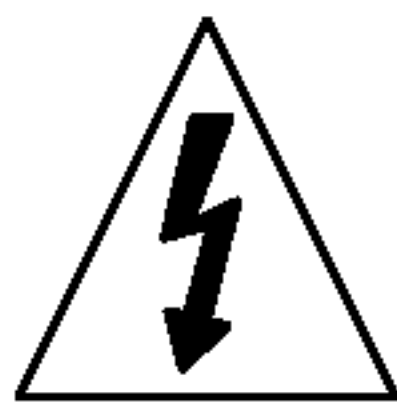

Светкавицата със стрела, вписана в равностранен триъгълник, има за цел да предупреди потребителя за наличието на неизолирано опасно напрежение в изолацията на продукта, което може да е достатъчно голямо, за да създаде риск от токов удар за хората.



Удивителният знак, вписан в равностранен триъгълник, има за цел да предупреди потребителя за наличието на важни за работата и поддръжката (сервиза) инструкции в съпровождащата уреда литература.

#### ПРЕДУПРЕЖДЕНИЕ

ЗА ДА НАМАЛИТЕ РИСКА ОТ ПОЖАР И ТОКОВ УДАР, НЕ ИЗЛАГАЙТЕ ТОЗИ УРЕД НА ДЪЖД ИЛИ ВЛАГА.

За да избегнете токов удар, не отваряйте корпуса. За техническото обслужване на уредбата се обръщайте само към квалифицирани специалисти.

Уредът не трябва да се излага на капеша или плискаща се вода и върху него не трябва да се поставят никакви тела, пълни с течности като например вази.

Не инсталирайте уреда в ограничено пространство като например шкаф с книги или нещо подобно.

#### ВНИМАНИЕ

Употреба на уреди за управление, настройка или изпълнение на процедури, различни от посочените тук, може да причини излагане на опасна радиация.

Лазерният компонент в това изделие е способен да излъчва радиация надвишаваща границата за Клас 1.

**CAUTION:** INVISIBLE LASER RADIATION WHEN OPEN AND INTERLOCKS DEFEATED. AVOID EXPOSURE TO BEAM.

**WARNING:** OSYNLIG LASERSTREBLNING NAR DENNA DEL AR EPPNAD STRELEN AR FARLIG.

**Attention:** Quand l'appareil est ouvert, ne pas s'exposer aux radiations invisibles du faisceau laser.

Този етикет се намира от вътрешната страна на уредбата.

CLASS 1 LASER PRODUCT  
KLASSE 1 LASER PRODUKT  
LUOKAN 1 LASER LAITE  
KLASS 1 LASER APPARAT  
CLASSE 1 PRODUIT LASER

Тази уредба за компакт-дискове е класифицирана като ЛАЗЕРЕН уред КЛАС 1. Етикетът за ЛАЗЕРЕН УРЕД КЛАС 1 е разположен от външната страна на уреда.

Този продукт е в съответствие с изискванията ЕЕС ДИРЕКТИВА 89/336/ЕЕС, 93/68/ЕЕС и 73/23/ЕЕС.

## Съдържание



<b>1 ВЪВЕДЕНИЕ</b> .....	4	Възпроизвеждане на касета .....	12
Символи, използвани в това ръководство	4	Базисно възпроизвеждане	12
Особености при касетите	4	За да спрете възпроизвеждане	12
Забележки относно дискове	4	Възпроизвеждане назад или напред	12
Работа с дискове	4	<b>АВТОМАТИЧНО СПИРАЩ ДЕК :</b>	
Съхраняване на дисковете	4	само при модел LPC-LM530A/X	12
Почистване на дискове	4	<b>АВТОМАТИЧНО РЕВЕРСИРАЩ ДЕК:</b>	
Преден панел/Заден панел	5	само при модел LPC-LM535A/X	12
Дистанционно управление	6	Повторение на отрязък	12
Прозорче за показване	6	<b>Запис на касета</b> .....	12
		Базисна настройка	12
<b>2 Поставяне</b> .....	7	Запис от радио, компакт-диск или	
Свързване на захранващия кабел	7	спомагателен източник	12
Регулиране на напрежението (опция)	7	Синхронизиран запис от компакт-диск	
Поставяне на батериите	7	на касета	12
НА УРЕДА	7	<b>Възпроизвеждане от компакт-диск</b> .....	13
На дистанционното управление	7	Базисно възпроизвеждане	13
Настройка на звука	8	Пауза при възпроизвеждане	13
Регулиране силата на звука	8	Спиране на възпроизвеждане	13
Регулиране качеството на звука	8	Прескачане на писта	13
Заглушаване MUTE	8	Търсене на писта	13
Обкръжаване SURROUND	8	Повторение	13
XDSS (Озвучителна система с		Програмирано възпроизвеждане	13
екстремална динамика)	8		
Букса за слушалки	8	<b>4 Поддръжка и сервиз</b> .....	14
		Транспортиране на уреда	14
<b>3 ЕКСПЛОАТАЦИЯ</b> .....	9	Почистване на уреда	14
Автоматичен избор на функция	9	Откриване и отстраняване на неизправности	14
Настройка на часовника CLOCK	9		
Използване на функцията "Автоматично		<b>5 СПРАВКИ</b> .....	15
изключване" (Sleep)	9	Обхват на действие на дистанционното	
Таймер	10	управление	15
Предварително задаване на радиостанции	11	Спецификация	15
Слушане на радиото	11		

# 1 ВЪВЕДЕНИЕ

За да осигурите правилното използване на това изделие, моля внимателно прочетете настоящото ръководство за потребителя и го запазете за бъдещи справки.

Настоящото ръководство дава информация за работата с вашия CD плейър и поддържането му. Ако уредът се нуждае от сервиз, свържете се с лицензиран сервиз (вж. Глава 4 "Поддръжка и сервиз").

## Символи, използвани в това ръководство

-  Показва вероятните опасности, които могат да причинят вреда на самия уред и други материални щети.
-  Показва специфични операционни характеристики на уреда.

## Особености при касетите

### Предпазване на записа

Отстраняването на предпазната пластина (пластини) (с малка отвертка) осигурява защита от евентуално изтриване на записа.



За нов запис покрийте отворите със самозалепваща лента.

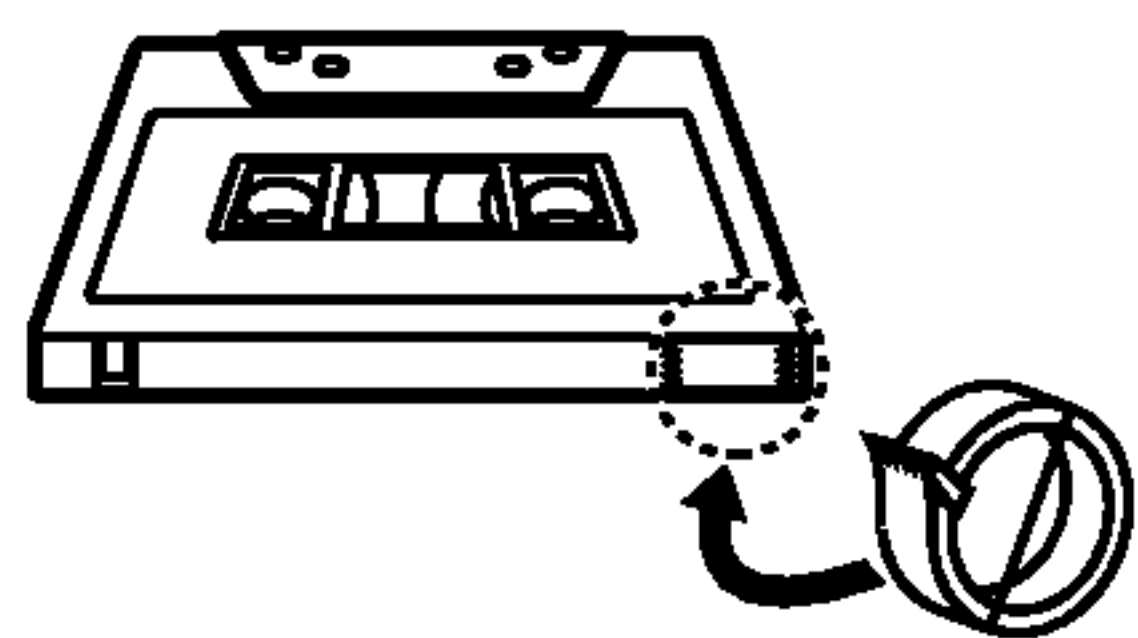

Самозалепваща лента.

## Забележки относно дискове

### Работа с дискове

Не пипайте възпроизвеждащата страна на диска. Дръжте диска за краищата, така че повърхността да не бъде засегната от отпечатъци от пръсти. Не лепете хартиени листи или ленти на диска. Не залепвайте хартия или тиксо върху диска



### Съхраняване на дисковете

След завършване на възпроизвеждането прибирайте диска в кутийката му. Не излагайте диска на пряко слънчево греене и не го оставяйте в близост до източници на топлина или в паркирана кола, изложена на пряко слънчево греене.

### Почистване на дискове

Отпечатъци от пръсти и прах на диска могат да предизвикат лошо качество на картината и изкривяване на звука. Преди пускане за възпроизвеждане, почистете диска с чист парцал. Изтрийте диска от центъра навън.

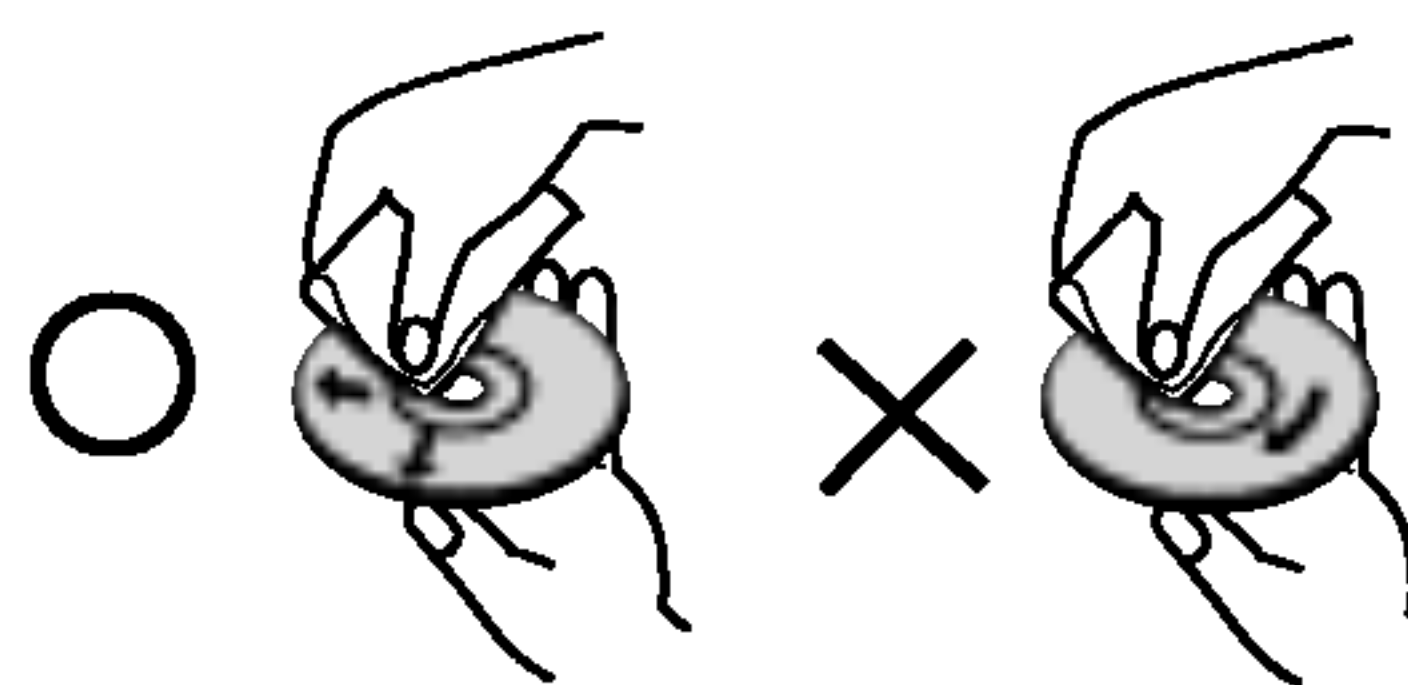

Не използвайте силни разтворители, като спирт, бензин, разребител, почистващи препарати от търговската мрежа или антистатичен спрей, предназначен за по-старите винилни плочи.



## Преден панел/Заден панел

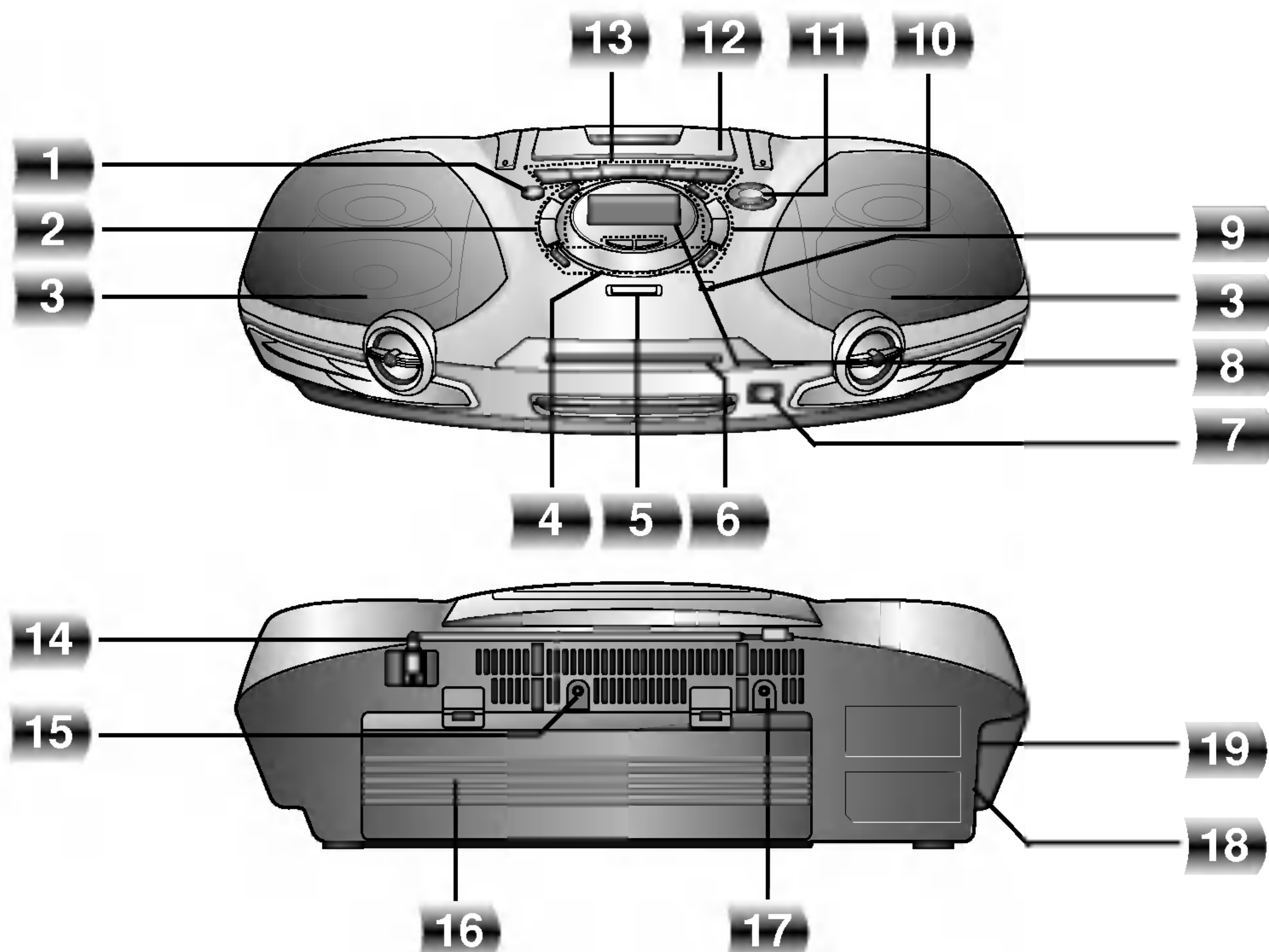

- |   |   |
|---|---|
| <ol style="list-style-type: none"> <li>1. Бутон за включване/изключване (STANDBY/ON)</li> <li>2. • Бутон CD SYNC.<br/>• Бутони за избор на функция CD/Касетофон (CD/TAPE)</li> <li>3. ЛЯВА/ДЯСНА тонколона</li> <li>4. • Бутон за режим "Касетофон" (TAPE MODE): само при модел LPC-LM535A/X<br/>• Бутон за зануляване на брояча (COUNTER RESET)<br/>• Бутон за таймера (TIMER)<br/>• Бутон за часовника (CLOCK)<br/>• Бутони SET/CD PAUSE (CD II)</li> <li>5. Бутон XDSS</li> <li>6. CD устройство</li> <li>7. Сензор за дистанционно управление</li> <li>8. Дисплей</li> <li>9. Бутон за отваряне/затваряне на CD устройството (▲ OPEN/CLOSE)</li> <li>10. • Бутон PROG./MEMORY<br/>• Бутон за избор на функция (FUNCTION SELECT) Тунер/Честотен обхват (TUNER/BAND)<br/>• Бутон MODE/RIF/REPEAT</li> <li>11. Бутон за регулиране на силата на звук [VOLUME (▼/▲)]</li> </ol> | <ol style="list-style-type: none"> <li>12. Касетъчно устройство (▲ PUSH EJECT)</li> <li>13. • Бутон за запис/пауза на запис (●/  )<br/>• Бутони за настройка/време (TUNING/TIME) (-/+)<br/>• Бутони за прескачане/търсене на CD (CD SKIP/SEARCH) (◀◀◀/▶▶▶)<br/>• Бутони за пренавиване на касетата назад/напред (◀◀◀/▶▶▶)<br/>• Бутони за предварително настроени станции [PRESET (-/+)]<br/>• Бутон за възпроизвеждане на касета назад (◀): само при модел LPC-LM535A/X<br/>• Бутон за възпроизвеждане на касета/CD (TAPE PLAY) (▶)/(CD PLAY) (▶)<br/>• Бутон Стоп/Изтриване STOP (■)/CLEAR</li> <li>14. FM антена</li> <li>15. Вход за микрофон (MICROPHONE) - <math>\varnothing</math> 3.5mm : Опция</li> <li>16. Отделение за батериите</li> <li>17. Вход за слушалки (PHONES) - <math>\varnothing</math> 3.5mm : Опция</li> <li>18. Вход за мрежово захранване</li> <li>19. Превключвател за избор напрежение : Опция</li> </ol> |
|---|---|



## Дистанционно управление

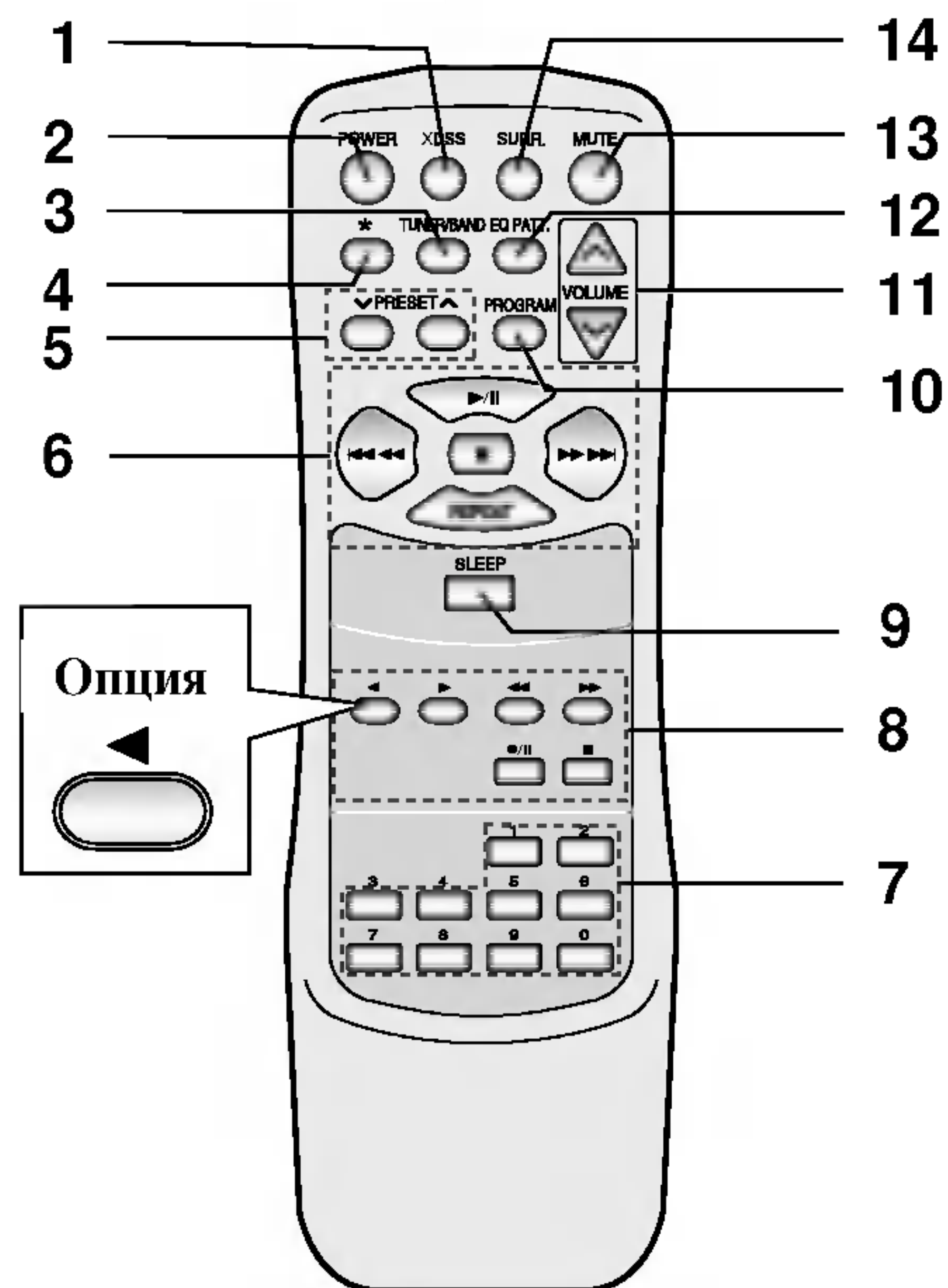

1. бутон за Динамична обучаваща система XDSS
2. бутон за Захранване POWER
3. бутон Тунер/Честотна лента TUNER/ BAND
4. Този бутон не се използва.

## Прозорче за показване

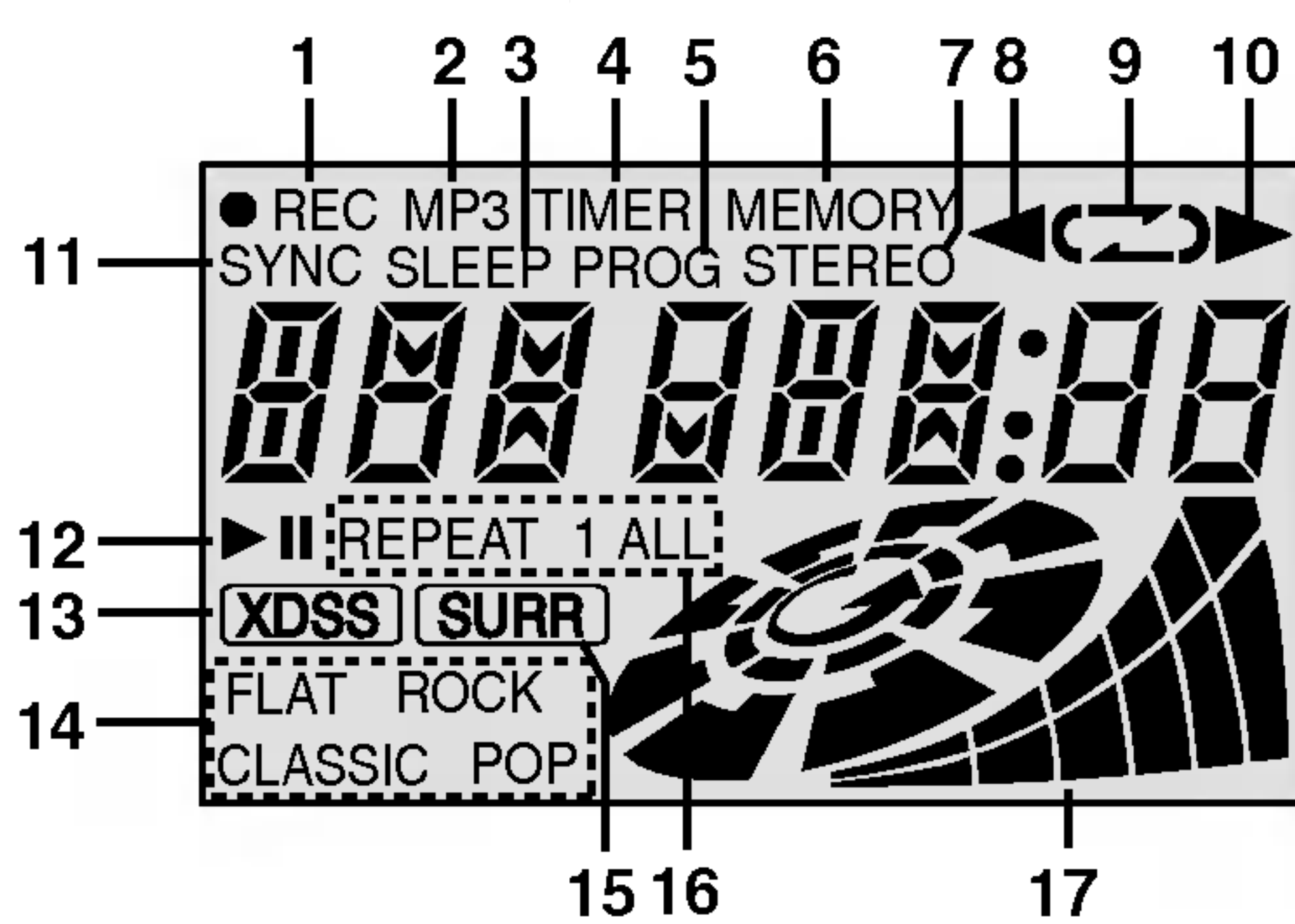

5. бутон за Предварително задаване PRESET (∇/∧)
6. бутони за Функция на компакт-диска CD FUNCTION
  - бутон Възпроизвеждане/Пауза PLAY/ PAUSE (▶/||)
  - бутон Стоп компакт-диск CD STOP (■)
  - Бутон за прескачане/търсене на писта на CD [CD SKIP/SEARCH (|◀◀◀/▶▶▶|)]
  - бутон за Повторение REPEAT
7. ЦИФРОВИ бутони
8. бутони за Функции на касетата TAPE FUNCTION
  - бутон за Запис/Пауза при запис RECORD/ RECORD PAUSE (●/||)
  - бутон за Възпроизвеждане назад BACKWARD PLAY (◀): ОПЦИЯ
  - бутон за Възпроизвеждане напред FORWARD PLAY (▶)
  - бутон за Стоп касета TAPE STOP(■)
  - Бутон за пренавиване на касетата напред [FAST FORWARD (▶▶)]
  - Бутон за пренавиване на касетата назад [REWIND (◀◀)]
9. бутон за Заспиване SLEEP
10. бутон за Програмиране PROGRAM
11. бутон за Управление сила на звука VOLUME CONTROL (∇/∧)
12. бутон за Шаблон на еквилайзера EQUALIZER PATTERN (EQ PATT.)
13. бутон за Заглушаване MUTE
14. бутон за Обкръжаване SURROUND (SURR.)

1. Индикатор за запис/пауза на запис
2. Индикатор за MP3 файл
3. Индикатор за режим "Автоматично изключване" (SLEEP)
4. Индикатор за таймера
5. Индикатор за програмата
6. Индикатор за паметта
7. Индикатор за стереозвук
8. Индикатор за възпроизвеждане назад (само при модел LPC-LM535A/X)
9. Индикатор за режим "Касетофон" (само при модел LPC-LM535A/X)
10. Индикатор за възпроизвеждане напред
11. Индикатор за синхронизиран запис от CD
12. Индикатор за възпроизвеждане/пауза на CD
13. Индикатор XDSS
14. Индикатор на еквилайзера
15. Индикатор за триизмерен звук
16. Индикатор за повтаряне на CD
17. • Индикатор за силата на звука
  - Индикатор за измерване на нивото на звуковия сигнал



## 2 Поставяне

### Свързване на захранващия кабел

1. Преди свързването на захранващия кабел проверете дали работното напрежение на апарата съответства на локалното мрежово напрежение.
2. Свържете единия край на захранващия кабел (в комплекта) към контактното гнездо, разположено на задната страна на апарата.
3. Включете другия край на кабела към стенен контакт.

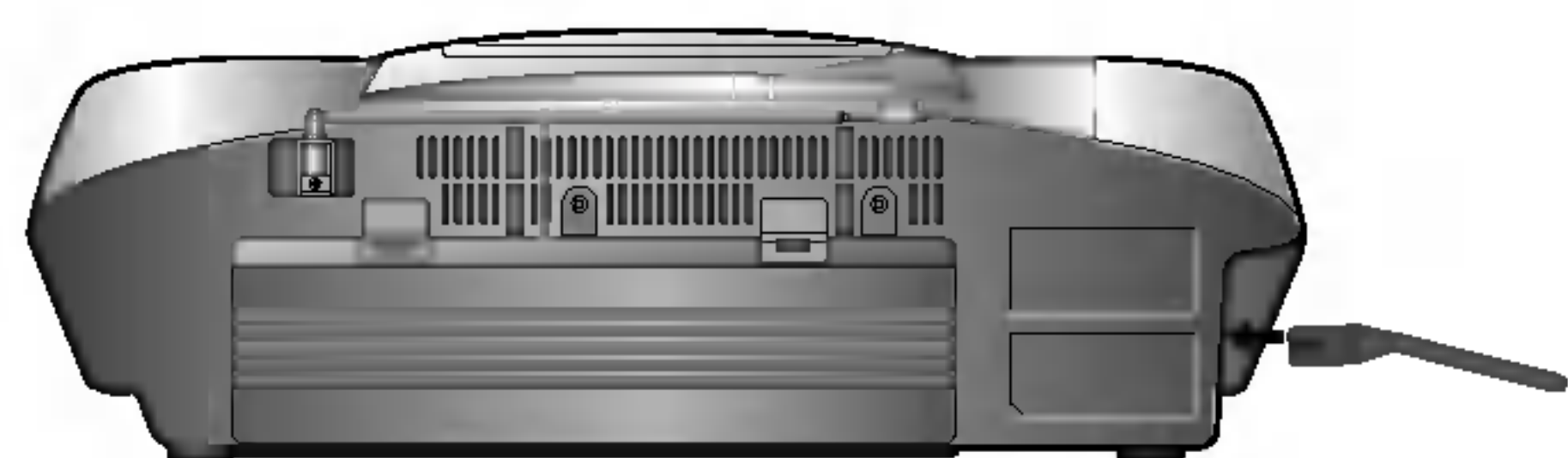

#### **N** Забележка

Ако няма да използвате апарата продължително време, изключете захранващия кабел от стенния контакт.

### Регулиране на напрежението (опция)

Ако вашият уред е оборудван с превключвател на напрежението, разположен на задната страна, преди свързването на захранващия кабел го поставете в положение, съответстващо на локалното мрежово напрежение.

### Поставяне на батериите

#### НА УРЕДА

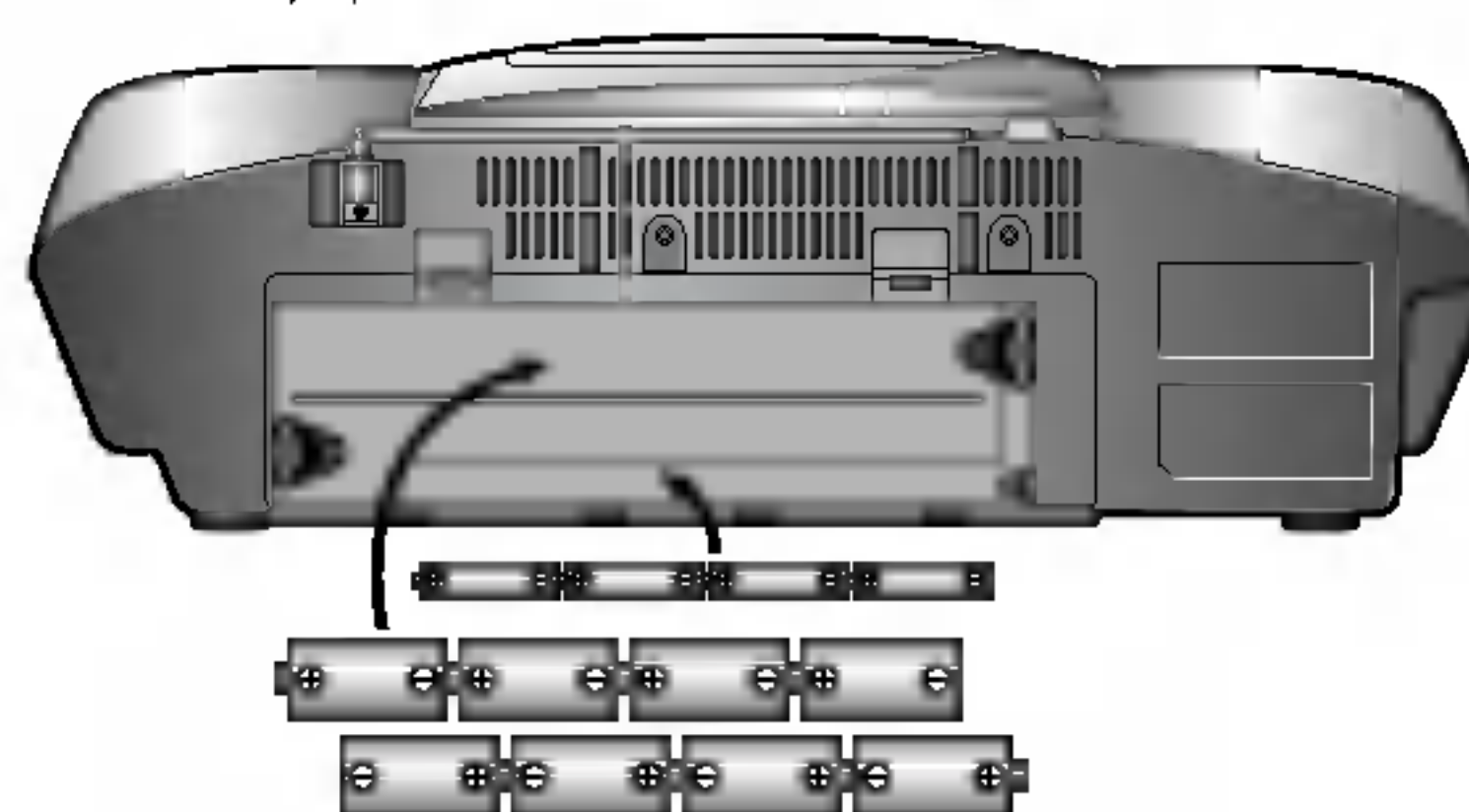

1. Натиснете и отворете капака на гнездото за батериите.
2. Поставете осем броя батерии "D" (R20) и четири броя батерии "AA" (R6) в гнездото при правилно ориентирани полюси  $\oplus$  и  $\ominus$ .
3. Поставете обратно капака.

#### На дистанционното управление

1. Свалете капачето за батериите в задната част на дистанционното.
2. Поставете две батерии R03 (размер AAA) с правилно разположени  $\oplus$  и  $\ominus$ .

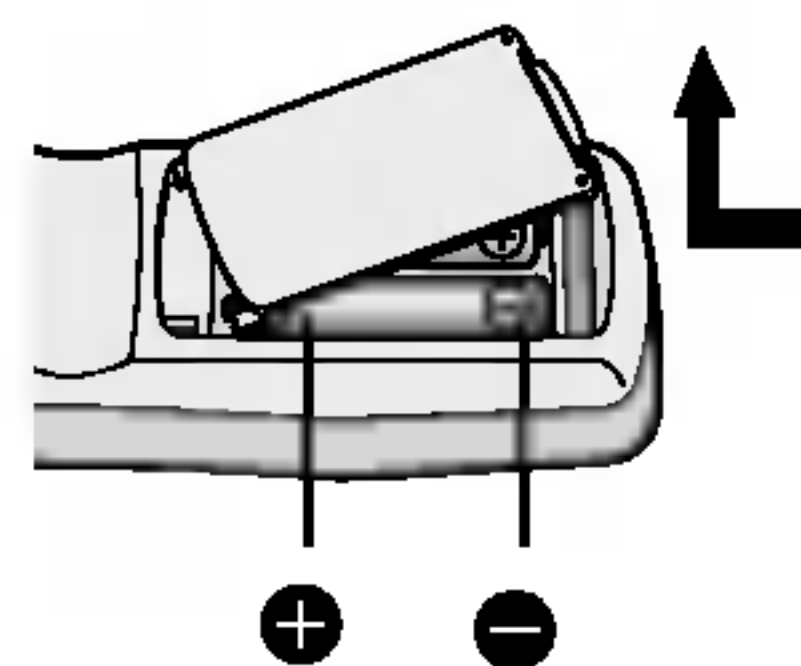

3. Поставете обратно капака.

#### **N** Забележки:

- За избягване на повреди в резултат на протичане от батериите, извадете ги от гнездото, ако няма да използвате апарата продължително време.
- При изтощаване на батериите ги подменете с нови.
- При включен в стенен контакт захранващ кабел батериите не се изтощават.



## Настройка на звука

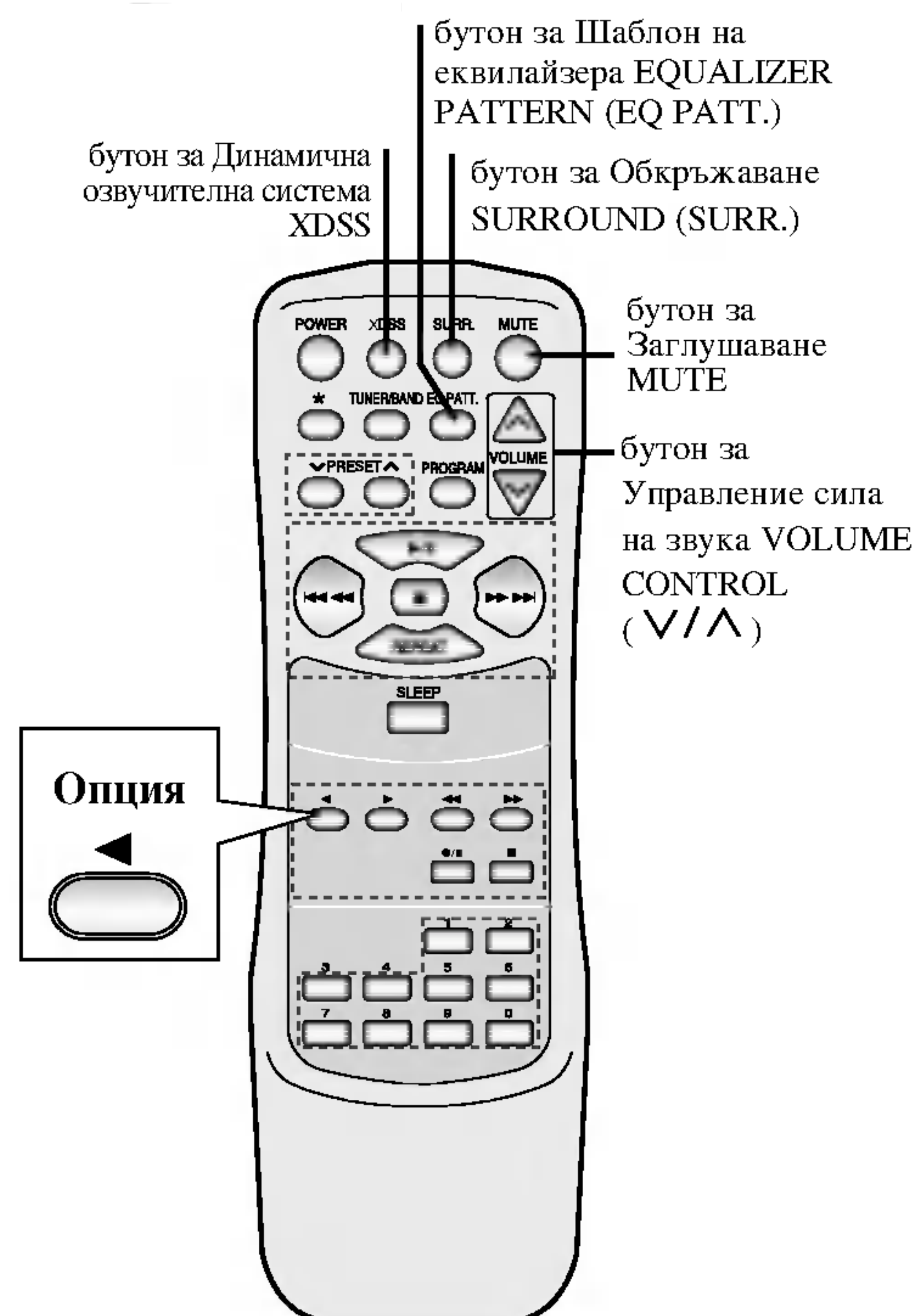

## Регулиране силата на звука

Натиснете бутон VOLUME CONTROL (на корпуса: ▲, на дистанционното: Λ) за усилване на звука или бутон VOLUME CONTROL (на корпуса: ▼, на дистанционното: ∨) за намаляването му.

## Регулиране качеството на звука

Можете да избирате между 4 фиксирани звукови импресии (стереотипа). Изберете желаня звуков режим, като използвате бутон EQ PATT. на дистанционното.

FLAT (плосък) : линейна честотна реакция

ROCK (рок) : повече басови звуци, повече високи звуци

POP (поп) : по-малко басови звуци, по-малко високи звуци

CLASSIC (класика) : за оркестрова музика

## Зажлушаване MUTE

За да заглушите вашата уредба, натиснете бутона за Заглушаване MUTE. Можете да заглушите вашата уредба например за да говорите по телефона, в прозорчето за показване мига индикаторът за Заглушаване "MUTE".

## Обкръжаване SURROUND

За да активирате режим "Триизмерен звук" Натиснете SURROUND(SURR.), за да усилите ефекта на триизмерния звук.

- На дисплея светва индикатор "SURR".

За да отмените действието му, натиснете отново SURROUND(SURR.).

## XDSS (Озвучителна система с екстремална динамика)

За да усилите високите честоти и басите, натиснете XDSS.

- На дисплея светва индикатор "XDSS" и "SURR".

За да отмените действието му, натиснете отново XDSS.

## Букса за слушалки

Към буксата за слушалки свържете жака (∅ 3.5mm) на стерео-слушалките.

Когато вкарате жака на слушалките високоговорителите автоматично се разединяват (не са в комплекта).





## 3 ЕКСПЛОАТАЦИЯ

### Автоматичен избор на функция

- Ако натиснете CD PLAY/ PAUSE (▶/||) по време на радиоприемане или възпроизвеждане на KACETA (CASSETTE), ще започне възпроизвеждане на CD.
- Ако натиснете PRESET (∨/∧) или TUNER/ BAND по време на възпроизвеждане на CD или KACETA (CASSETTE), ще заработи функцията радио.

### Настройка на часовника CLOCK

1. Натиснете бутона за Часовник CLOCK.  
(Ако часовникът изисква настройка, натиснете и задръжте бутона за Часовника CLOCK за повече от 2 секунди)
2. Подбърт 24-часов или 12-часов цикъл чрез използван на бутонит за прдваритлно задаван TUNING/TIME (-/+).  
   
(12-часов цикъл) или (24-часов цикъл)
3. Натиснт бутона за задаван SET за да потвърдит подбрания часов цикъл.
4. Използвайте бутонит за прдваритлно задаван TUNING/TIME (-/+) за да зададт правилнит часов.
5. Натиснт бутона за задаван SET.
6. Използвайте бутонит за прдваритлно задаван TUNING/TIME (-/+) за да зададт правилнит минути.
7. Натиснт бутона за задаван SET и на диспля с показва точното врм.
8. Натиснт бутона за часовника CLOCK по всяко врм за да покажт врмто за около 5 скунди.

### Използване на функцията

#### "Автоматично изключване" (Sleep)

Когато се използва таймерът за заспиване, захранването автоматично се изключва след като изтече специфицираното време.

1. За да посочите времезакъснение преди да се изключи захранването, натиснете бутона за самоизключване SLEEP.  
На дисплея ще видите за около 5 секунди надписа "90 SLEEP". Това означава че системата автоматично ще изключи след 90 минути.  
Всеки път когато се натисне бутона се намалява с 10 минутни интервала от време преди уредбата да изключи, т.е. 80...70... и т.н. Подберете желаното време за изключване.
2. За да проверите оставащото време до изключване на захранването.  
Докато е активна функцията Заспиване натиснете за кратко бутона за заспиване SLEEP, за около 5 секунди се показва оставащото време докато уредбата се изключи.



#### Забележка

Ако натиснете бутона за заспиване SLEEP докато се показва времето до заспиване, времето за ЗАСПИВАНЕ се връща в изходно състояние (нулира се).

За да анулирате режима за таймера за заспиване Ако желаете да спрете функцията, натискайте повторяемо бутона за заспиване SLEEP докато се появи 10 SLEEP, и след това натиснете още веднъж бутона за заспиване SLEEP докато е показано 10 SLEEP.

## Таймер

- Тази функция автоматично се включва и изключва в желаното от вас време.
- Изберете желаната от вас радиостанция, натиснете бутон CD и поставете диск или натиснете бутон TAPE и поставете касета.

1. Натиснете CLOCK(ЧАСОВНИК) за да проверите текущото време.

За ваша справка

Ако не зададете часовник, таймерната функция не работи

2. Натиснете TIMER (ТАЙМЕР) за да въведете режима за настройка на таймера.

В отговор в прозорчето на дисплея мига съобщение TUN-CD-TAPE.

За ваша справка

- Ако искате да коригирате предишно запаметената настройка TIMER (ТАЙМЕР), натиснете и задръжте бутона TIMER (ТАЙМЕР) за повече 2 секунди.

- На дисплея се появяват предишно запаметеното време за включване на таймера и индикаторите TIMER (ТАЙМЕР).

3. Натиснете SET (ЗАДАВАНЕ) когато желаната функция започне да мига.

4. 1. а. Когато подберете функцията TUNER(TUN), в прозорчето на дисплея мигат алтернативно за около 3 сек индикатори "PLAY" (ВЪЗПРОИЗВЕЖДАНЕ) и "REC" (ЗАПИС).

Индикатор 'PLAY' : Само възпроизвеждане  
TUNE

Индикатор 'REC' : Възпроизвеждане и  
запис TUNER

- b. Когато желаната функция мига, натиснете SET.

- c. Посредством бутони TUNING/TIME (-/+) изберете предварително запаметеното число и натиснете SET.

- За около 0,5 сек в прозорчето на дисплея се появява индикатор "ON" и след това изчезва.

2. Когато изберете функция CD или TAPE (касета),

- За около 0,5 сек в прозорчето на дисплея се появява индикатор "ON" и след това изчезва.

5. Задаване часа на включване чрез натис-кане TUNING/TIME (-/+).

6. Натиснете SET (ЗАДАВАНЕ) за да потвърдите часа на включване.

7. Задаване минутата на включване чрез натискане TUNING/TIME (-/+).

8. Натиснете SET (ЗАДАВАНЕ) за да потвърдите минутата на включване. За около 0,5 сек в прозорчето на дисплея се появява индикатор "OFF" и след това изчезва.

9. Задаване часа на изключване чрез натискане TUNING/TIME (-/+).

10. Натиснете SET (ЗАДАВАНЕ) за да потвърдите часа на изключване.

11. Задаване минутата на изключване чрез натискане TUNING/TIME (-/+).

12. Натиснете SET (ЗАДАВАНЕ).

13. Регулирайте нивото на силата на звука чрез натискане TUNING/TIME (-/+).

14. Натиснете SET (ЗАДАВАНЕ). В прозорчето на дисплея се появява "TIMER" (ТАЙМЕР и настройката на таймера е приключена.

15. Изключете системата. Подбраната функция автоматично се включва и изключва в зададеното време.

### За да анулирате или проверите таймера

При всяко натискане на бутона TIMER (ТАЙМЕР) можете да подберете задаване или анулиране на таймера. Можете също така да проверите статуса за настройка на таймера. За да активирате или проверите таймера натиснете бутона **TIMER (ТАЙМЕР)** така че в прозорчето на дисплея да се появи съобщение "TIMER" (ТАЙМЕР).

За да анулирате таймера, натиснете бутона **TIMER (ТАЙМЕР)** така че съобщението "TIMER" (ТАЙМЕР) да изчезне от дисплея.



## Предварително задаване на радиостанции

Можете предварително да зададете 30 станции за FM (честотно) и AM (амплитудно) модулиран сигнал. Преди настройката се уверете че сте намалили силата на звука до минимума.

1. Натиснете TUNER/BAND за избор на желаната честота (FM или AM).  
При всяко натискане на бутона FM и AM се сменят алтернативно.
2. Натискайте бутони TUNING/TIME (-/+) на предния панел, докато индикацията на честотите започне да се променя.  
Автоматично нагласяване  
Ръчно нагласяване  
- Натискайте бутона за Нагласяване TUNING/TIME (-/+) за кратко и неколккратно.  
- Натиснете бутона за Нагласяване TUNING/TIME (-/+) за повече от 1 секунди.  
Сканирането спира когато уредбата се настрои на станция.
3. Натиснете бутон за PROG./MEMORY върху дистанционното управление.  
Върху прозорчето за показване ще мига предварително установен номер.
4. Натиснете бутона за Предварително задаване PRESET (-/+) (или PRESET (∇/∧) върху дистанционното управление), за да подберете предварително установения номер който искате.
5. Отново натиснете бутон PROG./MEMORY. Станцията е съхранена.
6. Повторете стъпки от 1 (или 2) до 5 за да съхраните други станции.

### За да изчистите всички запаметени станции

Натиснете и задръжте бутон **PROG./MEMORY** върху предния панел за около две секунди, на дисплея се появява "DEL", тогава натиснете бутон **CLEAR**, радиостанциите са изтрети от паметта.

### За ваша справка

се появи съобщението "FULL", и след това ще мига предварително зададен номер.

За да промените предварително установения номер 4 - 5.

### За да извикате обратно предварителните установки

Натиснете и задръжте бутона за настройка на предварителното задание на уредбата PRESET (-/+), (или бутона за предварително задаване PRESET (∇/∧) върху дистанционното управление), докато се появи предварително установения номер, или го натискайте повторно.

## Слушане на радиото

1. Натиснете TUNER/BAND за избор на желаната честота (FM или AM).  
При всяко натискане на бутона FM и AM се сменят алтернативно.  
Нагласена е последната приемана станция.
2. Натискайте повторно бутона за Предварително задаване PRESET (-/+) (или PRESET (∇/∧) върху дистанционното управление) за да подберете предварително зададената станция която искате.  
- Всеки път, когато натиснете бутона, уредбата се нагласява на по една предварително зададена станция
3. Регулирайте силата на звука чрез въртене на Копче за сила на звука (или повторно натискане на бутона върху VOLUME (∇/∧) дистанционното управление).

### За да слушате радиостанции, които не са предварително настроени

- Използвайте ръчна или автоматична настройка в стъпка 2.
- За автоматична настройка, натиснете TUNING/TIME (-/+) на предния панел.

### За да изключите радиото

Натиснете бутона за захранване POWER (STANDBY/ON) за да изключите уредбата, или подберете друг режим на функциониране (CD или TAPE).

### За ваше сведение

- Ако FM станция е със смущения:  
Натиснете MODE/RIF до изчезване на надпис STEREO от екрана на дисплея, при което качеството на приемане се подобрява. Натиснете MODE/ RIF отново за възстановяване на стереоефекта.
- Когато записвате радиопредаване в честотен обхват MW(AM), може да се появи пулсиращ шум. Ако това се случи, натиснете веднъж MODE/RIF.
  - На дисплея светва индикатор " \_".
- Нагласете антената за по-добро приемане
  - Антена AM  
Тази антена е вградена в апарата. Завъртете апарата до постигане на качествено приемане.
  - Антена FM  
Изтеглете телескопичната антена и променете ъгъла и посоката ѝ до постигане на качествено приемане.

## Възпроизвеждане на касета

Забележка: Използвайте само нормален тип касети.

### Базисно възпроизвеждане

1. Натиснете бутон TAPE за избор на режим "възпроизвеждане на касета".  
(В прозорчето за показване се появява съобщение за липса на касета "NO TAPE".)
2. Отворете капака на касетъчното устройство, като натиснете бутон TAPE DOOR (▲ PUSH EJECT).
3. Поставете касета и затворете капака.
4. Натиснете бутон TAPE PLAY (▶) [или TAPE REVERSE PLAY (◀): модел LPC-LM535A/X]

### За да спрете възпроизвеждане

През време на възпроизвеждане натиснете бутона за Стоп STOP (■).

### Възпроизвеждане назад или напред

След натискане на ◀◀◀◀ / ▶▶▶▶ на предния панел или ◀◀ / ▶▶ на устройството за дистанционно управление или STOP, натиснете бутона за Възпроизвеждане PLAY (▶).

### АВТОМАТИЧНО СПИРАЩ ДЕК : само при модел LPC-LM530A/X

След автоматичен стоп декът изсвирва само предната страна, уредбата спира автоматично.

### АВТОМАТИЧНО РЕВЕРСИРАЩ ДЕК: само при модел LPC-LM535A/X

Чрез натискане на Режим на възпроизвеждане TAPE MODE можете да изберете която желаете посока на касетата.

Натискане	Показване	Функция
Веднъж		След като касетата изсвири предната или обратната страна (обратно възпроизвеждане), спира автоматично.
Два пъти		След като касетата изсвири предната и обратната страна, спира автоматично.
Три пъти		След като касетата изсвири шест пъти повторяемо предната и обратната страна, спира автоматично.

### Повторение на отрязък

1. Натиснете бутон REPEAT по време на възпроизвеждане на касета (TAPE).
  - Зададена е начална точка за повторение на отрязък.
2. Натиснете бутон REPEAT още веднъж по време на възпроизвеждане на касета (TAPE).
  - Зададена е крайна точка за повторение на отрязък.
  - На дисплея се появява "TR A-b".
  - Тази функция повтаря три пъти.

### Забележка

Ако зададете повторение на отрязък в рамките на 3 секунди (след задаване на начална точка за повторение на отрязък), то няма да работи.

## Запис на касета

Пренавийте касетата до мястото, където започва записа.

Забележка: Използвайте само нормален тип касети.

### Базисна настройка

1. Изберете функцията (CD, TUNER/BAND), от която искате да записвате.
2. Отворете касетния дек и вкарайте празна касета в касетния отсек.

За да зададете посоката на запис (само при модел LPC-LM535A/X)

Повторяемо натискайте бутона за Режим на възпроизвеждане TAPE MODE за да зададете посоката на записване.

### Запис от радио, компакт-диск или спомагателен източник

1. Натиснете ●/|| на предния панел или на устройството за дистанционно управление и след това изберете функция CD, TUNER.
  - Мига индикацията за запис "●REC" и държи касетата в режим на пауза.
2. Натиснете ●/|| или PLAY (▶) на предния панел или на устройството за дистанционно управление.  
Записът започва.

### За да направите пауза в записа

Натиснете ●/|| по време на записа.

- На прозорчето за показване мига индикацията за Запис "●REC".

### За да спрете записа

Натиснете бутона за Спиране на касета TAPE STOP (■).

### Синхронизиран запис от компакт-диск на касета

Функцията за синхронизиран запис от компакт-диск автоматично презаписва върху касета пълен компакт-диск и програмирани заглавия.

1. При режим Стоп натиснете бутона за Синхронизиране на компакт-диск CD SYNC. Мига индикацията "●REC" и на прозорчето за показване се показва "CD SYNC".
2. След около 8 секунди автоматично стартира синхронизирания запис.

### Забележки

- Ако желаете да записвате от желана пътека, подберете желаната пътека преди започване синхронизирания запис от компакт-диска с бутона за Прескок CD SKIP/SEARCH (◀◀◀◀ / ▶▶▶▶).
- По време на запис не е възможна промяна на функцията.



## Възпроизвеждане от компакт-диск

### Базисно възпроизвеждане

1. Натиснете CD за избор на функция CD.
2. Натиснете бутона за отваряне на компакт-дискното устройство CD OPEN/CLOSE (▲) за да затворите отсека за диска.
3. Поставете компактдиск с надписаната страна нагоре и затворете капака на устройството.
4. Натиснете бутон CD PLAY/PAUSE (▶/||) за начало на прослушването.  
Дисплеят показва общия брой писти.

### Пауза при възпроизвеждане

Натиснете бутон CD PLAY/PAUSE (▶/||) за пауза по време на прослушването.  
Натиснете бутон CD PLAY/PAUSE (▶/||) за възобновяване на прослушването.

### Спиране на възпроизвеждане

Натиснете бутон CD STOP (■ или от ■) по време на прослушване.

### Прескачане на писта

- Натиснете бутон CD SKIP/SEARCH (▶▶▶▶) за преминаване към следваща писта;
- Когато натиснете бутон CD SKIP/SEARCH (◀◀◀◀) по средата на пистата, устройството се връща в началото на същата писта. При всяко следващо натискане се пропуска писта.

### Търсене на писта

Когато бутонът за прескачане CD SKIP/SEARCH (◀◀◀◀ / ▶▶▶▶) се натисне веднъж по средата на пътечка, при всяко натискане на бутона се прескача една пътечка.

### Забележки

Тази функция не работи при възпроизвеждане на MP3 файл.

### Повторение

За да възпроизведате една пътечка повторно По време на възпроизвеждане натиснете веднъж бутона за Повторение REPEAT.

- На дисплея се появява индикацията Повторение 1 "REPEAT 1".

За да възпроизведате повторно всички пътечки По време на възпроизвеждане натиснете отново бутона за Повторение REPEAT.

- На дисплея се появява индикацията за Повторение на всички пътечки "REPEAT ALL".

За да анулирате повторно възпроизвеждане

По време на възпроизвеждане натиснете още веднъж бутона за Повторение REPEAT.

- Индикаторът за повторение "Repeat indicator" изчезва.

## Програмирано възпроизвеждане

Можете да аранжирате последователността на пътечките върху дисковете и да създадете ваша собствена програма. Програмата може да съдържа до 20 пътечки.

### Програмирано възпроизвеждане (Audio CD)

1. В режима Стоп натиснете бутона за PROG./MEMORY (или бутон за PROGRAM върху дистанционното управление).
2. Натиснете бутони CD SKIP/SEARCH (◀◀◀◀ / ▶▶▶▶) за избор на писта.
3. Натиснете бутона за PROG./MEMORY (или бутон за PROGRAM върху дистанционното управление).
4. Повторете стъпки от 2 до 3.
5. Натиснете бутон CD PLAY/ PAUSE (▶/||).

### Програмирано възпроизвеждане (MP3 File)

1. В режима Стоп натиснете бутона за PROG./MEMORY (или бутон за PROGRAM върху дистанционното управление).
2. Натиснете бутони CD SKIP/SEARCH (◀◀◀◀ / ▶▶▶▶) за избор на писта. Пример) На дисплея се появява "04 P-01".
3. Натиснете бутона за PROG./MEMORY (или бутон за PROGRAM върху дистанционното управление).
4. Повторете стъпки от 2 до 3.
5. Натиснете бутон CD PLAY/ PAUSE (▶/||).

### За да проверите съдържанието на програма

В режим Стоп натиснете бутона за PROG./MEMORY (или бутон за PROGRAM върху дистанционното управление).

- Ще бъде показан номер на пътека, и на програма.

### За да изчистите съдържанието на програма

В режим Стоп натиснете бутона за PROG./MEMORY (или бутон за PROGRAM върху дистанционното управление). И след това натиснете бутона за Изчистване CLEAR върху предния панел, или за CD STOP(■) върху дистанционното управление.

### За да прибавите съдържания на програми

1. В режим Стоп натискайте повторно бутона за PROG./MEMORY (или бутон за PROGRAM върху дистанционното управление), докато замига индикацията за номер на диска "Пътека Number".
2. Повторете стъпки 2-5 както по-горе.

### За да модифицирате съдържания на програми

1. Натиснете бутона за PROG./MEMORY (или бутон за PROGRAM върху дистанционното управление) за ад покажете номера на програмата която искате да модифицирате.
2. Повторете стъпки 2-4 както по-горе.

## 4 Поддръжка и сервиз

### Транспортиране на уреда

Оригиналният кашон и опаковъчните материали, с които е доставен уредът, може да ви потрябват. За максимална защита опаковайте уреда отново така, както е бил опакован в завода, ако желаете да го транспортирате.

### Почистване на уреда

За почистване на плейъра използвайте парче мек сух плат. Ако повърхностите са много замърсени, използвайте парче мек плат, леко навлажнено с разтвор на неагресивен миещ препарат.

В никакъв случай не използвайте силни разтворители, като алкохол, бензин или разреждател за боя. Те могат да повредят повърхността на уреда.

Не използвайте летливи течности, като напр. спрей против насекоми, в близост до уреда. Не оставяйте гумени или пластмасови предмети в контакт с уреда за дълго време. Те могат да оставят отпечатъци върху повърхността.

### Почистване на дискове

Отпечатъци от пръсти и прах на диска могат да предизвикат лошо качество на картината и изкривяване на звука. Преди пускане за възпроизвеждане, почистете диска с чист парцал. Изтрийте диска от центъра навън.

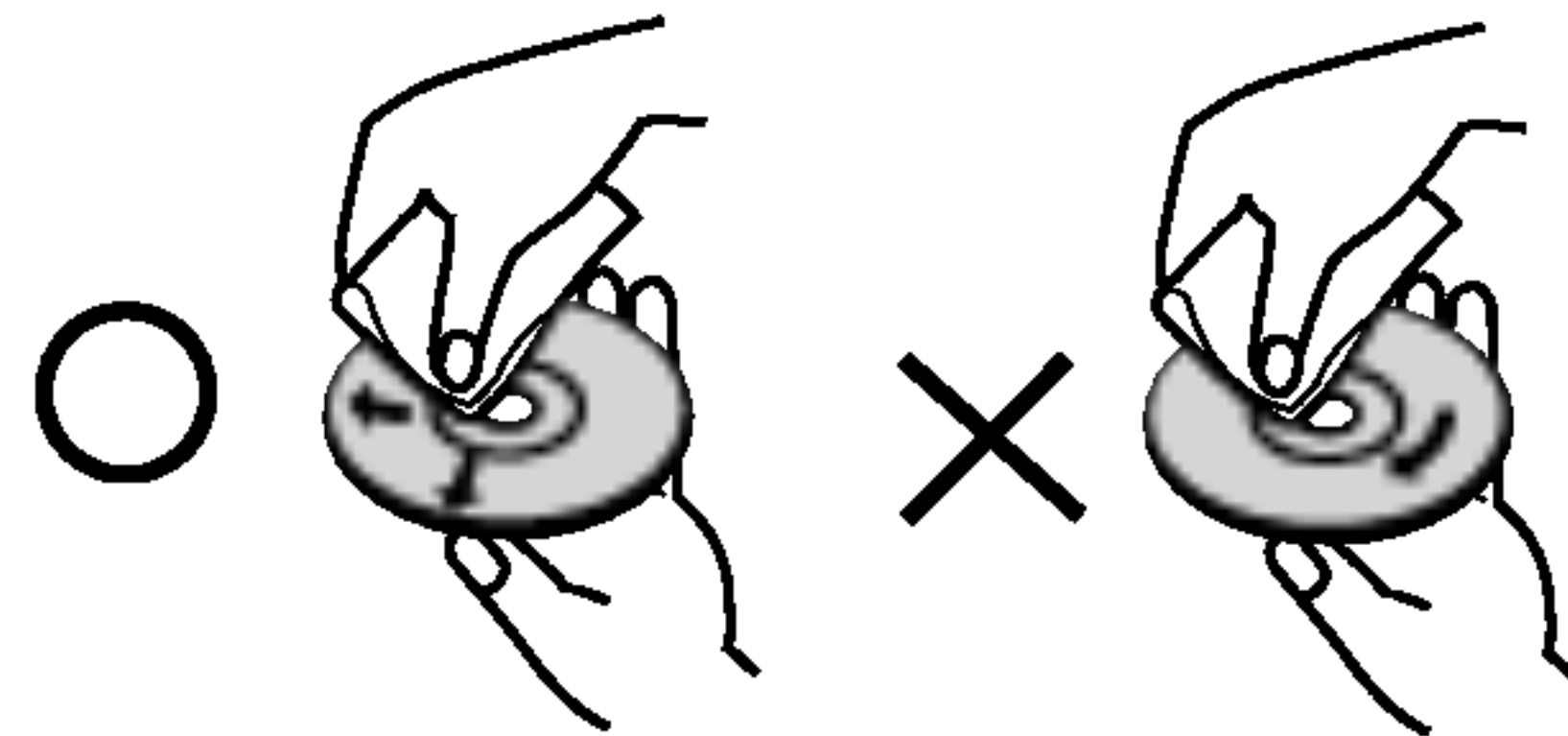

Не използвайте силни разтворители, като спирт, бензин, разреждател, почистващи препарати от търговската мрежа или антистатичен спрей, предназначен за по-старите винилни плочи.

### Откриване и отстраняване на неизправности

Симптом	Причина	Корекция
Няма захранване.	• Кабелът за захранване е изключен.	• Включете добре кабела за захранване в контакта на стената.
Няма звук.	• Аудио-кабелите не са добре закрепени.	• Свържете чрез добро закрепване аудио-кабелите в буксите.
	• Захранването от оборудването за външно захранване е изключено.	• Включете оборудването за външно захранване.
Устройството не започва да възпроизвежда.	• Не е поставен диск.	• Поставете диск.
	• Поставен е диск, който не може да бъде възпроизведен.	• Поставете диск, който може да бъде възпроизведен.
	• Дискът е поставен обратно.	• Поставете диска със страната за възпроизвеждане надолу.
	• Дискът не е поставен в рамките на водача.	• Поставете диска върху поставката за дискове правилно в рамките на водача.
	• Дискът е мръсен.	• Почистете диска.
Дистанционното не работи правилно.	• Дистанционното не е насочено към сензора за дистанционно на устройството.	• Насочете дистанционното към сензора за дистанционно на устройството.
	• Дистанционното е твърде далече от устройството.	• Работете с дистанционното в рамките на 23 фута (7 m).
	• Има препятствие на пътя между дистанционното и устройството.	• Отстранете препятствието.
	• Батериите на дистанционното са изтощени.	• Сменете батериите с нови.



## 5 СПРАВКИ

### Обхват на действие на дистанционното управление

Насочете дистанционното управление към сензора за отдалечен контрол и натиснете бутоните.

Разстояние: Около 23 фута (7 м) от предната част на сензора за отдалечен контрол.

Ъгъл: Около 30° във всяка посока от предната част на сензора за отдалечен контрол.

### Спецификация

раздел		МОДЕЛИ	LPC-LM530A/X LPC-LM535A/X
[Общи]	Електрозахранване	Погледнете на задния панел.	
	Разход на енергия	23W	
	Тегло	2.75kg	
	Външни размери (Д x В x Ш)	550 x 290 x 220 mm	
	Електрозахранване на изхода	5W X 2	
	Говорители	3.2Ω X 2	
	Батерийно захранване	Постоянно напрежение 12 V, осем броя "D" (R20) батерии (не са в комплекта)	
[CD]	Честотна характеристика	100 - 18000 Hz	
	Съотношение сигнал-шум	59 dB	
	T.H.D	0.7 %	
[Общи]	FM	Радио обхват	65 -74 MHz, 87.5 -108 MHz или 87.5 -108 MHz
		Средна честота	10.7 MHz
		Антенa	Телескопична антенa
	AM (MW)	Радио обхват	522 - 1611 kHz или 530 - 1610 kHz
		Средна честота	450 kHz
		Антенa	Вградена феритна антенa
[КАСЕТА]	Записваща система	4 пистова 2-канална, стерео	
	Честотна характеристика	125 - 8000Hz	
	Съотношение сигнал-шум	40/45dB (REC/PLAY)	

\* Дизайнът и спецификациите подлежат на промяна без предупреждение.



P/NO : 3834RC0028U