

---

# **INHOUD**

<b>INSTALLATIE .....</b>	<b>45</b>
<b>BELANGRIJKE VEILIGHEIDSINSTRUCTIES.....</b>	<b>46</b>
<b>ONDERDELEN IN HET TOESTEL .....</b>	<b>47</b>
<b>WERKING .....</b>	<b>48</b>
Eerste gebruik	
Temperatuur Regelaar	
Ijsindicator Deurkoeling	
IJs maken	
Vers gedelte	
Ontdooien	
Zuivelhoek	
<b>TIPS OM VOEDSEL TE BEWAREN .....</b>	<b>51</b>
<b>SCHOONMAKEN .....</b>	<b>52</b>
<b>ALGEMENE INFORMATIE .....</b>	<b>52</b>
<b>LAMP VERVANGEN .....</b>	<b>53</b>
<b>BELANGRIJKE WAARSCHUWINGEN .....</b>	<b>53</b>
<b>VOOR U CONTACT OPNEEMT MET UW SERVICEMAN .....</b>	<b>54</b>

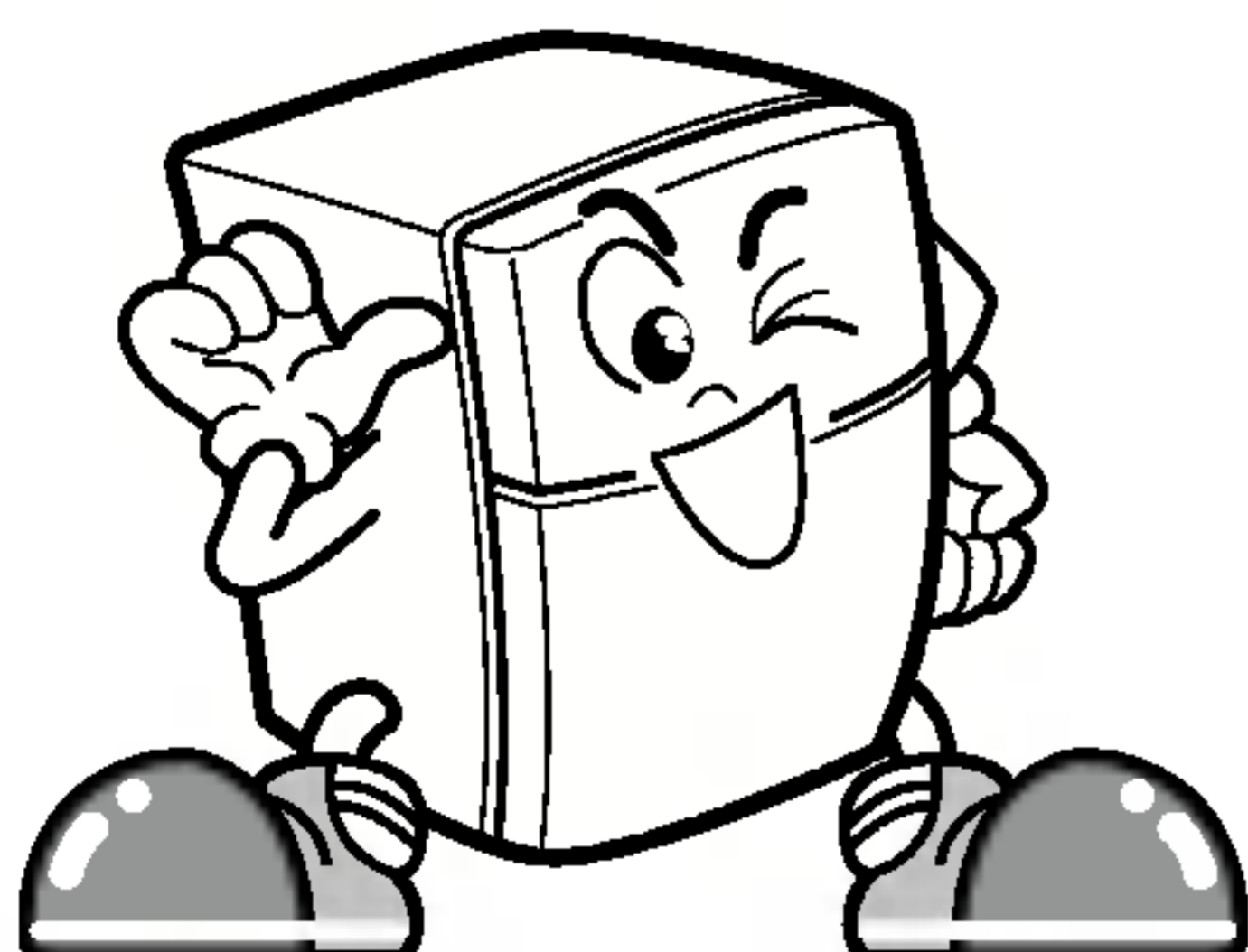

DEZE KOELKAST WERD MET DE GROOTSTE ZORG VERVAARDIGD EN BESCHIKT OVER DE NIEUWSTE TECHNOLOGIEËN

WE ZIJN ERVAN OVERTUIGD DAT U TEVREDEN ZAL ZIJN OVER DE PRESTATIES EN DE BETROUWBAARHEID VAN DIT TOESTEL

LEES DIT BOEKJE ZORGVULDIG DOOR VOOR U DE KOELKAST OPSTART.

U VINDT ER PRECIEZE INSTRUCTIES VOOR DE INSTALLATIE, DE WERKING EN HET ONDERHOUD VAN HET APPARAAT. BOVENDIEN BEVAT DEZE HANDLEIDING OOK EEN AANTAL NUTTIGE TIPS.

## INSTALLATIE

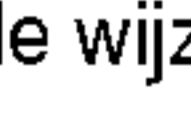
1. Plaats de koelkast op een plaats waar u hem gemakkelijk kan gebruiken.
2. Plaats het apparaat niet in de nabijheid van warmtebronnen, in rechtstreeks zonlicht of vochtigheid.
3. Rond de koelkast moet er een goede luchtcirculatie zijn zodat het apparaat goed blijft functioneren. Laat ten minste 25 cm vrije ruimte boven de koelkast en ten minste 2,5 cm afstand van de muur indien de koelkast in een nis in de muur wordt geplaatst. De koelkast zou op 2,5 cm van de vloer moeten staan, in het bijzonder wanneer er vast tapijt ligt.
4. Om trillingen te vermijden, moet het apparaat waterpas staan. Gebruik, indien nodig, de waterpasschroeven om te compenseren voor een ongelijke vloer. De voorzijde van het apparaat zou lichtjes hoger moeten staan dan de achterzijde. Dit zorgt ervoor dat de deur gemakkelijker dicht gaat. Wanneer u de kast lichtjes kantelt, kan u gemakkelijk aan de waterpasschroeven draaien. Draai de waterpasschroeven met de wijzers mee (  ) om het apparaat hoger te zetten en tegen de wijzers in (  ) om het lager te zetten.
5. Installeer dit apparaat niet wanneer de temperatuur lager is dan 5°C. De koelkast zou schade kunnen oplopen.

## VERVOLGENS

1. Maak de koelkast grondig schoon en verwijder al het stof dat er tijdens het transport in is gekomen.
2. Installeer de accessoires zoals het ijsblokkenvak, etc. op de daartoe voorziene plaats. Deze accessoires werden samen verpakt om te voorkomen dat ze tijdens het transport schade zouden oplopen.
3. Sluit de elektriciteitskabel (of stekker) op het stopcontact aan. Sluit geen andere toestellen op hetzelfde stopcontact aan.
4. Laat de koelkast 2 tot 3 uur leeg aan staan voor u er voedsel in opbergt. Om u ervan te verzekeren dat het apparaat goed koelt, controleert u of de lucht koud is in het vriesvak. De koelkast is nu klaar voor gebruik.

# BELANGRIJKE VEILIGHEIDSINSTRUCTIES

## ⚠ Waarschuwing

- ⚠ Zorg ervoor dat de ventilatieopeningen in het al dan niet ingebouwde toestel vrij blijven.
- ⚠ Gebruik geen mechanische apparaten of andere middelen om het ontdooiproces te versnellen, met uitzondering van de door de fabrikant aangeraden apparaten of middelen.
- ⚠ Breng geen schade toe aan het koelcircuit.
- ⚠ Gebruik geen elektrische apparaten in de vakken waar voedsel wordt bewaard in het toestel, met uitzondering van door de fabrikant aangeraden apparaten.
- ⚠ Het in het toestel gebruikte koelende en isolerende spuitgas moet op een speciale manier worden verwerkt bij de afvalverwerking. Neem contact op met uw serviceleverancier of met een gelijkwaardig gekwalificeerde persoon voor inlichtingen over de correcte procedure voor de afvalverwerking.



Dit toestel bevat een kleine hoeveelheid isobutaan-koelstof (R600a), een natuurlijk gas dat zeer milieu-vriendelijk is maar dat ook brandbaar is. Wanneer u het toestel vervoert en installeert, wees dan voor-zichtig en zorg ervoor dat er geen elementen van het koelcircuit worden beschadigd. De koelstof die uit de pijpen stroomt, kan ontvlammen of oogkwetsuren veroorzaken. Indien u een lek vaststelt, zorg er dan voor dat u geen open vlammen maakt en vermijd andere mogelijke ontstekingsbronnen. Zorg ervoor dat u de kamer waarin het toestel staat goed verlucht.

De omvang van de kamer waarin het toestel staat, bepaalt welke hoeveelheid koelvloeistof er wordt gebruikt. Dit is nuttig om weten om te voorkomen dat er een brandbaar gasmengsel ontstaat wanneer er een lek is in het koel-circuit. De kamer moet 1 m<sup>2</sup> groot zijn per 8g R600a koelvloeistof binnenin het toestel. Op het identificatie-plaatje aan de binnenzijde van het toestel kan u nagaan welke hoeveelheid koelstof er in uw toestel wordt gebruikt. Start een toestel dat zichtbare schade vertoont nooit op.

Bij twijfel neemt u best contact op met uw verdeler.

# ONDERDELEN IN HET TOESTEL.

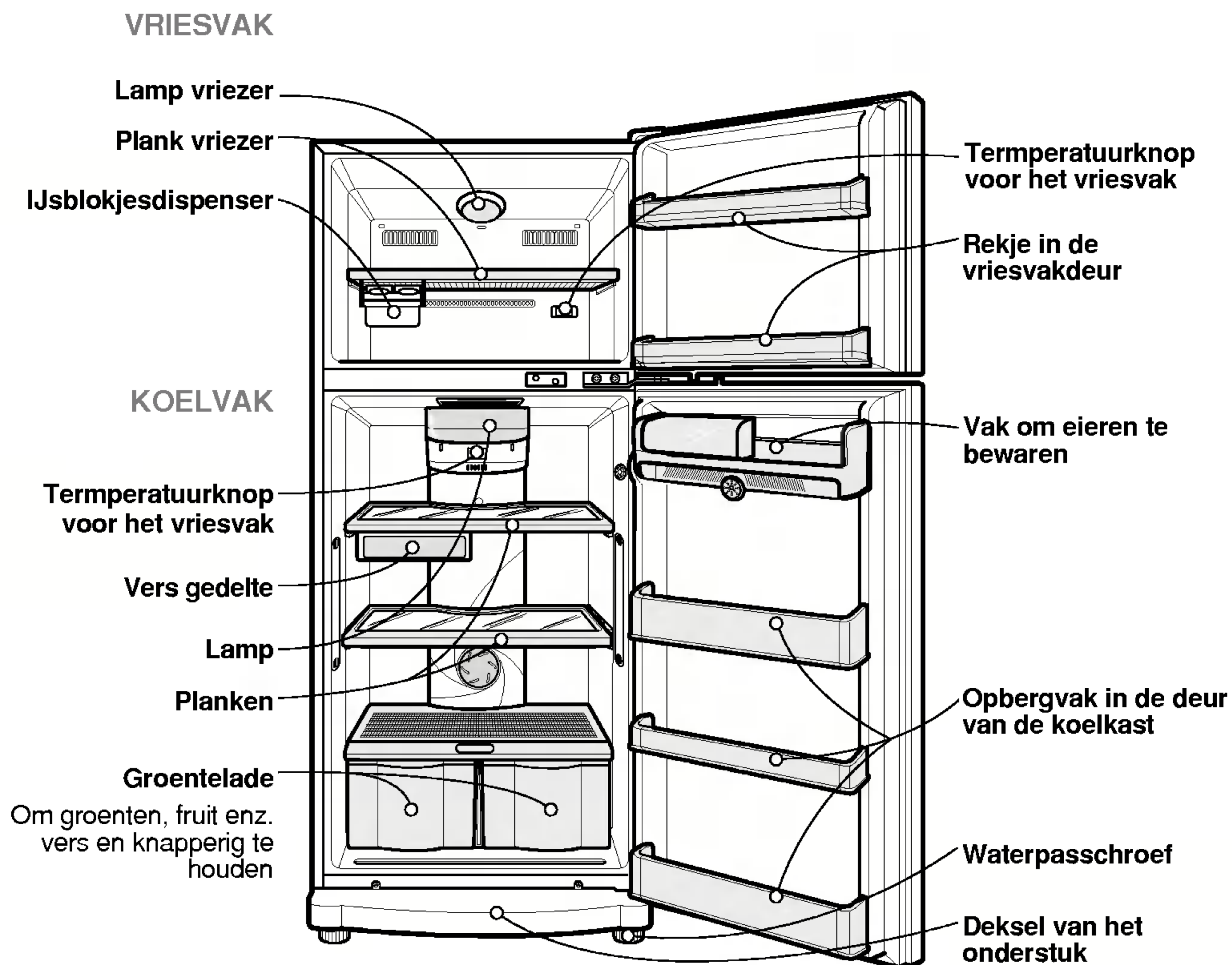

# WERKING

## EERSTE GEBRUIK

Wanneer de koelkast voor het eerst werd geïnstalleerd, laat het apparaat dan 2 tot 3 uur rusten in normale werkingstemperaturen, voor u de koelkast vult met koud of bevroren voedsel.

Als u hem buiten gebruik stelt, wacht dan 5 minuten alvorens hem op nieuw te starten.

## TEMPERATUUR REGELAAR

### ❑ VRIEZER

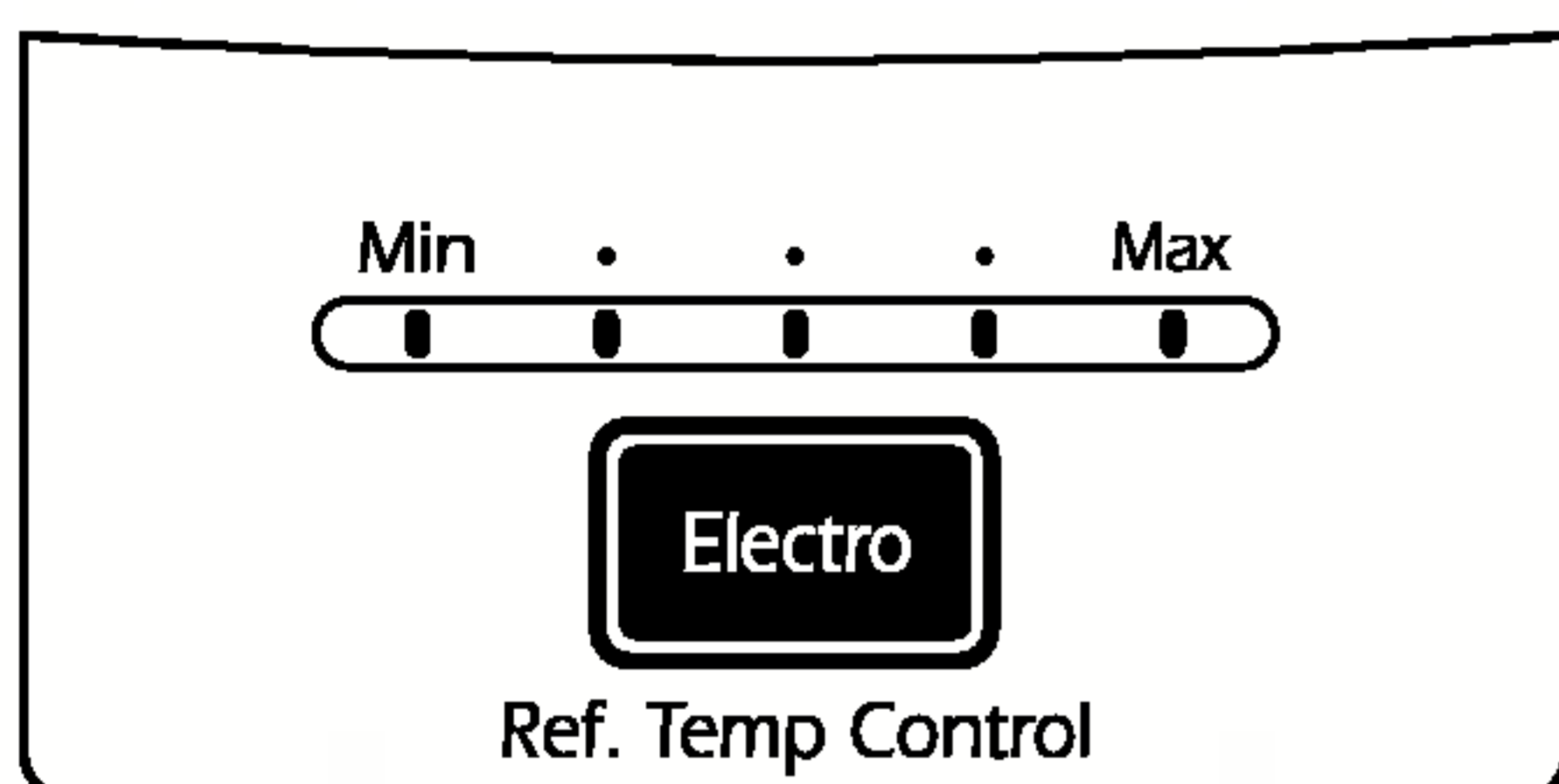

Standaard staat de temperatuurknop voor het koelvak op **NORMAL**.

U kunt de temperatuur in de koelkast instellen met behulp van de knop **Refrigerator Temperature Control**.

Wanneer u op de knop drukt, dan licht **LED** op.

De temperatuur van het koelvak wordt hoger wanneer het **LED**-lichtje van **MIN** naar **MAX** oplicht.

U kunt het gewenste instelpunt in vijf (5) stappen selecteren tussen minimum en maximum.

### ❑ FREEZER CONTROL

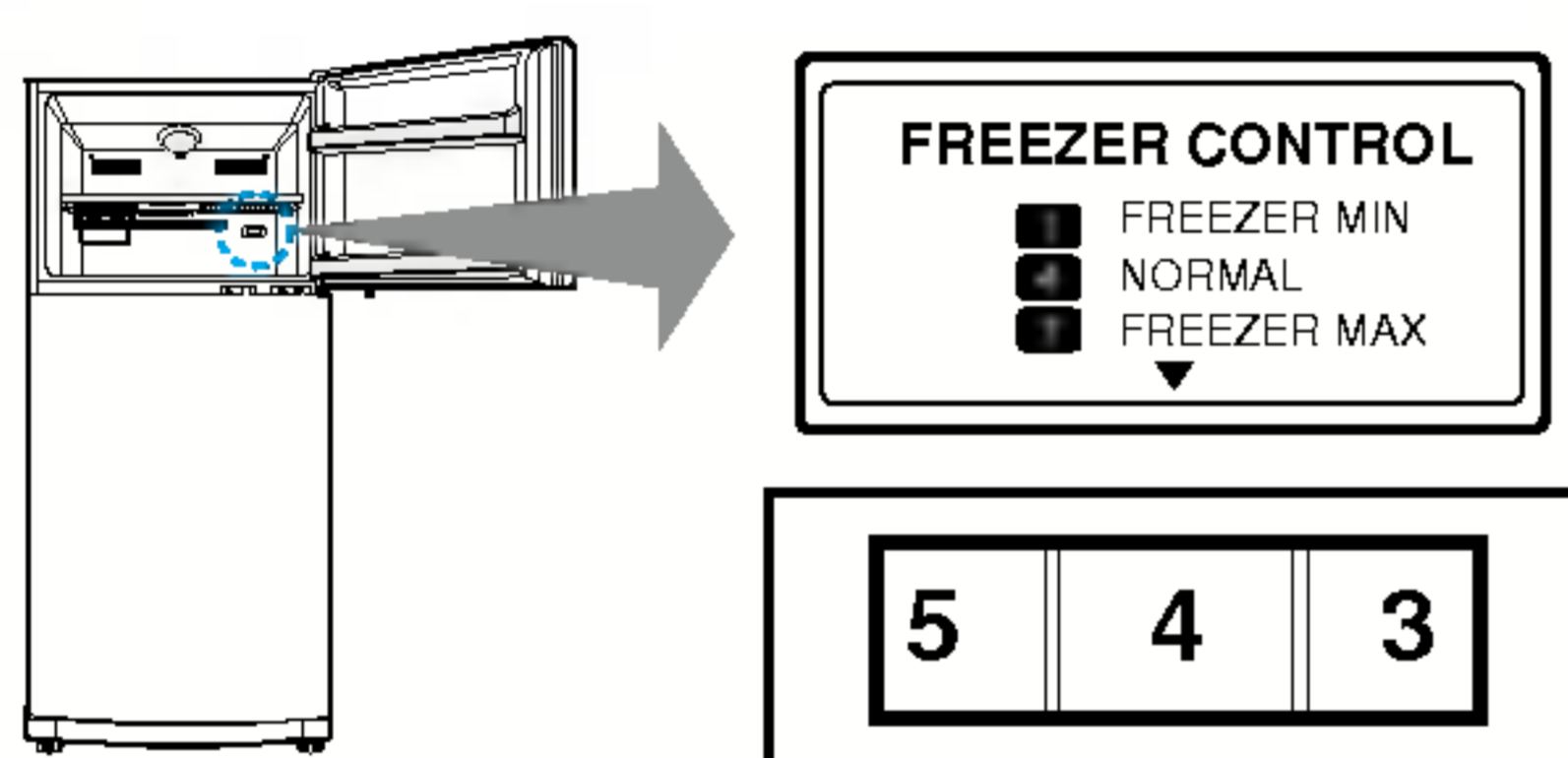

- Naarmate u een hoger getal instelt, des te lager de temperatuur in het vriesvak zal zijn.
- Aangezien de temperatuur van het koel- en vriesvak wordt bepaald met behulp van een vaste hoeveelheid gekoelde lucht, zal het in het koelvak warmer worden wanneer het vriesvak kouder wordt.
- Wanneer het vriesvak in de winter niet koud genoeg is, dan stelt u de temperatuur van de vriezer hoog in (5~7).

- Door de vrieskast-knop op   te zetten, wordt er aan de 4 STERREN(STAR) voldaan. Door de vrieskast-knop op NORMAAL te zetten, wordt er genoeg bevroering bereikt, waardoor de positie NORMAAL aanbevolen is.

# WERKING

## IJSINDICATOR DEURKOELING

- Lucht gaten zijn gemaakt om ervoor te zorgen dat koude lucht naar de producten opgeborgen in de deurrekken en aan de voorkant van de koelkastplanken, stroomt.
- Als water afkomstig van vreemde producten binnen de ventilator loopt tijdens het schoonmaken, kan de goede werking verminderen. Bovendien, als een pakking beschadigd is, kan de koude lucht ontsnappen en de goede werking minder worden.

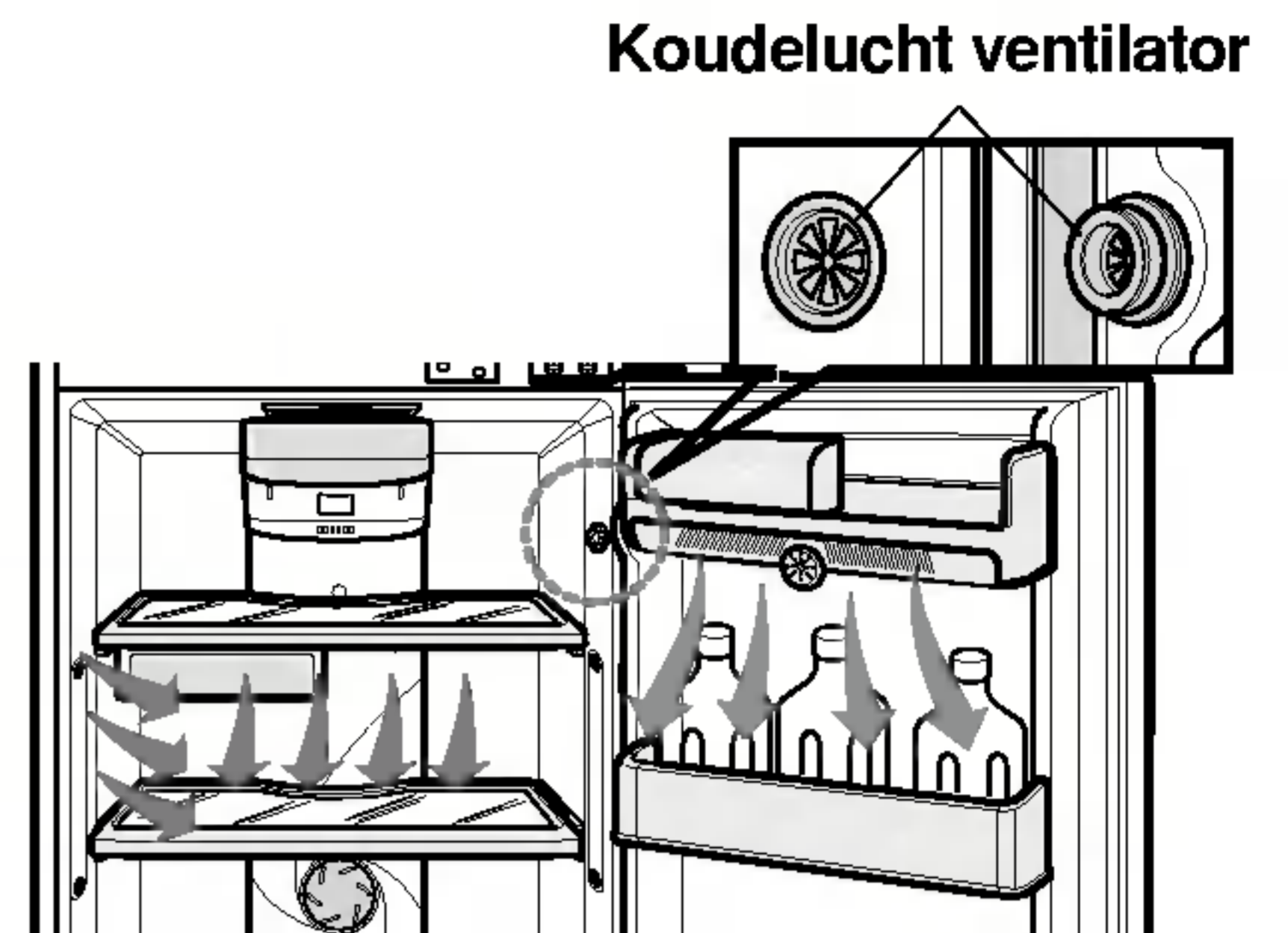

## IJS MAKEN

### Type ijsblokjesdispenser

- Om ijsblokjes te maken, vult u het ijsblokkenbakje met water en plaatst u het op de daartoe voorziene plaats.
- Om de ijsblokjes te verwijderen, draait u zachtjes aan de knop van het ijsblokkenbakje. Vervolgens vallen de ijsblokjes in het ijsblokjesvak.

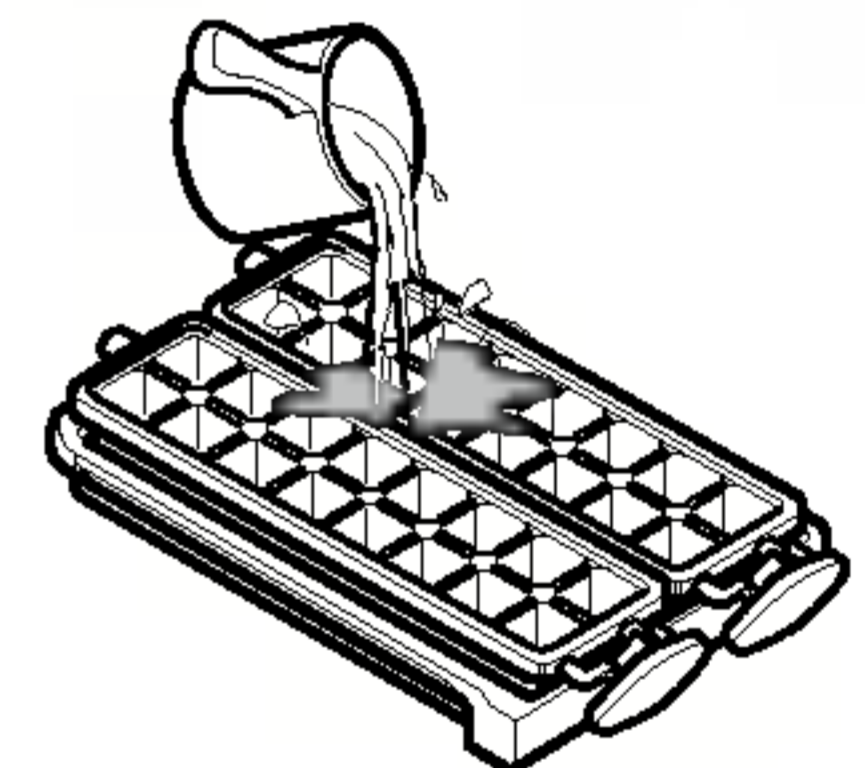
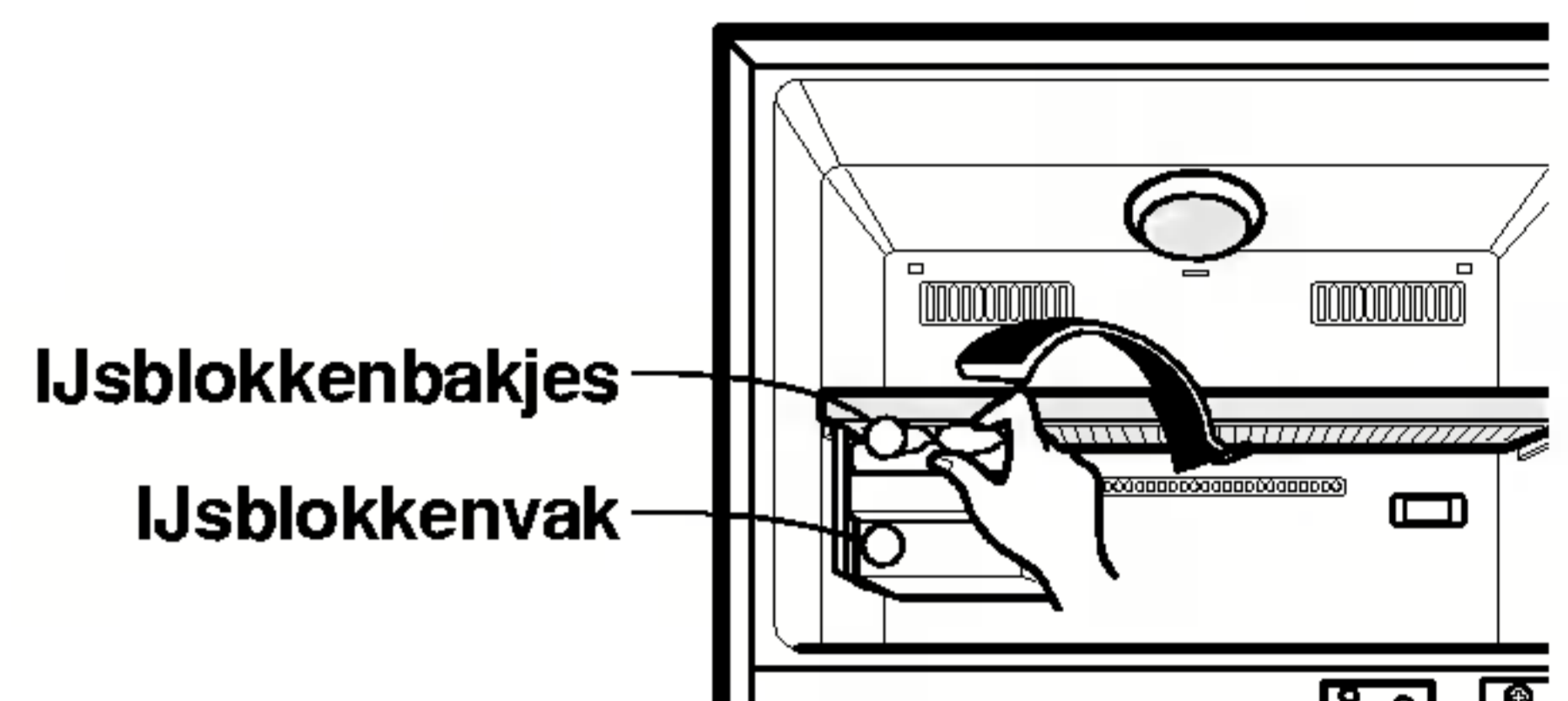

## VERS GEDELTE

- Wanneer de deur open is, dan stroomt er geen warmere lucht op het Vers gedelte. Dit zorgt ervoor dat u er meer vers voedsel in kan bewaren.
- Plaats de plank en het Vers gedelte op de daartoe voorziene plaats. Indien dat niet gebeurt, dan zal het Vers gedelte niet van deze functie kunnen genieten.

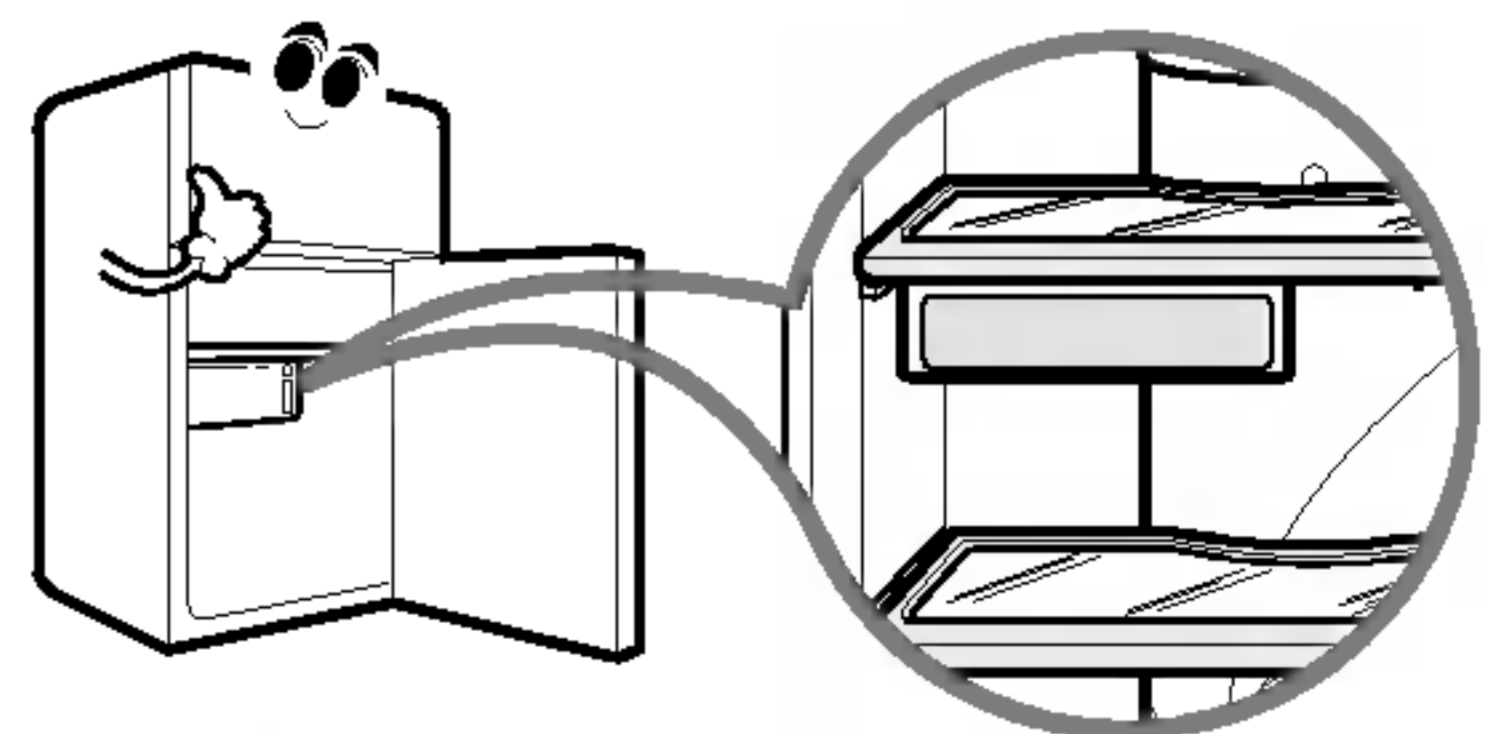

## ONTDOOIEN

- Het voedsel ontdooit automatisch.
- Het dooiwater stroomt in het verdampbakje dat zich onderaan, aan de achterzijde van de koelkast bevindt. Het water verdampft automatisch.

# WERKING

## ZUIVELHOEK

- Gebruik het uitstekende handvat om naar rechts of links te verplaatsen.

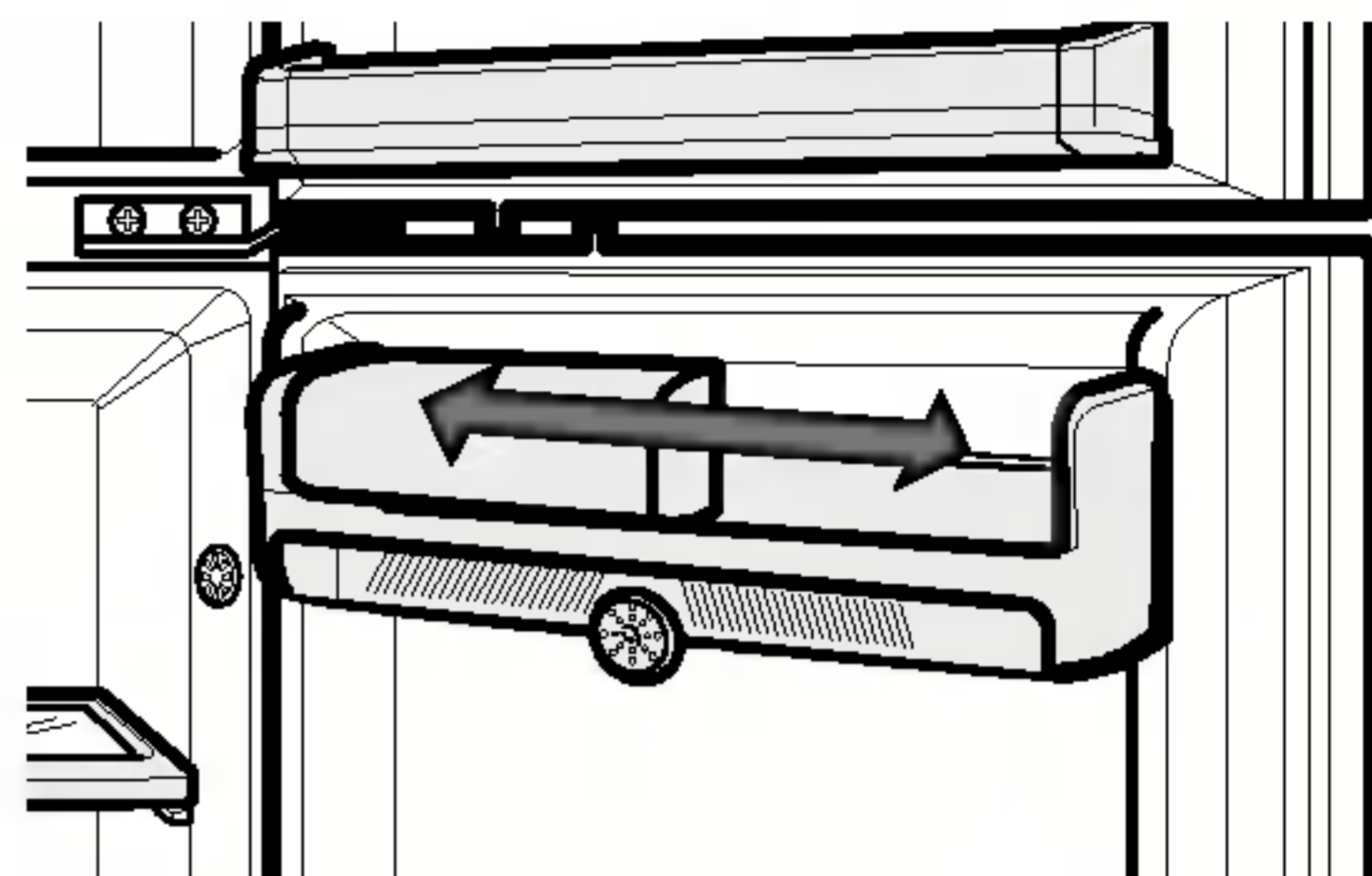

## De hoes verwijderen om te reinigen.

- Duw de hoes naar het midden van de mand.
- Beweeg de hoes naar het midden van de mand en let op dat het rechtlijnig is met het gat aan beide kanten van de mand.
- Draai de mand na het rechtlijnen van achter naar voor en trek deze met beide handen eruit.

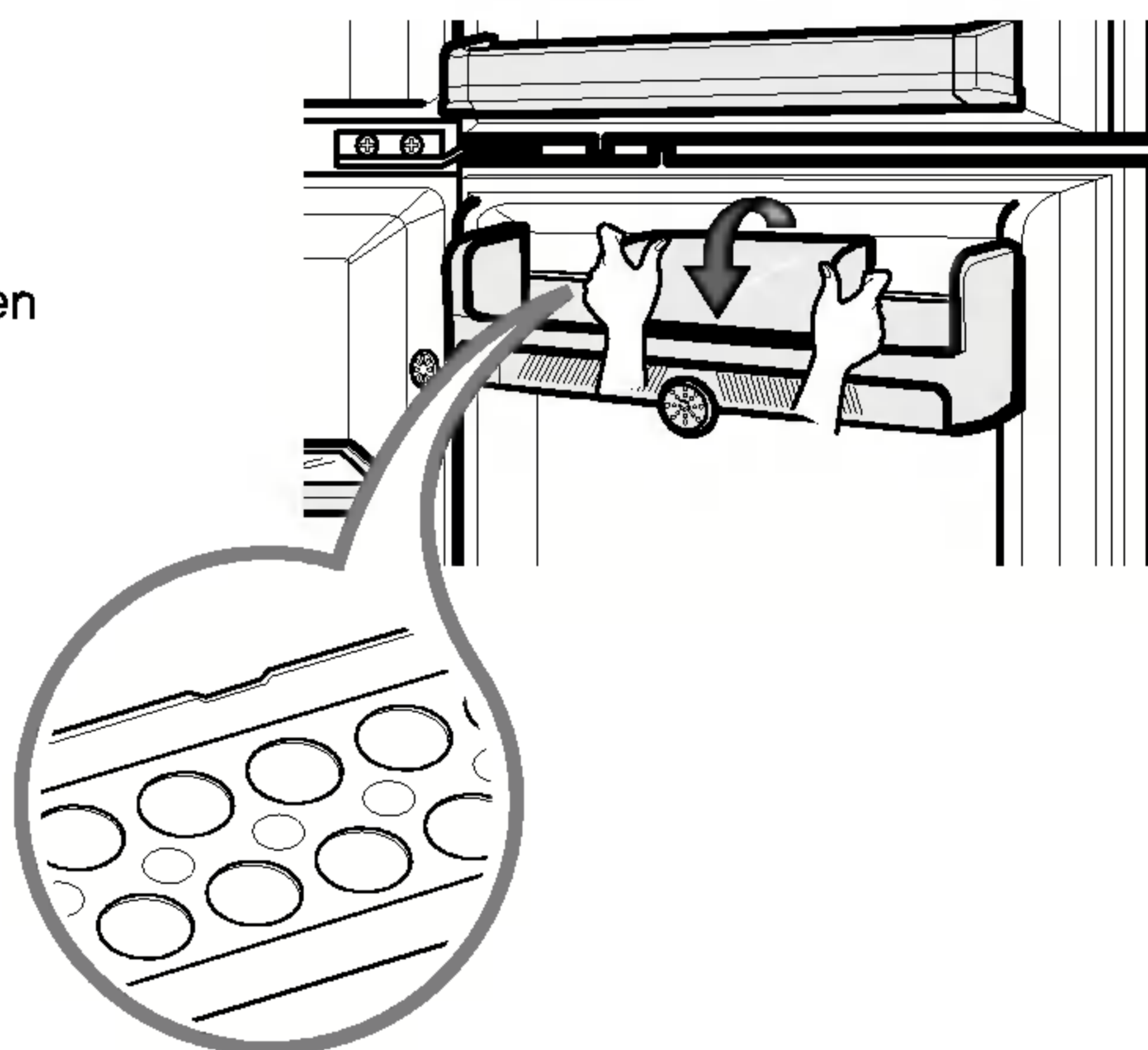

# TIPS OM VOEDSEL TE BEWAREN

## VOEDSEL BEWAREN

- Bewaar vers voedsel in het koelvak. De manier waarop voedsel wordt ingevroren en ontdooid, vormt een belangrijke factor in het behoud van de versheid en de smaak ervan.
- Bewaar voedsel dat gemakkelijk slecht wordt bij lage temperaturen, zoals bananen, ananassen en meloenen, niet in de koelkast.
- Laat warme gerechten eerst afkoelen voor u ze in de koelkast plaatst. Door warm voedsel in de koelkast te plaatsen, kan het andere voedsel slecht worden. Bovendien kan dit uw elektriciteitsrekening de hoogte injagen!
- Wanneer u voedsel bewaart, verpak het dan in een plastic folie of plaats het in een recipiënt met een deksel. Zo vermijdt u dat het voedsel uitdroogt en tegelijkertijd zorgt u er ook voor dat het voedsel haar smaak en voedingswaarde niet verliest.
- Zorg ervoor dat het voedsel de luchtopeningen niet blokkeert. Een gelijkmatige circulatie van gekoelde lucht zorgt ervoor dat de temperatuur in de koelkast gelijk blijft.
- Zorg ervoor dat de deur niet te vaak wordt geopend. Door de deur te openen, stroomt er warme lucht in de koelkast waardoor de temperatuur in het apparaat stijgt.

## VRIESVAK

- Bewaar geen flessen in het vriesvak – deze zouden kunnen breken zodra ze bevroren zijn.
- Vries eerder ontdooide etenswaren niet opnieuw in. Dit leidt tot een verlies aan smaak en voedingswaarde.
- Wanneer u voor lange tijd voedsel, zoals vb. ijs, invriest, plaats het dan op het vriesschap en niet in het deurvak.
- Laden om te vriezen - Het is aanbevolen voedsel in de volgende positie in het vriesvak te bewaren:

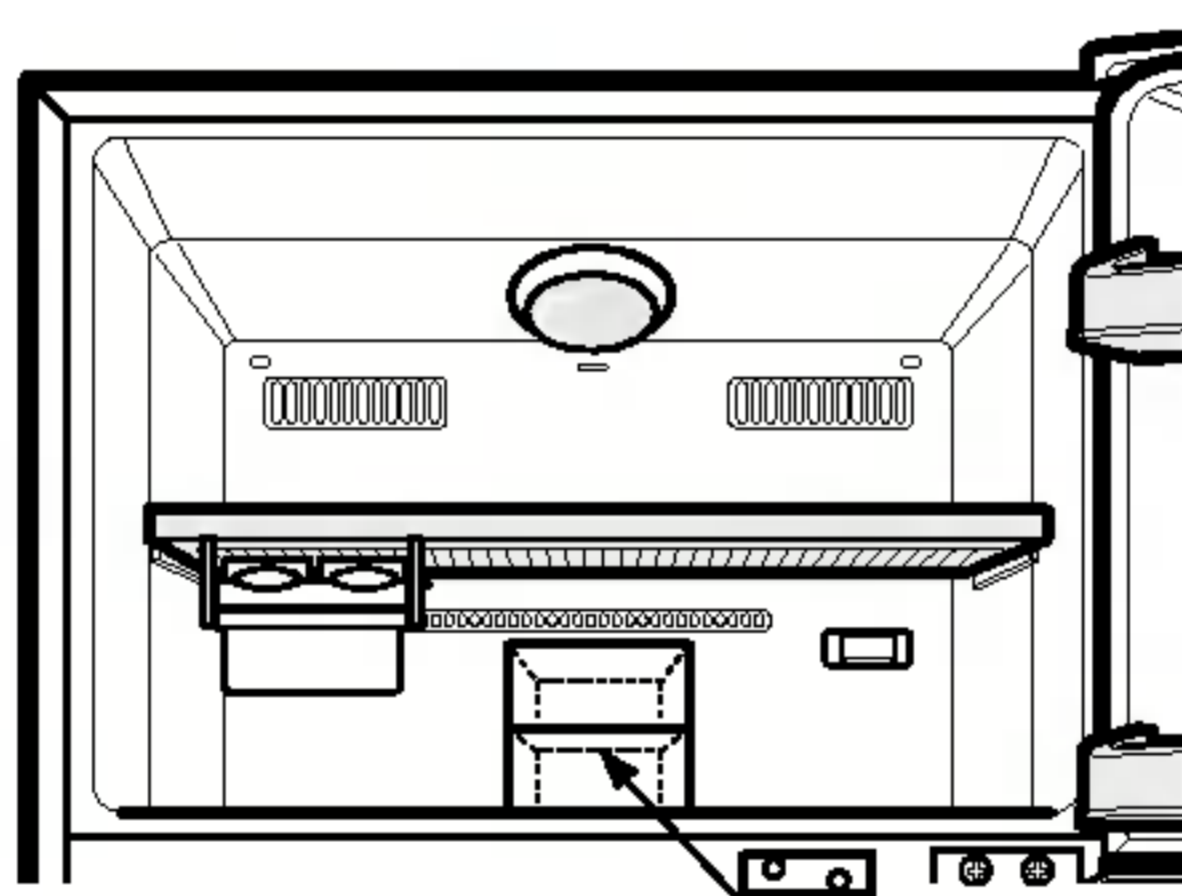

PAS INGELEIDEN VOEDSEL

## KOELKAST GEDEELTE

- Plaats geen voedsel dat veel vocht bevat diep in de koelkast. Dit kan bevriezen door contact met de koude lucht. Dit soort voedsel kan beter bewaard worden in een bakje.
- We bevelen aan om voedsel dat vocht bevat (in het bijzonder groente en fruit) te bewaren in het groente opberg gedeelte. Indien het noodzakelijk is het voedsel op een plank op te bergen, plaats deze dan dichtbij de deur en niet aan de achterkant van de koelkast, aangezien het voedsel kan bevriezen hier door de koude lucht circulatie.
- Reinig voedsel altijd voordat u het opbergt. Groente en fruit dient gewassen te worden en gedroogd, verpakt voedsel dient schoon gemaakt zodat aangrenzend voedsel niet sneller bederft.
- Controleer of de eieren die u opbergt vers zijn en bewaar ze altijd recht op zodat ze langer vers blijven.

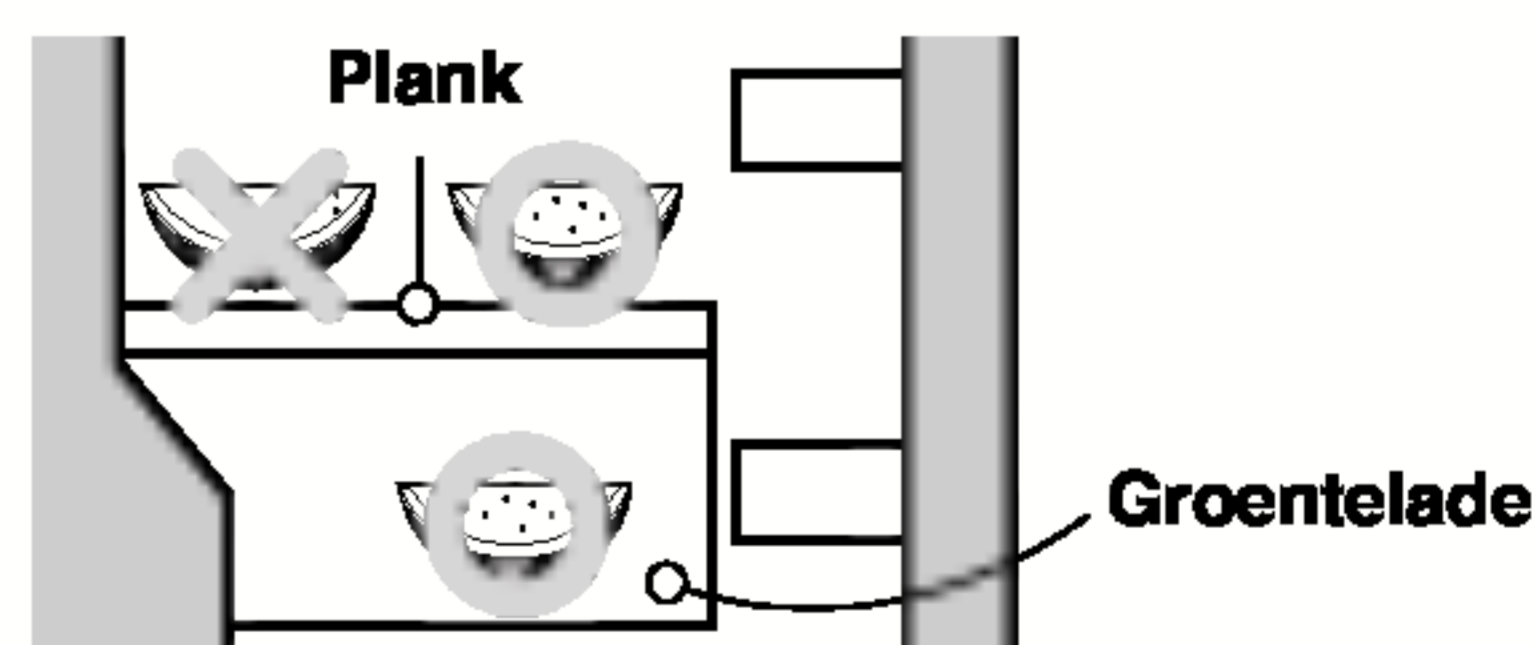



# SCHOONMAKEN

Het is belangrijk dat u de koelkast rein houdt, zo voorkomt u onaangename geurtjes. Neem gemorst voedsel onmiddellijk met een doek op. Wanneer u het niet schoonmaakt, dan kan het gaan verzuren en vlekken veroorzaken op de plastieken ondergronden.

Gebruik nooit metalen reinigingssponsjes, borstels, of sterke alkaline oplossingen.

Hou er, voor u begint schoon te maken, rekening mee dat vochtige voorwerpen aan erg koude oppervlaktes blijven kleven. Raak bevroren oppervlakten nooit aan met natte of vochtige handen.

**BUITENKANT** - Gebruik een lauw sopje met zachte zeep of afwasmiddel om de buitenkant van de koelkast schoon te maken. Wrijf het met een zuivere, vochtige doek schoon en droog het vervolgens af.

**BINNENKANT** - Maak de binnenkant en de binnendelen van de koelkast regelmatig schoon. Heeft u het IJs Vrij model dat automatisch ontdooit, laat dan beide deuren open tijdens het schoonmaken.

Haal de stekker uit het stopcontact, en verwijder het voedsel en alle planken, opbergvakken, enz. Maak alle vakken schoon met een oplossing van zuiveringszout. Uitspoelen en opdrogen.

**BINNENDELEN** – Maak alle planken, deurvakken, opbergvakken en magnetische deursluitingen enz. schoon met de oplossing van zuiveringszout of met een mild schoonmaakmiddel en warm water. Uitspoelen en opdrogen.

## LET OP

Voor u begint schoon te maken in de nabijheid van elektrische onderdelen (lampen, schakelaars, knoppen, etc.) doet u er goed aan om het elektriciteits snoer uit het stopcontact te halen.

Neem het teveel aan vocht op met een sponsje of een doek om te vermijden dat er water of vloeistof in aanraking komt met een elektrisch onderdeel en zo een elektrische schok veroorzaakt. Gebruik geen ontvlambare of giftige schoonmaakmiddelen.

- Let op  
Gebruik bij het schoonmaken nooit:  
Oppervlakteactieve stoffen, autowas, antiroestmiddel, alle soorten olie, gasoline, zuren, was.
- Te gebruiken detergent  
Plantaarlijk afwasmiddel, zeepsopje
- Wanneer u er onzorgvuldig mee omspringt, dan kan dit kleurverandering veroorzaken.

# ALGEMENE INFORMATIE

## VAKANTIEPERIODES

Tijdens vakantieperiodes van normale duur, geeft u er wellicht de voorkeur aan om de koelkast gewoon te laten aan staan.

Plaats voedsel dat kan worden ingevroren in het vriesvak. Zo gaat het langer mee.

Wanneer u voor een langere periode afwezig bent, haal dan alle etenswaren uit het toestel, trek de stekker uit het stopcontact, maak de binnenzijde van het toestel grondig schoon en laat de deuren OPEN zodat er zich geen slechte geurtjes vormen.

## STROOMONDERBREKING

De meeste elektriciteitspannes worden binnen de twee uur hersteld en zullen geen invloed hebben op de temperaturen in de koelkast.

U moet er echter wel voor zorgen dat u de deur zo weinig mogelijk open doet tijdens de stroomonderbreking. Plaats bij een langdurige elektriciteitsstoring een blok droog ijs bovenop de bevroren etenswaren.

## VERHUIZEN

Haal alle losse elementen uit de koelkast of maak ze goed vast.

Draai de waterpasschroef of –schroeven helemaal in om te vermijden dat deze schade oplopen.

## ANTICONDENSPIJP

Soms wordt de buitenwand van het koelvak een beetje warm, vooral wanneer het apparaat pas geïnstalleerd werd.

Wees niet ongerust.

Dit is te wijten aan de anticondenspijp, die warm koelmiddel oppompt om te voorkomen dat de buitenwand van de koelkast begint te "zweeten".

Anticondenspijp

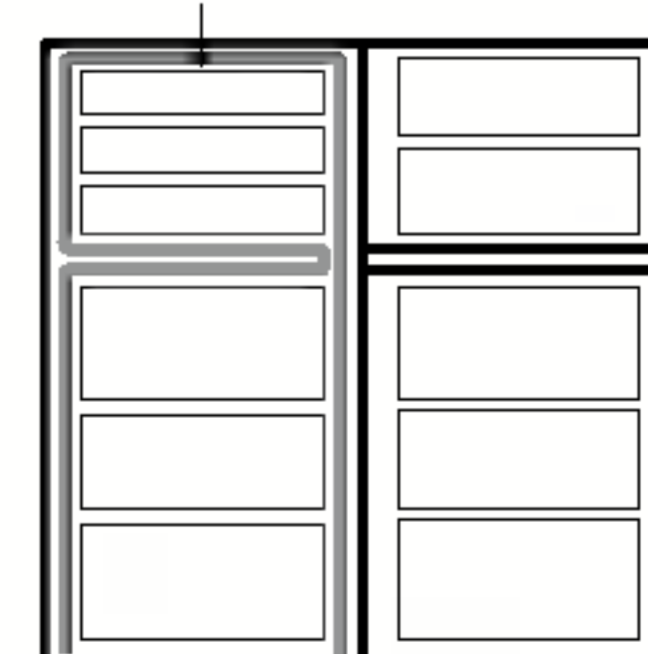

# LAMP VERVANGEN

## LAMP VAN DE DIEPVRIEZER

Om het lampenkapje in het vriesvak te verwijderen, plaatst u uw hand achteraan het kapje en trekt u het naar voor, zoals aangegeven op de tekening aan de rechterzijde.

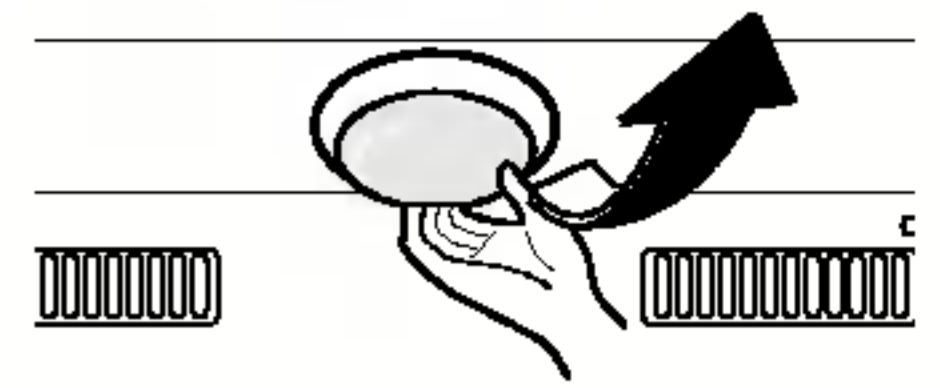

## LAMP VAN DE KOELKAST

Om het lampenkapje in het koelvak te verwijderen, trekt u het naar beneden terwijl u met uw duim op het driehoekje drukt en vervolgens trekt u het naar voor, zoals aangegeven op de tekening aan de rechterzijde.

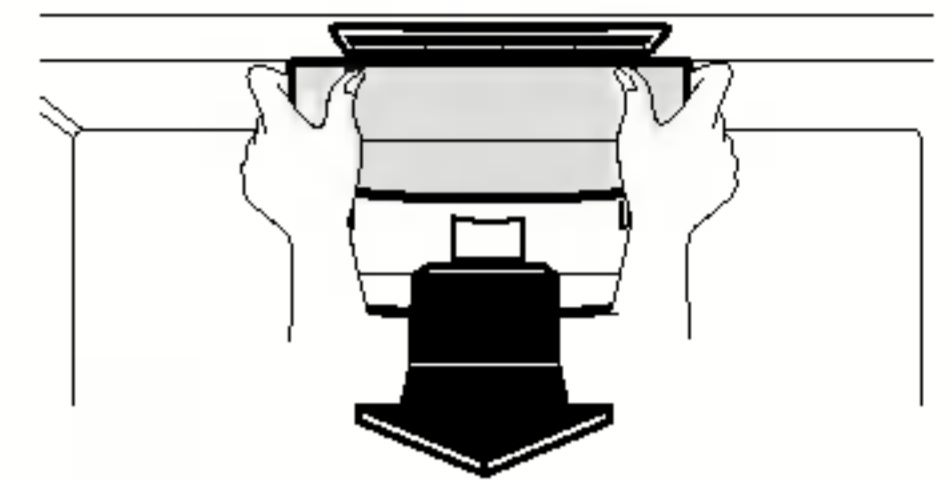

### ▲ Let op!

- Ga na of er geen schade is aan de O-RING, deze voorkomt elektrische vonken.
- Indien de lamp lange tijd heeft gebrand, dan raakt u de lamp beter niet aan. Deze kan immers erg heet zijn.

# BELANGRIJKE WAARSCHUWINGEN

## GEBRUIK GEEN VERLENGSNOER

Sluit de koelkast indien mogelijk aan op een individueel elektrisch stopcontact om te voorkomen dat dit toestel, andere huishoudtoestellen of de verlichting een overbelasting veroorzaken waardoor de stroom zou uitvallen.

## GEMAKKELIJK TE BEREIKEN VOEDINGSSTEKKER

De vries- en koelcombinatie zou zo moeten worden geplaatst dat het apparaat gemakkelijk kan uitgetrokken worden indien dit nodig zou blijken.

## VERVANGEN VAN VOEDINGSSNOER

Indien het voedingssnoer schade heeft opgelopen, dan moet het, om gevaar te voorkomen, worden vervangen door de fabrikant, zijn serviceleverancier of door een gekwalificeerd persoon.

## OVER AARDING

Bij een kortsluiting in het elektrisch circuit kan aardleiding (aarding) de kans op een elektrische schok verminderen aangezien dit ervoor zorgt dat de elektrische stroom via een kabel weg kan stromen.

Om een eventuele elektrische schok te voorkomen, moet dit toestel over aarding beschikken.

Een onjuist gebruik van de aardingsstekker kan een elektrische schok veroorzaken. Raadpleeg een gekwalificeerde elektricien of serviceman indien u de aardingsinstructies niet volledig begrijpt of indien u niet zeker bent of het toestel wel degelijk over aarding beschikt.

## PAS DE LENGTE VAN DE STROOMKABEL NIET AAN

Dit kan leiden tot elektrische schokken of brand.

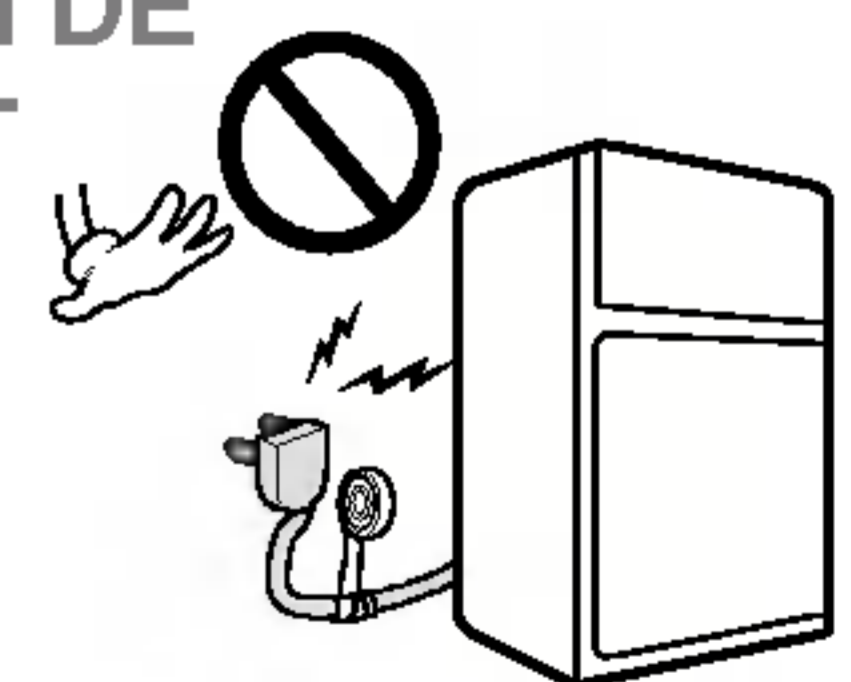

## ERG GEVAARLIJK VOOR KINDEREN

Een lege koelkast kan erg gevaarlijk zijn voor spelende kinderen. Verwijder alle pakkingen, klinken en deksels, verwijder de deur van het ongebruikte apparaat of doe het nodige om ervoor te zorgen dat het apparaat geen gevaar meer kan opleveren voor spelende kinderen.

**Dit apparaat moet over aarding beschikken.  
STEL HET NIET UIT! DOE HET  
ONMIDDELLIJK!**

**Bewaar geen ontvlambare materialen, explosieven  
of chemische stoffen in de koelkast.**

## VOOR U CONTACT OPNEEMT MET UW SERVICEMAN

VAAK HOEFT U GEEN BEROEP TE DOEN OP EEN SERVICEMAN!

WANNEER U DENKT DAT DE KOELKAST NIET NAAR BEHOREN FUNCTIONEERT, OVERLOOP DAN EERST EVEN DE VOLGENDE MOGELIJKE OORZAKEN:

PROBLEEM	MOGELIJKE OORZAKEN
DE KOELKAST WERKT NIET	<ul style="list-style-type: none"><li>• Is er een zekering gesprongen of is er een circuit buiten werking?</li><li>• Werd de stroomstekker uit het stopcontact getrokken of werd deze soms losgemaakt?</li></ul>
HET IS TE WARM IN DE KOELKAST OF IN DE DIEPVRIEZER	<ul style="list-style-type: none"><li>• De temperatuurknop staat niet op de juiste stand.</li><li>• Het apparaat staat te dicht bij een muur of bij een warmtebron.</li><li>• Het is warm weer en de deur van de koelkast wordt vaak geopend.</li><li>• De deur is lang blijven openstaan.</li><li>• Er steekt veel voedsel in de koelkast.</li></ul>
ABNORMA(A)L(E) GELUID(EN)	<ul style="list-style-type: none"><li>• De koelkast staat op een ongelijke of zachte ondergrond of de waterpasschroeven moeten bijgesteld worden.</li><li>• Er staan onnodige voorwerpen achterin de koelkast.</li></ul>
ER HANGT EEN ONAANGENAME GEUR IN DE KOELKAST	<ul style="list-style-type: none"><li>• Etenswaaren met een sterke geur zouden goed moeten worden verpakt of bedekt</li><li>• De binnenkant van de koelkast moet worden schoongemaakt</li></ul>
ER VORMEN ZICH VOCHTDRUPPELS OP DE KOELKASTWAND	<ul style="list-style-type: none"><li>• Dit is niet ongewoon bij erg vochtig weer.</li><li>• Misschien is de deur op een kier blijven staan.</li></ul>



## Garantiecertificaat

**Voor dit apparaat verlenen wij een garantie van 24 maanden!**

Gedurende deze garantieperiode van 24 maanden verplichten wij ons ertoe uw apparaat gratis te herstellen of de vervangingsstukken gratis ter beschikking te stellen bij uw vakhandelaar, indien het niet meer naar behoren functioneert door fabricage- of materiaalfouten. Andere aanspraken zijn uitgesloten.

Kosten en risico's die ontstaan door overmacht of het gevolg zijn van transport, zoals verzendings- en verpakkingskosten, vallen niet onder deze garantie. Voor het overige gelden de op de keerzijde vermelde garantiebepalingen!

Toesteltype : \_\_\_\_\_

Serienr :

Naam van de koper : \_\_\_\_\_

Aankoopdatum : \_\_\_\_\_

stempel/ handtekening van de handelaar

## Garantievoorwaarden voor koelkast

1. De garantietermijn begint met de aankoopdatum en duurt 24 maanden. Het begin van de garantie - termijn geldt als bevestigd, wanneer de koper het aankoopbewijs (kwitantie/ kassabon) voorlegt samen met de door de verkoper ingevulde en ondertekende garantiekaart. Het serienummer van het product moet overeenstemmen met het ingevulde nummer op de garantiekaart!
2. Tijdens de garantieperiode verhelpen wij gratis alle gebreken, indien aangetoond kan worden dat ze veroorzaakt zijn door fabricage- of materiaalfouten.
3. De garantie is niet van toepassing voor beschadigingen die voortkomen uit ondeskundige behandeling, het niet in acht nemen van de handleiding en normale slijtage. De garantie geldt ook niet voor versleten onderdelen en licht breekbare delen (zoals bijv. kijkvensters, glim- en gloeilampen). Beschadigingen die het gevolg zijn van transport en ook de verzendings- en verpakkingskosten vallen niet onder deze garantie.
4. De beslissing over herstelling, omruiling of vervanging is aan ons voorbehouden. Omgeruilde of vervangen onderdelen worden onze eigendom. Door herstelling of vervanging van onderdelen wordt de garantietermijn niet verlengd.
5. De garantie vervalt zodra herstellingen aan het het apparaat verricht worden door personen die niet voor service geautoriseerd zijn door LG Electronics en vervalt tevens zodra het apparaat ingezet wordt voor professionele doeleinden.
6. Het is noodzakelijk dat de originele verpakking bewaard wordt, om het apparaat voor herstelling zonder risico op beschadigingen te kunnen transporteren.
7. Om de garantie aan te spreken moet u zich wenden tot uw handelaar of een geautoriseerd servicecenter.
8. Andere aanspraken zijn uitgesloten! Indien delen van deze bepalingen ongeldig zijn, dan gelden ze naar inhoud. De geldigheid van de andere bepalingen wordt hierdoor niet beïnvloed.



