



System MINI HI-FI

INSTRUKCJA OBSŁUGI

MODEL: LM-U1350

(LM-U1350A/D/X, LMS-U1350)

LM-U1050

(LM-U1050A/D/X, LMS-U1050)

LM-W550

(LM-W550A/D/X, LMS-W550)

LM-U550

(LM-U550A/D/X, LMS-U550)

Przed przystąpieniem do użytkowania prosimy o dokładne zapoznanie się z tym podręcznikiem.

Należy go zachować w celu skorzystania z niego w przyszłości.

Konstrukcja urządzenia oraz jego specyfikacje mogą ulec zmianie bez wcześniejszego powiadamiania.



Środki ostrożności



UWAGA
RYZYSKO PORAŻENIA
PRĄDEM ELEKTRYCZNYM
NIE OTWIERAĆ



UWAGA: NINIEJSZE INSTRUKCJE SERWISOWE PRZEZNACZONE SĄ WYŁĄCZNIE DO UŻYTKU PRZEZ PRZESZKOLONY PERSONEL SERWISU. JEŻELI NIE JESTEŚ ODPOWIEDNIO PRZESZKOLONY, ABY UNIKNĄĆ PORAŻENIA PRĄDEM, NIE PRÓBUJ WYKONYWAĆ ŻADNYCH PRAC SERWISOWYCH, INNYCH NIŻ TE OPISANE W INSTRUKCJI OBSŁUGI.



Uwaga: Urządzenie nie może być wystawiane na działanie wody (kapiącej lub rozpryskiwanej) oraz nie wolno na nim ustawiać żadnych obiektów wypełnionych płynami np. wazonów.

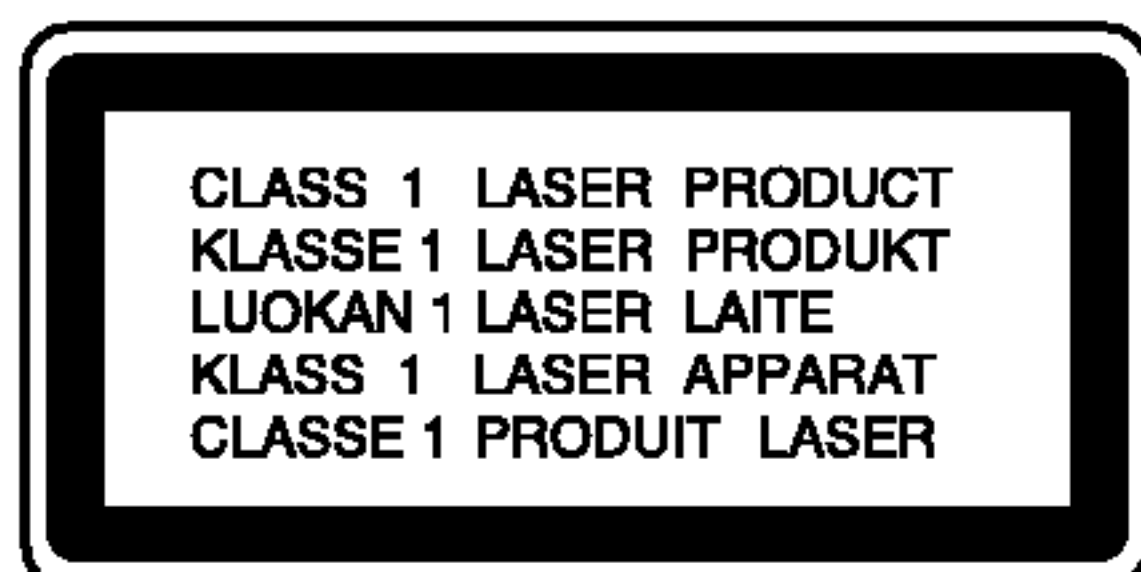

UWAGA: Urządzenie zawiera system laserowy.

Aby właściwie używać produkt, prosimy dokładnie przeczytać i zachować na przyszłość instrukcję obsługi. Jeżeli urządzenie wymaga naprawy, prosimy skontaktować się z autoryzowanym centrum serwisowym.

Używanie urządzeń sterujących lub nastawczych lub wykonywanie czynności innych niż opisane w instrukcji może narazić użytkownika na działanie niebezpiecznego promieniowania.

Aby uniknąć bezpośredniego narażenia się na promieniowanie lasera, nie wolno próbować otwierać obudowy. Po otwarciu widoczny promień lasera. NIE WOLNO PATRZYĆ W KIERUNKU PROMIENIA.



OSTRZEŻENIE: Nie wolno instalować urządzenia w zamkniętej przestrzeni takiej jak półka na książki lub podobnej.

UWAGA dotycząca kabla zasilania

Zalecane jest, aby większość urządzeń była podłączona do osobnego obwodu;

To jest, do pojedynczego gniazdka, które jest przeznaczone tylko dla danego urządzenia i nie ma dodatkowych wyjść lub odgałęzień. Sprawdź stronę z danymi technicznymi, znajdującą się w tej instrukcji obsługi.

Nie przeciążaj gniazdek. Przeciążone, poluzowane lub uszkodzone gniazdka, przedłużacze, przepalone kable, uszkodzone lub pęknięte izolacje przewodu są niebezpieczne. Każdy z tych stanów może spowodować porażenie prądem lub pożar. Od czasu do czasu należy sprawdzać kabel urządzenia i jeżeli wykazuje on oznaki uszkodzenia lub zepsucia, odłącz go i przerwij używanie urządzenia, następnie wymień kabel na dokładnie taki sam w autoryzowanym serwisie.

Chroń kabel przed fizycznym i mechanicznym uszkodzeniem, takim jak skręcenie, zapętlenie, ściśnięcie, zgniecie w drzwiach lub nadeptanie. Zwróć szczególną uwagę na wtyczki, gniazdka oraz miejsce gdzie kabel wychodzi z urządzenia.



Niniejszy produkt został wyprodukowany zgodnie z wymaganiami dotyczącymi zakłóceń radiowych według DYREKTYWY EEC 89/336/EEC, 93/68/EEC i 73/23/EEC.

Spis treści

WPROWADZENIE

Środki ostrożności	2
Spis treści	3
Przed przystąpieniem do użytkowania	4
Bezpieczne użytkowanie urządzenia	4
Uwagi dotyczące dysków	4
Uwagi dotyczące pilota	4
Uwagi dotyczące kaset	4
Panel przedni/panel tylny	5
Pilot	6
Podłączenia	7
Podłączenia głośników	7
Podłączenie anteny	7

PRZED PRYZYSTĄPIENIEM DO UŻYTKOWANIA

Regulacje audio	8-10
Ustawienie napięcia pracy (OPCJA)	8
Ustawienie ZEGARA	8
Regulacja głośności	8
Regulacja jakości dźwięku	8
Funkcja uśpienia	8
Wyciszenie (MUTE)	9
Dźwięk przestrzenny (SURROUND)	9
System XDSS (Extreme Dynamic Sound System) ..	9
TRYB WYŚWIETLANIA	9
PRZYCIEMNIACZ	9
PREZENTACJA	9
OAO (Optymalizacja Orientacji Akustycznej) ..	9
XTS-Pro	9
Optymalizacja MP3	9
Timer	10
Zewnętrzne źródło dźwięku	10
Funkcja RDS – OPCJA	11
System RDS	11
Wyszukiwanie programu według PTY	11



UŻYTKOWANIE

Ustawianie stacji radiowych	12
Słuchanie radio	12
Odtwarzanie kaset	13
Odtwarzanie	13
Zatrzymanie odtwarzania	13
Szybkie przewijanie do tyłu lub do przodu	13
Przegrywanie	13
Nagrywanie	13
Ustawienia podstawowe	13
Nagrywanie z radia, CD, urządzenia USB, lub z urządzenia zewnętrznego	13
Nagrywanie zsynchronizowane z odtwarzacza CD	13
Odtwarzanie dysków CD	14-15
Odtwarzanie	14
Włączenie pauzy przy odtwarzaniu	14
Zatrzymanie odtwarzania	14
Pomijanie ścieżki	14
Szukanie ścieżki	14
Przejdźcie do następnej płyty	14
Bezpośredni wybór płyty	14
Wymiana płyt podczas odtwarzania	14
Sprawdzanie informacji o pliku MP3	14
Odtwarzanie wielokrotne	15
Odtwarzanie zgodnie z programem	15
Podłączanie do gniazda USB	16
Odtwarzanie z urządzeń USB	16-17
Odtwarzanie	16
Włączenie pauzy przy odtwarzaniu	16
Zatrzymanie odtwarzania	16
Aby przejść do następnej karty	16
Pomijanie ścieżki	16
Sprawdzanie informacji o pliku MP3	16
Odtwarzanie wielokrotne	17
Odtwarzanie zgodnie z programem	17

INFORMACJE OGÓLNE

Wykrywanie i usuwanie usterek	18
Dodatkowe informacje	18
Specyfikacje techniczne	19

Informacje dotyczące symboli

-  Ten symbol jest symbolem ostrzegawczym przed możliwymi uszkodzeniami urządzenia bądź innego sprzętu.
-  Ten symbol jest symbolem wskazującym na dodatkowe funkcje.
-  Ten symbol jest symbolem wskazującym na możliwość skorzystania z dodatkowych wskazówek i odpowiedzi przydatnych przy przeprowadzaniu określonej operacji.

Przed przystąpieniem do użytkowania

Bezpieczne użytkowanie urządzenia

Sposoby postępowania z urządzeniem

Podczas transportu

Urządzenie powinno być przewożone w oryginalnym opakowaniu i zabezpieczone materiałami fabrycznymi. Aby uchronić urządzenie przed wstrząsami, należy przed jego przewiezieniem zapakować je w sposób, w jaki zapakowane było przy dostawie.

Utrzymanie powierzchni w czystości

W pobliżu urządzenia nie należy używać łatwo parujących cieczy, jak np. środki owadobójcze. Nie wolno pozostawiać gumowych ani plastikowych przedmiotów, mających kontakt z urządzeniem, na dłuższy okres czasu. Mogą pozostawić ślady na jego powierzchni.

Czyszczenie urządzenia

Czyszczenie obudowy

Należy użyć miękkiej, suchej ściereczki. Jeśli obudowa jest silnie zabrudzona, należy oczyścić ją miękką ściereczką lekko zwilżoną łagodnym środkiem czyszczącym. Nie należy używać rozpuszczalników, środków zawierających alkohol, benzynę lub wybielacze. Środki takie mogą spowodować uszkodzenie powierzchni urządzenia.

Uwagi dotyczące dysków

Postępowanie z płytą

Nie należy dotykać tej strony płyty, na której zapisane są dane. Płytę należy chwytać za krawędzie w taki sposób, aby nie dotykać palcami powierzchni dysku. Do płyt nie wolno przyklejać nalepek ani etykiet.



Przechowywanie płyt

Po zakończeniu odtwarzania należy umieścić płytę w opakowaniu. Nie wolno pozostawiać płyt w miejscach silnie nasłonecznionych, przegrzanych. Dotyczy to również samochodów, w których podczas parkowania w miejscach nasłonecznionych nastąpić może znaczny wzrost temperatury.

Czyszczenie płyt

Ślady palców oraz kurzu na płytach mogą spowodować pogorszenie jakości obrazu i dźwięku. Przed rozpoczęciem odtwarzania należy przetrzeć płytę czystą ściereczką w kierunku od środka płyty ku krawędziom zewnętrznym.

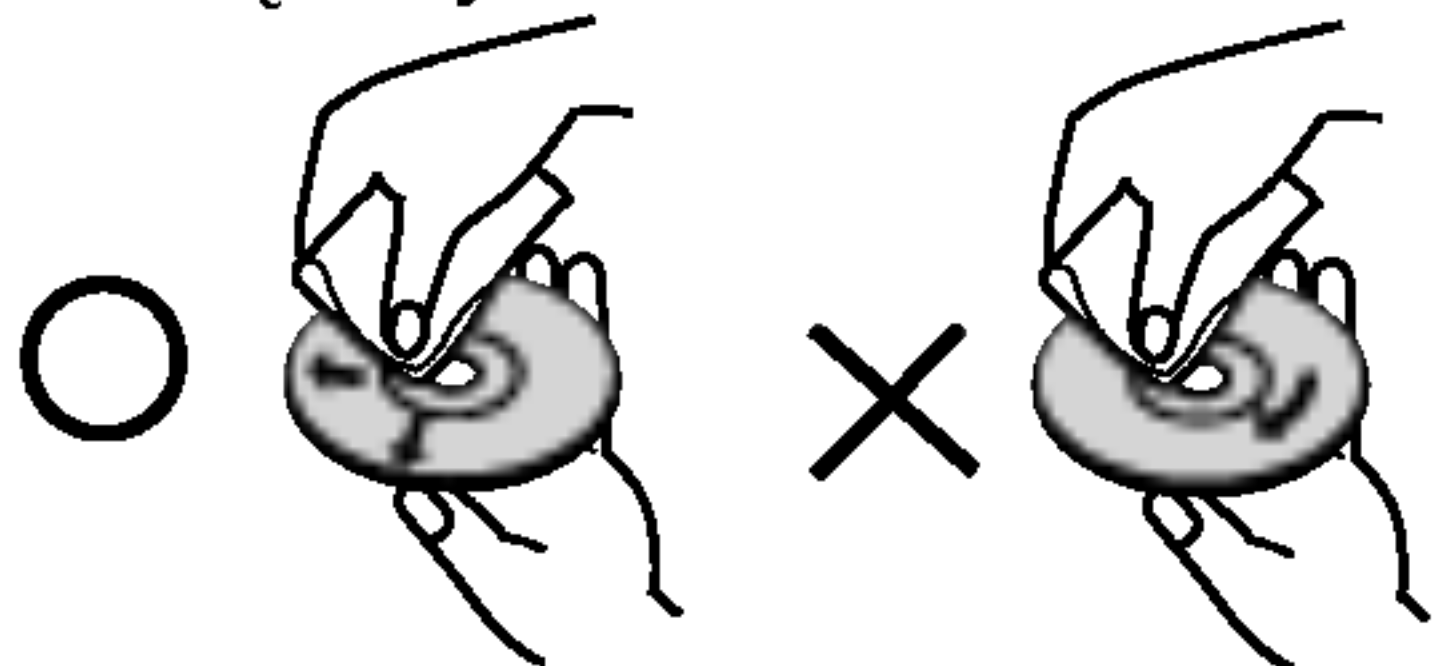

Nie należy stosować rozpuszczalników ani środków czyszczących zawierających alkohol, benzynę lub wybielacze. Należy również unikać standardowych środków czyszczących oraz sprayów antyelektrostatycznych przeznaczonych do czyszczenia płyt winylowych.

Uwagi dotyczące pilota

Zasięg pilota

Skierować pilota na czujnik zdalnego sterowania i nacisnąć przyciski.

Odległość: Około 23 stóp (7 m) od przedniej części pilota

Kąt: Około 30° na lewo i prawo od przedniej części pilota

Montaż baterii w pilocie °

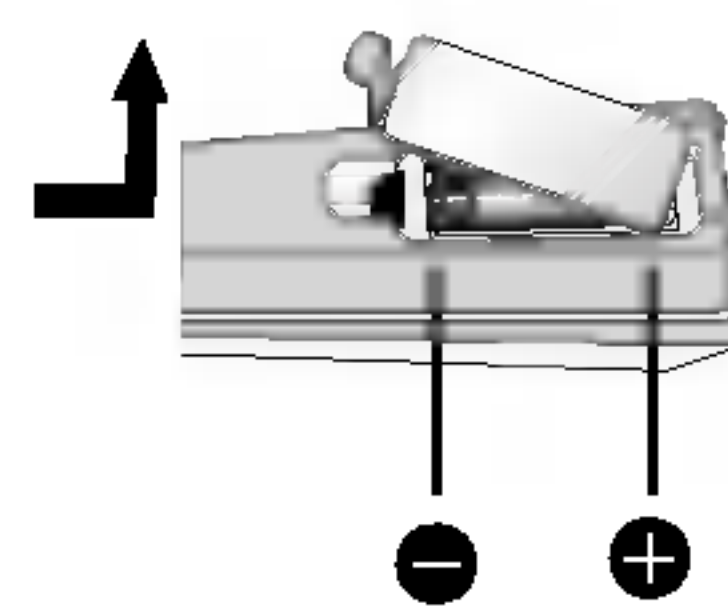

Należy otworzyć klapkę znajdującą się w tylnej ścianie pilota i włożyć dwie baterie R03 (AAA), pamiętając o ustawieniu biegunów baterii zgodnie z oznaczeniami + i -.

⚠ Ostrzeżenie

Nie należy stosować dwóch baterii odmiennych pod względem typu (standardowe, alkaliczne, itd.). Nie należy również montować w pilocie jednej nowej i jednej używanej baterii.

Uwagi dotyczące kaset

Zabezpieczenie przed nagrywaniem

Wyłamanie języczka(-ów) w kasecie (przy pomocy niewielkiego śrubokręta) chroni kasetę przed przypadkowym skasowaniem nagrania.

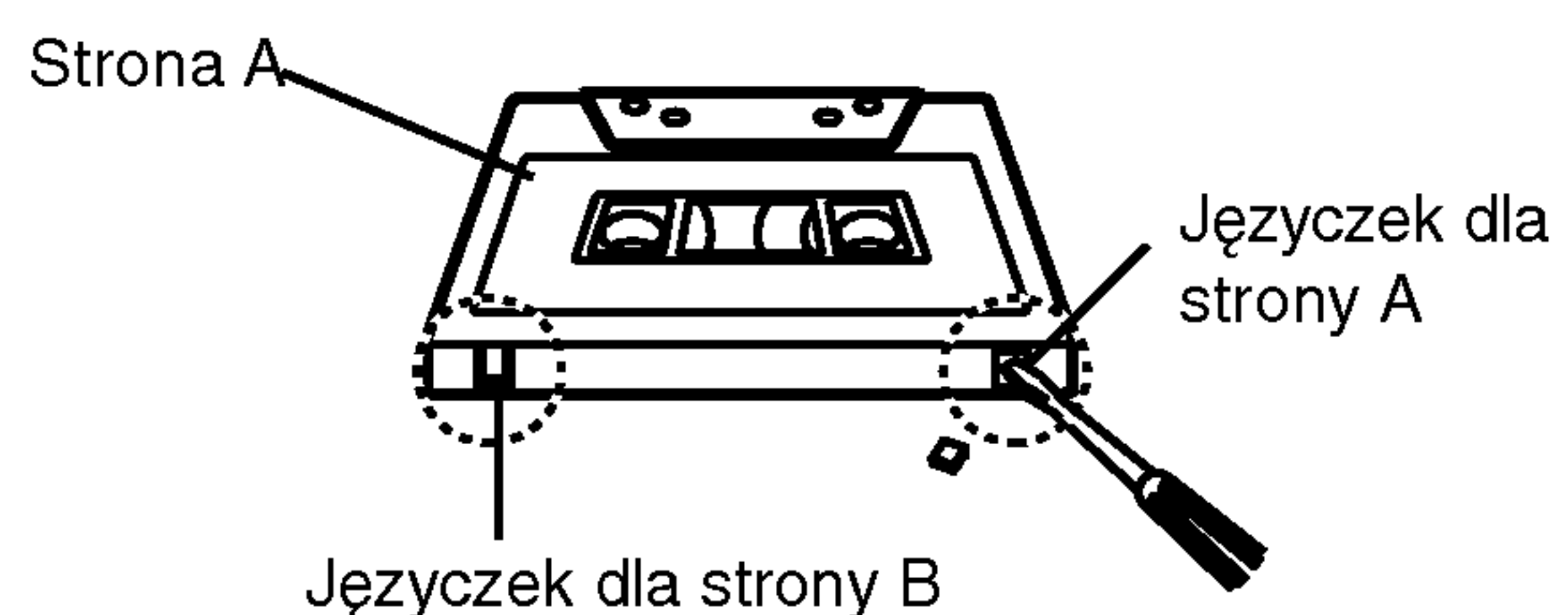

Aby umożliwić ponownie nagrywanie na kasecie, należy przykryć taśmą samoprzylepną wgłębienie po wyłamanym języczkiem.

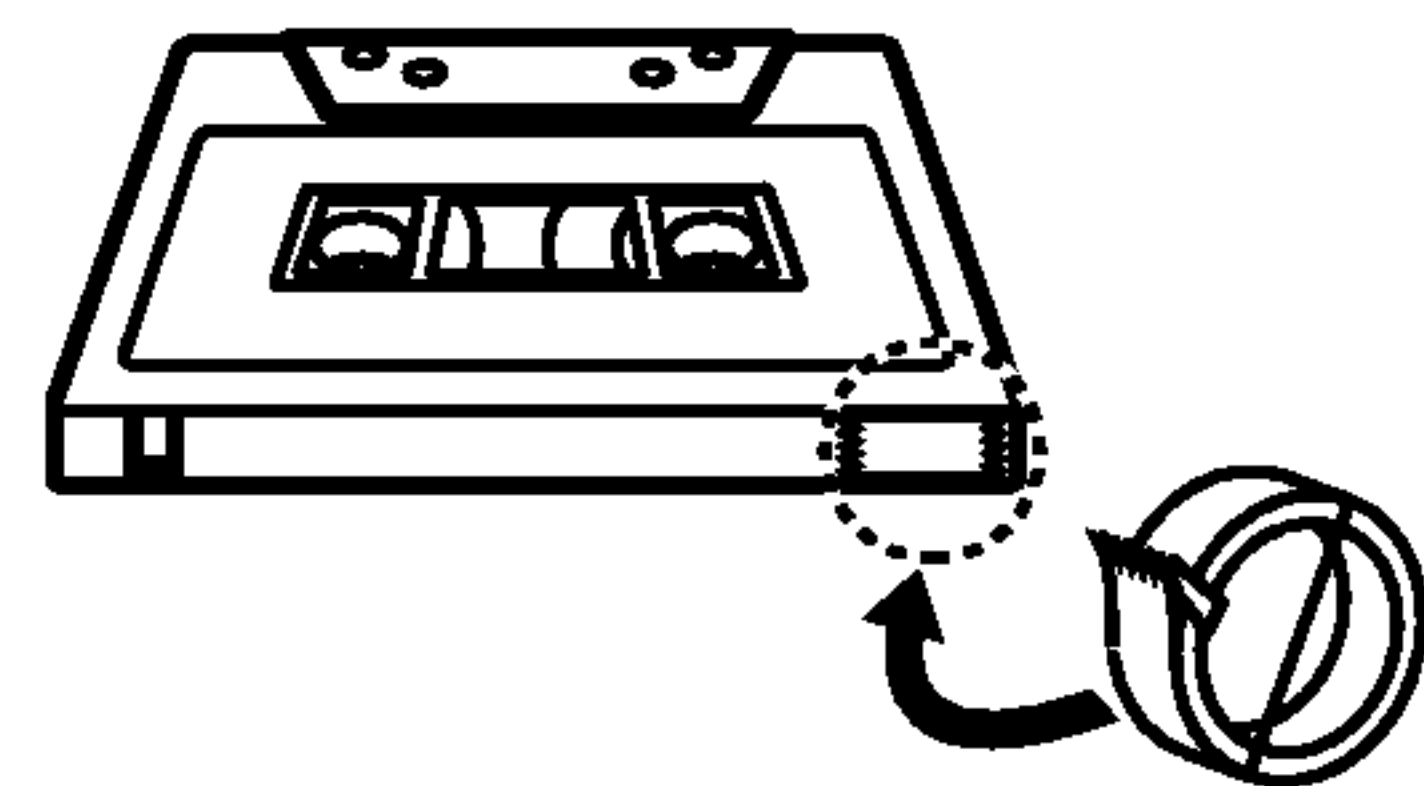

Taśma samoprzylepna.

Panel przedni/panel tylny

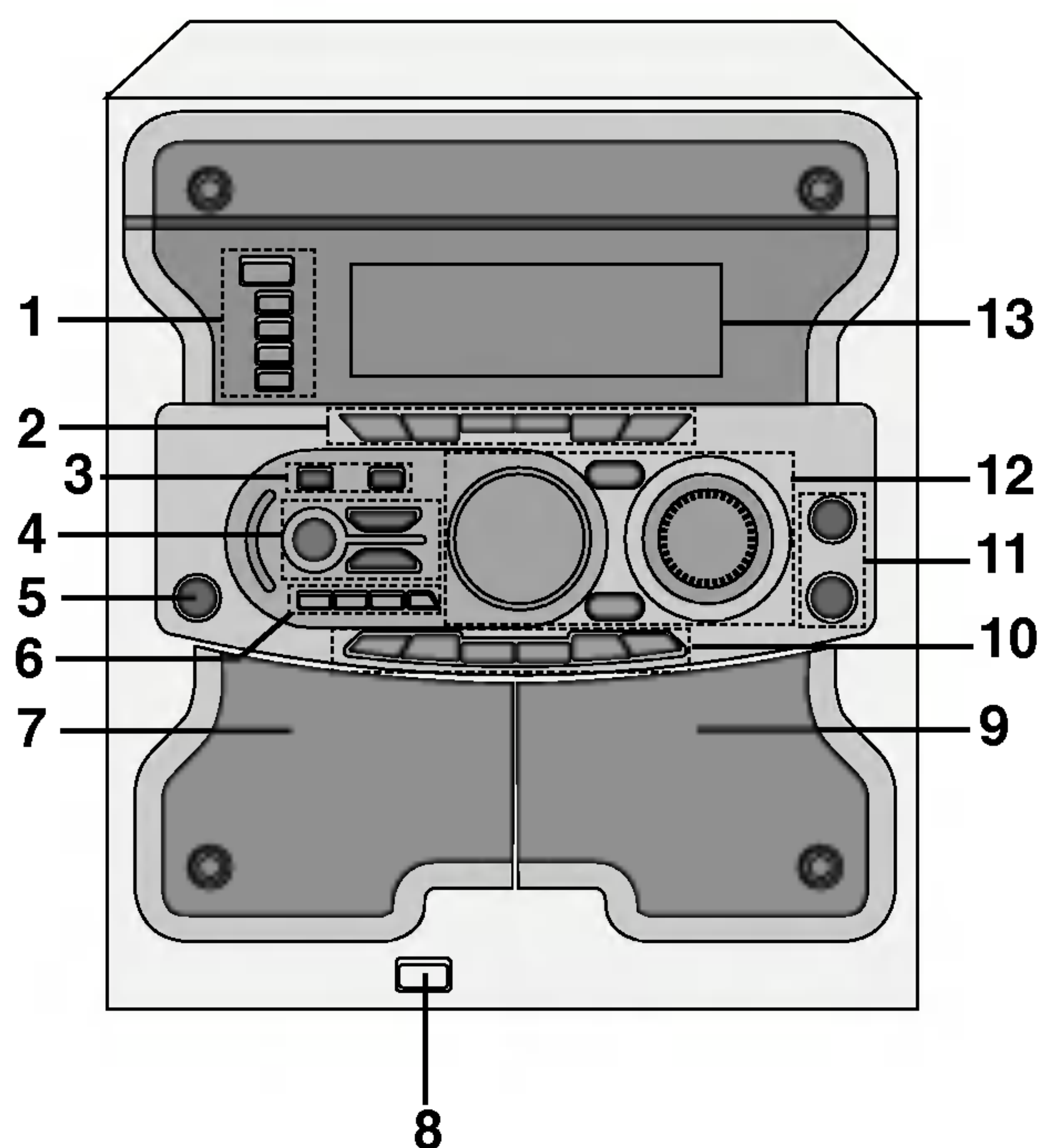

1.
 - Przycisk zasilania POWER (⏻ STANDBY/ON)
 - Przycisk pomijania płyty CD (DISC SKIP)
 - Przyciski bezpośredniego odtwarzania płyty CD (DISC 1, DISC 2, DISC 3)
2.
 - Przycisk trybu odtwarzania PLAY MODE : OPCJA
 - Przycisk DEMO (LM-U1350/1050)
(Gdy urządzenie jest wyłączone naciśnij przycisk **DEMO**, aby wyświetlić prezentację funkcji urządzenia w oknie wyświetlacza. Aby przerwać demonstrację naciśnij przycisk **POWER** lub ponownie przycisk **DEMO**.)
 - Przycisk PROG./MEMO./ENTER
 - Przycisk MODE/RIF/HI-DUBB.
 - Przycisk MP3 OPTIMIZER
 - Przycisk CD SYNC./NOR-DUBB.
 - Przycisk TIMER
 - Przycisk CLOCK
3.
 - Przycisk otwierania CD(▲ OPEN)
 - Przycisk XTS-Pro
4.
 - Przycisk XDSS
 - Przycisk SURROUND (SURR.)
 - Przycisk OAO
5. Gniazdo słuchawek(PHONES) - \varnothing 6.3mm
6.
 - Przycisk TUNER
 - Przycisk TAPE
 - Przycisk CD
 - Przycisk AUX (LM-W550)
 - Przycisk USB
7. ▲ NACIŚNIJ I OTWÓRZ kieszeń 1 (KIESZEŃ 1)
8. Gniazdo USB (LM-U1350/1050/550)

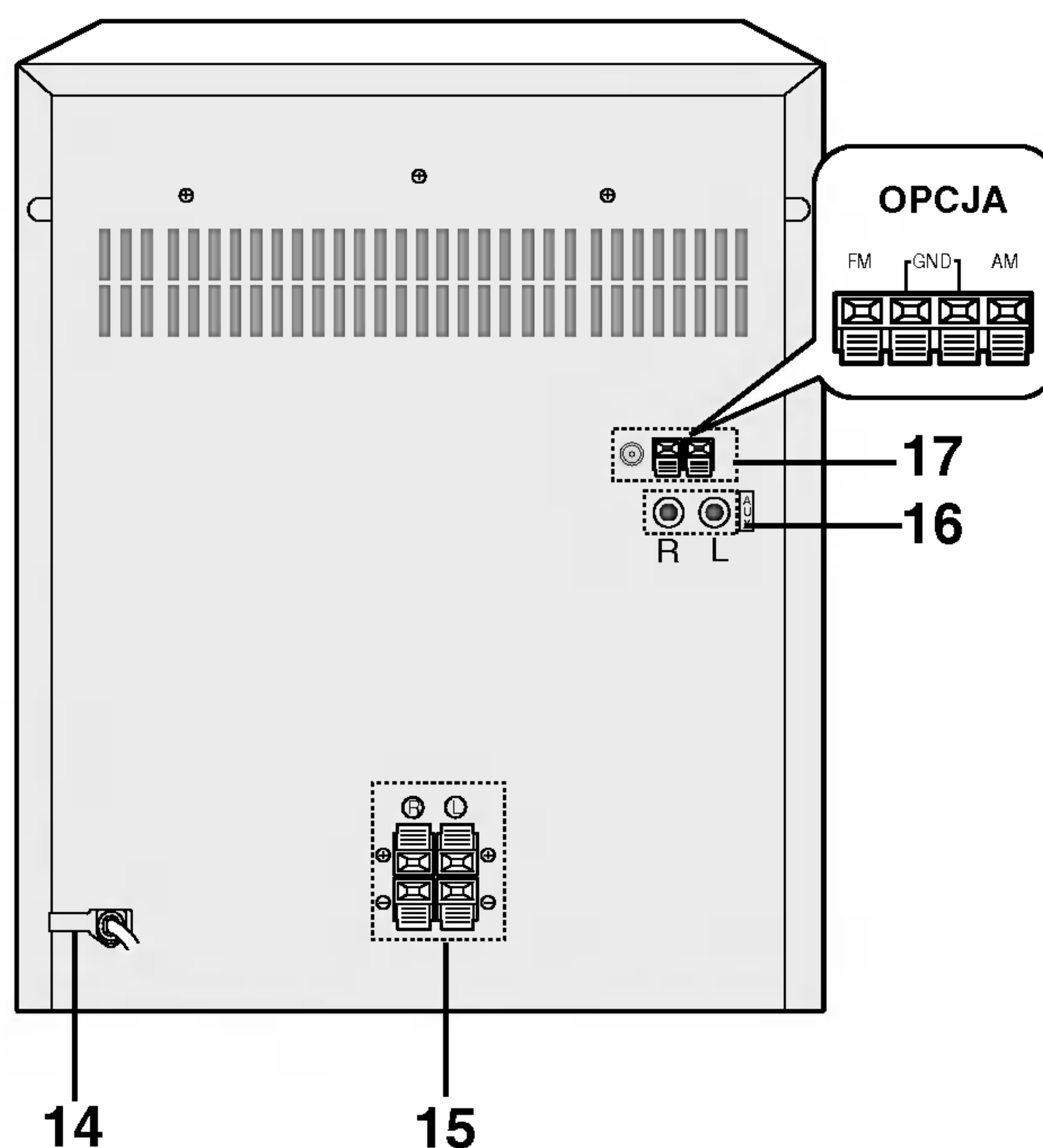

9. ▲ NACIŚNIJ I OTWÓRZ kieszeń 2 (KIESZEŃ 2)
10.
 - Przycisk zatrzymania /kasowania
 - Przycisk odtwarzania / pauzy przy odtwarzaniu (●REC/||)
 - Przycisk ustawiania (PRESET UP/DOWN)
 - Przycisk odtwarzania (PLAY) (▶)
 - Przycisk odtwarzania do tyłu(◀) button : OPCJA
 - Przycisk dostrajania (TUNING)
 - Przycisk pomijanie/wyszukiwanie CD [CD SKIP/SEARCH(◀◀◀/▶▶▶)]
 - Przycisk TAPE REWIND/FAST FORWARD (szybkie przewijania w tył / w przód) (◀◀◀/▶▶▶)
11.
 - Pokrętko regulacji natężenia dźwięku mikrofonu (MIC VOL.) : OPCJA
 - Wejście mikrofonu (MIC) - \varnothing 6.3mm : OPCJA
12.
 - Pokrętko regulacji siły gło
 - Przycisk EQUALIZER (EQ)
 - Przycisk SET/CD PAUSE (CD||)
 - Przycisk AM-NOISE
 - Przycisk RDS : OPCJA
 - MULTI JOG. (Przekręcając pokrętko wielofunkcyjne)
13. WYŚWIETLACZ
14. Przewód zasilający
15. Wyprowadzenia GŁOŚNIKÓW
16. Gniazdo wejścia dodatkowego AUXILIARY
17. Wyprowadzenia ANTENY

WPROWADZENIE

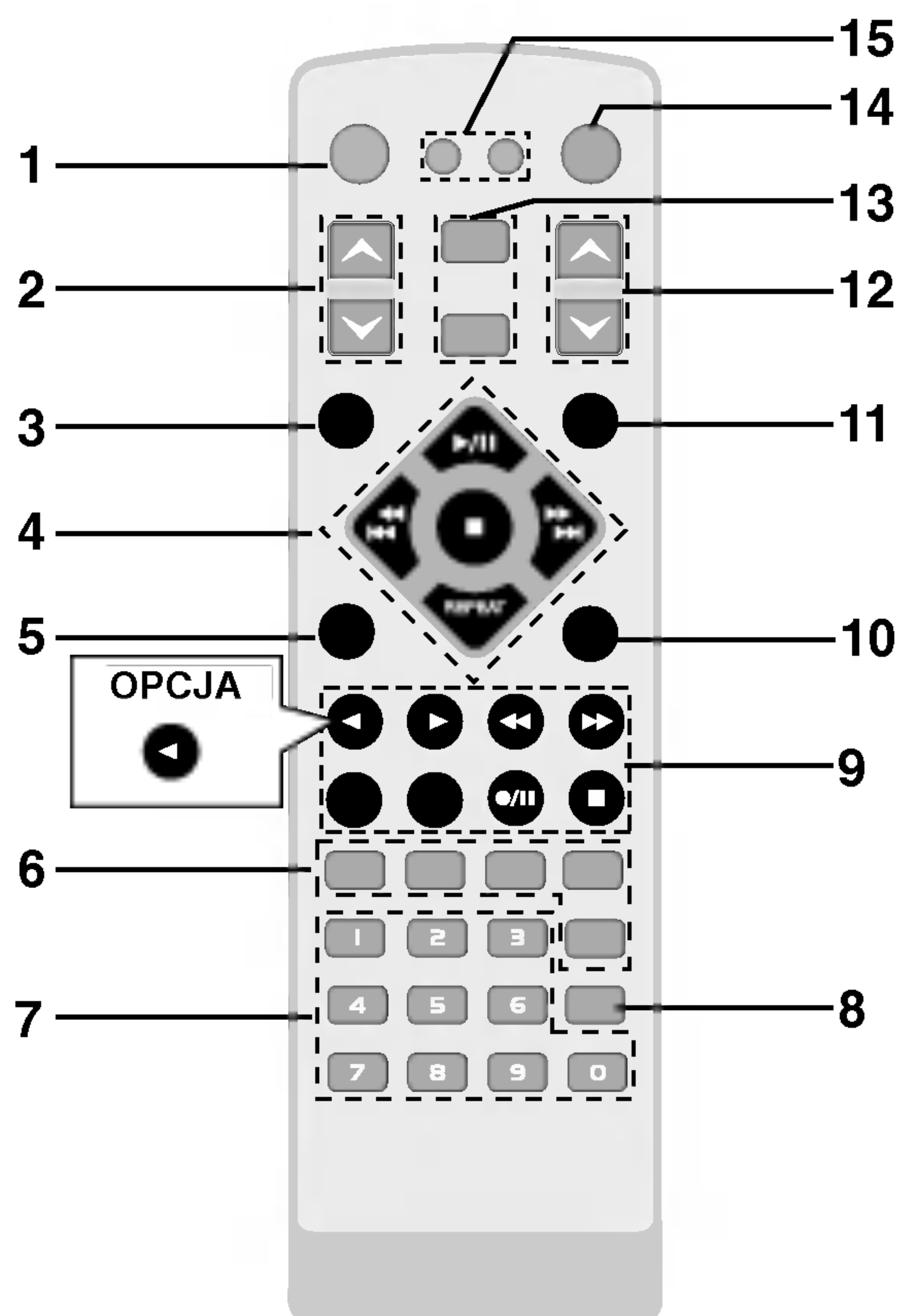

1. Przycisk POWER
2. Przycisk PRESET (▼/▲)
3. Przycisk ZEGARA (CLOCK)
4. Przycisk CD FUNCTION
 - Przycisk PLAY/PAUSE (▶/||)
 - Przycisk CD STOP (■)
 - Przycisk pomijania / przeszukiwania płyty CD (CD SKIP/SEARCH) (◀◀◀◀/▶▶▶▶)
 - Przyciski strojenia TUNING UP/DOWN (◀◀◀◀/▶▶▶▶)
 - Przycisk REPEAT
5. Przycisk DISC SKIP (D.SKIP)
6. EQUALIZER PATTERN
 - Przycisk EQ PATT.
 - Przycisk XDSS
 - Przycisk SURROUND (SURR.)
 - Przycisk OAO
 - Przycisk XTS Pro
7. Przyciski numeryczne (NUMBER)
8. Przycisk wyświetlania informacji o pliku MP3 (INFO)
9. Przycisk TAPE FUNCTION
 - Przycisk odtwarzania / pauzy przy odtwarzaniu (●/||)
 - Przycisk FORWARD PLAY (▶)
 - Przycisk REVERSE PLAY (◀) : OPCJA
 - Przycisk TAPE STOP (■)
 - Przycisk szybkiego przewijania do przodu (▶▶▶)
 - Przycisk szybkiego przewijania do tyłu (◀◀◀)
 - Przycisk TAPE-1/2 SELECT
10. Przycisk PROGRAM/MEMO
11. Przycisk SLEEP
12. Przycisk VOLUME CONTROL (▼/▲)
13. • Przycisk USB (LM-U1350/1050/550)
 - Przycisk FUNKCJI
14. Przycisk MUTE
15. • Przycisk DISP.MODE (trybu wyświetlacza) (LM-U1350/1050)
 - Przycisk DIMMER (przyciemniania)

Podłączenia

Podłączenia głośników

Podłączyć przewody głośnika do przyłączy głośnika.

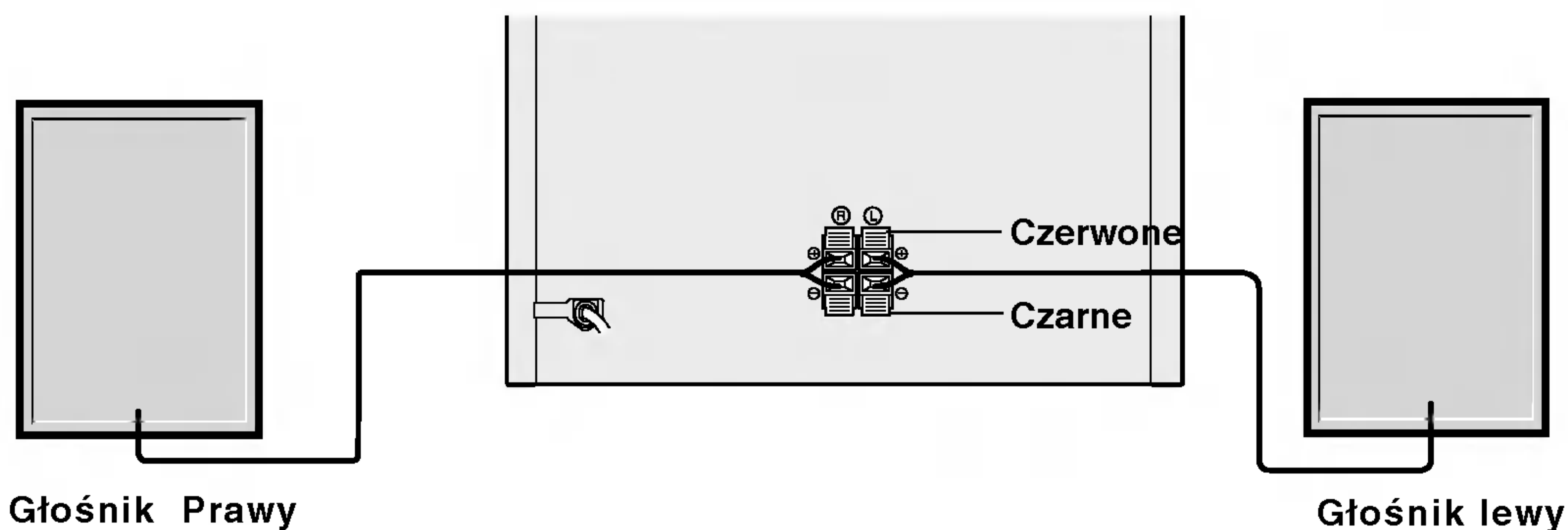

Uwagi

- Przy podłączaniu należy bezwzględnie zachować właściwe ułożenie biegunów (przewód oznaczony "+" do gniazda oznaczonego "+", przewód "-" do gniazda oznaczonego "-"). W przeciwnym razie dźwięk będzie zniekształcony i pozbawiony tonów niskich.
- W przypadku podłączenia głośników przednich o niskiej wartości znamionowej wejścia, należy ostrożnie regulować głośników; nagłe zwiększenie głośności może spowodować uszkodzenie głośników.
- Nie wolno zdejmować osłon z głośników dostarczonych w wyposażeniu.
- Podczas podłączania kabli głośników, należy upewnić się czy odłączone jest zasilanie.

Podłączenie anteny

Aby móc korzystać z tunera, należy podłączyć anteny FM/AM dostarczone w wyposażeniu.

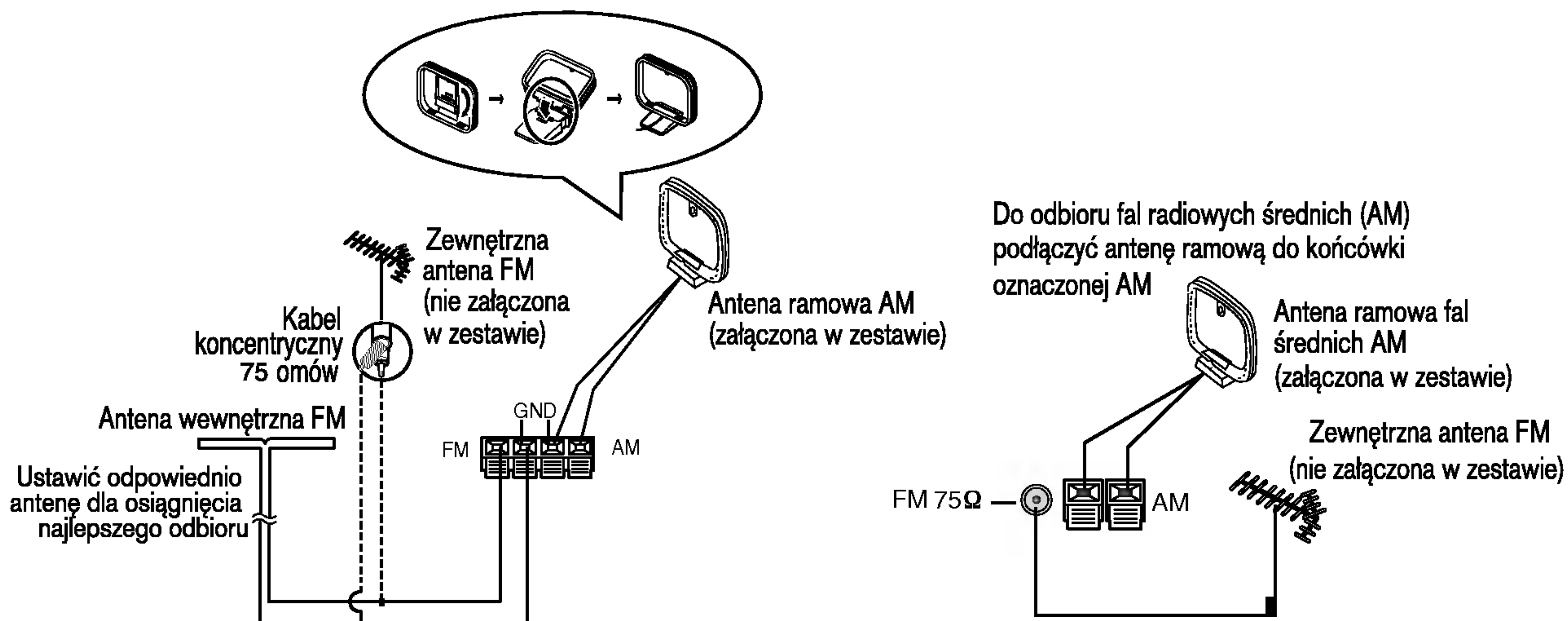

Uwagi

- Aby zapobiec odbieraniu szumów, antena FM powinna znajdować się z dala od urządzenia i innych elementów zestawu.
- Antenę sznurową FM należy w pełni rozwinąć.
- Po podłączeniu, antenę sznurową FM należy ułożyć poziomo.

Regulacje audio

Ustawienie napięcia pracy (OPCJA)

Jeśli zakupione urządzenie jest wyposażone w przełącznik wyboru napięcia, znajdujący się na tylnym panelu, przed podłączeniem przewodu zasilającego do gniazda sieciowego należy ustawić odpowiednie napięcie zasilające.

Ustawienie ZEGARA

- 1** Naciśnij przycisk **CLOCK**.
(Jeśli zegar wymaga przestawienia, naciśnij i przytrzymaj przycisk **CLOCK** dłużej niż 2 sekundy.)
- Les heures commencent clignoter.
- 2** Wybierz układ 24-godzinny lub 12-godzinny naciskając pokrętła **MULTI JOG**.

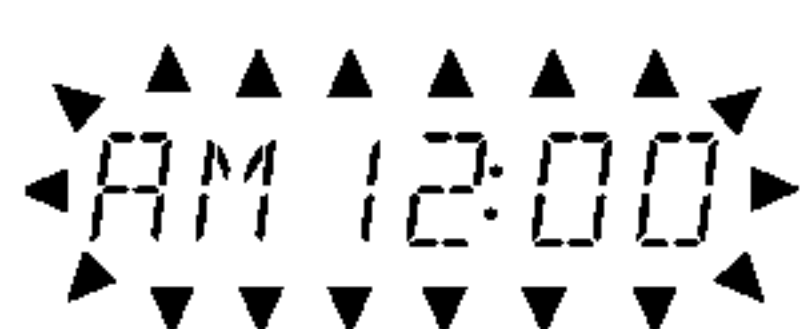

(12godz.)



(24godz.)

- 3** Naciśnij przycisk **SET**, aby potwierdzić wybraną godzinę.
- 4** Przy pomocy pokrętła **MULTI JOG** ustaw odpowiednią godzinę.
- 5** Naciśnij przycisk **SET**.
- 6** Przy pomocy pokrętła **MULTI JOG** ustaw odpowiednią minutę.
- 7** Naciśnij przycisk **SET** - prawidłowy czas pojawi się na wyświetlaczu.
- 8** W dowolnym momencie, aby zobaczyć aktualny czas naciśnij **CLOCK**.

Regulacja głośności

- Przekręcaj pokrętło **Pokrętło regulacji siły głosu** zgodnie ze wskazówkami zegara, aby zwiększyć poziom dźwięku, lub przeciwnie do wskazówek zegara, aby zmniejszyć poziom dźwięku.
 - Naciśnij przycisk **VOLUME** (▲), aby zwiększyć poziom dźwięku, lub **VOLUME** (▼) aby zmniejszyć poziom dźwięku.
- Gniazdo słuchawkowe**
Włóż wtyczkę słuchawek stereo (∅ 6.3 mm) do gniazda słuchawkowego stereo. Z chwilą podłączenia słuchawek (nie wchodzą w zakres dostawy) automatycznie wyłączone zostaną głośniki.

Regulacja jakości dźwięku

• Włączanie dźwięku stereo

Wybierz żądany schemat naciskając przycisk **EQ PATT.** (przycisk equalizera) na nadajniku zdalnego sterowania lub przycisk **EQ** na płycie przedniej. Za każdym naciśnięciem przycisku wskaźnik zmienia się według następującego schematu.

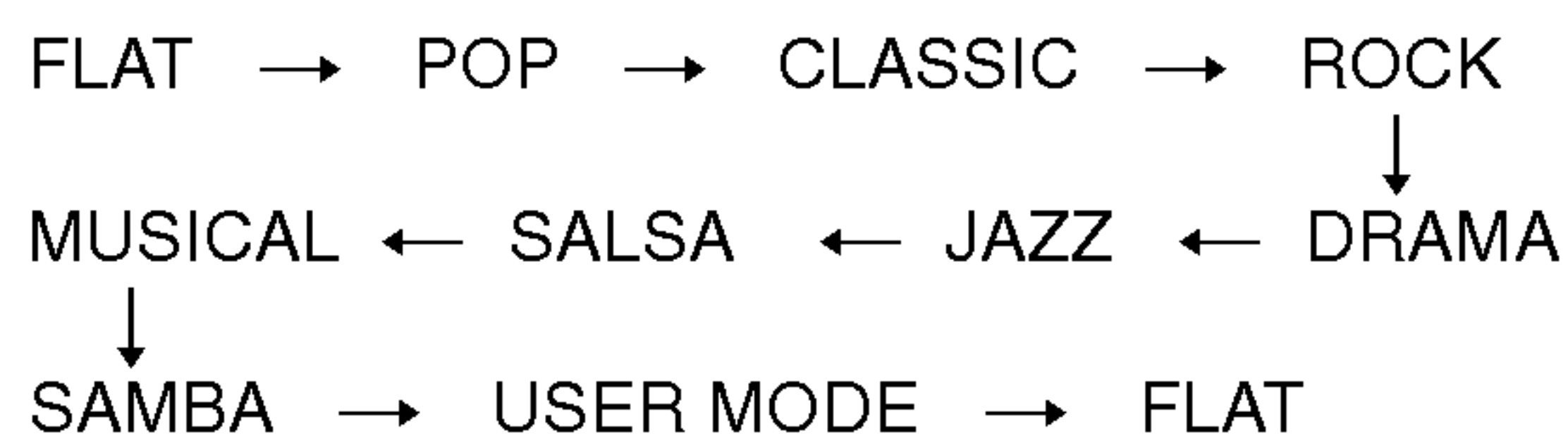

- 1** Po wybraniu **USER MODE**, naciskaj przycisk **ENTER**.
Możesz wybrać spośród trzech zakresów dźwięku. (BASS (niskie), MIDDLE (środkowe), TREBLE (wysokie))
- 2** Wyreguluj poziom obracając pokrętłem **MULTI JOG**.
- 3** Naciśnij **ENTER**.

Funkcja usypienia

Podczas korzystania z funkcji wyłączenia czasowego, zasilanie jest odłączone automatycznie po upływie określonego okresu czasu.

- 1** Aby określić zwłokę przed wyłączeniem zasilania, należy nacisnąć przycisk **SLEEP**.
Na ekranie pojawi się symbol **SLEEP 90** na około 5 sekund. Oznacza to, że system wyłączy się automatycznie po 90 minutach. Za każdym naciśnięciem przycisku odcinek czasu przed wyłączeniem zasilania można zmniejszać co 10 minut, tzn. 80...70...itd.
Wybrać żądany czas wyłączenia urządzenia.
- 2** Aby sprawdzić pozostały czas do chwili wyłączenia się urządzenia.
Gdy funkcja **SLEEP** (zасыpanie) jest włączona, naciśnij na chwilę przycisk **SLEEP**. Na około 5 sekund na wyświetlaczu pojawi się liczba wskazująca ile minut pozostało do automatycznego wyłączenia zestawu.

N UWAGA

Kiedy funkcja wyłączenia czasowego jest aktywna, naciśnij krótko przycisk **SLEEP** (WYŁĄCZNIK CZASOWY).

Aby anulować tryb wyłączenia czasowego

Jeśli chcesz wstrzymać działanie funkcji automatycznego wyłączenia, naciskaj przycisk **SLEEP** wielokrotnie, dopóki na wyświetlaczu nie pojawi się liczba **SLEEP 10**, a następnie naciśnij przycisk **SLEEP** jeszcze raz, gdy wyświetlana jest liczba **SLEEP 10**.

Regulacje audio

Wyciszenie (MUTE)

Naciśnij przycisk **MUTE**, aby wyciszyć urządzenie. Urządzenie można wyciszyć, np. podczas odbierania telefonu; na wyświetlaczu miga symbol "MUTE".

Dźwięk przestrzenny (SURROUND)

Aby włączyć dźwięk przestrzenny

- Wybierz pożądaną tryb dźwięku otaczającego używając przycisku **SURROUND (SURR.)** na panelu przednim lub na pilocie zdalnego sterowania.
- Za każdym naciśnięciem przycisku wskaźnik zmienia się według następującego schematu.

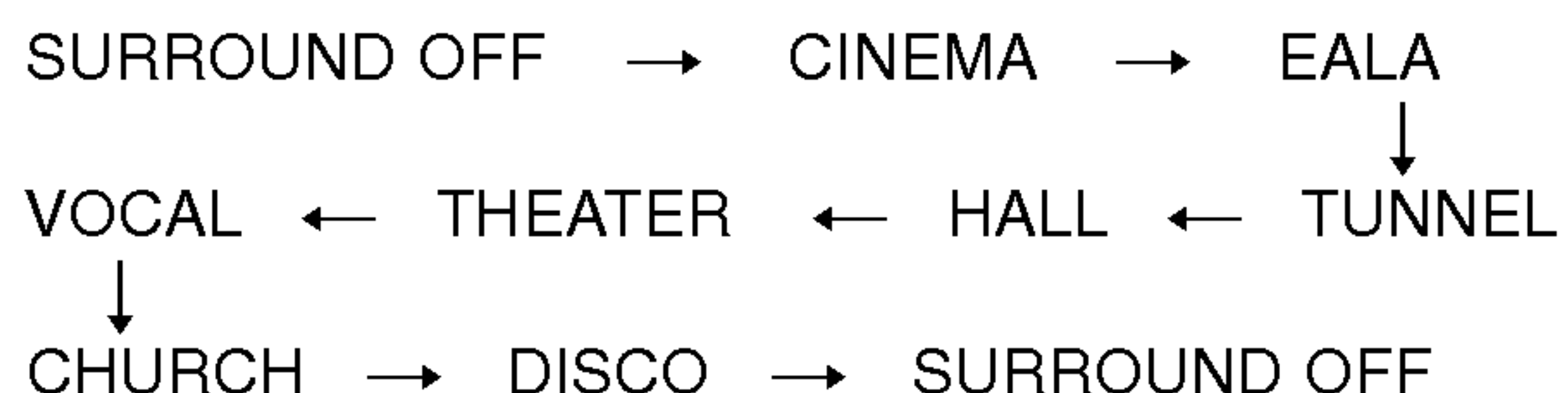

System XDSS (Extreme Dynamic Sound System)

- Naciśnij przycisk **XDSS**, aby wzmocnić wysokie tony, niskie tony oraz efekt dźwięku przestrzennego.
- Za każdym naciśnięciem przycisku wskaźnik zmienia się według następującego schematu.

XDSS OFF → XDSS ON

TRYB WYŚWIETLANIA (LM-U1350/1050)

Za każdym naciśnięciem przycisku **DISPLAY MODE (DISP. MODE)**, możesz podziwiać jeden z sześciu efektów wyświetlania pojawiających się w oknie wyświetlacza.

PRZYCIEMNIACZ

Służy do przyciemnienia okna wyświetlacza o połowę, przy włączonym urządzeniu. Po naciśnięciu przycisku **PRZYCIEMNIACZA (DIMMER)** wyświetlacz zostaje przyciemniony; po kolejnym naciśnięciu przycisku wyświetlacz ponownie przyciemnia się o połowę. Aby zlikwidować przyciemnienie naciśnij przycisk jeszcze raz.

PREZENTACJA (LM-U1350/1050)

Gdy urządzenie jest wyłączone, naciśnij **DEMO**, aby włączyć prezentację funkcji wyświetlacza. Aby wyłączyć, naciśnij ponownie **POWER** lub **DEMO**. Gdy działa prezentacja, podczas gdy włączone jest urządzenie można ją wyłączyć przy pomocy dowolnego przycisku.

OAD (Optymalizacja Orientacji Akustycznej)

Naciśnij **OAD** aby wzmocnić poziom basów. Na wyświetlaczu pojawia się wskaźnik "OAD" oraz z lewej do prawej strony przewinięty zostanie komunikat "OAD ON". Aby wyłączyć naciśnij ponownie **OAD** aż komunikat "OAD OFF" zostanie przewinięty od lewej do prawej strony wyświetlacza.

XTS Pro

Unikalna jakość LG Technology tworzy optymalny dźwięk, tak aby odtwarzanie było perfekcyjne i dawało wrażenie słuchania naturalnego dźwięku.

Za każdym naciśnięciem XTS Pro, ustawienie zmienia się w następujący sposób.

XTS-P ON (włączone) → XTS-P OFF (wyłączone)



Uwaga

Funkcja XTS Pro nie będzie działać przy podłączonych słuchawkach.

Optymalizacja MP3

Funkcja ta przeznaczona jest do skompresowanych plików MP3.

Wzmacnia poziom basów i daje przyjemny dźwięk.

Za każdym naciśnięciem MP3 OPTIMZER ustawienie zmienia się w następujący sposób.

MP3 OPT ON (włączone) → MP3 OPT OFF (wyłączone)

Audio Adjustment

Funkcja Timera

Można ustawić wbudowany zegar gdy urządzenie jest włączone lub znajduje w trybie gotowości. Dzięki funkcji TIMER można uruchamiać w dowolnym czasie odtwarzania lub nagrywanie, płyty CD, kasety, urządzenia USB i radia.

- 1** Naciśnij przycisk CLOCK (zegar) by sprawdzić aktualny czas.

Informacja dodatkowa

Jeżeli nie ustawisz zegara, funkcja TIMER nie będzie działała.

- 2** Naciśnij przycisk TIMER by włączyć tryb ustawiania timera.
Na wyświetlaczu pojawi się napis TUNER-CD-TAPE-USB(LM-U1350/1050/550).

Informacja dodatkowa

Jeśli chcesz zmienić poprzednie nastawienia timera, naciśnij przycisk TIMER i przytrzymaj go, przez przynajmniej 2 sekundy.

- Ustawiona poprzednio godzina włączenia oraz napis "TIMER" pojawią się na wyświetlaczu.

- 3** Naciśnij przycisk SET, gdy pulsuje właściwa funkcja.

- 4**
 - 1. a.** Jeżeli wybrałeś funkcję TUNER, na wyświetlaczu pulsują na zmianę symbole PLAY (odtwarzanie) i REC (nagrywanie), przez ok. 3 sekundy.
Wybranie PLAY (odtwarzanie) umożliwia włączenie tylko odtwarzania radia
Wybranie REC (nagrywanie) umożliwia włączenie odtwarzania i nagrywanie z radia
 - b.** Wybierz wcześniej zapamiętany numer przy pomocy przycisku ustawiania góra/dół (PRESET DOWN/UP) lub przekręcając pokrętkę wielofunkcyjną i naciśnij przycisk nastawiania (SET).
- Na wyświetlaczu pojawi się na ok. 0,5 sekundy napis „ON TIME” (godzina włączenia), po czym zniknie.
 - 2.** Po wybraniu funkcji odtwarzacza płyt CD lub magnetofonu kasetowego.,
- Na wyświetlaczu pojawi się na ok. 0,5 sekundy napis „ON TIME” (godzina włączenia), po czym zniknie.

- 5** Przy pomocy pokrętła MULTI JOG ustaw godzinę włączenia.

- 6** Naciśnij przycisk SET by potwierdzić godzinę włączenia.

- 7** Przy pomocy pokrętła MULTI JOG ustaw minutę włączenia.

- 8** Przy pomocy przycisku SET potwierdź ustawione minuty.
Na wyświetlaczu pojawi się na ok. 0,5 sekundy napis „OFF TIME” (godzina wyłączenia), po czym zniknie.

- 9** Przy pomocy pokrętła MULTI JOG ustaw godzinę wyłączenia.

- 10** Naciśnij przycisk SET by potwierdzić godzinę wyłączenia.

- 11** Przy pomocy pokrętła MULTI JOG ustaw minutę wyłączenia.

- 12** Naciśnij przycisk SET.

- 13** Przy pomocy pokrętła MULTI JOG ustaw poziom głośności dźwięku.

- 14** Naciśnij przycisk SET.
Na wyświetlaczu pojawi się napis “⌚” co oznacza, że ustawienia zostały wprowadzone prawidłowo.

- 15** Wyłącz urządzenie.
Wybrana funkcja uaktywni się automatycznie o wybranej porze.

Kasowanie lub sprawdzanie ustawień timera

Każdorazowo po przyciśnięciu przycisku TIMER możesz zmienić lub skasować ustawienia timera. Możesz także sprawdzić ustawienia timera.

Aby uaktywnić lub sprawdzić ustawienia timera naciśnij przycisk TIMER tak, aby na wyświetlaczu pojawił się symbol “⌚”.

Aby wyłączyć timer – naciśnij przycisk TIMER tak, aby symbol “⌚” zniknął z wyświetlacza.

Zewnętrzne źródło dźwięku

- 1** Podłącz urządzenie dodatkowe, np. odbiornik TV lub odtwarzacz wideo poprzez gniazda fonii AUX umieszczone na tylnej ścianie zestawu.

- 2** Naciśnij FUNCTION na pilocie.
Za każdym naciśnięciem przycisku wskaźnik zmienia się według następującego schematu.
FM → AM → CD → AUX

Uwaga

Można również dokonywać nagrania ze źródła zewnętrznego podłączonego jako urządzenie dodatkowe, patrz rozdział "Obsługa Magnetofonu Kasetowego".

Funkcja RDS – OPCJA

System RDS

To urządzenie jest wyposażone w system RDS (Radio Data System), który pozwala na przekazywanie do odbiornika radiowego FM szerokiej gamy informacji. System RDS – wykorzystywany obecnie w wielu krajach – zapewnia przesyłanie sygnałów stacji nadawczej lub informacji sieciowych, opisu rodzaju audycji, informacji o stacji lub o rodzaju nadawanej muzyki oraz aktualnego czasu.

Dostrajanie sygnału RDS

Po dostrojeniu stacji FM, która wysyła informacje w systemie RDS, urządzenie będzie automatycznie wyświetlać sygnały stacji nadawczej a w okienku wyświetlacza pojawi się wskaźnik RDS oraz wskaźniki PTY – rozpoznawania typu programu, RT – tekstu radiowego, CT – dokładnego czasu oraz serwisu programowego PS, jeśli te sygnały są nadawane przez daną stację.

Opcje wyświetlania sygnałów RDS

System RDS jest w stanie nadawać szeroką gamę różnorodnych informacji w uzupełnieniu pierwotnego znaku wywoławczego stacji, który pojawia się po dostrojeniu. W normalnym trybie pracy na wyświetlaczu podawana jest nazwa stacji, sieci nadawczej lub symbole wywołania. Naciskanie przycisku **RDS** na płycie przedniej pozwalana przechodzenie kolejno przez różne rodzaje danych w następującej kolejności:

(FREQUENCY → PTY → RT → CT → PS)

- **Rozpoznawanie typu programu PTY (Programme type recognition)** – Typ programu jest podawany w okienku wyświetlacza.
- **Wykrywanie sygnału tekstowego RT (Radio text recognition)** – W okienku wyświetlacza podawana jest nazwa stacji radiowej.
- **Zegar sterowany centralnie CT (Time controlled by the channel)** – Pozwala na odbieranie przez urządzenie sygnału aktualnego czasu i podawanie go w okienku wyświetlacza.
- **Nazwa serwisu programowego PS (Programme Service name)** – Tytuł programu jest podawany w okienku wyświetlacza.

Uwagi

- Niektóre stacje RDS nie zdecydowały się wprowadzać wszystkich tych opcji dodatkowych. Jeśli sygnały potrzebne w wybranych trybach nie są nadawane, to w okienku wyświetlacza pojawi się odpowiedni komunikat - **PTY NONE** (brak rozpoznawania typu programu), **RT NONE** (brak rozpoznawania tekstu radiowego), **CT NONE** (brak kontroli czasu), **PS NONE** (brak serwisu programowego).

Wyszukiwanie programu według PTY

Najważniejszą zaletą systemu RDS jest możliwość zakodowania stacji nadawczych z kodami typów programów (PTY), które wskazują rodzaj nadawanych audycji. Poniżej podano wykaz skrótów używanych w celu określenia typu programu (PTY) wraz z ich wyjaśnieniem.

NEWS	Wiadomości
AFFAIRS	Sprawy bieżące
INFO	Informacyjne
SPORT	Sportowe
EDUCATE	Oświatowe
DRAMA	Teatralne
CULTURE	Kulturalne
SCIENCE	Naukowe
VARIED	Różne programy słowne
POP M	Muzyka popularna
ROCK M	Muzyka rockowa
EASY M	Muzyka lekka, łatwa i przyjemna
LIGHT M	Muzyka klasyczna
CLASSICS	Poważna muzyka klasyczna
OTHER M	Inne programy muzyczne
WEATHER	Prognozy pogody
FINANCE	Programy ekonomiczno-finansowe
CHILDREN	Programy dla dzieci
SOCIAL	Programy na tematy społeczne
RELIGION	Programy religijno-wyznaniowe
PHONE IN	Programy z telefonicznym udziałem słuchaczy
TRAVEL	Programy turystyczne i podróżnicze
LEISURE	Hobby i czas wolny
JAZZ	Muzyka jazzowa
COUNTRY	Muzyka country
NATION M	Muzyka ludowa
OLDIES	Stare przeboje
FOLK M	Muzyka folkowa
DOCUMENT	Programy dokumentalne
TEST	Komunikat Alarmu Próbnego Stacji
ALARM 1	Informacje w stanach zagrożenia

Aby wyszukać programy określonego typu według sygnału PTY należy wykonać następujące czynności:

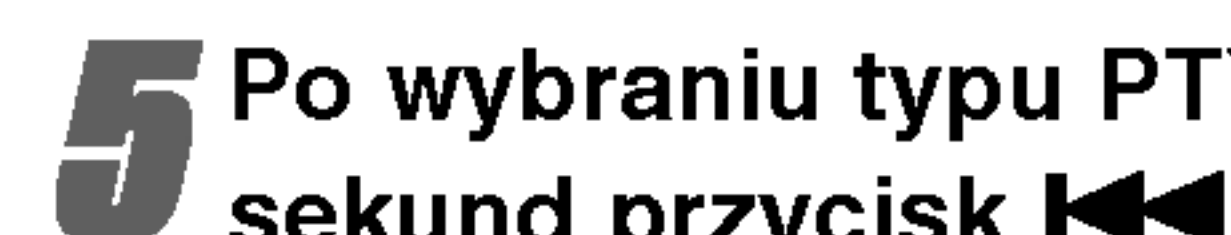
- 1 Naciśnij przycisk TUNER (lub FUNCTION), aby wybrać tryb FM.**
- 2 Wybierz żądaną stację naciskając przycisk strojenia .**
Jeśli odbierana stacja nadaje sygnał RDS, na wyświetlaczu pojawi się wskaźnik RDS a następnie wyświetlona zostanie nazwa serwisu programowego (PS).
- 3 Naciśnij przycisk RDS, aby wybrać tryb rozpoznawania typu programu PTY.**
- 4 Aby rozpocząć wyszukiwanie programów innego typu (PTY), naciśnij przycisk nastawiania wstępnego PRESET DOWN/UP gdy wyświetlany jest jeszcze ostatni symbol PTY używany wcześniej, aby przewinąć listę dostępnych typów PTY.**
- 5 Po wybraniu typu PTY naciśnij w ciągu 5 sekund przycisk .**
Urządzenie przestawi się automatycznie w tryb automatycznego przeszukiwania i zacznie wyszukiwać kolejną stację o odpowiedniej mocy odbieranego sygnału, która jest zgodna z wybranym typem programu PTY.

Ustawianie stacji radiowych

Do pamięci można wprowadzić 50 stacji FM i AM. Przed rozpoczęciem dostrajania należy maksymalnie zredukować głośność.

1 Naciśnij przycisk **TUNER** (lub **FUNCTION**), aby wybrać żądany zakres częstotliwości (AM lub FM).
Każdorazowe naciśnięcie tego przycisku powoduje na przemian przełączenie na AM lub FM.

2 Naciskaj przyciski strojenia **◀◀◀/▶▶▶** na płycie przedniej dopóki nie rozpocznie się przeszukiwanie pasma częstotliwości.

Uwagi

• Strojenie Automagiczne

Naciśnij jeden z przycisków strojenia **◀◀◀/▶▶▶**.

- Wyszukiwanie zostaje zatrzymane, gdy urządzenie dostroi się do jakiejś stacji.

• Strojenie Ręczne

Użyj **POKRĘTŁA WIELOFUNKCYJNEGO**.

3 Naciśnij przycisk **PROG./MEMO.** na panelu przednim.

W oknie wyświetlacza będzie migał numer, pod którym zostanie zapamiętana stacja.

4 Naciśnij przycisk **PRESET+/-** (lub **PRESET** (**▼/▲** na pilocie), aby wybrać żądany numer stacji.

5 Naciśnij przycisk **PROG./MEMO.** na panelu przednim.

Stacja zostaje zapisana.

6 Aby zapisać inne stacje, należy powtarzać kroki 2 do 5.

Usuwanie z pamięci wszystkich zapamiętanych stacji

Naciśnij i przytrzymaj przez około 2 sekundy przycisk **PROG./MEMO.** (pamięć programów) na płycie przedniej. W okienku wyświetlacza pojawi się napis **CLEAR** (kasowanie); po naciśnięciu przycisku **CLEAR** (kasowanie) nastąpi skasowanie wszystkich zaprogramowanych stacji.

Informacja

Jeżeli wszystkie numery pamięci są zajęte, w oknie wyświetlacza na chwilę pojawi się komunikat "FULL", a następnie numer kolejnej pamięci zacznie błyskać. Aby zmienić stację przypisaną do tego numeru, należy wykonać czynności od 4 do 5 powyżej.

Wywoływanie zaprogramowanych stacji

Naciśnij przycisk **PRESET** (lub **PRESET** (**▼/▲**)) ustawianie zmniejsz / zwiększ) i przytrzymaj go tak długo aż pojawi się żądany numer zaprogramowanej stacji lub naciskaj przycisk wielokrotnie w tym samym celu.

Słuchanie radio

1 Naciśnij przycisk **◀◀◀/▶▶▶** (lub **FUNCTION**), aby wybrać żądany zakres częstotliwości (AM lub FM).

Każdorazowe naciśnięcie tego przycisku powoduje na przemian przełączenie na AM lub FM. Wyświetli się ostatnio odbierana stacja.

2 Naciśnij przycisk **PRESET+/-** (lub **PRESET** (**▼/▲**) na pilocie), aby wybrać żądany numer stacji.

- Za każdym razem po naciśnięciu przycisku tuner dostraja się do jednej stacji.

3 Wyreguluj głośność pokrętłem **VOLUME CONTROL** (lub naciskając przyciski **VOLUME** (**▼/▲**) na pilocie).

Słuchanie stacji nie wprowadzonych do pamięci

- Przy czynności 2 zastosować dostrajanie manualne lub automatyczne.
- Aby dostroić automatycznie, nacisnąć i przytrzymać przez mniej więcej dwie sekundy przycisk **◀◀◀/▶▶▶** na płycie czołowej.

Wyłączanie radia

Nacisnąć **POWER** w celu wyłączenia odbiornika/ odtwarzacza urządzenia lub wybrać inny tryb pracy (CD, TAPE lub AUX).

Informacja

- **Odbiór programu FM z dużymi zakłóceniami**
Nacisnąć przycisk **MODE/RIF** na płycie czołowej. Komunikat "STEREO" zniknie i program nie będzie już odbierany z efektem stereofonicznym, lecz jakość odbioru poprawi się. Aby przywrócić efekt stereofoniczny, należy ponownie nacisnąć ten przycisk.
- **Poprawianie jakości odbioru**
Zmienić ustawienie anten dostarczonych w wyposażeniu.

Uwagi

- Jeśli odbiór stereo jest zakłócony, należy użyć przycisku **MODE/RIF** (filtr zakłóceń radiowych), aby włączyć dźwięk mono.
- Podczas nagrywania audycji nadawanych na paśmie MW(AM) lub LW może być obecny szum. Jeśli szum występuje, naciśnij jednokrotnie przycisk **MODE/RIF**.
- Podczas słuchania audycji MW(AM) mogą wystąpić zakłócenia. Jeżeli tak się stanie, naciśnij raz **AM-NOISE**.
Za każdym naciśnięciem **AM-NOISE**, ustawienie zmienia się w następujący sposób.
AM NOISE ON (włączone) →
AM NOISE OFF (wyłączone)

Odtwarzanie kaset

Odtwarzanie

- 1** Naciśnij przycisk TAPE 1/2 (kaseeta) by wybrać kieszeń kasety 1 lub 2.
(W okienku wyświetlacza pojawi się napis "NO TAPE").
- 2** Otworzyć kieszeń magnetofonu TAPE 1 (lub 2) naciskając przycisk PUSH EJECT.
- 3** Włożyć jedną lub dwie taśmy magnetofonowe – taśmą do dołu – i zamknąć kieszeń TAPE 1 (lub 2).
- 4** Nacisnąć PLAY () lub :opcja).

Funkcja AUTO STOP (TAPE 1/2)

Funkcja auto-stop działa tylko przy odtwarzaniu do przodu.

Funkcja AUTO REVERSE (TAPE 2): opcja

Naciskając przycisk PLAY MODE można zmieniać kierunek odtwarzania kasety.

Przycisk	Wyświetlacz	Funkcja
Raz	OR	Gdy kaseeta dojdzie do końca (w przód lub w tył), zatrzyma się automatycznie.
Dwa razy	OR	Gdy kaseeta zostanie odtworzona do przodu i do tyłu, zatrzyma się automatycznie.
Trzy razy	OR	Gdy kaseeta zostanie odtworzona sześć razy do przodu i do tyłu, zatrzyma się automatycznie.

Nagrywanie

Przewinąć taśmę magnetofonową do punktu rozpoczęcia nagrywania. Używać wyłącznie standardowych taśm magnetofonowych. Funkcja nagrywania jest dostępna tylko dla magnetofonu 2.

Ustawienia podstawowe

- 1** Naciśnij CD, TUNER (lub TUNER/BAND) lub USB.
- 2** Otworzyć kieszeń magnetofonu TAPE 2 i włożyć do niej pustą taśmę magnetofonową.
Ustawianie kierunku nagrywania: OPCJA
Naciskać PLAY MODE w celu wyboru kierunku nagrywania.

Nagrywanie z radia, CD, urządzenia USB, lub z urządzenia zewnętrznego

- 1** Nacisnąć REC/|| na panelu przednim.
Zaczyna migać symbol "REC", taśma magnetofonowa zostaje wprowadzona w tryb pauzy.
- 2** Nacisnąć PLAY () na panelu przednim.
Nagrywanie zostanie rozpoczęte.

Włączenie pauzy podczas nagrywania

Aby włączyć pauzę podczas nagrywania, naciśnij powtórnie przycisk REC/|| (nagrywanie) na płycie przedniej lub przycisk lub na nadajniku zdalnego sterowania. Na wyświetlaczu pulsuje symbol "REC".

Zatrzymanie odtwarzania

Podczas odtwarzania taśmy naciśnij przycisk STOP() / CLEAR na płycie przedniej lub przycisk TAPE STOP() na nadajniku zdalnego sterowania.

Szybkie przewijanie do tyłu lub do przodu

Po naciśnięciu – podczas odtwarzania – przycisku na płycie przedniej lub przycisku na nadajniku zdalnego sterowania, naciśnij przycisk odtwarzania PLAY () w żądanym momencie.

Przegrywanie

Ta funkcja służy do przegrywania z jednej taśmy magnetofonowej na drugą.

- 1** Press TAPE 1/ 2.
 - Cassette TAPE 1- Insert a playback tape to dub.
 - Cassette TAPE 2- Insert a blank tape.
- 2** Naciśnij przycisk dubbingu (NOR-/ HI-DUBB.) w następujący sposób

Przycisk	Wyświetlacz	Funkcja
NOR-DUBB.	DUBB. (LM-U1350/1050)	Dubbing z normalną prędkością
	NOR DUBB (LM-W550/U550)	
HI-DUBB.	HI-SP. DUBB. (LM-U1350/1050)	Dubbing z podwójną prędkością
	HI DUBB (LM-W550/U550)	

Aby przerwać przegrywanie, należy nacisnąć STOP ().

Uwaga

- Urządzenie lub port USB mogą zostać uszkodzone jeżeli drzwiczki kieszeni kasety zostaną otwarte a urządzenie USB będzie podłączone.

Aby przerwać nagrywanie

Naciśnij przycisk TAPE STOP ().

Nagrywanie zsynchronizowane z odtwarzacza CD

Ta funkcja umożliwi skopiowanie całego dysku CD i rozłożenie utworów na kasecie.

- 1** Naciśnij przycisk CD SYNC. w trybie stop.
Na wyświetlaczu miga "CD SYNC. i "REC".
- 2** Nagrywanie zsynchronizowane jest uruchamiane automatycznie po około 7 sekundach.

Uwaga

- Jeśli chcesz rozpocząć nagrywanie od danej ścieżki, wybierz ją przy pomocy przycisku przed uruchomieniem zsynchronizowanego nagrywania.

Odtwarzanie dysków CD

Odtwarzanie

- 1** Nacisnąć **⏻** STANDBY/ON w celu włączenia urządzenia.
- 2** Naciśnij przycisk CD na płycie przedniej aby przejść w tryb odtwarzania CD.
Jeżeli w kieszeni na płyty kompaktowe nie ma żadnej płyty, to na wyświetlaczu pojawi się napis "NO DISC".
- 3** Nacisnąć CD OPEN (**▲** OPEN) i umieścić płytę kompaktową w kieszeni.
Płyta po lewej stronie (DISC 1) jest odtwarzana w pierwszej kolejności.

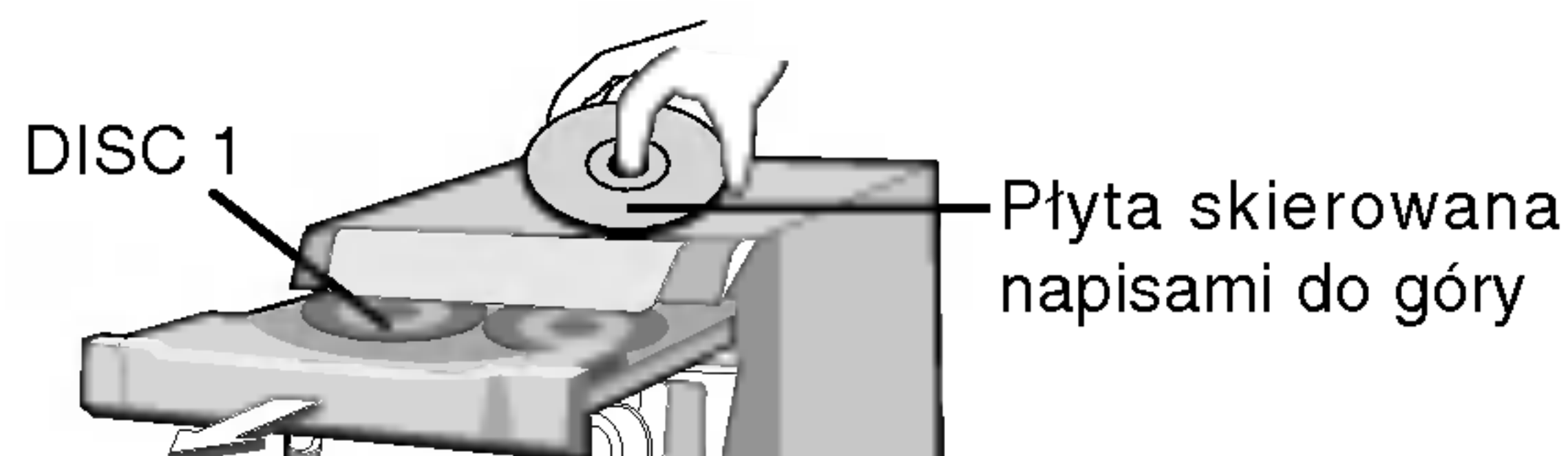

N Uwaga

Aby załadować dysk o średnicy 8cm (3 cale), należy go położyć na wewnętrzne koło podstawki.

- 4** Nacisnąć CD OPEN (**▲** OPEN) w celu zamknięcia kieszeni na płyty kompaktowe.
Audio CD: W okienku wyświetlacza pojawi się napis „READING” (ODCZYTYWANIE), a następnie wyświetlona zostanie całkowita ilość ścieżek oraz czas odtwarzania
MP3 CD: W okienku wyświetlacza pojawi się napis „READING” (ODCZYTYWANIE), a następnie wyświetlona zostanie całkowita ilość plików.

- 5** Naciśnij przycisk PLAY (**▶**) (odtwarzanie) na płycie przedniej lub przycisk CD PLAY/PAUSE (**▶/||**) (odtwarzanie / pauza) na nadajniku zdalnego sterowania.
Ponadto – korzystając z przycisków numerycznych (NUMBER) można odtwarzać płyty Audio CD lub MP3 CD.

Włączenie pauzy przy odtwarzaniu

Podczas odtwarzania naciśnij przycisk CD PAUSE (CD **||**) na płycie przedniej lub przycisk CD PLAY / PAUSE (**▶/||**) na nadajniku zdalnego sterowania. Naciśnij ten przycisk ponownie, aby wrócić do odtwarzania.

Zatrzymanie odtwarzania

Podczas odtwarzania naciśnij przycisk STOP (**■**)/CLEAR (zatrzymania / kasowania) na płycie przedniej lub przycisk CD STOP sterowania (**■**) (zatrzymania CD) na nadajniku zdalnego.

Pomijanie ścieżki

- Naciśnij przycisk **▶▶ ▶▶** aby przejść do następnego utworu.
- Jeżeli naciśniesz przycisk **◀◀◀◀** w czasie odtwarzania danej ścieżki, odtwarzacz rozpocznie odtwarzanie danego utworu od początku. Odtwarzacz przechodzi do kolejnego utworu każdorazowo po naciśnięciu przycisku.

Szukanie ścieżki

Podczas odtwarzania utworu naciśnij przycisk **◀◀◀◀/▶▶▶▶** na nadajniku zdalnego sterowania. Zwolnij przycisk, po przewinięciu dożądanego miejsca.

N Uwagi

- Ta funkcja nie jest dostępna przy odtwarzaniu plików MP3.

Przejdź do następnej płyty

Naciśnij przycisk DISC SKIP (pomijanie CD) na płycie przedniej lub przycisk D. SKIP na nadajniku zdalnego sterowania, gdy płyta jest odtwarzana lub zatrzymana.

Bezpośredni wybór płyty

Nacisnąć DISC 1, DISC 2 lub DISC 3 podczas odtwarzania lub po zatrzymaniu.

W przypadku naciśnięcia DISC 1-3 przed rozpoczęciem odtwarzania płyty kompaktowej, urządzenie automatycznie rozpocznie odtwarzanie tak wybranej płyty.

Wymiana płyt podczas odtwarzania

Podczas odtwarzania płyty można otworzyć kieszeń na płyty kompaktowe w celu sprawdzenia jakie płyty będą odtwarzane następnie i/lub dokonania wymiany płyt – bez przerywania odtwarzania bieżącej płyty.

- 1** Nacisnąć CD OPEN (**▲** OPEN)
Kieszeń na płyty kompaktowe otworzy się. Widoczne będą dwie tacki na płyty. Jeżeli urządzenie aktualnie odtwarza płytę, to odtwarzanie nie zostanie przerwane.
- 2** Wymienić płyty znajdujące się na tackach na inne.
Po zakończeniu odtwarzania bieżącej płyty, urządzenie rozpocznie odtwarzanie płyty znajdującej się na lewej tacce, płyta na prawej tacce będzie odtwarzana jako ostatnia.
- 3** Nacisnąć CD OPEN (**▲** OPEN).
Kieszeń na płyty kompaktowe zamknie się.

N Uwagi

- Na jednej tacce wolno umieścić tylko jedną płytę kompaktową.
- Kieszeni na płyty kompaktowe nie wolno zamykać poprzez popychanie jej, gdyż może to spowodować uszkodzenie urządzenia.

Sprawdzanie informacji o pliku MP3

Naciśnij przycisk INFO podczas odtwarzania pliku MP3.

- Na ekranie wyświetlacza pojawi się informacja o pliku MP3 (utwór, wykonawca lub tytuł albumu).
- Jeżeli na płycie nie ma informacji o pliku MP3, to w okienku wyświetlacza pojawi się komunikat "NO ID3 TAG".

N Uwagi

- To urządzenie pozwala odtwarzać płyty CD-R lub CD-RW z nagraniami audio lub z plikami MP3.
- Nazwy plików MP3 oraz informacje ID3 TAG powinny być po angielsku.

Odtwarzanie dysków CD

Odtwarzanie wielokrotne

Wielokrotne odtwarzanie jednego utworu

Jednokrotnie naciśnij **REPEAT** podczas odtwarzania.

- W okienku wyświetlacza pojawi się symbol "1".

Wielokrotne odtwarzanie jednej płyty kompaktowej

Ponownie naciśnij **REPEAT** podczas odtwarzania.

- W okienku wyświetlacza pojawi się symbol

"1 DISC".

Wielokrotne odtwarzanie wszystkich utworów

Jeszcze raz naciśnij **REPEAT** podczas odtwarzania.

- W okienku wyświetlacza pojawi się symbol

"ALL DISC".

Anulowanie odtwarzania wielokrotnego

- Naciśnij **REPEAT** kilkakrotnie, aż do zniknięcia wskaźnika odtwarzania wielokrotnego.

Wielokrotne odtwarzanie zadanego programu

• Jednokrotnie naciśnij **REPEAT** podczas odtwarzania zadanego programu.

- W okienku wyświetlacza pojawi się symbol "1" (wielokrotne odtwarzanie jednego utworu).

• Ponownie naciśnij **REPEAT** podczas odtwarzania zadanego programu.

- W okienku wyświetlacza pojawi się symbol "ALL DISC" (wielokrotne odtwarzanie całego zadanego programu).

Odtwarzanie zgodnie z programem

Istnieje możliwość ustalenia kolejności odtwarzania ścieżek na dysku w postaci programu. Program może zawierać do 20 ścieżek.

1 Naciśnij przycisk **PROG./MEMO.** (programowania / zapamiętywania) na płycie przedniej lub przycisk **PROGRAM** na nadajniku zdalnego sterowania, gdy urządzenie jest zatrzymane.

2 Aby wybrać płytę, naciśnij przycisk **DISC SKIP** (pomijania CD) lub **DISC DIRECT PLAY** (**DISC 1/2/3**) (bezpośredniego odtwarzania płyty CD) na płycie przedniej lub **D.SKIP** na nadajniku zdalnego sterowania.

3 Aby wybrać utwór, naciśnij przycisk **CD SKIP/SEARCH** (pomijania / wyszukiwania CD) na płycie przedniej lub na nadajniku zdalnego sterowania.

4 Naciśnij przycisk **PROG./MEMO.** (programowania / zapamiętywania) na płycie przedniej lub przycisk **PROGRAM** na nadajniku zdalnego sterowania.

5 Powtórz czynności 1-4.

6 Naciśnij przycisk **PLAY** (odtwarzanie) na płycie przedniej lub **CD PLAY/PAUSE** (odtwarzanie / pauza CD) na nadajniku zdalnego sterowania.

Sprawdzanie zawartości programu

Naciśnij przycisk **PROG./MEMO.** (lub **PROGRAM/MEMO** na pilocie) w trybie stop.

- Wyświetlony zostanie numer płyty, ścieżki i programu

Aby skasować zawartość programu

Naciśnij przycisk **PROG./MEMO.** (lub **PROGRAM/MEMO** na pilocie) w trybie stop. Następnie naciśnij przycisk **CLEAR** na panelu przednim lub przycisk **CD STOP** na pilocie.

Aby dodać ścieżkę do programu

1. Naciskaj kolejno przycisk **PROG./MEMO.** (lub **PROGRAM/MEMO** na pilocie) w trybie stop, aż zacznie migać symbol "track Number".

2. Powtórz kroki 2~4.

Aby zmodyfikować zawartość programu

1. Naciskaj przycisk **PROG./MEMO.** (lub **PROGRAM/MEMO** na pilocie), aby wyświetlić numer programu, który chcesz zmodyfikować.

2. Powtórz kroki 2~4.

Podłączanie do gniazda USB

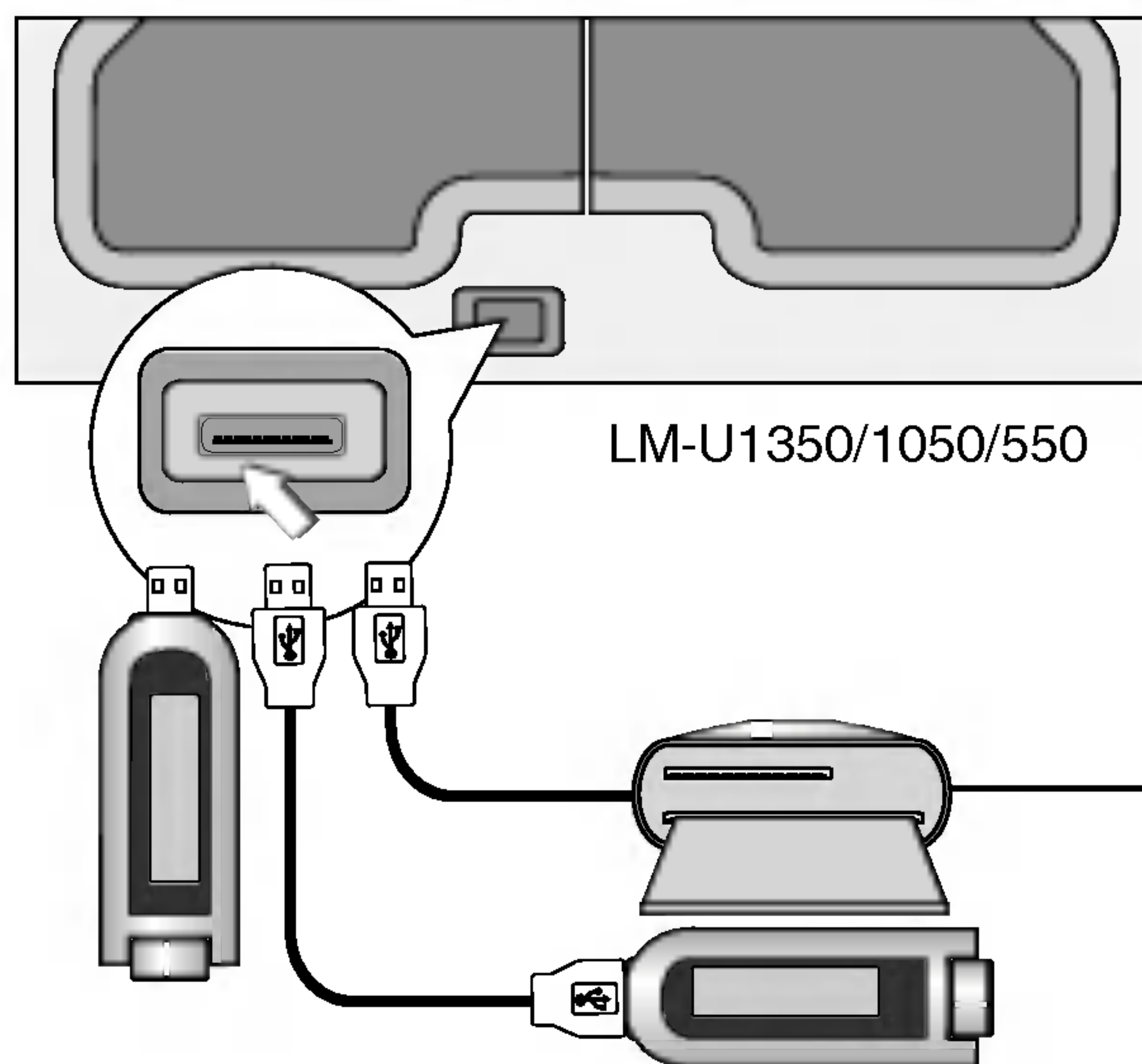

Karty możliwe do odczytania

- SmartMedia Card(SMC)
- Compact Flash Card(CFC)
- Micro Drive(MD)
- Secure Digital Card(SD)
- Multi Media Card(MMC)
- Memory Stick(MS)
- Memory Stick Pro(MS-Pro)
- Kompatybilne z : FAT12,16,32
- Używaj tylko zalecanych kart pamięci

1 Podłącz urządzenie USB, do gniazda USB urządzenia.

2 Naciśnij przycisk USB, znajdujący się na przednim panelu.

N Uwagi

- Nie odłączaj odtwarzacza MP3 i nie wyjmuj karty pamięci podczas odtwarzania przez port USB.
- Nie wolno dodawać lub wyjmować kart pamięci pod-

czas odtwarzania przez port USB z czytnika na wiele typów kart.

- Maksymalna ilość dostępnych plików to 999.
- Upewnij się aby zapisać plik na karcie pamięci po formatowaniu.
- Nie ma pomocniczego dysku twardego.
- Odtwarzacz MP3 wymagający instalacji sterownika nie będzie obsługiwany.
- Niektóre karty pamięci mogą być nie rozpoznawane, w zależności od ich typu.

Odtwarzanie z urządzeń USB

Odtwarzanie

1 Aby wejść do trybu USB, naciśnij przycisk USB, znajdujący się na przednim panelu.

Na wyświetlaczu pojawia się komunikat "CHECKING" oraz całkowita ilość plików.

2 Naciśnij przycisk PLAY (odtwarzanie) (▶) na płycie przedniej lub CD PLAY/PAUSE (▶/||) (odtwarzanie / pauza CD) na nadajniku zdalnego sterowania.

Odtwarzanie można także uruchomić przy pomocy przycisków numerycznych NUMBER.

Włączenie pauzy przy odtwarzaniu

Podczas odtwarzania naciśnij przycisk CD PAUSE (CD||) na płycie przedniej lub przycisk CD PLAY / PAUSE (▶/||) na nadajniku zdalnego sterowania.

Naciśnij ten przycisk ponownie, aby wrócić do odtwarzania.

Zatrzymanie odtwarzania

Podczas odtwarzania naciśnij przycisk STOP (■)/CLEAR (zatrzymania / kasowania) na płycie przedniej lub przycisk CD STOP sterowania (■) (zatrzymania CD) na nadajniku zdalnego.

Aby przejść do następnej karty

Naciśnij przycisk DISC SKIP (pomijanie CD) na płycie przedniej lub przycisk D. SKIP na nadajniku zdalnego sterowania, gdy płyta jest odtwarzana lub zatrzymana.

Pomijanie ścieżki

- Naciśnij przycisk ▶▶▶▶ aby przejść do następnego utworu.
- Jeżeli naciśniesz przycisk ◀◀◀◀ w czasie odtwarzania danej ścieżki, odtwarzacz rozpocznie odtwarzanie danego utworu od początku. Odtwarzacz przechodzi do kolejnego utworu każdorazowo po naciśnięciu przycisku.

Sprawdzanie informacji o pliku MP3

Naciśnij przycisk INFO podczas odtwarzania pliku MP3.

- Na ekranie wyświetlacza pojawi się informacja o pliku MP3 (utwór, wykonawca lub tytuł albumu).
- Jeśli na płycie nie ma informacji o pliku MP3, to w okienku wyświetlacza pojawi się komunikat "NO ID3 TAG".

N Uwaga

- Urządzenie to może odtwarzać pliki MP3/WMA zapisane w urządzeniu USB.
- Nazwy plików MP3 oraz informacje ID3 TAG powinny być po angielsku.
- Odtwarzacz ten nie może formatować kart pamięci.
- Odtwarzacz ten nie może pracować jako koncentrator USB.

Odtwarzanie z urządzeń USB

Odtwarzanie wielokrotne

Wielokrotne odtwarzanie jednego utworu

Jednokrotnie nacisnąć **REPEAT** podczas odtwarzania.

- W okienku wyświetlacza pojawi się symbol "1".

Wielokrotne odtwarzanie jednej płyty kompaktowej

Ponownie nacisnąć **REPEAT** podczas odtwarzania.

- W okienku wyświetlacza pojawi się symbol

"1 DISC".

Wielokrotne odtwarzanie wszystkich utworów

Jeszcze raz nacisnąć **REPEAT** podczas odtwarzania.

- W okienku wyświetlacza pojawi się symbol

"ALL DISC".

Anulowanie odtwarzania wielokrotnego

- Nacisnąć **REPEAT** kilkakrotnie, aż do zniknięcia wskaźnika odtwarzania wielokrotnego.

Wielokrotne odtwarzanie zadanego programu

• Jednokrotnie nacisnąć **REPEAT** podczas odtwarzania zadanego programu.

- W okienku wyświetlacza pojawi się symbol "1" (wielokrotne odtwarzanie jednego utworu).

• Ponownie nacisnąć **REPEAT** podczas odtwarzania zadanego programu.

- W okienku wyświetlacza pojawi się symbol

"ALL DISC" (wielokrotne odtwarzanie całego zadanego programu).

Odtwarzanie zgodnie z programem

Istnieje możliwość ustalenia kolejności odtwarzania ścieżek na dysku w postaci programu. Program może zawierać do 20 ścieżek.

1 Naciśnij przycisk **PROG./MEMO**. (programowania / zapamiętywania) na płycie przedniej lub przycisk **PROGRAM** na nadajniku zdalnego sterowania, gdy urządzenie jest zatrzymane.

2 Aby wybrać dysk, naciśnij **DISC SKIP** na przednim panelu lub **D.SKIP** na pilocie.

3 Aby wybrać utwór, naciśnij przycisk **CD SKIP/SEARCH** (pomijania / wyszukiwania CD) na płycie przedniej lub na nadajniku zdalnego sterowania.

4 Naciśnij przycisk **PROG./MEMO**. (programowania / zapamiętywania) na płycie przedniej lub przycisk **PROGRAM** na nadajniku zdalnego sterowania.

5 Powtórz czynności 1-4.

6 Naciśnij przycisk **PLAY** (odtwarzanie) na płycie przedniej lub **CD PLAY/PAUSE** (odtwarzanie / pauza CD) na nadajniku zdalnego sterowania.

Sprawdzanie zawartości programu

Naciśnij przycisk **PROG./MEMO**. (lub **PROGRAM/MEMO** na pilocie) w trybie stop.

- Wyświetlony zostanie numer płyty, ścieżki i programu

Aby skasować zawartość programu

Naciśnij przycisk **PROG./MEMO**. (lub **PROGRAM/MEMO** na pilocie) w trybie stop. Następnie naciśnij przycisk **CLEAR** na panelu przednim lub przycisk **CD STOP** na pilocie.

Aby dodać ścieżkę do programu

1. Naciskaj **PROG./MEMO**. (lub **PROGRAM/MEMO** na pilocie) w trybie zatrzymania programu, aż zacznie migać komunikat "Track Number".

2. Powtórz kroki 2~4.

Aby zmodyfikować zawartość programu

1. Naciskaj przycisk **PROG./MEMO**. (lub **PROGRAM/MEMO** na pilocie), aby wyświetlić numer programu, który chcesz zmodyfikować.

2. Powtórz kroki 2~4.

Wykrywanie i usuwanie usterek

Przed skontaktowaniem się z serwisem należy sprawdzić, czy przyczyna i sposób korekcji problemu nie zostały opisane w poniższej tabeli.

Objaw	Przyczyna	Sposób korekcji
Brak zasilania.	<ul style="list-style-type: none"> Odłączony przewód przyłączowy zasilania. 	<ul style="list-style-type: none"> Prawidłowo podłączyć przewód przyłączowy zasilania do gniazda ściennego.
Nie słychać dźwięku.	<ul style="list-style-type: none"> Kable audio nie są dokładnie podłączone. 	<ul style="list-style-type: none"> Podłącz dokładnie kable audio.
	<ul style="list-style-type: none"> Wyłączone zasilanie zewnętrznego źródła dźwięku. 	<ul style="list-style-type: none"> Włącz zasilanie zewnętrznego źródła dźwięku.
	<ul style="list-style-type: none"> Przewód głośnika jest nieprawidłowo podłączony. 	<ul style="list-style-type: none"> Podłącz prawidłowo przewód głośnika i ponownie włącz urządzenie naciskając przycisk POWER.
Urządzenie nie rozpoczyna odtwarzania.	<ul style="list-style-type: none"> W odtwarzaczu nie ma kasyety ani płyty CD. 	<ul style="list-style-type: none"> Włóż do odtwarzacza płytę CD lub kasetę.
	<ul style="list-style-type: none"> W odtwarzaczu znajduje się płyta lub kaseeta, które nie mogą być odtwarzane. 	<ul style="list-style-type: none"> Włóż do odtwarzacza płytę CD lub kasetę, które mogą być odtwarzane.
	<ul style="list-style-type: none"> Płytę włożono odwrotną stroną. 	<ul style="list-style-type: none"> Umieścić płytę na tacce na płyty stroną, na której znajdują się odtwarzane utwory, do dołu.
	<ul style="list-style-type: none"> Płyta nie została ułożona w prowadnicy. 	<ul style="list-style-type: none"> Umieścić płytę na tacce na płyty we właściwej prowadnicy.
	<ul style="list-style-type: none"> Płyta jest zabrudzona. 	<ul style="list-style-type: none"> Oczyścić płytę.
Pilot działa nieprawidłowo.	<ul style="list-style-type: none"> Pilot nie jest skierowany w kierunku czujnika odbiorczego urządzenia. 	<ul style="list-style-type: none"> Skierować pilota na czujnik zdalnego odbioru urządzenia.
	<ul style="list-style-type: none"> Pilot znajduje się za daleko od urządzenia. 	<ul style="list-style-type: none"> Korzystać z pilota w promieniu 7 metrów od urządzenia.
	<ul style="list-style-type: none"> Na drodze promieni pilota do urządzenia znajduje się przeszkoda. 	<ul style="list-style-type: none"> Usunąć przeszkodę.
	<ul style="list-style-type: none"> Baterie w pilocie są wyczerpane. 	<ul style="list-style-type: none"> Wymienić baterie na nowe.

Dodatkowe informacje

Pliki MP3

- Plik MP3 to poddany kompresji zapis danych audio, przygotowany w systemie kodowania MPEG-1 audio layer-3. Pliki z rozszerzeniem „.mp3” określa się w skrócie mianem plików „MP3”.
- Urządzenie nie potrafi odczytać pliku MP3, jeśli jego rozszerzenie jest różne od „.mp3”.

Pliki WMA (Windows Media Audio)

- Do tworzenia plików WMA wykorzystywana jest technika kompresji a Microsoft audio.
- Technika WMA (Windows Media Audio) daje dwukrotnie skuteczniejszą kompresję plików audio, niż w przypadku formatu MP3.

Poniżej podano ograniczenia kompatybilności płyt MP3/WMA dla tego urządzenia:

- Częstotliwość próbkowania / 8 - 48kHz (MP3), 32 - 44.1 kHz (WMA)
- Szybkość transmisji bitów / 8 - 320kbps (MP3), 32 - 128kbps (WMA)
- Płyty CD-R muszą być zapisane w formacie fizycznym "ISO 9660"
- W przypadku nagrania plików MP3/WMA z użyciem oprogramowania, które nie tworzy SYSTEMU

PLIKU, np. „Direct-CD” itp., nie ma możliwości odtwarzania plików MP3. Zalecamy stosowanie oprogramowania „Easy-CD Creator”, które tworzy system plików ISO9660.

- Plikom należy nadawać nazwy o długości maksymalnie 30 znaków i wprowadzać rozszerzenie „.mp3” lub „.wma” np. „*****.MP3” lub „*****.WMA”.
- Nie wolno w nazwach używać znaków specjalnych, np. „/ : * ? " < >” itp.
- Nawet jeśli na płycie nagranych jest więcej niż 1000 plików, to wyświetlonych zostanie tylko 999 plików.

Sesje wielokrotne (MULTI SESSION)

- Ta funkcja rozpoznaje płyty z wielokrotnymi sesjami nagrywania, zgodnie z typem nagrania CD-ROM. np.) Jeśli w pierwszej sesji nagraniowej zawarte są pliki MP3/WMA, to odtwarzane są tylko pliki z pierwszej sesji. Jeśli we wszystkich sesjach nagrywano tylko pliki MP3/WMA, to odtwarzane będą wszystkie pliki MP3/WMA z każdej sesji. Jeśli w pierwszej sesji nagrane były tylko utwory Audio CD, to odtwarzane będą tylko utwory Audio CD z pierwszej sesji.

Specyfikacje techniczne

SEZIONE		MODELE	LM-U1350A/D/X	LM-U1050A/D/X	LM-W550A/D/X LM-U550A/D/X
[Dane ogólne]	Zasilanie	Patrz na tylną pokrywę.			
	Pobór mocy	60 W	50 W	45 W	
	Ciężar	6.3 kg	6.3 kg	6.3 kg	
	Wymiary zewnętrzne (szerokość x wysokość x głębokość)	273 x 326 x 366 mm			
[CD]	Charakterystyka częstotliwości	40 - 18000 Hz			
	Stosunek sygnał/szum	70 dB			
	Zakres dynamiki	70 dB			
[Sekcja tunera]	FM	Zakres strojenia	87.5 - 108.0 MHz lub 65 - 74 MHz, 87.5 - 108.0 MHz		
		Częstotliwość pośrednia	10.7 MHz		
		Stosunek sygnału/szumu	60/55 dB		
		Charakterystyka częstotliwości	60 - 10000 Hz		
	AM (MW)	Zakres strojenia	522 - 1620 kHz lub 520 - 1720 kHz		
		Częstotliwość pośrednia	450 kHz		
		Stosunek sygnału/szumu	35 dB		
		Charakterystyka częstotliwości	120 - 2000 Hz		
[Wzmacniacz]	Moc wyjściowa	130W+130W	100W+100W	50W+50W	
	Całkowite zniekształcenia harmoniczne (THD)	0.5 %			
	Charakterystyka częstotliwości	42 - 20000 Hz			
	Stosunek sygnału/szumu	75 dB			
[TAŚMA]	Prędkość taśmy	4.75 cm/sec			
	Kotysanie i drżenie dźwięku	0.25 % (MTT -111, JIS-WTD)			
	Czas przewijania do przodu/do tyłu	120 sec (C-60)			
	Charakterystyka częstotliwości	125 - 8000Hz			
	Stosunek sygnał/szum	40 dB			
	Separacja kanałów	50 dB(P/B) / 45 dB(R/P)			
	Stosunek kasowania	55 dB(MTT-5511)			
[Głośniki]		LMS-U1350	LMS-U1050	LMS-W550/U550	
	Typ	3 głośniki 3 drożne	3 głośniki 3 drożne	2 głośniki 2 drożne	
	Impedancja	4 Ω	4 Ω	8 Ω	
	Charakterystyka częstotliwości	50 - 20000 Hz	55 - 20000 Hz	56 - 20000 Hz	
	Poziom ciśnienia dźwiękowego (SPL)	86 dB/W (1m)	85 dB/W (1m)	85 dB/W (1m)	
	Znamionowa moc wejściowa	130 W	100 W	50 W	
	Maksymalna moc wejściowa	260 W	200 W	100 W	
	Wymiary netto (szerokość x wysokość x głębokość)	227 X 327 X 312 mm	227 X 327 X 272 mm	199 X 326 X 232 mm	
	Waga netto	5 kg	4.2 kg	2.78 kg	

* Ze względu na proces ciągłego doskonalenia produktu, konstrukcja i parametry techniczne urządzenia mogą ulec zmianie bez uprzedzenia.



P/NO : 3834RH0084G