



NAGRYWARKA DVD

INSTRUKCJA OBSŁUGI

MODEL : DR7500



Przed podłączeniem, użyciem lub regulacją tego urządzenia prosimy uważnie przeczytać całą instrukcję.

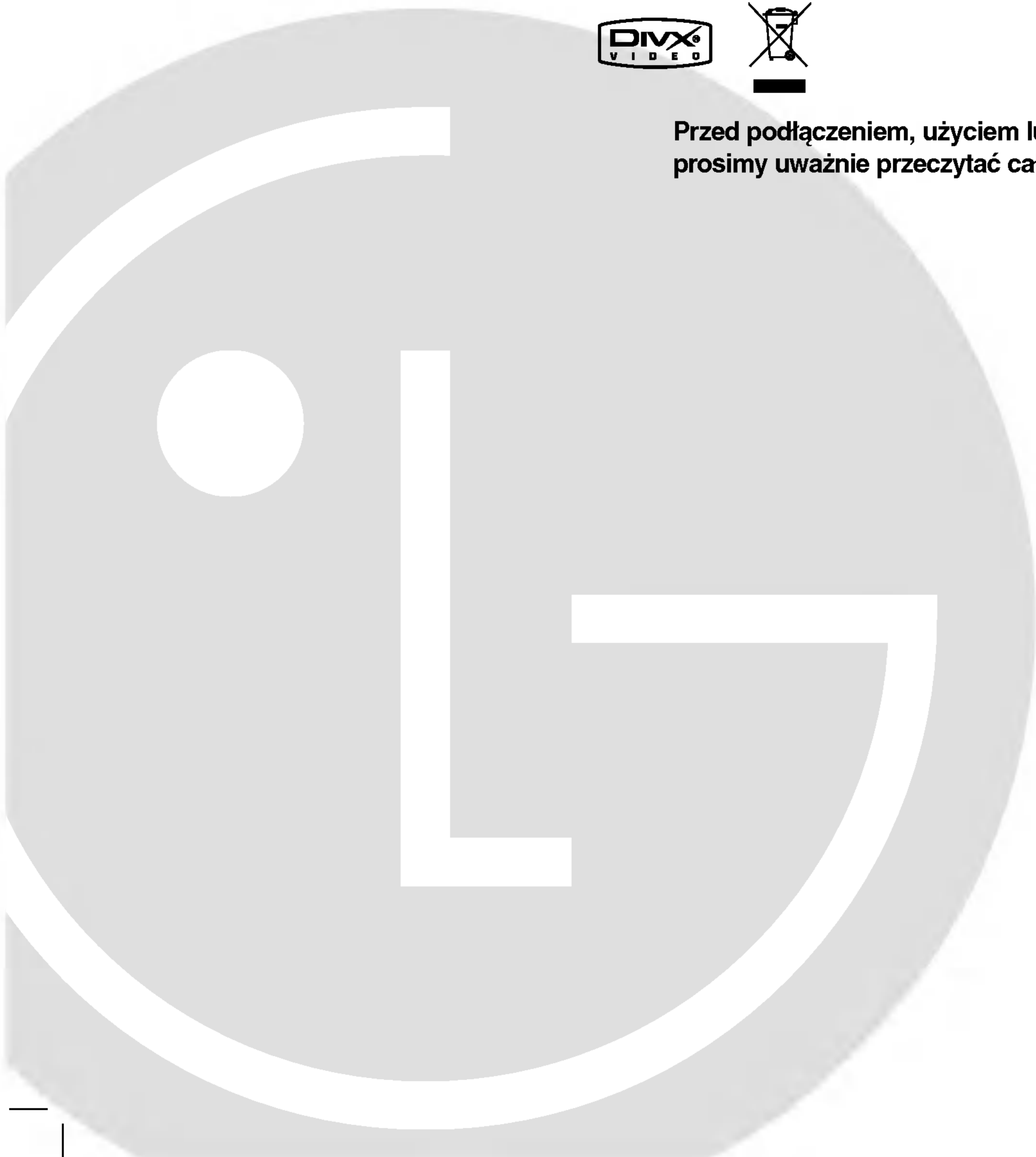

Informacje odnośnie bezpieczeństwa



UWAGA
RYZIKO PORAŻENIA
PRĄDEM ELEKTRYCZNYM
NIE OTWIERAĆ



UWAGA: ABY ZMINIMALIZOWAĆ RYZYKO PORAŻENIA PRĄDEM ELEKTRYCZNYM NIE ZDEJMUJ POKRYWY (LUB TYLNEJ ŚCIANKI); WEWNĄTRZ URZĄDZENIA NIE ZNAJDUJĄ SIĘ ŻADNE ELEMENTY PRZEZNACZONE DO OBSŁUGI PRZEZ UŻYTKOWNIKA; CZYNNOŚCI SERWISOWE MOŻE WYKONYWAĆ WYŁĄCZNIE WYKWALIFIKOWANY PERSONEL.



Symbol błyskawicy ze strzałką wewnątrz trójkąta równobocznego ma ostrzegać użytkownika, że wewnątrz obudowy urządzenia znajdują się nieizolowane przewody napięcia o niebezpiecznej wysokości, które mogą powodować poważne ryzyko porażenia prądem elektrycznym.



Wykrzyknik wewnątrz trójkąta równobocznego ma informować użytkownika o ważnych informacjach odnośnie używania i konserwacji (serwisowania) urządzenia, zawartych w dokumentacji dołączonej do urządzenia.

OSTRZEŻENIE: ABY ZMINIMALIZOWAĆ RYZYKO POŻARU LUB PORAŻENIA PRĄDEM ELEKTRYCZNYM, NIE WYSTAWIAJ TEGO URZĄDZENIA NA DZIAŁANIE DESZCZU LUB WILGOCI.

OSTRZEŻENIE: Nie instaluj tego urządzenia w miejscach o ograniczonej przestrzeni, takich jak półki lub regały.

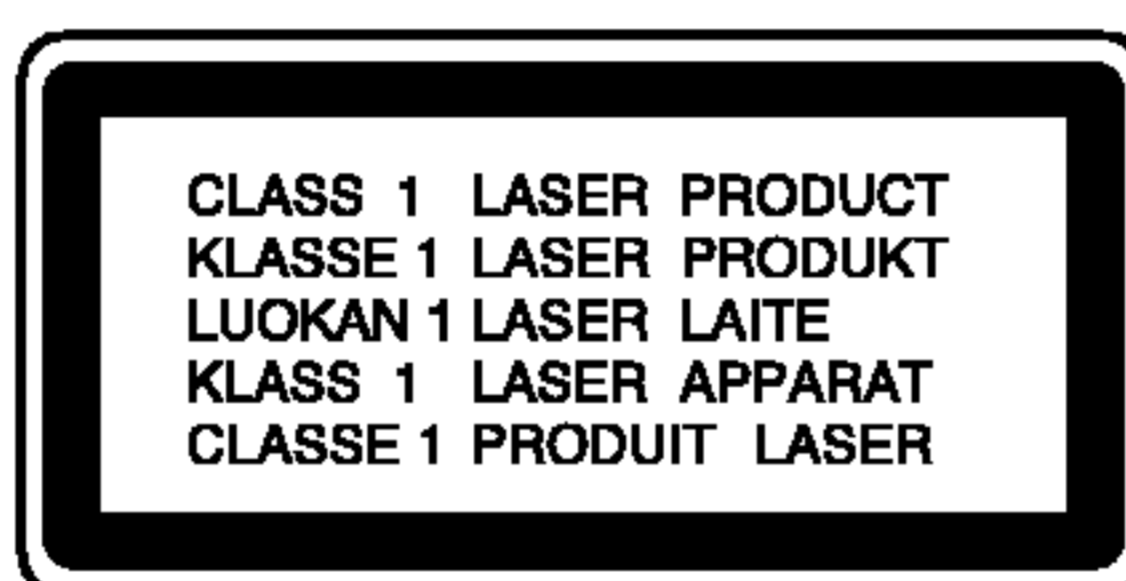

UWAGA:

Ta nagrywarka DVD wykorzystuje system laserowy.

Aby zapewnić prawidłowe użytkowanie tego urządzenia, przeczytaj dokładnie niniejszą instrukcję obsługi i zachowaj ją na przyszłość, a gdy urządzenie będzie wymagało konserwacji skontaktuj się z autoryzowanym serwisem.

Czynności obsługowe, regulacja oraz postępowanie inne niż określone poniżej, mogą spowodować ryzyko

narażenia na działanie niebezpiecznego promieniowania.

Aby uniknąć bezpośredniej ekspozycji na działanie promienia laserowego, nie otwieraj obudowy. Widzialne promieniowanie laserowe po otwarciu. NIE WPATRUJ SIĘ W PROMIEŃ LASERA.

UWAGA:

WIDZIALNE I NIEWIDZIALNE PROMIENIOWANIE LASEROWE PO OTWARCIU I USZKODZENIU BLOKAD NIE WPATRYWAĆ SIĘ W PROMIEŃ LUB BEZPOŚREDNIO W INSTRUMENTY OPTYCZNE.

UWAGA: Urządzenie nie powinno być wystawiane na działanie wody (kapanie lub zachlapanie), nie wolno stawiać na urządzeniu żadnych naczyń z wodą, takich jak na przykład flakony.



Niniejsze urządzenie zostało wyprodukowane zgodnie z wymaganiami dotyczącymi zakłóceń radiowych według DYREKTYWY EEC 89/336/EEC, 93/68/EEC i 73/23/EEC.

UWAGA dotycząca kabla zasilania

Zaleca się podłączanie większości urządzeń do wydzielonego obwodu;

Oznacza to, że pojedyncze gniazdko elektryczne zasilające tylko to urządzenie nie posiada dodatkowych wejść lub rozgałęźników.

Aby upewnić się proszę przejrzeć stronę ze specyfikacją w instrukcji obsługi.

Nie przeciążać ściennych gniazdek elektrycznych. Przeciążone gniazdko elektryczne, poluzowane lub uszkodzone gniazdko, przedłużacze, pęknięte przewody zasilania lub uszkodzone izolacje przewodów są niebezpieczne. Każdy z tych przypadków może spowodować porażenie prądem lub pożar. Co jakiś czas sprawdzaj przewody podłączone do urządzenia i w razie zauważenia uszkodzeń lub zużycia odłącz je od urządzenia i zastąp identycznym przewodem dostarczonym przez autoryzowany serwis.

Chroń przewód przed fizycznymi i mechanicznymi działaniami, takimi jak wykręcanie, zapętlanie, ściskanie, przytrząśnięcie przez drzwi lub deptanie. Zwróć szczególną uwagę na wtyczki, gniazdko elektryczne i miejsce gdzie przewód wychodzi z urządzenia.

NUMER SERYJNY: Numer seryjny znajduje się z tyłu urządzenia. Numer ten jest niepowtarzalny dla tego urządzenia i nie pojawia się na innych. Poniżej należy wpisać żądane informacje i zachować niniejszą instrukcję jako trwały dowód dokonania zakupu.

Nr modelu _____

Nr seryjny _____



Utylizacja starych urządzeń

1. Kiedy do produktu dołączony jest niniejszy przekreślony symbol kołowego pojemnika na śmieci, oznacza to, że produkt jest objęty dyrektywą 2002/96/EC.
2. Wszystkie elektryczne i elektroniczne produkty powinny być utylizowane niezależnie od odpadów miejskich, z wykorzystaniem przeznaczonych do tego miejsc składowania wskazanych przez rząd lub miejscowe władze.
3. Właściwy sposób utylizacji starego urządzenia pomoże zapobiec potencjalnie negatywnemu wpływowi na zdrowie i środowisko.
4. Aby uzyskać więcej informacji o sposobach utylizacji starych urządzeń, należy skontaktować się z władzami lokalnymi, przedsiębiorstwem zajmującym się utylizacją odpadów lub sklepem, w którym produkt został kupiony.

Spis treści

WSTĘP

Safety Precautions	2
Spis treści	3
Nagrywarka DVD - Informacje ogólne	4-10
Płyty do nagrywania i odtwarzania	4
Płyty do odtwarzania	5
Terminologia dotycząca płyt	6
O symbolach	6
Płyty przeznaczone do nagrywania	7
O nagrywaniu DVD	8-9
Środki ostrożności	10
Uwagi dotyczące płyt	10
Panel przedni	11
Pilot zdalnego sterowania - Informacje ogólne	12

PODŁĄCZENIA NAGRYWARKI

Podłączenia	13-17
Złącza tylnego panelu	13
Podłączanie do anteny	13
Podłączenie do Twojego telewizora	14
Podłączenie do wzmacniacza	15
Dodatkowe podłączenia Audio/Video (A/V)	16-17

KONFIGURACJA DVR

Konfiguracja wstępna	18-30
Ustawienia początkowe	18
Informacje ogólne	18-23
• Automatyczne programowanie	18
• Edycja programów	19-20
• Ustawianie zegara	21
• Format obrazu TV	21
• Tryb wyświetlania	22
• Dekoder AV1	22
• Skanowanie progresywne	22
• PBC (Sterowanie odtwarzaniem)	23
• Ustawienia fabryczne	23
Język	23
• Język wyświetlania	23
• Język płyty	23
Wyjście audio	24
• Dolby Digital / DTS / MPEG	24
• Częstotliwość próbkowania	24
• DRC (Sterowanie Zakresem Dynamiki)	24
• Vocal (Wokal)	24
Blokada (nadzór rodzicielski)	25-26
• Ustaw hasła	25
• Ocena	25
• Kod kraju	26
• DivX(R) VOD	26
Nagrywanie	27
• Ustawianie trybu nagrywania	27
• Format nagrywanego obrazu	27
• Nagrywanie dźwięku DV	27
• Automatyczne zaznaczanie rozdziałów	27

Płyta	28-29
• Zainicjalizuje	28
• Disc Protect (zabezpieczenie płyty)	28
• Zakańczanie	29
• Etykieta płyty	29
Wyświetlacz ekranowy	30

ODTWARZANIE

Odtwarzanie DVD lub Video CD	31-34
Odtwarzanie pliku filmowego DivX	35
Obsługa Audio CD oraz MP3/WMA	36-38
Odtwarzanie plików Audio CD lub MP3/WMA	36-37
Odtwarzanie programowane	38
Działania na plikach JPEG	39-40

NAGRYWANIE

Nagrywanie podstawowe	41
Nagrywanie kanałów telewizyjnych	41
Szybkie programowanie nagrywania	41
Nagrywanie programowane (ciąg dalszy)	42-43
Nagrywanie ze źródeł zewnętrznych	44-45
Nagrywanie z zewnętrznych urządzeń	44
Nagrywanie z kamery cyfrowej	44
Co to jest DV?	45

EDYCJA

Przegląd menu tytułów i rozdziałów	46
Edycja tytułu i rozdziału	47-52
Tytuły, Rozdziały i Części	47
Dodawanie znaczników rozdziałów	47
Zmiana miniatur tytułów	47
Tworzenie nowej Listy odtwarzania	48
Wprowadzanie dodatkowych tytułów/rozdziłów na Listę odtwarzania	48
Kasowanie tytułu lub rozdziału	49
Usuwanie części	49
Ustalanie nazwy tytułu	50
Łączenie dwóch rozdziałów w jeden	50
Przesuwanie rozdziału Listy odtwarzania	51
Zabezpieczenie tytułu	51
Ukrywanie rozdziału	52
Dzielenie jednego tytułu na dwa	52

INFORMACJE DODATKOWE

Informacje dodatkowe	53
Nadpisywanie	53
Przeglądanie menu Lista Tytułów wyświetlonego na innych nagrywarkach lub odtwarzaczach DVD	53
Odtwarzanie Twoich nagrań w innych odtwarzaczach DVD (zamykanie płyty)	53
Lista kodów języków oraz krajów	54
Obsługa Twojego telewizora z użyciem dostarczonego pilota zdalnego sterowania	55
Usuwanie usterek	56-57
Specifications	58

Nagrywarka DVD - Informacje ogólne

Płyty do nagrywania i odtwarzania



DVD-RW (Digital Video Disc - ReWritable):

- Płyty DVD-RW mogą być sformatowane na tryb nagrywania VR lub tryb Video.
- Te płyty mogą być wielokrotnie nagrywane. Nagrania mogą być kasowane, a następnie można ponownie nagrywać na tej samej płycie.

[Tryb VR]

- Nagrania mogą być edytowane na wiele sposobów
- Płyty mogą być odtwarzane tylko na kompatybilnych z trybem VR odtwarzaczach (przed zakończeniem płyty)

[Tryb Video]

- Płyty nagrane w tym trybie mogą być odtwarzane w zwykłych odtwarzaczach DVD (po ich zakończeniu)
- Ograniczone możliwości edytowania



DVD-R (Digital Video Disc - Recordable)

- Te płyty mogą być jednokrotnie nagrywane. Po zakończeniu płyty DVD-R, nie możesz na niej nagrywać, ani jej edytować.
- Płyty DVD-R mogą być sformatowane tylko na tryb Video.
- Płyty nagrane w tym trybie mogą być odtwarzane w zwykłych odtwarzaczach DVD (po ich zakończeniu)
- Ograniczone możliwości edytowania



DVD+RW (Digital Video Disc + ReWritable)

- Te płyty mogą być wielokrotnie nagrywane. Nagrania mogą być kasowane, a następnie można ponownie nagrywać na tej samej płycie.
- Mogą być odtwarzane w odtwarzaczach kompatybilnych z formatem DVD+RW (automatycznie zakańczane)
- Edytowana zawartość można odtwarzać na kompatybilnych z DVD+RW odtwarzaczach tylko po zakończeniu
- Nagrania mogą być edytowana tytuł/rozdział



DVD+R (Digital Video Disc + Recordable)

- Te płyty mogą być jednokrotnie nagrywane. Po zakończeniu płyty DVD+R, nie możesz na niej nagrywać, ani jej edytować
- Mogą być odtwarzane w odtwarzaczach kompatybilnych z formatem DVD+R (automatycznie zakańczane)
- Żadna edytowana zawartość nie jest kompatybilna z odtwarzaczami DVD+R. (Ukryta, rozdział, podzielona, z dodanym znacznikiem rozdziału, itp.)
- Ograniczone możliwości edycji tytułu/rozdziału.



DVD+R DL (Digital Video Disc + Recordable; Double Layer)

- Te płyty mogą być jednokrotnie nagrywane. Po zakończeniu płyty DVD+R DL, nie możesz na niej nagrywać, ani jej edytować
- Pojemność jest prawie podwojona na nośnikach dwuwarstwowych DVD+R, umożliwiając nagranie do 8,5GB filmów na jednej płycie DVD+R.
- Mogą być odtwarzane w odtwarzaczach kompatybilnych z formatem DVD+R DL (po zakończeniu)
- Żadna edytowana zawartość nie jest kompatybilna z odtwarzaczami DVD+R DL. (Ukryta, rozdział, podzielona, z dodanym znacznikiem rozdziału, itp.)
- Ograniczone możliwości edycji tytułu/rozdziału.

Zalecane nagrywalne płyty DVD

DVD-R	DVD+R	DVD-RW	DVD+RW	DVD+R(DL)
SONY (8x, 16x)	SONY (2.4x, 4x, 8x, 16x)	Victor (1x, 4x)	SONY (2.4x)	Mitsubishi (2.4x)
TDK (4x, 8x)	TDK (4x)	Maxell (1x, 2x, 4x)	TDK (2.4x)	Maxell (2.4x)
Verbatim (4x, 8x)	Mitsubishi (4x, 8x)	TDK (2x)	Philips (4x)	-
Panasonic (2x, 4x)	Ricoh (2x, 4x, 8x)	Mitsubishi (2x)	Ricoh (2.4x)	-
-	-	-	HP (2.4x, 4x)	-

Uwaga:

Jeżeli płyty DVD-RW/DVD+RW zostały nagrane przy pomocy komputera lub innej nagrywarki DVD, nie można ich formatować przy pomocy tej nagrywarki. Tak więc, jeżeli chcesz nagrywać płyty, musisz je wcześniej sformatować przy pomocy tej nagrywarki.

Nagrywarka DVD - Informacje ogólne (ciąg dalszy)

Płyty do odtwarzania



DVD (płyta 8 cm / 12 cm)

- Płyty takie jak kupowane lub wypożyczone filmy



Video CD (VCD) (płyta 8 cm / 12 cm)

- Płyty VIDEO CD lub CD-R/CD-RW w formacie VIDEO CD/Super VIDEO CD



Audio CD (płyta 8 cm / 12 cm)

- Płyty z muzyką CD lub CD-R/CD-RW w formacie music CD



CD-R/CD-RW (płyta 8 cm / 12 cm)

- Płyty CD-R/CD-RW zawierające utwory audio, pliki DivX, MP3, WMA lub JPEG.

Uwaga:

- W zależności od możliwości nagraniowego sprzętu lub samych płyt CD-R/RW (lub DVD±R/RW), niektóre płyty CD-R/RW (lub DVD±R/RW) mogą nie zostać odtworzone przez to urządzenie.
- Nie przymocowuj żadnych naklejek lub etykiet do żadnej (tej z opisem lub z nagraniem) ze stron płyty.
- Nie używaj płyt CD o nieregularnym kształcie (np. płyt w kształcie serca lub ośmiokątnych). Używanie takich płyt może powodować nieprawidłową pracę urządzenia.
- W zależności od oprogramowania nagrywającego lub zakończenia, niektóre płyty (CD-R/RW lub DVD±R/RW) mogą nie zostać odtworzone.
- płyty DVD-R/RW, DVD+R/RW i CD-R/RW nagrane przy użyciu komputera lub nagrywarki DVD albo CD mogą nie być odtwarzane, jeżeli dysk jest uszkodzony, zabrudzony lub jeżeli na soczewce nagrywarki znajduje się brud albo skroplona woda.
- Jeżeli dysk jest nagrany na komputerze, nawet jeśli jest nagrany w kompatybilnym formacie, w niektórych przypadkach może nie być odtwarzany z powodu ustawień aplikacji używanych do nagrania płyty. (Więcej informacji otrzymasz od wydawcy oprogramowania.)

Kody regionalne nagrywarki i płyt DVD



Ta nagrywarka została zaprojektowana i wyprodukowana do odtwarzania materiałów DVD nagranych z kodem regionu 2. Kod regionu podany na etykietach niektórych płyt DVD wskazuje, który typ nagrywarki może odtwarzać te płyty. To urządzenie może odtwarzać tylko płyty oznaczone kodem 2 lub ALL (WSZYSTKIE). Jeśli spróbujesz odtwarzać jakiegokolwiek inne płyty, na ekranie telewizora pojawi się komunikat "Niewłaściwy kod regionu. Odtwarzanie niemożliwe". Niektóre płyty DVD mogą nie mieć kodu regionu podanego na etykiecie, chociaż ich odtwarzanie jest ograniczone do określonych regionów.

Uwagi odnośnie płyt DVD i video CD

Niektóre funkcje odtwarzania płyt DVD i video CD. Niniejsze urządzenie odtwarza płyty DVD i video CD zgodnie z ich zawartością, zaprojektowaną przez producenta oprogramowania. Z tego powodu niektóre funkcje odtwarzania mogą nie być dostępne, a inne mogą być dodane.

Informacje na ten temat dołączone są też do płyt DVD i video CD. Niektóre płyty DVD wyprodukowane do użytku w celach komercyjnych mogą nie zostać odtworzone przez niniejsze urządzenie.

Obsługa pilotem zdalnego sterowania

Nakieruj pilot zdalnego sterowania na czujnik i naciskaj przyciski.

Instalacja baterii pilota zdalnego sterowania

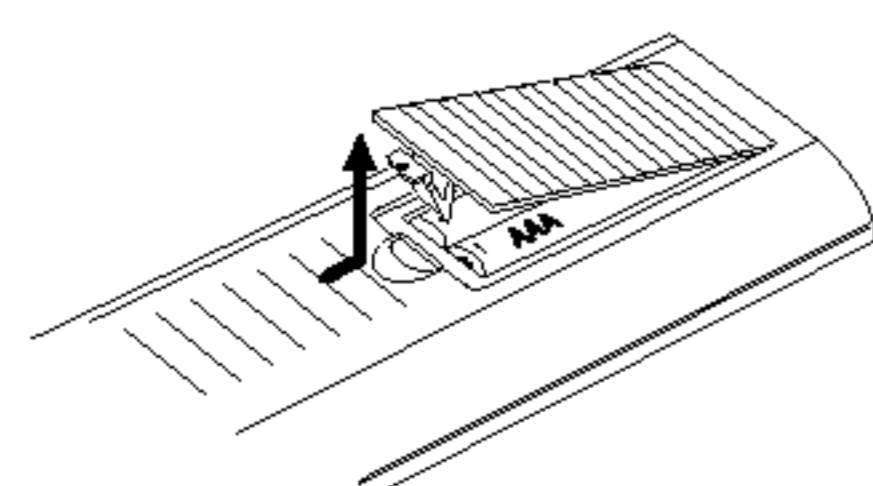

Zdejmij pokrywę baterii znajdującą się tyłu pilota zdalnego sterowania i włóż dwie baterie R03 (rozmiar AAA), zgodnie ze znakami \oplus i \ominus .



Uwaga

Nie mieszaj starych baterii z nowymi. Nigdy nie mieszaj różnych typów baterii (zwykłych, alkalicznych, itp.).

Nagrywarka DVD - Informacje ogólne (ciąg dalszy)

Terminologia dotycząca płyt

DVD +R (Double Layer)

Dwuwarstwowa technologia nagrywania (Double layer) oferuje Dwie nagrywalne warstwy na jednej płycie DVD, dostarczając prawie podwójnej pojemności w porównaniu z 4,7 GB jednowarstwowych płyt DVD. Największa, najbardziej cenna zaleta technologii nagrywania dwuwarstwowego jest zwiększona pojemność. Prawie podwójna ilość miejsca na dwuwarstwowej płycie DVD+R pozwala konsumentom na wypalenie 8,5GB filmów na jednej płycie DVD+R.

DVD±R / DVD±RW

DVD -R i DVD +R to dwa różne standardy napędów i nagrywanych płyt DVD. Te formaty pozwalają tylko na jednokrotne zapisanie informacji na płycie DVD. DVD +RW i DVD -RW to dwa standardy dla mediów wielokrotnego zapisu, co oznacza, że zawartość płyty DVD może być skasowana i zapisana ponownie. Jednostronne płyty mogą zmieścić 4,38 Gigabajtów, a dwustronne dyski mieszczą dwa razy tyle danych.

Tytuł (tylko płyty DVD)

Główny film na płycie, film dodatkowy lub album muzyczny. Każdy tytuł ma przypisany swój numer referencyjny, umożliwiając łatwe odnalezienie.

Rozdział (tylko płyty DVD)

Sekcje filmu lub muzyki mniejsze od tytułu. Tytuł składa się z jednego lub kilku rozdziałów. Każdy z rozdziałów ma przypisany numer, umożliwiając Ci znalezienie poszukiwanego rozdziału. W zależności od płyty, rozdziały mogą nie być zapisane.

Ścieżka (tylko płyty video i audio CD)

Sekcje filmu lub muzyki na płytach video i audio CD. Każda ścieżka ma przypisany numer, umożliwiając Ci znalezienie poszukiwanej ścieżki.

Scena

Na płytach video CD z funkcją PBC (sterowanie odtwarzaniem) ruchome obrazy i nieruchome obrazy są podzielone na sekcje nazywane "scenami". Każda dostępna scena wyświetlana jest w menu scen i ma przypisany numer, umożliwiając Ci znalezienie poszukiwanej sceny. Scena może się składać z jednej lub kilku ścieżek.

DivX

DivX to nazwa rewolucyjnego, nowego kodeka video, który jest oparty na nowym standardzie kompresji video MPEG-4. Możesz odtwarzać filmy w formacie DivX przy użyciu tej nagrywarki.

Typy płyt video CD

Są dwa typy płyt video CD:

Płyty video CD wyposażone w funkcję PBC (wersja 2.0)

Funkcja PBC (sterowanie odtwarzaniem) umożliwia Ci komunikację z systemem poprzez menu, funkcje przeszukiwania oraz inne operacje typowe dla komputerów. Co więcej, mogą być wyświetlane nieruchome obrazy o dużej rozdzielczości, jeśli są takie zawarte na płycie.

Płyty video CD nie wyposażone w funkcję PBC (wersja 1.1)

Obsługiwane w taki sam sposób jak płyty audio CD, pozwalają na odtwarzanie zarówno filmów jak i dźwięku, ale nie są wyposażone w funkcję PBC.

O symbolach





O symbolu

Symbol "  " może pojawić się na ekranie telewizora podczas pracy urządzenia.

Ikona ta oznacza że funkcja opisana w instrukcji obsługi nie jest dostępna dla danej płyty, lub w danym czasie.

O symbolach płyt w instrukcji

Rozdziały, których tytuł oznaczony jest jednym z poniższych symboli, odnoszą się tylko do płyt oznaczanych przez ten symbol.

Wiele funkcji nagrywarki zależy od trybu nagrywania. Jeden lub więcej symboli ( ,  ,  , ) pojawia się przy każdej funkcji (objaśnionej w tej instrukcji) tak aby było wiadomo czy można ją zastosować dla załadowanej płyty .

-  Płyty DVD-R/RW z trybem nagrywania Video
-  Płyty DVD-RW z trybem nagrywania VR
-  Płyta DVD+R (DL)
-  Płyta DVD+RW
-  Płyty DVD-Video
-  Płyty video CD
-  Płyty audio CD
-  Pliki DivX
-  Pliki MP3
-  Pliki WMA
-  Pliki JPEG

Sfinalizowana płyta DVD jest jak płyta DVD-Video.

Nagrywarka DVD - Informacje ogólne (ciąg dalszy)

Płyty przeznaczone do nagrywania

Czym różnią się płyty przeznaczone do nagrywania?

Zasadniczą różnicą pomiędzy DVD-R, DVD-RW, DVD+R oraz DVD+RW jest to że płyty DVD-R and DVD+R można nagrywać tylko raz, podczas gdy płyty DVD-RW i DVD+RW można nagrywać i mazać. Płyty typu DVD-RW i DVD+RW można nagrywać/mazać około 1 000 razy.

Czy mogę nagrane przeze mnie płyty odtwarzać w zwykłym odtwarzaczu DVD?

Zasadniczo płyty DVD-R, DVD+R i DVD-RW nagrane w trybie Video mogą być odtwarzane za pomocą zwykłego odtwarzacza DVD, ale muszą one zostać najpierw 'zakończone'. Proces ten służy do utrwalenia zawartości płyt, aby mogły one zostać odczytane przez inne odtwarzacze DVD jako płyta DVD-Video. Nie sfinalizowane płyty DVD+RW można odtwarzać w zwykłych odtwarzaczach DVD.

Znak ten wskazuje, że urządzenie wyposażone jest w funkcję odtwarzania płyt DVD-RW nagranych w formacie Video Recording.

Czym są 'tryby nagrywania'?

Nagrywarka udostępnia różne tryby nagrywania. Podczas nagrywania płyt DVD-R, DVD+R lub DVD+RW, odbywa się ono zawsze w trybie Video. Płyty DVD-RW mogą zostać sformatowane albo na tryb nagrywania VR, albo na tryb Video.

Tryb nagrywania VR VR

- Dostępne są cztery różne ustawienia jakości obrazu/czasu nagrywania (HQ, SQ, LQ, EQ)
- Płyt nagranych w tym trybie nie da się odtwarzać w zwykłych odtwarzaczach
- Nagrania mogą być edytowane na wiele sposobów

Tryb nagrywania Video Video

- Dostępne są cztery różne ustawienia jakości obrazu/czasu nagrywania (HQ, SQ, LQ, EQ)
- Płyty nagrane w tym trybie mogą być, po ich zakończeniu, odtwarzane w zwykłych odtwarzaczach DVD
- Ograniczone możliwości edytowania

Tryb zapisu DVD+RW +RW

- Dostępne są cztery różne ustawienia jakości obrazu/czasu nagrywania (HQ, SQ, LQ, EQ)
- Możliwość odtwarzania na typowych odtwarzaczach DVD
- Informacje edytowane są możliwe do odczytu przez typowy odtwarzacz DVD dopiero po zamknięciu płyty DVD
- Edycja zapisu może dotyczyć tytułu lub rozdziału

Tryb zapisu DVD+R +R

- Dostępne są cztery różne ustawienia jakości obrazu/czasu nagrywania (HQ, SQ, LQ, EQ)
- Możliwość odtwarzania na typowych odtwarzaczach DVD (po zamknięciu płyty)
- Edytowane informacje nie są kompatybilne z typowymi odtwarzaczami DVD (Schowanie, łączenie rozdziałów, dodawany znacznik rozdziału, itp.)
- Ograniczone funkcje edycji rozdziałów i tytułów

Uwaga

Format DVD-Video (tryb Video) jest nowym formatem do nagrywania płyt DVD-R/RW, przyjętym przez DVD Forum w roku 2000. W związku z tym mogą wystąpić problemy przy odtwarzaniu nagrywalnych płyt DVD w niektórych odtwarzaczach. Do takich problemów zaliczają się zakłócenia obrazu, wyłączenia dźwięku i/ lub obrazu oraz nagłe zatrzymanie odtwarzania. Producent nie ponosi odpowiedzialności za problemy z odtwarzaniem płyt nagranych przy pomocy tej nagrywarki w innych odtwarzaczach.

Czy edytowanie płyty DVD przypomina edytowanie kasety video?

Nie. Gdy dokonujesz edycji materiału zapisanego na taśmie video, potrzebujesz jednego magnetowidu do odtwarzania taśmy oryginalnej i drugiego do nagrywania rezultatów edycji. W przypadku DVD dokonujesz edycji poprzez stworzenie "Lista odtwarzania", na której zapisujesz co i kiedy odtworzyć. Podczas odtwarzania, urządzenie odtwarza płytę zgodnie z listą odtwarzania.

O terminach 'Original' (Oryginał) i 'Playlist' (Lista odtwarzania)

Często napotkasz w tej instrukcji na słowa Oryginał i Lista odtwarzania, które odnoszą się do faktycznej zawartości oraz do rezultatu edycji.

- **Original (Oryginał):** odnosi się do tego, co jest faktycznie nagrane na płycie.
- **Playlist (Lista odtwarzania):** odnosi się do wersji płyty będącej rezultatem edycji - jak oryginalna zawartość ma być odtwarzana.

Rodzaj płyty	Format płyty	Tryb nagrywania	Funkcje
DVD-Video	Format video	nie dot.	Tylko odtwarzanie
DVD-RW	Format nagrania video (domyślny)	tryb VR	Odtwarzanie, nagrywanie, edycja zawartości oryginalnej / listy odtwarzania
	Format video	Tryb video	Odtwarzanie, ograniczone nagrywanie, ograniczona edycja
DVD-R	Format video	Tryb video	Odtwarzanie, ograniczone nagrywanie, ograniczona edycja
DVD+RW	Format +RW Video	DVD+RW	Odtwarzanie, ograniczone nagrywanie, edycja tytułu lub rozdziału
DVD+R (DL)	Format +R Video	DVD+R	Odtwarzanie, ograniczone nagrywanie, ograniczona edycja tytułu lub rozdziału

Nagrywarka DVD - Informacje ogólne (ciąg dalszy)

O nagrywaniu DVD

Uwagi:

- Ta nagrywarka nie może nagrywać płyt CD-R i CD-RW.
- Producent nie bierze odpowiedzialności za niepowodzenie nagrania związane z brakiem energii elektrycznej, uszkodzeniami płyt lub uszkodzeniami nagrywarki.
- Odciski palców i małe rysy na płycie mogą wpływać na jakość odtwarzania i/ lub nagrywania. Z płytami należy obchodzić się we właściwy sposób.

Typy płyt oraz formaty, tryby i ustawienia nagrywania

Nagrywarka ta może odtwarzać pięć różnych rodzajów płyt DVD. wstępnie nagrane płyty DVD-Video, DVD-RW, DVD-R, DVD+RW oraz DVD+R. Formatem dla płyt DVD-R jest zawsze "format video" - ten sam, co w przypadku oryginalnie nagranych płyt DVD-Video. Oznacza to, że po zakończeniu płyty DVD-R możesz ją odtwarzać w zwykłym odtwarzaczu DVD. Fabrycznie ustawionym formatem dla płyt DVD-RW jest format Video Recording, chociaż można go zmienić na format Video, jeśli to konieczne. (Powtórna inicjalizacja płyty usunie jej zawartość.) Tryb nagrywania jest ściśle związany z formatem płyty. Jeśli formatem płyty jest format Video Recording, wówczas trybem nagrywania jest tryb VR; jeśli formatem płyty jest format Video, wówczas trybem nagrywania jest tryb Video (z wyjątkiem płyt DVD-Video, na których nie da się nagrywać, dlatego nie wymagają one trybu nagrywania).

W obrębie trybów nagrywania (które są ustalone dla całej płyty) można dokonać ustawień nagrywania. Te mogą być zmieniane w zależności od potrzeb dla każdego nagrania; określają jakość obrazu oraz to, jak dużo miejsca na płycie zajmie nagranie.

Nagrywanie kanałów TV audio

Ta nagrywarka może nagrywać dźwięk w systemie NICAM albo w standardowym.

Gdy funkcja NICAM (strona 20) ustawiona jest na Auto, wówczas jeśli program nadawany jest w systemie NICAM, możesz nagrywać dźwięk w systemie NICAM. Jeśli program nie jest nadawany w systemie NICAM, dźwięk nagrywany jest zawsze w standardowym systemie.

Uwagi na temat nagrywania

- Pokazane czasy nagrania nie są dokładne, ponieważ nagrywarka wykorzystuje różne stopnie kompresji video. Oznacza to, że dokładny dostępny czas nagrywania będzie zależał od nagrywanego materiału.
- Podczas nagrywania programu TV, jeśli jakość odbioru jest niska lub obraz jest zakłócony, dostępny czas nagrywania może być krótszy.
- Jeśli nagrywasz obrazy nieruchome lub tylko dźwięk, dostępny czas nagrywania może być dłuższy.
- Suma wyświetlanego czasu nagrania oraz czasu pozostałego nie zawsze musi zgadzać się dokładnie z długością płyty.
- Dostępny czas nagrywania może ulec skróceniu, jeśli dokonasz obszernej edycji płyty.
- Jeśli wykorzystujesz płytę DVD-RW, upewnij się, czy zmieniłeś format nagrywania (tryb Video lub VR) zanim nagraż cokolwiek na płycie. Jak to zrobić - patrz strona 28 (Zainicjalizuje).
- Jeśli wykorzystujesz płytę DVD-R, możesz nagrywać albo do całkowitego wypełnienia płyty, albo do jej zakończenia. Zanim rozpoczniesz sesję nagraniową, sprawdź ilość czasu pozostałego na nagranie na płycie.
- Gdy używasz płyt DVD-RW w trybie video, dostępny czas nagrywania zwiększy się tylko wówczas, gdy usuniesz ostatni tytuł nagrany na płycie.
- Funkcja Erase Title w menu Lista Tytułów-Oryginał jedynie chowa tytuł, nie kasuje ona pliku z dysku i nie zwiększa dostępnego czasu nagrania (oprócz ostatniego pliku zapisanego na płycie DVD-RW w trybie Video).
- Nagrywanie zapisanej płyty dostępne jest dla płyt DVD+RW.

Nagrywarka DVD - Informacje ogólne (ciąg dalszy)

Ograniczenia w nagrywaniu obrazu

- Za pomocą tego urządzenia nie możesz nagrywać zapisów video zabezpieczonych przed kopiowaniem. Zapisy video zabezpieczone przed kopiowaniem obejmują płyty DVD-Video oraz niektóre programy satelitarne. Jeśli podczas nagrywania wykryty zostanie materiał zabezpieczony przed kopiowaniem, nagrywanie zostanie wstrzymane lub ulegnie automatycznemu wyłączeniu, a na ekranie pojawi się komunikat błędu.
- Materiał video, przeznaczony do 'jednokrotnego kopiowania' może być nagrywany wyłącznie na płytach DVD-RW w trybie VR z zastosowaniem funkcji CPRM (patrz niżej).
- Sygnał w systemie NTSC ze źródeł analogowych bądź cyfrowych nie jest nagrywany prawidłowo przez to urządzenie.
- Sygnał w systemie SECAM (z wbudowanego tunera TV lub ze źródeł analogowych) nagrywany jest w systemie PAL.

Co to jest 'CPRM'?

CPRM jest zabezpieczeniem przed kopiowaniem (z systemem generowania zakłóceń) pozwalającym jedynie na nagrywanie programów przeznaczonych do jednokrotnego kopiowania. Skrót CPRM oznacza Ochronę Zawartości Nagrywalnych Nośników Danych. To urządzenie jest kompatybilne z systemem CPRM, co oznacza, że możesz nagrywać programy przeznaczone do jednokrotnego kopiowania, ale nie możesz już wykonywać kolejnych kopii takich nagrań.

Nagrań w systemie CPRM można dokonywać tylko na płytach DVD-RW w trybie VR, nagrania te mogą być odtwarzane tylko na odtwarzaczach kompatybilnych z systemem CPRM.

Prawa autorskie

- Urządzenia do nagrywania mogą być wykorzystywane tylko do zgodnego z prawem kopiowania. Zaleca się dokładne sprawdzenie, jakie formy kopiowania są dozwolone przez prawo w państwie, w którym zamierza się dokonać kopiowania. Kopiowanie materiałów chronionych prawami autorskimi, takich jak filmy czy muzyka, jest niezgodne z prawem, chyba że zostało dopuszczone odrębnym aktem prawnym lub dozwolone przez posiadacza praw.
- To urządzenie wykorzystuje technologię chroniącą przed kopiowaniem, która jest chroniona prawnie określonymi patentami amerykańskimi oraz innymi prawami własności intelektualnej, posiadanymi przez Macrovision Corporation oraz innych właścicieli praw. Użycie tej technologii chroniącej przed kopiowaniem musi zostać autoryzowane przez Macrovision Corporation i jest przeznaczone do domowego lub innego ograniczonego użytku, chyba że inne użycie zostanie autoryzowane przez Macrovision Corporation. Inżynieria wsteczna i demontaż jest zabroniony.
- UŻYTKOWNICY POWINNI BYĆ ŚWIADOMI, ŻE NIE WSZYSTKIE TELEWIZORY O WYSOKIEJ ROZDZIELCZOŚCI SĄ W PEŁNI KOMPATYBILNE Z NINIEJSZYM PRODUKTEM, CO, PODCZAS WYŚWIETLANIA OBRAZÓW, MOŻE POWODOWAĆ POJAWIANIE SIĘ ARTEFAKTÓW NA EKRANIE. W PRZYPADKU WYSTĄPIENIA PROBLEMÓW Z WYBIERANIEM KOLEJNOLINIOWYM TYPU 625, ZALECA SIĘ ZMIANĘ POŁĄCZENIA DO WYJŚCIA OZNACZONEGO "STANDARD DEFINITION" (STANDARDOWA WYRAZISTOŚĆ). W PRZYPADKU PYTAŃ DOTYCZĄCYCH KOMPATYBILNOŚCI ZESTAWU TELEWIZYJNEGO Z TYM MODELEM 625p NAGRYWARKI DVD, PROSIMY SKONTAKTOWAĆ SIĘ Z NASZYM BIUREM OBSŁUGI KLIENTA.

Nagrywarka DVD - Informacje ogólne (ciąg dalszy)

Środki ostrożności

Przenoszenie urządzenia

Podczas transportu urządzenia

Oryginalne opakowanie do transportu i materiały pakunkowe są ergonomiczne. Dla zapewnienia maksymalnego zabezpieczenia, zapakuj ponownie urządzenie tak, jak było ono zapakowane fabrycznie.

Podczas ustawiania urządzenia

Obraz i dźwięk znajdujących się w pobliżu nagrywarki odbiorników TV, magnetowidów czy odbiorników radiowych może zostać zakłócony podczas odtwarzania. W takim przypadku ustaw urządzenie z dala od odbiorników TV, magnetowidów czy odbiorników radiowych, lub wyłącz urządzenie po wyjęciu płyty.

Aby utrzymać urządzenie w czystości

Nie używaj lotnych cieczy, takich jak środki owadobójcze, w pobliżu urządzenia. Nie pozostawiaj na dłuższy czas w kontakcie z urządzeniem produktów z gumy lub plastiku. Pozostawiają one ślady na urządzeniu.

Czyszczenie urządzenia

Do czyszczenia obudowy

Używaj miękkiej, suchej tkaniny. Jeśli powierzchnie są bardzo zabrudzone, użyj miękkiej szmatki lekko zwilżonej w roztworze łagodnego detergentu. Nie używaj mocnych rozpuszczalników, takich jak alkohol, benzyna lub rozcieńczalnik, gdyż mogą one uszkodzić powierzchnię urządzenia.

Uzyskiwanie czystego obrazu

Odtwarzacz DVD jest zaawansowanym technologicznie, precyzyjnym urządzeniem. Jeśli soczewka głowicy optycznej i elementy napędu płyty będą brudne lub zużyte, może zmniejszyć się jakość obrazu. Regularne sprawdzanie i konserwacja zalecane są co 1000 godzin użytkowania. (Zależy to od środowiska, w jakim pracuje urządzenie.) W celu uzyskania szczegółowych informacji prosimy skontaktować się z najbliższym sprzedawcą.

Uwagi dotyczące płyt

Przenoszenie płyt

Nie dotykaj strony płyty zawierającej zapis. Trzymaj płytę za brzozy tak, aby nie zostawić odcisków palców na powierzchni. Nigdy nie przyklejaj kawałków papieru lub taśmy na płycie.

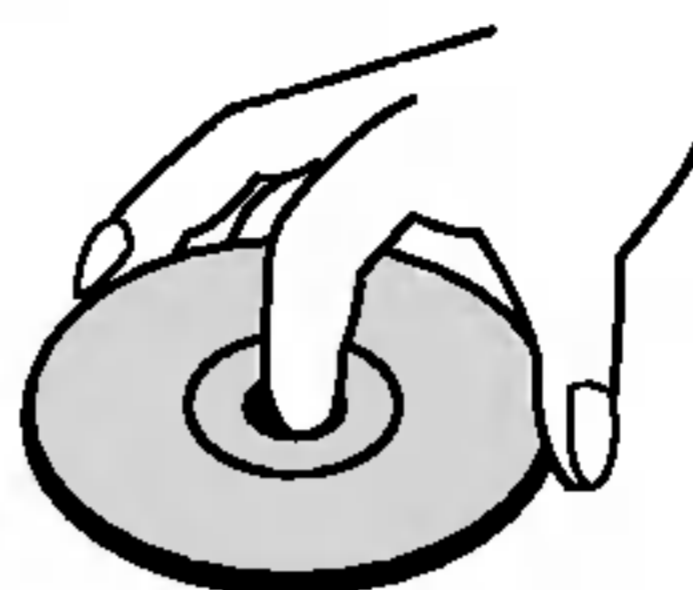

Przechowywanie płyt

Po odtworzeniu płytę przechowuj w jej pudełku. Nie wystawiaj płyt na bezpośrednie działanie światła słonecznego lub źródeł ciepła, nie zostawiaj ich w zaparkowanym na słońcu samochodzie, gdyż w jego wnętrzu temperatura może znacząco wzrosnąć.

Czyszczenie płyt

Odciski palców i kurz znajdujący się na płycie mogą spowodować słabą jakość obrazu i zakłócenia dźwięku. Przed odtwarzaniem wyczyść płytę miękką szmatką. Wycieraj płytę od środka na zewnątrz.



Nie używaj silnych rozpuszczalników takich jak alkohol, benzyna, rozcieńczalnik, dostępnych środków czystości ani też płynów antystatycznych przeznaczonych do starszych płyt winylowych.

Skraplanie

Nigdy nie używaj tego produktu zaraz po przeniesieniu go z zimnego pomieszczenia do ciepłego.

Pozostaw na dwie lub trzy godziny bez włączania. Jeżeli zaczniesz używać produktu w takiej sytuacji, może to uszkodzić płyty/taśmy oraz części wewnętrzne.

Pilot zdalnego sterowania - Informacje ogólne

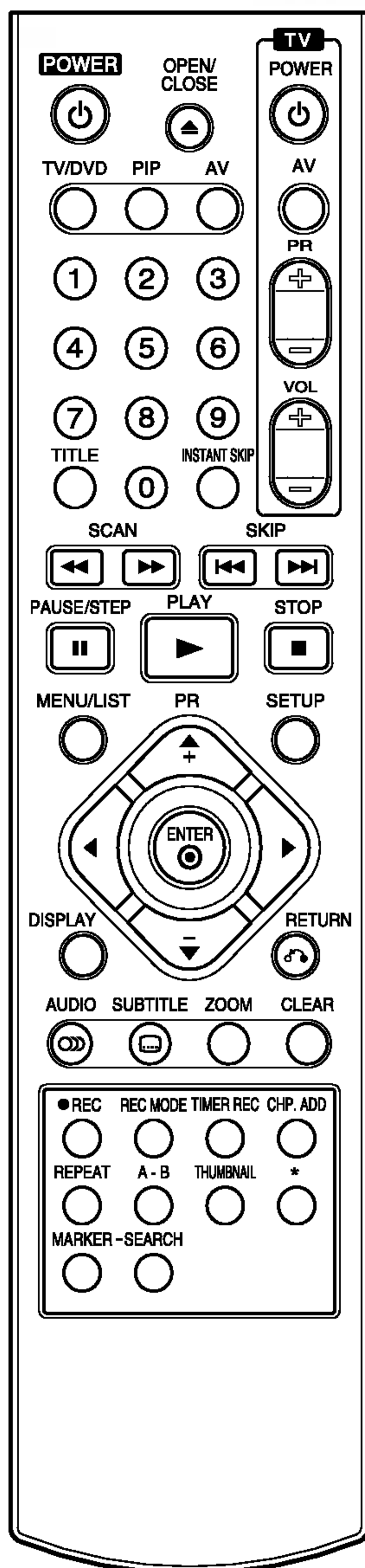

0-9 przyciski numeryczne:

Do wyboru ponumerowanych pozycji z menu.

◀ / ▶ / ▲ / ▼ (w lewo/w prawo/w górę/w dół): Do wyboru opcji w menu.

PR (+/-): Służy do przeglądania (w górę lub w dół) zapamiętanych kanałów.

A-B: Powtarzanie sekwencji.

AUDIO: Wybór języka ścieżki dźwiękowej (DVD) lub kanału audio (CD).

AV: Służy do zmiany wejścia, do którego podłączone jest źródło nagrywanego sygnału (Tuner, AV1-4, lub DV IN).

CHP.ADD: Umieszcza znacznik rozdziału podczas odtwarzania/nagrywania.

CLEAR (WYCZYŚĆ): Usuwa numer ścieżki z zaprogramowanej listy lub znacznik z menu przeszukiwania według znaczników.

DISPLAY (WYŚWIETLANIE): Udostępnia wyświetlanie funkcji na ekranie.

ENTER

- Potwierdzenie wyboru w menu.
- Wyświetla informację podczas oglądania programu TV.

INSTANT SKIP: Przeskakuje o 15 sekund do przodu na dysku (przybliżona długość typowej reklamy telewizyjnej).

MARKER (ZNACZNIK): Zaznacza dowolne miejsce podczas odtwarzania.

MENU/LIST: Dostęp do menu na płycie DVD. Przełączanie pomiędzy Menu tytułu – Oryginału i Menu tytułu – Listy odtwarzania.

OPEN/CLOSE (▲): Otwiera lub zamyka szufladkę.

PAUSE/STEP (||): Wstrzymuje czasowo odtwarzanie lub nagrywanie, naciśnij ponownie, aby powrócić do normalnej pracy urządzenia.

PIP (Picture in Picture - Obraz w obrazie): Do włączania i wyłączenia funkcji PIP.

PLAY (▶): Rozpoczyna odtwarzanie.

POWER: Do włączania i wyłączenia nagrywarki.

REC (●): Rozpoczyna nagrywanie. Naciskaj wielokrotnie, aby ustawić czas nagrywania.

REC MODE (TRYB NAGRYWANIA): Do wyboru trybu nagrywania: HQ, SQ lub LQ.

REPEAT (POWTARZANIE): Powtarzanie rozdziału, ścieżki, tytułu, całości.

RETURN (↶)

- Usuwa menu.
- Wyświetla menu płyty video CD z funkcją PBC.

SCAN (◀◀ / ▶▶): Przeglądanie do tyłu lub do przodu.

SEARCH (PRZESZUKIWANIE): Wyświetla menu przeszukiwania według znaczników.

SETUP (USTAWIENIA): Udostępnia lub usuwa menu ustawień.

SKIP (◀◀ / ▶▶): Przejdź do następnego rozdziału lub ścieżki. Powrót do początku bieżącego rozdziału/ ścieżki lub przejście do poprzedniego rozdziału/ ścieżki.

STOP (■): Zatrzymuje odtwarzanie i nagrywanie.

SUBTITLE (NAPISY): Wybór języka napisów.

THUMBNAİL: Do wyboru ikony bieżącego tytułu i rozdziału na użytek menu Oryginału i Listy odtwarzania.

TIMER REC: Wyświetla menu nagrywania programowanego czasowo.

TITLE (TYTUŁ): Wyświetla menu tytułu płyty, jeśli jest dostępne.

TV/DVD: Do oglądania kanałów wybranych przez tuner nagrywarki albo tuner telewizora.

Przyciski obsługi telewizora

- POWER: Do włączania i wyłączenia telewizora
- AV: Do wyboru źródła sygnału telewizora.
- PR +/-: Do wyboru kanałów telewizora
- VOL +/-: Do regulacji głośności telewizora.

ZOOM (POWIĘKSZENIE):

Powiększa obraz DVD video.

Podłączenia

Złącza tylnego panelu

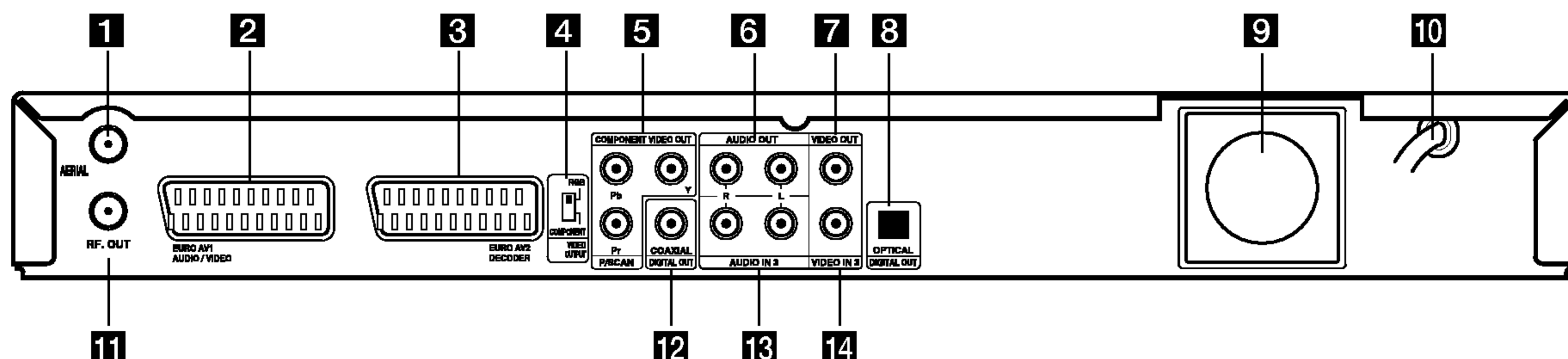

- 1 ANTENA**
Do tego gniazda podłącz antenę.
- 2 EURO AV 1 AUDIO/VIDEO**
Podłącz do gniazda SCART w telewizorze.
- 3 DEKODER EURO AV 2**
Podłącz sygnał audio/video z zewnętrznego źródła (dekoder telewizji płatnej, przystawka abonencka, magnetowid, itp.).
- 4 Przełącznik VIDEO OUTPUT**
Wybierz albo wyjście COMPONENT VIDEO OUT/PROGRESSIVE SCAN lub sygnał RGB terminala EURO AV1 AUDIO/ VIDEO, w zależności od tego, jak nagrywarka podłączona jest do odbiornika TV.
- 5 COMPONENT VIDEO OUT/PROGRESSIVE SCAN (Y Pb Pr)**
Podłącz do telewizora poprzez wejścia Y Pb Pr.
- 6 WYJŚCIE AUDIO (Lewe/Prawe)**
Podłącz do wejść audio w telewizorze.
- 7 WYJŚCIE VIDEO**
Podłącz do wejść video w telewizorze.
- 8 OPTYCZNE (Gniazdo wyjścia audio formatu cyfrowego)**
Podłącz do cyfrowego (gniazdo optyczne) sprzętu audio.
- 9 Wentylator**
- 10 Przewód zasilający prądem zmiennym**
Podłącz do źródła prądu.
- 11 RF. OUT**
Przekazuje sygnał antenowy do telewizora/ monitora
- 12 KONCENTRYCZNE (Gniazdo wyjścia audio formatu cyfrowego)**
Podłącz do telewizora poprzez wejścia Y Pb Pr.
- 13 WEJŚCIE AUDIO 3 (Lewe/Prawe)**
Podłącz sygnał audio z zewnętrznego źródła (sprzęt audio, telewizor/monitor, magnetowid, kamera).
- 14 WEJŚCIE VIDEO 3**
Podłącz sygnał video z zewnętrznego źródła (sprzęt audio, telewizor/monitor, magnetowid, kamera).

Podłączanie do anteny

Wymij wtyczkę przewodu antenowego z Twojego telewizora i podłącz ją do gniazda antenowego z tyłu nagrywarki. Podłącz jeden koniec przewodu antenowego do gniazda TV nagrywarki, a drugi do gniazda antenowego telewizora.

Podłączenie koncentryczne RF

Połącz gniazdo wyjściowe RF.OUT typu jack nagrywarki z gniazdem wejściowym typu jack telewizora za pomocą dostarczonego przewodu koncentrycznego 75 Om (**R**). Gniazdo RF.OUT przekazuje sygnał z gniazda AERIAL (antenowego).

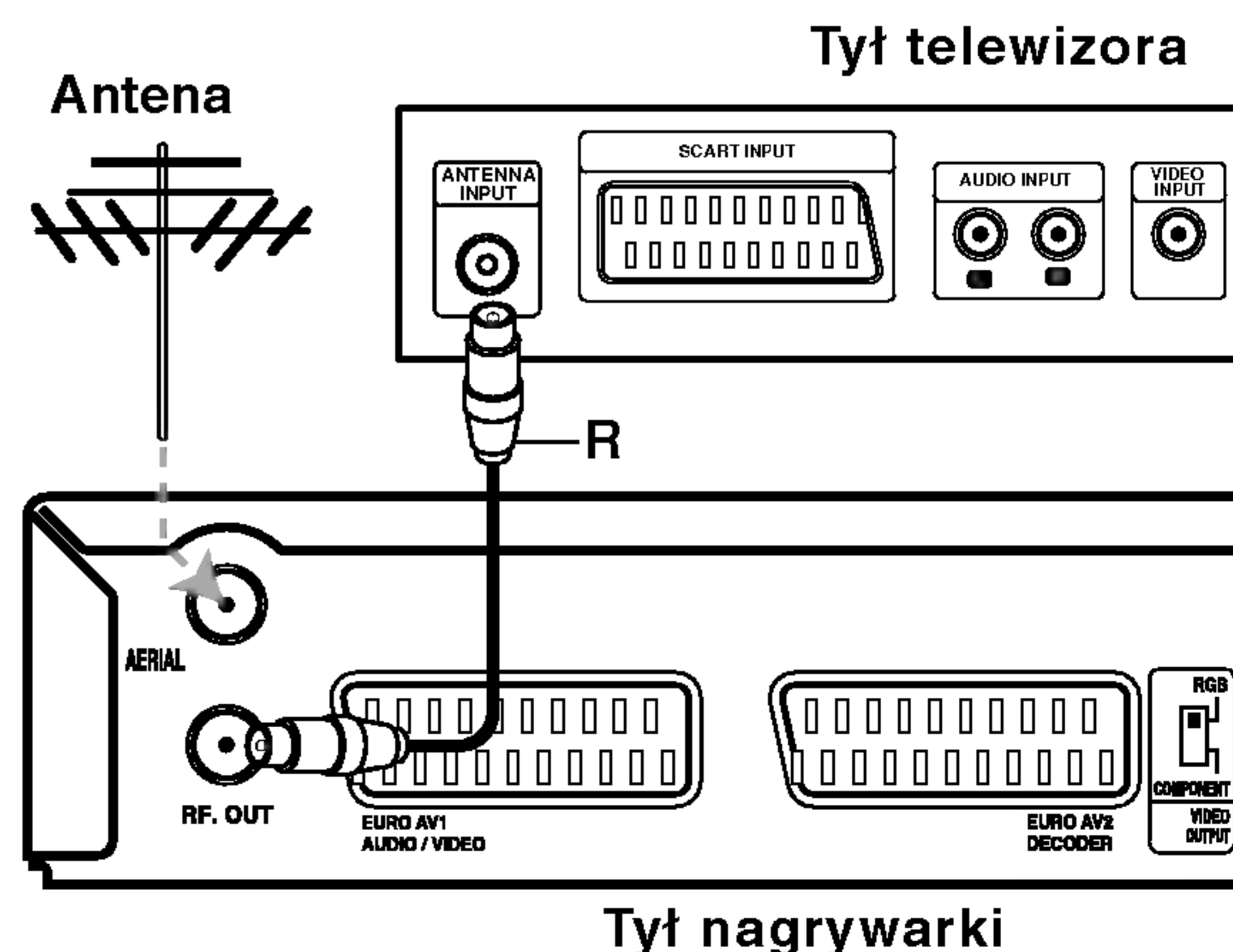

Podłączenia (ciąg dalszy)

Wskazówki

- W zależności od rodzaju Twojego telewizora i innych urządzeń, które chcesz podłączyć, są różne sposoby podłączenia nagrywarki. Zastosuj tylko jedno opisane poniżej podłączenie.
- Jeśli to konieczne, sprawdź w instrukcji obsługi Twojego telewizora, magnetowidu czy sprzętu stereo, jakie podłączenie będzie najlepsze.

Uwaga

- Upewnij się, że nagrywarka DVD podłączona jest bezpośrednio do telewizora. Dostrój telewizor do właściwego kanału wejścia video.
- Nie łącz gniazda wyjścia audio w nagrywance DVD z gniazdem wejścia fono (dek kasetowy z funkcją nagrywania) w Twoim systemie audio.
- Nie podłączaj nagrywarki DVD poprzez magnetowid. Obraz z DVD mógłby być zakłócony przez system zabezpieczający przed kopiowaniem.

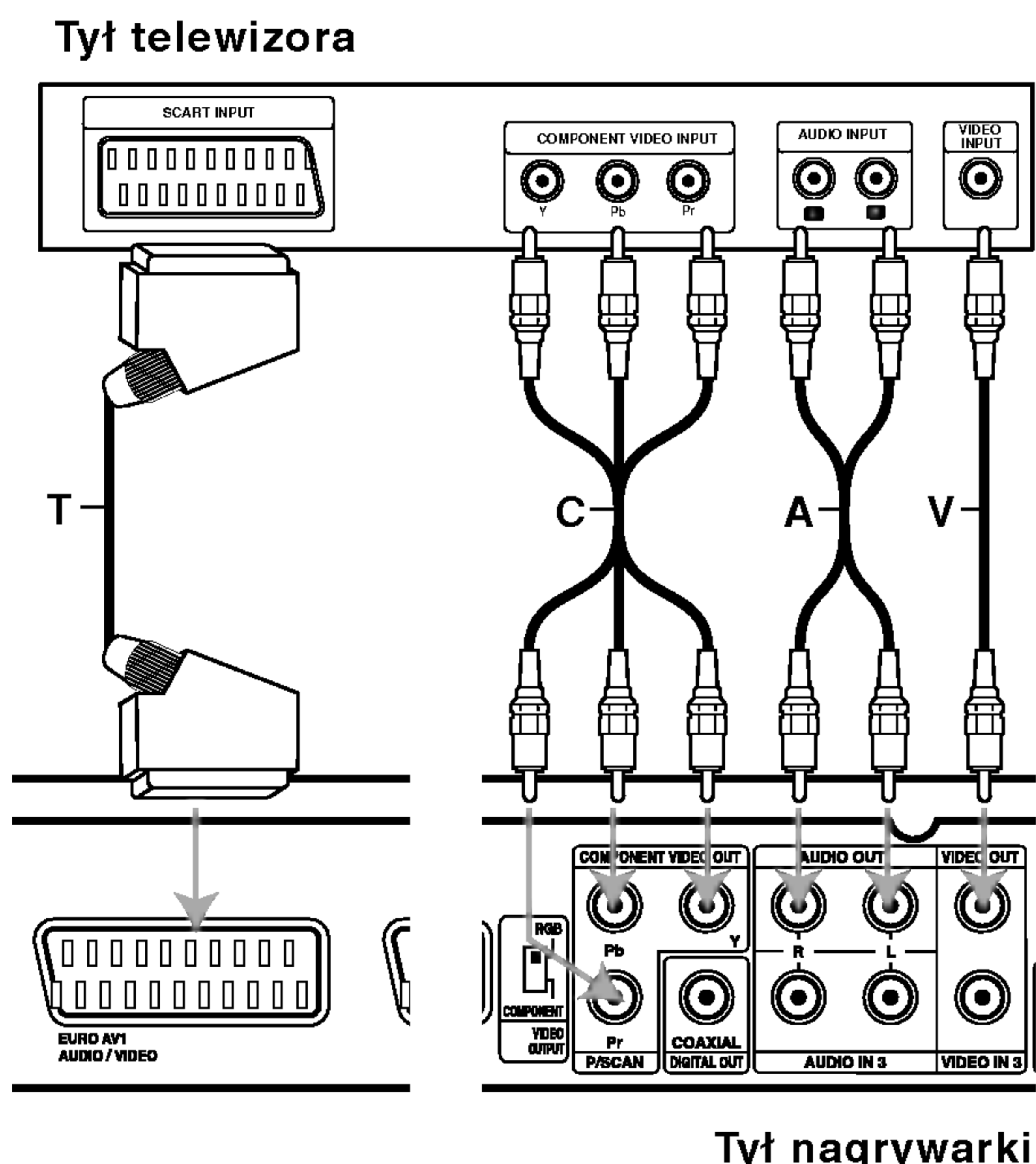

Podłączenie do Twojego telewizora

- Wykonaj jedno z poniższych połączeń, w zależności od możliwości Twojego sprzętu.
- Jeśli wykorzystujesz wyjście COMPONENT VIDEO, ustaw przełącznik sygnału wyjściowego video na COMPONENT. Jeśli używasz gniazda wyjściowego SCART, ustaw przełącznik sygnału wyjściowego video na RGB.

Podłączenie SCART

Podłącz gniazdo wyjściowe scart EURO AV1 AUDIO/VIDEO w nagrywance do odpowiedniego gniazda wejściowego w telewizorze za pomocą przewodu scart (**T**).

Podłączenie Video

Połącz gniazdo wyjściowe video w nagrywance DVD z gniazdem wejściowym video w telewizorze używając kabla video (**V**).

Podłączenie Component Video

Połącz gniazdo wyjściowe COMPONENT w nagrywance DVD z odpowiednim gniazdem wejściowym telewizora za pomocą przewodu Y Pb Pr (**C**).

Podłączenie Progressive Scan

Jeśli Twój telewizor wykonany został w technologii "high-definition" lub "digital ready", możesz korzystać z zalet wyjścia skanowania progresywnego nagrywarki, w celu uzyskania najwyższej możliwej rozdzielczości video. Jeśli Twój telewizor nie akceptuje formatu skanowania progresywnego, obraz będzie zakłócony, jeśli włączysz tę funkcję w nagrywance.

Podłącz gniazda COMPONENT VIDEO OUT/PROGRESSIVE SCAN nagrywarki do odpowiednich gniazd wejściowych telewizora za pomocą przewodu Y Pb Pr (**C**).

Uwaga

- Ustaw funkcję Progressive na "Wł" w menu ustawień, aby włączyć sygnał z funkcją skanowania progresywnego, patrz strona 22.
- Ustaw funkcję Progressive na "Wył", wyjmując płytę z urządzenia i zamykając szufladę. Na wyświetlaczu pojawi się komunikat "NO DISC" (brak płyty). Wówczas naciśnij i przytrzymaj przez 5 sekund przycisk STOP.
- Funkcja skanowania progresywnego nie działa z analogowymi podłączeniami video (żółte gniazdo jack VIDEO OUT).

Podłączenie audio (Lewe/ Prawe)

Połącz lewe i prawe gniazdo wyjścia AUDIO w nagrywance DVD z lewym i prawym gniazdem wejścia w telewizorze używając kabla audio (**A**). Nie podłączaj gniazda wyjścia audio w nagrywance DVD z gniazdem wejścia fono (dek kasetowy z funkcją nagrywania) w Twoim systemie audio.

Podłączenia (ciąg dalszy)

Podłączenie do wzmacniacza

Podłączenie do analogowego, dwukanałowego wzmacniacza stereo lub do wzmacniacza wyposażonego w system Dolby Pro Logic II/ Pro Logic

Połącz lewe i prawe gniazdo wyjścia AUDIO w nagrywarkę DVD z lewym i prawym gniazdem wejścia we wzmacniaczu, odbiorniku lub systemie stereo, używając kabla audio (A).

Podłączenie do wzmacniacza wyposażonego w dwukanałowy cyfrowy system stereo (PCM) lub do odbiornika audio/ video wyposażonego w wielokanałowy dekodery (Dolby Digital™, MPEG 2, lub DTS)

1 Połącz jedno z gniazd wyjściowych audio formatu cyfrowego (OPTICAL O lub COAXIAL X) w nagrywarkę DVD z odpowiednim gniazdem Twojego wzmacniacza. Użyj dodatkowego kabla audio formatu cyfrowego (optyczny O lub koncentryczny X).

2 Będzie trzeba aktywować cyfrowe gniazdo wyjściowe nagrywarki. (Patrz "Dźwięk", strona 24).

T Cyfrowy dźwięk wielokanałowy

Cyfrowe połączenie wielokanałowe zapewnia najwyższą jakość dźwięku. Będziesz do tego potrzebował wielokanałowego odbiornika audio / video, który obsługuje jeden lub więcej formatów audio obsługiwanych przez Twoją nagrywkę DVD, takich jak MPEG 2, Dolby Digital i DTS. Sprawdź instrukcję obsługi odbiornika i oznaczenia graficzne znajdujące się na jego przodzie.

⚠ Uwaga:

W związku z umową licencyjną DTS, cyfrowy sygnał wyjściowy będzie przekazywany przez cyfrowe gniazdo wyjściowe DTS digital out po wybraniu opcji przekazywania dźwięku DTS (DTS audio stream).

Uwaga

- Jeśli format audio wyjścia cyfrowego nie jest zgodny z możliwościami odbiornika, odbiornik będzie wydawał mocny, zniekształcony dźwięk lub nie wyda żadnego dźwięku.
- Sześciokanałowy cyfrowy dźwięk z efektem otaczania może być uzyskany przez połączenie cyfrowe tylko jeśli Twój odbiornik jest wyposażony w cyfrowy, wielokanałowy dekodery.
- Aby wyświetlić na ekranie telewizora format audio bieżącego DVD, naciśnij przycisk AUDIO.
- Ta nagrywarka nie realizuje funkcji wewnętrznego (dwukanałowego) dekodowania ścieżki dźwiękowej w systemie DTS. Aby korzystać z wielokanałowego efektu otaczania w systemie DTS, musisz podłączyć nagrywkę do odbiornika kompatybilnego z systemem DTS poprzez jedno z cyfrowych wyjść dźwięku tej nagrywarki.

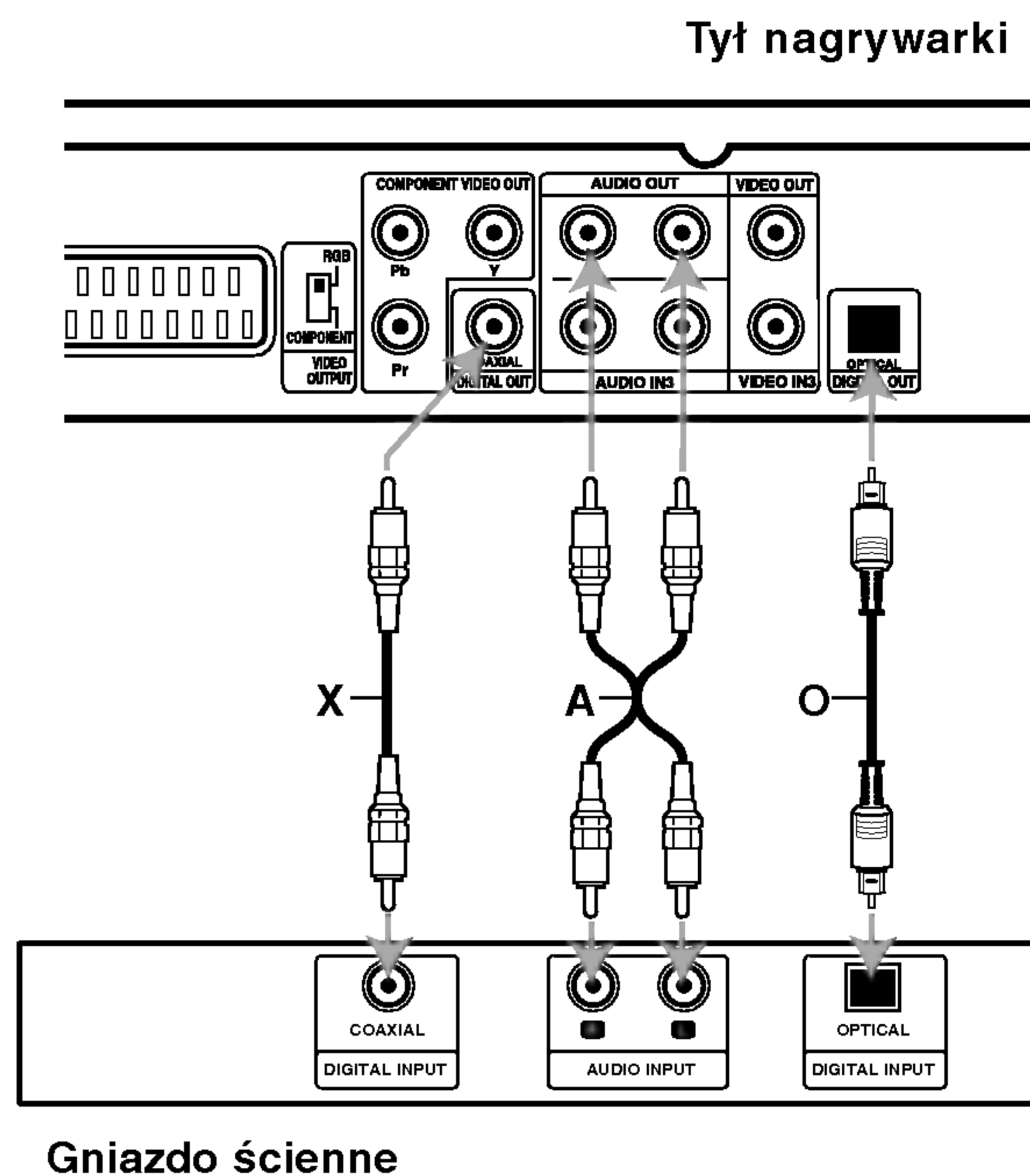

Podłączenia (ciąg dalszy)

Dodatkowe podłączenia Audio/Video (A/V)

Podłączenie dekodera płatnej telewizji/ Canal Plus

Możesz oglądać lub nagrywać programy płatnej telewizji/Canal Plus jeżeli podłączysz dekodery (nie wchodzi w skład zestawu) do nagrywarki. Odłącz nagrywarkę od zasilania podczas podłączania dekodera.

Aby oglądać lub nagrywać programy płatnej telewizji/Canal Plus, Ustaw opcje programu [Dekoder Wł/Wy t] na [Wł] (Włączony) w menu ustawień. Patrz [Edycja programu] (strona 19).

Wskazówka:

Nie musisz włączać nagrywarki żeby oglądać programy przez podłączony tuner na swoim telewizorze.

Uwaga:

Jeżeli odłączysz zasilanie nagrywarki, nie będziesz mógł oglądać programów z podłączonego dekodera.

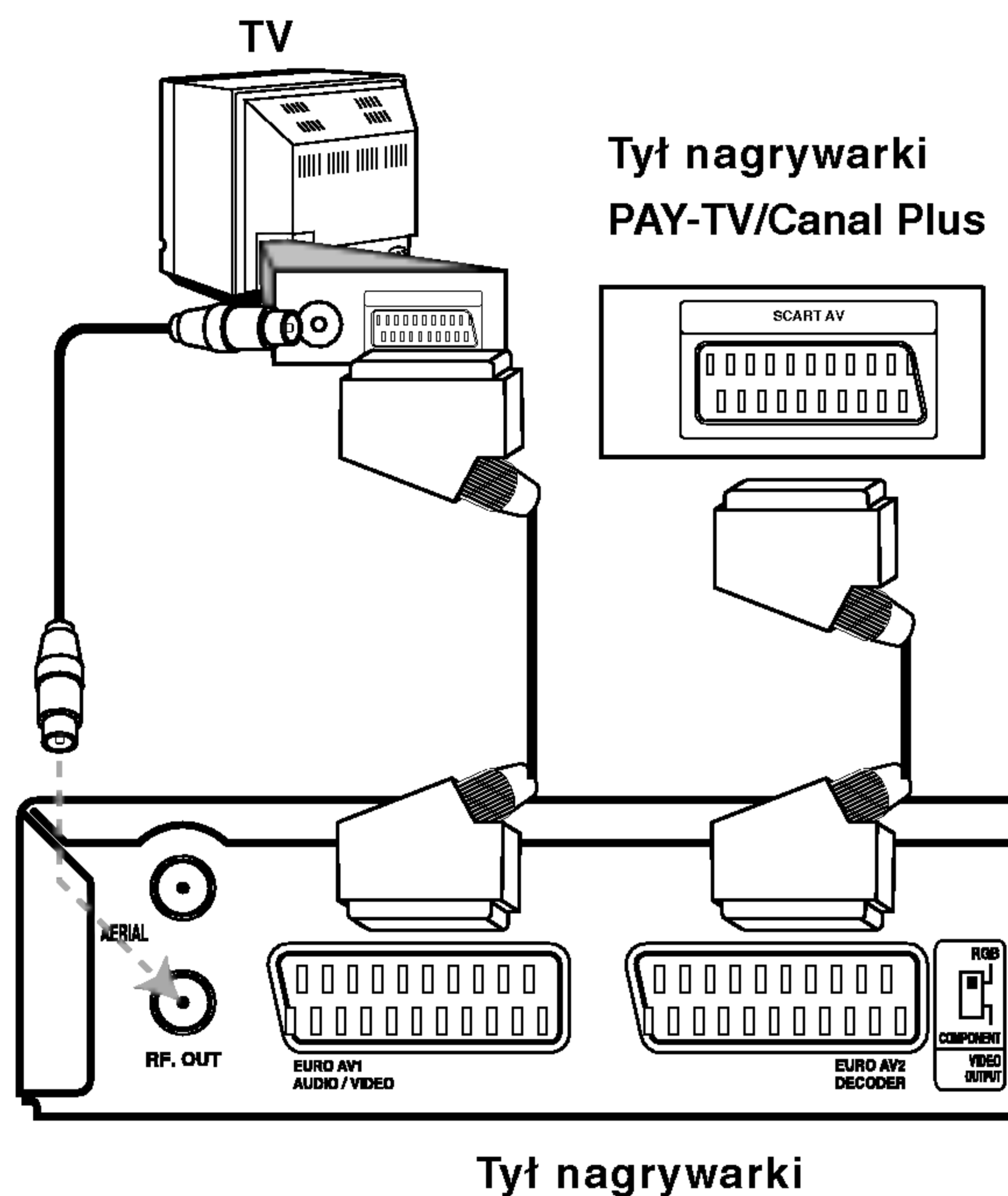

Podłączanie do gniazda EURO AV2 DECODER jack

Podłącz magnetowid lub podobne urządzenie nagrywające do gniazda nagrywarki EURO AV2 DECODER.

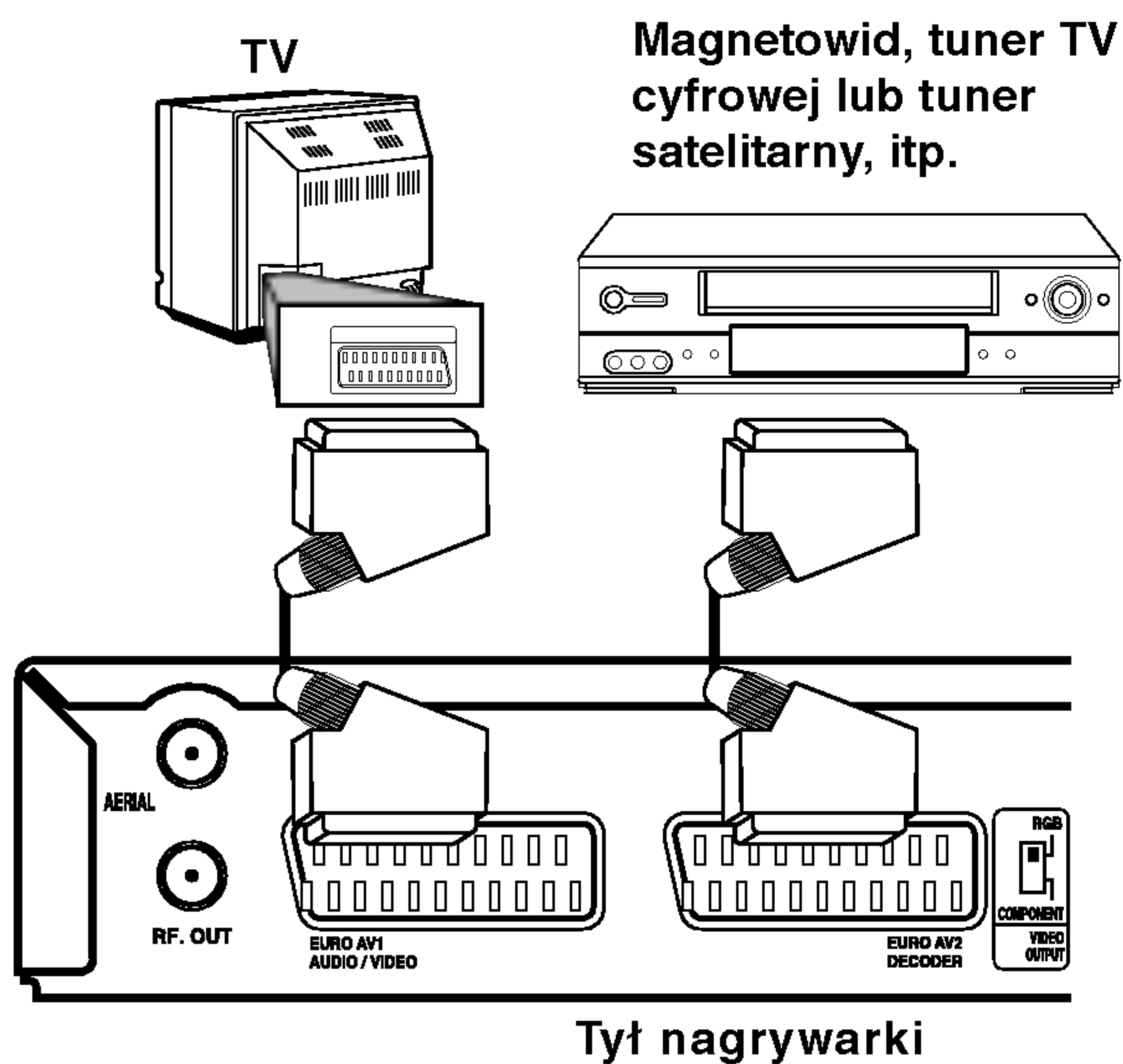

Wskazówka:

Nie musisz włączać nagrywarki żeby oglądać programy przez podłączony tuner na swoim telewizorze.

Uwagi:

- Obrazy zawierające sygnały ochrony przed kopiowaniem, które zabraniają jakiegokolwiek kopiowania nie mogą być nagrane.
- Jeżeli sygnał zostanie przesyłany przez magnetowid, możesz nie uzyskać czystego obrazu na ekranie telewizora. Upewnij się, że podłączyłeś magnetowid do nagrywarki i telewizora w kolejności pokazanej poniżej. Aby oglądać kasetę video oglądaj je używając drugiego wejścia liniowego w telewizorze.

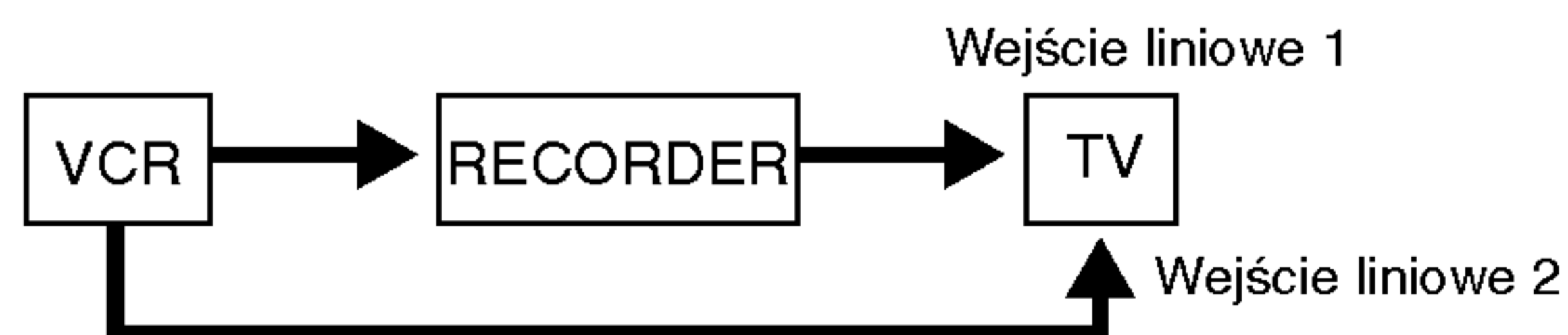

- Podczas nagrywania na magnetowid sygnału z nagrywarki, nie przełączaj źródła sygnału wejściowego na TV przez naciśnięcie przycisku TV/DVD na pilocie.
- Jeżeli używasz tunera B Sky B, upewnij się, że podłączyłeś gniazdo VCR SCART tunera do gniazda EURO AV2 DECODER.
- Jeżeli odłączysz główne zasilanie nagrywarki, nie będziesz mógł oglądać programów z podłączonego magnetowidu lub tunera.

Podłączenia (ciąg dalszy)

Podłączanie do gniazd typu jack INPUT 3 lub INPUT 4

Połącz gniazda wejściowe (AV3, AV4) nagrywarki DVD z gniazdami wyjściowymi audio/video elementu dodatkowego za pomocą przewodów audio/video.

Uwaga:

Jeśli wykorzystujesz gniazdo S-VIDEO IN na panelu przednim, sygnał z gniazda VIDEO IN na panelu przednim nie jest emitowany.

Panel gniazd urządzeń zewnętrznych
(magnetowid, kamera, itp.)

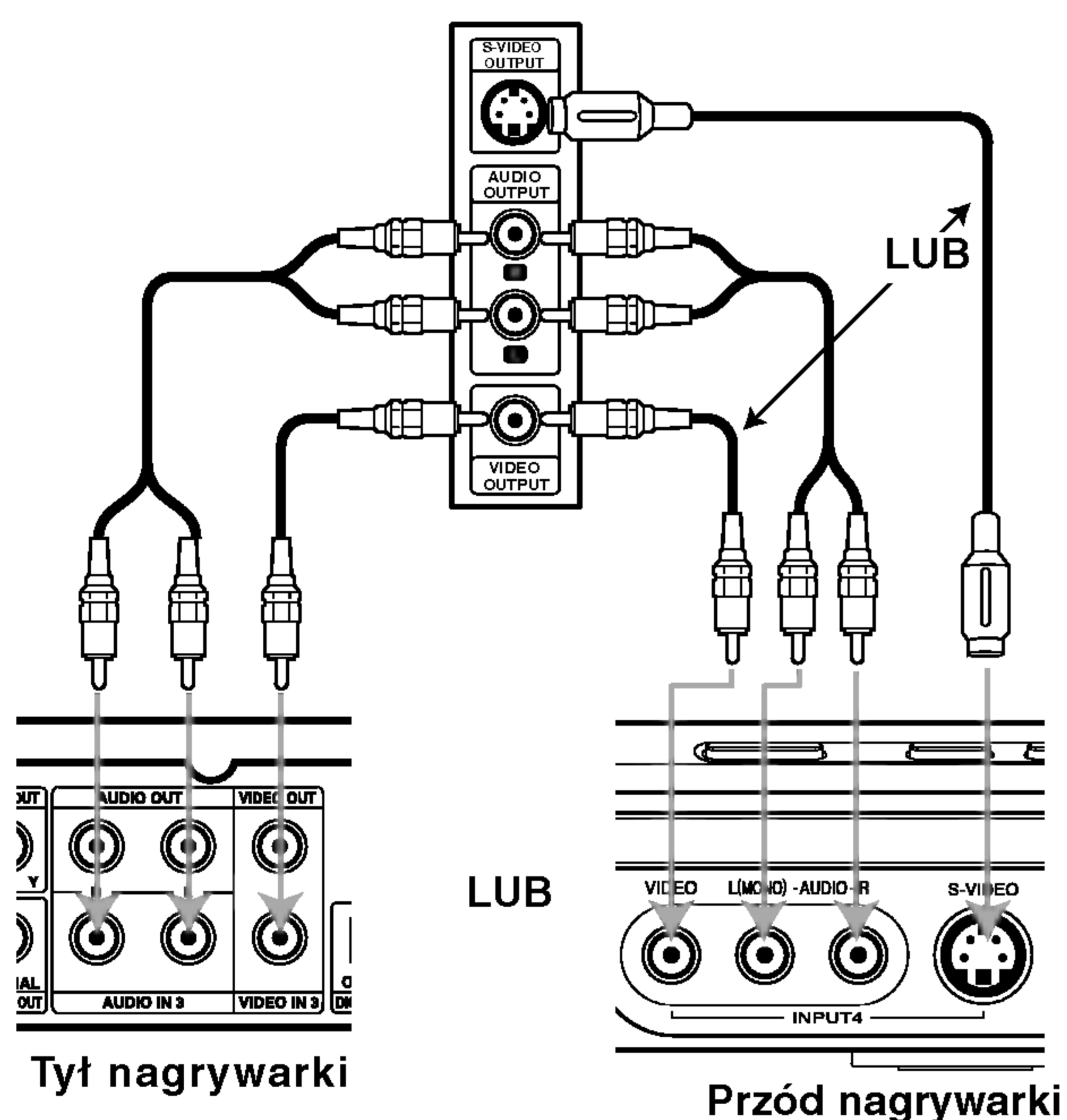

Podłączenie kamery cyfrowej

Za pomocą gniazda DV IN na panelu przednim możliwe jest podłączenie kamery cyfrowej i cyfrowe przenoszenie nagrań z taśm cyfrowych na płyty DVD.

Za pomocą przewodu DV (nie dostarczonego) podłącz wejście/wyjście jack Twojej kamery do gniazda jack DV IN nagrywarki.

Uwaga:

To gniazdo służy wyłącznie do podłączania kamer cyfrowych pracujących w systemie cyfrowym. Nie jest ono kompatybilne z cyfrowymi tunerami satelitarnymi lub magnetowidami D-VHS.

Kamera cyfrowa

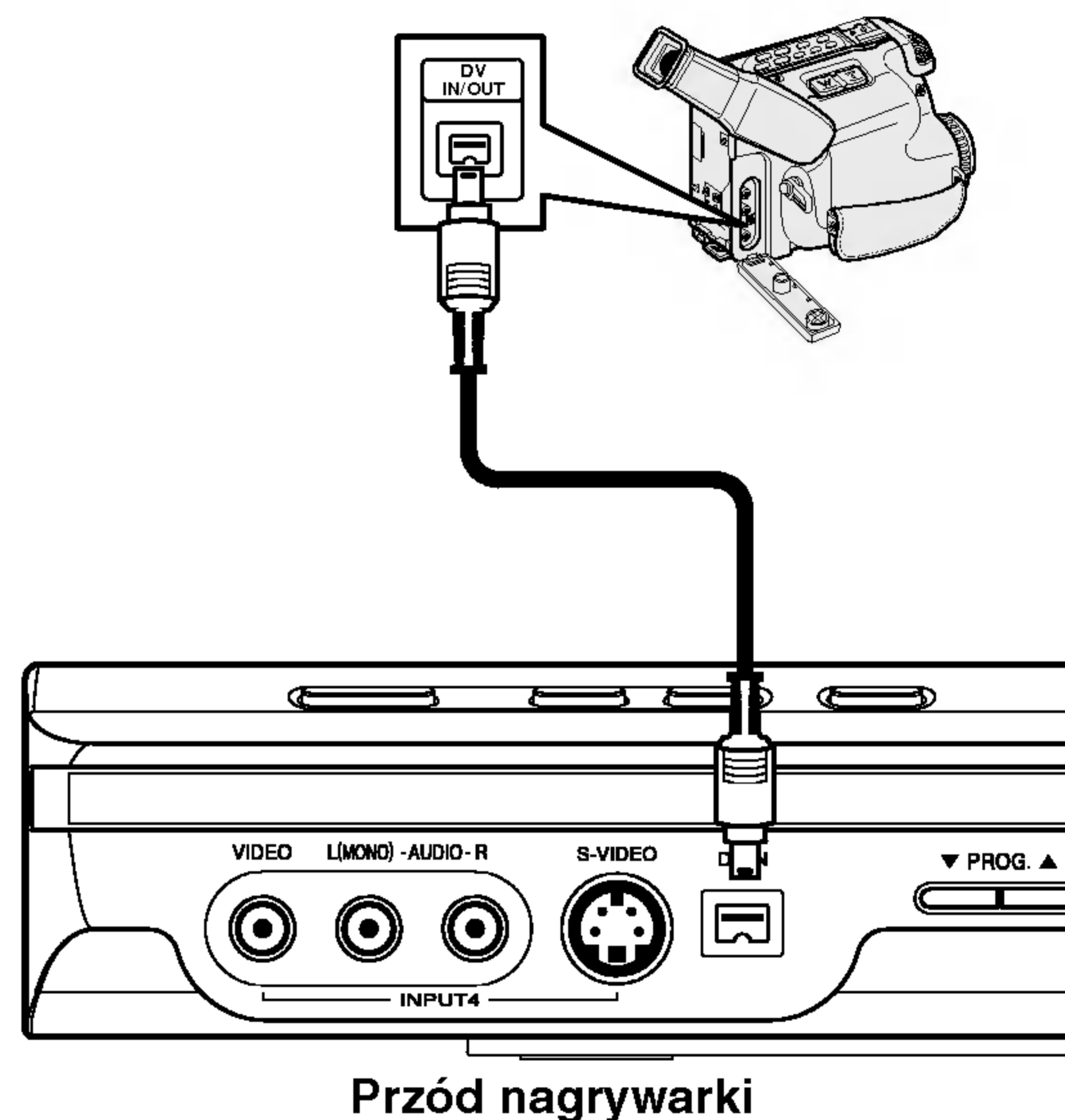

Konfiguracja wstępna

Ustawienia początkowe

W tym systemie menu jest kilka sposobów na dostosowanie ustawień fabrycznych do własnych potrzeb. Większość z menu składa się z trzech poziomów, na których można zmieniać ustawienia, ale w niektórych przypadkach trzeba wejść głębiej, ze względu na różnorodność ustawień. Po naciśnięciu przycisku SETUP, na ekranie telewizora pojawi się tylko pierwszy i drugi poziom systemu menu. Poziom trzeci zostanie wyświetlony po naciśnięciu przycisku "▶". Dla ułatwienia poruszania się po poziomach menu po prawej stronie etykiety menu będzie widoczny znak "▶", aby ułatwić Ci przejście na kolejny poziom.

Aby przywołać menu i opuścić je:

Naciśnij przycisk SETUP, aby przywołać menu. Powtórne naciśnięcie przycisku SETUP spowoduje powrót do ekranu początkowego.

Aby przejść do kolejnego poziomu:

Naciśnij przycisk ▶ na pilocie zdalnego sterowania.

Aby cofnąć się do poprzedniego poziomu:

Naciśnij przycisk ◀ na pilocie zdalnego sterowania.

Czynności ogólne

- 1** Naciśnij przycisk SETUP. Pojawi się menu ustawień.
- 2** Korzystając z przycisków ▲ / ▼ wybierz żądaną opcję.
- 3** Gdy wybierzesz żądaną pozycję, naciśnij przycisk ▶, aby przejść do drugiego poziomu.
- 4** Korzystając z przycisków ▲ / ▼ wybierz drugą żądaną opcję.
- 5** Naciśnij przycisk ▶, aby przejść do trzeciego poziomu.
- 6** Używając przycisków ▲ / ▼ wybierz żądane ustawienie, a następnie naciśnij przycisk ENTER, aby potwierdzić wybór. Niektóre pozycje wymagają dodatkowych kroków.
- 7** Naciśnij przycisk SETUP, aby opuścić menu ustawień.

Informacje ogólne

Automatyczne programowanie

Ta nagrywarka DVD wyposażona jest w tuner z syntezą częstotliwości, zdolny do odbioru do 88 kanałów telewizyjnych.

Przygotowanie:

- Podłącz nagrywarkę DVD do żądanego typu anteny, jak pokazano w Podłączaniu anteny na stronie 13.



- 1** Naciśnij przycisk SETUP. Pojawi się menu ustawień.
- 2** Korzystając z przycisków ▲ / ▼ wybierz opcję General (Ogólne).
- 3** Gdy wybierzesz opcję Ogólne, naciśnij przycisk ▶, aby przejść do drugiego poziomu.
- 4** Korzystając z przycisków ▲ / ▼ wybierz opcję Auto Prog.
- 5** Naciśnij przycisk ▶, aby przejść do trzeciego poziomu. Podświetlony zostanie komunikat "Start".
- 6** Naciśnij przycisk ENTER, aby rozpocząć przeszukiwanie kanałów. Tuner automatycznie znajdzie wszystkie dostępne w danym obszarze kanały i zapisze je w pamięci.

Uwaga

Po pierwszym podłączeniu nagrywarki DVD. Jeżeli naciśniesz SETUP dla ustawień początkowych, będzie można włączyć tylko opcję "Automatyczne programowanie". Następnie można dokonać konfiguracji innych opcji.

Konfiguracja wstępna (ciąg dalszy)

Edycja programów

Możesz edytować kanały ręcznie (dodawać, usuwać, nazywać, przemieszczać, itp.).

- 1** Naciśnij przycisk **SETUP**.
Pojawi się menu ustawień.
- 2** Korzystając z przycisków **▲ / ▼** wybierz opcję **General (Ogólne)**.
- 3** Gdy wybierzesz opcję **Ogólne**, naciśnij przycisk **►**, aby przejść do drugiego poziomu.
- 4** Używając przycisków **▲ / ▼** wybierz opcję **Edycja programów**, a następnie naciśnij przycisk **►**, aby przejść do trzeciego poziomu. Podświetlony jest komunikat "Edycja".

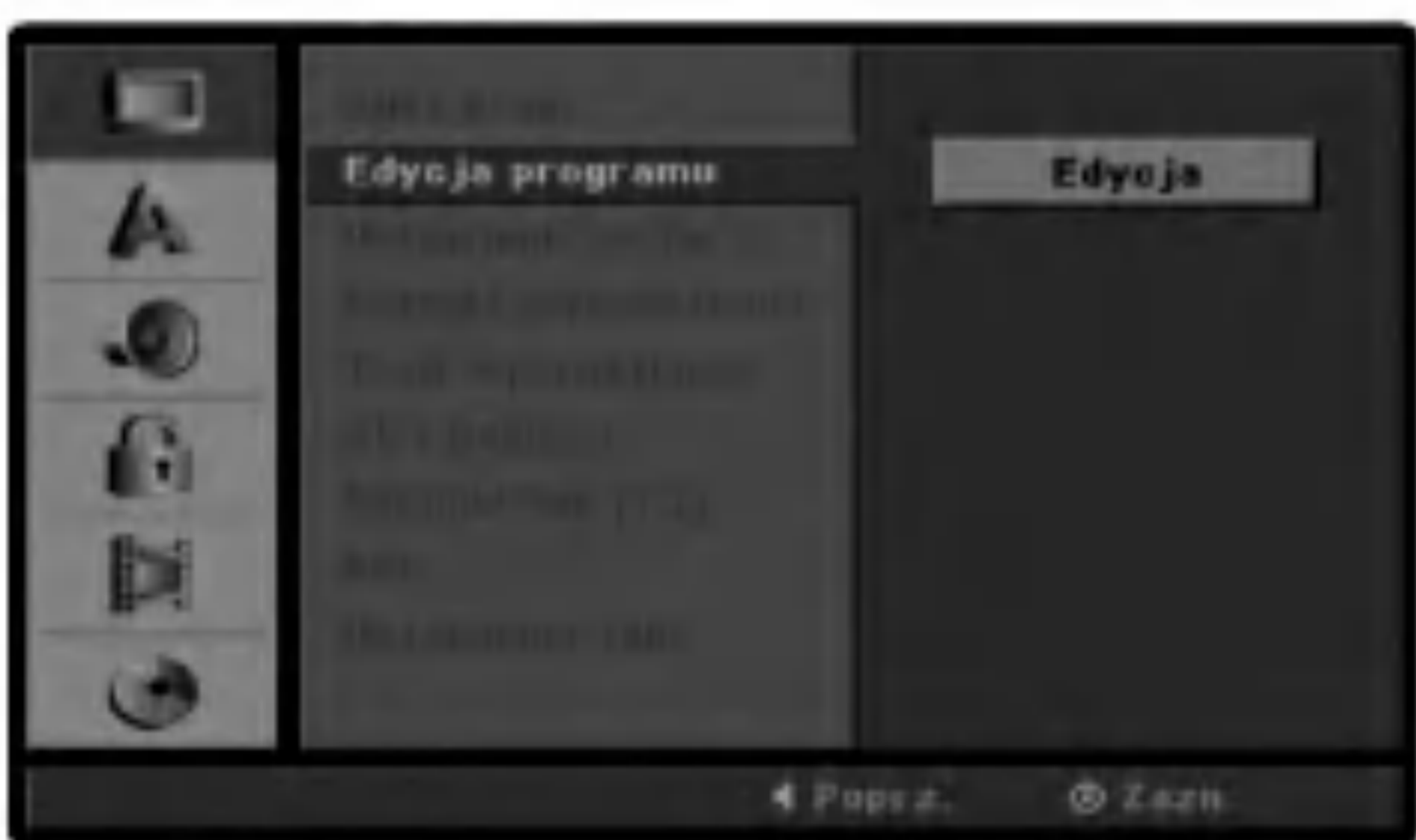

- 5** Naciśnij przycisk **ENTER**.
Pojawi się menu listy programów..
- 6** Korzystając z przycisków **▲ / ▼** wybierz numer programu, następnie naciśnij przycisk **ENTER**.
Opcje listy programów pojawią się po lewej stronie menu.

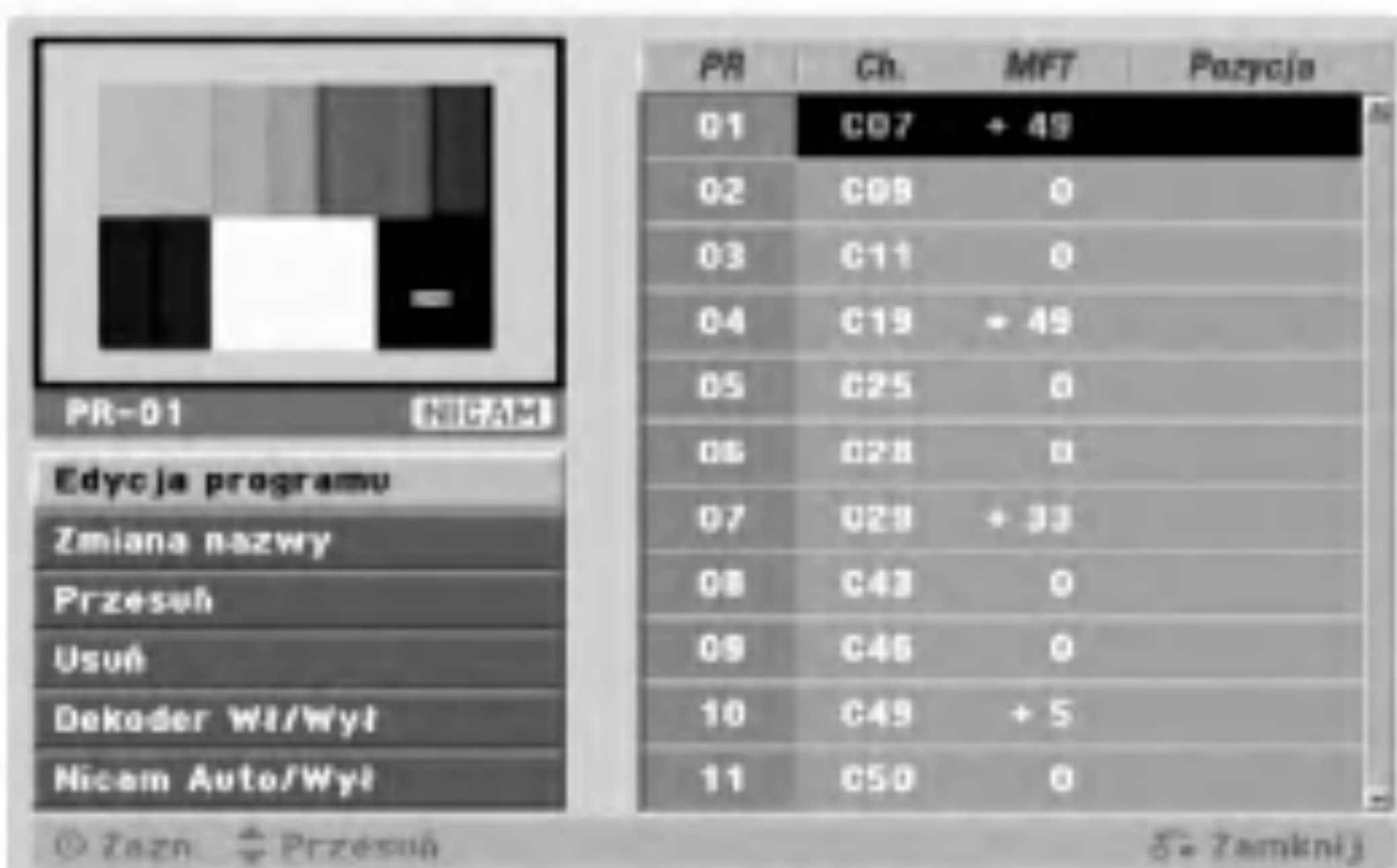

- 7** Korzystając z przycisków **▲ / ▼** wybierz opcję, a następnie naciśnij przycisk **ENTER**, aby potwierdzić wybór.

Edycja programu: Do edycji wybranego programu.

Zmiana nazwy: Do edycji nazwy stacji

Przenieś: Zmienia miejsce programu na liście programów.

Usuń: Usuwa program z listy programów.

Dekoder Wł/ Wył: Włącza lub wyłącza dekodery dla danego programu.

Nicam Auto/Wył: Ustawia funkcję NICAM na tryb automatyczny lub wyłącza ją dla danego programu.

- 8** Naciskaj przycisk **RETURN** (↵), aby opuścić menu listy programów.

Edycja programów

Możesz wykonać przeszukiwanie, wybieranie oraz zapamiętywanie kanałów TV ręcznie.

- Za pomocą przycisków **▲ / ▼** wybierz program z menu listy programów i naciśnij przycisk **ENTER**.
Opcje listy programów pojawią się po lewej stronie menu listy programów.
- Za pomocą przycisków **▲ / ▼** wybierz opcję 'Edycja programu' z listy opcji i naciśnij **ENTER**.
Pojawi się menu edycji programów.
- Za pomocą przycisków **◀ / ▶** wybierz element i naciśnij **▲ / ▼**, aby zmieniać ustawienie.



- [PR] Pokazuje wybrana pozycje programu.
 - [Szukaj] Automatyczne wyszukiwanie stacji. Wyszukiwanie zatrzymuje się, gdy nagrywarka dostroi się do stacji.
 - [Ch.] Zmienia numer edytowanego kanału.
 - [MFT] Zmienia częstotliwość podczas strojenia precyzyjnego w celu osiągnięcia wyraźniejszego obrazu.
- Wybierz **OK**, a następnie naciśnij przycisk **ENTER**, aby potwierdzić ustawienie i powrócić do menu listy programów.

Konfiguracja wstępna (ciąg dalszy)

Edycja programów (ciąg dalszy)

Zmiana nazwy stacji

Możesz samodzielnie nadawać nazwy stacjom. Nazwy mogą składać się maksymalnie z 5 znaków.

1. Za pomocą przycisków ▲ / ▼ wybierz program z menu listy programów i naciśnij przycisk ENTER. Opcje listy programów pojawią się po lewej stronie menu listy programów.
2. Za pomocą przycisków ▲ / ▼ wybierz opcję 'Zmiana nazwy', następnie naciśnij ENTER. Pojawi się menu klawiatury.



3. Wprowadź nazwę stacji. Za pomocą przycisków ▲ ▼ ◀ ▶ wybierz znak, a następnie potwierdź wybór przyciskiem ENTER.
 - **Duże litery:** Przełącza klawiaturę w tryb wprowadzania wielkich liter.
 - **Małe litery:** Przełącza klawiaturę w tryb wprowadzania małych liter.
 - **Symbol:** Przełącza klawiaturę w tryb wprowadzania symboli.
 - **OK:** Wybierz, aby zakończyć.
 - **Przerwij:** Wybierz, aby opuścić menu.
 - **Spacja:** Wstawia spację w miejscu ustawienia kursora.
 - **Usuń:** Usuwa znak znajdujący się na pozycji przed kursorem.
 - **◀ / ▶:** Przesuwają kursor w lewo i w prawo.

Wskazówka

Przyciski pilota zdalnego sterowania do wprowadzania nazwy.

Przyciski numeryczne (0-9): Do wprowadzania znaku o odnośnej lokalizacji w wybranej kolumnie.

4. Wybierz 'OK', a następnie naciśnij przycisk ENTER, aby zapisać nazwę i powrócić do menu listy programów.

Ręczne sortowanie kanałów TV

Możesz zmienić pozycję programu w menu listy programów.

1. Za pomocą przycisków ▲ / ▼ wybierz program z menu listy programów i naciśnij przycisk ENTER. Opcje listy programów pojawią się po lewej stronie menu listy programów.
2. Za pomocą przycisków ▲ / ▼ wybierz opcję 'Przesuń' z opcji listy programów, następnie naciśnij ENTER.
3. Za pomocą przycisków ▲ / ▼ wybierz żądaną pozycję, a następnie naciśnij przycisk ENTER, aby zapisać ustawienie.

Usuwanie programu

Możesz usunąć program w menu listy programów.

1. Za pomocą przycisków ▲ / ▼ wybierz program z menu listy programów i naciśnij przycisk ENTER. Opcje listy programów pojawią się po lewej stronie menu listy programów.
2. Za pomocą przycisków ▲ / ▼ wybierz opcję 'Usuń' z opcji listy programów, następnie naciśnij ENTER. Program zostanie usunięty.

Włączanie i wyłączanie dekodera.

1. Za pomocą przycisków ▲ / ▼ wybierz program, dla którego chcesz korzystać z dekodera w menu listy programów i naciśnij przycisk ENTER. Opcje listy programów pojawią się po lewej stronie menu listy programów.
2. Za pomocą przycisków ▲ / ▼ wybierz opcję 'Dekoder Wł /Wył' z opcji listy programów, następnie naciśnij ENTER. Jeśli wybierzesz Wł, na ekranie menu pojawi się komunikat 'Dekoder'.

Ustawianie funkcji NICAM Auto/Off (Funkcja NICAM Automatyczna/ Wyłączona)

Ta nagrywarka DVD może odbierać dźwięk Hi-Fi nadawany w systemie NICAM Stereo. Jeśli jednak wystąpią zakłócenia sygnału ze względu na słabą jakość odbioru, możesz wyłączyć tę funkcję

1. Za pomocą przycisków ▲ / ▼ wybierz program z menu listy programów i naciśnij przycisk ENTER. Opcje listy programów pojawią się po lewej stronie menu listy programów.
2. Za pomocą przycisków ▲ / ▼ wybierz opcję 'Nicom Auto/Wył' z opcji listy programów, następnie naciśnij ENTER. Jeśli wybierzesz Auto (funkcja NICAM automatyczna), na ekranie menu pojawi się komunikat 'NICAM'.

Konfiguracja wstępna (ciąg dalszy)

Ustawianie zegara

- 1** Naciśnij przycisk **SETUP**.
Pojawi się menu ustawień.
- 2** Korzystając z przycisków **▲ / ▼** wybierz opcję **Ogólne**.
- 3** Gdy wybierzesz opcję **General**, naciśnij przycisk **▶**, aby przejść do drugiego poziomu.
- 4** Korzystając z przycisków **▲ / ▼** wybierz opcję **Ustawianie zegara**.
- 5** Naciśnij przycisk **▶**, aby przejść do trzeciego poziomu.

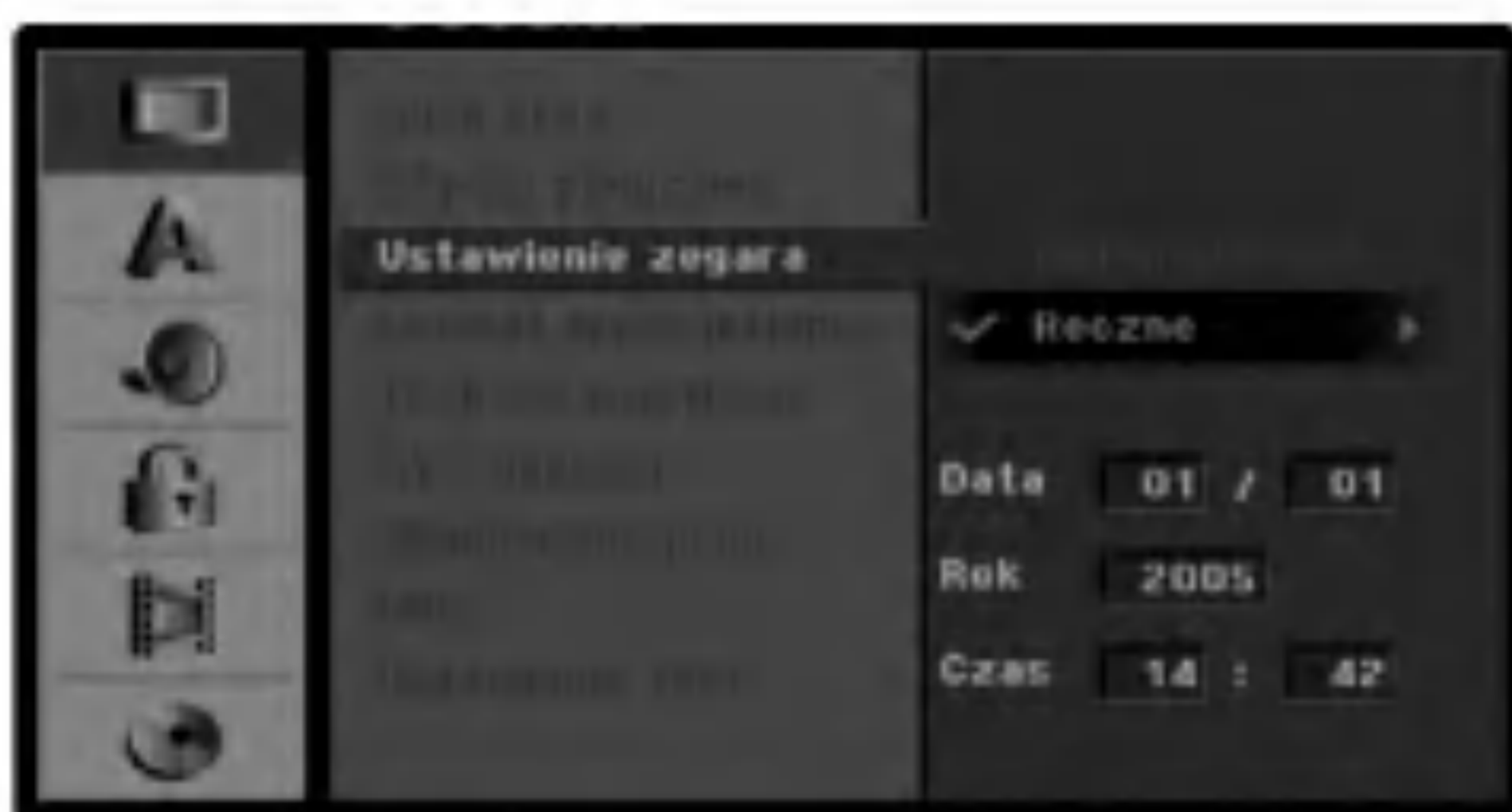

- 6** Wprowadź niezbędne informacje o dacie i czasie.
Przyciski **◀ / ▶** (w lewo/ w prawo): Przesuwają kursor do poprzedniej lub następnej kolumny.
Przyciski **▲ / ▼** (w górę/ w dół): Zmieniają ustawienia oraz aktualną pozycję kursora.
- 7** Naciśnij przycisk **ENTER**, aby potwierdzić ustawienia, następnie naciśnij przycisk **SETUP**, aby opuścić menu ustawień.

Format obrazu TV

Możesz wybrać:

- 4:3: Wybierz tę opcję, gdy podłączona jest stacja TV nadająca w standardowym formacie 4:3 TV.
- 16:9: Wybierz tę opcję, gdy podłączona jest stacja TV nadająca w szerokim formacie 16:9.



Konfiguracja wstępna (ciąg dalszy)

Tryb wyświetlania

Ustawienie trybu wyświetlania działa tylko wtedy, gdy format obrazu TV ustawiony jest na tryb "4:3".

Możesz wybrać:

- Letter Box (skrzynka pocztowa): Wyświetla szeroki obraz z paskami w górnej i dolnej części ekranu.
- Pan Scan: Automatycznie wyświetla szeroki obraz na całym ekranie ucinając części, które się nie mieszczą.

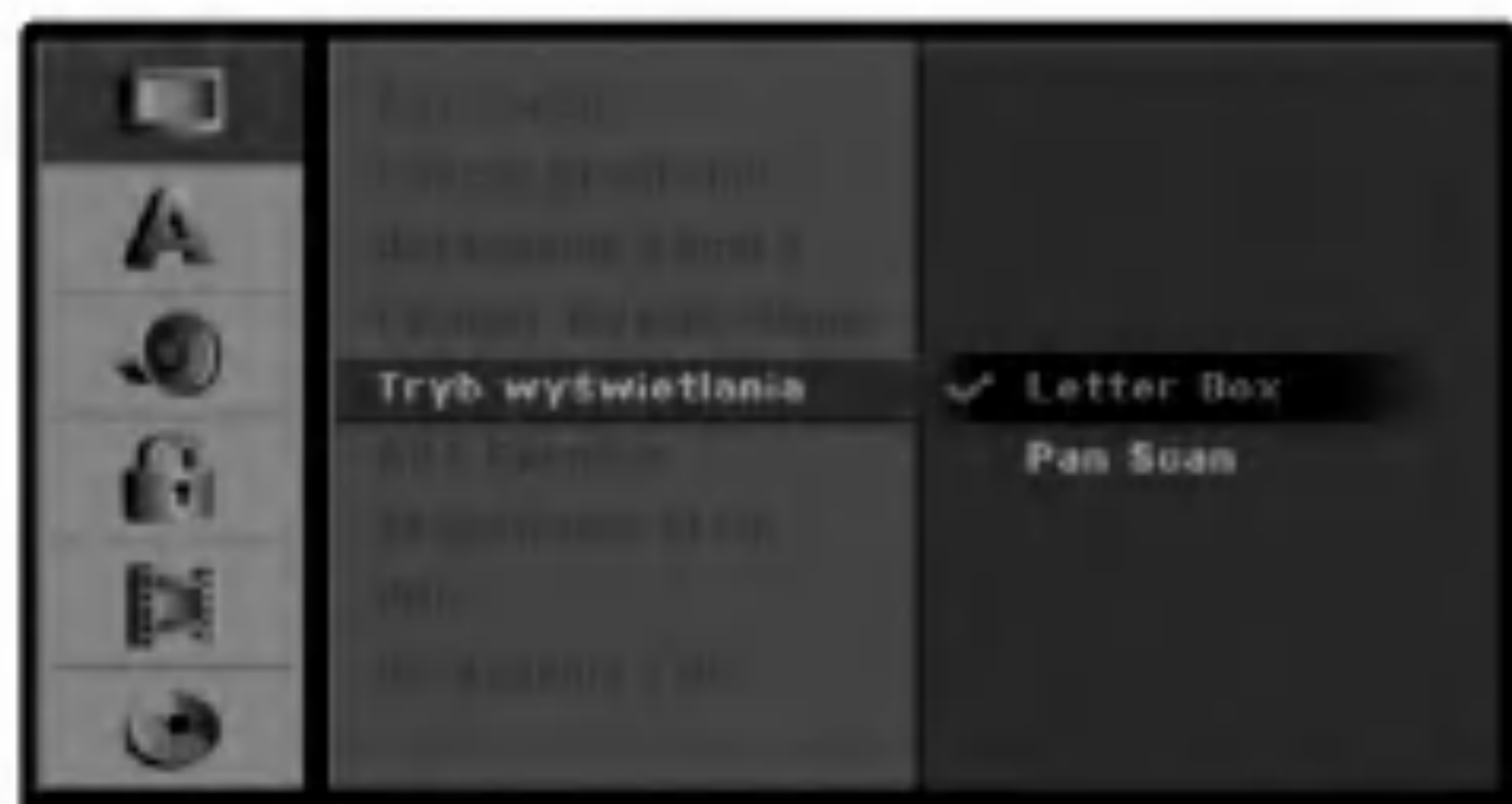

Dekoder AV1

Na stronie 16 opisany został już sposób podłączania dekodera płatnych stacji telewizyjnych.

- Wyt: Przyjmuje sygnały z gniazda jack EURO AV1 AUDIO/VIDEO. Jest to normalne ustawienie.
- Wł: Zakodowany sygnał przyjęty z gniazda jack EURO AV1 AUDIO/VIDEO jest przesyłany do gniazda EURO AV2 DECODER do rozkodowania. Rozkodowany sygnał jest następnie z powrotem przyjmowany przez gniazdo EURO AV2 DECODER, dzięki czemu możesz nagrywać lub oglądać programy PAY-TV/Canal Plus. W tym przypadku wybierz [AV 1] przez naciśnięcie przycisku AV.



Skanywanie progresywne

Funkcja skanowania progresywnego zapewnia najwyższą jakość obrazu przy najmniejszym poziomie migotania. Jeżeli korzystasz z gniazda jack COMPONENT VIDEO OUT/PROGRESSIVE SCAN, ale nagrywarka podłączona jest do tradycyjnego (analogowego) telewizora, ustaw funkcję skanowania progresywnego na [Wyt] (Wyłączona).

Jeżeli korzystasz z gniazda jack COMPONENT VIDEO OUT/PROGRESSIVE SCAN do połączenia z telewizorem lub monitorem zgodnym z sygnałem skanowania progresywnego, ustaw funkcję skanowania progresywnego na [Wł] (Włączona).



Uwaga:

Funkcja skanowania progresywnego nie będzie wyświetlana w menu ustawień, gdy przełącznik VIDEO OUTPUT z tyłu urządzenia jest ustawiony na pozycji RGB.

⚠ Uwaga

Po ustawieniu wyjścia skanowania progresywnego, nadawany obraz będzie widoczny jedynie na telewizorze lub monitorze kompatybilnym z funkcją skanowania progresywnego. Jeżeli włączysz skanowanie progresywne przez przypadek, musisz zresetować nagrywarkę. Najpierw wyjmij płytę z nagrywarki. Następnie naciśnij przycisk STOP (■) i przytrzymaj przez 5 sekund. Sygnał wyjściowy video powróci do normalnego ustawienia, a obraz będzie ponownie widoczny na ekranie zwykłego telewizora lub monitora.

Konfiguracja wstępna (ciąg dalszy)

PBC (Sterowanie odtwarzaniem)

Ustawienie PBC może zostać zmienione. Wł lub Wyt sterowanie odtwarzaniem (PBC).

- Funkcja PBC Wł: Płyty video CD z funkcją PBC są odtwarzane zgodnie z funkcją PBC.
- Funkcja PBC Wyt: Płyty video CD z funkcją PBC są odtwarzane w ten sam sposób, co płyty audio CD.



Ustawienia fabryczne

Jeśli zajdzie taka potrzeba, możesz zresetować nagrywarkę i powrócić do ustawień fabrycznych. Wybierz komunikat 'Wybierz' i naciśnij ENTER.

Uwaga

Niektóre opcje nie mogą zostać zresetowane. (Ocena, hasło i kod kraju)



Język

Język wyświetlania

Wybierz język dla menu ustawień i wyświetlania ekranowego.



Język płyty

Wybierz język menu płyty, dźwięku i napisów.

- [Oryginał] Wybrany zostanie oryginalny język nagrania płyty.
- [Inne] Aby wybrać inny język, naciskaj przyciski numeryczne, a następnie przycisk ENTER, aby wprowadzić odpowiedni 4-cyfrowy numer zgodny z listą języków zamieszczona na stronie 54. Jeżeli pomylisz się podczas wprowadzania kodu, naciśnij przycisk CLEAR.
- [Wył] (Wyłączone) (dla napisów płyty) : Napisy wyłączone.



Konfiguracja wstępna (ciąg dalszy)

Wyjście audio

Każda płyta DVD umożliwia wybór różnorodnych opcji wyjścia audio. Ustaw opcję wyjścia audio nagrywarki zgodnie z typem systemu audio jaki używasz.

Dolby Digital / DTS / MPEG



- [Bitstream]: Wybierz opcję "Bitstream" jeżeli podłączyłeś wyjście cyfrowe nagrywarki DIGITAL AUDIO OUT ze wzmacniaczem lub innym urządzeniem wyposażonym w dekodery Dolby Digital, DTS lub MPEG.
- [PCM] (dla Dolby Digital / MPEG): Wybierz w przypadku podłączenia urządzenia do dwukanałowego cyfrowego wzmacniacza stereo. Gdy odtwarzasz płytę DVD nagrany w systemie Dolby Digital lub MPEG, cyfrowe wyjścia audio nagrywarki automatycznie pracują w dwukanałowym formacie PCM
- [Wył] (dla DTS): Jeżeli wybierzesz opcję "Wył" (Wyłączony), sygnał DTS nie będzie wysyłany przez wyjście cyfrowe DIGITAL AUDIO OUT.

Częstotliwość próbkowania

Jeśli Twój odbiornik lub wzmacniacz NIE ma możliwości obsługi sygnałów o częstotliwości 96 kHz - wybierz 48 kHz. Po dokonaniu takiego wyboru, niniejsze urządzenie automatycznie przekształci każdy sygnał 96 kHz w sygnał 48 kHz tak, aby Twój system mógł go odekodować.

Jeśli Twój odbiornik lub wzmacniacz ma możliwość obsługi sygnałów o częstotliwości 96 kHz - wybierz 96 kHz. Po dokonaniu takiego wyboru, niniejsze urządzenie będzie przekazywać każdy typ sygnału bez dodatkowego przetwarzania go.



DRC (Sterowanie Zakresem Dynamiki)

Dzięki cyfrowej technologii audio, w formacie DVD możesz usłyszeć ścieżkę dźwiękową programu w najbardziej dokładnej i realistycznej postaci. Możesz jednakże życzyć sobie skompresować zakres dynamiki wyjścia audio (różnica pomiędzy najgłośniejszymi i najcichszymi dźwiękami). Możesz wówczas oglądać film z mniejszą głośnością, bez utraty czystości dźwięku. Ustaw funkcję DRC na Włączoną[Wł] dla uzyskania tego efektu

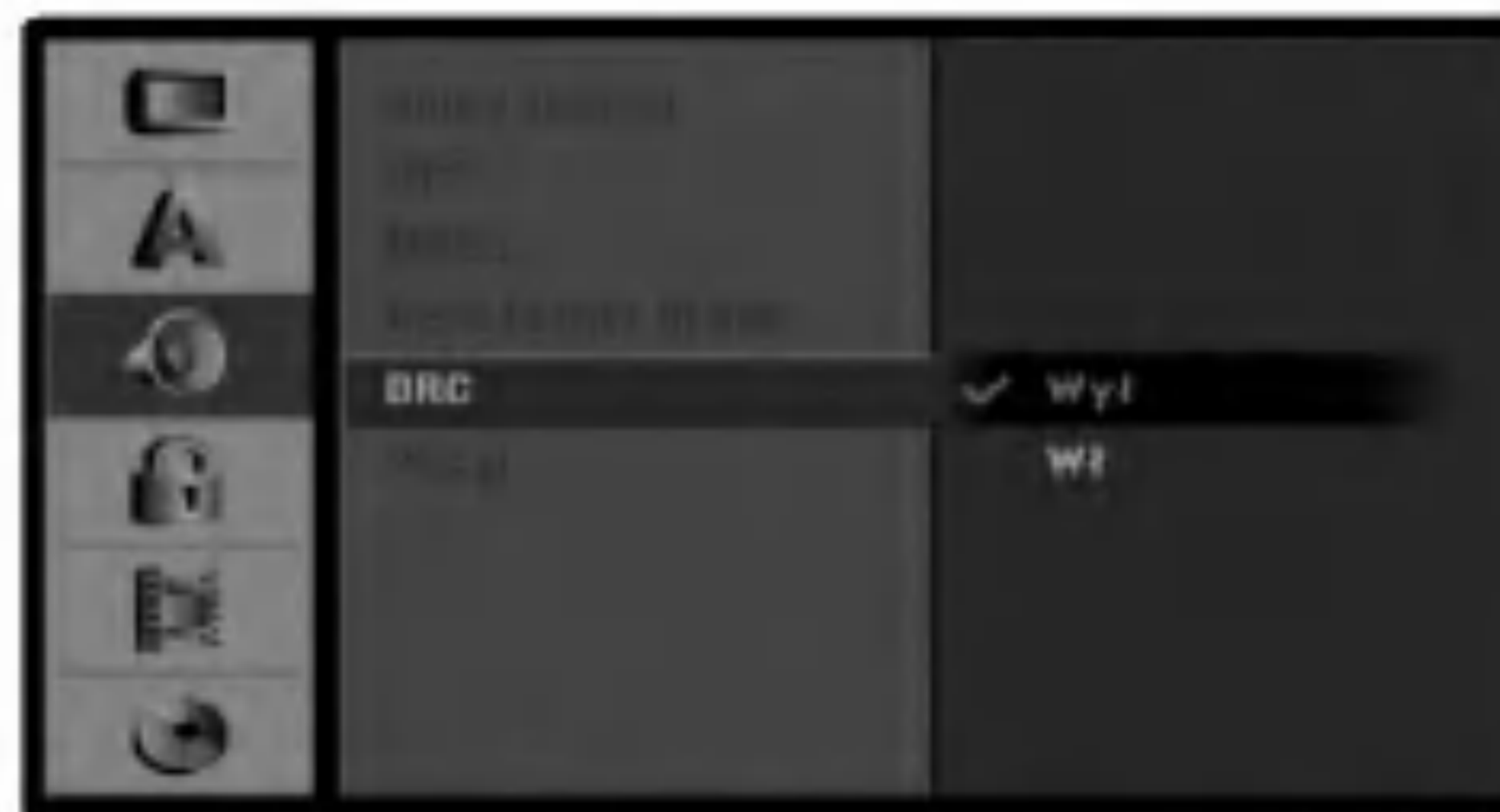

Vocal (Wokal)

Ustaw na Włączony[Wł] tylko wtedy, gdy odtwarzane jest wielokanałowe DVD karaoke. Kanaly karaoke na płycie przekształcane są w normalny dźwięk stereo.



Konfiguracja wstępna (ciąg dalszy)

Blokada (nadzór rodzicielski)

Ustaw hasło

Zmiana 4-cyfrowego kodu



- 1** Naciśnij przycisk **SETUP**.
Pojawi się menu ustawień.
- 2** Korzystając z przycisków **▲ / ▼** wybierz opcję **Blokada**.
- 3** Gdy wybierzesz opcję **Blokada**, naciśnij przycisk **▶**, aby przejść do drugiego poziomu.
- 4** Korzystając z przycisków **▲ / ▼** wybierz opcję **Podaj Hasło**.
- 5** Naciśnij przycisk **▶**, aby przejść do trzeciego poziomu.
- 6** Jeśli do tej pory nie wprowadzałeś hasła; Wprowadź 4-cyfrowe hasło zabezpieczające korzystając z przycisków numerycznych, a następnie naciśnij przycisk **ENTER**. Wprowadź ponownie 4-cyfrowe hasło i gdy podświetlone jest "OK" naciśnij **ENTER**, aby potwierdzić.
Jeśli wprowadzałeś już wcześniej hasło; Przy pomocy przycisków numerycznych wprowadź 4-cyfrowe hasło, aby potwierdzić osobiste 4-cyfrowe hasło, następnie gdy podświetlone jest "OK" naciśnij **ENTER**, aby potwierdzić.

Wskazówka

Jeśli pomylił się przed naciśnięciem przycisku **ENTER**, naciskaj przycisk **◀**, aby usuwać kolejne cyfry hasła i wprowadzać prawidłowe.

- 7** Po wybraniu opcji "Zmień", naciśnij **ENTER**. Wybierz opcję "Skasuj", naciśnij **ENTER**. Hasło zostanie usunięte.
- 8** Przy pomocy przycisków numerycznych wprowadź 4-cyfrowe hasło, aby stworzyć osobiste 4-cyfrowe hasło, następnie gdy podświetlone jest "OK" naciśnij **ENTER**, aby potwierdzić.
- 9** Wprowadź ponownie 4-cyfrowe hasło i gdy podświetlone jest "OK" naciśnij **ENTER**, aby potwierdzić.

Wskazówka

Jeśli pomylił się przed naciśnięciem przycisku **ENTER**, naciskaj przycisk **◀**, aby usuwać kolejne cyfry hasła i wprowadzać prawidłowe.

Jeśli zapomnisz swojego 4-cyfrowego kodu bezpieczeństwa

Jeśli zapomnisz Twojego hasła, wykonaj następujące czynności w celu skasowania aktualnego hasła.

1. Naciśnij przycisk **SETUP**, aby wyświetlić menu ustawień.
2. Za pomocą przycisków numerycznych wprowadź 6-cyfrowy kod "210499".
3. Wybierz "OK" i naciśnij **ENTER**. 4-cyfrowe hasło zostanie skasowane. Wprowadź nowy kod, jak pokazano po lewej stronie.

Ocena

Filmy na płytach DVD mogą zawierać sceny nieodpowiednie dla dzieci. Płyty mogą w związku z tym zawierać informację o nadzorze rodzicielskim, odnoszącą się do całej płyty lub do określonych scen na płycie. Sceny te zostały ocenione w skali od 1 do 8, a w przypadku niektórych płyt możliwe jest wybranie bardziej odpowiednich scen alternatywnych. Ocena scen różni się w zależności od kraju. Funkcja nadzoru rodzicielskiego pozwala na zabezpieczenie płyt przed oglądaniem przez dzieci, albo pozwala na oglądanie niektórych płyt z bardziej odpowiednimi scenami alternatywnymi.



- 1** Wykonaj czynności 1-3, jak pokazano powyżej, po lewej stronie (Ustawianie hasła).
- 2** Korzystając z przycisków **▲ / ▼** wybierz opcję **Ocena**.
- 3** Naciśnij przycisk **▶**, aby przejść do trzeciego poziomu.
- 4** Wykonaj krok 6 jak pokazano powyżej, po lewej stronie (Ustawianie hasła).
- 5** Wybierz ocenę od 1 do 8 za pomocą przycisków **▲ / ▼** Poziom pierwszy (1) ma najmniejsze restrykcje odtwarzania. Poziom ósmy (8) ma największe restrykcje odtwarzania.
Bez limitu: Jeśli wybierzesz opcję **Bez limitu**, funkcja nadzoru rodzicielskiego nie będzie aktywna. Płyta zostanie odtworzona w całości.
Poziom od 1 do 8: Niektóre płyty zawierają sceny nieodpowiednie dla dzieci. Jeśli ustawisz daną ocenę w nagrywarce, wszystkie sceny z tą samą oceną lub niższą zostaną odtworzone. Sceny z wyższą oceną nie zostaną odtworzone, chyba że na płycie znajdują się sceny alternatywne.
Scena alternatywna musi mieć taką samą ocenę, bądź niższą. Jeżeli nie zostanie znaleziona odpowiednia alternatywna scena odtwarzanie zatrzymuje się. Aby dalej odtwarzać płytę, musisz wprowadzić 4-cyfrowe hasło lub zmienić poziom oceny.
- 6** Naciśnij przycisk **ENTER**, aby potwierdzić wybór oceny, następnie naciśnij przycisk **SETUP**, aby wyjść z menu.

Konfiguracja wstępna (ciąg dalszy)

Kod regionu

Wprowadź kod kraju/ obszaru, którego standardy zostały zastosowane przy nagraniu płyty, zgodnie z listą (patrz "Kod regionu", strona 54.).



- 1** Naciśnij przycisk **SETUP**.
Pojawi się menu ustawień.
- 2** Korzystając z przycisków **▲ / ▼** wybierz opcję **Blokada**.
- 3** Gdy wybierzesz opcję **Blokada**, naciśnij przycisk **▶**, aby przejść do drugiego poziomu.
- 4** Korzystając z przycisków **▲ / ▼** wybierz opcję **Kod regionu**.
- 5** Naciśnij przycisk **▶**, aby przejść do trzeciego poziomu.
- 6** Jeśli do tej pory nie wprowadzałeś hasła; Wprowadź 4-cyfrowe hasło zabezpieczające korzystając z przycisków numerycznych, a następnie naciśnij przycisk **ENTER**. Wprowadź ponownie 4-cyfrowe hasło i gdy podświetlone jest "OK" naciśnij **ENTER**, aby potwierdzić.
Jeśli wprowadzałeś już wcześniej hasło; Przy pomocy przycisków numerycznych wprowadź 4-cyfrowe hasło, aby potwierdzić osobiste 4-cyfrowe hasło, następnie gdy podświetlone jest "OK" naciśnij **ENTER**, aby potwierdzić.

Wskazówka

Jeśli pomylisz się przed naciśnięciem przycisku **ENTER**, naciskaj przycisk **◀**, aby usuwać kolejne cyfry hasła i wprowadzać prawidłowe.

- 7** Wybierz pierwszą literę za pomocą przycisków **▲ / ▼**.
- 8** Przesuń kursor za pomocą przycisku **▶** i wybierz drugą literę za pomocą przycisków **▲ / ▼**.
- 9** Naciśnij przycisk **ENTER**, aby potwierdzić wybór **Kod regionu**, następnie naciśnij przycisk **SETUP**, aby wyjść z menu.

DivX(R) VOD **DivX**

Zapewniamy kod rejestracyjny dla DivX® VOD (Video On Demand), który pozwala wypożyczać i kupować filmy przy pomocy usługi DivX® VOD. Więcej informacji: odwiedź stronę www.divx.com/vod.

1. Wybierz opcję **[DivX(R) VOD]** następnie naciśnij **▶**.
2. Gdy wybrana jest opcja **[Enter]** naciśnij **ENTER** a pojawi się kod rejestracyjny .



3. Użyj kodu rejestracyjnego do kupowania lub wypożyczania filmów w serwisie DivX® VOD na stronie www.divx.com/vod. Podążaj za wskazówkami i ściągnij filmy na dysk do odtwarzania w tym urządzeniu.

Uwaga:

Wszystkie ściągnięte z DivX® VOD filmy mogą być odtwarzane wyłącznie na tym urządzeniu.

Konfiguracja wstępna (ciąg dalszy)

Nagrywanie

Ustawianie trybu nagrywania

Można ustawić jakość obrazu przy nagrywaniu; HQ (wysoka jakość), SQ (standardowa jakość), LQ (niska jakość), EQ (rozszerzona jakość).



Automatyczne zaznaczanie rozdziałów

Podczas zapisu znaczniki rozdziałów są umieszczane w określony sposób. Możesz zmienić ten odstęp na 5, 10 lub 15 minut. Jeżeli wybierzesz Brak, wówczas automatyczne zaznaczanie rozdziałów zostanie wyłączone.



KONFIGURACJA DVR

Format nagrywanego obrazu

W przypadku nagrywania możesz ustawić format nagrywanego obrazu, aby dopasować go do nagrywanego materiału (tryb szerokoekranowy 16:9 lub standardowy 4:3).



Nagrywanie dźwięku DV

Musisz ustawić tę opcję, jeśli do cyfrowego gniazda wejściowego na panelu przednim podłączyłeś kamerę z systemem dźwięku 32kHz/12 bitów.

Niektóre kamery cyfrowe mają dwie ścieżki stereo dla dźwięku. Jedna jest nagrywana podczas filmowania; druga służy do nakładania dubbingu już po nakręceniu materiału. W ustawieniu Audio 1 wykorzystywany jest dźwięk nagrany podczas filmowania.

W ustawieniu Audio 2 używany jest dźwięk dubbingu.



Konfiguracja wstępna (ciąg dalszy)

Płyta

Zainicjalizuje

Jeżeli włożysz całkowicie czystą płytę, pojawi się menu "Inicjuj". Wybierz "Ok" i naciśnij ENTER.

Nagrywarka zainicjalizuje płytę.

DVD-R: Nagrywarka zainicjalizuje płytę w trybie wideo.

Tryb zapisu zawsze będzie trybem wideo.

DVD-RW: Nagrywarka zainicjalizuje płytę w trybie VR.

DVD+R: Pojawia się menu Zainicjalizuje. Wybierz "Tak" a następnie naciśnij ENTER.

DVD+R (DL) / DVD+RW: Nagrywarka zainicjalizuje płytę.

Możesz również sformatować płytę z menu Setup tak, jak pokazano to poniżej.



Ostrzeżenie

Jeżeli chcesz zmienić format płyty, wszystkie informacje zapisane na płycie zostaną skasowane.

Disc Protect (zabezpieczenie płyty)

Podczas nagrywania płyt DVD+RW / +R lub sformatowanej w trybie VR płyty DVD-RW, ustaw na Wł, aby uniknąć przypadkowego, nagrania, edycji lub skasowania. Jeżeli chcesz odblokować płytę do edycji, wybierz Wyl.



1 Naciśnij SETUP.

Pojawia się menu konfiguracyjne.

2 Użyj ▲ / ▼ w celu wybrania opcji Disc.

3 Podczas gdy wybrana jest opcja Disc, naciśnij ► w celu przemieszczenia na drugi poziom.

4 Użyj ▲ / ▼ w celu wybrania opcji Inicjuj.

5 Naciśnij ► w celu przejścia na trzeci poziom.

Ikona "Start" jest podświetlona.

6 Naciśnij ENTER.

Pojawia się menu Inicjuj.

7 Dla płyt DVD-RW, użyj przycisków◀ / ►, aby wybrać tryb (DVD-VR lub DVD-Video), następnie naciśnij przycisk ENTER.

Dla płyt DVD+RW, przejdź do kroku 8.

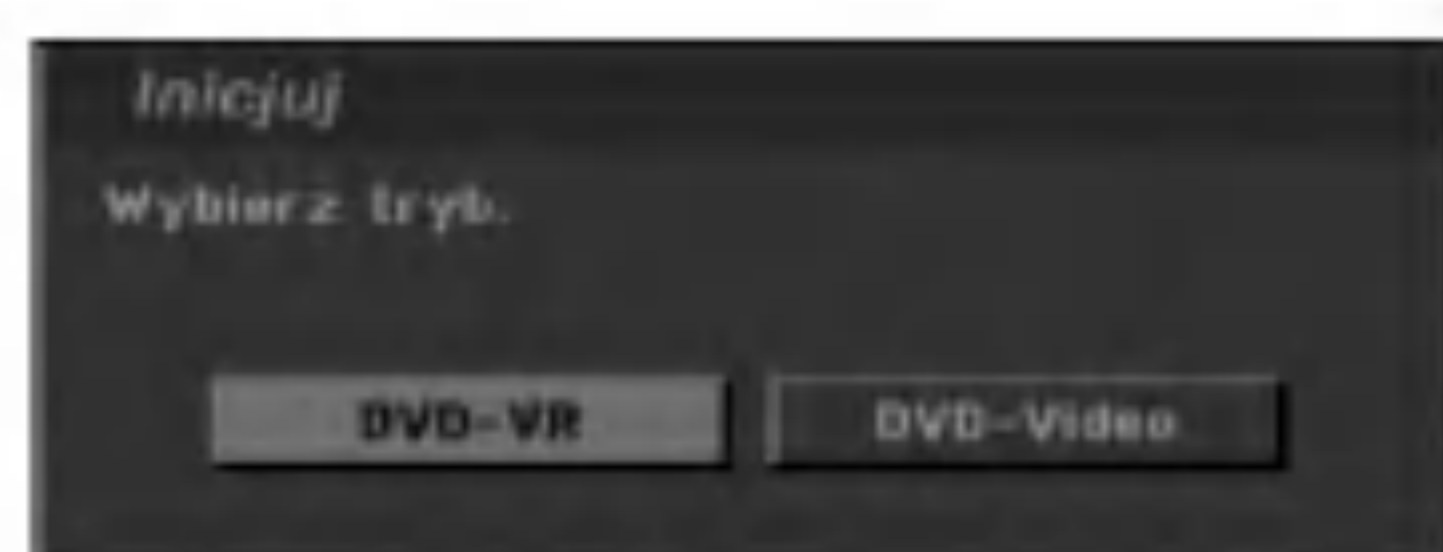

8 Użyj ◀ / ► w celu wybrania "Ok", a następnie naciśnij ENTER.

Formatowanie płyty zabiera kilka chwil.

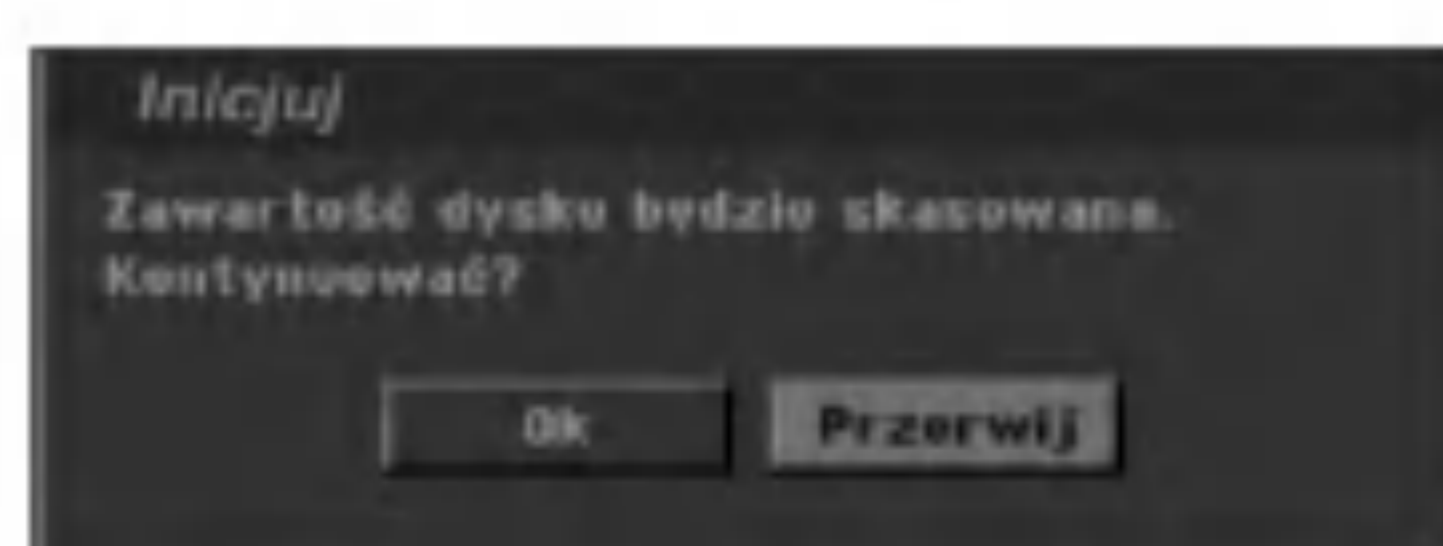

Konfiguracja wstępna (ciąg dalszy)

Zakańczanie

Zakańczanie 'utrwała' nagrania na miejscu, dzięki czemu płyta może być odtwarzana w zwykłym odtwarzaczu DVD lub na komputerze wyposażonym w odpowiedni napęd DVD-ROM. Poprzez zakończenie płyty nagranej w trybie Video powstaje ekran menu do poruszania się po zawartości płyty. Ekran menu można wywołać poprzez naciśnięcie przycisku MENU/LIST lub TITLE.

⚠ Uwaga

Po sfinalizowaniu nagrywania płyty DVD-R, DVD-RW lub DVD+R (DL), możesz dodatkowo edytować lub nagrywać za wyjątkiem płyty DVD+RW.

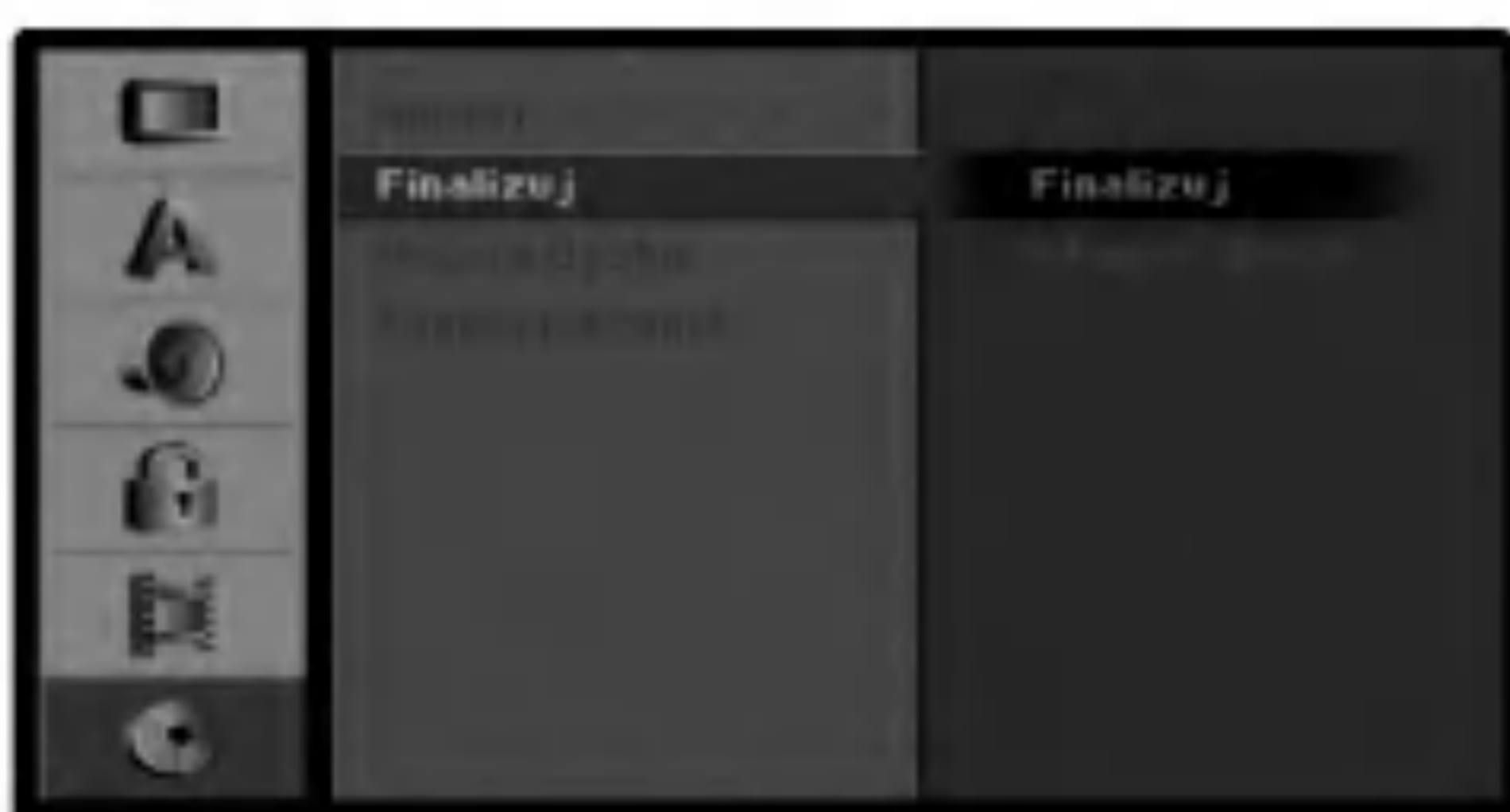

- 1 Wykonaj kroki 1-3 jak pokazano na stronie 28 (Zainicjalizuje).
- 2 Korzystając z przycisków ▲ / ▼ wybierz opcję Finalize (Zakańczanie).
- 3 Naciśnij przycisk ►, aby przejść do trzeciego poziomu.
- 4 Naciśnij przycisk ENTER. Pojawi się menu zakańczania.

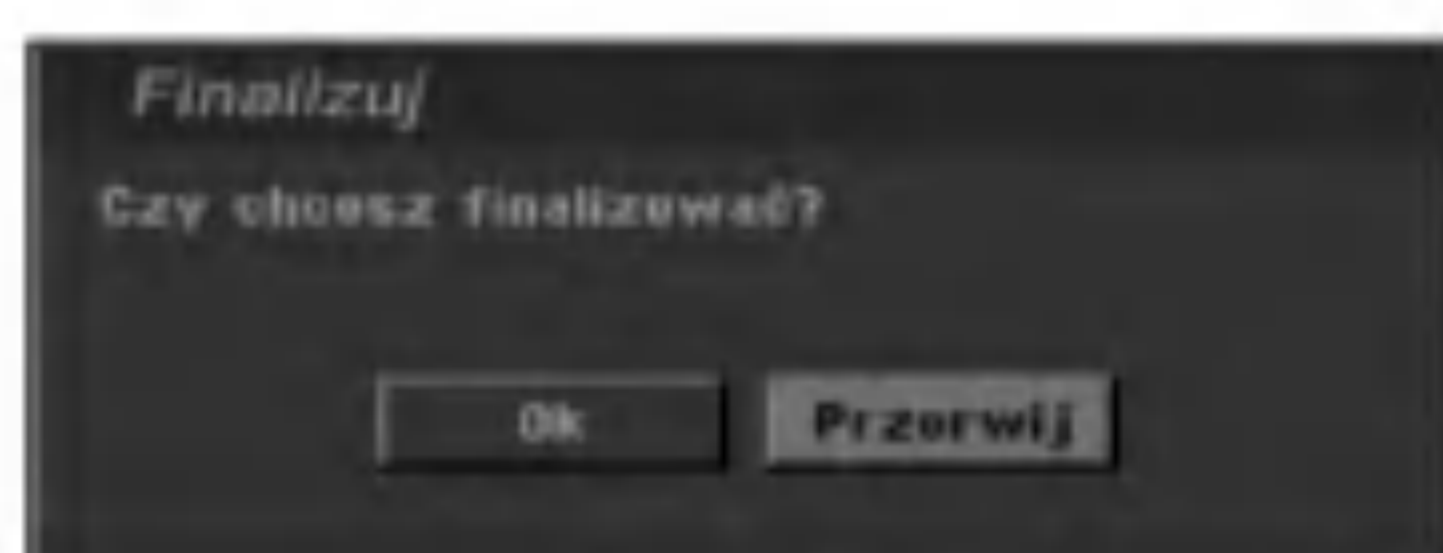

- 5 Wybierz "Ok" i naciśnij przycisk ENTER. Nagrywarka rozpocznie zakańczanie płyty.

Uwaga

Długość czasu zamknięcia zależy od typu płyty, ilości zapisanych informacji oraz liczby tytułów na płycie. Zamknięcie zapisanej płyty może zabrać do 4 minut.

Wskazówka

Jeżeli załadujesz płytę DVD-RW, która już została zamknięta, nie można cofnąć tej operacji poprzez wybranie opcji Unfinalize z menu Finalize. Po wykonaniu tej czynności można edytować i ponownie zapisywać płytę.

Etykieta płyty

Służy do wprowadzenia nazwy płyty. Nazwa ta pojawia się gdy wkładasz płytę do nagrywarki oraz gdy wyświetlasz informację o płycie na ekranie.

- Nazwa płyty może się składać maksymalnie z 32 znaków.
- W przypadku płyt sformatowanych na innych nagrywarkach DVD, dostępny będzie ograniczony zestaw znaków.



- 1 Follow steps 1-3 as shown Zainicjalizuje on page 28.
- 2 Korzystając z przycisków ▲ / ▼ wybierz opcję Nazwa Dysku.
- 3 Naciśnij przycisk ►, aby przejść do trzeciego poziomu. Podświetlony zostanie komunikat "Edycja".
- 4 Naciśnij przycisk ENTER. Pojawi się menu klawiatury.



- 5 Wprowadź nazwę płyty. Za pomocą przycisków ▲▼◀▶ wybierz znak, a następnie potwierdź wybór przyciskiem ENTER.
 - **Duże litery:** Przełącza klawiaturę w tryb wprowadzania wielkich liter.
 - **Małe litery:** Przełącza klawiaturę w tryb wprowadzania małych liter.
 - **Symbol:** Przełącza klawiaturę w tryb wprowadzania symboli.
 - **OK:** Wybierz, aby zakończyć.
 - **Przerwij:** Wybierz, aby opuścić menu.
 - **Spacja:** Wstawia spację w miejscu ustawienia kursora.
 - **Usuń:** Usuwa znak znajdujący się na pozycji przed kursorem.
 - **◀ / ▶:** Przesuwają kursor w lewo i w prawo.

- 6 Wybierz OK i naciśnij przycisk ENTER, aby zapisać nazwę i powrócić do menu ustawień.
- 7 Naciśnij przycisk SETUP, aby opuścić menu.

Konfiguracja wstępna (ciąg dalszy)

Wyświetlacz ekranowy

Niniejsza instrukcja zawiera podstawowe informacje odnośnie obsługi nagrywarki DVD. Niektóre płyty DVD wymagają szczególnej obsługi lub pozwalają tylko na wykorzystanie ograniczonej liczby funkcji podczas odtwarzania. Gdy taki przypadek będzie miał miejsce, na ekranie TV pojawi się symbol  oznaczający, że dana operacja nie jest możliwa do wykonania przez nagrywarkę DVD lub nie jest dostępna na płycie.

Wyświetlanie informacji podczas oglądania telewizji

Podczas oglądania kanałów telewizyjnych, naciśnij ENTER, aby wyświetlić informacje ekranowe.







Wskazuje numer kanału, nazwę stacji oraz format sygnału audio (STEREO, MONO) odbieranego przez tuner.



Wskazuje nazwę i format płyty.





DVD **VR** **Video** **+RW** **+R** **DivX**

Opcje menu

Opcje menu	Funkcja (Korzystając z przycisków ▲ / ▼ wybierz żądaną opcję)	Sposób wyboru	
Numer tytułu	 16	Wskazuje bieżący numer tytułu i całkowitą ilość tytułów, przechodzi do tytułu o żądanym numerze.	Przycisk ◀ / ▶, lub przyciski numeryczne, ENTER
Numer rozdziału	 426	Wskazuje bieżący numer rozdziału i całkowitą ilość rozdziałów, przechodzi do rozdziału o żądanym numerze.	Przycisk ◀ / ▶, lub przyciski numeryczne, ENTER
Przeszukiwanie według czasu	 00:18:30	Pokazuje czas, jaki minął od początku odtwarzania oraz pozwala na bezpośrednie znalezienie tego miejsca.	numeryczne, ENTER
Język audio (tylko DVD) oraz Tryb Wyjścia Cyfrowego Audio	 2CH	Wskazuje aktualny język ścieżki dźwiękowej, metodę kodowania i numer kanału oraz zmienia ustawienia.	◀ / ▶
Język napisów	 OFF	Pokazuje aktualny język napisów oraz zmienia ustawienia.	◀ / ▶
Kąt	 12	Wskazuje bieżący numer kąta i całkowitą ilość kątów oraz zmienia kąt.	◀ / ▶
Dźwięk	 NORM	Wskazuje aktualny tryb dźwięku i zmienia ustawienia.	◀ / ▶

VCD

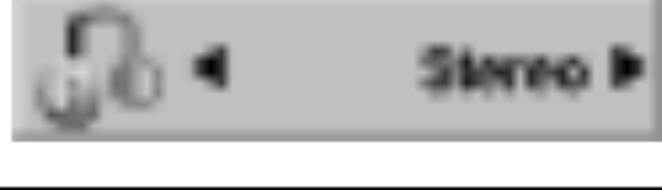
Opcje menu

Opcje menu	Funkcja (Korzystając z przycisków ▲ / ▼ wybierz żądaną opcję)	Sposób wyboru	
Numer ścieżki	 16	Wskazuje bieżący numer ścieżki i całkowitą ilość ścieżek lub tryb PBC, przechodzi do ścieżki o żądanym numerze.	Przycisk ◀ / ▶, lub przyciski numeryczne, ENTER
Czas	 00:18:30	Pokazuje czas, jaki minął od początku odtwarzania oraz pozwala na bezpośrednie znalezienie tego miejsca.	numeryczne, ENTER
Kanał audio	 Stereo	Wskazuje kanał audio i zmienia kanał audio.	◀ / ▶
Dźwięk	 NORM	Wskazuje aktualny tryb dźwięku i zmienia ustawienia..	◀ / ▶

Informacje o płycie podawane na ekranie



Na ekranie możesz wyświetlać różne informacje o płycie włożonej do nagrywarki.

1 Naciskaj przycisk DISPLAY, aby wyświetlić/ zmienić informację wyświetlaną na ekranie.

2 Aby zlikwidować wyświetlanie na ekranie, naciskaj przycisk DISPLAY, aż komunikaty znikną.

Na następnych stronach podano szczegółowe opisy informacji dotyczących odtwarzania płyty.

Ikony stanu nagrywarki

-  Wznów odtwarzanie od tego miejsca
-  Operacja niedozwolona lub niedostępna.

Uwagi:

- Niektóre płyt mogą nie podawać wszystkich informacji ekranowych, przykłady podano poniżej.
- Jeśli w ciągu 10 sekund nie zostanie naciśnięty żaden przycisk, wyświetlacz ekranowy zniknie.

Obsługa DVD oraz Video CD

Odtwarzanie DVD lub Video CD

Ustawienia odtwarzania

- Włącz telewizor i wybierz źródło wejścia video, do którego podłączona jest nagrywarka DVD.
- System audio: Włącz system audio i wybierz źródło wejścia, do którego podłączona jest nagrywarka DVD.

1 Naciśnij przycisk OPEN/CLOSE () , aby wysunąć szufladkę na płytę.

2 Włóż wybraną płytę do szufladki, stroną nagranych skierowaną w dół.

3 Naciśnij przycisk OPEN/CLOSE () , aby zamknąć szufladkę.





W okienku wyświetlacza pojawi się komunikat READING (CZYTANIE), odtwarzanie rozpocznie się automatycznie. Jeśli odtwarzanie się nie rozpocznie naciśnij przycisk  (PLAY). W niektórych przypadkach może pojawić się menu płyty.

Wskazówka

Jeżeli pojawi się menu

Po włożeniu płyty DVD lub Video CD zawierającej menu, pojawi się ono na ekranie.

DVD

Używając przycisków     wybierz tytuł/rozdział, który chcesz oglądać, a następnie naciśnij przycisk ENTER, aby rozpocząć odtwarzanie. Naciśnij przycisk TITLE lub MENU/LIST, aby powrócić do ekranu menu.

VCD

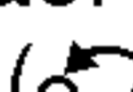
- Za pomocą przycisków numerycznych wybierz ścieżkę, którą chcesz oglądać. Naciśnij przycisk RETURN () , aby powrócić do ekranu menu.
- Ustawienia menu i szczegółowe procedury obsługi menu mogą różnić się w zależności od płyty. Postępuj zgodnie z instrukcjami na każdym z ekranów menu. W menu ustawień możesz także wyłączyć funkcję PBC. Patrz strona 23.

Uwagi:

- Jeśli ustawiony został nadzór rodzicielski, a płyta nie mieści się w zakresie ustawionego poziomu oceny (nie jest autoryzowana), musi zostać wprowadzony 4-cyfrowy kod i/lub płyta musi zostać autoryzowana (patrz "Ocena", strona 25).
- Płyty DVD mogą posiadać kod regionu. Twoja nagrywarka nie odtworzy płyt, które mają inny kod regionu niż nagrywarka. Kod regionu tej nagrywarki wynosi 2 (dwa).

Funkcje ogólne





Uwaga

Jeśli nie określono inaczej, wszystkie opisane czynności wymagają użycia pilota zdalnego sterowania. Niektóre funkcje mogą być również dostępne w menu ustawień.







Wybór tytułu





Jeśli na płycie jest więcej niż jeden tytuł, możesz przejść do innego tytułu w następujący sposób:

- Naciśnij przycisk DISPLAY, a następnie za pomocą przycisków  /  wybierz ikonę tytułu. Następnie naciśnij właściwy przycisk numeryczny (0-9) lub przyciski  /  , aby wybrać numer tytułu.

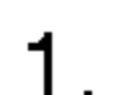

Gdy tytuł na płycie ma więcej niż jeden rozdział/ jedną ścieżkę, możesz przejść do innego rozdziału/ innej ścieżki w następujący sposób:

- Naciśnij na krótko przycisk SKIP ( lub ) podczas odtwarzania, aby wybrać następny rozdział/ścieżkę, lub aby powrócić do początku bieżącego rozdziału/ścieżki.
- Naciśnij na krótko dwukrotnie przycisk SKIP () , aby wrócić do poprzedniego rozdziału/ścieżki.
- Aby przejść podczas odtwarzania bezpośrednio do któregoś z rozdziałów/ ścieżki, naciśnij przycisk DISPLAY. Następnie za pomocą przycisków  /  wybierz ikonę rozdziału (lub w przypadku płyty video CD, ikonę ścieżki). Wprowadź numer rozdziału/ ścieżki za pomocą przycisków numerycznych (0-9) lub przycisków  /  .

Przeszukiwanie

1. Naciśnij przycisk SCAN ( lub ) podczas odtwarzania.
2. Naciśnij przycisk SCAN ( lub ) aby wybrać zadana prędkość.
DVD, DivX; 4 kroków (w przód i w tył)
Video CD; 3 kroków (w przód i w tył)
3. Aby wyjść z trybu przeszukiwania, naciśnij PLAY.

Obraz nieruchomy i odtwarzanie klatka po klatce

1. Podczas odtwarzania naciśnij na pilocie PAUSE/STEP () . Przesuwaj film klatka po klatce naciskając PAUSE/STEP () .
- 2 Aby wyjść z trybu pauzy, naciśnij przycisk  (PLAY).

Obsługa DVD oraz Video CD (ciąg dalszy)

Funkcje ogólne (ciąg dalszy)

Odtwarzanie spowolnione

1. Naciśnij przycisk PAUSE/STEP (||) podczas odtwarzania. Nagrywarka przejdzie w tryb PAUZY.
2. Naciśnij przycisk SCAN (◀◀ lub ▶▶) w trybie pauzy. Nagrywarka przejdzie w tryb SLOW (WOLNY).
3. Za pomocą przycisku SCAN (◀◀ lub ▶▶) wybierz żądaną prędkość.
DVD; 4 kroki (w przód i w tył)
DivX; 4 kroki (tylko w przód)
Video CD; 3 kroki (tylko w przód)
4. Aby wyjść z trybu odtwarzania spowolnionego, naciśnij przycisk ▶ (PLAY).

Uwaga

Odtwarzanie spowolnione do tyłu nie jest możliwe w przypadku płyt video CD

Repeat (Powtarzanie)

Płyty DVD - Powtarzanie Rozdziału/Tytułu/Wyłączone

Naciśnij przycisk REPEAT, aby wybrać żądany tryb powtarzania.

- Rozdział: powtarza bieżący rozdział.
- Tytuł: powtarza bieżący tytuł.
- Wył : powtarzanie odtwarzania wyłączone.

Video CDs, DivX - Płyty video CD - Powtarzanie Ścieżki/Wszystkiego/Wyłączone

Naciśnij przycisk REPEAT, aby wybrać żądany tryb powtarzania.

- Ścieżka: powtarza bieżącą ścieżkę.
- Wszystko: powtarza wszystkie ścieżki na płycie Video CD lub w folderze (płyta DivX).
- Wył: powtarzanie odtwarzania wyłączone.

Uwaga

Aby korzystać z funkcji powtarzania w przypadku płyt video CD z funkcją PBC, musisz wyłączyć funkcję PBC w menu ustawień. Patrz strona 23.

Powtarzanie A-B

Aby powtórzyć sekwencję w tytule:

1. Naciśnij przycisk A-B w wybranym przez Ciebie punkcie startowym.
Ikona powtórzenia oraz komunikat 'A-' pojawią się na ekranie telewizora.
2. Naciśnij ponownie przycisk A-B w wybranym przez Ciebie punkcie końcowym.
Ikona powtórzenia oraz komunikat 'A-B' pojawią się na ekranie telewizora, rozpocznie się powtórzenie sekwencji.
3. Aby wykasować sekwencję, naciskaj przycisk A-B, aby wybrać Wył .

Przeszukiwanie według czasu

Funkcja przeszukiwania według czasu pozwala na rozpoczęcie odtwarzania od dowolnie wybranego momentu na płyci

1. Podczas odtwarzania naciśnij przycisk DISPLAY. Wyświetlacz ekranowy pojawi się na ekranie telewizora. Okno przeszukiwania według czasu pokazuje czas, jaki upłynął od początku odtwarzania bieżącej płyty.
2. W ciągu 10 sekund za pomocą przycisków ▲ / ▼ wybierz ikonę przeszukiwania według czasu na wyświetlaczu ekranowym. W oknie przeszukiwania według czasu pojawi się komunikat "--:--:--."
3. W ciągu 10 sekund za pomocą przycisków numerycznych wprowadź żądany czas rozpoczęcia. Wprowadź godzinę, minutę i sekundę od lewej do prawej strony okna.
Nie możesz wprowadzić niewłaściwego czasu. Jeżeli wprowadzisz błędne cyfry, naciśnij CLEAR. Następnie wprowadź poprawne cyfry.
4. W ciągu 3 sekund naciśnij przycisk ENTER, aby potwierdzić czas, od którego ma zostać rozpoczęte odtwarzanie.
Odtwarzanie rozpoczyna się od wybranego na płycie czasu.

Powiększenie (Zoom)



Funkcja Zoom pozwala powiększyć obraz video i poruszać się w powiększonym obrazie.

1. Naciśnij przycisk ZOOM podczas odtwarzania lub podczas odtwarzania obrazu nieruchomego, aby wywołać funkcję zbliżenia.
Każde naciśnięcie przycisku ZOOM zmienia obraz w następującej kolejności.
x2 → x4 → normalny rozmiar.
2. Za pomocą przycisków ◀ ▶ ▲ ▼ możesz poruszać się po powiększonym obrazie.
3. Aby powrócić do normalnego odtwarzania, naciśnij przycisk CLEAR albo naciskaj przycisk ZOOM, aż do pojawienia się normalnego obrazu.

Uwaga

Funkcja zbliżania może nie działać w przypadku niektórych płyt DVD.

Obsługa DVD oraz Video CD (ciąg dalszy)

Funkcje ogólne (ciąg dalszy)

Przeszukiwanie według znaczników

Możesz rozpocząć odtwarzanie od zaprogramowanego punktu. Można zapisać w pamięci do sześciu punktów. Aby wprowadzić znacznik, wykonaj następujące czynności.

1. Podczas odtwarzania płyty naciśnij przycisk MARKER, gdy odtwarzanie dojdzie do punktu, który chcesz zaznaczyć. Ikona znacznika pojawi się na krótko na ekranie telewizora.
2. Powtórz krok 1 aby wprowadzić do sześciu znaczników na płycie.

Przywoływanie lub czyszczenie znaczników scen

1. Podczas odtwarzania płyty naciśnij SEARCH. Menu przeszukiwania według znaczników pojawi się na ekranie.
2. W przeciągu 10 sekund naciśnij przycisk ◀ / ▶, aby wybrać numer znacznika, który chcesz przywołać lub wyczyścić.
3. Naciśnij ENTER. Odtwarzanie rozpocznie się od zaznaczonej sceny. Lub naciśnij CLEAR, aby wymazać numer znacznika z listy.
4. Możesz odtworzyć scenę rozpoczynającą się od dowolnego znacznika, wprowadzając jego numer w menu przeszukiwania według znaczników.

Przeglądanie zawartości płyt DVD

Video: Menu

Płyty DVD mogą zawierać menu udostępniające specjalne funkcje. Aby otworzyć menu płyty, naciśnij przycisk MENU/LIST. Następnie naciśnij odpowiedni przycisk funkcyjny, aby wybrać opcję. Możesz również za pomocą przycisków ◀ ▶ ▲ ▼ podświetlić Twój wybór, następnie naciśnij przycisk ENTER.

Menu tytułów **DVD**

- 1 Naciśnij przycisk TITLE.
Jeśli bieżący tytuł posiada swoje menu, pojawi się ono na ekranie. W przeciwnym wypadku może pojawić się menu płyty.
- 2 Menu to może obejmować funkcje takie jak kąt ustawienia kamery, opcje języka mówionego i napisów, jak również rozdziały tytułu.

Menu płyt **DVD**

1. Naciśnij przycisk MENU/LIST.
Wyświetlone zostanie menu płyty.
2. Aby schować menu płyty, naciśnij ponownie przycisk MENU/LIST

Kąt ustawienia kamery **DVD**

Jeżeli płyta zawiera sceny nagrane z różnych ujęć, ikona ujęć pojawia się krótko na ekranie. Można wówczas zmienić ujęcie.

1. Podczas odtwarzania naciśnij przycisk DISPLAY. Wyświetlacz ekranowy pojawi się na ekranie telewizora.
2. Za pomocą przycisków ▲ / ▼ wybierz ikonę kąta kamery na wyświetlaczu ekranowym.
3. Przy użyciu przycisków ◀ / ▶ wybierz żądany kąt. Numer bieżącego kąta pojawia się na ekranie telewizora.

Zmiana ścieżki dźwiękowej **DVD**

Naciśnij przycisk AUDIO, a następnie naciskaj przyciski ◀ / ▶ podczas odtwarzania, aby usłyszeć inny język dźwięku (tylko DVD) lub inną ścieżkę dźwiękową, jeśli takie są dostępne.

Uwaga

Niektóre płyty zawierają ścieżki dźwiękowe nagrane zarówno w systemie Dolby Digital, jak i DTS. Gdy wybrany jest system DTS, analogowy sygnał audio nie jest emitowany.

Aby słuchać ścieżki dźwiękowej w systemie DTS, należy podłączyć nagrywarkę do dekodera DTS poprzez jedno z wyjść cyfrowych. Szczegóły dotyczące podłączenia - patrz strona 15.

Wybór kanału audio

Video **VR** **+RW** **+R** **VCD**

Naciskaj przycisk AUDIO, następnie ◀ / ▶ podczas odtwarzania, żeby włączać różne kanały audio (STEREO, LEWY lub PRAWY).

Przy płytach DVD-RW nagranych w trybie VR, które mają nagrane dwa kanały audio – główny i dodatkowy, możesz przełączać pomiędzy głównym (L), dodatkowym (R) lub i Gł.+dod. (L+R) za pomocą przycisku AUDIO.

Obsługa DVD oraz Video CD (ciąg dalszy)

Efekt dźwięku otaczającego 3D

Niniejsze urządzenie może wytworzyć efekt dźwięku otaczającego 3D, imitujący dźwięk wielokanałowy za pomocą dwóch tradycyjnych głośników stereo, zamiast pięciu lub więcej normalnie wymaganych do odsłuchiwania wielokanałowego dźwięku z zestawu kina domowego.

1. Podczas odtwarzania naciśnij przycisk DISPLAY. Wyświetlacz ekranowy pojawi się na ekranie telewizora.
2. Za pomocą przycisków ▲ / ▼ wybierz ikonę dźwięku na wyświetlaczu ekranowym.
3. Przy użyciu przycisków ◀ / ▶ wybierz "3D SUR". Aby wyłączyć efekt trójwymiarowego dźwięku otaczającego, wybierz "NORM".

Napisy **DVD** **DivX**

Naciśnij przycisk SUBTITLE, następnie naciskaj przyciski ◀ / ▶ podczas odtwarzania, aby oglądać napisy w różnych językach.

Instant Skip (Przeskok)

DVD **Video** **VR** **+RW** **+R** **VCD**

Każde naciśnięcie przycisku INSTANT SKIP powoduje przeskok o 15 sekund.

Uwaga

Pojawienie się znaku ⊗ oznacza, że dana funkcja nie jest dostępna na płycie.

Pamięć ostatnich ustawień **DVD**

Ta nagrywarka zapamiętuje ustawienia użytkownika dla ostatniej oglądanej płyty. Ustawienia te pozostają w pamięci nawet jeśli usuniesz płytę z nagrywarki lub wyłączysz ją. Jeśli włożysz do nagrywarki płytę, której ustawienia zostały zapamiętane, automatycznie zostanie przywołane miejsce, w którym ostatnio zatrzymano odtwarzanie.

Uwaga

- Ustawienia są przechowywane w pamięci, do użytku w każdym momencie.
- Nagrywarka nie zapamięta ustawień płyty, jeśli wyłączysz nagrywarkę przed rozpoczęciem odtwarzania płyty.

PIP (Obraz w obrazie)

DVD **Video** **VR** **+RW** **+R** **VCD**

Funkcja ta pozwala Ci na oglądanie zaprogramowanych stacji w okienku podczas odtwarzania płyty.

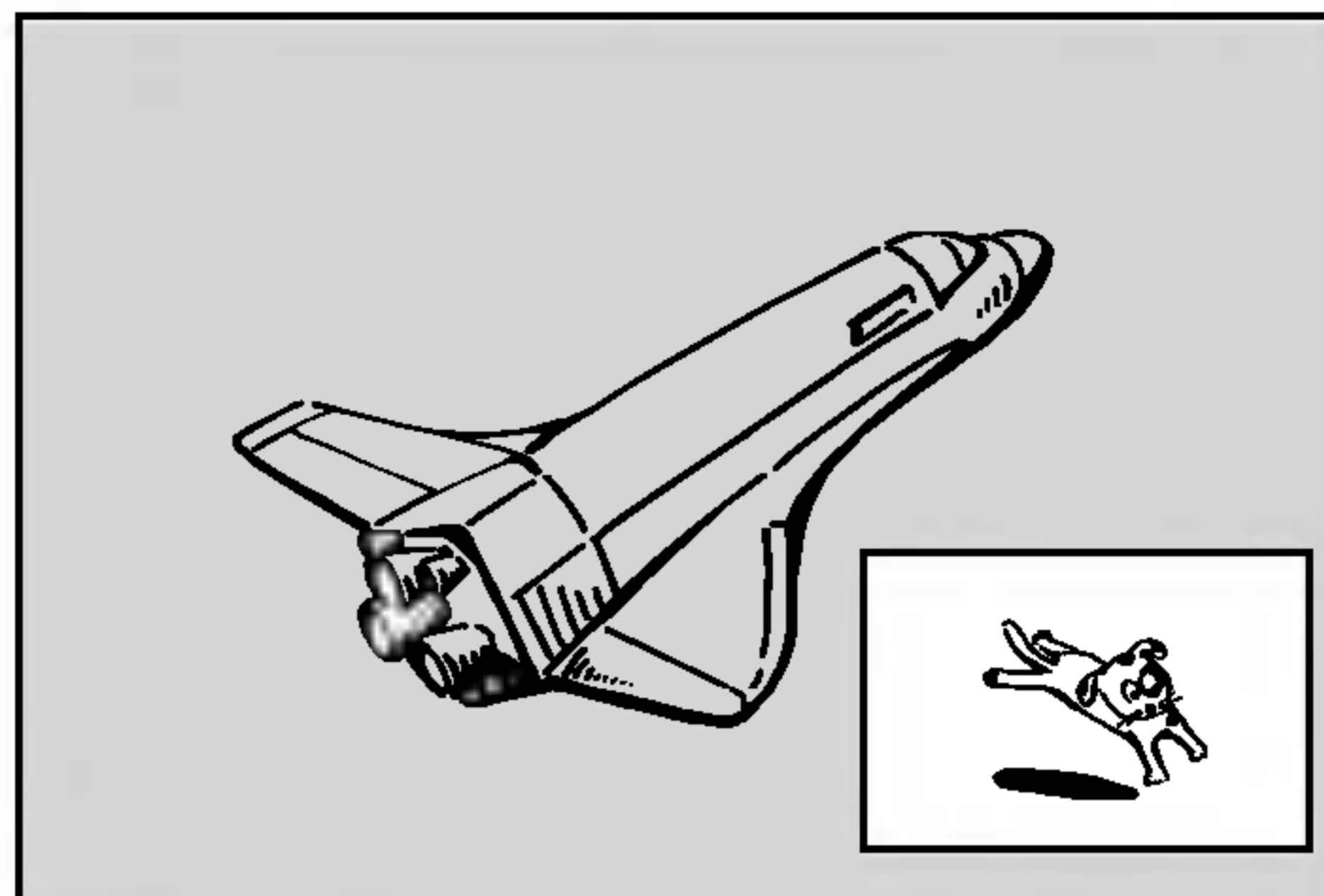

Włączanie i wyłączanie funkcji PIP

Naciśnij przycisk PIP, aby włączyć okienko, naciśnij przycisk ponownie, aby wyłączyć okienko.

Wybieranie źródła dla dodatkowego obrazu

Naciśnij AV, aby wybrać źródło dla dodatkowego obrazu.

Za każdym naciśnięciem AV, wyświetlane są w podanej kolejności dostępne źródła obrazu.

Tuner → AV1 → AV2 → AV3 → AV4 → DV

Wybór programu wyświetlanego w okienku

Za pomocą przycisków ▲ / ▼ zmieniaj programy, gdy źródło sygnału wyświetlanego w okienku ustawione jest na tuner. Numer wybranego programu wyświetlany jest na ekranie telewizora. Możesz obejrzeć wybrany program, naciskając przycisk STOP (■).

Zmiana pozycji okienka

Jeżeli źródłem dodatkowego obrazu jest tuner, przy pomocy PR (▲ / ▼) zmień program.

Odtwarzanie pliku filmowego DivX .

Przy użyciu tej nagrywarki DVD możesz odtwarzać pliki DivX nagrane na płytach CD-R/RW lub DVD±R/RW. Przed odtwarzaniem plików divx przeczytaj "Informacje o plikach filmowych DivX" po prawej.

- 1 Włóż płytę i zamknij szufladę dysku. Na ekranie telewizora pojawia się menu MOVIE.

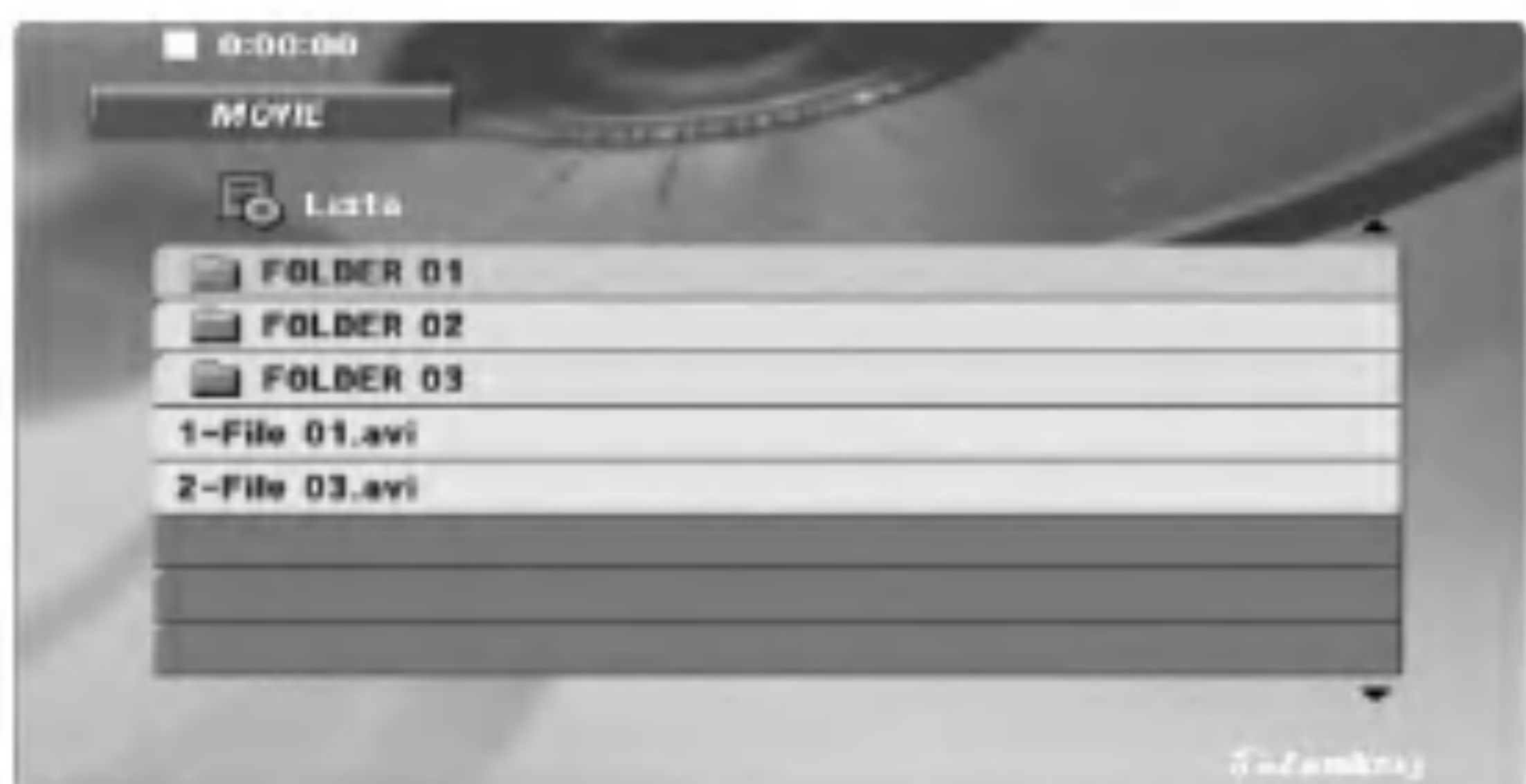

- 2 Korzystając z przycisków ▲ / ▼ wybierz folder, następnie naciśnij przycisk ENTER. Pojawia się lista plików w folderze. Jeżeli jesteś w liście plików i chcesz cofnąć się do listy folderów, korzystaj z przycisków ▲ / ▼ na pilocie, aby podświetlić [] i naciśnij przycisk ENTER.

- 3 Jeżeli chcesz oglądać określony plik, naciśnij ▲ / ▼, aby podświetlić plik, a następnie naciśnij przycisk ENTER lub PLAY.

- 4 Naciśnij przycisk STOP, aby wyjść.

Wskazówka:

- Dla dysków z nagraniem mieszaną zawartością (MP3/WMA, JPEG, i pliki DivX), możesz wybrać ekran menu. Naciśnij TITLE, słowo na szczycie menu jest podświetlane. Następnie, przy użyciu przycisków ◀ / ▶ wybierz MP3/WMA, JPEG lub MOVIE po tym naciśnij przycisk ENTER.
- Możesz oglądać kanały TV lub video przez naciśnięcie przycisku RETURN (↵). Jeżeli chcesz wrócić do menu, naciśnij przycisk MENU/LIST.

Uwagi na temat wyświetlania napisów DivX

W razie nieodpowiedniego wyświetlania napisów DivX przeczytaj następujące uwagi.

1. Znajdź odpowiedni język napisów płyty dla DivX w poniższej tabeli.

Język napisów na dysku	Dostępne napisy DivX
oryginalny, angielski	angielski
francuski, niemiecki, włoski, hiszpański, portugalski	francuski, niemiecki, włoski hiszpański, portugalski holenderski, szwedzki
rosyjski	rosyjski
inny 6976	grecki
inny 7665	polski, węgierski, czeski
Inny 8482	turecki

2. Naciśnij przycisk SETUP. Pojawia się menu. Naciśnij przycisk SETUP → [Język] → [Dysk Napisy] (Napisy na płycie), następnie wybierz znaleziony język. Patrz "Płyta - Menu/Audio/Napisy" na stronie 23.

Wskazówka:

Jeżeli napisy nadal nie wyświetlają się poprawnie po wykonaniu kroków 1-2, naciśnij i przytrzymaj przez 3 sekundy przycisk SUBTITLE.

Wybrany nowy numer kodu języka jest wyświetlany w górnym, prawym rogu ekranu telewizora.

Sekwencja zmiany węgierskiego, czeskiego i polskiego:

JĘZYK 1 → JĘZYK 2

Sekwencja zmiany kodu języka na rosyjski:

JĘZYK 1 → JĘZYK 2 → JĘZYK 3

Informacje o plikach filmowych DivX

Kompatybilność płyt DivX z tą nagrywarką jest ograniczona następująco:

- Dostępna rozdzielczość pliku DivX poniżej 720x576 (W x H) pikseli.
- Dostępna nazwa pliku napisów DivX składająca się z 47 znaków.
- Jeżeli pojawi się kod niemożliwy do wyświetlenia w pliku DivX, może być wyświetlony jako znak "_" na wyświetlaczu.
- Jeżeli ilość klatek filmu wynosi więcej niż 30 na sekundę, to urządzenie może nie działać normalnie.
- Jeżeli struktura video i audio nagranych pliku nie jest przeplatana, obraz lub dźwięk jest zakłócony.
- Ta nagrywarka nie obsługuje GMC.
- Obsługiwane pliki DivX: ".avi", ".divx"
- Obsługiwane napisy DivX: ".smi", ".srt", ".sub (Micro DVD, Subviewer tylko format 1-2)", ".txt (Micro DVD, tylko format T1-4)" Napisy DivX inne niż wymienione poniżej nie będą wyświetlane na ekranie telewizora.
- Obsługiwane formaty kodeków: "DIVX3.xx", "DIVX4.xx", "DIVX5.xx", "XVID", "3IVX".
- Obsługiwane formaty audio: "Dolby Digital", "PCM", "MP3", "DTS (tylko DIGITAL OUT)"
- Częstotliwość próbkowania: pomiędzy 8 - 48 kHz (MP3)
- Szybkość transmisji: pomiędzy 32 - 320kbps (MP3)

Obsługa Audio CD oraz MP3/WMA

Odtwarzanie plików Audio CD lub

MP3/WMA **CD** **MP3** **WMA**

Przy użyciu tej nagrywarki DVD możesz odtwarzać pliki MP3/WMA nagrane na płytach CD-R/RW lub DVD±R/RW. Przed odtwarzaniem plików MP3/WMA, przeczytaj "Uwagi o nagraniach MP3/WMA" po prawej.

Audio CD

Po włożeniu płyty CD audio na ekranie telewizora pojawi się menu. Naciśnij ▲ / ▼ aby wybrać dany utwór, a następnie naciśnij przycisk ► (PLAY) lub ENTER, aby rozpocząć odtwarzanie.



MP3 / WMA

1. Naciśnij ▲ / ▼ aby wybrać katalog, a następnie ENTER, aby zobaczyć jego zawartość.
2. Naciśnij ▲ / ▼ aby wybrać dany utwór a następnie ► (PLAY) lub ENTER. Rozpocznie się odtwarzanie.



Wskazówki

- Jeżeli jesteś w liście plików a chcesz wrócić do listy folderów, przy pomocy ▲/▼ zaznacz folder i naciśnij ENTER.
- Naciśnij i przytrzymaj ▲ / ▼, aby przejść do następnej/poprzedniej strony.
- Dla dysków z nagraniem mieszaną zawartością (MP3/WMA, JPEG, i pliki DivX), możesz wybrać ekran menu. Naciśnij TITLE, słowo na szczycie menu jest podświetlane. Następnie, przy użyciu przycisków ◀ / ▶ wybierz MP3/WMA, JPEG lub MOVIE po tym naciśnij przycisk ENTER.
- Możesz oglądać kanały TV lub video przez naciśnięcie przycisku RETURN (↵). Jeżeli chcesz wrócić do menu, naciśnij przycisk MENU/LIST.

Uwagi odnośnie nagrań MP3/WMA

Kompatybilność płyt MP3 / WMA z niniejszym odtwarzaczem jest ograniczona w następujący sposób:

- Częstotliwość próbkowania: w zakresach 32 - 48 kHz (MP3), oraz w zakresie 32 - 48 kHz (WMA)
- Szybkość transmisji bitów: w zakresach 32 - 320 kbps (MP3), 32 - 192 kbps (WMA)
- Odtwarzacz nie może czytać plików MP3/WMA o innym rozszerzeniu niż ".mp3" / ".wma".
- Format fizyczny płyt CD-R powinien być zgodny z ISO 9660
- Jeśli nagrywasz pliki MP3 / WMA używając oprogramowania, które nie może utworzyć systemu plików (np. Direct-CD), odtworzenie tych plików nie jest możliwe. Zalecamy użycie oprogramowania Easy-CD Creator, które tworzy system plików ISO 9660.
- Nazwy plików muszą składać się z maksimum 8 liter i muszą zawierać rozszerzenie .mp3 lub .wma.
- Nie powinny one zawierać znaków specjalnych takich jak / ? * : " < > | itp.
- Całkowita liczba plików na dysku powinna być mniejsza niż 999.

Aby osiągnąć optymalną jakość odtwarzania niniejszy odtwarzacz DVD wymaga płyt i nagrań spełniających pewne standardy techniczne. Wcześniej nagrane płyty DVD są automatycznie ustawione według tych standardów. Jest wiele różnych typów formatów płyt do nagrywania (wliczając CD-R zawierające pliki MP3 lub WMA) i wymagają one pewnych warunków początkowych (zobacz powyżej), aby zapewnić kompatybilne odtwarzanie.

Klienci powinni zwrócić uwagę na fakt, iż aby pobrać pliki MP3 / WMA i muzykę z internetu wymagane jest odpowiednie pozwolenie. Nasza firma nie posiada prawa do udzielania takiego pozwolenia. O pozwolenie takie należy się zwrócić do właściciela praw autorskich.

Obsługa Audio CD oraz MP3/WMA (ciąg dalszy)

Pauza **CD** **MP3** **WMA**

1. Naciśnij przycisk PAUSE/STEP (||) podczas odtwarzania.
2. Aby powrócić do odtwarzania, naciśnij przycisk ► (PLAY) lub ponownie PAUSE/STEP (||).

Wybór ścieżki **CD** **MP3** **WMA**

- Naciśnij na krótko przycisk SKIP I◀◀ lub ▶▶ podczas odtwarzania, aby przejść do następnej ścieżki lub aby powrócić do początku bieżącej.
- Naciśnij dwukrotnie na krótko przycisk SKIP I◀◀, aby przejść do poprzedniej ścieżki
- Aby przejść bezpośrednio do dowolnej ścieżki na CD audio, wprowadź numer ścieżki za pomocą przycisków 0-9 podczas odtwarzania listy ścieżek

Powtarzanie Ścieżka / Wszystkie/

Wyłączone **CD** **MP3** **WMA**

Wciśnij REPEAT aby wybrać odpowiedni tryb powtarzania

- TRACK: powtarza odtwarzanie aktualnej ścieżki.
- ALL : powtarza wszystkie ścieżki na płycie.
- OFF (brak wyświetlenia): nie powoduje powtarzania nagrań.

Przeszukiwanie **CD**

1. Naciśnij przycisk SCAN (◀◀ lub ▶▶) podczas odtwarzania.
Nagrywarka przejdzie w tryb SEARCH (PRZESZUKIWANIE).
2. Naciśnij przycisk SCAN (◀◀ lub ▶▶), aby wybrać żądaną prędkość przeszukiwania: ◀◀X2, ◀◀X4, ◀◀X8 (do tyłu) lub ▶▶X2, ▶▶X4, ▶▶X8 (do przodu).
Prędkość oraz kierunek przeszukiwania będą pokazane na ekranie menu.
3. Aby wyjść z trybu przeszukiwania naciśnij przycisk ► (PLAY).

Powtarzanie A-B **CD** **MP3** **WMA**

Aby powtórzyć fragment ścieżki:

1. Naciśnij przycisk A-B w wybranym przez Ciebie punkcie startowym.
Na ekranie menu pojawi się ikona powtórzenia oraz znak 'A'.
2. Naciśnij ponownie przycisk A-B w wybranym przez Ciebie punkcie końcowym.
Na ekranie menu pojawi się ikona powtórzenia oraz znak 'A - B', rozpocznie się powtórzenie fragmentu.
3. Aby opuścić tryb powtarzania fragmentu i powrócić do normalnego odtwarzania naciśnij ponownie przycisk A-B.
Ikona powtórzenia zniknie z menu.

Obsługa Audio CD oraz MP3/WMA (ciąg dalszy)

Odtwarzanie programowane

Funkcja programu pozwala zapisać ulubione utwory w pamięci odtwarzacza. Program może zawierać do 99 (Audio CD) lub do 256 ścieżek (MP3/WMA).

1. Włóż płytę.

Płyty Audio CD oraz MP3/WMA:

Pojawia się menu CD lub MP3/WMA.

2. Wybierz utwór z listy.
3. Lub wybierz ikonę "↔" i naciśnij ENTER, aby umieścić wybrany utwór w programie. Powtórz, aby dodać następne utwory do listy. Można dodać wszystkie utwory z płyty. Wybierz ikonę "↔" i naciśnij ENTER.
4. Z listy programu wybierz utwór od którego ma się rozpocząć odtwarzanie. Naciśnij i przytrzymaj ▲ / ▼, aby przejść do następnej/poprzedniej strony.



Np.) Audio CD

5. Aby rozpocząć naciśnij ► (PLAY) lub ENTER. Odtwarzanie rozpoczyna się w zaprogramowanej kolejności. Odtwarzanie zatrzymuje się po jednokrotnym odtworzeniu wszystkich utworów.

Powtarzanie zaprogramowanych utworów

Można odtwarzać wszystkie/jeden utwór z płyty.

1. Podczas odtwarzania naciśnij REPEAT. Pojawia się ikona powtarzania.
2. Naciśnij REPEAT, aby wybrać odpowiedni tryb odtwarzania.
 - TRACK: powtarzanie bieżącego utworu
 - ALL: powtarzanie wszystkich utworów z programu.
 - Off(brak wyświetlanie): brak powtarzanie.

Uwaga

Jeżeli podczas powtarzania naciśniesz raz SKIP (▶▶), powtarzane odtwarzania zostaje skasowane.

Kasowanie utworu z listy programu

1. Przy pomocy ▲ ▼ ◀ ▶ wybierz utwór który chcesz usunąć z programu.
2. Naciśnij CLEAR. Lub wybierz ikonę "↔" i naciśnij ENTER, aby usunąć zaznaczony utwór z programu. Powtórz procedurę jeżeli zamierzasz wykasować dodatkowe utwory.

Kasowanie całego programu

Wybierz "↔" i naciśnij ENTER. Cały program zostaje skasowany.

Uwaga

Program zostanie także skasowany po wyjęciu płyty.

Działania na plikach JPEG

Oglądanie plików JPEG

Przy użyciu nagrywarki DVD możesz odtwarzać pliki JPG nagrane na płytach CD-R/RW lub DVD±R/RW. Przed odtwarzaniem plików JPEG przeczytaj "Uwagi o odtwarzaniu plików JPEG" po prawej.

1. Włóż płytę i zamknij szufladkę. Menu JPEG pojawi się na ekranie telewizora.

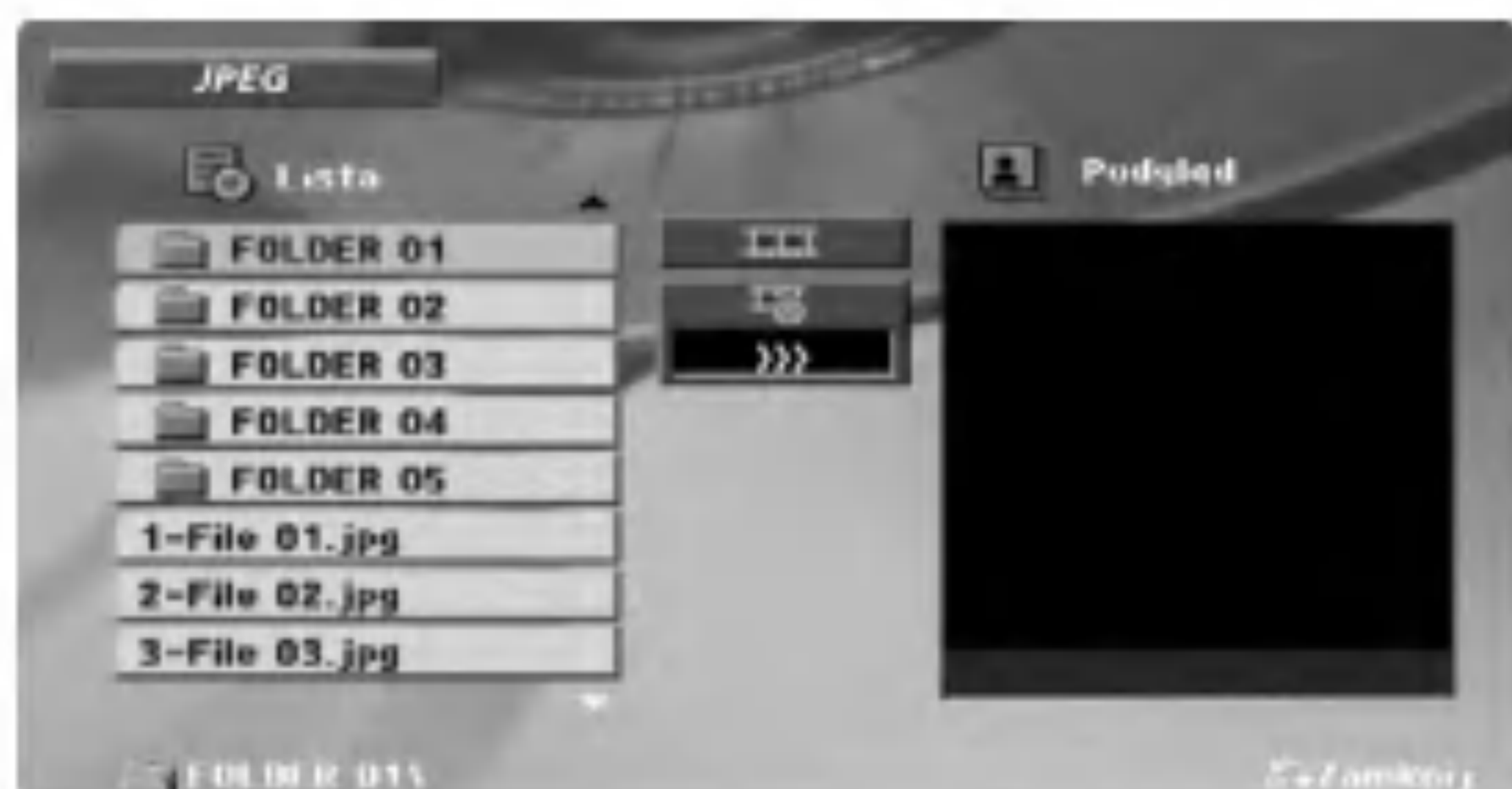

2. Naciśnij ▲ / ▼ aby wybrać katalog i naciśnij ENTER. Pojawi się lista plików znajdujących się w katalogu. Aby z listy plików powrócić do listy katalogów użyj przycisków ▲ / ▼ na pilocie zdalnego sterowania, aby podświetlić [ikonka folderu] po czym naciśnij ENTER.
3. Jeżeli chcesz oglądać określony plik, naciskaj przyciski ▲ / ▼, aby podświetlić plik, następnie naciśnij przycisk ENTER lub ► (PLAY). Wybrany obraz wyświetlany jest na pełnym ekranie.



Naciśnij ENTER, aby spowodować wyświetlenie lub wyłączenie powyższego menu.

4. Aby zatrzymać wyświetlanie w dowolnym momencie, naciśnij przycisk STOP. Pojawi się ekran menu.

Wskazówki

- Jeżeli jesteś w liście plików a chcesz wrócić do listy folderów, przy pomocy ▲/▼ zaznacz [ikonka folderu] i naciśnij ENTER.
- Naciśnij i przytrzymaj ▲ / ▼, aby przejść do następnej/poprzedniej strony.
- Dla dysków z nagraniem mieszaną zawartością (MP3/WMA, JPEG, i pliki DivX), możesz wybrać ekran menu. Naciśnij TITLE, słowo na szczycie menu jest podświetlane. Następnie, przy użyciu przycisków ◀ / ▶ wybierz MP3/WMA, JPEG lub MOVIE po tym naciśnij przycisk ENTER.
- Możesz oglądać kanały TV lub video przez naciśnięcie przycisku RETURN (↶). Jeżeli chcesz wrócić do menu, naciśnij przycisk MENU/LIST.

Uwagi o odtwarzaniu plików JPEG



- W zależności od rozmiaru i ilości plików JPEG, może upłynąć dużo czasu, zanim odtwarzacz DVD przeczyta zawartość płyty. Jeśli po kilku minutach nie rozpocznie się wyświetlanie na ekranie, może to oznaczać, że niektóre pliki są zbyt duże – wówczas zmniejsz rozdzielczość plików JPEG do mniej niż 5 megapikseli (2760 x 2048 pikseli) i wypal nową płytę.
- Całkowita liczba plików i katalogów na dysku powinna być mniejsza niż 999.
- Niektóre płyty mogą nie być kompatybilne z powodu innego formatu nagrywania lub stanu płyty.
- Upewnij się, że wszystkie wybrane pliki posiadają rozszerzenie ".jpg" przed skopiowaniem ich na płytę CD.
- Jeśli pliki posiadają rozszerzenia ".jpe" lub ".jpeg" prosimy zmienić je na pliki ".jpg".
- Pliki z rozszerzeniami innymi niż ".jpg" nie będą mogły być odczytane przez niniejszy odtwarzacz DVD pomimo, że program windows explorer pokaże je jako pliki JPEG.

Działania na plikach JPEG (ciąg dalszy)

Pokaz (Pokaz slajdów) **JPEG**

Przy użyciu przycisków ▲ ▼ ◀ ▶ podświetl ikonę  (Pokaz slajdów) w menu JPEG, następnie naciśnij ENTER.

Pokaz slajdów rozpoczyna się od wybranego pliku, jeżeli opcja szybkości nie jest ustawiona na II (Wył). Podczas wyświetlania pliku, możesz nacisnąć przycisk STOP, aby przenieść się do poprzedniego menu (menu JPEG).

- Dostępne są cztery opcje szybkości pokazu zdjęć () : >>> (Szybko), >> (Standardowa), > (Powoli) oraz II (Wył) .
Przy pomocy ▲ ▼ ◀ ▶ zaznacz opcję prędkości (). Następnie przy pomocy ◀ / ▶ wybierz opcje i naciśnij ENTER.

Obraz nieruchomy **JPEG**

1. Naciśnij PAUSE/STEP podczas pokazu slajdów. Odtwarzacz przejdzie w tryb PAUSE.
2. Aby powrócić do pokazu slajdów naciśnij  (PLAY) lub ponownie PAUSE/STEP.

Przechodzenie do innego pliku **JPEG**

Naciśnij przycisk SKIP (◀◀ lub ▶▶) lub przycisk kursora (◀ lub ▶) podczas oglądania obrazu, aby przejść do następnego lub poprzedniego pliku.

Obracanie obrazu **JPEG**

Podczas oglądania zdjęć naciśnij przycisk ▲ / ▼, aby obrócić obraz – odpowiednio – w kierunku zgodnym z ruchem wskazówek zegara albo w kierunku przeciwnym.

Zoom **JPEG**

Przy pomocy tej opcji można powiększyć obraz. (patrz strona 32)

Aby słuchać muzyki podczas pokazu zdjęć **JPEG**

Możesz wyświetlać pliki ze zdjęciami i jednocześnie słuchać plików muzycznych MP3/WMA zapisanych na płycie.

W menu JPEG wybierz ikonę  i naciśnij ENTER.

Nagrywanie podstawowe

Nagrywanie kanałów telewizyjnych

Aby nagrać program TV postępuj zgodnie z instrukcjami podanymi poniżej. Nagrywanie rozpocznie się natychmiast i będzie kontynuowane aż do zapelnienia płyty lub do momentu, w którym zatrzymasz nagrywanie.

1 Włącz nagrywarkę i załaduj płytę do nagrywania.

Upewnij się także, że ta nagrywarka ma ustawione wejście TV. Jeśli załadujesz całkowicie pustą płytę, jej inicjalizacja przez nagrywarkę może potrwać krótką chwilę.

2 Ustaw tryb nagrywania zgodnie z wymaganiami naciskając przycisk REC MODE. (HQ, SQ, LQ, EQ)

HQ; High Quality (wysoka jakość), SQ; Standard Quality (standardowa jakość), LQ: Low Quality (niska jakość), EQ: Extended Quality (rozszerzona jakość)

3 Za pomocą przycisków PR (+/-) wybierz kanał telewizyjny, który chcesz nagrywać.

Zmiana kanału audio

Można wybrać kanał audio (język) poprzez naciśnięcie AUDIO w czasie oglądania programu TV. Bieżący kanał audio jest wyświetlony na ekranie. Stereo lub mono: Stereo → Lewy → Prawy

Bilingual: Główny+Sub → Główny → Sub

- Jeżeli jakość dźwięku przy odbiorze stereo jest słaba, można polepszyć ją zmieniając na Mono (lewy lub prawy).

- Nagrywarka może nagrywać dźwięk w systemie NICAM lub normalnym audio. Jeżeli ustawienie NICAM (strona 19) jest ustawione na Auto, wówczas jeżeli transmisja jest w systemie NICAM, audio automatycznie zmienia się na NICAM i dźwięk NICAM może być nagrywany. Jeżeli nadawany sygnał jest niezgodny ze standardem NICAM, zawsze zapisywany jest zwykły dźwięk.

Jeżeli zdarza się zniekształcenie dźwięku NICAM z powodu słabego odbioru, możesz wyłączyć ustawienie NICAM w programie.

4 Naciśnij raz przycisk REC (●).

Nagrywanie rozpocznie się. (W okienku wyświetlacza zaświeci się wskaźnik REC.)

- Nagrywanie będzie kontynuowane dopóki nie naciśniesz przycisku STOP (■) lub do zapelnienia płyty.
- Aby nagrywać przez określoną ilość czasu - patrz informacje o szybkim programowaniu nagrywania po prawej stronie.

5 Naciśnij przycisk STOP (■), aby zatrzymać nagrywanie.

Aby wstrzymać nagrywanie (pauza)

- 1 Naciśnij przycisk PAUSE/STEP (||), aby wstrzymać nagrywanie.
2. Aby kontynuować nagranie, naciśnij przycisk PAUSE/STEP (||).

Nagrywanie programu TV przy jednoczesnym oglądaniu innego programu

- 1 Naciśnij przycisk TV/DVD, aby wybrać tryb TV podczas nagrywania. Pojawi się wskaźnik TV.
2. Za pomocą telewizora wybierz kanał, który chcesz oglądać.

Szybkie programowanie nagrywania

Szybkie programowanie nagrywania pozwala na łatwe dokonywanie nagrań o ustalonej długości bez korzystania z menu programowania.

1 Wykonaj czynności 1-4 jak pokazano po lewej stronie (Nagrywanie kanałów telewizyjnych).

2 Naciskaj przycisk REC (●), aby wybrać długość czasu nagrywania.

Nagrywanie rozpocznie się po pierwszym naciśnięciu przycisku. Każde dodatkowe przyciśnięcie wydłuża czas nagrywania o 10 minut w zależności od wolnego miejsca.

Czas nagrywania wyświetlany jest na ekranie telewizora. Po zakończeniu nagrywania urządzenie zatrzyma się i wyłączy.



Menu szybkiego programowania nagrywania

Sprawdzanie czasu nagrywania

Naciśnij raz REC (●) aby sprawdzić czas nagrywania. Przez chwilę zostanie wyświetlony pozostający czas.

Aby zwiększyć czas nagrywania

Czas nagrywania może zostać zwiększony w dowolnym momencie poprzez naciśnięcie przycisku REC (●). Każde dodatkowe przyciśnięcie wydłuża czas nagrywania o 10 minut w zależności od wolnego miejsca.

⚠ Uwaga

Jeśli nagrywarka zostanie odłączona od zasilania (lub wystąpi awaria zasilania) podczas nagrywania, nagranie zostanie utracone.

Nagrywanie programowane (ciąg dalszy)

Ta nagrywarka DVD może zostać zaprogramowana na nagranie do 7 programów w ciągu 1 miesiąca. Aby urządzenie mogło dokonać nagrania, należy zaprogramować kanał, z którego ma być nagrywany program, początek i długość nagrania.

Uwaga:

Jeżeli do nagrywania przy pomocy timera używasz całkowicie czystej płyty, musisz ją sformatować przed rozpoczęciem nagrywania. (Patrz "Zainicjalizuje" na stronie 28.)

1 Naciśnij przycisk TIMER REC.

Pojawi się menu nagrywania programowanego.



- **PR** – Wybierz numer zapisanego w pamięci programu, lub jedno z zewnętrznych wejść, poprzez które chcesz nagrywać.
- **Data** – Wybierz datę do jednego miesiąca naprzód.
- **Czas Rozpoczęcia** – Ustaw czas rozpoczęcia nagrania.
- **Czas Końcowy** – Ustaw czas zakończenia nagrywania.
- **Tryb** – Wybierz tryb nagrywania (HQ, SQ, LQ, EQ lub AT). Opcja AT (Auto) określa, jak dużo miejsca pozostało na płycie i w razie konieczności zmienia jakość nagrywania, aby zmieściło się całe zaplanowane nagranie.

Uwaga

- Jeżeli opcję VPS/PDC ustawisz na ON (włączona), tryb AT nie będzie dostępny.
- **Powtórz** – Ustaw odpowiednie powtarzanie (raz, codziennie (Poniedziałek - Piątek), lub co tydzień).
- **VPS/PDC** – System VPS/PDC automatycznie dostosowuje czas nagrywania, dzięki czemu nawet w przypadku, gdy program nadawany jest niezgodnie z planem - nie stracisz go. Aby system VPS/PDC działał prawidłowo, musisz wprowadzić właściwy planowany czas i datę emisji programu, który chcesz nagrywać. System VPS/PDC może nie współpracować ze wszystkimi stacjami.

Uwaga

- Stacje, które wykorzystują system VPS/PDC zwykle umieszczają informacje odnośnie VPS/PDC na stronach telegazety z programem nadawania. Zalecamy skorzystanie z informacji zawartych na tych stronach podczas programowania nagrywania.
- Używając systemu VPS/PDC może się zdarzyć, że początek programu nie zostanie nagrany.

2 Wprowadź informacje niezbędne do zaprogramowania nagrywania.

- Przyciski ◀ / ▶ (w lewo/ w prawo) – przesuwają kursor w lewo/ w prawo
- Przyciski ▲ / ▼ (w górę/ w dół) - zmieniają ustawienia oraz aktualną pozycję kursora
- Naciśnij przycisk RETURN (↵), aby opuścić menu nagrywania programowanego.
- Naciśnij przycisk ENTER po wprowadzeniu wszystkich informacji dotyczących programowania.
- Naciśnij przycisk TIMER REC, aby wyświetlić listę zaprogramowanych nagrań.

3 Naciśnij przycisk ENTER, ustawienia zostaną zapisane w pamięci nagrywarki. .

W celu sprawdzenia ustawień programowania, pojawi się lista zaprogramowanych nagrań. Pole kontrolne "Rec. OK" na liście zaprogramowanych nagrań oznacza, że nagrywanie zostało zaprogramowane prawidłowo, a w nagrywarkę znajduje się płyta z możliwością nagrywania.

4 Naciśnij przycisk RETURN (↵), aby opuścić listę zaprogramowanych nagrań.

5 Upewnij się, że włożyłeś do urządzenia płytę z możliwością nagrywania i naciśnąłeś przycisk POWER, aby przełączyć nagrywarkę w tryb czuwania (Standby).

Uwaga

- Wskaźnik zaprogramowania (timer) świeci się w okienku wyświetlacza, gdy nagrywarka jest w trybie czuwania z zaprogramowanym nagrywaniem.
- Aby zatrzymać zaprogramowane nagrywanie musisz nacisnąć przycisk POWER.
- Po zakończeniu nagrywania programu jest krótkie opóźnienie. Jeżeli dwa kolejne programy są ustawione do nagrywania (jeden po drugim), sam początek drugiego programu może zostać nie nagrany.

Nagrywanie programowane (ciąg dalszy)

Przeglądanie szczegółów timera nagrywania

Zaprogramowanie może zostać sprawdzone zawsze, gdy nagrywarka jest włączona. Naciśnij dwukrotnie przycisk TIMER REC.

- Za pomocą przycisków ▲ / ▼ wybierz opcję nagrywania programowanego czasowo.
- Naciśnij przycisk **ENTER**, aby dokonać zmian w wybranej pozycji.
Pojawi się menu nagrywania programowanego czasowo.
- Naciśnij przycisk **CLEAR**, aby usunąć wybraną pozycję programowania z listy nagrywania programowanego czasowo.

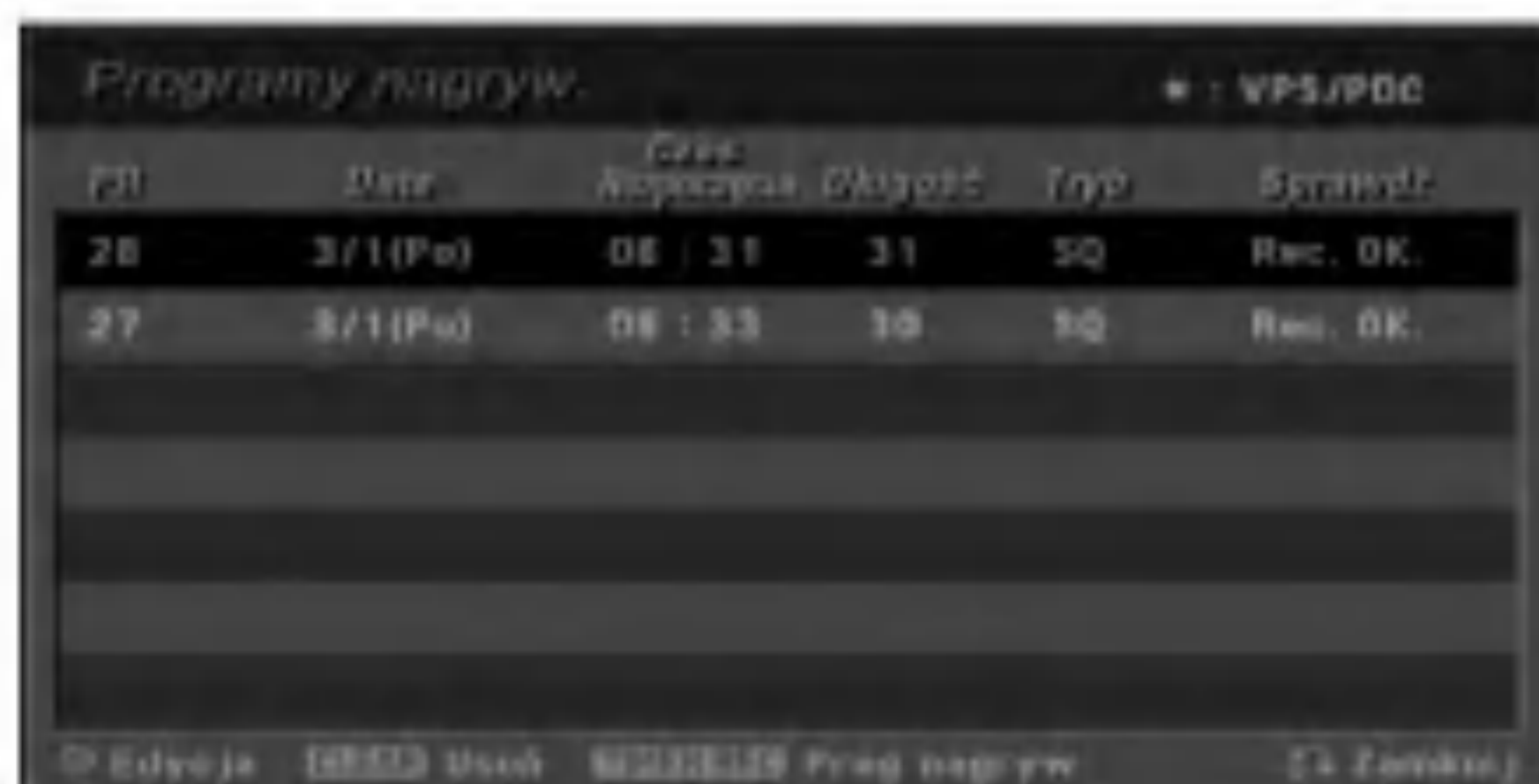

Rezygnacja z zaprogramowanego nagrywania

Możesz usunąć ustawienie nagrywania w dowolnym momencie przed rozpoczęciem nagrywania.

- Za pomocą przycisków ▲ / ▼ wybierz pozycję programowania, którą chcesz usunąć z listy nagrywania programowanego czasowo. Jeśli chcesz usunąć daną pozycję, naciśnij przycisk CLEAR.
Pojawia się komunikat potwierdzający. Przy pomocy ◀/▶ wybierz "Ok" i naciśnij ENTER.

Zatrzymanie zaprogramowanego nagrywania w trakcie nagrywania

Możesz również zrezygnować z nagrywania już po rozpoczęciu nagrywania.

- Naciśnij przycisk POWER.

Nagrywanie programowane czasowo - Problemy i ich rozwiązywanie

Pomimo zaprogramowania nagrywania, urządzenie nie będzie nagrywać, gdy:

- Nie została włożona płyta.
- Włożona została płyta, na której nie da się nagrywać.
- Włączone jest zabezpieczenie płyty w menu ustawień (patrz strona 28).
- Włączone jest zasilanie.
- Na płycie jest już nagranych 99 tytułów (DVD-R/RW) lub 49 tytułów (DVD+R/RW).

Nie można programować nagrywania, gdy:

- Nagrywanie aktualnie się odbywa.
- Czas, który chcesz wprowadzić, już minął.
- Zostało już zaprogramowanych 7 pozycji.

Jeśli dwie lub więcej pozycji pokrywa się:

- Pierwszeństwo ma pozycja wcześniejsza.
- Gdy skończy się program wcześniejszy, rozpoczyna się nagrywanie programu późniejszego.
- Jeśli ustawiono rozpoczęcie nagrywania dwóch programów na dokładnie ten sam czas, pierwszeństwo ma pozycja zaprogramowana wcześniej.

Jeśli płyta jest uszkodzona, nagrywanie może nie zakończyć się sukcesem. W takim przypadku, nawet gdy w polu kontrolnym wyświetlany jest komunikat "Rec. OK" ("Nagrywanie OK"), może tak w rzeczywistości nie być.

Nagrywanie ze źródeł zewnętrznych

Nagrywanie z zewnętrznych urządzeń

Możesz nagrywać sygnał z zewnętrznych urządzeń, takich jak kamera czy magnetowid, podłączonych do któregośkolwiek z zewnętrznych gniazd wejściowych nagrywarki.

- 1 Upewnij się, czy urządzenie, z którego chcesz nagrywać jest prawidłowo podłączone do nagrywarki DVD. Patrz strona 16-17.**
- 2 Naciskaj przycisk AV, aby wybrać zewnętrzne gniazdo wejściowe, poprzez które dokonywane będzie nagrywanie.**
 - Tuner: Wbudowany tuner
 - AV1: Gniazdo EURO AV1 AUDIO VIDEO znajdujące się na panelu tylnym
 - AV2: Gniazdo EURO AV2 DECODER znajdujące się na panelu tylnym
 - AV3: Gniazdo AUDIO IN 3 / VIDEO IN 3 znajdujące się na panelu tylnym
 - AV4: Gniazdo INPUT 4 (VIDEO, AUDIO (L/R), S-VIDEO IN) znajdujące się na panelu przednim
 - DV: Gniazdo DV IN znajdujące się na panelu przednim

3 Załaduj płytę z możliwością nagrywania.

4 Wybierz tryb nagrywania zgodnie z wymaganiami naciskając wielokrotnie przycisk REC MODE. (HQ, SQ, LQ, EQ)
HQ; High Quality (wysoka jakość), SQ; Standard Quality (standardowa jakość), LQ: Low Quality (niska jakość), EQ: Extended Quality (rozszerzona jakość)

5 Naciśnij raz przycisk REC (●).
Rozpocznie się nagrywanie. (W okienku wyświetlacza zaświeci się wskaźnik REC.)

- Nagrywanie będzie kontynuowane dopóki nie naciśniesz przycisku STOP (■) lub do zapełnienia płyty.
- Aby nagrywać przez określoną ilość czasu - patrz informacje o szybkim programowaniu nagrywania na stronie 41.

6 Naciśnij przycisk STOP (■), aby zatrzymać nagrywanie.

Uwaga

Jeśli sygnał źródłowy jest zabezpieczony przed kopiowaniem przy użyciu systemu CopyGuard, nie będziesz mógł dokonać nagrania za pomocą tej nagrywarki. Więcej szczegółów - patrz informacje o prawach autorskich na stronie 9.

Nagrywanie z kamery cyfrowej

Możesz nagrywać sygnał z kamery cyfrowej poprzez gniazdo wejściowe DV IN znajdujące się na przednim panelu nagrywarki. Za pomocą pilota zdalnego sterowania nagrywarki możesz obsługiwać zarówno kamerę, jak i nagrywarkę.

Przed rozpoczęciem nagrywania upewnij się, że źródło dźwięku zostało ustawione na wejście DV IN (patrz strona 27).

Wskazówki

- Sygnał źródłowy musi być w formacie DVC-SD.
- Niektóre modele kamer nie mogą być obsługiwane za pomocą pilota zdalnego sterowania tej nagrywarki.
- Jeśli za pomocą przewodu DV podłączysz drugą nagrywarkę DVD, nie będziesz mógł jej obsługiwać za pomocą pilota tej nagrywarki.
- Nie jest możliwe obsługiwanie tej nagrywarki za pomocą pilota zdalnego sterowania urządzenia podłączonego do gniazda wejściowego nagrywarki DV IN.
- Nie możesz nagrywać informacji o dacie i czasie z kasety DV.

1 Upewnij się, że Twoja kamera cyfrowa jest podłączona do gniazda wejściowego DV IN na panelu przednim. Patrz strona 17.

2 Sprawdź, czy sygnał wejściowy DV audio jest taki, jakiego potrzebujesz.

Możesz wybierać pomiędzy Audio 1 (dźwięk oryginalny) i Audio 2 (dubbing).

- Wejście DV ustawiane jest w DV Rec Audio (Nagrywanie dźwięku DV), w podmenu menu ustawień. Więcej informacji - patrz DV Rec Audio na stronie 27.

3 Naciskaj przycisk AV, aby wybrać wejście DV
W okienku wyświetlacza oraz na ekranie telewizora pojawi się komunikat DV.

4 Na taśmie z kamery znajdź miejsce, od którego chcesz rozpocząć nagrywanie.

Dla osiągnięcia najlepszych rezultatów wstrzymaj odtwarzanie w miejscu, od którego chcesz rozpocząć nagrywanie.

- W zależności od rodzaju Twojej kamery, możesz obsługiwać kamerę za pomocą pilota zdalnego sterowania tej nagrywarki używając funkcji STOP, PLAY i PAUSE.

5 Naciśnij raz przycisk REC (●), aby rozpocząć nagrywanie.

- Gdy nagrywarka wykryje brak sygnału, nagrywanie zostanie automatycznie zatrzymane.
- Możesz wstrzymać (pauza) lub zatrzymać nagrywanie naciskając przycisk PAUSE/STEP (■) lub STOP (■). Podczas nagrywania nie możesz obsługiwać kamery za pomocą pilota zdalnego sterowania tej nagrywarki.
- W trybie video ostatnia klatka nagrywanego materiału może być widoczna na ekranie przez chwilę po zakończeniu nagrywania.
- Aby nagrywanie programowane czasowo działało prawidłowo w przypadku tej nagrywarki, kamera cyfrowa musi także być włączona i pracować.

Nagrywanie ze źródeł zewnętrznych (ciąg dalszy)

Co to jest DV?

Za pomocą DV możesz podłączyć kamerę wyposażoną w DV do tej nagrywarki za pomocą pojedynczego przewodu DV do wysyłania i odbierania dźwięku, obrazu danych oraz sygnałów kontrolnych.

- Ta nagrywarka jest kompatybilna tylko z kamerami pracującymi w formacie DV (DVC-SD). **Tunery telewizji satelitarnej, komputery PC oraz nagrywarki D-VHS Video nie są kompatybilne.**
- Nie możesz podłączyć do nagrywarki więcej niż jednej kamery DV na raz.
- Nie możesz obsługiwać tej nagrywarki poprzez zewnętrzne urządzenia, podłączone poprzez gniazdo wejściowe DV IN (włączając w to połączenie dwóch nagrywarek DVD).
- Obsługa podłączonej kamery poprzez gniazdo wejściowe DV IN nie zawsze jest możliwa.
- Kamery cyfrowe nagrywają zwykle dźwięk w formacie stereo 16-bit/48kHz lub jako dwie bliźniacze ścieżki stereo 12-bit/32kHz. Ta nagrywarka może nagrywać tylko jedną ścieżkę dźwięku stereo. Ustaw DV Rec Audio na Audio 1 lub Audio 2, zgodnie z wymaganiami (patrz strona 27).
- Sygnał wejściowy dźwięku dla gniazda DV IN powinien wynosić 32 lub 48kHz (nie 44.1kHz).
- Podczas nagrywania mogą wystąpić zakłócenia obrazu, jeśli w urządzeniu źródłowym odtwarzanie zostanie wstrzymane, odtwarzany jest pusty fragment taśmy, w urządzeniu źródłowym nastąpi awaria zasilania lub jeśli przewód DV zostanie odłączony.
- Jeśli DV Rec Audio ustawione zostało na Audio 2, a sygnał Audio 2 nie występuje, DV Rec Audio zostanie automatycznie zresetowane do opcji Audio 1.

Komunikaty związane z DV

Podczas korzystania z gniazda wejściowego DV IN, na ekranie telewizora mogą pojawić się następujące komunikaty.

Brak połączenia z kamerą

Kamera nie jest podłączona prawidłowo lub jest wyłączona.

Podłączono zbyt wiele urządzeń

Gniazdo DV w tej nagrywarce przystosowane jest do podłączenia tylko jednej kamery.

Sprawdź taśmę

Do podłączonego urządzenia nie została włożona kaseta.

Urządzenie nie może być obsługiwane

Za pomocą nagrywarki nie można obsługiwać kamery.

Aktualizacja informacji

Kamera aktualizuje informacje dla potrzeb DV.

Tryb kamery

Kamera ustawiona jest na tryb kamery.

Usuwanie usterek

Jeśli poprzez gniazdo DV IN nie możesz uzyskać obrazu i/ lub dźwięku, sprawdź kluczowe punkty:

- Upewnij się, że przewód DV jest prawidłowo podłączony.
- Spróbuj odłączyć i załączyć ponownie urządzenie zewnętrzne.
- Spróbuj przełączyć wejście audio.

Uwaga

W zależności od rodzaju podłączonej kamery, jej obsługa za pomocą pilota zdalnego sterowania dostarczonego wraz z tą nagrywarką może nie być możliwa.

Przeгляд menu tytułów i rozdziałów

Przy użyciu menu listy tytułu możesz edytować materiał video. Funkcje edycji dostępne w menu listy tytułu zależą od tego czy dokonujesz edycji video na płycie DVD, czy oryginalnej zawartości lub listy odtwarzania.

Płyty DVD-RW w trybie video można edytować na dwa sposoby. Można bezpośrednio edytować całą zawartość płyty lub można utworzyć, a następnie edytować listę do odtwarzania. Lista do odtwarzania nie zmienia zawartości płyty tylko ustala jak odtwarzana jest jego zawartość.

1. Aby wyświetlić menu wykazu tytułów naciśnij MENU/LIST. Podczas tej czynności odtwarzanie powinno być wyłączone.
 - Gdy lista zawiera więcej niż 6 tytułów, to do poruszania się pomiędzy stronami używaj przycisków ▲ / ▼.
 - Jeśli edytujesz płytę w trybie VR to naciskając MENU/LIST możesz przełączać się pomiędzy menu oryginalnym, a menu listy do odtwarzania.

Opcje menu znajdują się po lewej stronie ekranu. W środkowej części ekranu znajdują się miniatury tytułów (lub rozdziałów) nagranych na płycie DVD. Możesz zmieniać te miniatury przy użyciu przycisku THUMBNAIL- patrz Zmiana miniatur tytułu na stronie 47.

Naciśnij DISPLAY, aby wyświetlić informacje o wybranym tytule z menu wykazu tytułów.

Po wybraniu tytułu lub rozdziału z menu wykazu tytułów lub rozdziałów naciśnij ENTER. Opcje menu pojawią się po lewej stronie menu. Za pomocą ▲ / ▼ wybierz opcję, a następnie zatwierdź wybór naciskając ENTER.

2. Aby opuścić menu wykazu tytułów naciśnij wielokrotnie przycisk RETURN (↵).

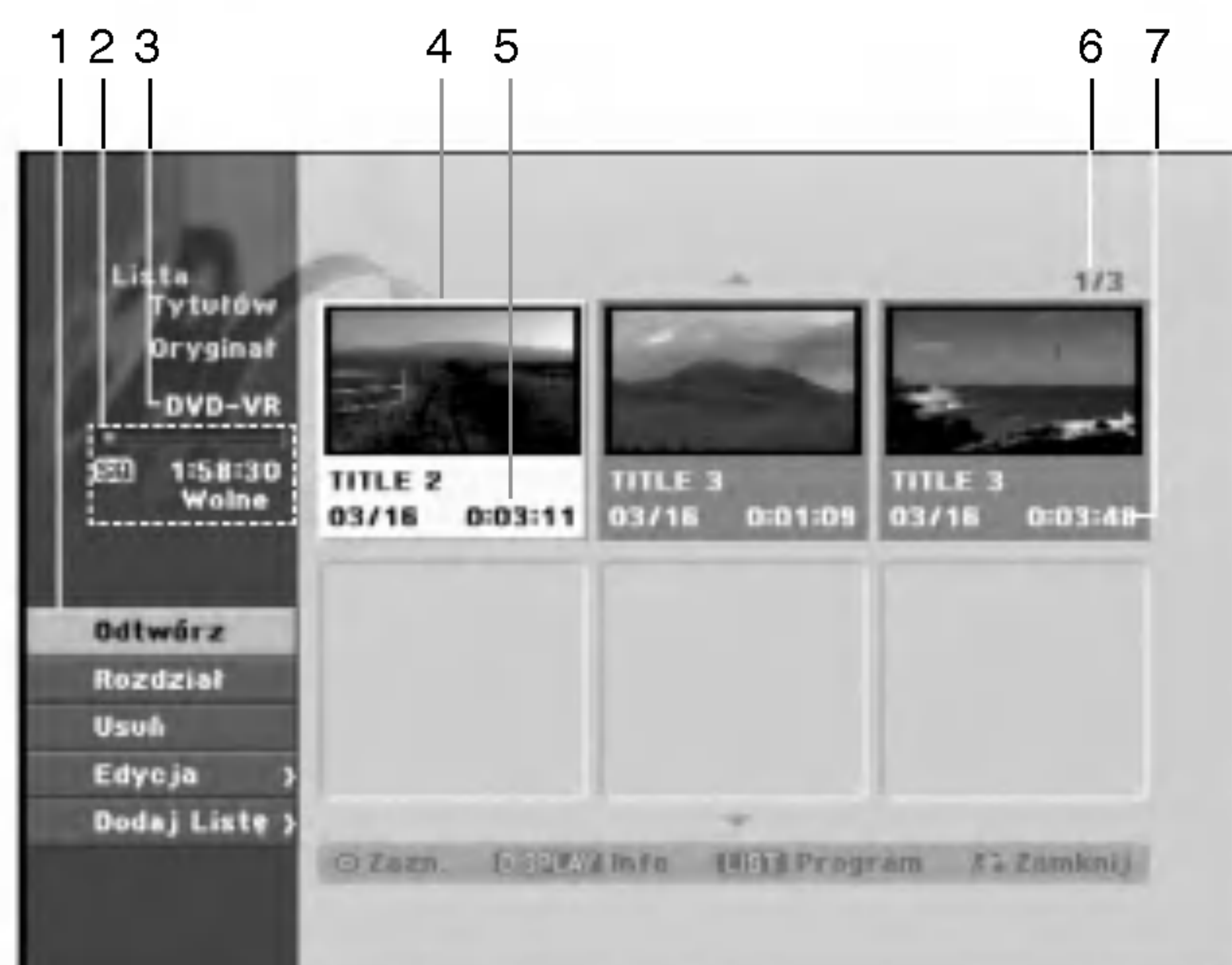

1. Opcje menu: Aby wyświetlić opcje menu, wybierz tytuł lub rozdział, a następnie naciśnij ENTER. yświetlanie opcji różni się w zależności od typu płyty.
 - [Rozdział] Wyświetla wykaz rozdziałów.
 - [Łączenie] Łączy dwa rozdziały w jeden (strona 50).
 - [Usuń] Usuwa tytuł lub rozdział. (strona 49)
 - [Usuń część] Usuwa część tytułu (strona 49).
 - [Podziel] Dzieli tytuł na dwa (strona 52).
 - [Odtw. całość] Rozpoczyna odtwarzanie wybranego tytułu wraz z utyymi rozdziałami.
 - [Ukryj (Pokaż)] Ukrywa (lub pokazuje) wybrany tytuł lub rozdział. (strona 52)
 - [Przesuń] Przenosi rozdział z wykazu rozdziałów na pozycje w menu - menu listy odtwarzania. (strona 51)
 - [Odtwórz] Rozpoczyna odtwarzanie wybranego tytułu lub rozdziału. Ukryte tytuły i rozdziały na płycie DVD+R/RW nie mogą być odtworzone.
 - [Dodaj Listę] Dodaje tytuł lub rozdział do listy odtwarzania. (strona 48)
 - [Chroniony] Ochrona przed przypadkowym nadpisaniem, edycją lub skasowaniem tytułu. (strona 51)
 - [Nazwa tytułu] Edytuje nazwę tytułu. (strona 50)
 - [Tytuł] Wyświetla wykaz tytułów.
2. Pokazuje tryb nagrania, wolne miejsca oraz pasek postępu czasu, który upłynął.
3. Aktualny nośnik
4. Aktualnie wybrany tytuł.
5. Miniatura
6. Pokazuje numer wybranego tytułu oraz liczbę wszystkich tytułów.
7. Pokazuje nazwę tytułu, datę nagrania oraz długość nagrania

Edycja tytułu i rozdziału

Edycja, jakiej dokonujesz na oryginalnej zawartości płyty, zmienia jej aktualną zawartość. Na przykład gdy z oryginalnej zawartości usuniesz tytuł lub rozdział, zostaną one usunięte z płyty, zwalniając dodatkowy czas na nagrywanie.

Z drugiej strony jednak, gdy tworzysz listę odtwarzania, nie zmieniasz zawartości płyty. Na przykład gdy usuwasz tytuł z Listy odtwarzania, wydajesz po prostu swojej nagrywarce polecenie, aby nie odtwarzała tego tytułu; nic nie jest usuwane z zawartości płyty.

Tytuły, Rozdziały i Części

Tytuły zawartości oryginalnej płyty składają się z jednego lub więcej rozdziałów. Gdy na Listę odtwarzania wprowadzasz tytuł, pojawią się na niej również wszystkie rozdziały tego tytułu. Mówiąc innymi słowami, rozdziały na liście odtwarzania zachowują się dokładnie tak samo, jak rozdziały na płycie DVD-Video. Części są sekcjami tytułów Oryginału lub Listy odtwarzania. Z menu Oryginału oraz Listy odtwarzania możesz dodawać lub usuwać części. Dodanie nowego rozdziału lub tytułu do Listy odtwarzania stwarza nowy tytuł utworzony z sekcji (np. rozdziału) tytułu oryginału. Usunięcie części usuwa część tytułu z menu Oryginału lub Listy odtwarzania.

Uwaga

- Podczas edycji z użyciem funkcji Delete (Usuń), Add (Dodaj) i Move (Przesuń), klatki początkowe i końcowe mogą nie być dokładnie tymi, które zostały ustawione jako początkowe i końcowe.
- Podczas odtwarzania Listy odtwarzania w miejscach, w których dokonana została edycja mogą być zauważalne chwilowe pauzy. Nie jest to usterką.

Dodawanie znaczników rozdziałów

Podczas odtwarzania możesz wstawić znacznik rozdziału w dowolnym miejscu listy odtwarzania lub oryginalnego tytułu.

Po zaznaczeniu rozdziału możesz użyć funkcji Chapter Search (szukanie rozdziału), jak również funkcji usuwania, łączenia i przenoszenia rozdziałów w Lista Rozdziałów-Oryginał lub Lista Rozdziałów-Lista.

Uwaga

Znaczniki rozdziałów są umieszczane automatycznie w regularnych odstępach.

Możesz zmienić długość tego odstępu w menu ustawień początkowych (patrz Automatyczne dzielenie na rozdziały na stronie 27).

1 Rozpocznij odtwarzanie tytułu (Oryginał lub Lista odtwarzania).

2 W miejscu, w którym chcesz zapoczątkować nowy rozdział, naciśnij przycisk **CHP ADD**.

Na ekranie telewizora pojawi się ikona znacznika rozdziału.

- Znaczniki rozdziału możesz wstawiać także podczas nagrywania.

Zmiana miniatur tytułów

Każdy wyświetlony tytuł w menu Lista Tytułów jest reprezentowany przez obraz miniatury pobrany z początku tytułu lub rozdziału.

Jeżeli preferencje użytkownika są inne, można wybrać inny obraz z tytułu.

1 Uruchom odtwarzanie tytułu (oryginalnego lub z listy odtwarzania).

2 Naciśnij **THUMBNAIL** w celu ustanowienia obecnie wyświetlonego obrazu jako tego, który pojawia się w menu **Original** lub **Playlist**.

Wybrany obraz pojawia się w menu **Original** lub **Playlist**.

Wskazówka

Możesz również zmienić obraz miniatury tytułu w menu Lista Rozdziałów-Oryginał lub Lista Rozdziałów-Lista. Wybierz rozdział w menu Lista Rozdziałów-Oryginał lub Lista Rozdziałów-Lista, a następnie naciśnij **THUMBNAIL**. Zmieniony jest obraz miniatury tytułu, który zawiera rozdział.

Edycja tytułu i rozdziału (ciąg dalszy)

Tworzenie nowej Listy odtwarzania **VR**

Za pomocą tej funkcji możesz dodawać tytuł lub rozdział Oryginału do Listy odtwarzania. Gdy to zrobisz, cały tytuł zostanie umieszczony na Liście odtwarzania (później możesz usunąć elementy, których nie potrzebujesz - patrz Usuwanie tytułu/ rozdziału z Oryginału lub Listy odtwarzania na stronie 49).

Tytuł pojawia się na liście odtwarzania kompletny, ze znacznikami rozdziałów, które były w oryginale. Jeśli jednak dodasz później do Oryginału więcej znaczników, nie zostaną one automatycznie skopiowane do tytułu Listy odtwarzania. Na jednym dysku może być do 999 rozdziałów. Jeśli chcesz tylko dodać rozdział tytułu, skorzystaj z Dodawania tytułu/ rozdziału do Listy odtwarzania na tej stronie.

1 Wybierz tytuł lub rozdział z menu Oryginału, który chcesz umieścić na Liście odtwarzania i naciśnij przycisk ENTER.

Opcje Oryginału (Tytuł lub Rozdział) pojawią się po lewej stronie menu Oryginału

2 Za pomocą przycisków ▲ / ▼ wybierz 'Dodaj Listę', z opcji oryginału i naciśnij przycisk ENTER.



3 Wybierz 'Nowa lista' i naciśnij przycisk ENTER. Nowy tytuł pojawi się na zaktualizowanej Liście odtwarzania. Wszystkie rozdziały tytułu zostaną dodane do Listy odtwarzania.

Wprowadzanie dodatkowych tytułów/ rozdziałów na Listę odtwarzania **VR**

Możesz dodać tytuł lub rozdział Oryginału do Listy odtwarzania, nawet jeśli jest ona już zapisana.

1 Wybierz tytuł lub rozdział Oryginału, który chcesz umieścić na Liście odtwarzania i naciśnij przycisk ENTER.

Opcje menu Oryginału pojawią się po lewej stronie ekranu.

2 Za pomocą przycisków ▲ / ▼ wybierz 'Dodaj Listę' z opcji menu Oryginału i naciśnij przycisk ENTER.



3 Wybierz Lista Tytułów-Lista, który jest już zarejestrowany, aby wstawić tytuł lub rozdział, a następnie naciśnij ENTER.

Tytuł lub rozdział pojawia się w uaktualnionym menu Playlist.

4 Powtórz kroki 1 do 3, aby w liście Program umieścić dodatkowy tytuł lub rozdział

5 Naciśnij MENU/LIST w celu przejścia z powrotem do menu Lista Tytułów-Oryginał lub RETURN (↵) w celu wyjścia.

Title and Chapter Editing (Continued)

Kasowanie tytułu lub rozdziału

VR +RW +R Video

Kiedy kasujesz tytuł lub rozdział z menu Playlist płyt DVD-RW formatowanych w trybie VR, usuwasz go jedynie z listy odtwarzania; tytuł lub rozdział pozostają w menu Original.

Jeżeli wybierzesz skasowanie tytułu lub rozdziału z menu Lista Tytułów lub Lista Rozdziałów, tytuł lub rozdział są faktycznie kasowane z płyty, a czas pozostały na nagranie zwiększa się. Tytuły lub rozdziały skasowane z listy Original są również usuwane z listy odtwarzania Playlist.

Uwaga

Usuwanie rozdziałów krótszych niż 5 sekund może nie być możliwe.

- 1** W menu Lista Tytułów lub Lista Rozdziałów, użyj **▲ ▼ ◀ ▶** w celu wybrania rozdziału lub tytułu, który chcesz usunąć, a następnie naciśnij ENTER.

Z lewej strony menu pojawiają się opcje.

- 2** Wybierz 'Usuń' z opcji menu.



- 3** Naciśnij przycisk ENTER, aby potwierdzić wybór. Pojawi się prośba o potwierdzenie usunięcia.

- 4** Za pomocą przycisków **◀ / ▶** wybierz 'Ok' i naciśnij przycisk ENTER.

Wybrany tytuł lub rozdział zostanie usunięty. Po naciśnięciu przycisku ENTER wyświetlone zostanie nowe, zaktualizowane menu.

- 5** Powtarzaj kroki 1 - 4, aby usuwać kolejne tytuły/ rozdziały z menu.

- 6** Naciskaj wielokrotnie przycisk RETURN (↵), aby wyjść z menu.

Uwaga

- W czasie zapisu DVD+RW, nazwa usuniętego tytułu jest zmieniona na 'Usuń tytułu'.
- Jeżeli w przypadku usuniętych tytułów kontynuowane są więcej niż dwa, tytuły są łączone w jeden.
- Podczas kasowania tytułu lub rozdziału, tylko ostatni na DVD+RW spowoduje zwiększenie pozostałego czasu nagrywania.

Usuwanie części **VR**

Z tytułu możesz usunąć niepożądaną część.

- 1** Naciskaj MENU/LIST w celu wyświetlenia menu Lista Tytułów-Oryginał lub Lista Tytułów-Lista.

- 2** Za pomocą przycisków **▲ ▼ ◀ ▶** wybierz tytuł, z którego chcesz usunąć jakąś część i naciśnij przycisk ENTER.

Po lewej stronie menu pojawią się możliwe opcje.

- 3** Z opcji menu wybierz 'Usuń część'.



- 4** Naciśnij przycisk ENTER.

Na ekranie telewizora pojawi się menu edycji Tytułu (Usuwanie części). Podświetlona zostanie ikona 'Początek'.



- 5** Podczas odtwarzania korzystaj z pauzy (wstrzymanie), przeszukiwania oraz oglądania w zwolnionym tempie, aby znaleźć punkt początkowy.

- 6** Naciśnij przycisk ENTER na początku sekcji, którą chcesz usunąć.

Podświetlona zostanie ikona 'Koniec'. Wybrana część będzie widoczna na wskaźniku liniowym.

- 7** Użyj przejścia krokowego w zatrzymaniu, poszukiwania, pomijania oraz zwolnionego odtwarzania w celu znalezienia punktu końcowego.

- 8** Wciśnij ENTER na końcu części, którą chcesz usunąć.

Użyj **▲ / ▼** w celu anulowania wybranego punktu za pomocą ikony Kasuj, a następnie naciśnij ENTER.

- 9** Po zakończeniu edycji, wybierz ikonę 'Wykonano' i naciśnij ENTER.

Pojawi się komunikat potwierdzenia kasowania.

- 10** Użyj **◀ / ▶** w celu wybrania "Ok", a następnie naciśnij ENTER.

Wybrana część jest usuwana z tytułu i pojawia się menu Lista Tytułów-Oryginał lub Lista Tytułów-Lista.

Edycja tytułu i rozdziału (ciąg dalszy)

Ustalanie nazwy tytułu

VR **Video** **+RW** **+R**

You can name titles independently.

- 1** Użyj **▲▼◀▶** w celu wybrania w menu Lista Tytułów tytułu, który chcesz nazwać, a następnie naciśnij **ENTER**.
Z lewej strony menu pojawiają się opcje.
- 2** Użyj **▲▼◀▶** w celu wybrania **Tytuł**, a następnie naciśnij **ENTER**.
Pojawia się menu klawiatury.



- 3** Wprowadź nazwę tytułu. Użyj **▲▼◀▶** w celu wybrania znaku, a następnie naciśnij **ENTER** w celu potwierdzenia wyboru. Wykonaj krok 5 w taki sposób, jak pokazano to na stronie 29 (Zmiana nazwy stacji).



- 4** Wybierz **OK** i naciśnij **ENTER**, aby zapisać nazwę i powrócić do poprzedniego menu.
- 5** Naciśnij **RETURN** (↵) w celu wyjścia z menu.

Uwaga

- Nazwy mogą mieć długość do 32 znaków.
- Dla płyt formatowanych w innej nagrywarkę DVD, użytkownik zobaczy ograniczony zbiór znaków.
- Podczas nagrywania płyty DVD-R, DVD+R lub DVD+RW, wprowadzona nazwa jest wyświetlana na odtwarzaczu DVD tylko po sfinalizowaniu płyty.

Łączenie dwóch rozdziałów w jeden

VR **+RW** **+R**

Za pomocą tej funkcji możesz połączyć dwa sąsiednie rozdziały Oryginału lub Listy odtwarzania w jeden.

Uwaga

Ta funkcja nie jest dostępna, gdy w tytule jest tylko jeden rozdział.

- 1** W menu listy rozdziałów wybierz pierwszy rozdział, z dwóch rozdziałów, które chcesz połączyć, następnie naciśnij przycisk **ENTER**.
Z lewej strony menu pojawiają się opcje Lista Rozdziałów.
- 2** Za pomocą przycisków **▲▼◀▶** wybierz opcję **'Połączone'**.
Wskaźnik łączenia pojawi się pomiędzy dwoma rozdziałami, które chcesz połączyć.



- 3** Naciśnij przycisk **ENTER**, aby potwierdzić wybór.
Po naciśnięciu przycisku **ENTER** wyświetlone zostanie zaktualizowane menu.

Edycja tytułu i rozdziału (ciąg dalszy)

Przesuwanie rozdziału Listy odtwarzania **VR**

Użyj tej funkcji w celu zmiany porządku odtwarzania rozdziałów w menu Lista Tytułów-Lista.

Uwaga

Ta funkcja nie jest dostępna, gdy jest tylko jeden rozdział.

- 1** Wybierz rozdział z menu Lista Rozdziałów-Lista.
- 2** Naciśnij ENTER.
Z lewej strony menu pojawiają się opcje Lista Rozdziałów-Lista.
- 3** Za pomocą przycisków **▲ ▼ ◀ ▶** wybierz z opcji Listy odtwarzania 'Przesuń' i naciśnij przycisk ENTER.



- 4** Za pomocą przycisków **▲ ▼ ◀ ▶** wybierz miejsce, w które chcesz przesunąć rozdział i naciśnij przycisk ENTER.
Po naciśnięciu przycisku ENTER wyświetlone zostanie zaktualizowane menu.

Zabezpieczenie tytułu **+RW** **+R**

Użyj tej funkcji w celu zabezpieczenia przed przypadkowym zapisem, edycją lub skasowaniem tytułu.

- 1** Naciśnij MENU/LIST w celu wyświetlenia menu Lista Tytułów.
- 2** Użyj **▲ ▼ ◀ ▶** w celu wybrania tytułu, który chcesz zabezpieczyć, a następnie naciśnij ENTER.
Z lewej strony menu pojawiają się opcje.
- 3** Wybierz opcję "Chroniony".



- 4** Naciśnij ENTER w celu potwierdzenia.
Na miniaturze tytułu pojawi się znaczek zablokowania.

Wskazówka

Jeżeli wybrałeś tytuł, który został już zabezpieczony w Lista Tytułów, możesz go 'odbezpieczyć' przez wybranie Chroniony z opcji menu Lista Tytułów. Po wykonaniu tej czynności można edytować i ponownie zapisywać tytuł.

Edycja tytułu i rozdziału (ciąg dalszy)

Ukrywanie rozdziału **+RW** **+R**

Można nie odtwarzać rozdziałów lub tytułów na płycie bez usuwania ich z płyty.

1 W menu rozdziałów, przy pomocy **▲▼◀▶**, wybierz rozdział do ukrycia i naciśnij **ENTER**. Po lewej stronie ekranu pojawiają się opcje.

2 Wybierz 'Ukryj'.



3 Naciśnij **ENTER**, aby potwierdzić. Ikona rozdziału zostaje przyciszona.

Wskazówka

Po wybraniu rozdziału który został już ukryty, możesz odkryć go wybierając "Pokaż" z menu opcji rozdziałów. Po tym można oglądać tytuł.

Dzielenie jednego tytułu na dwa **+RW**

Użyj tego polecenia w celu podziału tytułu na dwa nowe tytuły.

1 W menu Lista Tytułów wybierz tytuł, który chcesz podzielić, a następnie naciśnij **ENTER**. Z lewej strony ekranu pojawiają się opcje menu.

2 Wybierz Podziel z menu Lista Tytułów.



3 Po wybraniu opcji 'Podziel' naciśnij **ENTER**. Pojawia się menu edycji tytułu (Podziel) i przechodzi do trybu STOP.

Bieżący obraz



4 Użyj przejścia krokowego w zatrzymaniu, poszukiwania, pomijania oraz zwolnionego odtwarzania w celu znalezienia punktu, w którym chcesz podzielić tytuł.

5 W odpowiednim punkcie naciśnij **ENTER**, przy podświetlonej opcji Podziel.

Możesz usunąć punkt dzielenia i wyjść z menu edycji tytułu (Podziel), przy pomocy **▲ / ▼ V** wybierz opcję 'Kasuj' i naciśnij **ENTER**. Punkt dzielenia zostaje usunięty.

6 Wybierz opcję 'Wykonano', a następnie naciśnij **ENTER** w celu poprawienia punktu podziału.

Tytuł jest podzielony na dwa nowe tytuły. Podział może zająć do 4 minut.

Informacje dodatkowe

Nadpisywanie **+RW**

Aby nadpisać nowe nagranie wideo na poprzednio nagrany tytuł wykonaj następujące kroki. Funkcja ta nie jest dostępna w DVD+R, dla których zapis zawsze odbywa się na końcu płyty.

- 1** Wybierz źródło, z którego chcesz nagrywać (kanał, AV1-4, DV).
- 2** Naciśnij MENU/LIST w celu wyświetlenia menu Lista Tytułów.



- 3** Użyj **▲▼◀▶** aby wybrać tytuł, który zamierzasz nadpisać.
- 4** Naciśnij REC (●) w celu rozpoczęcia nagrywania z nadpisywaniem. Nagrywanie nadpisujące rozpoczyna się od punktu początkowego tytułu.
- 5** Naciśnij STOP (■) w celu zatrzymania nagrywania z nadpisywaniem. W Tworzony jest nowy tytuł i wyświetlane jest uaktualnione menu.

Uwaga

- Funkcja ta nie jest dostępna przy zabezpieczonym tytule.
- Jeżeli nadpisywanie jest dłuższe niż czas aktualnego tytułu, nadpiswany jest również następny tytuł. Jeżeli następny tytuł jest zablokowany, nagrywanie zatrzymuje się w punkcie początkowym tytułu

Przeglądanie menu Lista Tytułów wyświetlonego na innych nagrywarkach lub odtwarzaczach DVD **+RW** **+R**

Można przeglądać menu Lista Tytułów wyświetlone na innym odtwarzaczu DVD, który jest w stanie odtwarzać płyty DVD+RW lub DVD+R.

- 1** Włóż do urządzenia zapisaną płytę DVD+R lub DVD+RW.
- 2** Naciśnij przycisk TITLE w trybie odtwarzania lub zatrzymania. Pojawia się poniższe menu tytułów.

Wskazówka

Można usunąć menu Lista Tytułów przez naciśnięcie STOP (■).



- 3** Aby odtworzyć tytuł, wybierz go, a następnie naciśnij ENTER lub ► (PLAY).

Odtwarzanie Twoich nagrań w innych odtwarzaczach DVD (zamykanie płyty)

Większość zwykłych odtwarzaczy DVD może odtwarzać zamknięte płyty zapisane w trybie Video, zamknięte płyty DVD+R lub DVD+RW. Niektóre odtwarzacze mogą również odtwarzać płyty DVD-RW zapisane w trybie VR, niezależnie od tego, czy płyta jest zamknięta, czy nie. Sprawdź podręcznik dostarczany z odtwarzaczem w celu sprawdzenia, jakie płyty może on odtwarzać.

Zamykanie 'naprawia' zapis tak, aby płyta mogła być odtworzona na zwykłym odtwarzaczu DVD lub komputerze wyposażonym w napęd DVD-ROM. Zamykanie płyty wideo tworzy menu ekranowe pozwalające na nawigację płyty. Jest to udostępniane poprzez MENU/LIST lub TITLE.

Aby zamknąć płytę, zajrzyj do sekcji "Zamykanie" na stronie 29.

Uwaga

- Niezamknięte płyty DVD+RW można odtwarzać w zwykłych odtwarzaczach DVD.
- Edytowane informacje DVD+RW są kompatybilne z typowymi odtwarzaczami DVD dopiero po zamknięciu płyty DVD.
- Jakakolwiek edytowana zawartość płyty DVD+R nie jest kompatybilna ze zwykłymi odtwarzaczami DVD. (Schowanie, łączenie rozdziałów, dodawany znacznik rozdziału, itp.)
- Czas trwania zakańczania zależy od rodzaju płyty, ilości nagrania oraz liczby tytułów na płycie.
- Zakończenie płyty DVD+R DL może zająć do 30 minut.

Lista kodów języków oraz krajów

Kody języków

Przy pomocy tej listy wprowadź pożądaną przez Ciebie język obsługi dla następujących ustawień początkowych: Dysk Audio, Napisy, Menu.

Język	Kod	Język	Kod	Język	Kod	Język	Kod
abchaski	6566	Fidzi	7074	lingala	7678	syngalezyjski	8373
afarski	6565	fiński	7073	litewski	7684	słowacki	8375
afrikaans	6570	francuski	7082	macedoński	7775	słoweński	8376
albański	8381	fryzyjski	7089	malgaski	7771	somalijski	8379
amharski	6577	galicyjski	7176	malajski	7783	hiszpański	6983
arabski	6582	gruziński	7565	malayalam	7776	sudański	8385
armeński	7289	niemiecki	6869	maltański	7784	suahili	8387
assamski	6583	grecki	6976	maoryski	7773	szwedzki	8386
ajmara	6588	grenlandzki	7576	marathi	7782	tagalog	8476
azerbajdżański	6590	guarani	7178	mołdawski	7779	tadżycki	8471
baszkirski	6665	gudżarati	7185	mongolski	7778	tamilski	8465
baskijski	6985	hausa	7265	nauru	7865	tatrski	8484
bengalski	6678	hebrajski	7387	nepalski	7869	telugu	8469
bhutański	6890	hindi	7273	norweski	7879	tajski	8472
biharski	6672	węgierski	7285	oriya	7982	tybetański	6679
bretoński	6682	islandzki	7383	pendżabski	8065	tigrinia	8473
bułgarski	6671	indonezyjski	7378	pasztu	8083	tonga	8479
burmański	7789	interlingua	7365	perski	7065	turecki	8482
białoruski	6669	irlandzki	7165	polski	8076	turkmeński	8475
kambodżański	7577	włoski	7384	portugalski	8084	twi	8487
kataloński	6765	japoński	7465	keczua	8185	ukraiński	8575
chiński	9072	jawajski	7487	retoromański	8277	urdu	8582
korsykański	6779	kanadyjski	7578	rumuński	8279	uzbecki	8590
chorwacki	7282	kaszmirski	7583	rosyjski	8285	wietnamski	8673
czeski	6783	kazachski	7575	samoński	8377	volapük	8679
duński	6865	kirgiski	7589	sanskryt	8365	walijski	6789
niderlandzki	7876	koreański	7579	szkocko-galijski	7168	wolof	8779
angielski	6978	kurdyjski	7585	serbski	8382	xhosa	8872
esperanto	6979	laotański	7679	serbo-chorwacki	8372	jidisz	7473
estoński	6984	łacina	7665	szona	8378	juruba	8979
farerski (z Wysp Owczych)	7079	łotewski	7686	sindhi	8368	zuluski	9085

Kod regionu

Użyj tej listy aby wprowadzić kod Twojego regionu.

Regionu	Kod	Regionu	Kod	Regionu	Kod	Regionu	Kod
Afganistan	AF	Etiopia	ET	Malezja	MY	Arabia Saudyjska	SA
Argentyna	AR	Fidzi	FJ	Maledivy	MV	Senegal	SN
Australia	AU	Finlandia	FI	Meksyk	MX	Singapur	SG
Austria	AT	Francja	FR	Monako	MC	Słowacja	SK
Belgia	BE	Niemcy	DE	Mongolia	MN	Słowenia	SI
Bhutan	BT	Wielka Brytania	GB	Maroko	MA	Republika Południowej	
Boliwia	BO	Grecja	GR	Nepal	NP	Afryki	ZA
Brazylia	BR	Grenlandia	GL	Holandia	NL	Korea Południowa	KR
Kambodża	KH	W-y Herald i		Antyle		Hiszpania	ES
Kanada	CA	McDonald	HM	Holenderskie	AN	Sri Lanka	LK
Chile	CL	Hongkong	HK	Nowa Zelandia	NZ	Szwecja	SE
Chiny	CN	Węgry	HU	Nigeria	NG	SSzwajcaria	CH
Kolumbia	CO	Indie	IN	Norwegia	NO	Tawan	TW
Kongo	CG	Indonezja	ID	Oman	OM	Tajlandia	TH
Kostaryka	CR	Izrael	IL	Pakistan	PK	Turcja	TR
Chorwacja	HR	Włochy	IT	Panama	PA	Uganda	UG
Republika		Jamajka	JM	Paragwaj	PY	Ukraina	UA
Czeska	CZ	Japonia	JP	Filipiny	PH	Stany Zjednoczone (USA)	US
Dania	DK	Kenia	KE	Polska	PL	Urugwaj	UY
Ekwador	EC	Kuwejt	KW	Portugalia	PT	Uzbekistan	UZ
Egipt	EG	Libia	LY	Rumunia	RO	Wietnam	VN
Salwador	SV	Luksemburg	LU	Federacja Rosyjska	RU	Zimbabwe	ZW

Obsługa Twojego telewizora z użyciem dostarczonego pilota zdalnego sterowania

Za pomocą dostarczonego pilota możesz obsługiwać poziom dźwięku, źródło sygnału oraz włączanie/wyłączanie Twojego telewizora LG.

Możesz obsługiwać telewizor za pomocą przycisków opisanych poniżej.

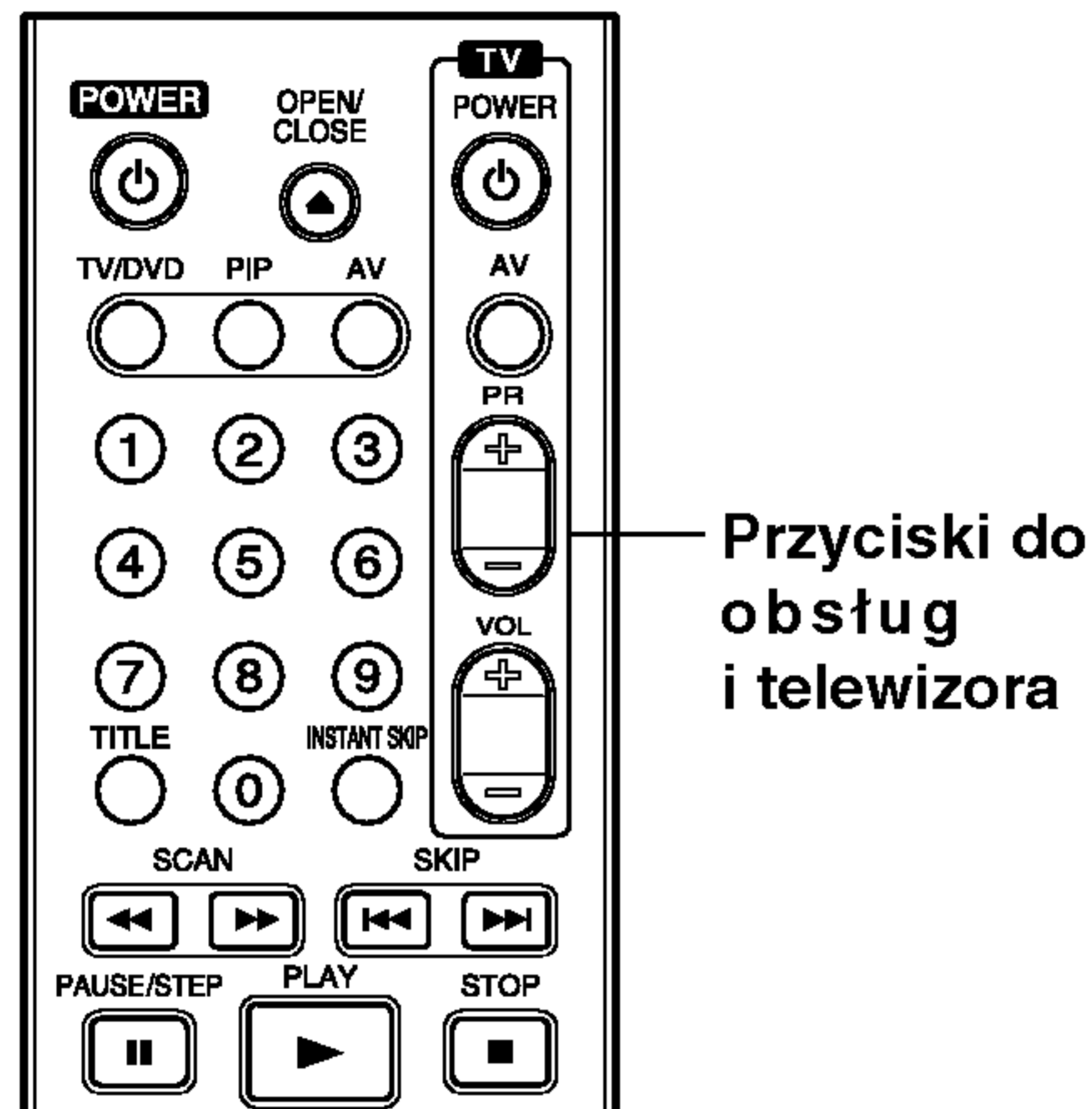

Poprzez naciśnięcie przycisku	Możesz przycisku
POWER (ZASILANIE)	Włączać i wyłączać telewizor.
AV	Przełącza źródło sygnału telewizora pomiędzy telewizją i innymi źródłami sygnału.
PR +/-	Służy do przeglądania w górę lub w dół zapamiętanych kanałów.
VOL +/-	Wyreguluj poziom dźwięku telewizora .

Obsługa telewizorów innych marek za pomocą pilota

Obsługiwanie poziomu głośności, źródła sygnału oraz włączenia/ wyłączenia możliwe jest również w przypadku telewizorów innych marek niż LG. Jeśli Twój telewizor został wymieniony w poniższej tabeli, wprowadź odpowiedni kod producenta.

1. Przytrzymując wciśnięty przycisk TV POWER, za pomocą przycisków numerycznych wprowadź kod producenta Twojego telewizora (patrz tabela poniżej).
2. Zwolnij przycisk TV POWER.

Numery kodów producentów telewizorów, które można obsługiwać za pomocą pilota nagrywarki

Jeśli podany jest więcej niż jeden kod, spróbuj wprowadzać je po kolei, dopóki nie znajdziesz tego, który umożliwia obsługę Twojego telewizora.

Producent	Numer kodu
LG / GoldStar	1 (Default), 2
Zenith	1, 3, 4
Samsung	6, 7
Sony	8, 9
Hitachi	4

Uwaga

- W zależności od Twojego telewizora, niektóre lub wszystkie przyciski mogą nie działać, nawet po wprowadzeniu właściwego kodu operatora.
- Jeśli wprowadzisz nowy numer kodu, numer kodu wprowadzony poprzednio zostanie usunięty.
- Po wymianie baterii w pilocie, numer ustawionego kodu może zostać skasowany do ustawienia domyślnego. Wprowadź ponownie odpowiedni numer kodu.

Usuwanie usterek

Przed skontaktowaniem się z serwisem poszukaj w niniejszym przewodniku możliwej przyczyny problemu.

Objaw	Przyczyna	Rozwiązanie
Brak zasilania.	<ul style="list-style-type: none"> Przewód zasilający nie jest podłączony. 	<ul style="list-style-type: none"> Wetknij mocno wtyczkę przewodu zasilającego do gniazdka w ścianie.
Brak obrazu.	<ul style="list-style-type: none"> Tryb TV/DVD nagrywarki ustawiony jest na TV. 	<ul style="list-style-type: none"> Naciskaj przycisk TV/DVD na pilocie zdalnego sterowania, aby wybrać tryb DVD. Wskaźnik TV zniknie z ekranu telewizora.
	<ul style="list-style-type: none"> Telewizor nie jest ustawiony na odbieranie sygnału z odtwarzacza DVD. 	<ul style="list-style-type: none"> Wybierz odpowiednie źródło sygnału video w telewizorze tak, aby obraz z nagrywarki DVD pojawił się na ekranie telewizora
	<ul style="list-style-type: none"> Przewód video nie jest dobrze podłączony. 	<ul style="list-style-type: none"> Wetknij mocno przewód video.
	<ul style="list-style-type: none"> Zasilanie podłączonego telewizora nie jest włączone. 	<ul style="list-style-type: none"> Włącz zasilanie telewizora.
Brak dźwięku.	<ul style="list-style-type: none"> Sprzęt połączony przewodem audio nie jest prawidłowo ustawiony, aby odebrać sygnał z nagrywarki DVD. 	<ul style="list-style-type: none"> Wybierz prawidłowy tryb wejścia odbiornika audio tak, abyś mógł usłyszeć dźwięk z odtwarzacza DVD.
	<ul style="list-style-type: none"> Przewody audio nie są dobrze podłączone. 	<ul style="list-style-type: none"> Wetknij mocno przewód audio.
	<ul style="list-style-type: none"> Zasilanie sprzętu podłączonego za pomocą przewodu audio jest wyłączone. 	<ul style="list-style-type: none"> Włącz sprzęt podłączony poprzez przewód audio.
	<ul style="list-style-type: none"> Przewód podłączeniowy audio jest uszkodzony. 	<ul style="list-style-type: none"> Wymień przewód na nowy.
Odtwarzany obraz jest niskiej jakości.	<ul style="list-style-type: none"> Płyta jest zabrudzona. 	<ul style="list-style-type: none"> Wyczyść płytę.
Nagrywarka DVD nie rozpoczyna odtwarzania.	<ul style="list-style-type: none"> Nie została włożona płyta. 	<ul style="list-style-type: none"> Włóż płytę. (Sprawdź, czy wskaźnik płyty w okienku odtwarzacza świeci się.)
	<ul style="list-style-type: none"> Włożona płyta nie nadaje się do odczytu. 	<ul style="list-style-type: none"> Włóż płytę nadającą się do odczytu. (Sprawdź typ płyty, system koloru oraz kod regionu.)
	<ul style="list-style-type: none"> Płyta jest włożona w pozycji odwróconej. 	<ul style="list-style-type: none"> Włóż płytę stroną przeznaczoną do odczytu skierowaną do dołu.
	<ul style="list-style-type: none"> Płyta nie jest prawidłowo ułożona na prowadnicy. 	<ul style="list-style-type: none"> Ułóż płytę prawidłowo na prowadnicy w szufladce.
	<ul style="list-style-type: none"> Płyta jest zanieczyszczona 	<ul style="list-style-type: none"> Wyczyść płytę.
	<ul style="list-style-type: none"> Ustawiony jest poziom oceny. 	<ul style="list-style-type: none"> Wyłącz funkcję oceny lub zmień jej poziom.
Obraz z zewnętrznego źródła jest zakłócony	<ul style="list-style-type: none"> Sygnał video z zewnętrznego urządzenia jest zabezpieczony przed kopiowaniem. 	<ul style="list-style-type: none"> Nie możesz podłączać tego urządzenia poprzez tę nagrywarkę. Podłącz urządzenie bezpośrednio do telewizora.
Niektóre kanały są pomijane przy przeglądaniu za pomocą przycisków ▲ / ▼.	<ul style="list-style-type: none"> Kanały te nie są zapisane w pamięci nagrywarki. 	<ul style="list-style-type: none"> Zaprogramuj ponownie programy. Patrz "Edycja programów" na stronach 19-20.
Obraz lub dźwięk nadawanego kanału jest słaby lub w ogóle brak jest obrazu lub dźwięku.	<ul style="list-style-type: none"> Antena lub przewody są poluzowane. 	<ul style="list-style-type: none"> Sprawdź połączenia lub wymień przewód.
Obraz z zewnętrznego wejścia nie pojawia się.	<ul style="list-style-type: none"> Niewłaściwie wybrana opcja INPUT SELECT nagrywarki. 	<ul style="list-style-type: none"> Za pomocą przycisku INPUT wybierz źródło sygnału (AV1, AV2, DV, itp.)

Usuwanie usterek (ciąg dalszy)

Objaw	Przyczyna	Rozwiązanie
Płyta nagrana na tej nagrywarce nie jest odtwarzana na innych odtwarzaczach.	• Płyta została nagrana w trybie video.	• Zakończ nagrywanie płyty. (strona 29)
	• Niektóre odtwarzacze mogą nie odtwarzać nawet zakończonych płyt nagranych w trybie video.	• Brak rozwiązania.
	• Płyta została nagrana w trybie VR.	• Odtwarzacz musi być przystosowany do odtwarzania płyt RW, aby móc odtworzyć tę płytę.
	• Płyty, na których nagrano materiał do jednorazowego kopiowania nie mogą być odtwarzane na innych odtwarzaczach.	• Brak rozwiązania.
Nie da się nagrywać lub nagrywanie nie udaje się.	• Ilość wolnego miejsca na płycie jest niewystarczająca.	• Użyj innej płyty.
	• Źródło, z którego chcesz nagrywać jest zabezpieczone przed kopiowaniem.	• Nie możesz nagrać materiału z tego źródła.
	• Podczas ustawiania kanału nagrywania, kanał został ustawiony w tunerze telewizora.	• Wybierz kanał we wbudowanym tunerze nagrywarki.
	• Programy przeznaczone do jednokrotnego kopiowania nie mogą być nagrywane w trybie Video.	• W przypadku takich programów wykorzystaj płyty sformatowane w trybie VR.
Nie da się nagrywać lub nagrywanie nie udaje się.	• Zegar nagrywarki nie jest ustawiony prawidłowo.	• Ustaw zegar na prawidłowy czas. Patrz "Ustawianie zegara" na stronie 21.
	• Źle zaprogramowano nagrywanie.	• Ponownie zaprogramuj nagrywanie. Patrz "Nagrywanie programowane czasowo" na stronie 42.
	• Wskaźnik nagrywania programowanego czasowo nie pojawia się po zaprogramowaniu nagrywania.	• Ponownie zaprogramuj nagrywanie.
Dźwięk stereo nie jest nagrywany i/ lub odtwarzany.	• Telewizor nie jest przystosowany do dźwięku stereo.	• Brak rozwiązania.
	• Program nie jest nadawany w systemie stereo.	• Brak rozwiązania.
	• Gniazda wyjściowe A/V nagrywarki DVD nie są podłączone do gniazd wejściowych A/V telewizora.	• Wykonaj podłączenia A/V. Dźwięk stereo możliwy jest do uzyskania tylko poprzez wyjście A/V nagrywarki DVD.
	• Wyjście Audio/Video nagrywarki DVD nie zostało wybrane jako źródło sygnału telewizora.	• Jako źródło sygnału ustaw w telewizorze wejście AUX lub A/V.
	• Kanał audio TV nagrywarki DVD ustawiony jest na mono.	• Ustaw kanał audio TV na stereo. Patrz "Zmiana kanału audio TV" na stronie 41.
Pilot zdalnego sterowania nie działa prawidłowo.	• Pilot zdalnego sterowania nie jest nakierowany na czujnik w nagrywarce DVD.	• Skieruj pilot zdalnego sterowania na czujnik nagrywarki DVD.
	• Pilot zdalnego sterowania znajduje się za daleko od nagrywarki.	• Używaj pilota w odległości nie większej niż 7 metrów od nagrywarki.
	• Na drodze pomiędzy pilotem zdalnego sterowania a nagrywarką znajduje się jakaś przeszkoda.	• Usuń przeszkodę.
	• Baterie w pilocie zdalnego sterowania są wyczerpane.	• Wymień baterie na nowe.

Resetowanie nagrywarki

Jeżeli zauważysz jeden z następujących symptomów...

- Urządzenie jest podłączone do sieci jednak zasilanie się nie włącza lub wyłącza.
- Nie działa wyświetlacz na przednim panelu.
- Nagrywarka nie działa normalnie.

...możesz zrestartować nagrywarkę w następujący sposób:

- Naciśnij i przytrzymaj przycisk POWER przez co najmniej pięć sekund. Ta czynność wywoła wyłączenie i włączenie zasilania urządzenia.
- Odłącz przewód zasilania, odczekaj co najmniej pięć sekund i podłącz ponownie.

Specifications

Informacje ogólne

Wymagane zasilanie	AC 110-240V, 50/60 Hz
Pobór mocy	27W
Wymiary (przybliżone)	430 x 49 x 300 mm (szerokość x wysokość x głębokość)
Masa (przybliżona)	3.5Kg
Temperatura użytkowania	5°C do 35°C
Zakres dopuszczalnej wilgotności	5 % do 90 %
System telewizyjny	System kolorowy PAL I, B/G, I/I, SECAM D/K, K1
Format nagrywania	PAL

Nagrywanie

Format nagrywania	DVD VideoRecording, DVD-VIDEO
Płyty zapisywane	DVD-ReWritable, DVD-Recordable, DVD+ReWritable, DVD+Recordable DVD+jednokrotnego nagrywania (Double Layer)
Możliwy czas zapisu	DVD (4.7GB): ok. 1 godziny (tryb HQ), 2 godziny (tryb SQ), 4 godziny (tryb LQ), 6 godzin (tryb EQ) DVD+R DL (8.5GB): około 2 godz. (tryb HQ), 3 godz. 40 minut (tryb SQ), 7 godz. 50 minut (tryb LQ), 11 godz. 30 minut (tryb EQ)

Format nagrywania video

Częstotliwość próbkowania	27MHz
Format kompresji	MPEG 2

Format nagrywania dźwięku

Częstotliwość próbkowania	48kHz
Format kompresji	Dolby Digital

Odtwarzanie

Odpowiedź częstotliwościowa	DVD (PCM 48 kHz): 8 Hz do 22 kHz, CD: 8 Hz do 20 kHz DVD (PCM 96 kHz): 8 Hz do 44 kHz
Współczynnik sygnału do szumu	Więcej niż 100 dB (podłączenie AUDIO OUT)
Zniekształcenie harmoniczne	Mniej niż 0,008% (podłączenie AUDIO OUT)
Zakres dynamiki	Więcej niż 95 dB (podłączenie AUDIO OUT)

Wejścia

WEJŚCIE ANTENOWE	Wejście antenowe, 75 Om
WEJŚCIE VIDEO	1,0 Vp-p 75 Om, synchronizacja ujemna, gniazdo RCA x 2 / gniazdo SCART x 2
WEJŚCIE AUDIO	0 dBm więcej niż 47 kOm, gniazdo RCA jack (L, R) x 2 / gniazdo SCART x 2
WEJŚCIE DV IN	4- szpilkowe (standard IEEE 1394)

Wyjścia

WYJŚCIE VIDEO	1 Vp-p 75 Om, synchronizacja ujemna, gniazdo RCA jack x 1 / gniazdo SCART
WYJŚCIE COMPONENT VIDEO	(Y) 1,0 V (p-p), 75 Om, synchronizacja ujemna, gniazdo RCA jack x 1 (Pb)/(Pr) 0,7 V (p-p), 75 Om, gniazdo RCA jack x 2
Wyjście audio (cyfrowe)	0,5 V (p-p), 75 Om, gniazdo RCA x 1
Wyjście audio (optyczne)	3V (p-p), 75 Om, połączenie optyczne x 1
Wyjście audio (analogowe)	2,0 Vrms (1 kHz, 0 dB), 600 Om, gniazdo RCA jack (L, R) x 1 / gniazdo SCART

Wyposażenie:

Przewód scart1	Przewód video1
Przewód audio (L, R)1	Przewód koncentryczny RF1
Pilot zdalnego sterowania1	Baterie2

- Konstrukcja i dane techniczne mogą ulec zmianom bez uprzedzenia.
- Wyprodukowano na licencji Dolby Laboratories. Symbole "Dolby", "pro Logic" i podwójne D są znakami towarowymi należącymi do Dolby Laboratories.
- DTS oraz DTS Digital Out są zarejestrowanymi znakami handlowymi należącymi do Digital Theater Systems, Inc.