



TRAGBARER CD-CASSETTENRECORDER BEDIENUNGSANLEITUNG

MODELL : LPC-140A/X



A large, semi-transparent LG logo watermark is positioned in the lower-left quadrant of the page, partially overlapping the text.

**Lesen Sie diese Bedienungsanleitung
aufmerksam durch bevor Sie Ihre Anlage in
Betrieb nehmen.
Bewahren Sie dieses Handbuch zum späteren
Nachschlagen auf.**

**Änderungen der technischen Daten und der
Ausführung zur Verbesserung vorbehalten.**

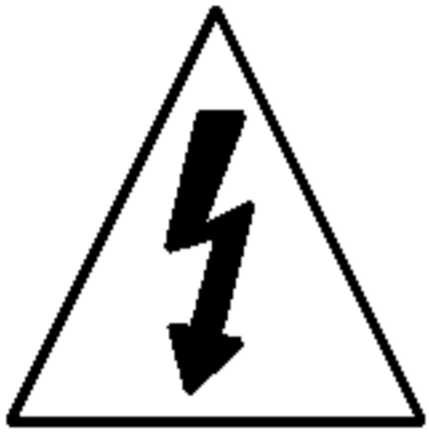

Vorsichtsmaßnahmen

	VORSICHT RISIKO EINES ELEKTRISCHEN SCHLAGES, NICHT ÖFFNEN	
<p>VORSICHT: UM DAS RISIKO EINES ELEKTRISCHEN SCHLAGES ZU VERMINDERN, ABDECKUNG (ODER RÜCKWAND) NICHT ENTFERNEN. KEINE DURCH DEN BENUTZER ZU WARTENDEN TEILE IM INNEREN WARTUNG NUR DURCH QUALIFIZIERTEN KUNDENDIENST.</p>		

Erklärung grafischer Symbole



Dieser Blitz mit Pfeil in einem gleichseitigen Dreieck weist den Benutzer auf das Vorhandensein einer unisolierten, gefährlichen Spannung im Gehäuse hin, die stark genug sein kann, einer Person einen gefährlichen elektrischen Schlag zu versetzen.



Das Ausrufezeichen in einem gleichseitigen Dreieck weist den Benutzer auf wichtige Betriebs- und Wartungsvorschriften in den beiliegenden Unterlagen des Gerätes hin.

ACHTUNG

UM DAS RISIKO EINES FEUERS ODER EINES ELEKTRISCHEN SCHLAGES ZU VERMINDERN, DAS GERÄT NICHT REGEN ODER FEUCHTIGKEIT AUSSETZEN.

Das Gehäuse nicht öffnen, um elektrische Schläge zu vermeiden. Wenden Sie sich bezüglich der Wartung nur an qualifiziertes Personal.

Das Gerät darf keinem Tropf- oder Spritzwasser ausgesetzt werden, und keine mit Wasser gefüllten Behälter, wie beispielsweise Vasen dürfen auf das Gerät gestellt werden.

Achtung:

Diese Ausrüstung nicht in einem geschlossenen Raum, wie in ein Bücherregal oder Ähnliches installieren.

VORSICHT

Die Verwendung von Bedieneinrichtungen oder Veränderungen oder die Ausführung anderer als der hierin beschriebenen Vorgehensweise, kann zum Austritt gefährlicher Strahlung führen.

Der Laser in diesem Gerät kann eine Strahlung aussenden, die die Grenzen der Klasse 1 überschreitet.

CAUTION: INVISIBLE LASER RADIATION WHEN OPEN AND INTERLOCKS DEFEATED. AVOID EXPOSURE TO BEAM.

VARNING: OSYNLIG LASERSTRÅLNING NÄR DENNA DEL ÄR ÖPPNAD STRÅLEN ÄR FARLIG.

Attention: Quand l'appareil est ouvert, ne pas s'exposer aux radiations invisibles du faisceau laser.

Dieser Aufkleber befindet sich auf dem Inneren.

CLASS 1	LASER PRODUCT
KLASSE 1	LASER PRODUKT
LUOKAN 1	LASER LAITE
KLASS 1	LASER APPARAT
CLASSE 1	PRODUIT LASER

Dieser CD-Spieler ist als ein LASER KLASSE 1 PRODUKT klassifiziert.

Der LASER KLASSE 1 PRODUKT Aufkleber befindet sich auf der Außenseite.

CE = Conformité Européenne (= europäische Normierung) Das CE-Zeichen auf diesem Audio besagt, dass das Gerät nach den Richtlinien dieser Produktgruppe (EMC-Richtlinien 89/336/EEC, 93/68/EEC sowie 73/23/EEC) gefertigt und auf deren Einhaltung überprüft wurde.

Inhalt

EINFÜHRUNG

Vorsichtsmaßnahmen	2
Inhalt	3
Vorbereitungen	4
Sicherheitshinweise	4
Hinweise zu CDs	4
Hinweis zu Tonbandcassetten	4
Oberseite/Vorderseite	5
Rückseitiges Steckfeld/Display-Fenster	6

VOR DEM BETRIEB

Stromversorgung	7
Netzbetrieb	7
Spannungseinstellung (optional)	7
Batteriebetrieb	7
Audio-Einstellungen	7
Lautstärkeeinstellung	7
Kopfhöreranschluss	7



BETRIEB

Radiobetrieb	8
Radioempfang	8
STEREO/MONO-Einstellung	8
Cassetten-Wiedergabe	8
Normale Wiedergabe	8
Wiedergabe-Pause	8
Wiedergabe-Stop	8
Rücklauf und Vorlauf	8
CD-Wiedergabe	9
Normale Wiedergabe	9
Wiedergabe-Pause	9
Wiedergabe-Stop	9
Titelwahl	9
Suchlauf	9
Wiederholung von Titeln	9
Aufnahme	10
Normale Aufnahme	10
CD-Synchronaufnahme	10

HINWEISE

Technische Daten	11
------------------------	----

Hinweise zu den verwendeten Symbolen

-  Zeigt an, dass die Gefahr eines Geräteschadens oder anderweitigen Sachschadens besteht.
-  Weist auf besondere Betriebsmerkmale des Geräts hin.
-  Weist auf Tipps und Tricks hin, die die Bedienung dieses Gerätes vereinfachen.

Vorbereitungen

Sicherheitshinweise

Umgang mit dem Gerät

Transportieren des Geräts

Bewahren Sie den Originalkarton und die Verpackungsmaterialien gut auf. Das Gerät ist am besten geschützt, wenn Sie es wieder so verpacken, wie es ursprünglich vom Werk ausgeliefert wurde.

So halten Sie das Gehäuse sauber

Verwenden Sie keine flüchtigen Lösungsmittel wie Insektensprays in der Nähe des Gerätes. Sorgen Sie dafür, dass das Gerät nicht für längere Zeit in mit Gummi- oder Kunststoffprodukten in Kontakt gerät. Diese können Spuren auf dem Gehäuse hinterlassen.

So reinigen Sie das Gerät

Reinigung des Gehäuses

Benutzen Sie ein weiches und trockenes Tuch. Bei extremen Verschmutzungen können Sie das Tuch leicht mit einer milden Reinigungslösung anfeuchten. Benutzen Sie keine aggressiven Lösungsmittel wie beispielsweise Alkohol, Benzin oder Verdünner, da diese die Oberflächen des Gerätes angreifen und beschädigen.

Hinweise zu CDs

Discs richtig anfassen

Berühren Sie nicht die Wiedergabeseite der Disc. Fassen Sie die Disc an den Außenkanten an, damit keine Fingerabdrücke auf die Oberfläche gelangen. Kleben Sie weder Papier noch Klebeband auf die Disc.

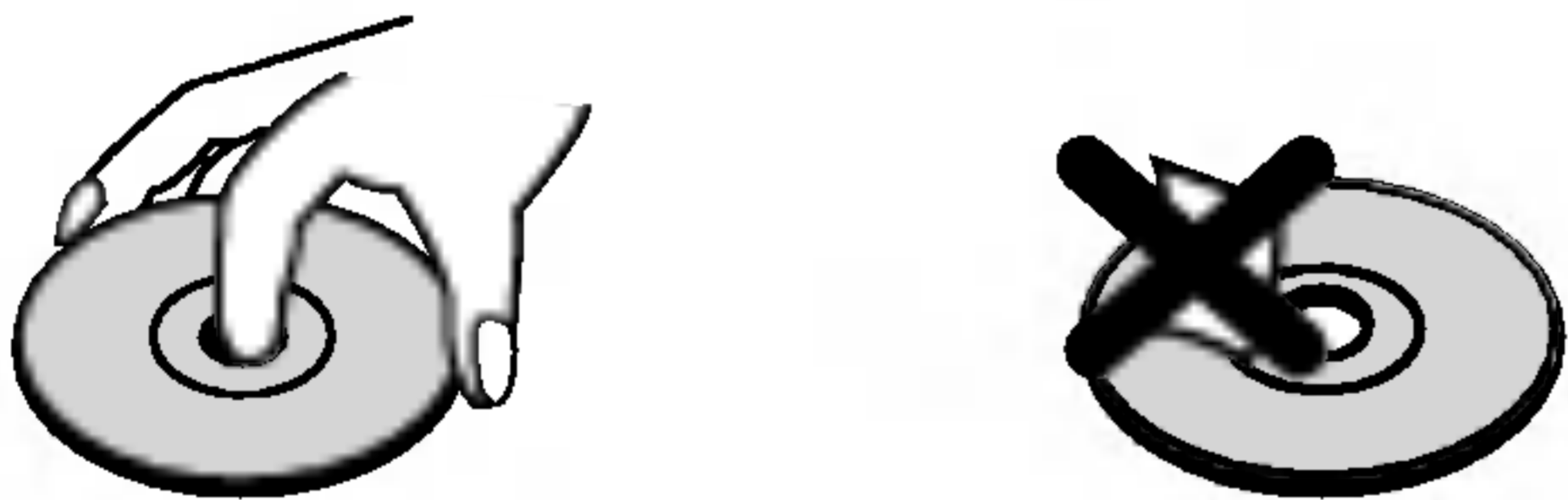

Aufbewahren von Discs

Bewahren Sie die Discs nach der Wiedergabe stets in ihrer Hülle auf.

Setzen Sie die Disc weder direktem Sonnenlicht noch Wärmequellen aus und lassen Sie sie auch nicht in einem in der Sonne geparkten Auto liegen, da die Temperatur im Inneren des Fahrzeugs erheblich ansteigen kann.

Reinigen von Discs

Fingerabdrücke und Staub auf der Disc können schlechte Bildqualität und Tonverzerrungen zur Folge haben. Reinigen Sie die Disc vor dem Abspielen mit einem sauberen Tuch. Wischen Sie die Disc von der Mitte nach außen ab.

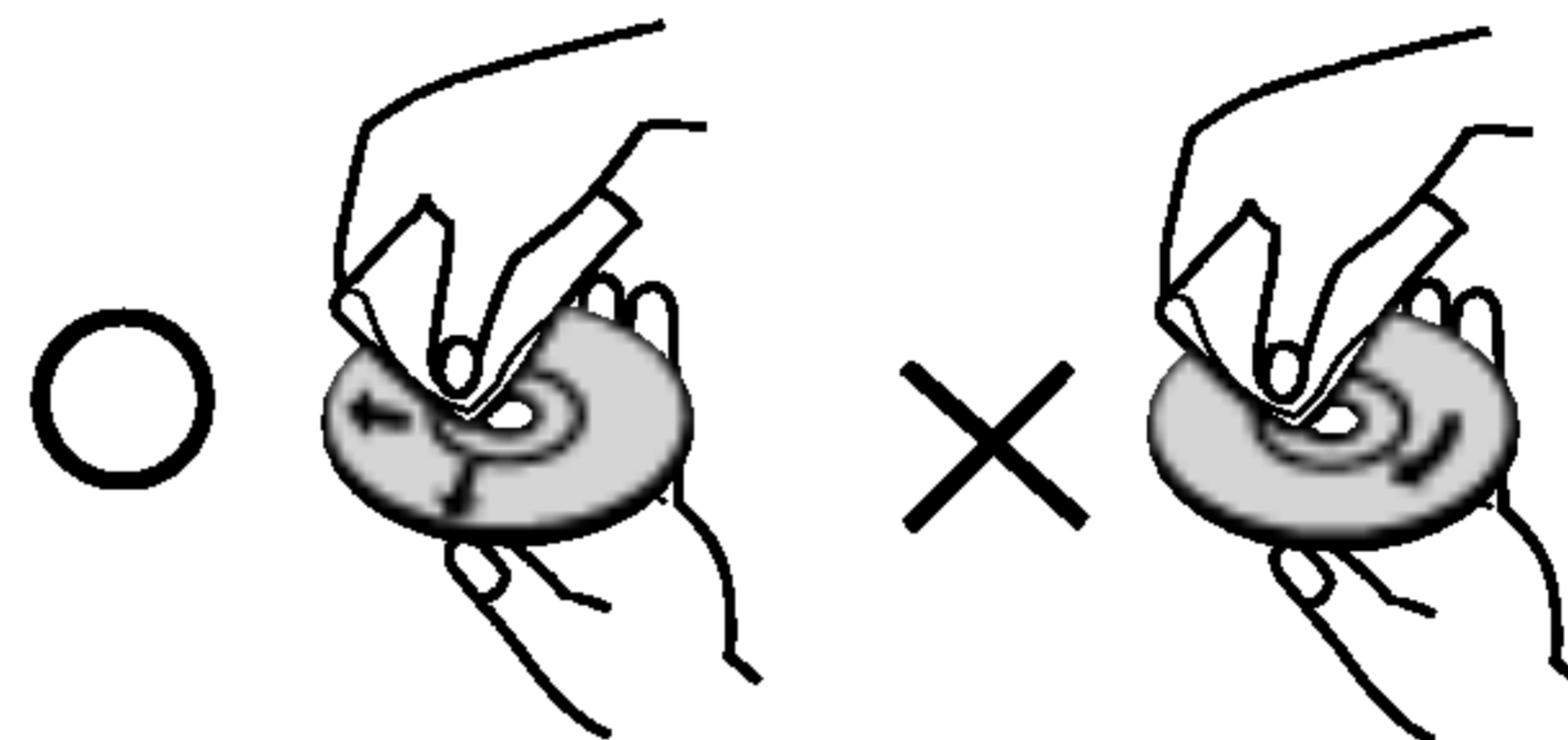

Verwenden Sie keine scharfen Reinigungsmittel wie Alkohol, Benzin oder Verdünner und auch keine handelsüblichen Reinigungsmittel oder Antistatik-Sprays für Schallplatten.

Hinweis zu Tonbandcassetten

Löschschutz

Durch Heraustrennen der Lasche(n) auf der Kopfseite der Cassette (mit Hilfe eines Schraubenziehers) können Sie verhindern, dass der Cassetteninhalt versehentlich gelöscht wird.

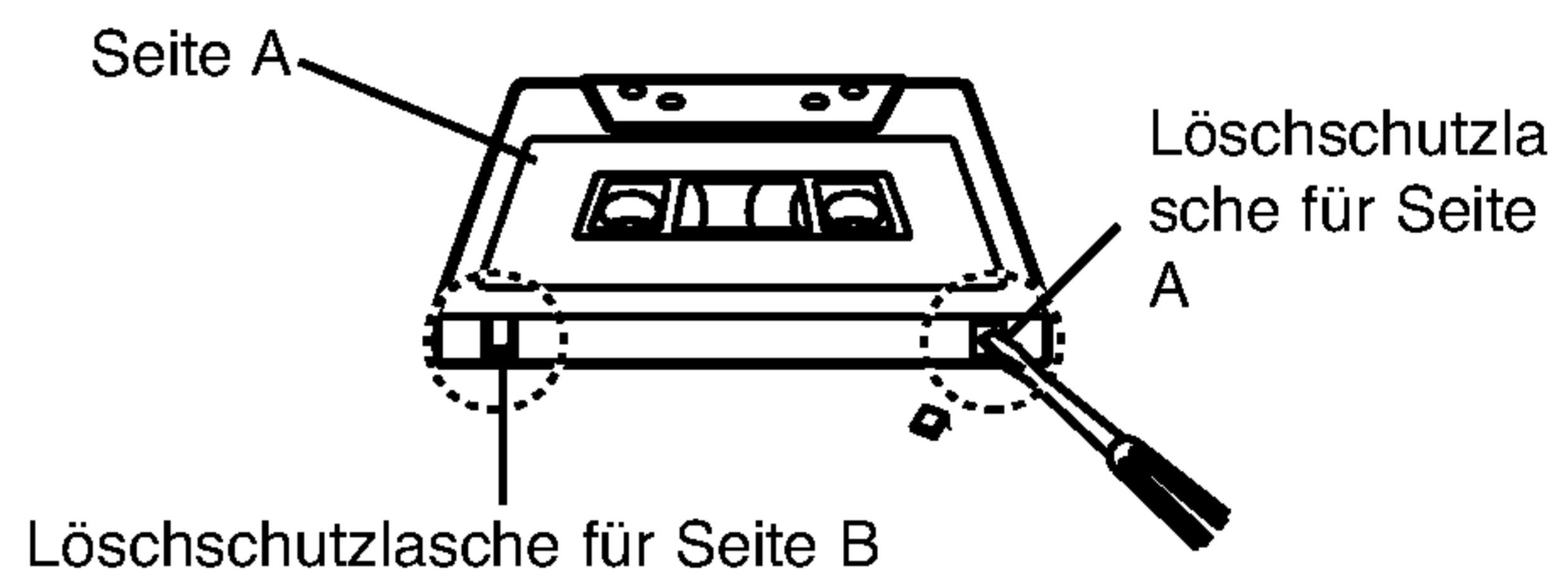

Wenn Sie die Cassette wieder bespielen möchten, überkleben Sie einfach die entsprechenden

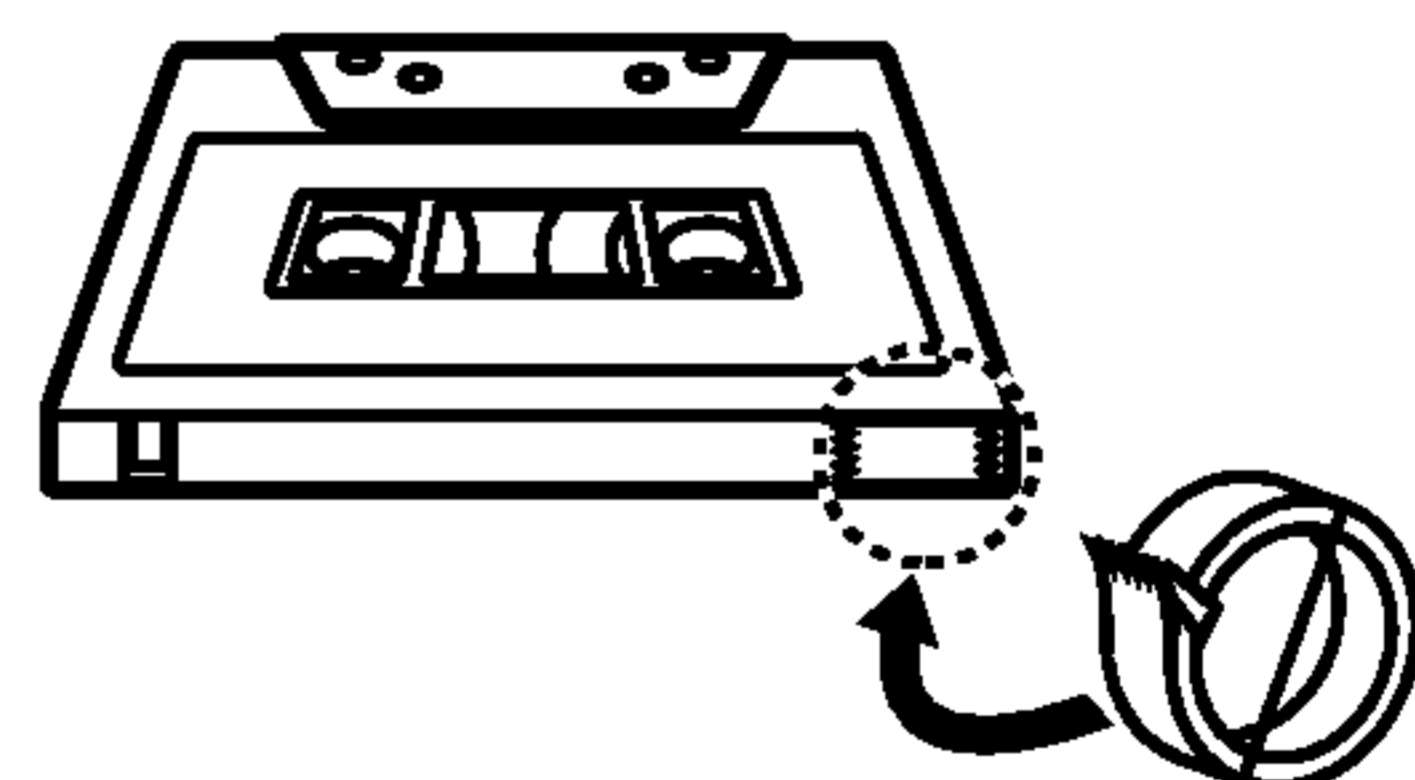

Öffnungen mit Klebeband.

Oberseite/Vorderseite

Oberseite

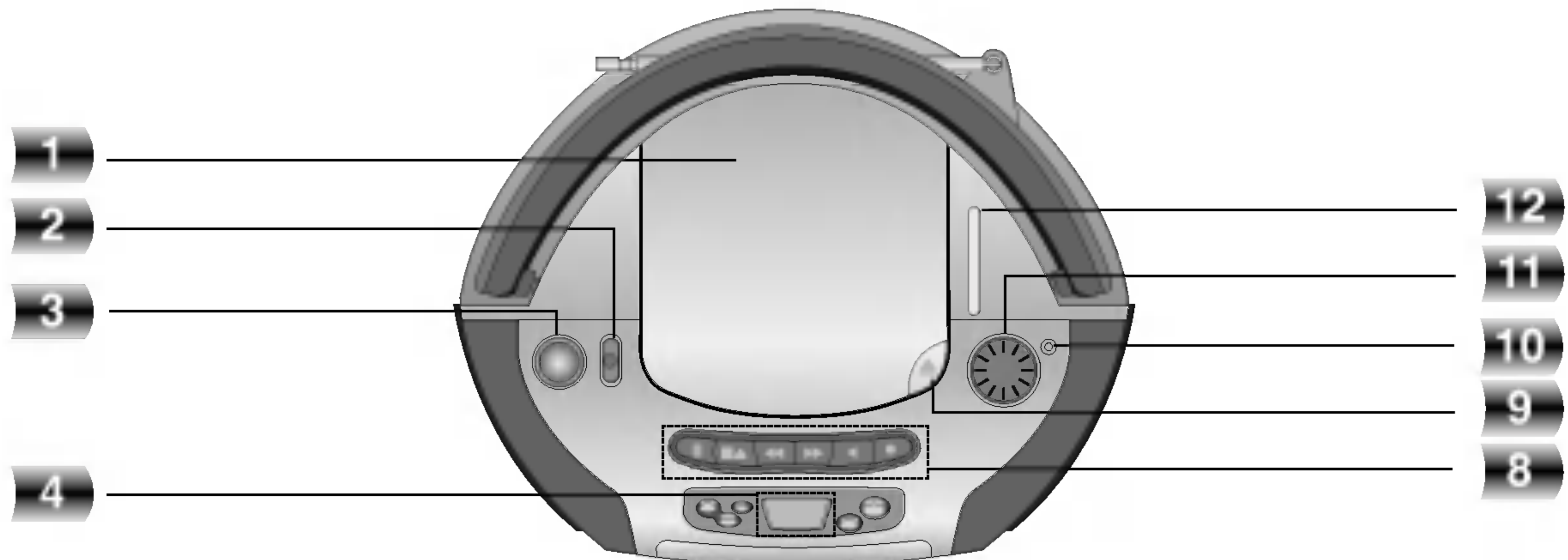

EINFÜHRUNG

Vorderseite

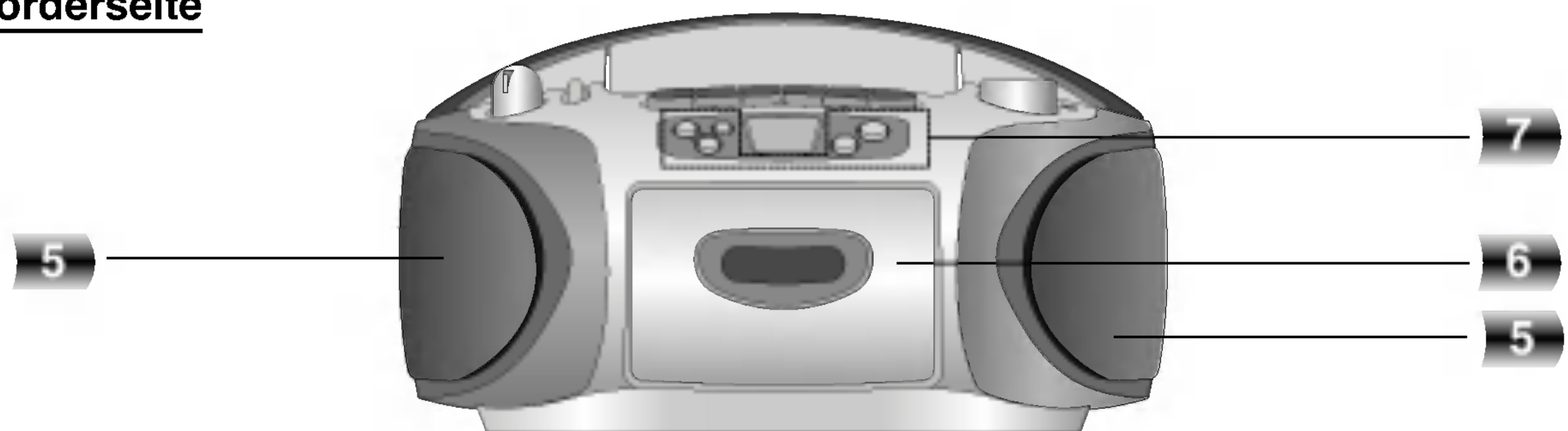

1. CD-FACH
2. FUNKTIONSSCHALTER [CD/UKW(FM)/MW(AM)/CASSETTE(TAPE) (Radio aus) (OFF)]
3. LAUTSTÄRKEREGLER
4. DISPLAY-FENSTER
5. LINKER/RECHTER LAUTSPRECHER
6. CASSETTENFACH
7. Tasten für CD-FUNKTIONEN
 - Taste TITEL/SUCHE (◀◀)
 - Taste TITEL/SUCHE (▶▶)
 - Taste WIEDERHOLUNG
 - Taste STOP (■)
 - Taste WIEDERGABE/PAUSE(▶||)

8. Tasten für CASSETTENFUNKTIONEN
 - Taste PAUSE (||)
 - Taste BAND STOP/AUSWERFEN (■▲)
 - Taste VORLAUF (◀◀)
 - Taste RÜCKLAUF (▶▶)
 - Taste WIEDERGABE (◀)
 - Taste AUFNAHME (●)
9. Taste CD-FACH AUF (▲ OPEN)
10. STEREO-Anzeiger
11. FREQUENZREGLER (Senderwahl)
12. FREQUENZ-Anzeiger

Rückseitiges Steckfeld/Display-Fenster

Rückseitiges Steckfeld

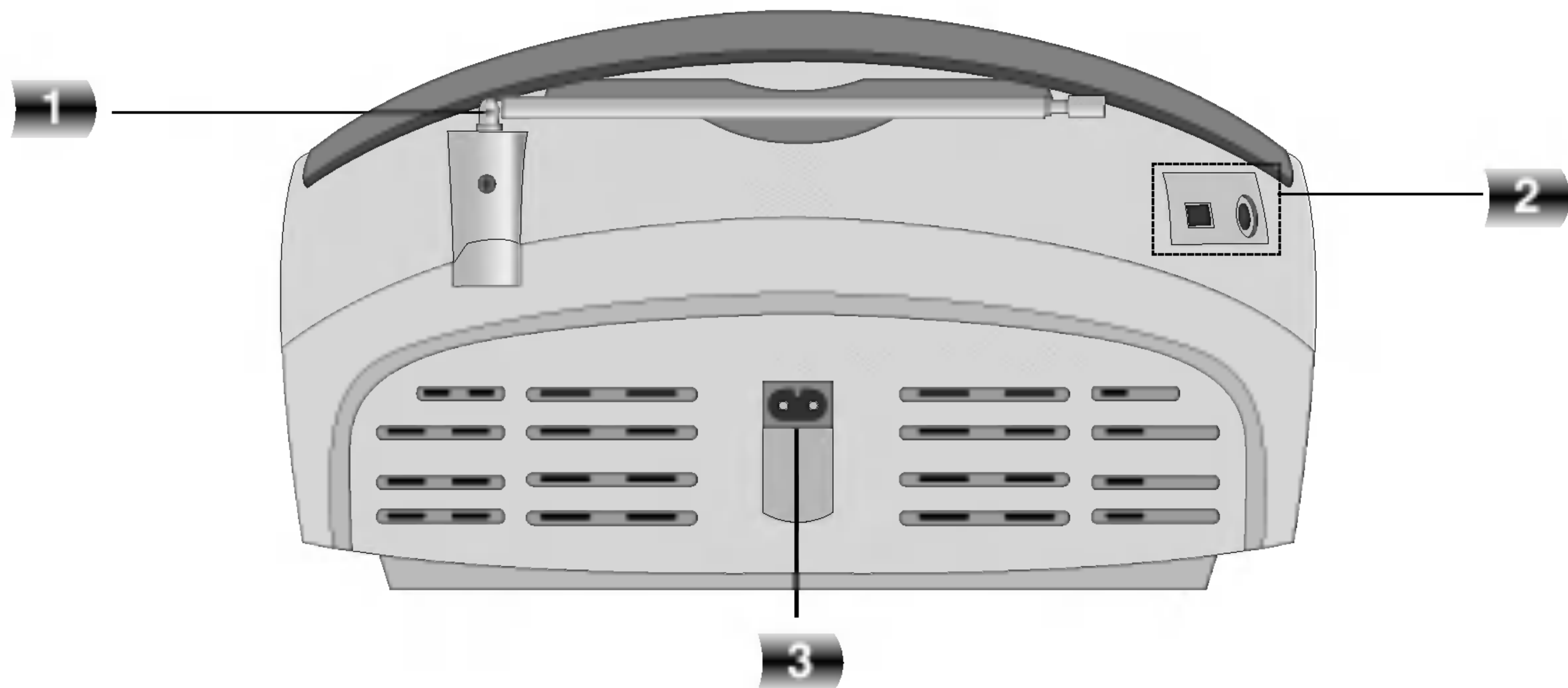

Display-Fenster

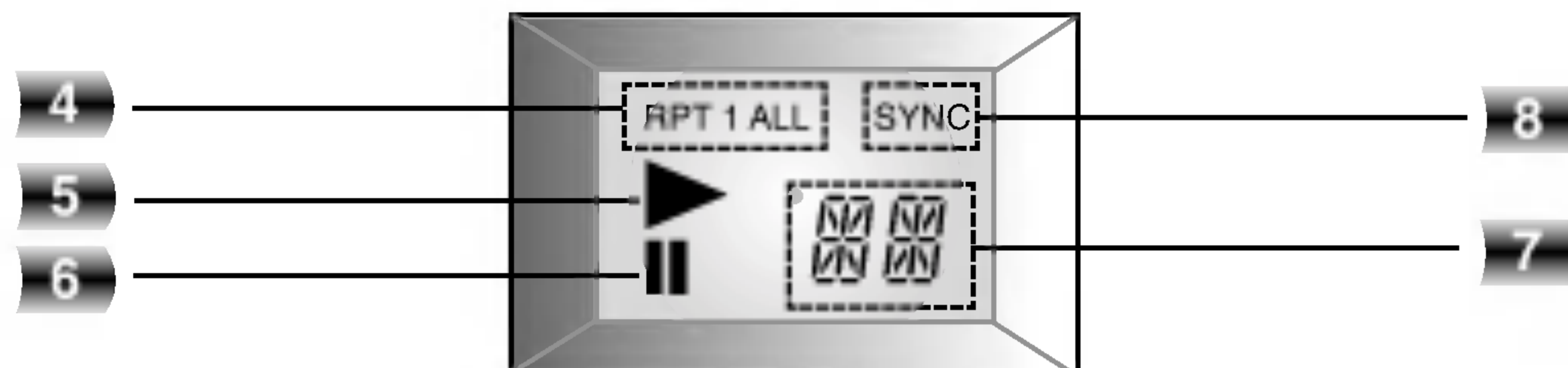

- | | |
|--|-------------------------------------|
| 1. FM-ANTENNE für UKW-Empfang | 5. Anzeige CD-WIEDERGABE |
| 2. RIF/FM-MODUSSCHALTER (ST./MONO)
KOPFHÖRERANSCHLUSS (🎧): Ø3.5mm | 6. Anzeige CD-PAUSE |
| 3. NETZKABELANSCHLUSS | 7. Anzeige CD-TITELNUMMER |
| 4. Anzeige CD-WIEDERHOLUNG | 8. CD SYNCHRONAUFZEICHNUNS-Anzeiger |

Stromversorgung

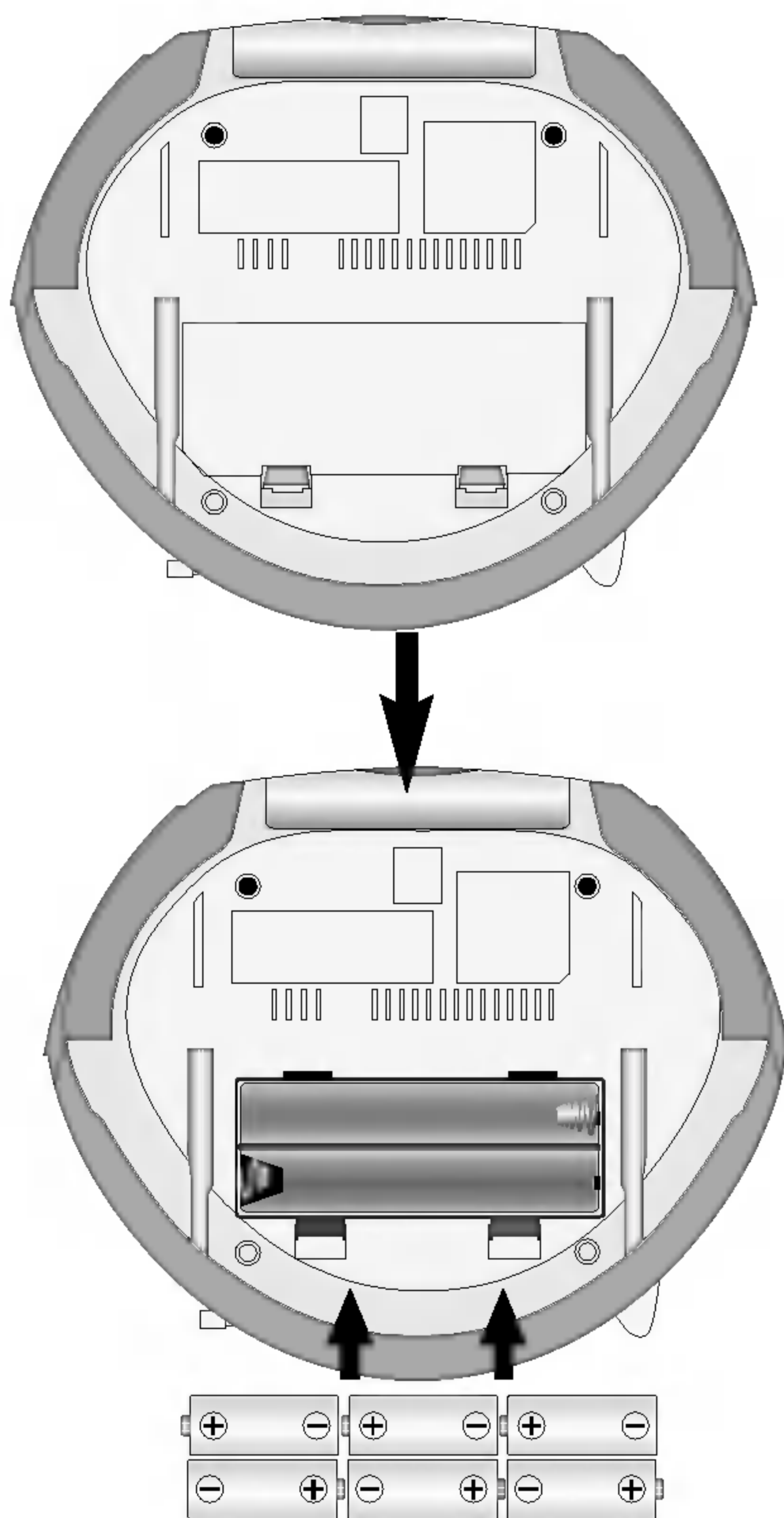
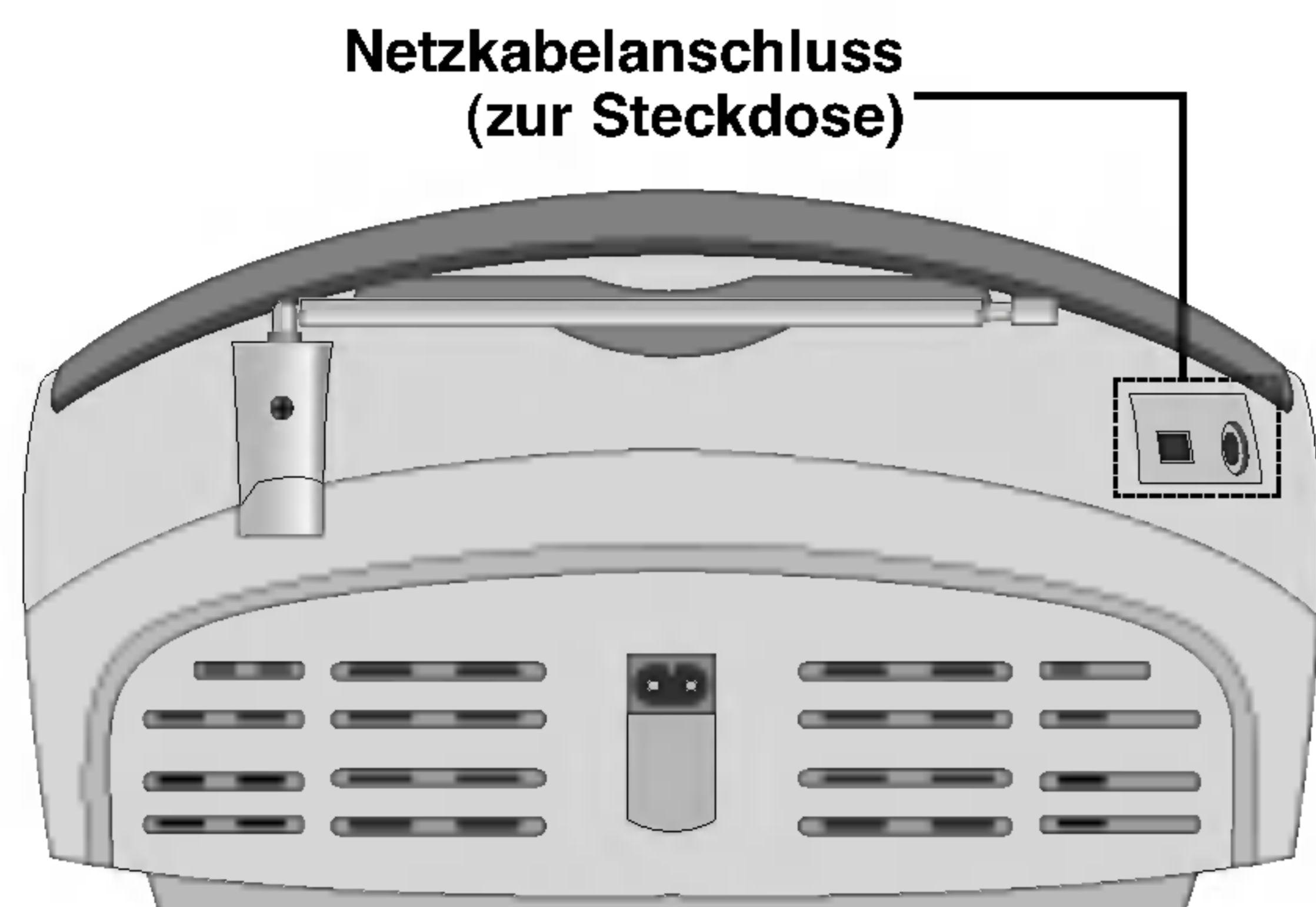

Netzbetrieb

- 1** Stellen Sie vor Anschluss des Netzkabels sicher, dass das Gerät auf die vor Ort verfügbare Netzspannung eingestellt ist.
- 2** Verbinden Sie das eine Ende des beiliegenden Netzkabels mit der Buchse AC IN auf der Rückseite des Gerätes.
- 3** Verbinden Sie das andere Ende des Netzkabels (Netzstecker) mit einer Steckdose.

Note

Ziehen Sie bei längeren Betriebspausen den Netzstecker aus der Steckdose.

Spannungseinstellung (optional)

Verfügt Ihr Gerät über einen Spannungswahlschalter auf der Rückseite, stellen Sie diesen vor Anschluss des Netzkabels auf die örtliche Netzspannung ein.

Batteriebetrieb

- 1** Drücken Sie auf den Deckel des Batteriefachs, und nehmen Sie ihn ab.
- 2** Legen Sie 6 "C" (R14)-Batterien (nicht im Lieferumfang) in das Batteriefach ein, und achten Sie dabei auf eine korrekte Polung aller Batterien.
- 3** Schließen Sie das Batteriefach wieder.

Hinweis

- Nehmen Sie vor längeren Betriebspausen die Batterien aus dem Gerät, um eventuelle Schäden durch auslaufende Batterien von vornherein auszuschließen.
- Ersetzen Sie bei nachlassender Batterieleistung alle acht Batterien durch neue.
- Bei Netzbetrieb werden die Batterien nicht beansprucht.

VOR DEM BETRIEB

Audio-Einstellungen

Lautstärkeeinstellung

Drehen Sie den **Lautstärkeregler** in Uhrzeigerichtung, um die Lautstärke zu erhöhen und gegen die Uhrzeigerichtung, um sie zu verringern.

Kopfhöreranschluss

- Schließen Sie einen Stereo-Kopfhörerstecker (\varnothing 3,5 mm) an die Kopfhörerbuchse an.
- Bei Anschluss eines Kopfhörers (nicht im Lieferumfang) werden die Lautsprecher automatisch deaktiviert.

Radiobetrieb

FUNKTIONSSCHALTER FREQUENZREGLER

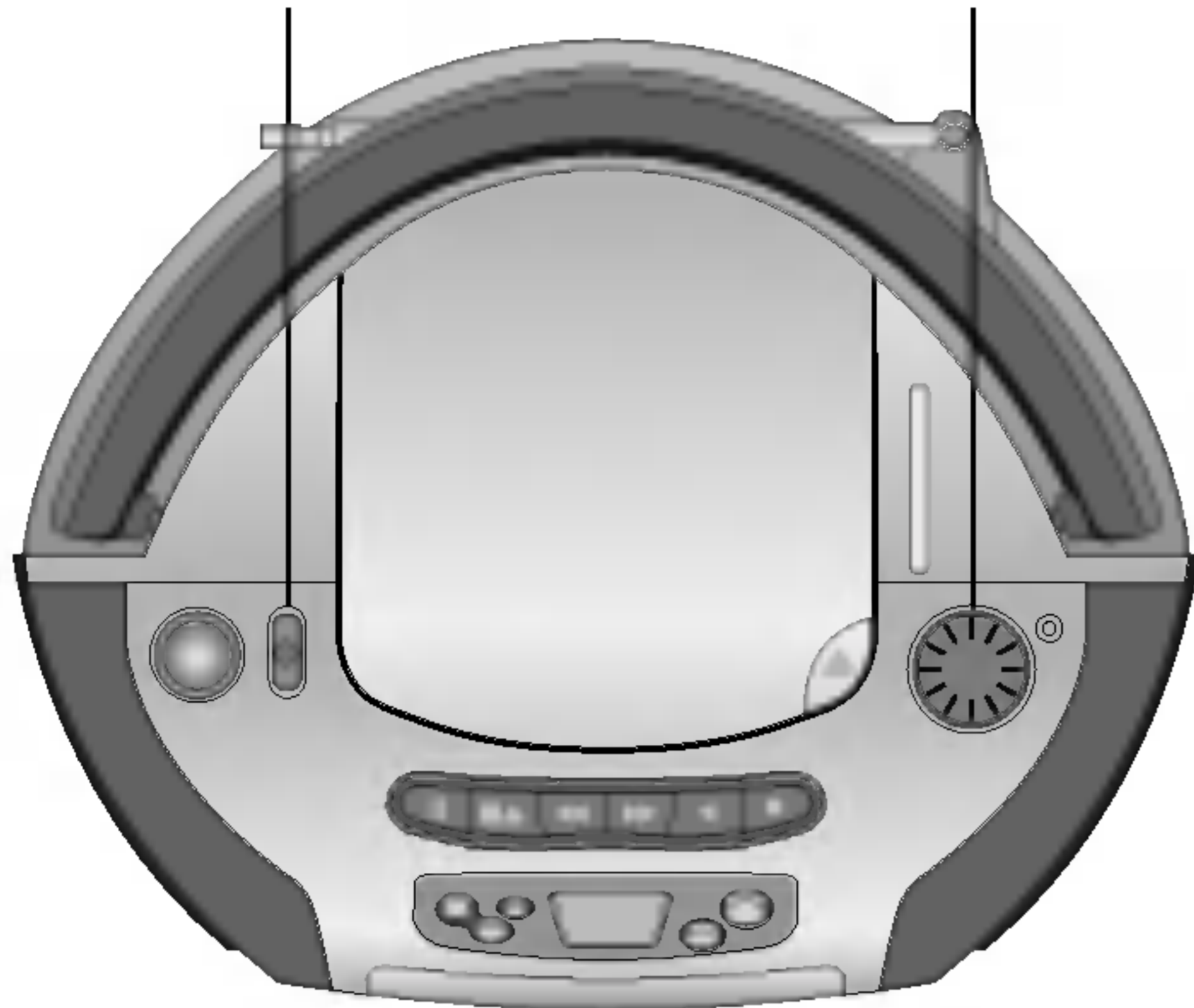

RIF/FM-MODUSSCHALTER (ST./MONO)

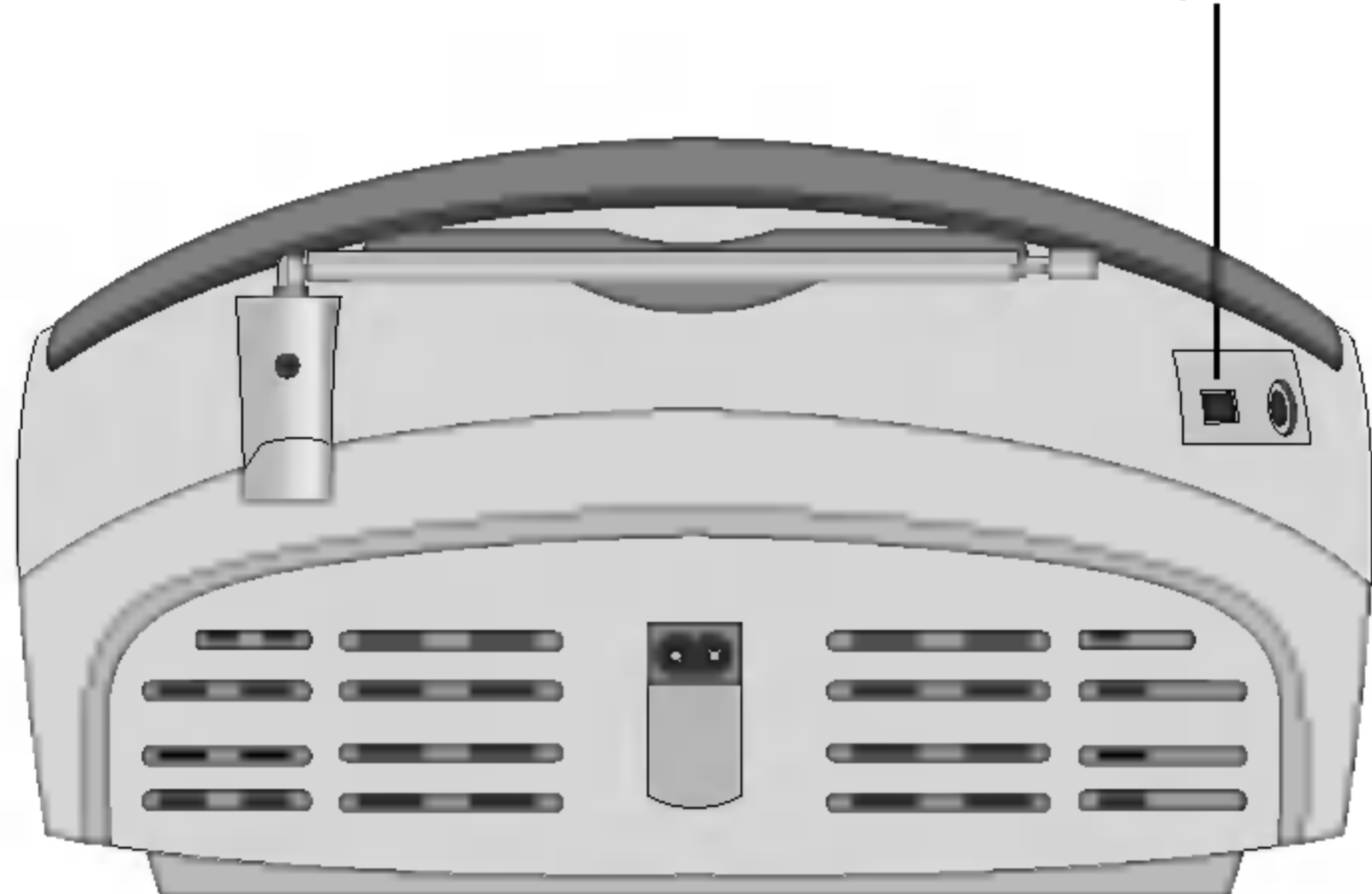

Radioempfang

- 1 Wählen Sie mit dem FUNKTIONSSCHALTER zwischen den Frequenzbereichen MW (AM) und UKW (FM).
- 2 Stellen Sie mit dem FREQUENZREGLER den gewünschten Sender ein.

Ausschalten des Radios

Stellen Sie zum Ausschalten des Radios den FUNKTIONSSCHALTER auf CASSETTE (Radio aus) [TAPE (OFF)].

STEREO/MONO-Einstellung

- 1 Wenn Sie den RIF/FM-MODUSSCHALTER auf ST. stellen, werden UKW-Stereosendungen stereophon wiedergegeben.
- 2 Durch Wahl der Position MONO können Sie die Störgeräusche beim Empfang von UKW-Stereosendungen deutlich reduzieren, der Stereo-Effekt geht jedoch verloren.

Hinweise

Durch gezieltes Ausrichten der Antenne können Sie die Empfangsqualität verbessern.

- **AM-Antenne (MW-Empfang)**
Diese Antenne ist in das Gerät integriert. Versuchen Sie gegebenenfalls, die Empfangsqualität durch Drehen des Gerätes zu verbessern.
- **FM-Antenne (UKW-Empfang)**
Ziehen Sie die Teleskopantenne heraus, und richten Sie sie im für den jeweiligen Sender optimalen Winkel aus.

Cassetten-Wiedergabe

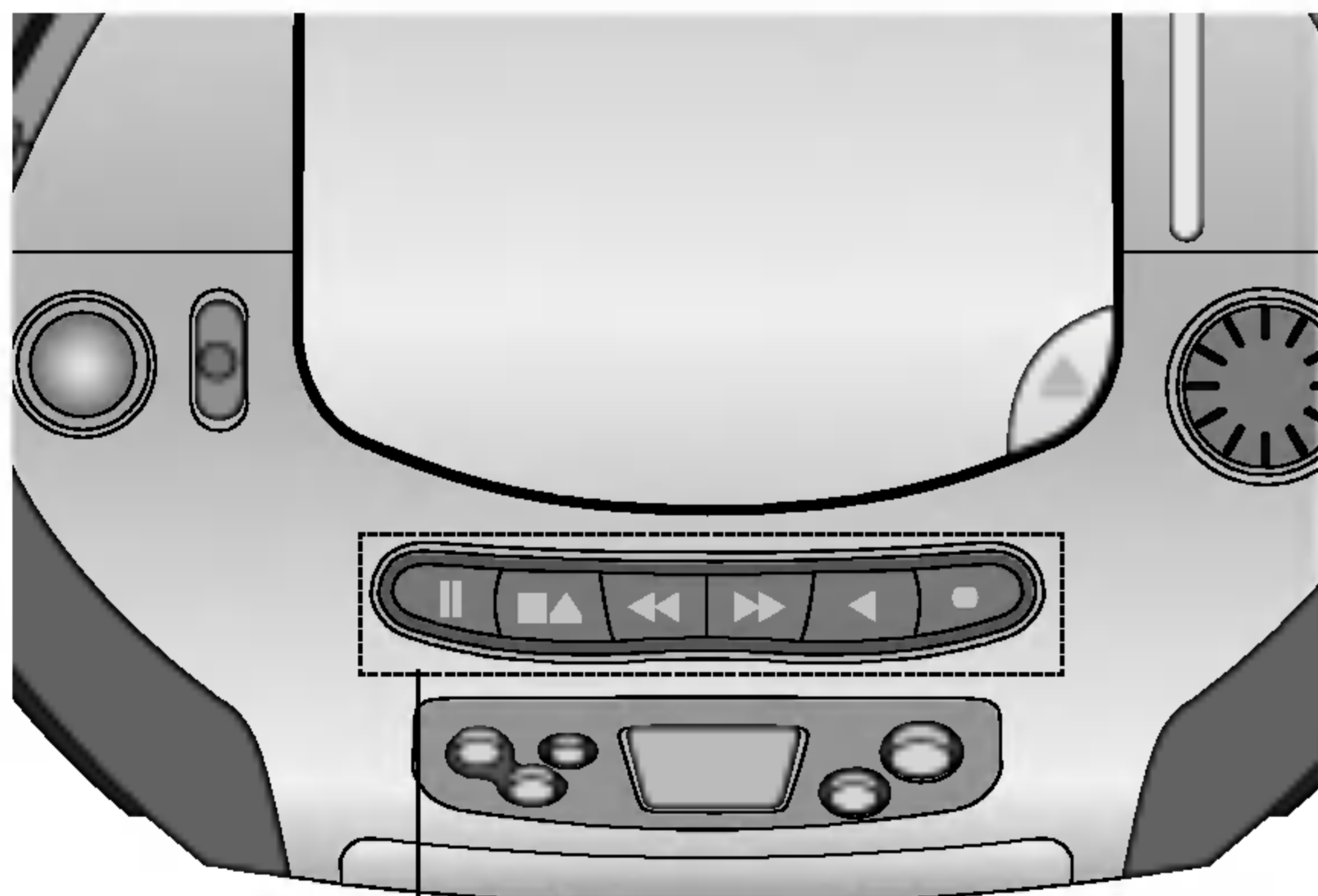

- Taste PAUSE (II)
- Taste BAND STOP/AUSWERFEN (■▲)
- Taste VORLAUF (◀◀)
- Taste RÜCKLAUF (▶▶)
- Taste WIEDERGABE (◀)
- Taste AUFNAHME (●)

Normale Wiedergabe

- 1 Stellen Sie den FUNKTIONSSCHALTER auf CASSETTE.
- 2 Öffnen Sie das Cassettenfach durch Drücken der Taste BAND STOP/AUSWERFEN (■▲).
- 3 Legen Sie eine Cassette ein, und drücken Sie das Cassettenfach zu.
- 4 Drücken Sie auf WIEDERGABE (◀).

Wiedergabe-Pause

Drücken Sie die Taste BAND PAUSE (II), um die Cassetten-Wiedergabe zu unterbrechen. Bei nochmaligem Drücken dieser Taste wird die Wiedergabe fortgesetzt.

Wiedergabe-Stop

Drücken Sie die Taste BAND STOP/AUSWERFEN (■▲), um die Cassetten-Wiedergabe zu beenden. (Bei Erreichen des Cassettenendes wird das Deck automatisch abgeschaltet).

Rücklauf und Vorlauf

Halten Sie die Tasten RÜCKLAUF (▶▶) oder VORLAUF (◀◀) gedrückt, und betätigen Sie dann an der gewünschten Stelle die WIEDERGABE-Taste (◀).

CD-Wiedergabe

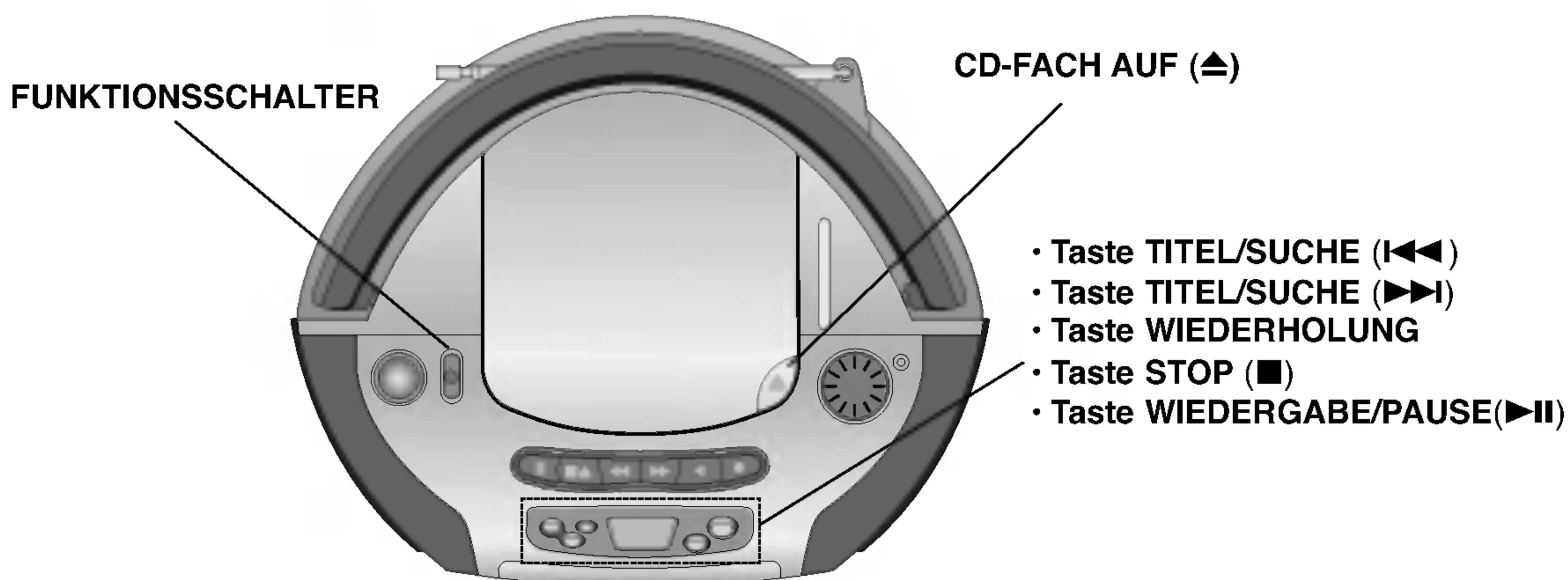

Normale Wiedergabe

- 1** Stellen Sie den FUNKTIONSSCHALTER auf CD.
- 2** Öffnen Sie das CD-Fach durch Drücken der Taste CD-FACH AUF (▲OPEN).
- 3** Legen Sie eine CD ein, und zwar mit der beschrifteten Seite nach oben.
- 4** Schließen Sie das CD-Fach. Im Display wird die Gesamtzahl der auf der CD vorhandenen Titel angezeigt.
- 5** Starten Sie die CD durch Drücken der Taste WIEDERGABE/PAUSE (▶II).
Nummer des gerade gespielten Titels angezeigt

Wiedergabe-Pause

Wenn Sie während des Abspielens einer CD die Taste WIEDERGABE/PAUSE (▶II) drücken, wird die CD-Wiedergabe unterbrochen. Bei nochmaligem Drücken der Taste WIEDERGABE/PAUSE (▶II) wird die Wiedergabe fortgesetzt.

Wiedergabe-Stop

Drücken Sie die Taste STOP (■), um die CD-Wiedergabe zu beenden.

Titelwahl

- Mit der Taste TITEL/SUCHE (▶▶I) können Sie zum nächsten Titel springen.
- Wenn Sie während der Wiedergabe eines Titels einmal die Taste TITEL/SUCHE (I◀◀) betätigen, beginnt dieser Titel von vorne. Durch nochmaliges Drücken dieser Taste können Sie zum vorherigen Titel zurückspringen.

Suchlauf

Halten Sie CD ÜBERSPRINGEN/SUCHLAUF (I◀◀/▶▶I) während der Wiedergabe gedrückt und lassen Sie sie gewünschter Stelle los.

Hinweise

- Kippen oder bewegen Sie das Gerät nicht, solange noch eine CD eingelegt ist, da sonst sowohl die CD als auch das Gerät beschädigt werden können.
- Berühren Sie nicht die unbeschriftete Seite der CD, die vom Laser abgetastet wird.
- Reinigen Sie Ihre CDs mit einem weichen, fusselreien Tuch von innen nach außen.

Wiederholung von Titeln

Wiederholung eines einzelnen Titels

Drücken Sie während der CD-Wiedergabe einmal die Taste WIEDERHOLUNG.
- Im Display erscheint die Meldung „REPEAT 1“.

Wiederholung aller Titel

Drücken Sie während der CD-Wiedergabe ein weiteres Mal die Taste WIEDERHOLUNG.
- Im Display erscheint die Meldung „REPEAT ALL“.

Aufhebung des Wiederholungsmodus

Drücken Sie während der CD-Wiedergabe noch einmal die Taste WIEDERHOLUNG.
- Die Meldungen im Display verschwinden.

Aufnahme

Spulen Sie das Band an die Stelle, an der die Aufnahme beginnen soll (Verwenden Sie ausschließlich Normal-Bänder).

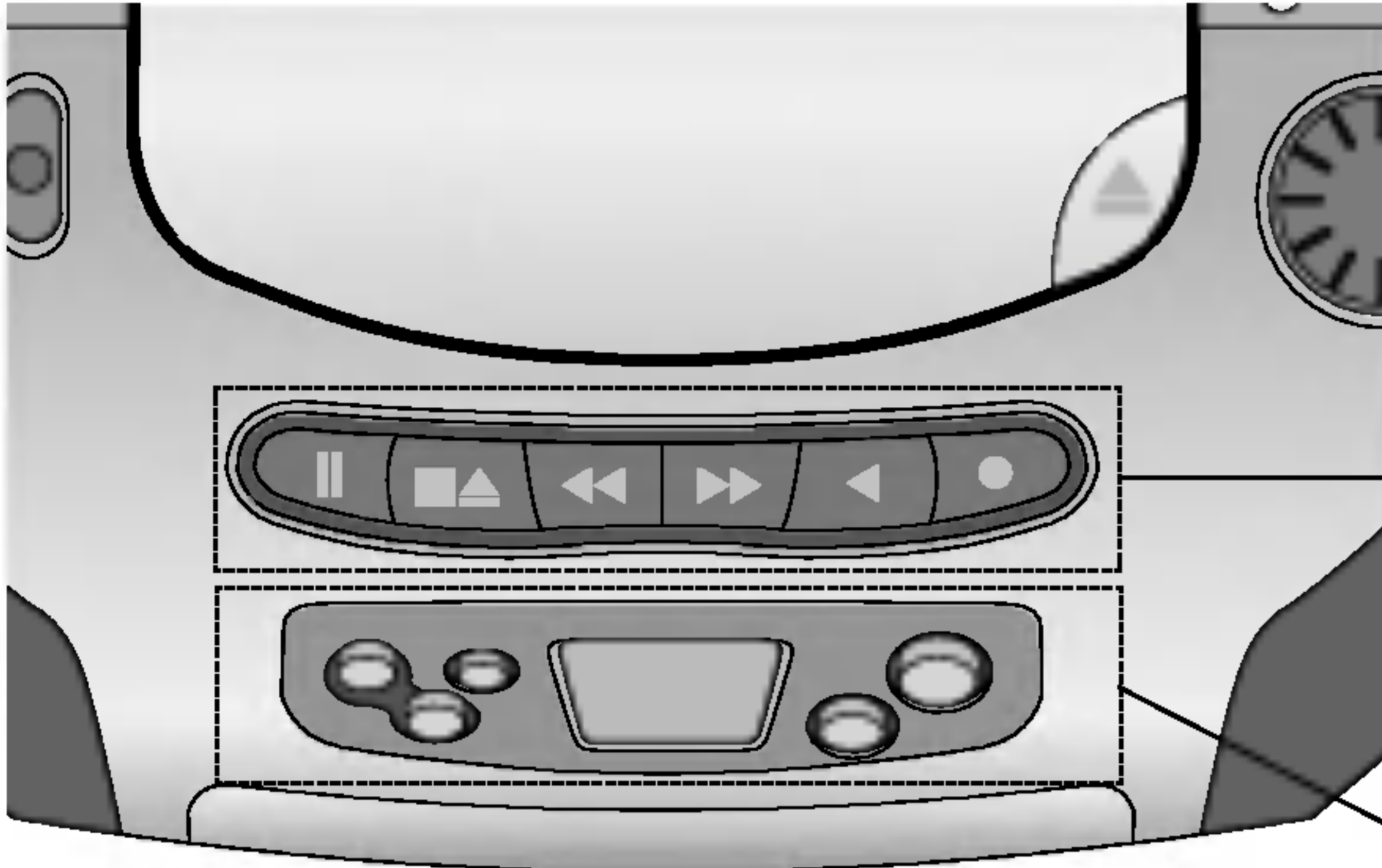

- Taste PAUSE (II)
- Taste BAND STOP/AUSWERFEN (■▲)
- Taste VORLAUF (◀◀)
- Taste RÜCKLAUF (▶▶)
- Taste WIEDERGABE (◀)
- Taste AUFNAHME (●)

- Taste TITEL/SUCHE (I◀◀)
- Taste TITEL/SUCHE (▶▶I)
- Taste WIEDERHOLUNG
- Taste STOP (■)
- Taste WIEDERGABE/PAUSE (▶II)

Normale Aufnahme

- 1** Wählen Sie mit dem FUNKTIONSSCHALTER die aufzunehmende Quelle (CD oder RADIO).
- 2** Legen Sie eine Leercassette ein.
- 3** Drücken Sie die Taste AUFNAHME (●). Die Taste WIEDERGABE (◀) wird automatisch mitbetätigt.
- 4** Starten Sie die CD oder das gewünschte Radioprogramm.

CD-Synchronaufnahme

Mit dieser Funktion können Sie den Gesamthalt einer CD automatisch auf Cassette überspielen.

- 1** Legen Sie eine CD ein, und stellen Sie den FUNKTIONSSCHALTER auf CD.
- 2** Legen Sie eine Leercassette ein.
- 3** Drücken Sie die Taste AUFNAHME (●). Die Taste WIEDERGABE (◀) wird automatisch mitbetätigt.
- 4** Die Synchronaufnahme beginnt nach ungefähr 7 Sekunden.

Aufnahme-Pause

Drücken Sie die Taste PAUSE (II), um die Aufnahme zu unterbrechen. Bei nochmaligem Drücken dieser Taste wird die Aufnahme fortgesetzt.

To stop recording

Drücken Sie die Taste STOP/EJECT (■▲), um die Aufnahme zu beenden. (Bei Erreichen des Cassettenendes wird das Deck automatisch abgeschaltet).

Hinweise

- Um einen bestimmten Titel von einer CD aufzunehmen, wählen Sie diesen vor Beginn der Aufnahme mit der Taste TITEL/SUCHE (I◀◀, ▶▶I) an.
- Kommt es bei der Aufnahme von MW-Sendungen zu Störgeräuschen, legen Sie den RIF-Schalter auf der Rückseite des Gerätes um.

Technische Daten

ABSCHNITT		MODELL	LPC-140A	LPC-140X
[Allgemein]		Stromversorgung siehe	Geräterückseite.	
		Stromverbrauch	10W	
		Gewicht	3.0kg	
		Außenmaße (B x H x T)	300 x 252 x 171 mm	
		Ausgangsleistung	1W X 2 T.H.D 10%	
		Lautsprecher	8Ω X 2	
		Batteriebetrieb	9V DC, 6 „C“(R14)-Batterien (nicht im Lieferumfang)	
[CD]		Frequency response	100 - 18000 Hz	
		Störabstand	55 dB	
		Gesamtklirrfaktor	0.5 %	
[Tuner]	FM	Abstimmbereich	87.5 -108 MHz	87.5 -108 MHz/65 -108 MHz
		Zwischenfrequenz	10.7 MHz	
		Antenne	Teleskopantenne	
	AM (MW)	Abstimmbereich	522 - 1611 kHz or 530 - 1610 kHz	
		Zwischenfrequenz	455 kHz	
		Antenne	Ferrit-Stabantenne	
[KASSETTE]		Aufnahmesystem	4 Spuren, 2-Kanal-Stereo	
		Frequenzgang	125 - 8000Hz	
		Störabstand	35/40dB (REC/PLAY)	

HINWEISE

* Änderungen des Designs und der technischen Daten ohne vorherige Ankündigung vorbehalten.



P/NO : 3834RC0026B