



MIKRO HI-FI SYSTÉM

Návod k obsluze

**MODELY: LX-U550 (LX-U550A/D/X, LXS-U550)
LX-U250 (LX-U250A/D/X, LXS-U250)
LX-W550 (LX-W550A/D/X, LXS-W550)
LX-W250 (LX-W250A/D/X, LXS-W250)**

Před uvedením systému do provozu si pozorně prostudujte tento návod k obsluze.
Uschovejte jej pro budoucí použití.

Změny designu a technických parametrů vyhrazeny.



MP3
CD-R/RW

COMPACT
disc
DIGITAL AUDIO



UPOZORNĚNÍ
RISK OF ELECTRIC SHOCK
NEBEZPEČÍ ÚRAZU ELEKTRICKÝM PROUDEM NEOTVÍRAT



UPOZORNĚNÍ: TYTO SERVISNÍ POKYNY JSOU URČENÉ POUZE PRO KVALIFIKOVANÝ PERSONÁL SERVISU.

ABYSTE PŘEDEŠLI RIZIKU ÚRAZU ELEKTRICKÝM PROUDEM, NEVYKONÁVEJTE JINÉ SERVISNÍ ZÁSAHY, NEŽ JAKÉ JSOU UVEDENÉ V NÁVODU PRO OBLUHU, POKUD K TAKOVÝM ZÁSAHŮM OVŠEM NEJSTE KVALIFIKOVÁN.



Upozornění: Přístroj nevystavujte působení vody (kapající či stříkající) a nepokládejte na něj či do jeho blízkosti předměty obsahující tekutinu, např. vázy.

CLASS 1 LASER PRODUCT
KLASSE 1 LASER PRODUKT
LUOKAN 1 LASER LAITE
KLASS 1 LASER APPARAT
CLASSE 1 PRODUIT LASER



UPOZORNĚNÍ: Tento výrobek používá laserový systém.

Abyste zajistili správné používání výrobku, přečtěte si prosím pečlivě návod k obsluze a uschovejte ho pro budoucí potřebu. Pokud bude třeba na výrobku provést údržbu, obraťte se na autorizovaný servis.

Používání ovladačů, nastavení nebo vykonávání postupů jiných než jsou uvedené zde, může vést k vystavení se nebezpečnému ozáření.

Abyste předešli přímému vystavení se laserovému paprsku, nepokoušejte se přístroj otevřít. Při jeho otevření je laserové záření zřetelné. NEDÍVEJTE SE PŘÍMO DO PAPRSKU.



VAROVÁNÍ: Neinstalujte toto zařízení do omezeného prostoru jako je např. knihovna a podobně.

UPOZORNĚNÍ týkající se napájecího kabelu

Pro většinu přístrojů se doporučuje, aby byly umístěné do vyhrazeného obvodu; Tzn. do obvodu s jediným výstupem, který zásobuje elektrickou energií pouze daný přístroj a nemá žádné přidavné výstupy nebo proudové odbočky. Pro jistotu si přečtěte stranu technických specifikací v tomto manuálu.

Nepřetěžujte elektrické zásuvky. Přetížené, uvolněné nebo poškozené zásuvky, prodlužovací kabely, roztřepené napájecí kabely, poškozená či popraskaná izolace kabelů atd. jsou značně nebezpečné. Jakákoliv z výše zmíněných závad může způsobit zásah elektrickým proudem či požár. Pravidelně kontrolujte kabely Vašich přístrojů a pokud objevíte jakékoliv jejich poškození nebo opotřebování, přístroj odpojte a přestaňte ho používat. Kabel nechejte vyměnit za přesně odpovídající náhradní kabel u autorizovaného servisu.

Napájecí kabel chraňte před fyzickým či mechanickým poškozením, nekrutě s ním, nemačkejte ho, nepřivírejte do dveří nebo na něj nestoupejte. Mimořádnou pozornost věnujte zástrčkám, elektrickým zásuvkám a místu, kde napájecí kabel vychází z přístroje.



CE Tento výrobek je vyroben ve shodě s požadavky na radiové rušení dle směrnic EU 89/336/EEC, 93/68/EEC a 73/23/EEC.



Toto logo se vztahuje pouze na modely LX-U550/U250.

Obsah

1 ÚVOD	4-6	Přehrávání magnetofonové kazety	13
Symboly použité v této příručce	4	Základní přehrávání	13
Poznámky ke kazetám	4	Zastavení reprodukce	13
Poznámky k manipulaci s CD	4	Vynulování ukazatele doby přehrávání	13
Manipulace s kompaktním diskem	4	Rychlé přetáčení zpět nebo dopřed	13
Uchovávání kompaktního disku	4	Nahrávání audiokazety	13
Čištění kompaktního disku	4	Základní nastavení	13
Čelní panel/zadní panel	5	Obecné nahrávání	13
Dálkové ovládání	6	Synchronizované nahrávání z CD na	
Baterie pro dálkové ovládání	6	kazetu	13
Operační dosah dálkového ovládání	6	Přehrávání kompaktních disků	14-15
2 Instalace	7	Základní přehrávání	14
Připojení reproduktorů	7	Pozastavení přehrávání	14
Připojení antény	7	Zastavení přehrávání	14
Vnější zařízení	7	Přeskočení stopy	14
3 PROVOZ	8-16	Vyhledání stopy	14
Nastavení provozního napětí (opce)	8	Opakování	14
Nastavení audiosoustavy	8	Kontrola informace o MP3 souboru	14
Nastavení hlasitosti	8	Přehrávání program	15
Zdířka pro připojení sluchátek	8	Informace o formátu MP3/WMA	15
Funkce MUTE	8	Funkce USB (pouze modely LX-U550/U250)	16
Seřízení kvality zvuku	8	4 Údržba a servis	17-18
SURROUND	8	Expedice zařízení	17
Systém XDSS (Extreme Dynamic		Čištění zařízení	17
Sound System)	8	Service	17
OAO (optimalizace zvukové orientace)		Odstraňování poruch	18
ZAP/VYP	8	5 TABULKY	19
Optimizér MP3	8	Technické údaje	19
STMÍVAČ	8		
Automatická volba funkce	9		
Nastavení hodin	9		
Použití funkce Časované vypnutí (Sleep)	9		
Časovač	10		
Funkce RDS - OPCE	11		
Informace o RDS	11		
Ladění RDS	11		
Možnosti zobrazení RDS	11		
Vyhledání programu (PTY)	11		
Uložení rozhlasových stanic do paměti	12		
Poslouchání rozhlasového vysílání	12		

1. ÚVOD

V zájmu správného používání tohoto výrobku prosím důkladně prostudujte tuto uživatelskou příručku a uchovejte ji pro budoucí použití.

Tato příručka obsahuje informace o obsluze a údržbě vašeho přehrávače CD. Pokud zařízení vyžaduje servis, obraťte se na autorizované servisní pracoviště (viz kapitolu 4, Údržba a servis).

Symbole použité v této příručce



Upozorňuje na nebezpečí možnosti poškození zařízení samotného nebo způsobení jiných materiálních škod.



Upozorňuje na speciální provozní vlastnosti tohoto zařízení.

Poznámky ke kazetám

Jak zabránit nechtěnému přemazání kazety
Odstranění výstupku(ů) na kazetě (pomocí malého šroubováku) zabrání nechtěnému přemazání obsahu kazety.

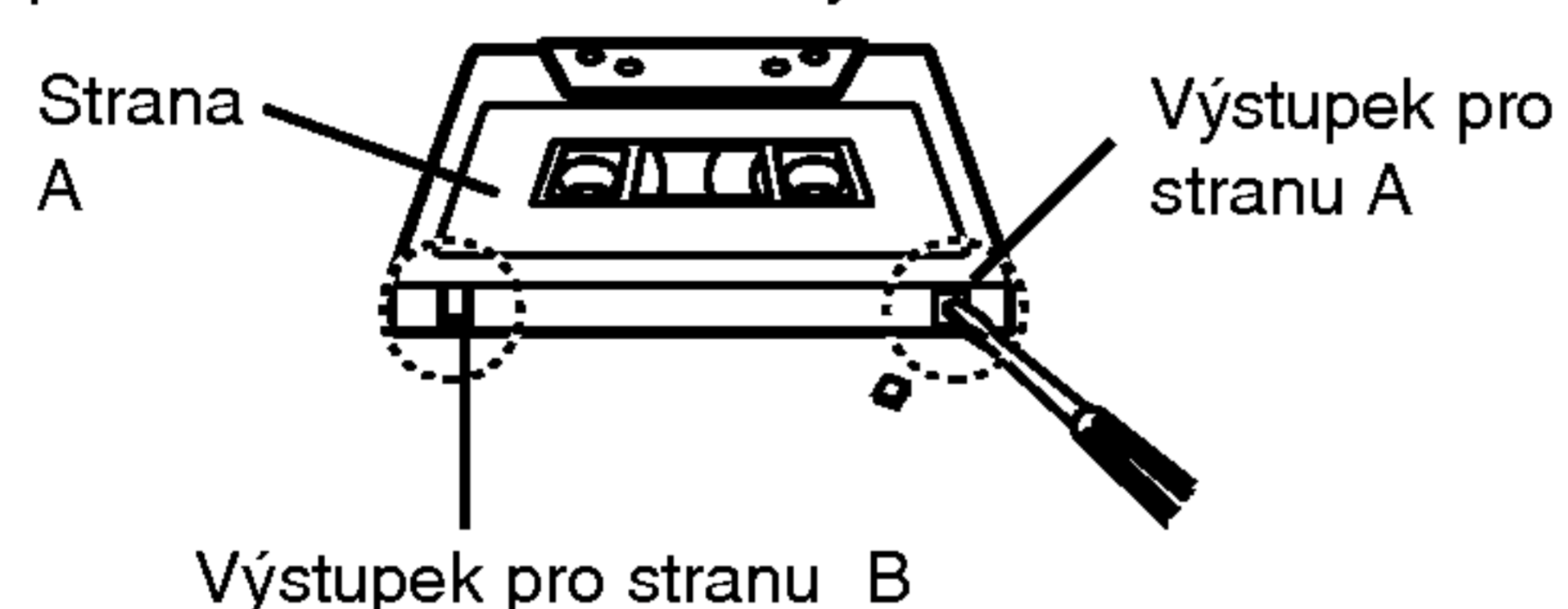

Chcete-li na kazetu znovu nahrávat, přelepte otvory lepicí páskou.

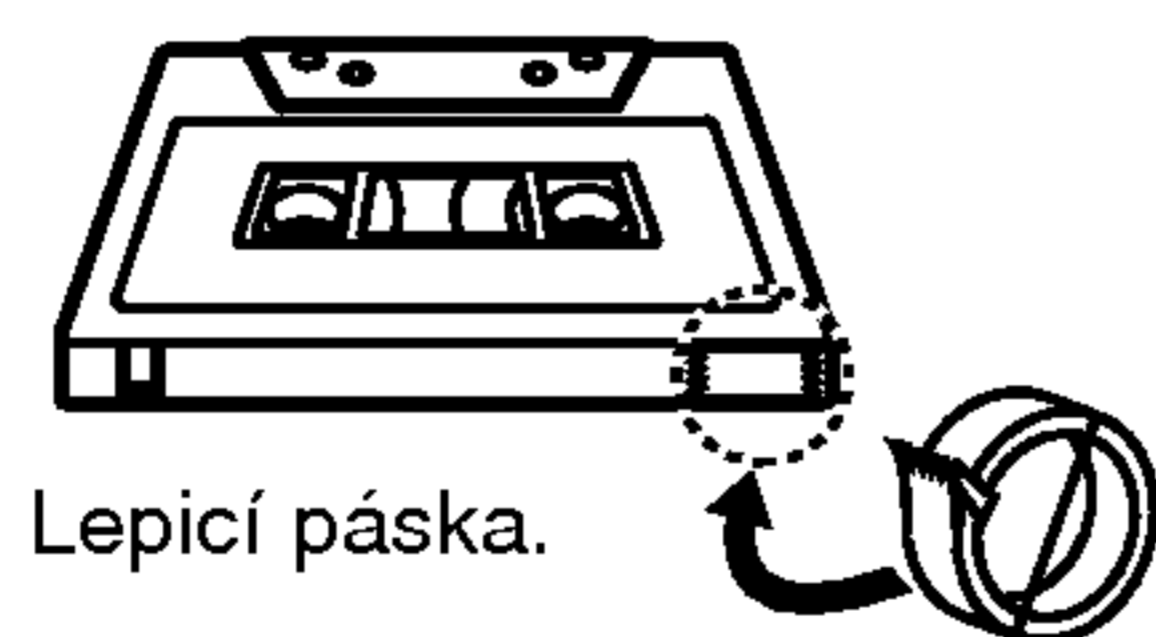

O ochranné pásce

Před uvedením přístroje do provozu odstraňte ochrannou pásku na dvířkách přehrávače kazet na čelním panelu.

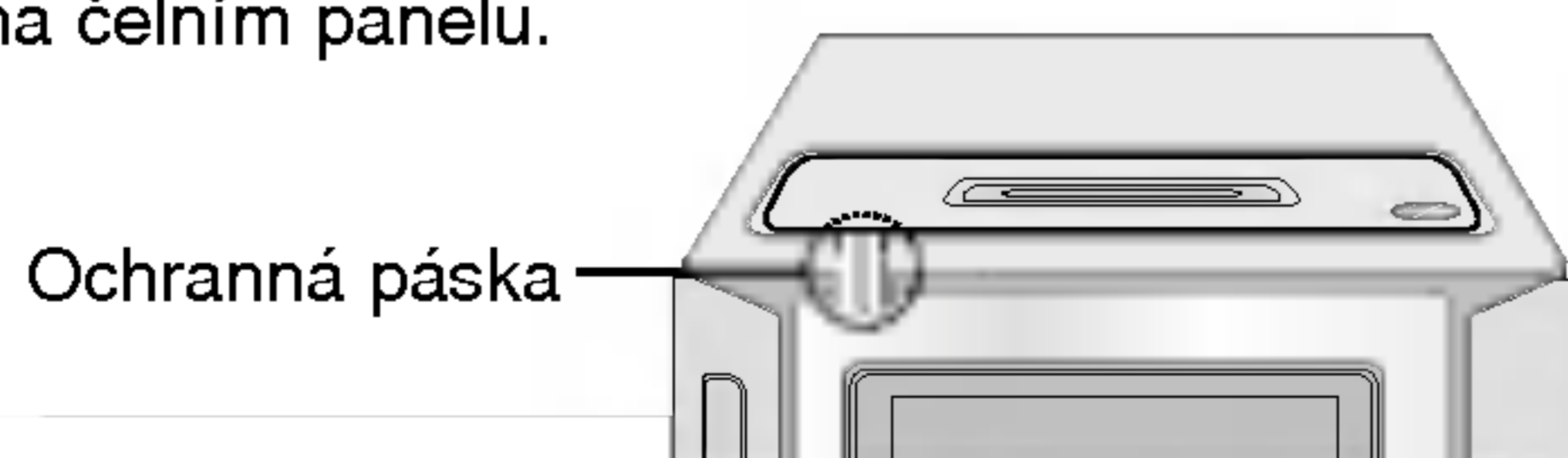

4

Poznámky k manipulaci s CD

Manipulace s kompaktním diskem

Nedotýkejte se té strany kompaktního disku, která je nosičem záznamu. Vždy uchopte disk na hranách tak, aby se prsty nedotýkaly povrchu. Nelepte na kompaktní disk papírky nebo lepicí pásky. Nelepte na disk papír ani lepicí pásky.

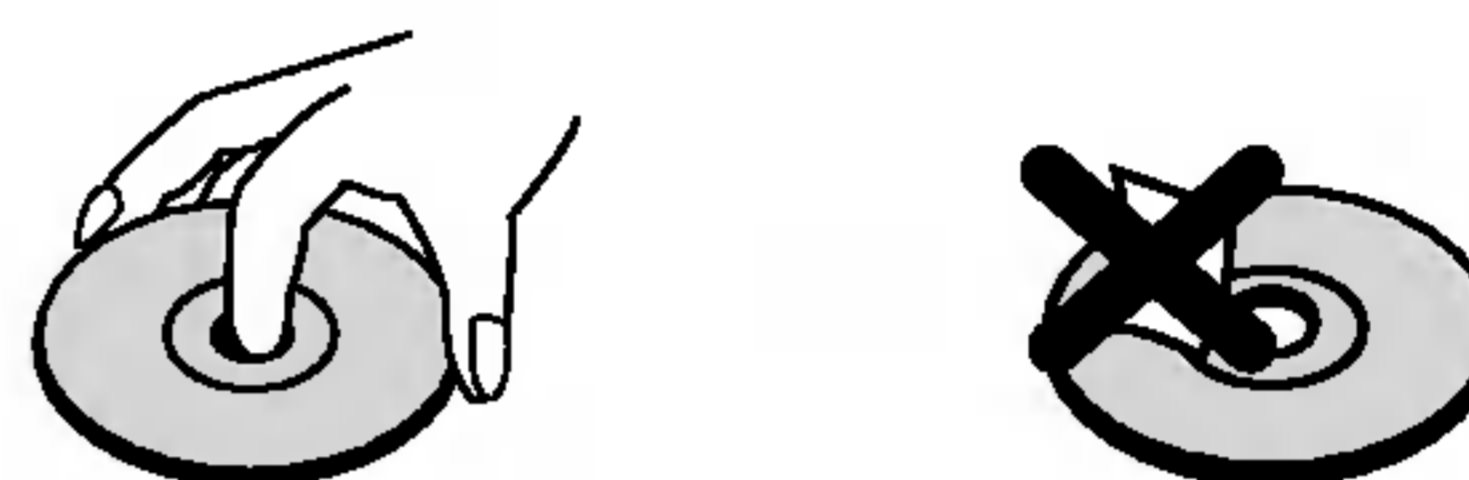

Uchovávání kompaktního disku

Po přehrání uložte disk do pouzdra. Nevystavujte disk působení přímého slunečního svitu a zdrojů tepla, a to ani v zaparkovaném vozidle.

Čištění kompaktního disku

Otisky prstů a prach na kompaktním disku mohou zapříčinit špatnou kvalitu obrazu a zkreslení zvuku. Před přehráváním otřete kompaktní disk čistým hadříkem. Postupujte při tom od středu ke stranám.

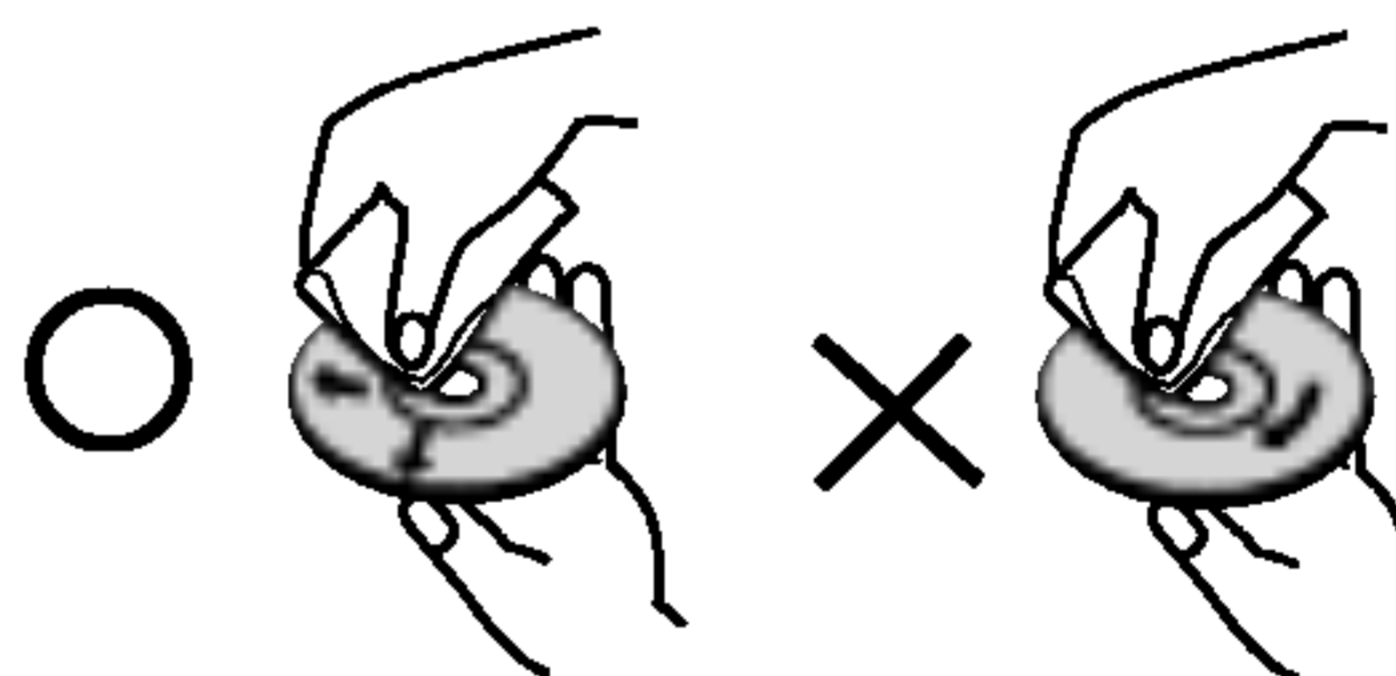

Nepoužívejte silná rozpouštědla, tj. alkohol, benzín, ředidlo, běžně dostupné čisticí prostředky ani antistatický sprej určený k ošetření starších vinylových nahrávek.

Čelní panel/zadní panel

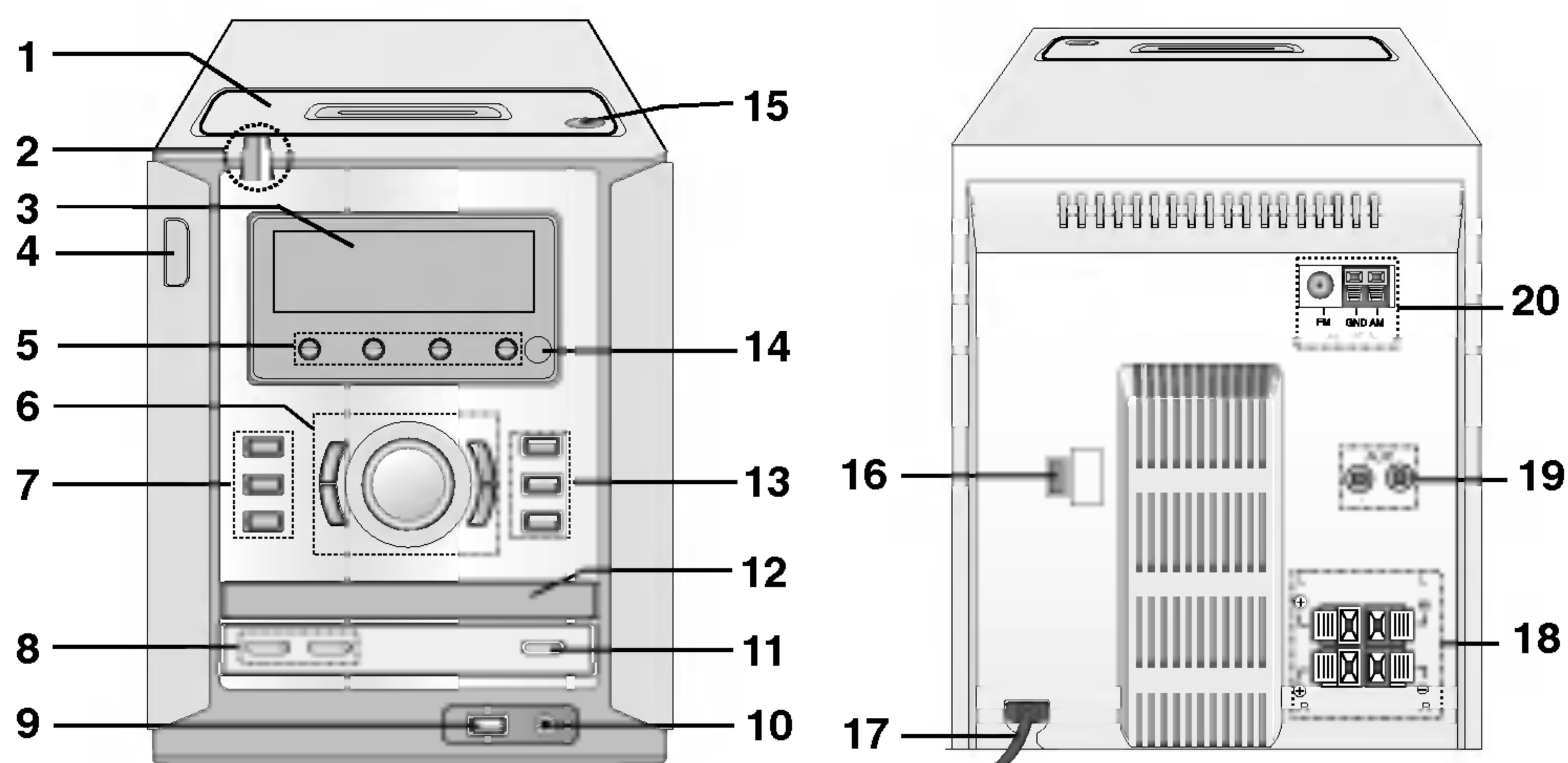

1. DVÍŘKA PŘEHRÁVAČE KAZET
2. OCHRANNÁ PÁSKA
(Před uvedením přístroje do provozu odstraňte ochrannou pásku.)
3. Displej
4. Tlačítko Zapnuto/Vypnuto (⏻)
5. Tlačítko pro volbu funkce
[TUNER, CD/MP3, AUX (Pouze modely LX-W550 a LX-W250), USB (pouze modely LX-U550 a LX-U250) TAPE]
6. • Tlačítko LADĚNÍ (-/+) [TUNING (-/+)]
• Tlačítko ZPĚTNÉ PŘEHRÁVÁNÍ (◀) (KAZETY): OPCE
• Tlačítko PŘEHRÁVÁNÍ (▶) (KAZETY/CD)
• Tlačítko LADĚNÍ (-/+) [TUNING (-/+)]
• Tlačítko PŘESKOČENÍ/VYHLEDÁVÁNÍ U CD (CD SKIP/SEARCH) (◀◀/▶▶) (I◀◀ ◀◀/▶▶ ▶▶I)
• Tlačítko ZRYCHLENÉ PŘEVÍJENÍ KAZETY ZPĚT /VPŘED (I◀◀ ◀◀/▶▶ ▶▶I)
• OTOČNÝ OVLADAČ HLASITOSTI
7. • Tlačítko časového spínače (TIMER)
• Tlačítko pro nastavení hodin (CLOCK)
• Tlačítko MP3 OPT.
8. • Tlačítko RDS : OPCE
• Tlačítko pro nastavení (SET) hodin / časového spínače (CLOCK/TIMER)
• Tlačítko CD PAUSE (CD||)
• Tlačítko pro vynulování počítadla doby přehrávání (COUNT.RESET)
• Tlačítko MODE/RIF
• Tlačítko PLAY MODE
• Tlačítko pro synchronizované nahrávání z CD na kazetu (CD SYNC.)
9. Konektor USB (pouze modely LX-U550 a LX-U250)
10. HEADPHONE SOCKET (🎧): Ø3.5mm
11. Tlačítko ZASTAVENÍ (■)/ VYMAZAT [STOP(■)/CLEAR]
12. Dvířka šachty pro CD
13. • Tlačítko XDSS
• Tlačítko OAO (optimalizace zvukové orientace)
• Tlačítko ▲ OPEN/CLOSE
14. SENZOR DÁLKOVÉHO OVLÁDÁNÍ
15. ▲ Pozice pro otevření kazetové šachty (▲ PUSH EJECT)
16. Přepínač provozního napětí : OPCE
17. Síťový kabel
18. Zdířky pro připojení reproduktorů
19. Zdířky pro připojení externích zdrojů
20. Anténní zdířka

Dálkové ovládání

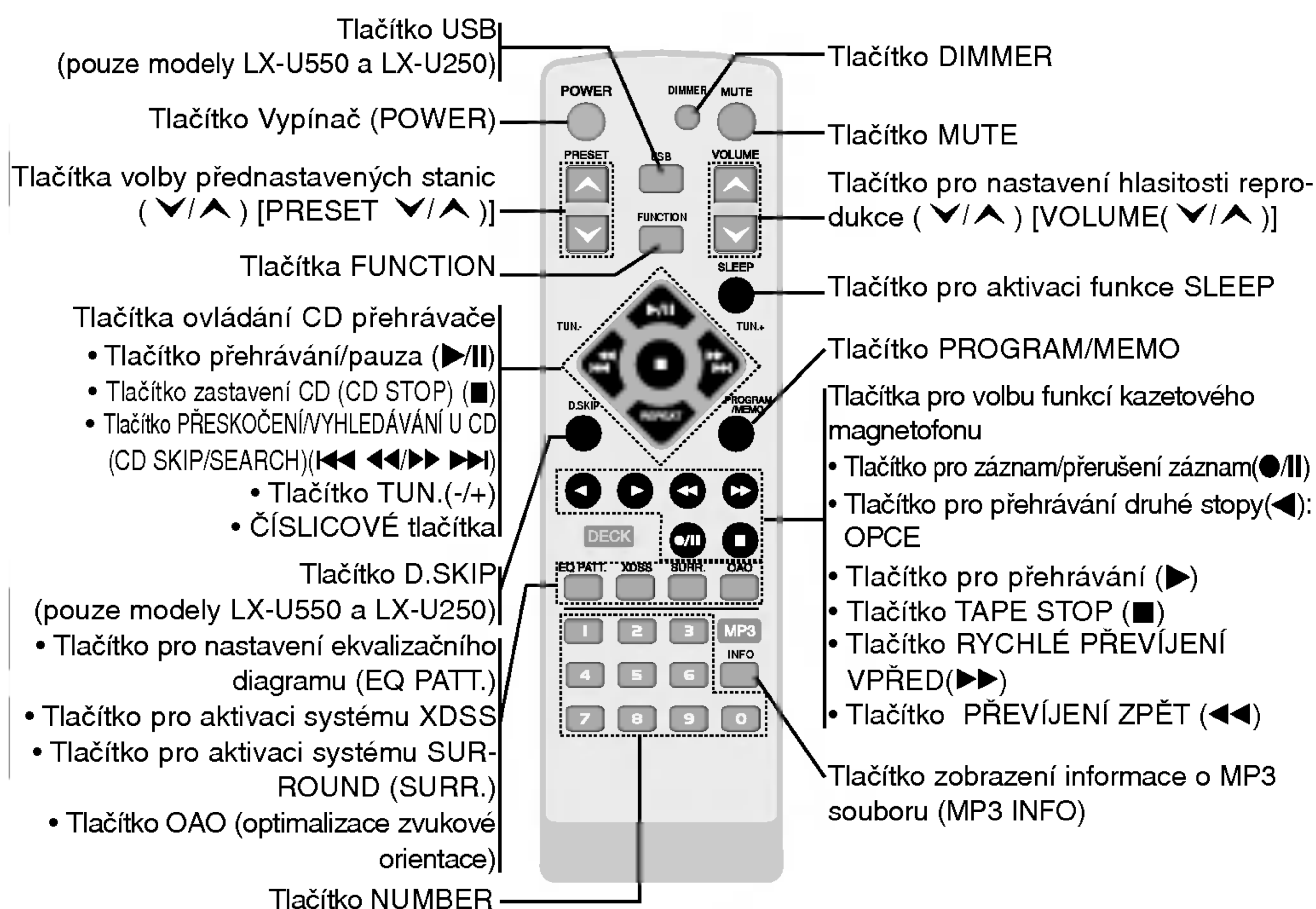

Baterie pro dálkové ovládání

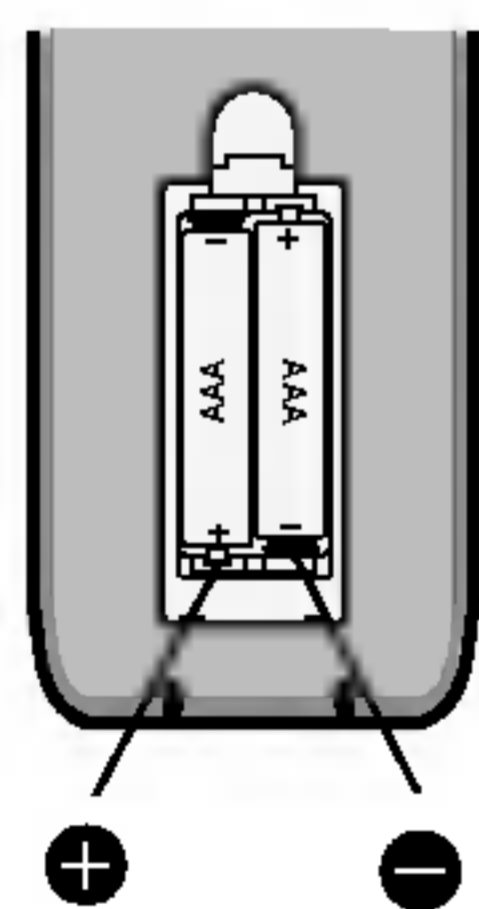

Demontujte kryt bateriové šachty na zadním konci dálkového ovládání a vložte dvě baterie R03 (typ AAA) tak, aby souhlasily jejich póly + a -.

⚠ Pozor: Nepoužívejte zároveň staré a nové baterie. Nikdy nepoužívejte současně různé typy baterií (standardní, alkalické atd.).

Operační dosah dálkového ovládání

Operační dosah dálkového ovládání Nasměřujte dálkové ovládání na senzor dálkového ovládání a stiskněte zvolené tlačítko.
Vzdálenost: Přibližně 23 stop (7 metrů) od čelní strany senzoru dálkového ovládání.
Úhel: Přibližně 30° v každém směru od čelní strany senzoru dálkového ovládání.

2. Instalace

Připojení reproduktorů

Připojte kabely reproduktorů ke konektoru pro reproduktory.

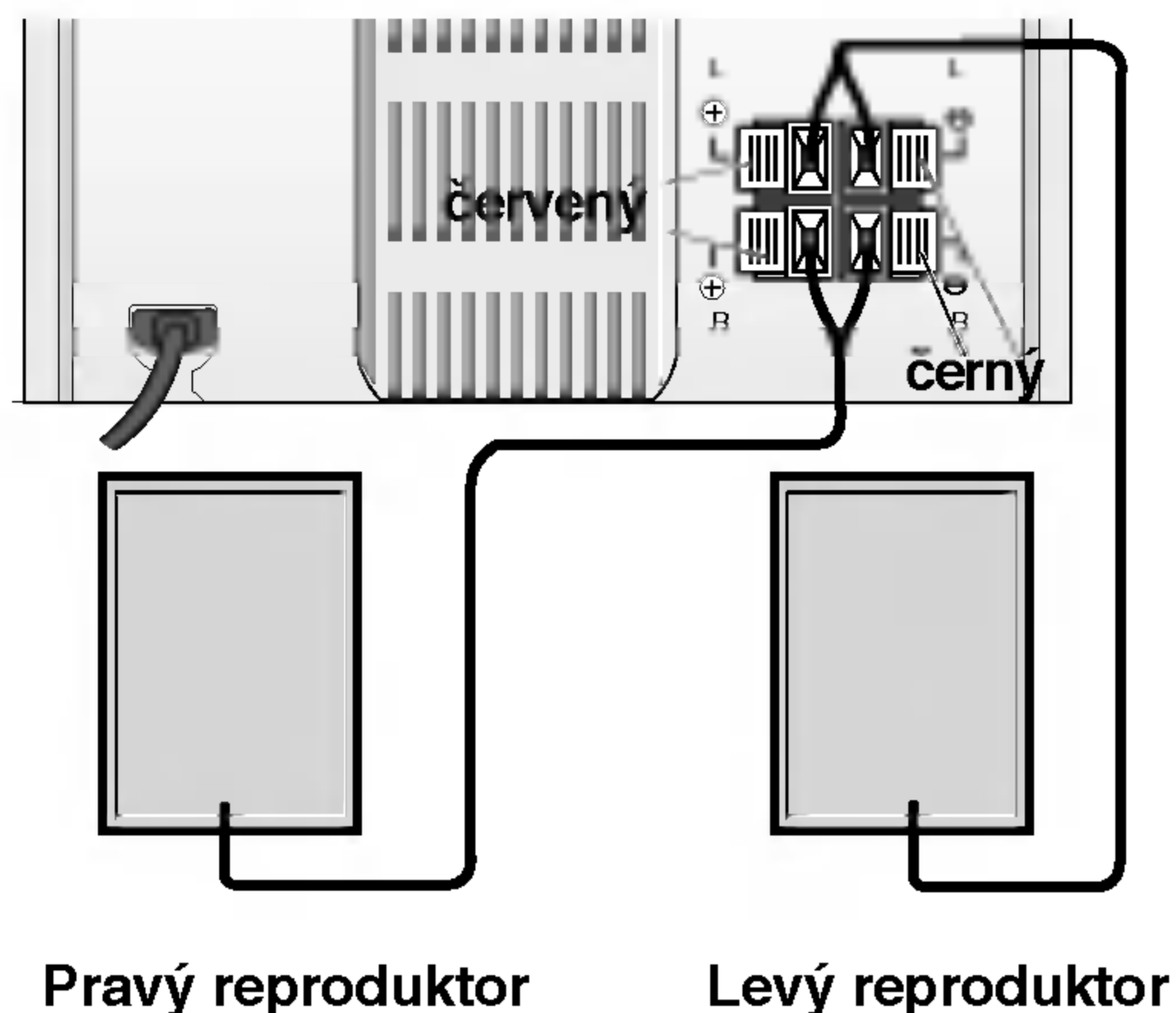

N Upozornění

- Ujistěte se, že reproduktorové kabely jsou zapojeny do příslušných zdířek na zařízení: + do + a – do –. Jestliže budou kabely zapojeny nesprávně, bude zvuk zkreslený a bude chybět báze.
- Neodnímejte přední kryt dodávaných reproduktorů.

Připojení antény

Připojte dodávané antény pro příjem rozhlasového vysílání v pásmu velmi krátkých a středních vln (FM/AM).

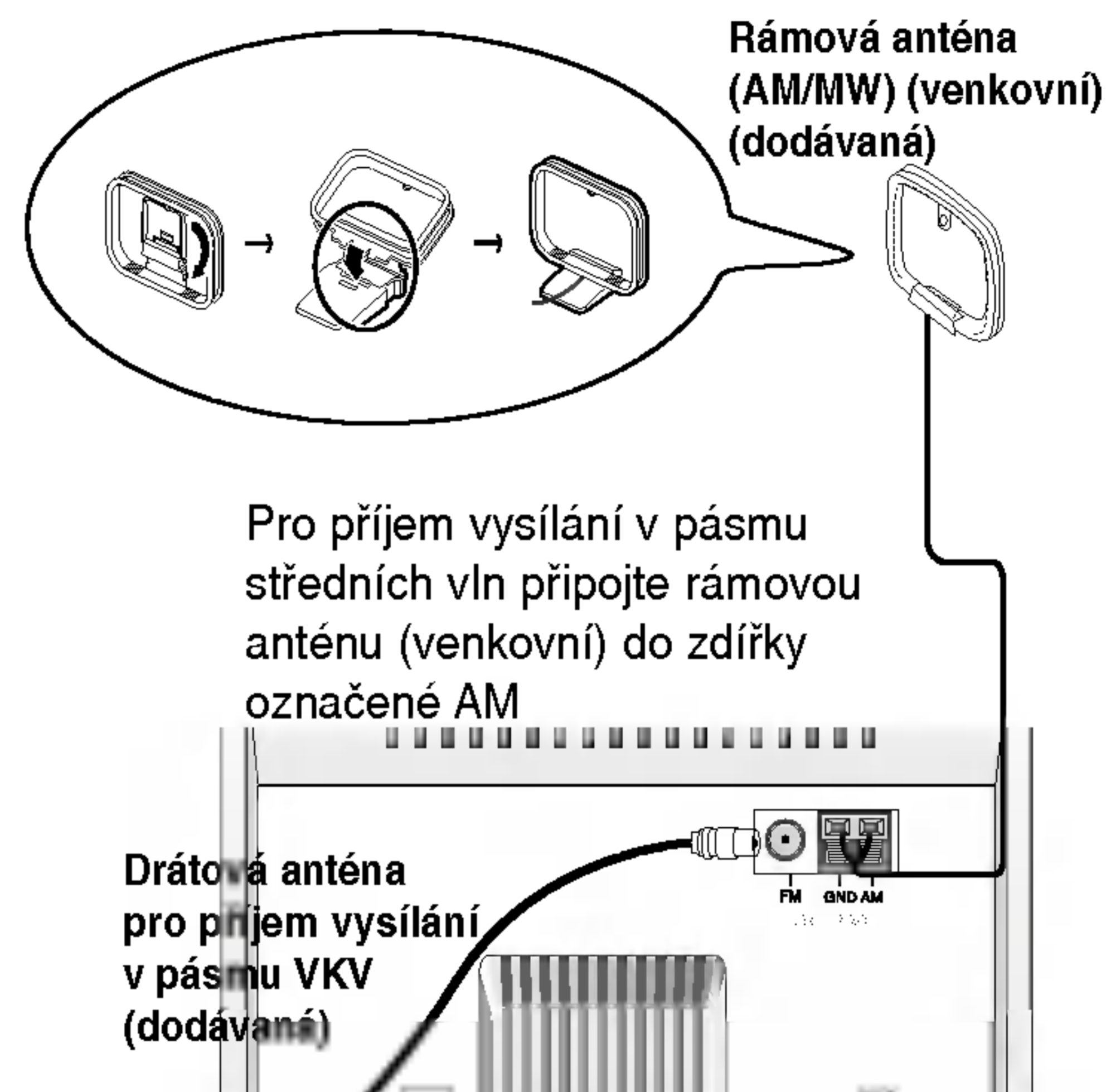

N Upozornění

- K zamezení nárůstu šumu umístěte rámovou anténu pro příjem vysílání v pásmu středních vln v dostatečné vzdálenosti od zařízení a dalších komponentů.
- Zajistěte, aby drátová anténa pro příjem vysílání v pásmu VKV byla zcela rozvinuta.
- Po připojení antény pro příjem vysílání v pásmu VKV ji instalujte tak, aby byla pokud možno co nejvíce v horizontální poloze.

Vnější zařízení

Vnější zařízení, např. televizor nebo videorekordér, připojte prostřednictvím zadních konektorů AUX a stiskněte tlačítko AUX.

N Upozornění

- Můžete nahrávat rovněž signál z vnějšího zdroje (viz kapitolu Nahrávání).
- Před připojením pomocného zařízení přístroj vypněte, abyste předešli nepříjemnému hluku.

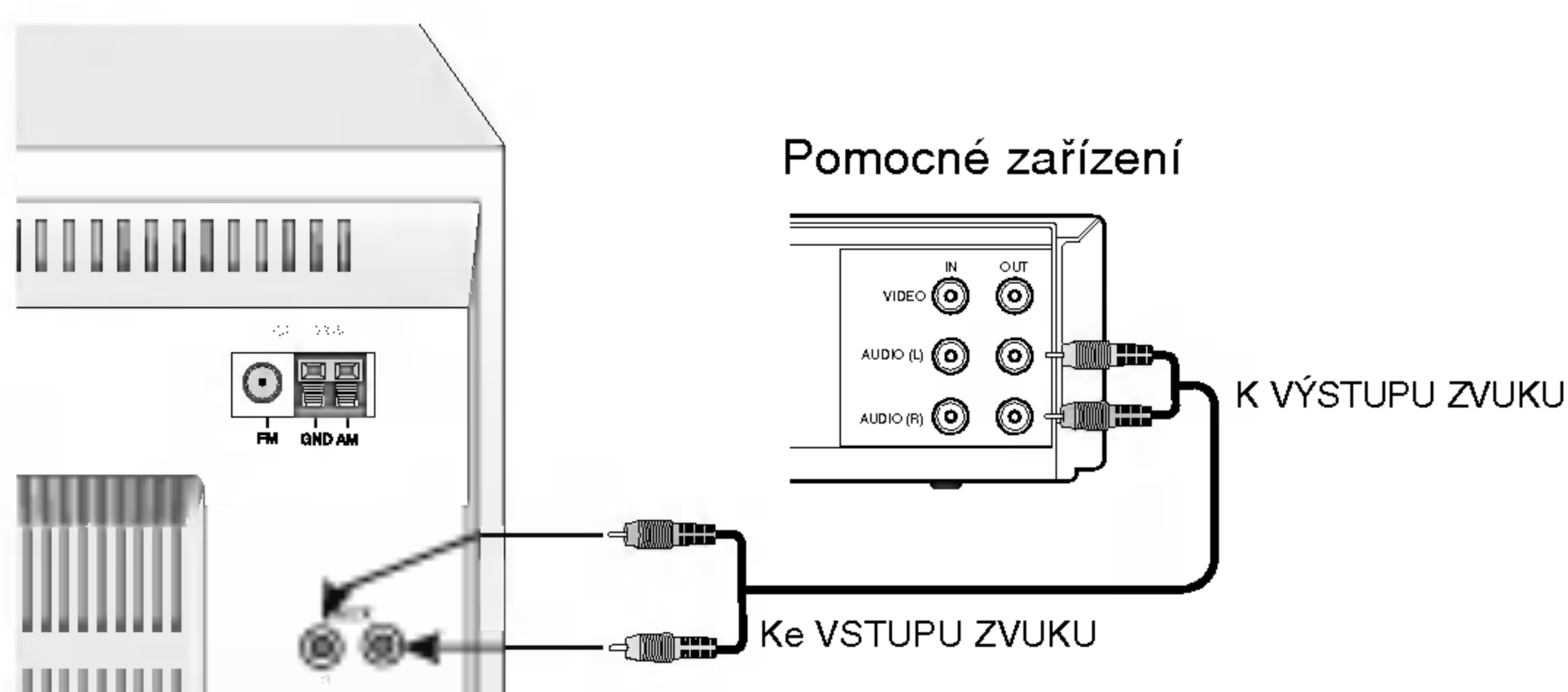

3. PROVOZ

Nastavení provozního napětí (opce)

Jestliže je Vaše zařízení vybaveno přepínačem provozního napětí, umístěným na zadní straně, zajistěte, aby před připojením síťového kabelu byl tento přepínač nastaven na hodnotu napětí, které je ve vaší oblasti používáno.

Nastavení audiosoustavy

Nastavení hlasitosti

- OTOČNÝ OVLADAČ HLASITOSTI otáčejte ve směru pohybu hodinových ručiček, jestliže chcete hlasitost zvýšit, nebo proti směru pohybu hodinových ručiček, jestliže ji chcete naopak zmenšit
- Stisknutím tlačítka dálkového ovládání VOLUME CONTROL (▲) zvýšíte hlasitost reprodukce, tlačítkem (▼) hlasitost snížíte.

Zdířka pro připojení sluchátek

Chcete-li poslouchat reprodukci prostřednictvím sluchátek, zasuněte stereofonní konektor sluchátek (Ø 3,5 mm) do zdířky sluchátek. Po připojení sluchátek (nejde o standardní součást) se automaticky odpojí reproduktory.

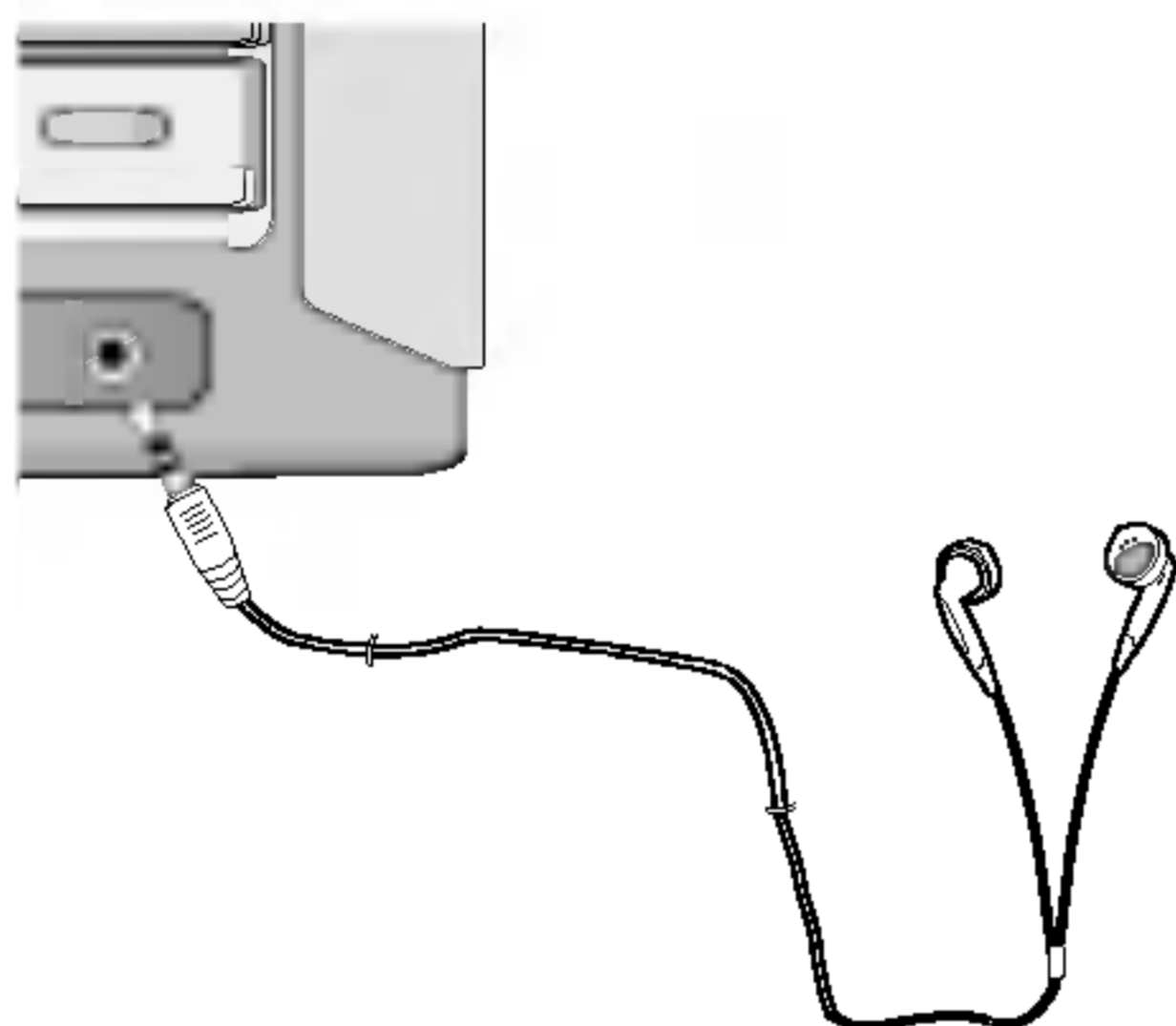

Funkce MUTE

Stisknutím tlačítka **MUTE** dočasně zastavíte reprodukci, např. pro účely telefonního hovoru. Na displeji bliká ukazatel MUTE. Tuto funkci zrušíte opětovným stisknutím tlačítka MUTE.

Seřízení kvality zvuku

Požadovaný režim zvuku zvolíte tlačítkem **EQ PATT.** na dálkovém ovladači. Poté, co režim zvuku přeběhne zleva doprava, stiskněte EQ PATT. FLAT → POP → CLASSIC → ROCK → DRAMA → JAZZ → SALSA → MUSICAL → SAMBA → FLAT ...

SURROUND

Požadovaný režim prostorového zvuku zvolíte tlačítkem **SURR.** na dálkovém ovladači. Poté, co režim prostorového zvuku přeběhne zleva doprava, stiskněte SURR.

SURR OFF → CINEMA → EALA → TUNNEL → HALL → THEATER → VOCAL → CHURCH → SURR OFF...

Systém XDSS (Extreme Dynamic Sound System)

Stisknutím tlačítka XDSS zvýšíte intenzitu výšek, hloubek a efektu surround. Svítí ukazatel „XDSS ON“ nebo „XDSS OFF“. Funkci zrušíte opětovným stisknutím tlačítka XDSS.

OAO (optimalizace zvukové orientace) ZAP/VYP

Pro zesílení basového zvuku stiskněte tlačítko **OAO**. Na displeji se rozsvítí indikátor „OAO ON“ nebo „OAO OFF“. Poté, co indikátor „OAO ON“ nebo „OAO OFF“ přeběhne zleva doprava, stiskněte tlačítko OAO.

Optimizér MP3

Tato funkce je optimalizována pro komprimovatelné soubory MP3. Vylepšeným podáním basů vytváří bohatší zvuk. Při každém stisku tlačítka **MP3 OPT.** se nastavení změní v následujícím pořadí.

OPTIM ON → OPTIM OFF

STMÍVAČ

Tato funkce vypíná LED (svítící diodu) OVLADAČE HLASITOSTI a tlumí jas displeje na polovinu.

Jednou stiskněte tlačítko **DIMMER**. LED (svítící dioda) OVLADAČE HLASITOSTI se vypne. Pokud stisknete toto tlačítko znovu, jas displeje se sníží na polovinu. Tuto funkci zrušíte opětovným stisknutím tlačítka.

Automatická volba funkce

- Pokud během poslechu rozhlasu nebo KAZETY stisknete PLAY/PAUSE (▶/||) na dálkovém ovladači, automaticky se spustí CD.
- Pokud během přehrávání CD nebo KAZETY stisknete tlačítko TUNER na čelním panelu, spustí se funkce rozhlasového přijímače.

Nastavení hodin

1. Stiskněte CLOCK.
(Jestliže je třeba hodiny seřídít, stiskněte tlačítko CLOCK a podržte jej stlačené po dobu delší než 2 sekundy.)
2. Tlačítka PRESET (-)/(+) vyberte 24 hodinový nebo 12-ti hodinový cyklus.

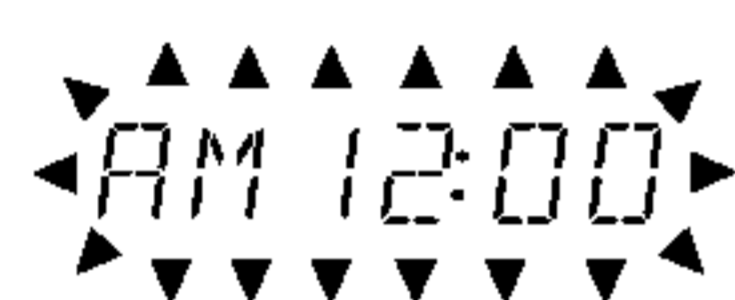

(12-hodinový) nebo (24-hodinový)

3. Stiskněte tlačítko SET pro potvrzení zvoleného zobrazovacího režimu.
4. Tlačítka PRESET (-)/(+) nastavte správný hodinový údaj.
5. Stiskněte tlačítko SET.
6. Tlačítka PRESET (-)/(+) nastavte správný minutový údaj.
7. Stiskněte SET a na displeji se zobrazí správný časový údaj.
8. Pro zobrazení časového údaje kdykoliv stiskněte tlačítko CLOCK na dobu zhruba 5 sekund.

Použití funkce Časované vypnutí (Sleep)

Jestliže je použit časový spínač funkce SLEEP, dojde po uplynutí stanoveného času k automatickému vypnutí zařízení.

1. Pro stanovení doby, která uplyne do vypnutí zařízení, stiskněte tlačítko SLEEP. Na displeji se na dobu přibližně 5 sekund objeví *SLEEP 90*. To znamená, že systém se automaticky vypne po uplynutí 90 minut.

Tisknutím tlačítka SLEEP zobrazte požadovaný čas.

Poznámka: Po každém stisknutí tlačítka dojde ke zkrácení intervalu o 10 minut, tj. doba vypnutí se zkracuje na 80...70... atd.

2. Chcete-li zkontrolovat dobu zbývající do vypnutí zařízení, stiskněte tlačítko SLEEP – tato funkce ovšem musí být zapnutá. Zbývající doba se zobrazí přibližně na 5 sekund.

Upozornění

Jestliže stisknete tlačítko SLEEP v době, kdy je zbývající čas zobrazen, dojde k vynulování doby zbývající pro vypnutí.

3. Režim časovaného vypnutí zrušíte opakovaným tisknutím tlačítka SLEEP, dokud se nezobrazí číslo "SLEEP 10". Poté tlačítko SLEEP stiskněte ještě jednou.

Časovač

Funkce časovače (TIMER) umožňuje zapínání a vypínání poslechu a nahrávání rozhlasu, přehrávání kompaktního disku, audiokazety či signálu z vnějšího zdroje a nahrávání v požadovaném čase.

1. Stiskněte CLOCK a zkontrolujte čas. (Pokud nejsou nastaveny hodiny CLOCK, funkce časovače nefunguje.)
2. Stiskem TIMER zapnete režim nastavení časovače. (Pokud chcete změnit dříve nastavený časovač, stiskněte a déle než 2 vteřiny držte tlačítko TIMER.
- Na displeji se objeví hodnoty dříve nastaveného časovače a indikátor TIMER.)
3. Na displeji blikají postupně ukazatele jednotlivých funkcí [TUNER→CD→TAPE→USB (pouze modely LX-U550 a LX-U250)] Bliká-li ukazatel požadované funkce, stiskněte tlačítko SET.
4. 1. a. Pokud vyberete funkci TUNER (rádio), na displeji střídavě blikají po dobu asi 3 vteřin indikátory 'PLAY' a 'REC'.
Indikátor 'PLAY' : Pouze poslech rádia
Indikátor 'REC' : Poslech i nahrávání rádia
b. Bliká-li ukazatel požadované funkce, stiskněte tlačítko SET.
c. Tlačítka PRESET (-)/(+) vyberte číslo požadované přednastavené stanice a stiskněte SET.
- Na displeji se na asi 0,5 vteřiny objeví indikátor 'ON TIME' a potom zmizí.
2. Zvolíte-li funkci CD, TAPE nebo USB (pouze modely LX-U550 a LX-U250),
- Na cca 0,5 sekundy se na displeji zobrazí ukazatel 'ON TIME' a poté zmizí.
5. Tlačítka PRESET (-)/(+) nastavte hodinový údaj času zapnutí.
6. Stiskem SET potvrdíte hodinový údaj času zapnutí.
7. Tlačítka PRESET (-)/(+) nastavte minutový údaj času zapnutí.
8. Stiskem SET potvrdíte minutový údaj času zapnutí.
- Na displeji se na asi 0,5 vteřiny objeví indikátor 'OFF TIME' a potom zmizí.
9. Tlačítka PRESET (-)/(+) nastavte hodinový údaj času vypnutí.
10. Stiskem SET potvrdíte hodinový údaj času vypnutí.
11. Tlačítka PRESET (-)/(+) nastavte minutový údaj času vypnutí.
12. Stiskněte SET.
13. Stiskem tlačítka PRESET (-)/(+) upravte hladinu hlasitosti.
14. Stiskněte SET.
Na displeji se objeví "TIMER" (časovač) a nastavení časovače bylo dokončeno.
15. Vypněte systém.
Vybraná funkce se automaticky zapne a vypne v nastavených časech.

Zkontrolování nebo zrušení časovače

Po každém stisknutí tlačítka TIMER (časovač) můžete vybrat nastavení nebo zrušení časovače. Můžete také zkontrolovat hodnoty nastaveného časovače.

Pro aktivování nebo zkontrolování časovače stiskněte tlačítko TIMER tak, aby se na displeji objevil indikátor "TIMER".

Pro zrušení časovače stiskněte tlačítko TIMER tak, aby indikátor "TIMER" na displeji zhasl.

Funkce RDS - OPCE

Informace o RDS

Tento přístroj je vybaven funkcí RDS (Radio Data System), která k rozhlasovému vysílání v pásmu FM připojuje široké spektrum informací. Tento systém se v současné době používá v mnoha zemích a slouží k vysílání názvů stanic či informací o síti a dále k vysílání textových informací o typu programu dané stanice nebo o zvolené hudbě a o správném čase.

Ladění RDS

Po vyladění stanice FM, jež vysílá data RDS, zařízení automaticky zobrazí název stanice a dále displej zobrazí ukazatel příjmu RDS a, pokud tyto informace vysílání obsahuje, rovněž ukazatel typu programu (PTY), textových zpráv (RT), přesného času (CT) a servisních programů RDS (PS).

Možnosti zobrazení RDS

Systém RDS je schopen vysílat kromě názvu stanice, který se zobrazí ihned po naladění stanice, široké spektrum informací. V normálním režimu RDS displej zobrazuje název stanice, rozhlasovou síť nebo volací znaky. Stisknutím tlačítka **RDS** na předním panelu můžete přepínat zobrazení různých typů dat v následujícím pořadí:

(PTY → RT → CT → PS → FREQUENCY)

- PTY (Rozpoznávání typu programu) – Displej zobrazuje název typu programu.
- RT (Textové informace) – Displej zobrazuje textové informace vysílané rozhlasovou stanicí.
- CT (Časový údaj) – Zařízení přijímá signál přesného času a zobrazuje časový údaj na displeji.
- PS (Název programu) – Displej zobrazuje název stanice.

Poznámky

Některé RDS stanice nepodporují všechny tyto funkce. Nejsou-li vysílána data potřebná pro zvolený režim, displej zobrazí zprávu PTY NONE, RT NONE, CT NONE, PS NONE.

Vyhledání programu (PTY)

Hlavní předností RDS je možnost označení programu informací o typu programu (PTY), jež určuje typ vysílaného obsahu. Následující tabulka uvádí zkratky používané pro označení doplněné o vysvětlení jejich významu.

NEWS	zpravodajství
AFFAIRS	společenské události
INFO	informace
SPORT	sport
EDUCATE	vzdělávání
DRAMA	divadlo
CULTURE	kultura
SCIENCE	věda
VARIED	různé mluvené pořady
POP M	populární hudba
ROCK M	rocková hudba
EASY M	poslechová hudba
LIGHT M	klasická hudba
CLASSICS	vážná klasická hudba
OTHER M	jiná hudba
WEATHER	informace o počasí
FINANCE	finanční programy
CHILDREN	dětské programy
SOCIAL	programy o společenském dění
RELIGION	náboženská vysílání
PHONE IN	programy s možností telefonické účasti
TRAVEL	cestování a turistika
LEISURE	volný čas a záliby
JAZZ	jazzová hudba
COUNTRY	hudba country
NATION M	etnická hudba
OLDIES	hudební šlágry
FOLK M	folková hudba
DOCUMENT	dokumentární programy
TEST	výstražný testovací vzkaz stanice
ALARM 1	výstražná informace

Určitý typ programu (PTY) můžete vyhledat následujícím způsobem:

1. Stisknutím tlačítka TUNER (nebo FUNCTION) zvolte příjem FM.
2. Tlačítkem TUNING (-)/(+) zvolte požadovanou stanici. Je-li přijímáno vysílání RDS, displej po zobrazení ukazatele RDS zobrazí název stanice (PS).
3. Tlačítkem RDS zvolte režim PTY.
4. Určitý typ programu PTY vyhledáte stisknutím tlačítka PRESET (-)/(+). Tlačítko je zapotřebí stisknout, dokud se zobrazuje posledně zvolený typ programu. Stisknutím tlačítka prohlédnete seznam dostupných typů programů PTY.
5. Do 5 sekund po zvolení PTY stiskněte tlačítko TUNING (-)/(+). Zařízení se přepne do režimu automatického vyhledávání a pokusí se nalézt další stanici s přípustnou intenzitou přijímaného signálu, jež odpovídá požadovanému typu programu.

Uložení rozhlasových stanic do paměti

Do paměti můžete uložit 50 rozhlasových stanic vysílajících v pásmu VKV (FM) a SV (AM). Před zahájením ladění se ujistěte, že hlasitost je nastavena na minimum.

1. Pro volbu požadované frekvence (AM nebo FM) stiskněte TUNER na čelním panelu nebo FUNCTION na dálkovém ovladači.
2. Stiskněte tlačítka ladění TUNING (-)/(+) na čelním panelu, až se začne měnit indikátor frekvence na displeji.
Automatické ladění
- Stiskněte TUNING(-)/(+) na dobu delší než 0.5 sekund. Proces vyhledávání se zastaví, jakmile se zařízení naladí na nějakou rozhlasovou stanici.
Manuální ladění
- Stiskávejte TUNING(-)/(+) krátce a opakovaně.
3. Stiskněte tlačítko PROGRAM/MEMO na dálkovém ovládání.
Číslo přednastaveného programu bude blikat na displeji.
4. Pomocí tlačítka PRESET (-)/(+) (nebo PRESET (▼/▲) na dálkovém ovládání) si vyberte číslo pozice v paměti, které chcete.
5. Opět stiskněte tlačítko PROGRAM/MEMO. Stanice je uložena v paměti.
6. Opakujte kroky 1 (nebo 2) až 5 pro uložení dalších stanic do paměti.

Vymazání všech rozhlasových stanic uložených do paměti

Stiskněte a podržte tlačítko PROGRAM/MEMO na čelním panelu na cca dvě sekundy. Displej zobrazí nápis „CLEAR“. Poté stisknutím tlačítka PROGRAM/MEMO stanice vymažete.

Pro vaši informaci

Jestliže už jsou zadány všechny rozhlasové stanice, objeví se na displeji na okamžik sdělení FULL a pak začne přednastavené číslo blikat. Chcete-li toto číslo předvolby změnit, postupujte podle kroků 4-5.

Vyvolání předvolby

Stiskněte a podržte stisknuté tlačítko PRESET (-)/(+) (nebo PRESET (▼/▲) na dálkovém ovládání), dokud se neobjeví číslo předvolby nebo toto tlačítko stiskávejte opakovaně.

Poslouchání rozhlasového vysílání

1. Pro volbu požadované frekvence (AM nebo FM) stiskněte TUNER na čelním panelu nebo FUNCTION na dálkovém ovladači. Je naladěna naposledy poslouchaná rozhlasová stanice.
2. Pomocí opakovaného stiskávání tlačítka PRESET (-)/(+) (nebo PRESET (▼/▲) na dálkovém ovládání) si zvolte požadovanou předvolbu rozhlasové stanice uložené v paměti.
- Každé stisknutí tlačítka způsobí přeladění o jednu stanici.
3. Nastavte úroveň hlasitosti pomocí Otočný ovladač hlasitosti (nebo pomocí tlačítka VOLUME (▼/▲) na dálkovém ovládání).

Poslech rozhlasových stanic, které nejsou uloženy v paměti

- Použijte ruční nebo automatické ladění dle kroku 2 ve sloupci vlevo.
- Pro automatické ladění stiskněte a držte stisknuté tlačítko TUNING (-)/(+) na čelním panelu.

Vypnutí radiopřijímače

Stiskněte tlačítko POWER (⏻), jestliže chcete radiopřijímač vypnout nebo zvolit jiný režim provozu [CD/MP3, AUX, USB (pouze modely LX-U550 a LX-U250), TAPE].

Pro Vaši informaci

- Jestliže je při poslechu vysílání rozhlasové stanice v pásmu VKV slyšet šum . Stiskněte tlačítko MODE/RIF tak, aby z displeje zmizelo „STEREO“. Dojde ke ztrátě stereo-efektu, ale příjem se zlepší. Chcete-li opět aktivovat stereo-efekt, stiskněte tlačítko MODE/RIF znovu.
- Zlepšení příjmu vysílání
Změňte pozici dodávané antény.

Upozornění

- Použijte tlačítko MODE/RIF (Radio Interference Filter = filtr proti rušení rádiového příjmu) k přepnutí na režim MONO, jestliže je stereofonní příjem rušen šumem.
- Při nahrávání rozhlasového vysílání v pásmu středních vln (AM) nebo dlouhých vln může dojít k výskytu zázračného šumu. Jestliže se tak stane, stiskněte tlačítko MODE/RIF ještě jednou.

Přehrávání magnetofonové kazety

Používejte pouze audiokazety s normální páskou.

Základní přehrávání

1. Funkci přehrávače kazet zvolíte stiskem tlačítka TAPE (nebo FUNCTION). (Na displeji se objeví sdělení „NO TAPE“.)
2. Kazetovou mechaniku otevřete stlačením jejích dvířek na určeném místě ▲ PUSH EJECT.
3. Vložte magnetofonovou kazetu páskem dolů a zavřete dvířka.
4. Stiskněte tlačítko PŘEHRÁVÁNÍ (▶ nebo ◀: opce).

Zastavení reprodukce

Během přehrávání stiskněte tlačítko ZASTAVENÍ (■)

Vynulování ukazatele doby přehrávání

Během přehrávání stiskněte tlačítko nulování čítače (COUNT.RESET) Na displeji se objeví doba přehrávání „TP – 0000“.

Rychlé přetáčení zpět nebo dopřed



Po stisknutí tlačítka ◀◀ ◀◀/▶▶ ▶▶ na čelním panelu nebo ◀◀/▶▶ na dálkovém ovládacím v průběhu přehrávání nebo při zastaveném přehrávání, stiskněte tlačítko PŘEHRÁVÁNÍ (▶) na místě, kde chcete, aby přehrávání pokračovalo.

Funkce AUTOSTOP

- Po aktivaci zářezky AUTOSTOP hraje pouze přední strana, zařízení se automaticky zastaví.

Funkce AUTOREVERSE : OPCE

- Můžete si vybrat směr, ve kterém se kazeta má přehrávat, pomocí tlačítka PLAY MODE.

Displeji	Funkce
	Poté co se přehraje přední nebo zadní strana kazety, dojde k automatickému vypnutí.
	Po přehraní přední nebo zadní strany kazety dojde k automatickému vypnutí.
	Poté, co se šestkrát opakovaně přehraje přední a zadní strana kazety, dojde k automatickému vypnutí.

Nahrávání audiokazety

Převiňte magnetofonovou kazetu na místo, kde chcete zahájit nahrávku.

Používejte pouze audiokazety s normální páskou.

Základní nastavení

1. Zvolte funkci, kterou chcete nahrávat, s výjimkou funkce přehrávače kazet.
2. Otevřete šachtu pro mgf. kazetu a vložte do ní nenahranou kazetu.

Nastavení směru nahrávání : opce

Pomocí stiskávání tlačítka PLAY MODE nastavte směr nahrávání.

Obecné nahrávání

1. Stiskněte ●/|| na dálkovém ovladači.
- “REC” bliká a kazeta je v režimu pause.
2. Stiskněte tlačítko ●/|| nebo PŘEHRÁVÁNÍ (▶) na čelním panelu nebo na dálkovém ovládacím.
Nahrávání je zahájeno.

Přerušování nahrávání

Stiskněte tlačítko ●/|| v průběhu nahrávání.
- Na displeji bliká. “REC”.

Ukončení nahrávání

Stiskněte tlačítko zastavení kazety (■).

Synchronizované nahrávání z CD na kazetu

Funkce synchronizovaného nahrávání z CD přehraje kompletní CD a naprogramované tituly automaticky na magnetofonovou kazetu.

1. Stiskněte tlačítko CD SYNC. v režimu stop.
“REC” bliká a na displeji se zobrazí “CD SYNC”.
2. Synchronizovaný záznam je automaticky zahájen po uplynutí přibližně 8 sekund.

Upozornění

- Jestliže chcete nahrát jen vybraný titul, zvolte si jej pomocí funkce CD SKIP/SEARCH (◀◀ ◀◀/▶▶ ▶▶) ještě před zahájením synchronizovaného nahrávání z CD.
- Během nahrávání nelze provést změnu funkce.

Přehrávání kompaktních disků

Základní přehrávání

1. Funkci přehrávače CD/MP3 zvolíte stiskem tlačítka CD/MP3 (nebo FUNCTION). Jestliže není v mechanice vložen kompaktní disk, zobrazí se na displeji „NO DISC“.
2. Stiskněte tlačítko ▲ OPEN/ CLOSE a vložte do mechaniky kompaktní disk.

Upozornění

Chcete-li přehrávat disk o průměru 8 cm (3 palce), vložte jej na vnitřní okružní mechaniky.

3. Stiskněte tlačítko ▲ OPEN/ CLOSE aby se mechanika zavřela.
Audio CD: Na displeji se zobrazí nápis "READING", a potom i celkový počet stop a doba přehrávání.
MP3 CD: Na displeji se zobrazí nápis "READING", a potom i celkový počet souborů.
4. Stiskněte tlačítko PŘEHRAVÁNÍ (▶) na čelním panelu nebo PŘEHRAVÁNÍ/PAUZA (▶||) na dálkovém ovládání.
Audio CD nebo MP3 CD lze přehrát i pomocí ČÍSLICOVÝCH tlačítek.

Pozastavení přehrávání

Během přehrávání stiskněte tlačítko CD PAUSE (CD||) nebo PŘEHRAVÁNÍ/PAUZA (▶||) na dálkovém ovládání.

Chcete-li pokračovat v přehrávání, stiskněte znovu toto tlačítko.

Zastavení přehrávání

Během přehrávání stiskněte STOP (■) na čelním panelu nebo CD STOP (■) na dálkovém ovladači.

Přeskočení stopy

- Chcete-li přeskočit na další titul, stiskněte tlačítko I◀◀ ◀◀/▶▶ ▶▶I.
- Jestliže je tlačítko I◀◀ ◀◀/▶▶ ▶▶I stisknuto jednou uprostřed titulu, přehrávač se vrátí na začátek dotyčného titulu. Jestliže je stisknuto znovu, dojde při každém stisknutí tlačítka k přeskočení jednoho titulu.

Vyhledání stopy

Během přehrávání stiskněte a držte tlačítko I◀◀ ◀◀/▶▶ ▶▶I na dálkovém ovládání a ve zvoleném místě je uvolněte.

Poznámky

Tato funkce není k dispozici pro přehrávání souborů MP3.

Opakování

Opakované přehrávání jednoho titulu

Během přehrávání stiskněte tlačítko REPEAT.
- Na displeji se objeví „REPEAT 1“.

Opakované přehrávání všech titulů

Během přehrávání stiskněte znovu tlačítko REPEAT.

- Na displeji se objeví „REPEAT“.

Zrušení funkce opakovaného přehrávání

Během přehrávání stiskněte tlačítko REPEAT ještě jednou.

- Indikátor opakovaného přehrávání zmizí.

Kontrola informace o MP3 souboru

Po dobu přehrávání MP3 souboru stiskněte tlačítko Mp3 Info.

- Na displeji se zobrazí informace (skladba, autor nebo album) o MP3 souboru.
- V případě, že chybí informace o MP3 souboru, se na displeji objeví indikace "NO ID3 TAG".

Poznámka

Tento přístroj může přehrávat CD-R nebo CD-RW, obsahující audio záznamy nebo MP3 soubory.

Funkce USB (pouze modely LX-U550/U250)

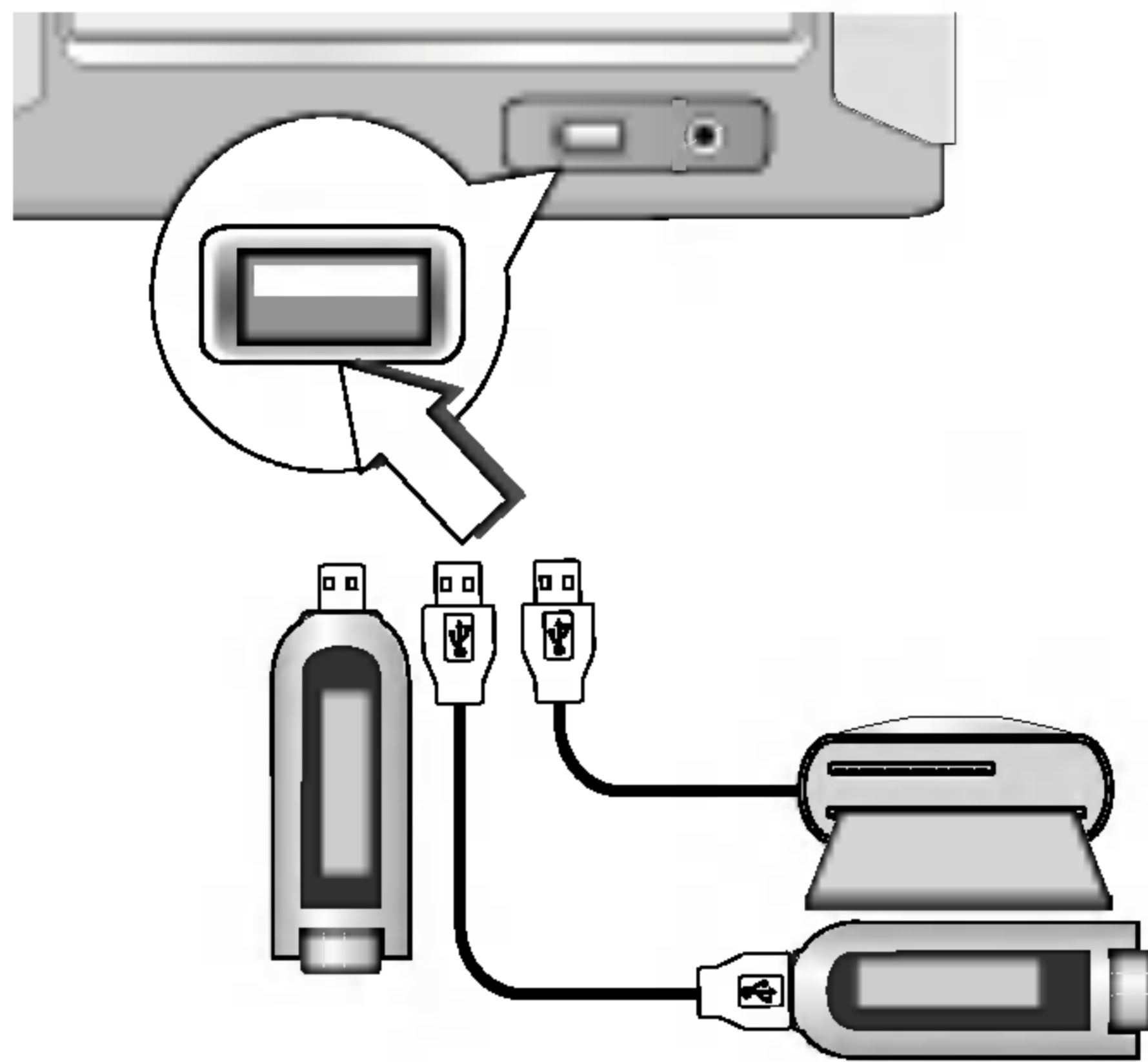

Základní přehrávání

1. Připojte zařízení USB ke konektoru USB na vašem přístroji.
2. Aktivujte režim USB stiskem tlačítka USB. Na displeji se objeví nápis „CHECKING“ a poté je zobrazen celkový počet souborů.
3. Stiskněte PLAY (▶) na čelním panelu nebo PLAY/PAUSE (▶||) na dálkovém ovladači. Kromě toho můžete přehrávání spustit ČÍSELNÝMI tlačítky.

Poznámka

Pokud chcete používat další funkce kromě základního přehrávání, přečtěte si kapitulu Přehrávání CD.

Přechod na další karty

Když používáte přehrávač MP3 nebo paměťovou kartu, stiskněte během přehrávání nebo v režimu Zastaveno tlačítko D.SKIP na dálkovém ovladači.

Poznámky

- Během přehrávání přes USB nevyjímejte přehrávač MP3 nebo paměťovou kartu.
- Během přehrávání přes USB s použitím víceformátové čtečky karet nevyjímejte ani nevkládejte paměťové karty.
- Maximální dostupný počet souborů je 999 EA.
- Po formátování se ujistěte, že máte soubor na paměťové kartě uložen.
- Bezplášťové pevné disky jsou podporovány.
- Přehrávače MP3, které vyžadují instalaci ovladače nejsou podporovány.
- Tento přístroj dokáže přehrávat ze zařízení USB, které obsahuje soubory MP3/WMA.
- Názvy a informace ID3 TAG souborů MP3 by měly být v angličtině.
- Tento přehrávač nedokáže formátovat paměťové karty.
- Tento přehrávač nedokáže používat rozbočovač USB.
- Doporučené paměťové karty
Compact Flash Card (CFC), Micro Drive (MD),
Smart Media Card (SMC), Memory Stick (MS),
Secure Digital Card (SD), Multi Media Card (MMC),
Memory Stick Pro (MS-Pro)
- Kompatibilní s: FAT12,16,32
- Používejte pouze doporučené paměťové karty.

4. Údržba a servis

Expedice zařízení

Originální obal a balicí materiály se mohou v budoucnu hodit. Budete-li zařízení přepravovat, v zájmu maximální bezpečnosti je zabalte stejně, jako je balí výrobce.

Čištění zařízení

Přehrávač čistěte jemným a suchým hadříkem. Je-li povrch znečištěn výrazněji, použijte jemný hadřík lehce zvlhčený mýdlovou vodou.

Vyvarujte se použití silných rozpouštědel, tj. alkoholu, benzínu či ředidla. Tyto látky mohou poškodit povrch zařízení.

V blízkosti zařízení nepoužívejte těkavé látky, např. spreje proti hmyzu. Neponechávejte po delší dobu v kontaktu se zařízením pryžové nebo plastové předměty. Takovéto předměty mohou na povrchu zařízení zanechat stopy.

Servis

Při výskytu potíží použijte tabulku na následující straně před tím, než se obrátíte na servis.

Odstraňování poruch

Příznak	Příčina	Odstranění
Žádný proud.	<ul style="list-style-type: none"> Síťový kabel není zapojen. 	<ul style="list-style-type: none"> Připojte síťový kabel řádně do zásuvky.
Žádný zvuk.	<ul style="list-style-type: none"> Napájení externího zdroje je vypnuto. 	<ul style="list-style-type: none"> Zapněte externí zařízení.
Zařízení nezačíná přehrávání.	<ul style="list-style-type: none"> Není vložen disk 	<ul style="list-style-type: none"> Vložte disk. (Zkontrolujte, zda indikátor CD na displeji svítí.)
	<ul style="list-style-type: none"> Je vložen disk nezpůsobilý k přehrávání. 	<ul style="list-style-type: none"> Vložte disk způsobilý k přehrávání. (Zkontrolujte typ disku.)
	<ul style="list-style-type: none"> Disk je vložen horní stranou dolů. 	<ul style="list-style-type: none"> Obraťte disk nahranou stranou dolů.
	<ul style="list-style-type: none"> Disk není vložen do vedení. 	<ul style="list-style-type: none"> Umístěte disk v mechanice správně do vedení.
	<ul style="list-style-type: none"> Disk je znečištěný. 	<ul style="list-style-type: none"> Vyčistěte disk.
Dálkové ovládání nepracuje správně.	<ul style="list-style-type: none"> Dálkové ovládání není správně nasměrováno na senzor dálkového ovládání, který se nachází na zařízení. 	<ul style="list-style-type: none"> Nasměrujte dálkové ovládání na senzor dálkového ovládání.
	<ul style="list-style-type: none"> Dálkové ovládání je příliš daleko od zařízení. 	<ul style="list-style-type: none"> Používejte dálkové ovládání ve vzdálenosti do 23 stop (7 metrů).
	<ul style="list-style-type: none"> Na trase mezi dálkovým ovládáním a zařízením je překážka. 	<ul style="list-style-type: none"> Odstraňte překážku.
	<ul style="list-style-type: none"> Baterie v dálkovém ovládání jsou vybité. 	<ul style="list-style-type: none"> Nahradte vybité baterie novými.

5.TABULKY

Technické údaje

Sekce		MODEL	LX-U550A/D/X LX-W550A/D/X	LX-U250A/D/X LX-W250A/D/X
[obecně]	Napájení	Podle údajů na zadním panelu jednotky.		
	Spotřeba energie	100W	60W	
	Hmotnost	5.5kg	4.4kg	
	Vnější rozměry (š x v x h)	170 X 195 X 323mm		
[CD]	Frekvenční rozsah	40 - 18000 Hz		
	Odstup signál/šum	70 dB		
	Dynamický rozsah	70 dB		
[Tuner]	FM	Ladící rozsah	87.5 - 108.0 MHz nebo 65 - 74 MHz, 87.5 - 108.0 MHz	
		Mezifrekvence	10.7 MHz	
		Odstup signál/šum	60/55 dB	
		Frekvenční rozsah	60 - 10000 Hz	
	AM (MW)	Ladící rozsah	522 - 1620 kHz nebo 520 - 1720 kHz	
		Mezifrekvence	450 kHz	
		Odstup signál/šum	35 dB	
		Frekvenční rozsah	100 - 1800 Hz	
[zesil.]	Výstupní výkon	50W + 50W	20W + 20W	
	T.H.D	0.2%		
	Frekvenční rozsah	40 - 25000 Hz		
	Odstup signál/šum	80 dB		
[KAZETA]	Rychlost posuvu	3000 ± 3% (MTT-111. NORMÁLNÍ RYCHLOST)		
	Kolísání	0.25% (MTT -111, JIS-WTD)		
	Doba převíjení	120sec (C-60)		
	Frekvenční rozsah	250 - 8000Hz		
	Odstup signál/šum	43dB(P/B)/43dB(R/P)		
	Kanálový odstup	50dB(P/B)/45dB(R/P)		
	Poměr smazání	55dB (MTT-5511)		
[Reproduktory]		LXS-U550/LXS-W550	LXS-U250/LXS-W250	
	Typ	Dvoucestný, 2 reproduktory		Dvoucestný, 2 reproduktory
	Vstupní impedance	6 Ω		6 Ω
	Frekvenční rozsah	85 - 20000 Hz		90 - 20000 Hz
	Hladina zvukového tlaku	88 dB/W (1m)		87 dB/W (1m)
	Jmenovitý vstupní výkon	50 W		20 W
	Maximální vstupní výkon	100 W		40 W
	Čisté rozměry (š x v x h)	160x250x186mm		160x250x186mm
	Čistá hmotnost (1EA)	2.2kg		2.1kg

Změna designu a technických údajů vyhrazena.



P/NO : 3834RH0085F