



## **МИНИ HI-FI система**

### **РЪКОВОДСТВО ЗА ПОТРЕБИТЕЛЯ**

**МОДЕЛ : LM-U1350**

**(LM-U1350A/D/X, LMS-U1350)**

**LM-U1050**

**(LM-U1050A/D/X, LMS-U1050)**

**LM-W550**

**(LM-W550A/D/X, LMS-W550)**

**LM-U550**

**(LM-U550A/D/X, LMS-U550)**

**Преди да експлоатирате вашия уред, моля внимателно прочетете това ръководство.**

**Запазете го за бъдещи справки.**

**Конструкцията и спецификациите са обект на промяна за подобряване без уведомяване.**



## Предпазни мерки



**ВНИМАНИЕ: ТЕЗИ ИНСТРУКЦИИ ЗА ОБСЛУЖВАНЕ ТРЯБВА ДА СЕ ИЗПОЛЗВАТ САМО ОТ КВАЛИФИЦИРАН СЕРВИЗЕН ПЕРСОНАЛ. ЗА ДА НАМАЛИТЕ РИСКА ОТ ЕЛЕКТРИЧЕСКИ УДАР, НЕ ИЗВЪРШВАЙТЕ КАКВОТО И ДА БИЛО СЕРВИЗНО ОБСЛУЖВАНЕ, РАЗЛИЧНО ОТ ТОВА, КОЕТО СЕ СЪДЪРЖА В РЪКОВОДСТВОТО ЗА РАБОТА, ОСВЕН АКО НЕ СТЕ КВАЛИФИЦИРАН ДА ИЗВЪРШВАТЕ ТАКОВА.**



**Внимание:** Уредът не трябва да бъде излаган на въздействието на вода (капеща или пръскаща) и върху него не трябва да се поставят предмети, пълни с течност, като вази например.

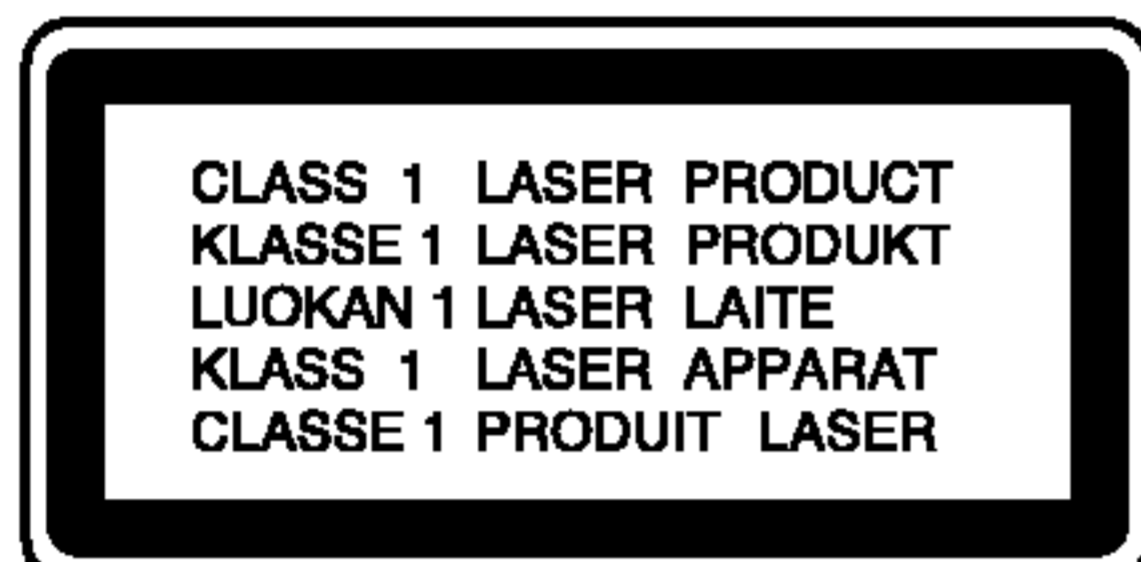

**ВНИМАНИЕ:** Този продукт работи с лазерна система.

За да гарантирате правилно използване на този продукт, моля внимателно прочетете това ръководство и го запазете за бъдещи справки. Ако уредът се нуждае от ремонт, свържете се с официален сервизен център.

Използването на различни от посочените тук управляващи устройства, настройки или операции може да доведе до излагане на опасно излъчване.

За да се предпазите от директно излагане на лазерните лъчи, не се опитвайте да отваряте затворения корпус. Лазерното излъчване е видимо при отваряне. **НЕ ГЛЕДАЙТЕ В ЛАЗЕРНИЯ ЛЪЧ.**



**ПРЕДУПРЕЖДЕНИЕ:** Не инсталирайте този уред в затворено пространство, като напр. шкаф за книги, или на друго подобно място.

**ВНИМАНИЕ** по отношение на захранващия кабел

За повечето уреди се препоръчва да бъдат инсталирани към отделна верига.

Това означава верига с единичен контакт, който захранва само този уред и няма допълнителни контакти или разклонения. Проверете страницата с техническите характеристики на това ръководство, за да бъдете сигурни.

Не претоварвайте стенните контакти. Претоварени стенни контакти, разхлабени или повредени стенни контакти, удължители, кабели с нарушена цялост, с повредена или напукана изолация са опасни. Всяко от тези условия може да доведе до електрически удар. Периодично проверявайте кабела на вашия уред и ако видът му свидетелства за повреда или влошаване на качеството, изключете щепсела от контакта, не използвайте уреда и потърсете квалифициран техник да подмени кабела с подходящ.

Пазете захранващия кабел от физически или механични въздействия, които могат да го увредят, като например усукване, огъване, прищипване, затискане от врата и настъпване. Обръщайте особено внимание на щепселите, стенните контакти и на мястото, където кабелът излиза от уреда.



Този уред е произведен в съответствие с изискванията за радиосмущения на Директивите на ЕЕС: 89/336/ЕЕС, 93/68/ЕЕС и 73/23/ЕЕС.

## Съдържание

### ВЪВЕДЕНИЕ

Предпазни мерки	2
Съдържание	3
Преди употреба	4
Предпазни мерки по безопасност	4
Забележки относно дискове	4
Забележки относно дистанционно управление	4
Особености при касетите	4
Преден панел/Заден панел	5
Дистанционно управление	6
Връзки	7
Свързване на Радио-говорителна система	7
Антенни връзки	7

### ПРЕДИ ЕКСПЛОАТАЦИЯ

Аудио регулиране	8-10
Задаване на напрежението (ОПЦИЯ)	8
Настройка на часовника CLOCK	8
Регулиране силата на звука	8
Регулиране качеството на звука	8
Функция за заспиване Sleep	8
Заглушаване MUTE	9
Режим на обменен звук SURROUND	9
XDSS (Озвучителна система с екстремална динамика)	9
РЕЖИМ НА ДИСПЛЕЯ	9
ЗАТЪМНЯВАНЕ	9
DEMO (ДЕМОНСТРАЦИЯ)	9
ОАО (Ориентационен акустичен оптимизатор)	9
XTS Pro	9
MP3 оптимизатор	9
Таймерна функция Timer	10
Спомагателна функция	10
Функция RDS – опция	11
За системата RDS	11
Търсене на програма (PTY)	11



### ЕКСПЛОАТАЦИЯ

Предварително задаване на радиостанции	12
Слушане на радиото	12
Възпроизвеждане на касета	13
Основно възпроизвеждане	13
За да спрете възпроизвеждане	13
За пренавиване на касетата напред или назад с възпроизвеждане	13
Презапис	13
Запис	13
Основна настройка	13
Запис от радио, CD, USB или външен източник	13
Синхронизиран запис от компактдиск на касета	13
Възпроизвеждане на компактдиск	14-15
Основно възпроизвеждане	14
За да направите пауза при възпроизвеждане	14
За да спрете възпроизвеждане	14
За да прескочите пътечка	14
Търсене на определен пасаж в песен	14
За да отидете към следващите дискове	14
За да изберете директно диск	14
За да сменяте дискове по време на възпроизвеждане	14
Проверка на информацията за MP3 файл	14
За да повторите възпроизвеждането	15
За да програмирате възпроизвеждане	15
Свързване на USB порт	16
Възпроизвеждане от USB устройство	16-17
Основно възпроизвеждане	16
За да направите пауза при възпроизвеждане	16
За да спрете възпроизвеждане	16
Отиване към следващата карта	16
За да прескочите пътечка	16
Проверка на информацията за MP3 файл	16
За да повторите възпроизвеждането	17
За да програмирате възпроизвеждане	17

### СПРАВКИ

Откриване и отстраняване на неизправности	18
Допълнителна информация	18
Спецификация	19

#### Информация относно символите за инструкции

-  Показва вероятните опасности, които могат да причинят вреда на самия уред и други материални щети.
-  Показва специфични операционни характеристики на уреда.
-  Дава полезни съвети за по-лесно изпълнение на определена задача.

## Преди употреба

### Предпазни мерки по безопасност

#### Работа с уреда

##### Транспортиране на уреда

Използват се съответните оригиналната кутия за транспортиране и опаковъчни материали. За максимална защита, опаковайте уреда както е бил опакован първоначално от производственото предприятие.

##### За да поддържате повърхността чиста

Не използвайте близо до уредбата летливи течности, като например спрей-инсектицид. Не оставяйте за дълъг период от време в допир с уредбата каучукови или пластмасови изделия. Те ще оставят белези върху повърхността.

#### Почистване на уреда

##### Почистване на дисковото отделение

Използвайте мек, сух парцал. Ако повърхностите са много мръсни, използвайте мек парцал, леко навлажнен със слаб дезинфектиращ препарат. Не използвайте силни разтворители, като алкохол, бензин или разреждател, тъй като това може да повреди повърхността на уреда.

### Забележки относно дискове

#### Работа с дискове

Не пипайте възпроизвеждащата страна на диска. Дръжте диска за краищата, така че повърхността да не бъде засегната от отпечатащи от пръсти. Не лепете хартиени листи или ленти на диска.



#### Съхраняване на дисковете

След възпроизвеждане, съхранявайте диска в неговата кутия. Не излагайте диска на директна слънчева светлина или топлинни източници; не го оставяйте в паркирана кола, изложен на директна слънчева светлина, тъй като може да се наблюдава значително повишение на температурата в колата.

#### Почистване на дискове

Отпечатащи от пръсти и прах на диска могат да предизвикат лошо качество на картината и изкривяване на звука. Преди пускане за възпроизвеждане, почистете диска с чист парцал. Изтрийте диска от центъра навън.

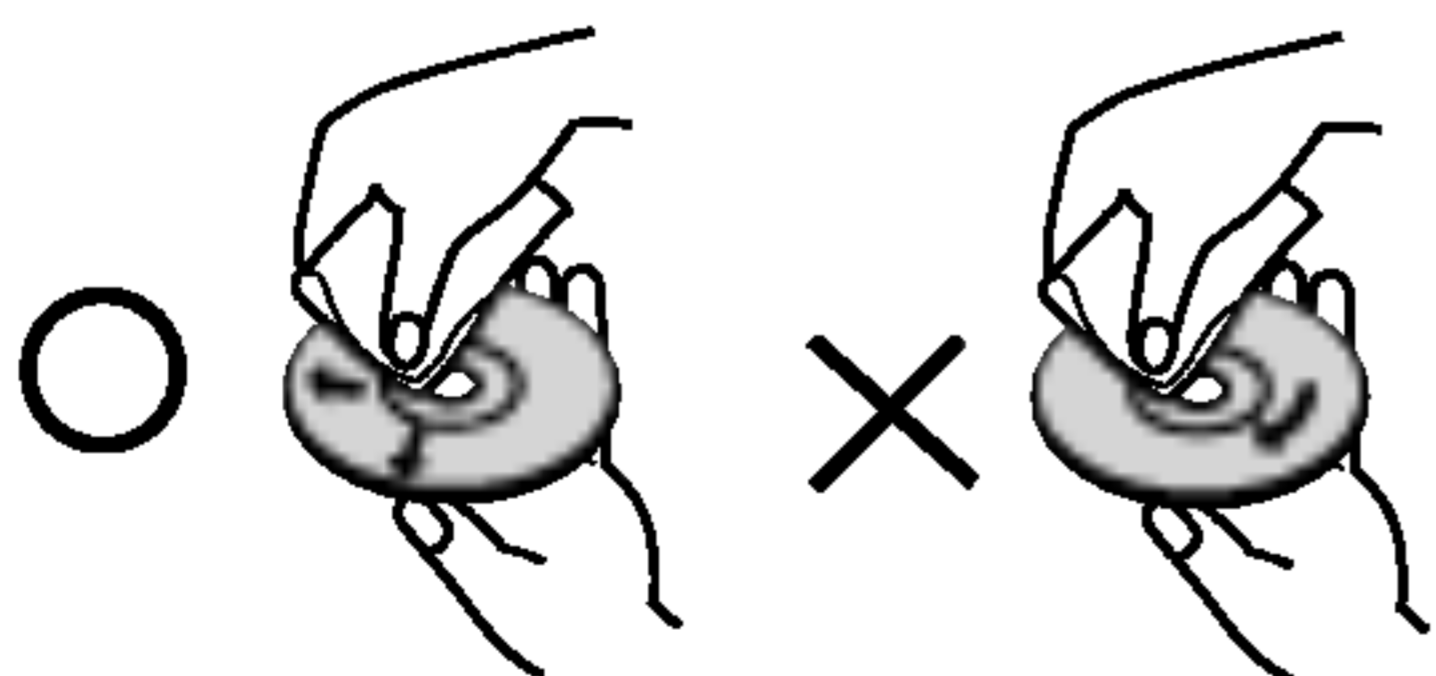

Не използвайте силни разтворители като алкохол, бензин, разреждател, почистващи препарати, налице в търговската мрежа или анти-статичен спрей, предназначен за аналогови записи.

### Забележки относно дистанционно управление

#### Обхват на действие на дистанционното управление

Насочете дистанционното управление към сензора за отдалечен контрол и натиснете бутоните.

- **Разстояние:** Около 23 фута (7 м) от предната част на сензора за отдалечен контрол.
- **Ъгъл:** Около 30° във всяка посока от предната част на сензора за отдалечен контрол.

#### Монтиране на батерията на дистанционното управление

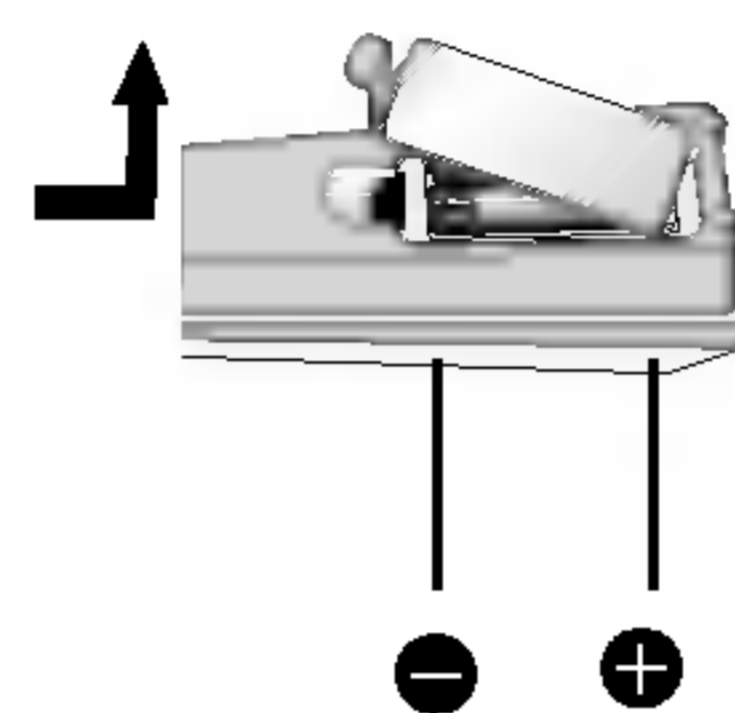

Махнете капачето на батериите в задната част на дистанционното управление, вкарайте, съобразявайки се  $\oplus$  и  $\ominus$  две R03 (големина AAA) батерии, подредени правилно.

#### ⚠ Внимание

Не слагайте заедно стари и нови батерии. Никога не смесвайте различни типове батерии (стандартни, алкални и т.н.).

### Особености при касетите

#### Предпазване на записа

Отстраняването на предпазната пластина (пластини) (с малка отвертка) осигурява защита от евентуално изтриване на записа.



За нов запис покрийте отворите със самозалепваща лента.

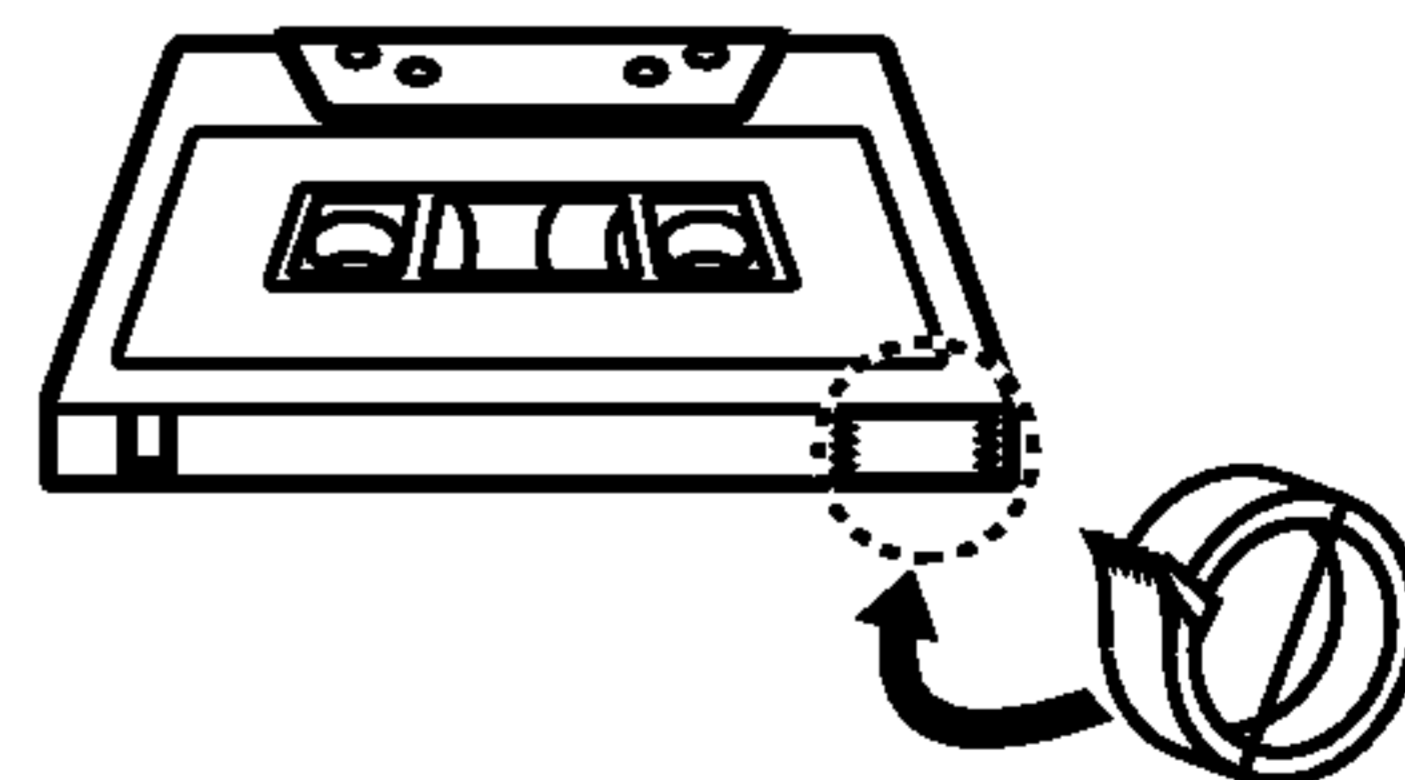

Самозалепваща лента.

## Преден панел/Заден панел

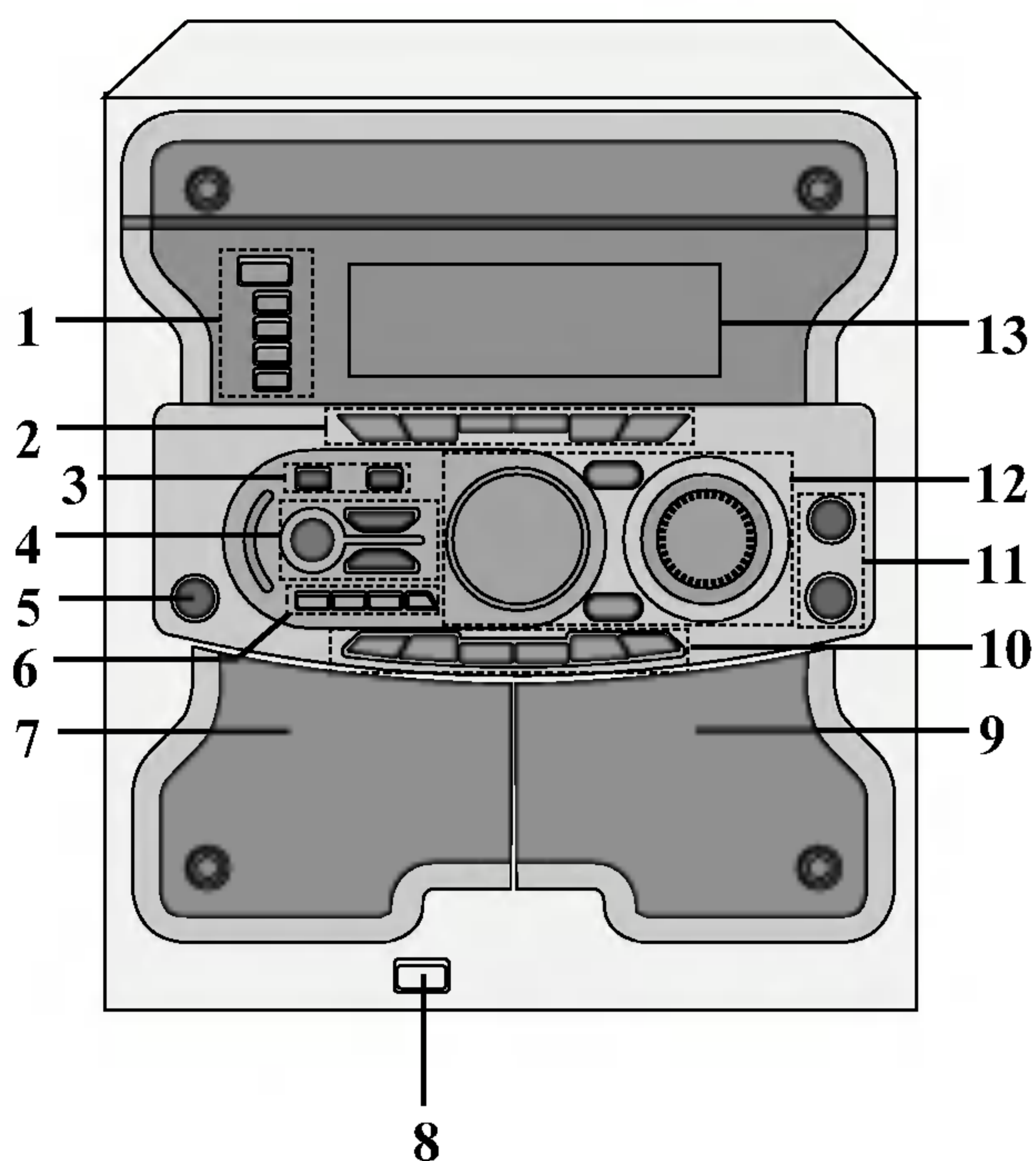

1.
  - Бутон на захранването (⏻ STANDBY/ON)
  - Бутон за прескачане на диск (DISC SKIP)
  - Бутони за директно възпроизвеждане на диск (DISC 1, DISC 2, DISC 3)
2.
  - Бутон за режим на възпроизвеждане (PLAY MODE): ОПЦИЯ
  - Бутон за демонстрация (DEMO) (LM-U1350/1050) (Натиснете бутон **DEMO**, докато уредът е в изключено състояние, за да се покаже демонстрация на функцията върху дисплея. За да отмените демонстрацията, натиснете бутона на захранването (**POWER**) или отново натиснете бутон **DEMO**.)
  - Бутон за програмиране/запаметяван/ENTER
  - Бутон на MODE/RIF/HI-DUBB.
  - Бутон MP3 OPTIMIZER
  - Бутон на CD SYNC./NOR-DUBB.
  - Бутон на таймера (TIMER)
  - Бутон на часовника (CLOCK)
3.
  - Бутон за отваряне на CD (▲ OPEN)
  - Бутон на XTS-Pro
4.
  - Бутон за функцията XDSS (екстремна динамична система за звука)
  - Бутон за режим на обемен звук (SURR.)
  - Бутон на OAO
5. Гнездо за слушалки (PHONES) -  $\varnothing$  6.3mm
6.
  - Бутон за превключване на тунер (TUNER)
  - Бутон за превключване на касетофон (TAPE)
  - Бутон за превключване на CD
  - Бутон за превключване на външно устройство (AUX) (LM-W550)
  - Бутон на USB
7. Касетъчен дек 1 - отваряне чрез натискане ▲ PUSH EJECT
8. USB порт (LM-U1350/1050/550)

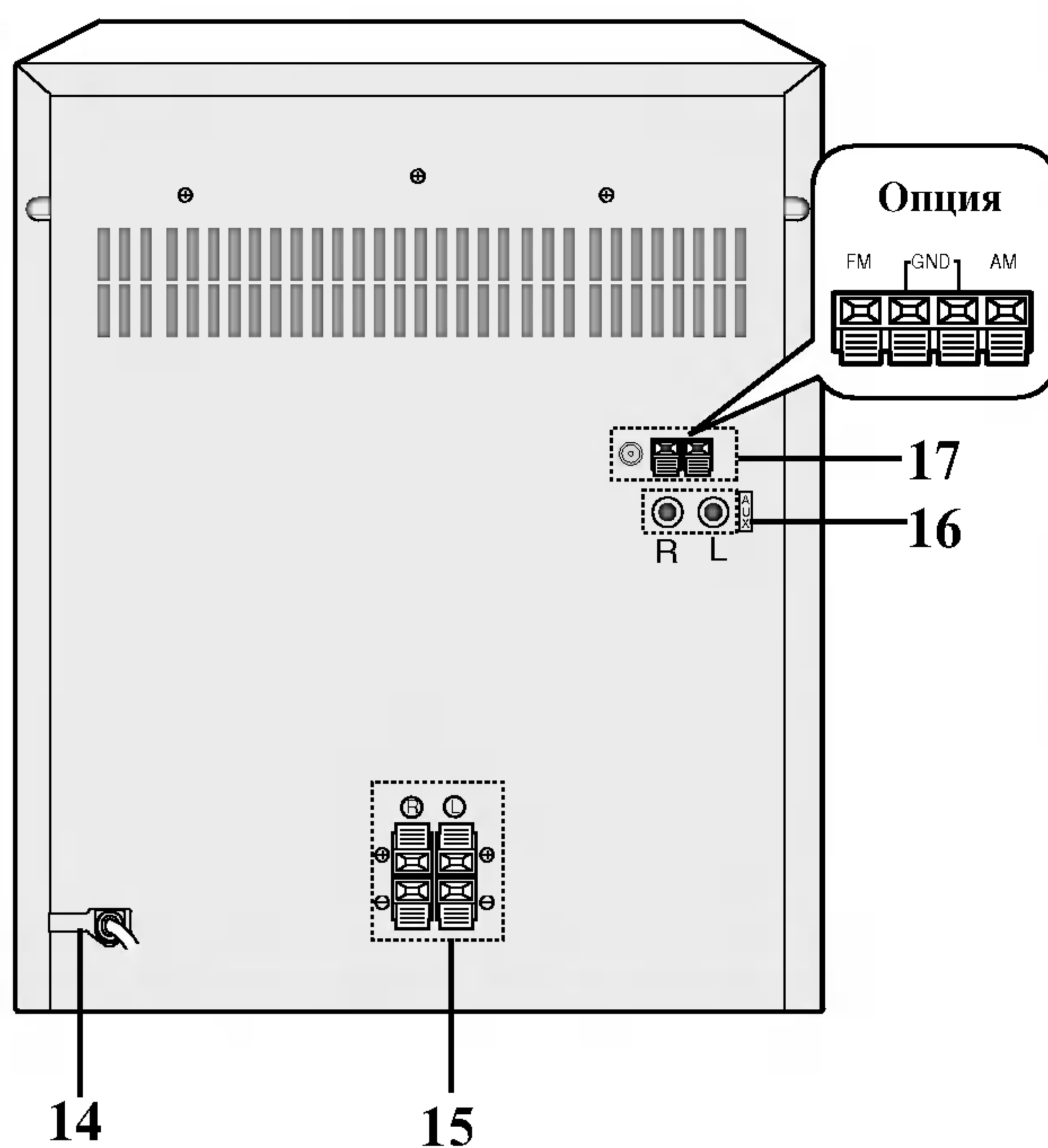

9. Касетъчен дек 2 - отваряне чрез натискане ▲ PUSH EJECT
10.
  - Бутон за спиране/изтриване [■ STOP/CLEAR]
  - Бутон за запис/пауза при запис [RECORD/RECORD PAUSE (●REC/||)]
  - Бутони за предварително запаметени станции (PRESET UP/DOWN)
  - Бутон за възпроизвеждане [PLAY (▶)]
  - Бутон за възпроизвеждане назад [REVERSE PLAY (◀) : ОПЦИЯ]
  - Бутони за настройка на станции (TUNING)
  - Бутони за прескачане на песен/търсене на определен пасаж в песен от CD [CD SKIP/SEARCH (◀◀◀/▶▶▶)]
  - Бутони за пренавиване назад/напред [TAPE REWIND /FAST FORWARD - (◀◀◀/▶▶▶)]
11.
  - Регулатор на силата на звука на микрофона (MIC VOL.): ОПЦИЯ
  - Гнездо за микрофон (MIC) -  $\varnothing$  6.3mm : ОПЦИЯ
12.
  - Регулатор на силата на звука
  - Бутон на еквалайзера (EQ)
  - Бутон за настройка (SET)/пауза на CD (CD||)
  - Бутон AM-NOISE
  - Бутон за функцията RDS : ОПЦИЯ
  - Многофункционален регулатор (MULTI JOG.)
13. Дисплей
14. Захранващ кабел
15. Клеми за тонколониите
16. Входни жакове за външни устройства
17. Клеми за антената

## Дистанционно управление

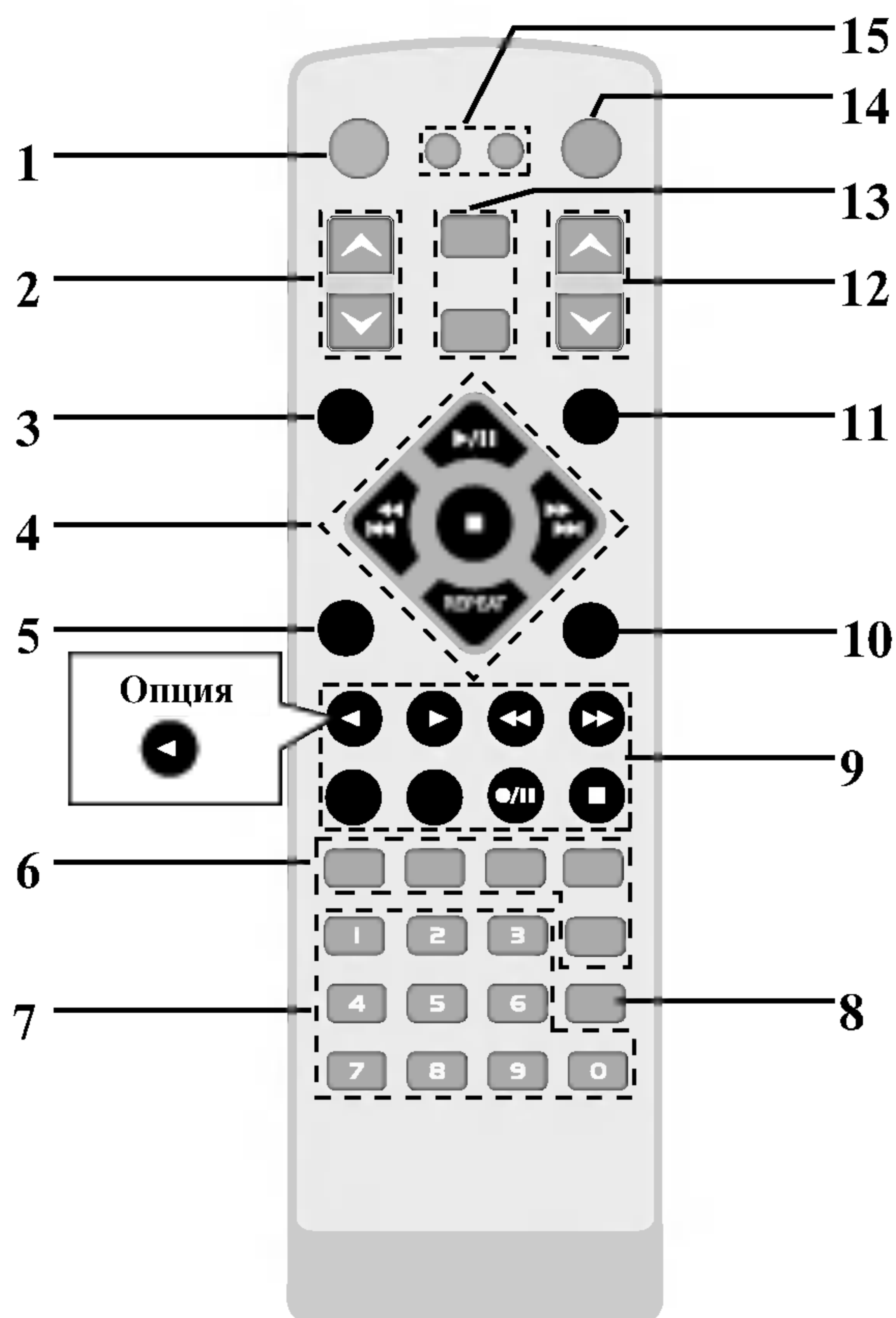

1. Бутон за захранване POWER
2. бутон за пренастройване PRESET (▼/▲)
3. Бутон ЧАСОВНИК (CLOCK)
4. Бутони ФУНКЦИИ КОМПАКТДИСК
  - Бутон CD PLAY/PAUSE (ВЪЗПРОИЗВЕЖДАНЕ КОМПАКТДИСК/ПАУЗА) (▶/||)
  - Бутон CD STOP (СТОП КОМПАКТДИСК) (■)
  - Бутон CD SKIP/SEARCH (ПРЕСКАЧАНЕ/ТЪРСЕНЕ КОМПАКТДИСК) (◀◀◀◀/▶▶▶▶)
  - Бутони TUNING нагоре/надолу (◀◀◀◀/▶▶▶▶)
  - Бутон REPEAT (ПОВТОРЕНИЕ)
5. Бутон за прескачане на диска DISC SKIP (D. SKIP)
6. шаблон на еквалайзер
  - Бутон за (EQ PATT.)
  - Бутон за XDSS
  - Бутон за режим на обемен звук (SURR.)
  - Бутон за ОАО
  - Бутон за XTS Pro
7. ЦИФРОВИ бутони
8. Бутон за показване информация за MP3 файл (Info)
9. Бутони за функция на касета TAPE FUNCTION
  - Бутон за запис/пауза при запис RECORD/RECORD PAUSE (●/||)
  - Бутон за възпроизвеждане напред (▶) FORWARD PLAY
  - Бутон за възпроизвеждане назад (◀) Опция REVERSE PLAY
  - Бутон за спиране на касетата (■) TAPE STOP
  - Бутон за бързо възпроизвеждане напред (▶▶) FAST FORWARD
  - Бутон за бързо възпроизвеждане назад (◀◀) REWIND
  - Бутон за избор на касета 1/2 TAPE
10. Бутон PROGRAM/MEMO
11. Бутон за спящ режим SLEEP
12. Бутон за контролиране на звука VOLUME CONTROL (▼/▲)
13. • Бутон за USB (LM-U1350/1050/550)
  - Бутон за функция
14. Бутон за заглушаване MUTE
15. • Бутон РЕЖИМ ДИСПЛЕЙ (DISP.MODE) (LM-U1350/1050)
  - Бутон ЗАТЪМНЯВАНЕ НА ДИСПЛЕЯ (DIMMER)

## Връзки

### Свързване на Радио-говорителна система

Свържете кабелите на тонколониите към клемите за тонколони.

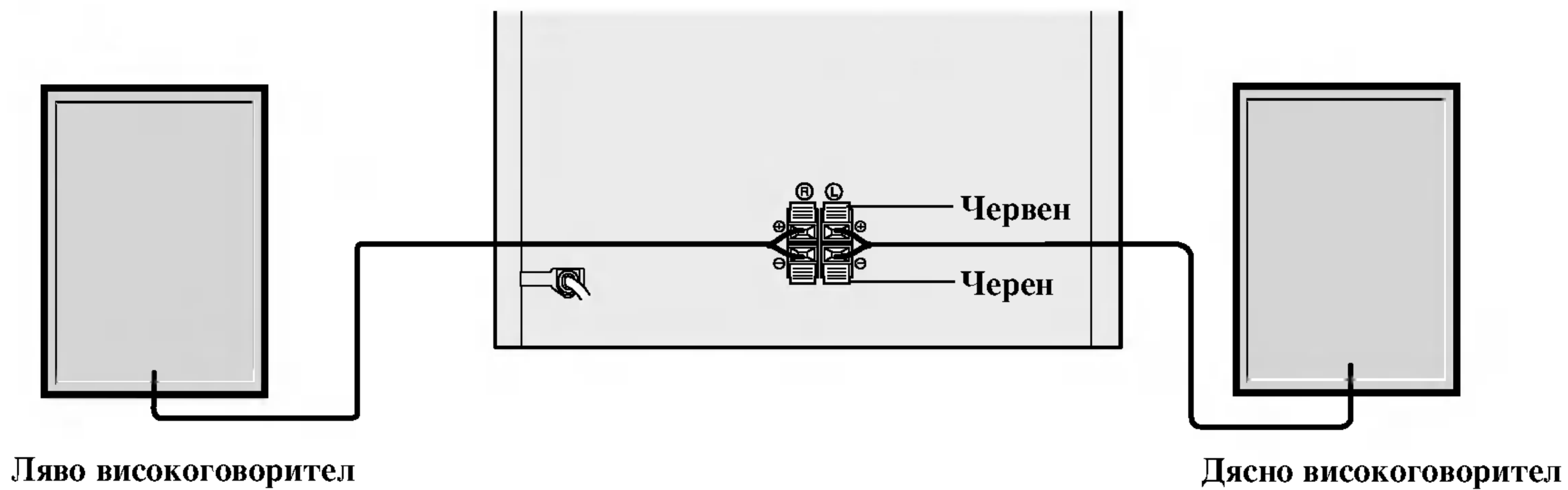

#### **N** Аабележки

- Не забравяйте да съчетаете шнура на високоговорителя към съответната клемка върху компонентите: + към + и - към -. Ако шнуровите се разменят, озвучаването ще е изкривено и ще липсват басови звуци.
- Ако използвате челни високоговорители с ниска максимална входна мощност, регулирайте внимателно силата на звука за да избегнете прекомерен изход върху високоговорителите.
- Не разглобявайте челния капак на доставен високоговорител.
- Кабелът на тонколониите трябва да се свързва при изключено захранване.

### Антенни връзки

Свържете доставените антени за Честотна(FM)/Амплитудна (AM) модулация за слушане на радиото.

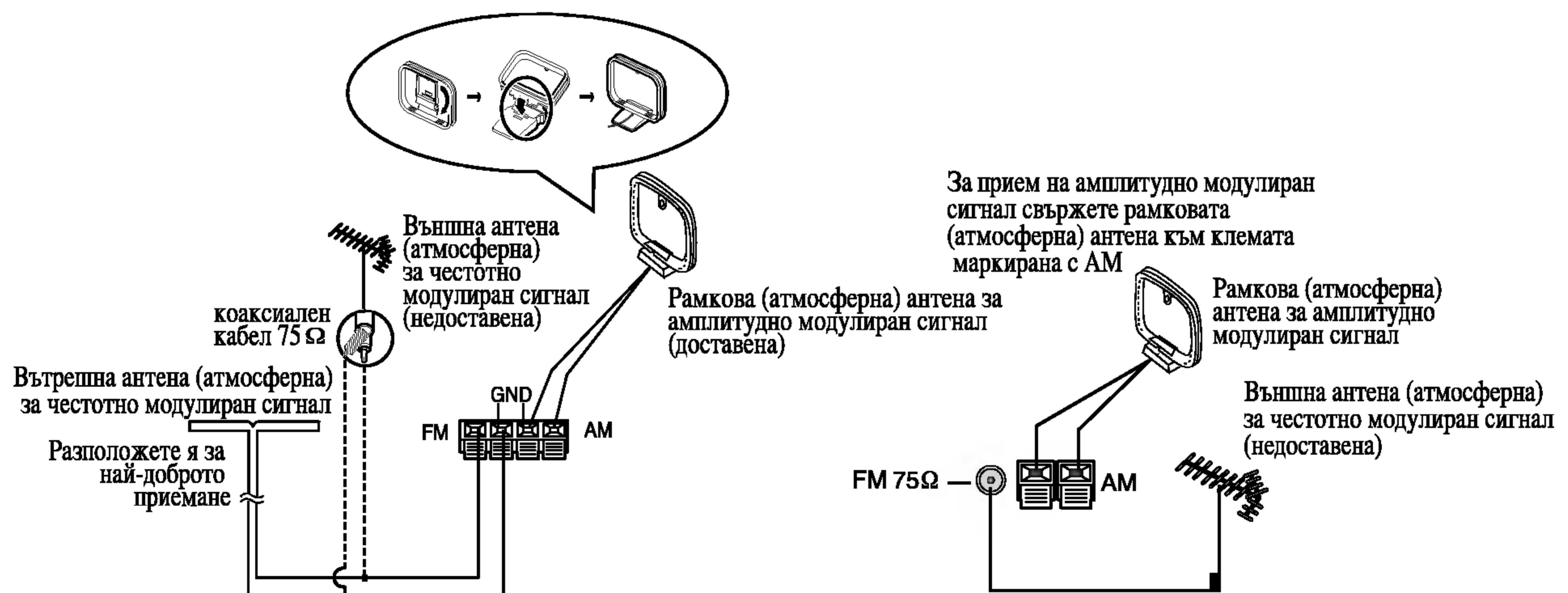

#### **N** Аабележки

- За предотвратяване приемане на шум, дръжте рамковата антена за честотно модулиран сигнал встрани от уредбата и други компоненти.
- Не забравяйте напълно да разпрострете жичната антена за честотно модулиран сигнал.
- След свързване на жичната антена за честотно модулиран сигнал, поддържайте я доколкото е възможно хоризонтална.

## Аудио регулиране

### Задаване на напрежението (ОПЦИЯ)

Ако вашият уред е оборудван откъм задната страна със селектор за напрежение, преди свързване на захранващия шнур за променлив ток, не забравяйте да я зададете на вашето местно захранване.

### Настройка на часовника CLOCK

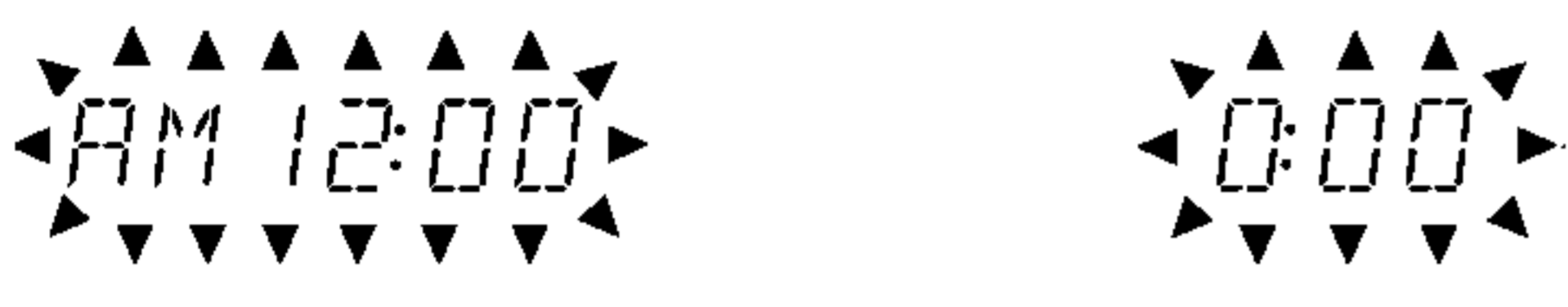
- 1** Натиснете бутона за Часовник **CLOCK**.  
(Ако часовникът изисква настройка, натиснете и задръжте бутона за Часовника **CLOCK** за повече от 2 секунди.)  
- Часовете започват да мигат.
- 2** Изберете **24-часов** цикъл или **12-часов** цикъл завъртане на **MULTI JOG**.  
  
(12-часов цикъл) или (24-часов цикъл)
- 3** Натиснете бутона за задаване **SET** за да потвърдите подбрания часов цикъл.
- 4** Използвайте **MULTI JOG**, за да зададете точно часа.
- 5** Натиснете бутона за задаване **SET**.
- 6** Използвайте **MULTI JOG**, за да зададете точно минутите.
- 7** Натиснете бутона за задаване **SET** и на дисплея с показва точното врм.
- 8** За да видите часа, натиснете **CLOCK** за кратко по всяко време.

### Регулиране силата на звука

- Завъртете **Регулатор** за силата на звука по часовниковата стрелка за да увеличите нивото на озвучаване, или обратно на часовниковата стрелка - за да го намалите.
- Върху дистанционното управление натиснете бутона за Управление силата на звука **VOLUME (▲)** за да увеличите нивото на озвучаване, или бутона за управление силата на звука **VOLUME (▼)**.

#### • Букса за слушалки

Към буксата за слушалки свържете жака ( $\phi$  6.3mm) на стерео-слушалките.

Когато вкарате жака на слушалките високоговорителите автоматично се разединяват.

### Регулиране качеството на звука

#### • За да активирате стерео озвучаване

Изберете желания звуков режим с помощта на бутон **EQ PATT.** на дистанционното или бутон **EQ** на предния панел.

При всяко натискане на бутона показанията на дисплея се променят както следва.

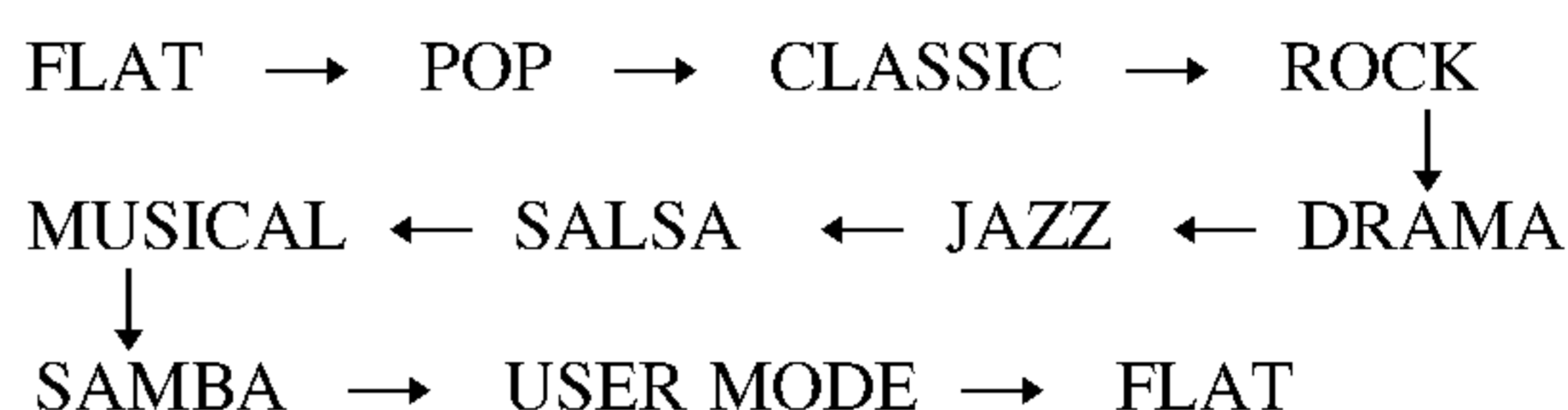

- 1** Когато изберете **USER MODE**, натиснете бутон **ENTER** неколкократно.  
Можете да изберете три звукови режима (**BASS**, **MIDDLE**, **TREBLE** – **БАСИ**, **СРЕДНИ**, **ВИСОКИ**).
- 2** Регулирайте нивото чрез завъртане на **MULTI JOG**.
- 3** Натиснете **ENTER**.

### Функция за заспиване Sleep

Когато се използва таймерът за заспиване, захранването автоматично се изключва след като изтече специфицираното време.

- 1** За да посочите времезакъснение преди да се изключи захранването, натиснете бутона за самоизключване **SLEEP**.  
На дисплея ще видите за около 5 секунди надписа **SLEEP 90**.

Това означава че системата автоматично ще изключи след 90 минути. Всеки път когато се натисне бутона се намалява с 10 минутни интервала от време преди уредбата да изключи, т.е. 80...70... и т.н. Подберете желаното време за изключване.

- 2** За да проверите оставащото време до изключване на захранването.  
Докато е активна функцията Заспиване натиснете за кратко бутона за заспиване **SLEEP**, за около 5 секунди се показва оставащото време докато уредбата се изключи.

#### **N** Забележка

Ако натиснете бутона за заспиване **SLEEP** докато се показва времето до заспиване, времето за **ЗАСПИВАНЕ** се връща в изходно състояние (нулира се).

#### За да анулирате режима за таймера за заспиване

Ако желаете да спрете функцията, натискайте повторно бутона за заспиване **SLEEP** докато се появи **SLEEP 10**, и след това натиснете още веднъж бутона за заспиване **SLEEP** докато е показано **SLEEP 10**.



## Аудио регулиране

### Заглушаване MUTE

За да заглушите вашата уредба, натиснете бутона за Заглушаване **MUTE**. Можете да заглушите вашата уредба например за да говорите по телефона, в прозорчето за показване мига индикаторът за Заглушаване "MUTE".

### Режим на обемен звук SURROUND

За да активирате режим на обкръжаване (surround)

- Изберете желания режим на обемен звук с помощта на бутон **SURR.** на предния панел или на дистанционното.
- При всяко натискане на бутона показанията на дисплея се променят както следва.

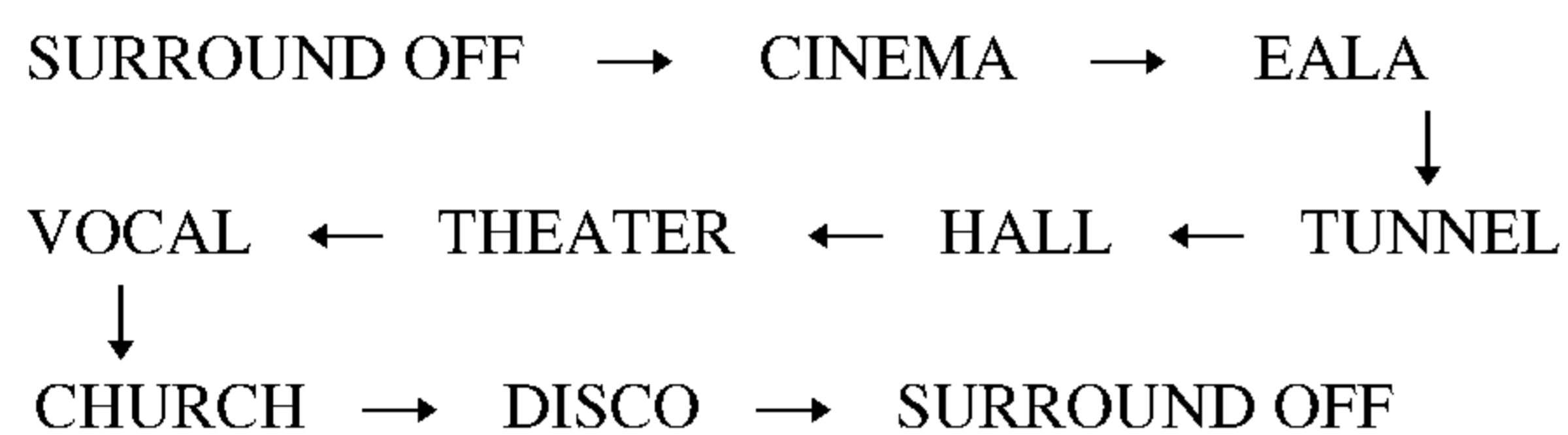

### XDSS (Озвучителна система с екстремална динамика)

- Натиснете бутона за Система за динамично озвучаване **XDSS** за да подсилите сопраното, баса и ефекта на обкръжаване.
- С всяко натискане на бутона индикацията се променя, както следва.

XDSS OFF → XDSS ON

### РЕЖИМ НА ДИСПЛЕЯ (LM-U1350/1050)

При натискане на бутон **DISP. MODE** имате възможност да смените 6 типа спектър на дисплея.

### ЗАТЪМНЯВАНЕ

Тази функция намалява осветеността на дисплея наполовина, когато уредът е във включено състояние. Натиснете бутон **DIMMER** веднъж и дисплеят се затъмнява, а ако го натиснете още веднъж, осветеността му се намалява още наполовина. За да отмените действието на тази функция, натиснете бутона още веднъж.

### ДЕМО (ДЕМОНСТРАЦИЯ) (LM-U1350/1050)

В изключено състояние натиснете **ДЕМО**, за да демонстрирате функционирането на дисплея. За да отмените това, натиснете отново бутона за включване (**POWER**) или **ДЕМО**. По време на демонстрация във включено състояние можете да я отмените чрез другите бутони.

### ОАО (Ориентационен акустичен оптимизатор)

Натиснете ОАО, за да усилите басовото звучене. Индикаторът "ОАО" светва и отдясно наляво през дисплея преминава надписът "ОАО ON" (ОАО включен). За да го отмените, натиснете отново ОАО, след това отдясно наляво през дисплея преминава надписът "ОАО OFF" (ОАО изключен).

### XTS Pro

Уникалното качество на звука на LG Technology създава оптимално звучене, за да можете да възпроизведете идеално оригиналния звук и да почувствате живия източник на звука.

При всяко натискане на **XTS Pro** настройките се сменят в следната последователност.

XTS-P ON (вкл.) → XTS-P OFF (изкл.)



#### Забележка

Функцията XTS PRO няма да работи, когато има включени слушалки.

### MP3 оптимизатор

Тази функция оптимизира компресирания MP3 файл. Подобрете звука на басите, за да постигнете приятен звук.

При всяко натискане на **MP3 OPTIMIZER** настройките се сменят в следната последователност.

MP3 OPT ON (вкл.) → MP3 OPT OFF (изкл.)

## Аудио регулиране

### Таймерна функция Timer

Уредът може да настрои функцията на часовника във включено/изключено състояние.

С функцията TIMER можете да слушате радиопредаване или да записвате от радиото, да възпроизвеждате CD, касета или USB устройство, или да включвате или изключвате уреда в желаното от вас време.

- 1** Натиснете CLOCK за да проверите текущото време.

#### За ваша справка

Ако не зададете часовник, таймерната функция не работи.

- 2** Натиснете TIMER за да въведете режима за настройка на таймера.  
В отговор в прозорчето на дисплея мига съобщение TUNER-CD-TAPE -USB(LM-U1350/1050/550).

#### За ваша справка

Ако искате да коригирате предишно запаметената настройка TIMER, натиснете и задръжте бутона TIMER за повече 2 секунди.

- На дисплея се появяват предишно запаметеното време за включване на таймера и индикаторите TIMER.

- 3** Натиснете SET когато желаната функция започне да мига.

- 4**
  - 1. а.** Когато подберете функцията TUNER (ТУНЕР), в прозорчето на дисплея мигат алтернативно за около 3 сек индикатори "PLAY" (ВЪЗПРОИЗВЕЖДАНЕ) и "REC" (ЗАПИС).  
Индикатор "PLAY" : Само възпроизвеждане ТУНЕ  
Индикатор "REC" : Възпроизвеждане и запис ТУНЕР
  - б.** Изберете предварително запаметен номер с бутон PRESET DOWN/UP или с MULTI JOG. и натиснете SET.  
- За около 0,5 сек в прозорчето на дисплея се появява индикатор "ON TIME" (ВРЕМЕ НА ВКЛЮЧВАНЕ) и след това изчезва.
- 2.** Когато изберете функция CD или TAPE (касета),  
- За около 0,5 сек в прозорчето на дисплея се появява индикатор "ON TIME" (ВРЕМЕ НА ВКЛЮЧВАНЕ) и след това изчезва.

- 5** Задайте часа за включване чрез завъртане на MULTI JOG.

- 6** Натиснете SET за да потвърдите часа на включване.

- 7** Задайте минутите за включване чрез завъртане на MULTI JOG.

- 8** Натиснете SET за да потвърдите минутата на включване.  
За около 0,5 сек в прозорчето на дисплея се появява индикатор "OFF TIME" (ВРЕМЕ НА ИЗКЛЮЧВАНЕ) и след това изчезва.

- 9** Задайте часа за изключване чрез завъртане на MULTI JOG.

- 10** Натиснете SET за да потвърдите часа на изключване.

- 11** Задайте минутите за изключване чрез завъртане на MULTI JOG.

- 12** Натиснете SET.

- 13** Настройте силата на звука със завъртане на MULTI JOG.

- 14** Натиснете SET.  
В прозорчето на дисплея се появява "⌚" и настройката на таймера е приключена.

- 15** Изключете системата.  
Подбраната функция автоматично се включва и изключва в зададеното време.

### За да анулирате или проверите таймера

При всяко натискане на бутона TIMER (ТАЙМЕР) можете да подберете задаване или анулиране на таймера. Можете също така да проверите статуса за настройка на таймера.

За да активирате или проверите таймера натиснете бутона TIMER (ТАЙМЕР) така че в прозорчето на дисплея да се появи съобщение "⌚".

За да анулирате таймера, натиснете бутона TIMER (ТАЙМЕР) така че съобщението "⌚" да изчезне от дисплея.

## Спомагателна функция

- 1** Свържете спомагателно устройство, т.е. телевизор или видеомагнетофон, през монтираните отзад фонобукси AUX.

- 2** Натиснете FUNCTION на дистанционното управление.  
При всяко натискане на бутона показанията на дисплея се променят както следва.  
FM → AM → CD → AUX

### Забележка

Можете също да записвате от спомагателния входен източник, вижте раздел Оперирание на касетен дек.

## Функция RDS – опция

### За системата RDS

Този уред е оборудван със система RDS (Radio Data System – система за радиопренос на данни), чрез която по радиото се приема широка гама от информация в FM честотен обхват. Понастоящем използвана в много страни, RDS е система за предаване на опознавателния код на дадена радиостанция или на информация за дадена мрежа, на описание на програмата на радиостанцията, текстово съобщение за радиостанцията или подробности за избор на музика и точно време.

### Настройка на RDS

Ако сте настроили радиото на FM станция и тя предава RDS данни, уредът автоматично ще покаже на дисплея опознавателния код на радиостанцията, а на дисплея ще светнат следните индикатори: RDS, PTY (тип на програмата), RT (радиотекст), CT (точно време) и PS (име на радиостанцията), ако тези данни се предават от радиостанция.

### Опции за показване на дисплея на RDS информация

Системата RDS има възможност да предава най-разнообразна информация в допълнение към основния опознавателен код, който се появява при първоначална настройка на радиостанцията. При нормално функциониране на RDS на дисплея ще се покаже името на радиостанцията, радиомрежата или буквите на опознавателния код. С натискане на бутон RDS върху предния панел можете да избирате в последователен цикъл различни типове данни:

(FREQUENCY → PTY → RT → CT → PS)

- **PTY (Programme type recognition)** - Името на типа на програмата се показва на дисплея.
- **RT (Radio text recognition)** - Името на радиостанцията се показва на дисплея.
- **CT (Time controlled by the channel)** - Дава възможност устройството да приема точно време и да го показва на дисплея.
- **PS (Programme Service name)** - Заглавието на програмата се показва на дисплея.

#### Забележка

- Някои RDS радиостанции може да не включат някои от тези допълнителни данни. Ако информацията за избрания режим не се предава, на дисплея се показва едно от следните съобщения: **PTY NONE**, **RT NONE**, **CT NONE**, **PS NONE**.

### Търсене на програма (PTY)

Главното предимство на RDS е възможността на тази система да кодира радиопредавания с кодовете за разпознаване на типа програма (PTY), с които се обозначават типовете реално излъчвани радиопредавания. Следният списък показва съкращенията, използвани за обозначаване на всички типове програми (PTY), заедно с обясненията на тези типове програми (PTY):

NEWS	Новини
AFFAIRS	Текущи събития
INFO	Информация
SPORT	Спорт
EDUCATE	Образователни програми
DRAMA	Драма
CULTURE	Култура
SCIENCE	Наука
VARIED	Разни словесни програми
POP M	Попмузика
ROCK M	Рокмузика
EASY M	Лека музика
LIGHT M	Класическа музика
CLASSICS	Сериозна класическа музика
OTHER M	Друга музика
WEATHER	Синоптична информация
FINANCE	Финансови програми
CHILDREN	Детски програми
SOCIAL	Програми по социални проблеми
RELIGION	Религиозни предавания
PHONE IN	Програми на живо
TRAVEL	Пътувания и екскурзии
LEISURE	Свободно време и хоби
JAZZ	Джазова музика
COUNTRY	Кънтримузика
NATION M	Музика на народите
OLDIES	Стари хитове
FOLK M	Фолклорна музика
DOCUMENT	Документални програми
TEST	Съобщение за пробен сигнал за тревога на радиостанцията
ALARM 1	Информация, излъчвана при бедствия

Можете да потърсите даден тип програма (PTY) по следния начин:

- 1** Натиснете **TUNER** (или **FUNCTION**), за да изберете режим **FM**.
- 2** Изберете желаната радиостанция чрез натискане на **◀◀◀◀ / ▶▶▶▶**.  
Когато започне приемане на RDS, на дисплея се показва името на радиостанцията (PS), след като светне индикаторът RDS.
- 3** Натиснете бутон **RDS**, за да изберете режим **PTY**.
- 4** За да потърсите друг тип програма (PTY), натиснете бутон **PRESET UP/DOWN**, докато последният използван тип програма (PTY) все още е показан на дисплея, за да прелистите списъка от възможните типове програми (PTY).
- 5** Когато изберете типа програма (PTY), натиснете **◀◀◀◀ / ▶▶▶▶** за 5 сек.  
Уредът ще влезе в режим на автоматично търсене и се опита да намери следващата радиостанция с добър сигнал, която съвпада с желания тип програма (PTY).

## Предварително задаване на радиостанции

Можете предварително да зададете 50 станции за FM (честотно) и AM (амплитудно) модулиран сигнал. Преди настройката се уверете че сте намалили силата на звука до минимума.

- 1** Натиснете **TUNER** (или **FUNCTION**) за избор на желаната честота (FM или AM). При всяко натискане на бутона FM и AM се сменят алтернативно.
- 2** Натискайте бутони **◀◀◀/▶▶▶** на предния панел, докато индикацията на честотите започне да се променя.

### **N** Забележки

- **Автоматично настройване на станция**  
Натиснете някой от бутоните за настройка на станция **◀◀◀/▶▶▶**.  
- Претърсването спира, когато уредът бъде настроен на станция.
- **Ръчно настройване на станция**  
Използвайте **MULTI JOG**.
- 3** Натиснете бутон **PROG./MEMO.** на предния панел.  
На дисплея започва да мига номер за предварително запамяване на станция.
- 4** Натиснете бутона за Предварително задаване **PRESET+/-** (или **PRESET (▼/▲)** върху дистанционното управление), за да подберете предварително установения номер който искате.

**5** Натиснете бутон **PROG./MEMO.** на предния панел.  
Станцията е съхранена.

**6** Повторете стъпки от 2 до 5 за да съхраните други станции.

### За да изчистите всички запаметени станции

Натиснете и задръжте бутон **PROG./MEMO.** върху предния панел за около две секунди, на дисплея се появява "CLEAR", тогава натиснете бутон **CLEAR**, радиостанциите са изтрети от паметта.

### За ваша справка

се появи съобщението "FULL", и след това ще мига предварително зададен номер. За да промените предварително установения номер 4 - 5.

### За да извикате обратно предварителните установки

Натиснете и задръжте бутона за настройка на предварителното задание на уредбата **PRESET**, (или бутона за предварително задаване **PRESET (▼/▲)** върху дистанционното управление), докато се появи предварително установения номер, или го натискайте повторно.

## Слушане на радиото

**1** Натиснете **◀◀◀/▶▶▶** (или **FUNCTION**) за избор на желаната честота (FM или AM). При всяко натискане на бутона FM и AM се сменят алтернативно.  
Нагласена е последната приемана станция.

**2** Натискайте повторно бутона за Предварително задаване **PRESET+/-** (или **PRESET (▼/▲)** върху дистанционното управление) за да подберете предварително зададената станция която искате.  
- Всеки път, когато натиснете бутона, уредбата се нагласява на по една предварително зададена станция.

**3** Регулирайте силата на звука чрез въртене на Копче за сила на звука (или повторно натискане на бутона върху **VOLUME (▼/▲)** дистанционното управление).

### За да слушате радиостанции, които не са предварително настроени

- Използвайте ръчна или автоматична настройка в стъпка 2.
- За автоматична настройка, натиснете **◀◀◀/▶▶▶** на предния панел.

### За да изключите радиото

Натиснете бутона за захранване **POWER** за да изключите уредбата, или подберете друг режим на функциониране (CD, магнетофонна лента **TAPE** или спомагателен **AUX**).

### За ваша справка

- **Ако една честотно модулирана програма е шумна**  
Натиснете бутона Режим/Филтър за радиочестотни смущения **MODE/RIF** върху предния панел на уредбата, така че от прозореца на дисплея да изчезне съобщението за стерео-звук "STEREO". Няма да има стерео-ефект, но приемането ще се подобри. Отново натиснете бутона Режим/Филтър за радиочестотни смущения **MODE/RIF** за да възстановите стерео-ефекта.
- **За да подобрите приемането**  
Препозиционирайте доставените антени.

### **N** Забележки

- Използвайте функцията Режим/Филтър за радиосмущение **MODE/RIF** за да превключите към моно-приемане, ако стерео-приемането е изкривено от шум.
- Когато записвате **MW** (Амплитудно модулирано) излъчване, могат да настъпят чукащи шумове. Ако това настъпи, натиснете веднъж бутона за Режим/Филтър за радиосмущение **MODE/RIF**.
- Когато слушате радиопредаване на **MW(AM)**, може да се появи пулсиращ шум. Ако това се случи, натиснете веднъж **AM-NOISE**.  
При всяко натискане на **AM-NOISE** настройките се сменят в следната последователност.  
**AM NOISE ON** (вкл.) → **AM NOISE OFF** (изкл.)

## Възпроизвеждане на касета

### Основно възпроизвеждане

- 1** Натиснете TAPE 1/2 за да подберете TAPE 1 или TAPE 2.  
(На екранния прозорец се появява "NO TAPE")
- 2** Отворете TAPE 1 или 2 за касетата като натиснете позиция за отваряне PUSH EJECT.
- 3** Поставете една или две касети с лентата надолу и след това затворете TAPE 1 (или 2).
- 4** Натиснете бутона за възпроизвеждане PLAY () или (: Опция).

### АВТОМАТИЧНО СПИРАЩ ДЕК(TAPE 1/2)

След автоматичен стоп декът изсвирва само предната страна, уредбата спира автоматично.

### АВТОМАТИЧНО РЕВЕРСИРАЩ ДЕК (TAPE 2):Опция

Чрез натискане на Режим на възпроизвеждане PLAY MODE можете да изберете която желаете посока на касетата.

Натискане	Показване	Функция
Веднъж	или	След като касетата изсвири предната или обратната страна (обратно възпроизвеждане), спира автоматично.
Два пъти	или	След като касетата изсвири предната и обратната страна, спира автоматично.
Три пъти	или	След като касетата изсвири шест пъти повтаряемо предната и обратната страна, спира автоматично.

### За да спрете възпроизвеждане

Натиснете по време на възпроизвеждане STOP() / CLEAR на предния панел или TAPE STOP () върху дистанционното управление.

### За пренавиване на касетата напред или назад с възпроизвеждане

След натискане на на предния панел или на на дистанционното по време на възпроизвеждане, натиснете бутон PLAY () на желаното от вас място.

### Презапис

Тази функция ви показва как да записвате от касета на касета.

- 1** Натиснете TAPE 1 / 2.
  - TAPE 1 за касета - Поставете вътре касетата, от която ще записвате.
  - TAPE 2 за касета - Поставете вътре празна касета.
- 2** Натиснете NOR-/ HI-DUBB. както следва.

Натискане	Показване	Функция
NOR-DUBB.	DUBB. (LM-U1350/1050)	Презапис при нормална скорост
	NOR DUBB (LM-W550/U550)	
HI-DUBB.	HI-SP. DUBB. (LM-U1350/1050)	Презапис при двойна скорост
	HI DUBB (LM-W550/U550)	

За да прекратите записа, натиснете бутона за спиране STOP().

### Забележки

- USB устройството или USB портът може да се повредят, ако отворите касетъчното устройство, когато е свързано USB устройство.

## Запис

Пренавийте касетата на мястото, откъдето ще записвате. Използвайте само стандартни касети. Може да записвате само от касетъчен дек 2.

### Основна настройка

- 1** Натиснете CD или TUNER (или TUNER/BAND), USB.
- 2** Отворете TAPE 2 за касета и поставете празна касета в гнездото.  
За да настроите посоката на записа: Опция  
Натиснете многократно бутона за режим възпроизвеждане PLAY MODE, за да настроите посоката на записа.

### Запис от радио, CD, USB или външен

#### ИЗТОЧНИК

- 1** Натиснете бутона за запис REC/ на предния панел.  
Надписът "REC" премигва и задържа касетата в режим пауза.
- 2** Натиснете бутона за възпроизвеждане PLAY() на предния панел.  
Записът започва.

### За да направите пауза при запис

За да направите пауза в записа, натиснете отново REC/ върху предния панел или / върху дистанционното управление. В прозорчето на дисплея мига "REC" (ЗАПИС).

### За да спрете записа

Натиснете бутона за Спиране на касета TAPE STOP().

### Синхронизиран запис от компактдиск на касета

Функцията за синхронизиран запис от компакт-диск автоматично презаписва върху касета пълен компакт-диск и програмирани заглавия.

- 1** При режим Стоп натиснете бутона за Синхронизиране на компакт-диск CD SYNC. Мига индикацията "REC" и на прозорчето за показване се показва CD SYNC.
- 2** След около 7 секунди автоматично стартира синхронизирания запис.

### Забележки

- Ако желаете да записвате от желана пътека, подберете желаната пътека преди започване синхронизирания запис от компакт-диска с бутона за Прескок напред или назад.

## Възпроизвеждане на компактдиск

### Основно възпроизвеждане

- 1 Натиснете бутона за захранване **⏻** STANDBY/ON , за да включите уредбата.
- 2 Натиснете бутона CD върху предния панел за да въведете режим компактдиск.  
Ако в гнездото за диска няма поставен диск, появява се индикаторът "NO DISC".
- 3 Натиснете бутона за отваряне CD OPEN (**▲** OPEN) и поставете диска на съответното място.  
Първо се възпроизвежда дискът отляво. (DISC 1).



#### **N** Забележка

За да натоварите 8 cm (3 инча) диск, поставете го върху вътрешния кръг на подноса.

- 4 Натиснете бутона за отваряне на диска CD OPEN (**▲** OPEN), за да затворите гнездото за диска.  
Аудио CD: на дисплея се появява "READING", а след това се показват общият брой писти и времето за възпроизвеждане.  
MP3 CD: на дисплея се появява "READING", а след това се показва общият брой файлове.
- 5 Натиснете PLAY (**▶**) върху предния панел или CD PLAY/PAUSE (**▶/||**) върху дистанционното управление.  
Освен това можете също така да възпроизвеждате Аудио CD или MP3 CD, като използвате ЦИФРОВИТЕ бутона.

### За да направите пауза при възпроизвеждане

Натиснете CD PAUSE (CD **||**) върху предния панел или CD PLAY/PAUSE (**▶/||**) на дистанционното управление. Отново натиснете този бутон за да възстановите възпроизвеждането

### За да спрете възпроизвеждане

Натиснете STOP (**■**)/CLEAR на предния панел или CD STOP (**■**) върху дистанционното управление по време на възпроизвеждане.

### За да прескочите пътечка

- Натиснете бутон **▶▶▶▶** за да отидете на следващата пътечка.
- Когато бутонът **◀◀◀◀** е натиснат веднъж в средата на пътечка, плеерът се връща към началото на тази пътечка. Когато се натисне отново, всеки път когато се натисне бутона се прескача пътечка.

### Търсене на определен пасаж в песен

След натискане и задържане на бутона **◀◀◀◀/▶▶▶▶** върху дистанционното управление по време на възпроизвеждане, след това отпуснете в точката която желаете.

#### **N** Забележки

- Тази функция не работи при възпроизвеждане на MP3 файл.

### За да отидете към следващите дискове

Натиснете DISC SKIP върху предния панел или D.SKIP върху дистанционното управление по време на възпроизвеждане или спиране.

### За да изберете директно диск

Натиснете DISC 1, DISC 2 или DISC 3 по време на възпроизвеждането или в стоп режим.

Когато натиснете DISC 1-3 преди възпроизвеждане на диска, уредбата автоматично започва възпроизвеждане на избрания диск.

### За да сменяте дискове по време на възпроизвеждане

Може да отворите дисковото гнездо по време на възпроизвеждането на диск, за да проверите кои дискове ще се възпроизведат след това и за да сменяте дискове без да прекъсвате възпроизвеждането на текущия диск.

- 1 Натиснете бутона за отваряне CD OPEN (**▲** OPEN) Дисковото устройство е отворено. Появяват се две дискови гнезда. Дори и когато уредбата възпроизвежда диск, възпроизвеждането не се прекъсва.
- 2 Сменете дисковете в гнездата с нови.  
Уредбата възпроизвежда диска в лявото гнездо след текущия диск и след това този в дясното гнездо.
- 3 Натиснете бутона за отваряне CD OPEN (**▲** OPEN).  
Вратичката за компактдиска се затваря.

#### **N** Забележки

- Не поставяйте едновременно повече от един компактдиск в дисковото гнездо.
- Не бутайте дисковото гнездо, за да затворите вратичката за компактдиска, защото може да повредите уредбата.

### Проверка на информацията за MP3 файл

Натиснете бутон INFO по време на възпроизвеждане на MP3 файл.

- На дисплея се показва информацията (заглавие, автор или албум) за MP3 файла.
- Ако за MP3 файла няма информация, на дисплея се появя индикатор "NO ID3 TAG".

#### **N** Забележки

- Този уред може да възпроизвежда CD-R или CD-RW дискове, които съдържат аудиозаглавия или MP3 файлове.
- Името на MP3 файла и информацията за ID3 TAG трябва да са на английски.

## Възпроизвеждане на компактдиск

### За да повторите възпроизвеждането

#### За многократно възпроизвеждане на една и съща пътека

Натиснете еднократно бутона за повторение **REPEAT** по време на възпроизвеждане.

- “ 1” се появява на екранния прозорец.

#### За многократно възпроизвеждане на един и същ диск

Натиснете повторно бутона за повторение **REPEAT** по време на възпроизвеждане.

- “ 1 DISC” се появява на екранния прозорец.

#### За многократно възпроизвеждане на всички песни



Натиснете още веднъж бутона за повторение **REPEAT** по време на възпроизвеждане.

- “ ALL DISC” се появява на екранния прозорец.

### За да отмените повторното възпроизвеждане



- Натиснете бутона за повторение **REPEAT** няколко пъти докато индикаторът за повторение изчезне.

### Програмирано повторно възпроизвеждане

- Натиснете еднократно бутона за повторение **REPEAT** по време на програмираното възпроизвеждане.
  - “ 1” се появява на екранния прозорец.  
(Повторение на една песен)
- Натиснете повторно бутона за повторение **REPEAT** по време на програмираното възпроизвеждане.
  - “ ALL DISC” се появява на екранния прозорец.  
(Повторение на всичко програмирано)

### За да програмирате възпроизвеждане

Можете да аранжирате последователността на пътеките върху дисковете и да създадете ваша собствена програма. Програмата може да съдържа до 20 пътечки.

- 1** Натиснете **PROG./MEMO.** на предния панел или **PROGRAM** на дистанционното управление в спрян режим.
- 2** Натиснете **DISC SKIP** или **DISC DIRECT PLAY (DISC1/2/3)** (**ДИСК ДИРЕКТНО ВЪЗПРОИЗВЕЖДАНЕ – ДИСК1/2/3**) върху предния панел или **D.SKIP** на дистанционното управление за да подберете диска.
- 3** Натиснете **CD SKIP / SEARCH**   на предния панел или върху дистанционното управление за да подберете пътечката.
- 4** Натиснете **PROG./MEMO.** на предния панел или **PROGRAM** на дистанционното управление.
- 5** Повторете стъпки 1-4.
- 6** Натиснете **PLAY(▶)** на предния панел или **CD PLAY/PAUSE (▶/||)** на дистанционното управление.

### За да проверите съдържанието на програма

В режим Стоп натиснете бутона за Програмиране/Запаметяване **PROG./MEMO.** (или бутон за Програмиране **PROGRAM/MEMO** върху дистанционното управление).

- Ще бъде показан номер на пътека, и на програма.

### За да изчистите съдържанието на програма

В режим Стоп натиснете бутона за Програмиране/Запаметяване **PROG./MEMO.** (или бутон за Програмиране **PROGRAM/MEMO** върху дистанционното управление). И след това натиснете бутона за Изчистване **CLEAR** върху предния панел, или за Стоп **CD STOP(■)** върху дистанционното управление.

### За да прибавите съдържания на програми

1. В режим Стоп натискайте повторяемо бутона за Програмиране/Запаметяване **PROG./MEMO.** (или бутон за Програмиране **PROGRAM/MEMO** върху дистанционното управление), докато замига индикацията за номер на диска "Пътека Number".
2. Повторете стъпки 2 ~ 4.

### За да модифицирате съдържания на програми

1. Натиснете бутона за Програмиране/ Запаметяване **PROG./MEMO.** (или бутон за Програмиране **PROGRAM/MEMO** върху дистанционното управление) за ад покажете номера на програмата която искате да модифицирате.
2. Повторете стъпки 2 ~ 4.

## Свързване на USB порт

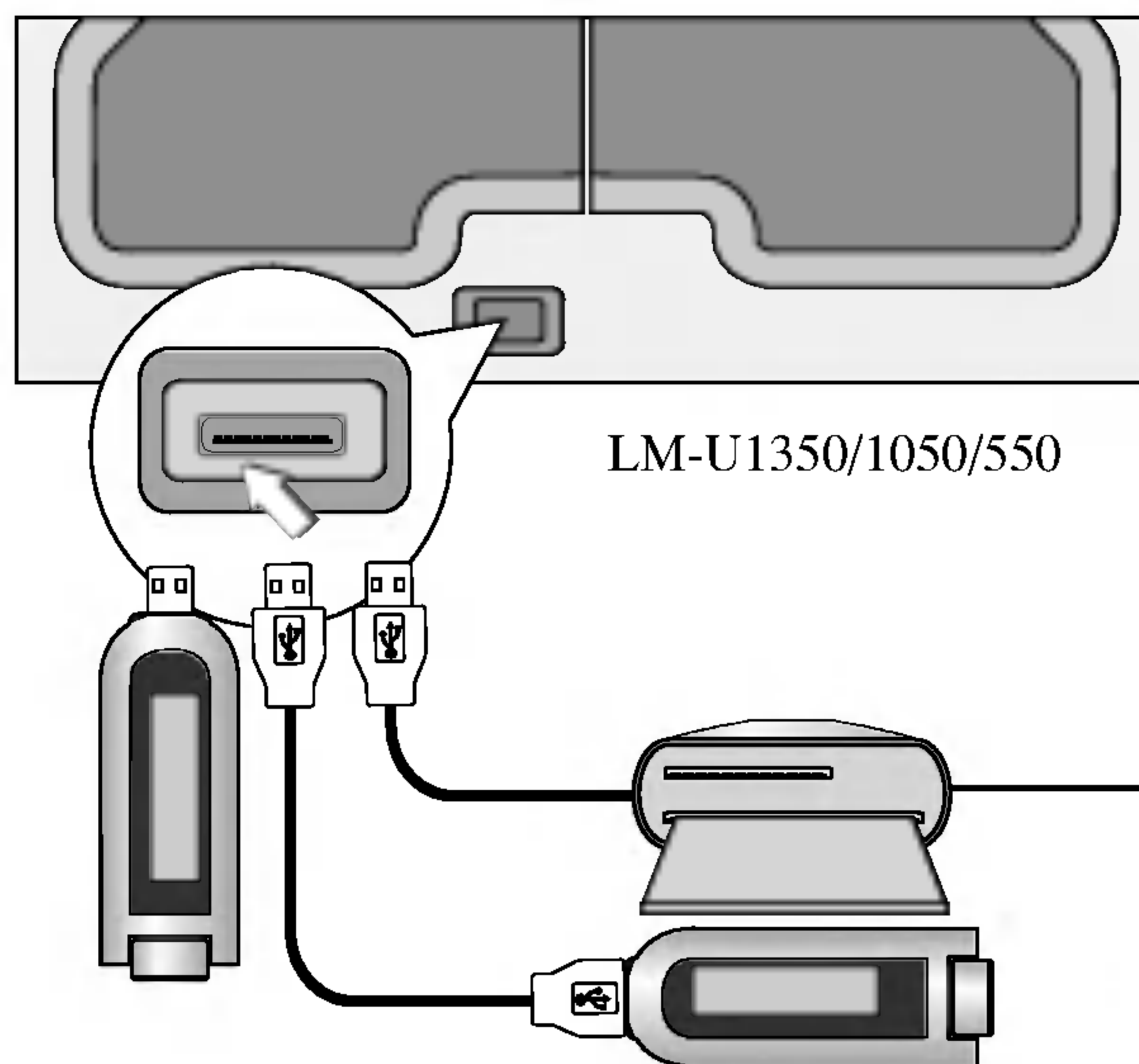

Карти, които могат да се четат

- SmartMedia Card(SMC)
- Compact Flash Card(CFC)
- Micro Drive(MD)
- Secure Digital Card(SD)
- Multi Media Card(MMC)
- Memory Stick(MS)
- Memory Stick Pro(MS-Pro)
- Съвместими с: FAT 12,16,32
- Използвайте само препоръчаните карти с памет.

**1** Включете USB устройството към USB порта на вашия уред.

**2** Натиснете бутон USB на предния панел.

### **N** Забележки

- Не изключвайте MP3 плейера и не изваждайте картата с памет, докато възпроизвеждате от USB източник.
- Не поставяйте или не изваждайте карта с памет, когато възпроизвеждате от USB източник чрез

използване на устройство за четене на множество карти.

- Позволеният брой на файловете е максимум 999 ЕА.
- Файлът трябва да се съхрани върху картата с памет след форматиране.
- Не се поддържа твърд диск с покритие.
- Не се поддържа MP3 плейер, изискващ инсталиране на устройство.
- В зависимост от вида на картите с памет някои от тях може да се разпознават.

## Възпроизвеждане от USB устройство

### Основно възпроизвеждане

**1** Натиснете бутон USB на предния панел, за да влезете в режим USB.  
На дисплея се появява "CHECKING" (проверка), а след това се показва общият брой на файловете.

**2** Натиснете PLAY(▶) на предния панел или CD PLAY/PAUSE (▶/||) на дистанционното управление.  
Освен това можете да възпроизвеждате, като използвате цифровите бутони.

### За да направите пауза при възпроизвеждане

Натиснете CD PAUSE (CD||) върху предния панел или CD PLAY/PAUSE (▶/||) на дистанционното управление.

Отново натиснете този бутон за да възстановите възпроизвеждането

### За да спрете възпроизвеждане

Натиснете STOP(■)/CLEAR на предния панел или CD STOP (■) върху дистанционното управление по време на възпроизвеждане.

### Отиване към следващата карта

Натиснете DISC SKIP върху предния панел или D.SKIP върху дистанционното управление по време на възпроизвеждане или спиране.

### За да прескочите пътечка

- Натиснете бутон ▶▶▶▶ за да отидете на следващата пътечка.
- Когато бутонът ◀◀◀◀ е натиснат веднъж в средата на пътечка, плейерът се връща към началото на тази пътечка. Когато се натисне отново, всеки път когато се натисне бутон се прескача пътечка.

### Проверка на информацията за MP3 файл

Натиснете бутон INFO по време на възпроизвеждане на MP3 файл.

- На дисплея се показва информацията (заглавие, автор или албум) за MP3 файла.
- Ако за MP3 файла няма информация, на дисплея се появява индикатор "NO ID3 TAG".

### **N** Забележки

- Този уред може да възпроизвежда MP3/WMA файлове от USB устройство.
- Името на MP3 файла и информацията за ID3 TAG трябва да са на английски.
- Този плейер не може да форматира карти с памет.
- Този плейер не може да използва USB хъб.



## Възпроизвеждане от USB устройство

### За да повторите възпроизвеждането

#### За многократно възпроизвеждане на една и съща пътека

Натиснете еднократно бутона за повторение **REPEAT** по време на възпроизвеждане.

- “1” се появява на екранния прозорец.

#### За многократно възпроизвеждане на един и същ диск

Натиснете повторно бутона за повторение **REPEAT** по време на възпроизвеждане.

- “1 DISC” се появява на екранния прозорец.

#### За многократно възпроизвеждане на всички песни

Натиснете още веднъж бутона за повторение **REPEAT** по време на възпроизвеждане.

- “ALL DISC” се появява на екранния прозорец.

#### За да отмените повторното възпроизвеждане

- Натиснете бутона за повторение **REPEAT** няколко пъти докато индикаторът за повторение изчезне.

#### Програмирано повторно възпроизвеждане

• Натиснете еднократно бутона за повторение **REPEAT** по време на програмираното възпроизвеждане.

- “1” се появява на екранния прозорец.  
(Повторение на една песен)

• Натиснете повторно бутона за повторение **REPEAT** по време на програмираното възпроизвеждане.

- “ALL DISC” се появява на екранния прозорец.  
(Повторение на всичко програмирано)

### За да програмирате възпроизвеждане

Можете да аранжирате последователността на пътеките върху дисковете и да създадете ваша собствена програма. Програмата може да съдържа до 20 пътечки.

**1** Натиснете **PROG./MEMO.** на предния панел или **PROGRAM** на дистанционното управление в спрян режим.

**2** Натиснете **DISC SKIP** върху предния панел или **D.SKIP** на дистанционното управление, за да изберете диска.

**3** Натиснете **CD SKIP / SEARCH**  на предния панел или върху дистанционното управление за да подберете пътечката.

**4** Натиснете **PROG./MEMO.** на предния панел или **PROGRAM** на дистанционното управление.

**5** Повторете стъпки 1-4.

**6** Натиснете **PLAY(▶)** на предния панел или **CD PLAY/PAUSE (▶/■)** на дистанционното управление.

#### За да проверите съдържанието на програма

В режим Стоп натиснете бутона за Програмиране/Запамяване **PROG./MEMO.** (или бутон за Програмиране **PROGRAM/MEMO** върху дистанционното управление).

- Ще бъде показан номер на пътека, и на програма.

#### За да изчистите съдържанието на програма

В режим Стоп натиснете бутона за Програмиране/Запамяване **PROG./MEMO.** (или бутон за Програмиране **PROGRAM/MEMO** върху дистанционното управление). И след това натиснете бутона за Изчистване **CLEAR** върху предния панел, или за Стоп **CD STOP(■)** върху дистанционното управление.

#### За да прибавите съдържания на програми

1. Натиснете **PROG./MEMO.** (или **PROGRAM/MEMO** на дистанционното управление) неколккратно в програмен режим „Стоп”, докато не започне да мига „Track Number”.

2. Повторете стъпки 2 ~ 4.

#### За да модифицирате съдържания на програми

1. Натиснете бутона за Програмиране/ Запамяване **PROG./MEMO.** (или бутон за Програмиране **PROGRAM/MEMO** върху дистанционното управление) за ад покажете номера на програмата която искате да модифицирате.

2. Повторете стъпки 2 ~ 4.

## Откриване и отстраняване на неизправности

Проверете следния наръчник за възможните причини за даден проблем преди да потърсите сервиз.

Симптом	Причина	Корекция
Няма захранване.	<ul style="list-style-type: none"> <li>Кабелът за захранване е изключен.</li> </ul>	<ul style="list-style-type: none"> <li>Включете добре кабела за захранване в контакта на стената.</li> </ul>
Няма звук.	<ul style="list-style-type: none"> <li>Аудио-кабелите не са добре закрепени.</li> </ul>	<ul style="list-style-type: none"> <li>Свържете чрез добро закрепване аудио-кабелите в буксите.</li> </ul>
	<ul style="list-style-type: none"> <li>Захранването от оборудването за външно захранване е изключено.</li> </ul>	<ul style="list-style-type: none"> <li>Включете оборудването за външно захранване.</li> </ul>
	<ul style="list-style-type: none"> <li>Кабелът на високоговорителя е поставен в погрешното място.</li> </ul>	<ul style="list-style-type: none"> <li>Поставете високоговорителния кабел в правилното място, след това отново включете уредбата чрез натискане на POWER (ЗАХРАНВАНЕ).</li> </ul>
Устройството не започва да възпроизвежда.	<ul style="list-style-type: none"> <li>Няма поставен диск или касета.</li> </ul>	<ul style="list-style-type: none"> <li>Поставете диск или касета.</li> </ul>
	<ul style="list-style-type: none"> <li>Поставен е негоден за възпроизвеждане диск или касета.</li> </ul>	<ul style="list-style-type: none"> <li>Поставете годен за възпроизвеждане диск или касета.</li> </ul>
	<ul style="list-style-type: none"> <li>Дискът е поставен обратно.</li> </ul>	<ul style="list-style-type: none"> <li>Поставете диска със страната за възпроизвеждане надолу.</li> </ul>
	<ul style="list-style-type: none"> <li>Дискът не е поставен в рамките на водача.</li> </ul>	<ul style="list-style-type: none"> <li>Поставете диска върху поставката за дискове правилно в рамките на водача.</li> </ul>
	<ul style="list-style-type: none"> <li>Дискът е мръсен.</li> </ul>	<ul style="list-style-type: none"> <li>Почистете диска.</li> </ul>
Дистанционното не работи правилно.	<ul style="list-style-type: none"> <li>Дистанционното не е насочено към сензора за дистанционно на устройството.</li> </ul>	<ul style="list-style-type: none"> <li>Насочете дистанционното към сензора за дистанционно на устройството.</li> </ul>
	<ul style="list-style-type: none"> <li>Дистанционното е твърде далече от устройството.</li> </ul>	<ul style="list-style-type: none"> <li>Работете с дистанционното в рамките на 23 фута (7 m).</li> </ul>
	<ul style="list-style-type: none"> <li>Има препятствие на пътя между дистанционното и устройството.</li> </ul>	<ul style="list-style-type: none"> <li>Отстранете препятствието.</li> </ul>
	<ul style="list-style-type: none"> <li>Батериите на дистанционното са изтощени.</li> </ul>	<ul style="list-style-type: none"> <li>Сменете батериите с нови.</li> </ul>

## Допълнителна информация

### За MP3

- MP3 файлът съдържа аудиоданни, компресирани по схемата за кодиране на файлове MPEG1 аудиослой 3. Файловете, които имат разширение ".mp3", наричаме "MP3 файлове".
- Този уред не може да чете MP3 файлове, които нямат разширение ".mp3".

### Относно WMA

- WMA файлът е технология за аудиокомпресия на Microsoft.
- WMA (Windows Media Audio) предлага двойно по-голяма компресия от MP3 формата.

Съвместимостта на MP3/WMA дисковете с този уред е ограничена както следва:

- Честота на стробиране / 8 - 48kHz (MP3), 32 - 44.1 kHz (WMA)
- Скорост на обмен / 8 - 320kbps (MP3), 32 - 128kbps (WMA)
- Физическият формат на CD-R диска трябва да бъде "ISO 9660"
- Ако записвате MP3/WMA файлове със софтуер, който не може да създаде файлова система (FILE SYSTEM), напр. "Direct-CD" и т.н., невъзможно е тези файлове да бъдат възпроизведени. Препоръчваме

ви да използвате Easy-CD Creator, който създава файлова система ISO9660.

- Имената на файлове трябва да бъдат с дължина до 30 букви и трябва да включват разширение ".mp3" или "wma" напр. "\*\*\*\*\*.MP3". или "\*\*\*\*\*.WMA".
- Не използвайте специални знаци като "/ : \* ? " < > " и т.н.
- Ако общият брой на файловете на диска е повече от 1000, той ще бъде показан като 999.

### За многосесийността (MULTI SESSION)

- Тази функция разпознава многосесийния диск според типа на CD-ROM диска.

напр.: Ако в първата сесия има MP3/WMA файлове, възпроизвеждат се само MP3/WMA файловете от първата сесия. Ако във всички сесии има само MP3/WMA файлове, възпроизвеждат се всички MP3/WMA файлове от всяка сесия. Ако в първата сесия има Аудио CD, възпроизвежда се само Аудио CD от първата сесия.

## Спецификация

раздел		МОДЕЛИ	LM-U1350A/D/X	LM-U1050A/D/X	LM-W550A/D/X LM-U550A/D/X
[Общи]	Електрозахранване		Погледнете на задния панел.		
	Разход на енергия		60 W	50 W	45 W
	Тегло		6.3 kg	6.3 kg	6.3 kg
	Външни размери (Д x В x Ш)		273 x 326 x 366 mm		
[CD]	Честотна характеристика		40 - 18000 Hz		
	Съотношение сигнал-шум		70 dB		
	Динамичен обхват		70 dB		
[Радио]	FM	Радио обхват	87.5 - 108.0 MHz или 65 - 74 MHz, 87.5 - 108.0 MHz		
		Средна честота	10.7 MHz		
		Съотношение сигнал-шум	60/55 dB		
		Честотна характеристика	60 - 10000 Hz		
	AM (MW)	Радио обхват	522 - 1620 kHz или 520 - 1720 kHz		
		Средна честота	450 kHz		
		Съотношение сигнал-шум	35 dB		
		Честотна характеристика	120 - 2000 Hz		
[Усилвател]	Електрозахранване на изхода		130W+130W	100W+100W	50W+50W
	Т.Н.Д		0.5 %		
	Честотна характеристика		42 - 20000 Hz		
	Съотношение сигнал-шум		75 dB		
[КАСЕТА]	Скорост на касетата		4.75 cm/sec		
	Нискочестотно трептене		0.25 %(MTT -111, JIS-WTD)		
	Време за пренавиване напред/назад		120 sec (C-60)		
	Честотна характеристика		125 - 8000Hz		
	Съотношение сигнал-шум		40 dB		
	Разделяне на каналите		50 dB(P/B) / 45 dB(R/P)		
	Коефициент на изтриване		55 dB(MTT-5511)		
[Говорители]			LMS-U1350	LMS-U1050	LMS-W550/U550
	Тип		3 пътеки 3 говорителя	3 пътеки 3 говорителя	2 пътеки 2 говорителя
	Импеданс		4 Ω	4 Ω	8 Ω
	Честотна характеристика		50 - 20000 Hz	55 - 20000 Hz	56 - 20000 Hz
	Ниво на налягането на звука		86 dB/W (1m)	85 dB/W (1m)	85 dB/W (1m)
	Изчислено електрозахранване на входа		130 W	100 W	50 W
	Максимално електрозахранване на входа		260 W	200 W	100 W
	Нетни размери (Д x В x Ш)		227 X 327 X 312 mm	227 X 327 X 272 mm	199 X 326 X 232 mm
Нетно тегло		5 kg	4.2 kg	2.78 kg	

\* Дизайнът и спецификациите подлежат на промяна без предупреждение.



P/NO : 3834RH0084H