

MF-HE700\_SPA\_8H



**REPRODUCTOR MULTIME-  
DIA PORTÁTIL  
MANUAL DEL PROPIETARIO  
MODELO:MF-HE700**

**Antes de conectar, hacer funcionar o ajustar este producto, por favor lea este folleto de instrucciones cuidadosa y totalmente.**

**Lea detenidamente el contenido de esta tarjeta de Garantía.**





## Índice

<b>Características</b> .....	4
<b>Instrucciones de seguridad importantes</b> .....	5
<b>Precaución</b> .....	6
<b>Accesorios</b> .....	7
<b>Nombre de las piezas</b> .....	8-10
<input type="checkbox"/> Panel superior / frontal .....	8
<input type="checkbox"/> Panel lateral / inferior .....	9
<input type="checkbox"/> Mando a distancia .....	10
<b>Visualización de la pantalla LCD</b> .....	11-15
<input type="checkbox"/> Funciones de pantalla .....	11
<input type="checkbox"/> Pantalla de película .....	12
<input type="checkbox"/> Pantalla de música .....	13
<input type="checkbox"/> Pantalla de radio FM .....	14
<input type="checkbox"/> Pantalla de grabación .....	15
<b>Instalación del Software</b> .....	16-19
<input type="checkbox"/> Instalación de Multimedia Manager .....	16-17
<input type="checkbox"/> Instalación del controlador de dispositivo .....	18-19
<b>Actualización del Firmware</b> .....	20
<b>Conexión de dispositivos</b> .....	21-23
<input type="checkbox"/> Uso del adaptador de CA .....	21
<input type="checkbox"/> Carga .....	21
<input type="checkbox"/> Conexión del cable USB .....	22
<input type="checkbox"/> Desconexión del cable USB .....	23
<b>Uso del almacenamiento extraíble</b> .....	24
<input type="checkbox"/> Descarga de archivos .....	24
<b>Previo al funcionamiento</b> .....	25-27
<input type="checkbox"/> Conexión de los auriculares .....	25
<input type="checkbox"/> Conexión de dispositivo externo: Entrada de línea .....	25
<input type="checkbox"/> Conexión de dispositivo externo : Salida de línea .....	25
<input type="checkbox"/> Conexión de dispositivo externo : Salida óptica .....	25
<input type="checkbox"/> Previo al funcionamiento .....	26
<input type="checkbox"/> Apagado .....	26
<input type="checkbox"/> Función Hold .....	26
<input type="checkbox"/> Ajuste de volumen .....	26
<input type="checkbox"/> Función de cambio .....	27
<input type="checkbox"/> Navegación durante la reproducción de archivos .....	27
<input type="checkbox"/> función reinicio .....	27
<b>Reproducción de películas</b> .....	28-29
<input type="checkbox"/> Reproducción de archivos de película .....	28
<input type="checkbox"/> Pausar archivos .....	28
<input type="checkbox"/> Búsqueda de archivos .....	28
<input type="checkbox"/> Repetición de A-B .....	28
<input type="checkbox"/> Configuración de película .....	29
<b>Reproducción de música</b> .....	30-34
<input type="checkbox"/> Reproducción de archivos de música .....	30
<input type="checkbox"/> Actualización de archivos de información de música .....	31
<input type="checkbox"/> Editar lista de reproducción .....	32
<input type="checkbox"/> Pausar archivos .....	33
<input type="checkbox"/> Omitir archivos .....	33
<input type="checkbox"/> Búsqueda de archivos .....	33
<input type="checkbox"/> Repetición A-B .....	33
<input type="checkbox"/> Configuración de música .....	34
<input type="checkbox"/> Configuración SRS .....	34



## Índice (continuado)

<b>Funcionamiento de la radio FM</b> .....	<b>.35-36</b>	<b>Software del PC</b> .....	<b>.45</b>
<input type="checkbox"/> Escuchar la radio FM .....	.35	<input type="checkbox"/> My Multimedia Manager .....	.45
<input type="checkbox"/> Búsqueda de frecuencia .....	.35	<b>Localización de averías</b> .....	<b>.46-47</b>
<input type="checkbox"/> Guardar frecuencia .....	.35	<input type="checkbox"/> Recuperación .....	.47
<input type="checkbox"/> Suprimir Frecuencias Almacenadas .....	.36	<b>Especificaciones</b> .....	<b>.48</b>
<input type="checkbox"/> Grabación de radio FM .....	.36		
<input type="checkbox"/> Configuración de la radio .....	.36		
<b>Visualización de imágenes</b> .....	<b>.37-38</b>		
<input type="checkbox"/> Visualización de imágenes .....	.37		
<input type="checkbox"/> Visualización de la presentación de diapositivas ..	.37		
<input type="checkbox"/> Configuración de foto .....	.38		
<b>Visualización de texto</b> .....	<b>.39</b>		
<input type="checkbox"/> Lectura del archivo de texto .....	.39		
<input type="checkbox"/> Configuración de texto .....	.39		
<b>Grabación</b> .....	<b>.40-41</b>		
<input type="checkbox"/> Grabación .....	.40		
<input type="checkbox"/> Reproducción de un archivo grabado .....	.40		
<input type="checkbox"/> Configuración de grabación .....	.41		
<b>Configuraciones</b> .....	<b>.42</b>		
<input type="checkbox"/> Configuración de modo .....	.42		
<b>Uso del transmisor de FM</b> .....	<b>.43-44</b>		
<input type="checkbox"/> Transmisor de FM: Opcional .....	.43		
<input type="checkbox"/> Inserción de pilas .....	.43		
<input type="checkbox"/> Función Transmisor de FM .....	.44		



## Características

### Dispositivo de almacenamiento extraíble

Usted puede copiar y pegar archivos fácilmente al reproductor mediante Windows Explorer

### Soporte USB 2.0

El USB 2.0 transmite datos a una velocidad de 480Mbps, lo que es 40 veces más rápido que el USB1.1.

### Grabación directa de MP3

Usted puede convertir música de CDs, casetes y de la radio en archivos MP3 sin necesidad de utilizar el PC.

### Recepción de FM

Escuchar un programa de FM se ha vuelto mucho más sencillo mediante la Búsqueda y la Frecuencia automáticas.

### Magnífico sonido 3D-SRS, WOW

Experimente los magníficos y ricos sonidos base 3D gracias a la tecnología WOW de SRS reconocida por la industria.

### Actualización de firmwares

Puede convertirse en la mejora continua de la función y de las distintas configuraciones de este producto.

### Visor de texto e imágenes

Visualice libros electrónicos, letras, e imágenes almacenadas mediante las funciones del Visor de Texto e Imágenes.

### Almacenamiento masivo

Este producto emplea un almacenamiento masivo que excede Capacidad de la mayoría de los reproductores MP3 existentes y le permite utilizarlo como un dispositivo extraíble.

### Pantalla LCD-TFT en color 2.2

La pantalla TFT-LCD puede mostrar una calidad óptima de imagen, así podrá disfrutar de colores vivos y naturales.

### Reproductor multi-código

Este producto reproducirá archivos de película (MPEG1/2/4, DivX, Xvid, WMA, AVI, ASF), archivos de fotos (JPG, BMP) y archivos de música (MP3, WMA, OGG, WAV) en su pantalla LCD.

**Qué es DRM? DRM es la tecnología y el servicio para proteger los intereses y derechos de las partes relacionadas con el copyright, previniendo el uso no autorizado del contenido digital.**

**Este producto utiliza el DRM Marktek.**



## Instrucciones de seguridad importantes

Para reducir el riesgo de incendios o sacudidas eléctricas, no exponga este aparato a la lluvia ni a la humedad.

	<b>ADVERTENCIA</b> RIESGO DE DESCARGA ELÉCTRICA NO ABRIR	
<b>PRECAUCIÓN</b> PARA REDUCIR EL RIESGO DE DESCARGA ELÉCTRICA, NO EXTRAIGA LA TAPA (NI LA PARTE TRASERA). NO CONTIENE PIEZAS REUTILIZABLES EN EL INTERIOR. SOLICITE LOS SERVICIOS DE ASISTENCIA TÉCNICA AL PERSONAL DE REPARACIÓN CUALIFICADO.		

Los símbolos gráficos en la parte inferior o trasera del aparato significan lo siguiente:

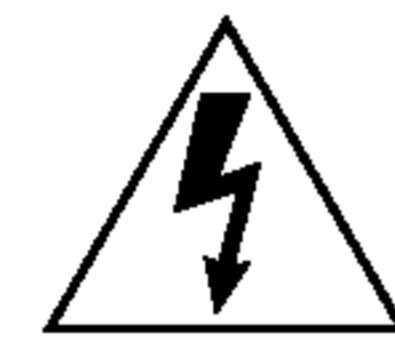

El rayo con una flecha dentro de un triángulo equilátero pretende alertar al usuario de la presencia de voltaje peligroso no aislado dentro de la carcasa del producto, con la magnitud suficiente para constituir un riesgo para las personas.



El signo de exclamación dentro de un triángulo equilátero pretende alertar al usuario de la presencia de importantes instrucciones (de servicio) de funcionamiento y mantenimiento en la información que acompaña al aparato.

Para evitar sacudidas eléctricas, no abra la carcasa. Solicite los servicios de asistencia técnica al personal cualificado.

Peligro de sacudida eléctrica. No abrir.

### **PRECAUCIÓN**

El uso de controladores o ajustes, o la realización de procedimientos diferentes a los aquí especificados puede resultar en una exposición a radiación peligrosa.



## Precaución

### **Al manejar la pantalla LCD**

- La LCD está fabricada con tecnología de alta precisión. Usted puede, sin embargo, ver minúsculos puntos negros y/o puntos brillantes (rojos, azules, verdes) que aparecen continuamente en la LCD. Éste es un resultado normal del proceso de fabricación y no indica ningún malfuncionamiento.
- No arañe la LCD ni ejerza presión sobre ella. Esto podría causar un malfuncionamiento.
- Utilizar el reproductor en condiciones de bajas temperaturas puede producir una imagen residual en la pantalla. Esto no es un malfuncionamiento. Cuando el reproductor vuelva a su temperatura normal, la pantalla volverá a aparecer normal.
- Una imagen residual podría aparecer en pantalla si mostrara la misma imagen durante un período de tiempo muy extenso. La imagen residual desaparecerá en poco tiempo. Si usted piensa dejar de utilizar su reproductor durante mucho tiempo, apáguelo.
- La pantalla se calienta durante el funcionamiento. Esto es normal y no indica ningún malfuncionamiento.

### **Auriculares**

#### ***Prevención de lesiones auditivas***

Evite utilizar los auriculares a alto volumen. Los expertos auditivos aconsejan no reproducir a alto volumen durante mucho tiempo. Si usted experimenta pitidos en sus oídos, reduzca el volumen o cese el uso.

### ***Demuestre consideración por los demás***

Mantenga el volumen a un nivel moderado. Esto le permitirá oír los sonidos exteriores y ser considerado con aquellos a su alrededor.

### **Ajuste del volumen**

No suba el volumen mientras escucha una sección con bajos niveles de entrada o ninguna señal de audio. Si lo hace, los altavoces podrían resultar dañados al reproducir una sección a nivel-pico.

### **Seguridad en la carretera**

No utilice la unidad del monitor ni los auriculares mientras conduce, va en bicicleta u opera algún vehículo motorizado. Esto podría representar un peligro de tráfico, además de ser ilegal en ciertas áreas. También puede resultar potencialmente peligroso utilizar sus auriculares a un nivel alto de volumen mientras camina, especialmente en los pasos de peatones. Debe ejercer una precaución extrema o cesar su uso en situaciones potencialmente peligrosas.

- No instale la pantalla del monitor donde puede ser visible para el conductor.
- Algunos estados restringen el uso de monitores y televisiones en vehículos. Donde se permite el uso, las unidades no se deben instalar o funcionar donde puedan ser visibles para el conductor.



## Accesorios

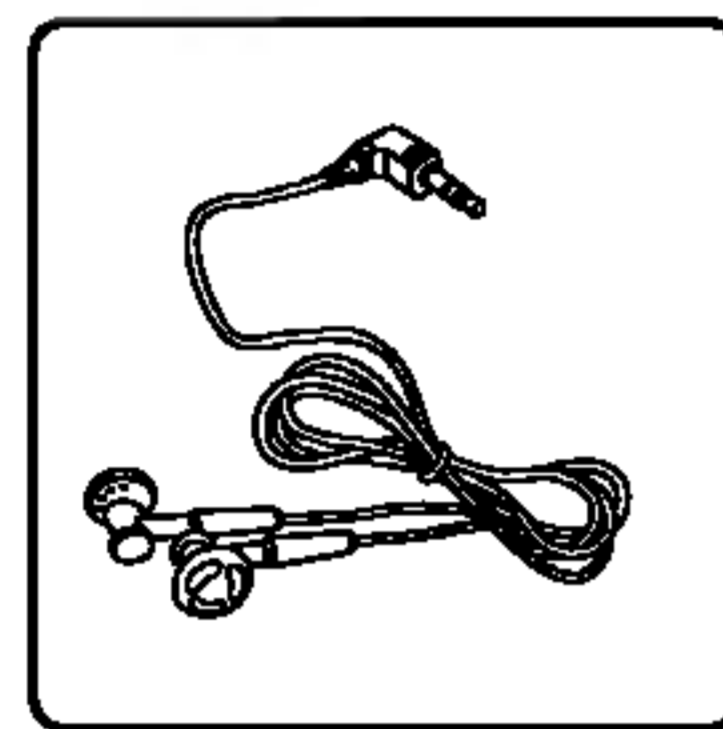

**Auriculares**

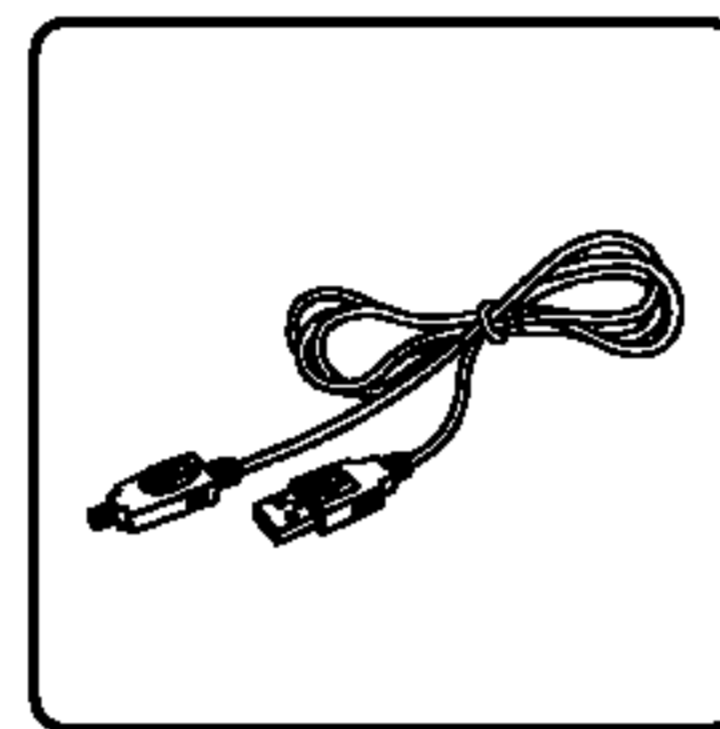

**Cable USB**

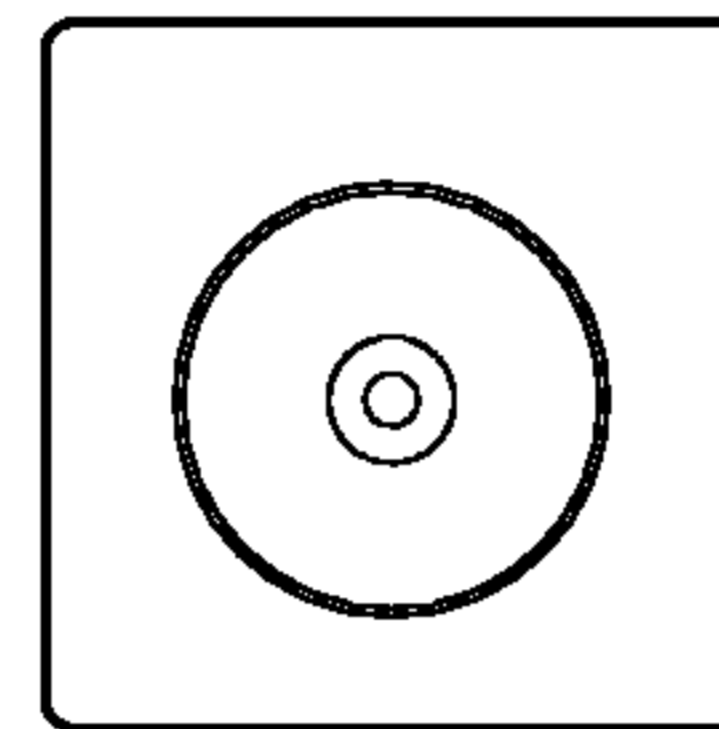

**CD de instalación**

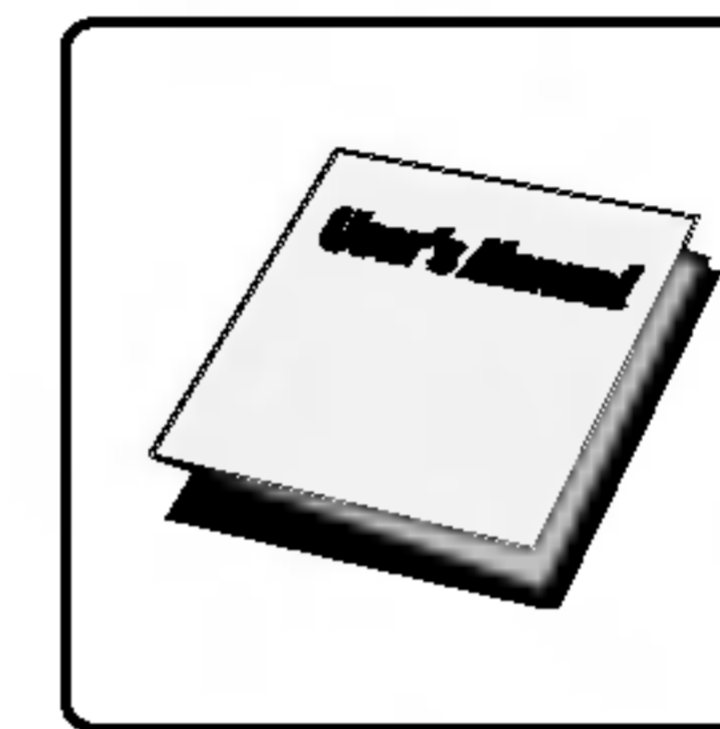

**Manual del propietario**

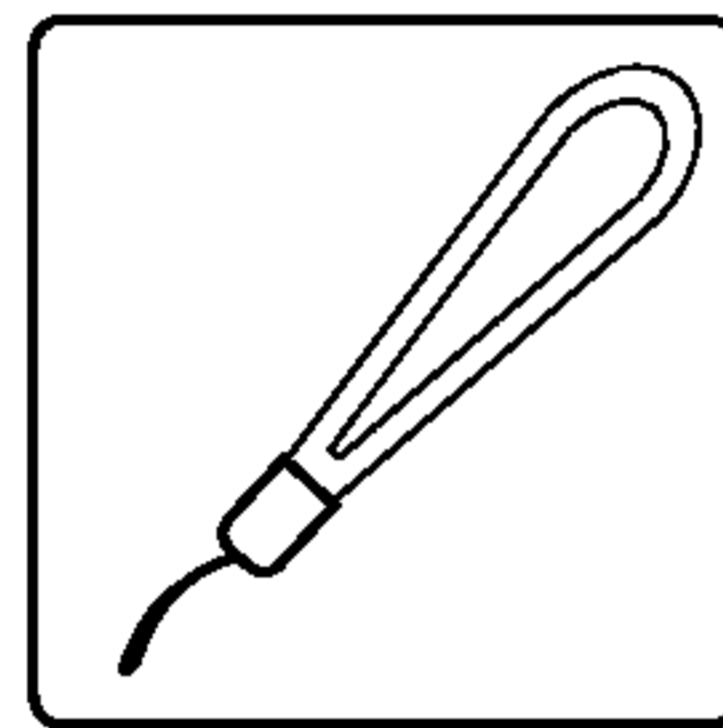

**Correa de mano**

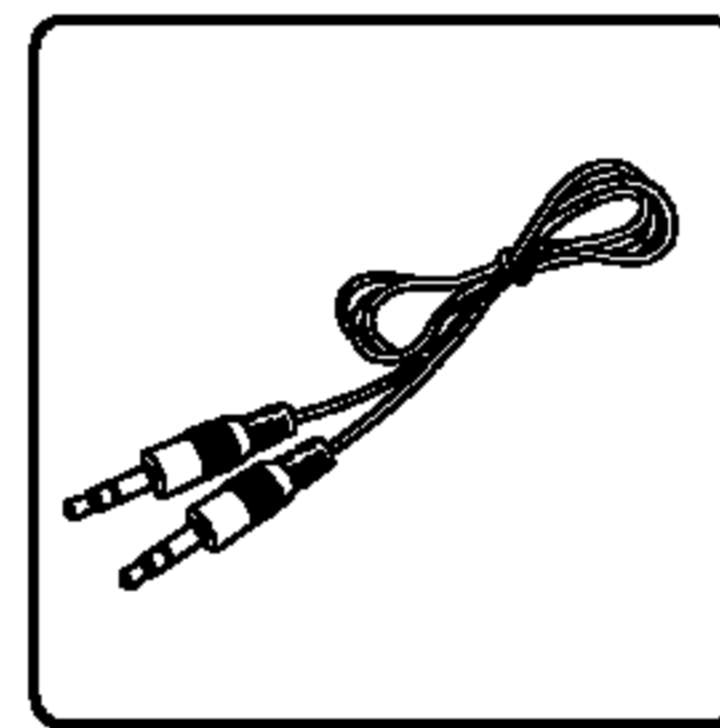

**Cable de entrada/  
salida de línea**

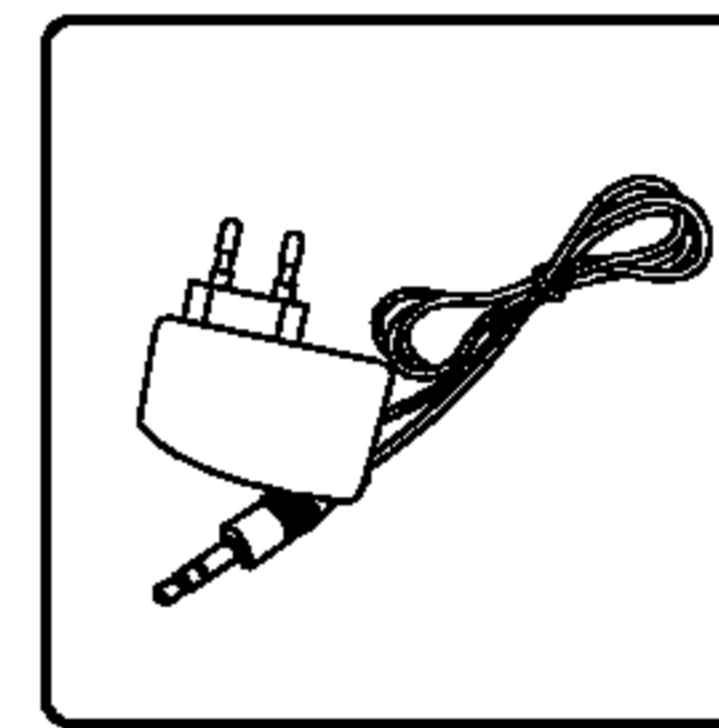

**Adaptador de CA**

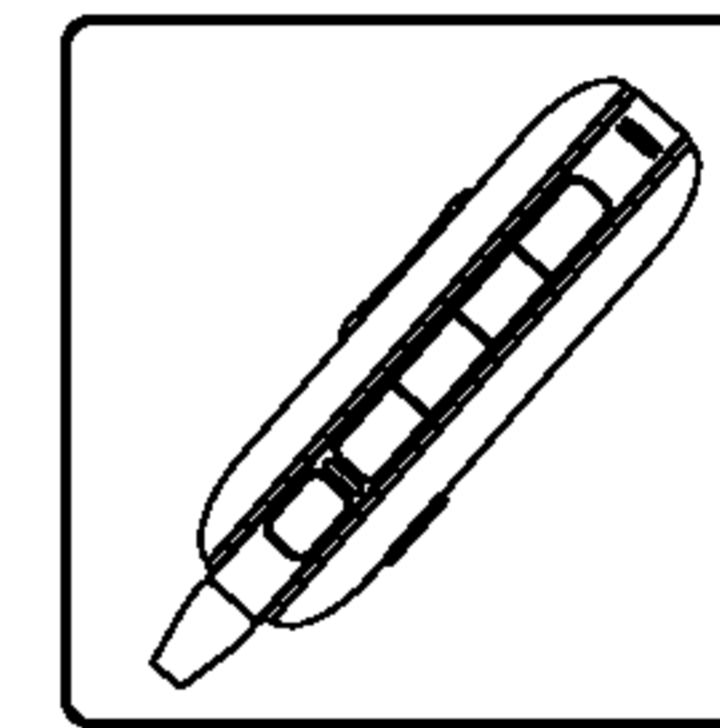

**Mando a distancia**

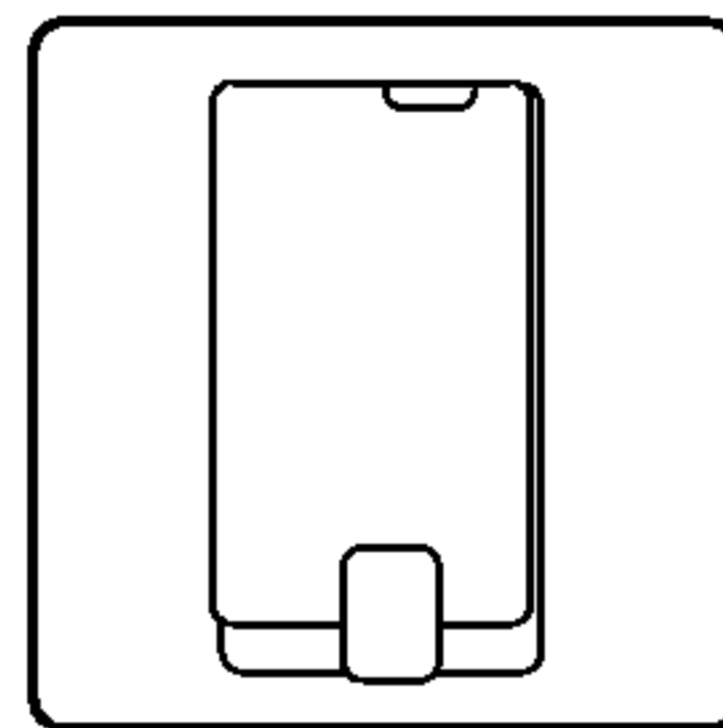

**Estuche de  
transporte**

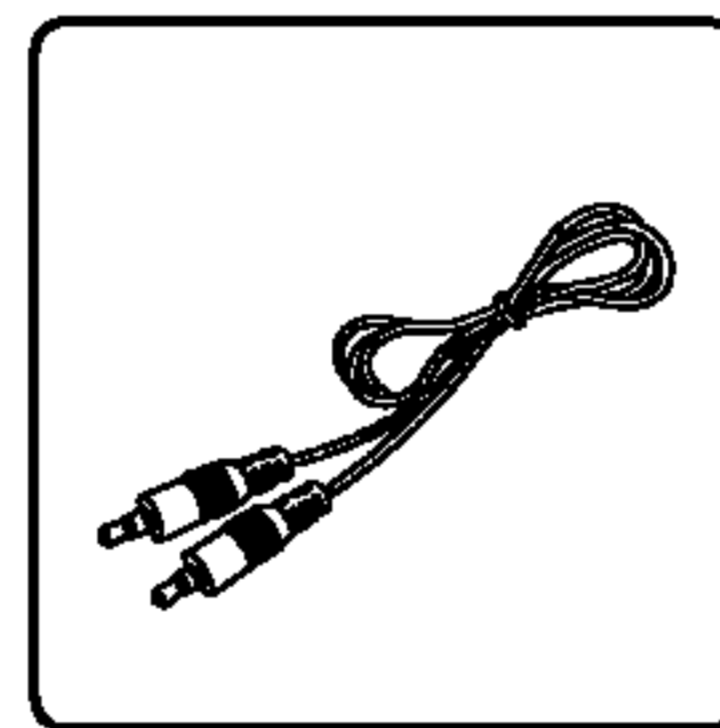

**Cable óptico  
(opcional)**

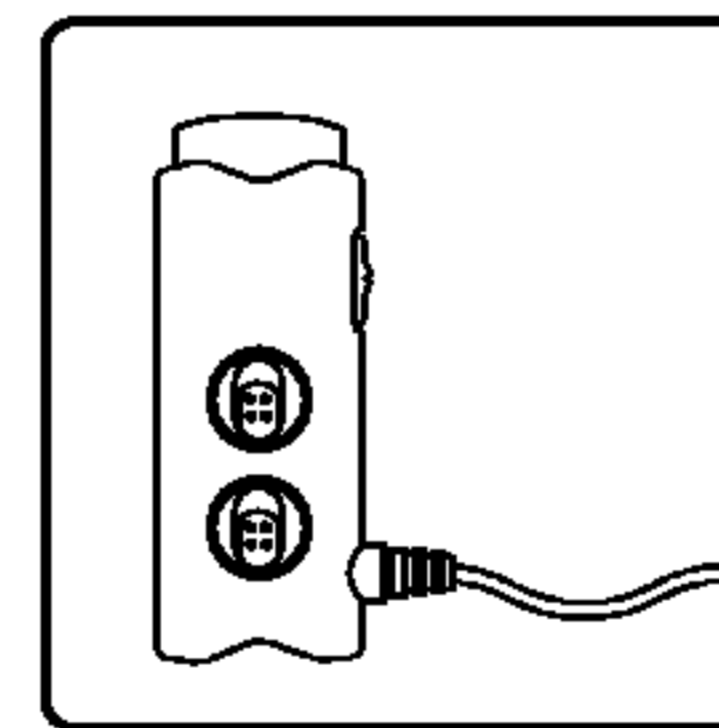

**Transmisor de FM  
(opcional)**

**El contenido puede variar sin previo aviso.**

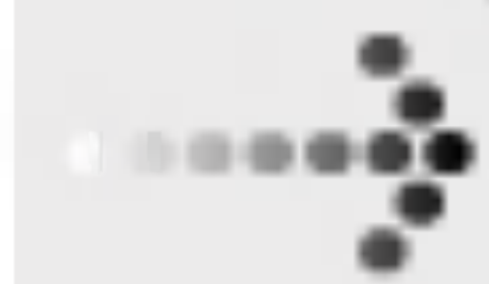

## Nombre de las piezas

### Panel superior / frontal

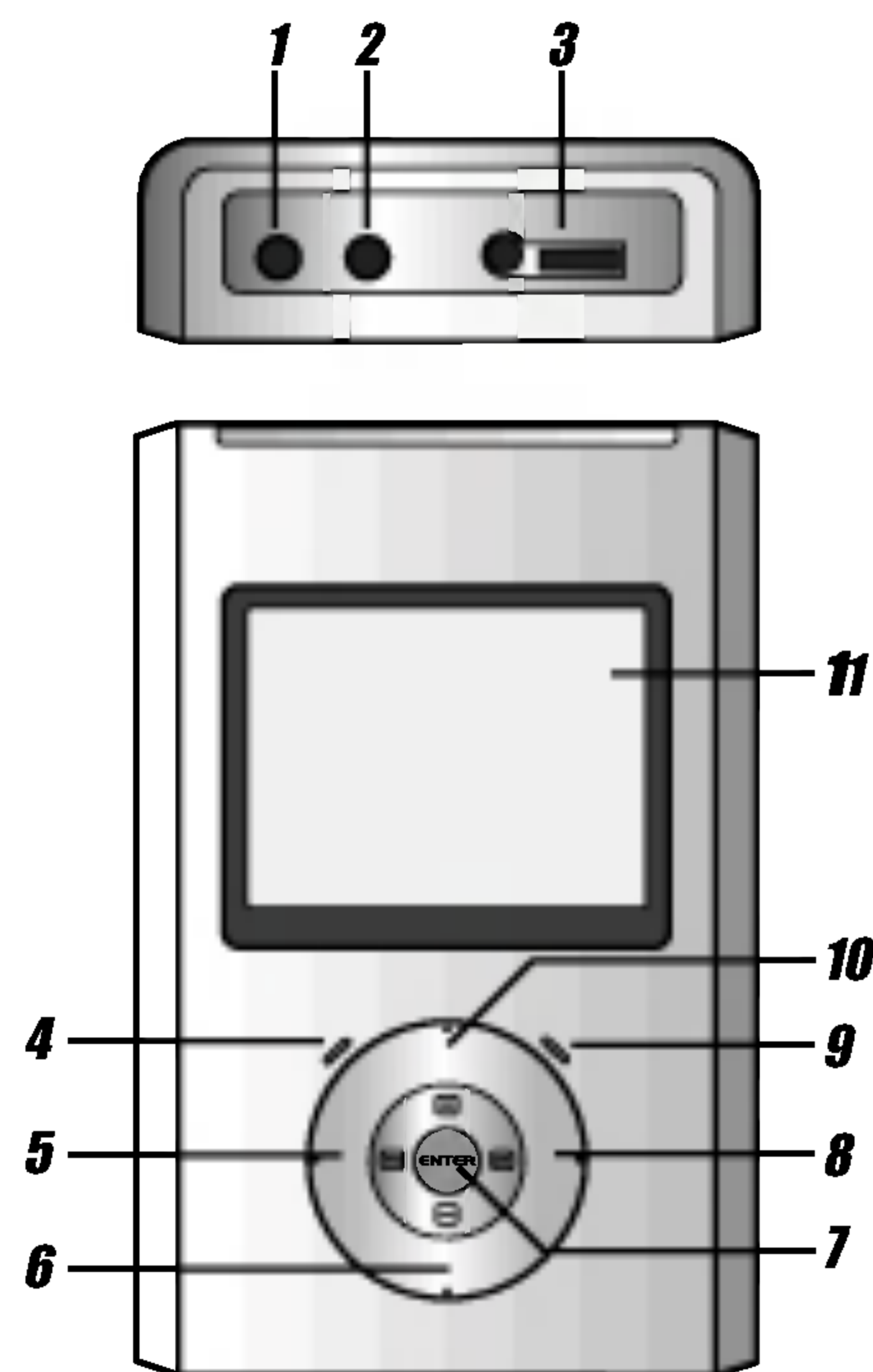

- 1** Toma de **línea/salida**
- 2** Toma de **entrada de línea**
- 3** Mando a distancia / Toma de auriculares
- 4** Indicador HDD
- 5** **REW** ◀◀ / Botón flecha derecha
  - Reducir frecuencia: Modo radio
  - Desplazarse a la página anterior: Modo texto
- 6** **VOLUME -** / Botón flecha abajo
  - Desplazarse a la siguiente línea: Modo texto
- 7** Botón **MENU / SELECT**
- 8** **FF** ▶▶ / Botón flecha izquierda
  - Incrementar frecuencia: Modo radio
  - Desplazarse a la siguiente página: Modo texto
- 9** Indicador de carga
- 10** **VOLUME +** / Botón flecha arriba
  - Desplazarse a la línea anterior: Modo texto
- 11** Ventana LCD

#### **PRECAUCIÓN**

No mirar directamente en la toma de salida óptica.  
La señal puede resultar perjudicial para sus ojos.





## Nombre de las piezas (continuado)

### Panel lateral / inferior

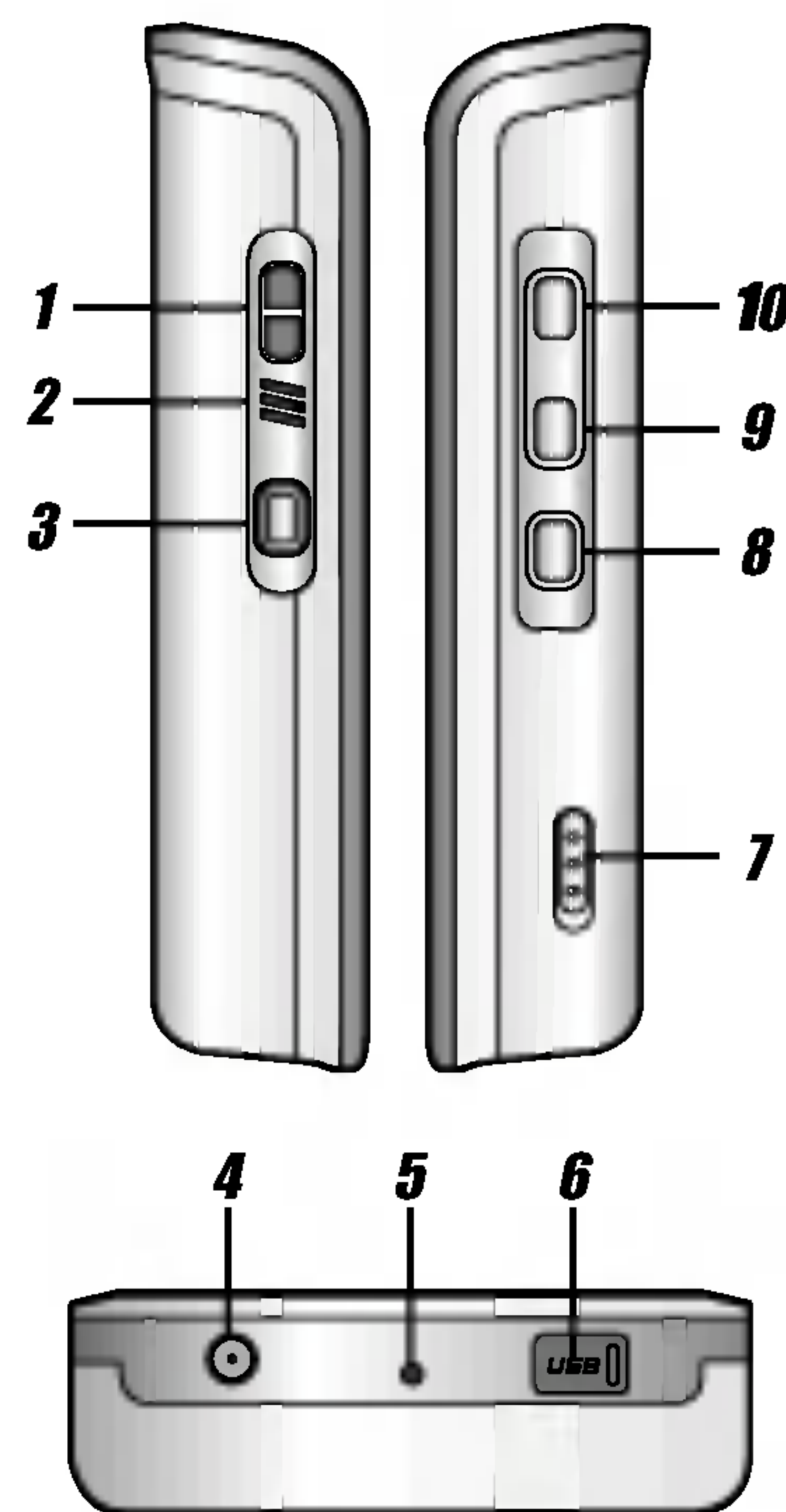

- 1** Correa
- 2** Micrófono (MIC)
- 3** Botón **REC** ●
- 4** Toma **DC-IN**
- 5** Botón reinicio
- 6** Conector **USB**
- 7** Botón **HOLD**
- 8** Botón **REPEAT A-B** : Modo película/Música
  - Almacenar frecuencia: Modo radio
  - Eliminar canal: Modo radio (programado)
  - (Visualización de imágenes ↔ en la lista de archivos) Interruptor: Modo foto
- 9** Botón **OFF / STOP ■ / RETURN**
- 10** Botón **ON / PLAY / PAUSE ►||**
  - (BUSCAR/PROGRAMAR) Interruptor: Modo radio
  - Botón de visualización de diapositivas: Modo foto



## Nombre de las piezas (continuado)

### Mando a distancia

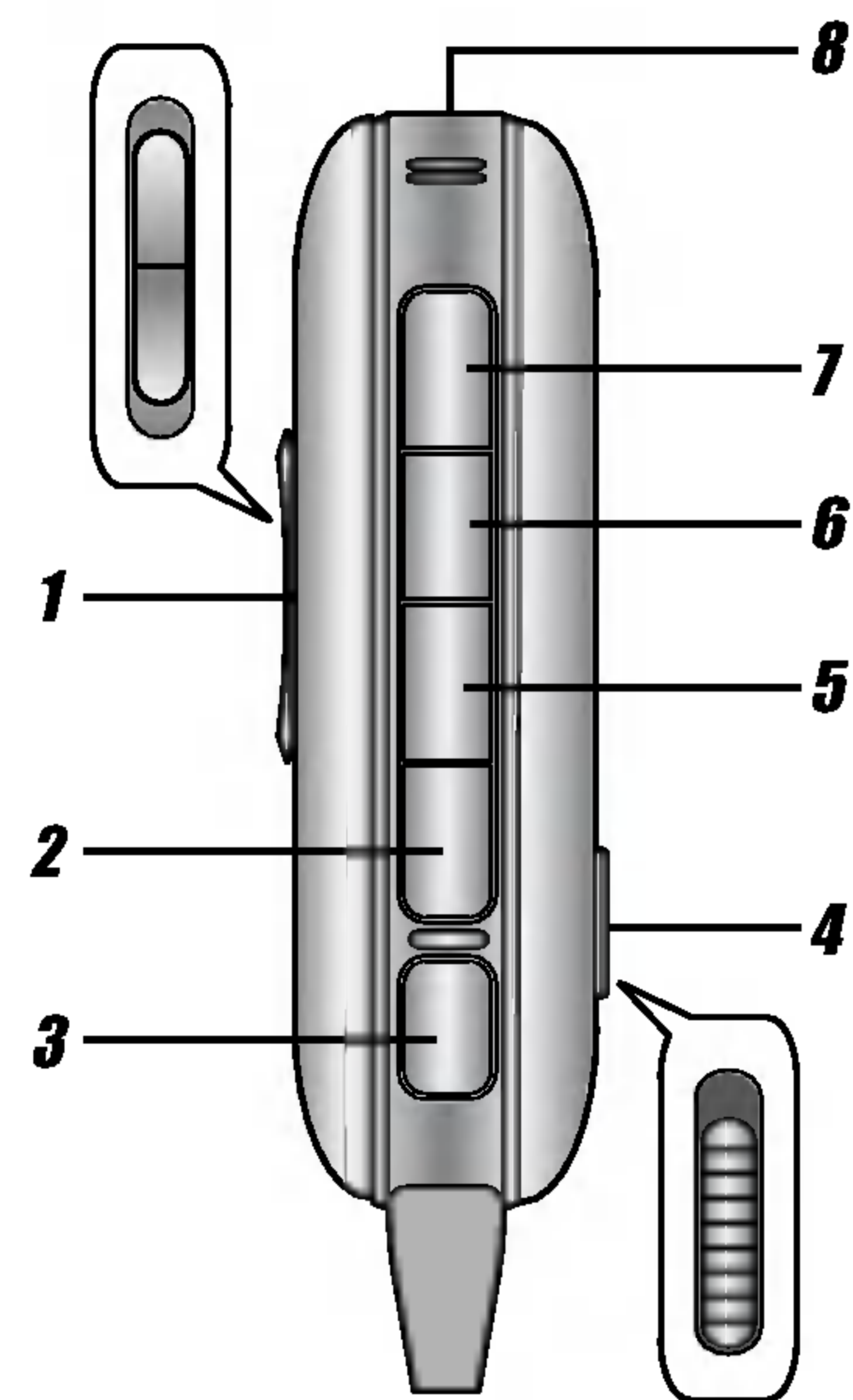

- 1** **VOLUME +** / Botón flecha arriba
  - Desplazarse a la línea anterior: Modo texto
- VOLUME -** / Botón flecha abajo
  - Desplazarse a la siguiente línea: Modo texto
- 2** Botón **PLAY / PAUSE** ►||
  - Botón **SELECT**
  - Desplazarse al modo de configuración (clic largo)
- 3** Botón **REPETICIÓN A-B**
  - Almacenar frecuencia: Modo radio
  - Eliminar canal: Modo radio (programado)
  - (Visualización de imágenes ◀▶ en la lista de archivos) Interruptor: Modo foto
- 4** Botón **HOLD**
- 5** Botón **STOP** ■ / RETURN
- 6** Botón **REW** I◀ (◀◀) / Flecha derecha
  - Reducir frecuencia: Modo radio
  - Desplazarse a la página anterior: Modo texto
- 7** **FF** ▶I (▶▶) / Flecha izquierda
  - Incrementar frecuencia: Modo radio
  - Desplazarse a la siguiente página: Modo texto
- 8** Toma de auriculares



## Visualización de la pantalla LCD

### Funciones de pantalla

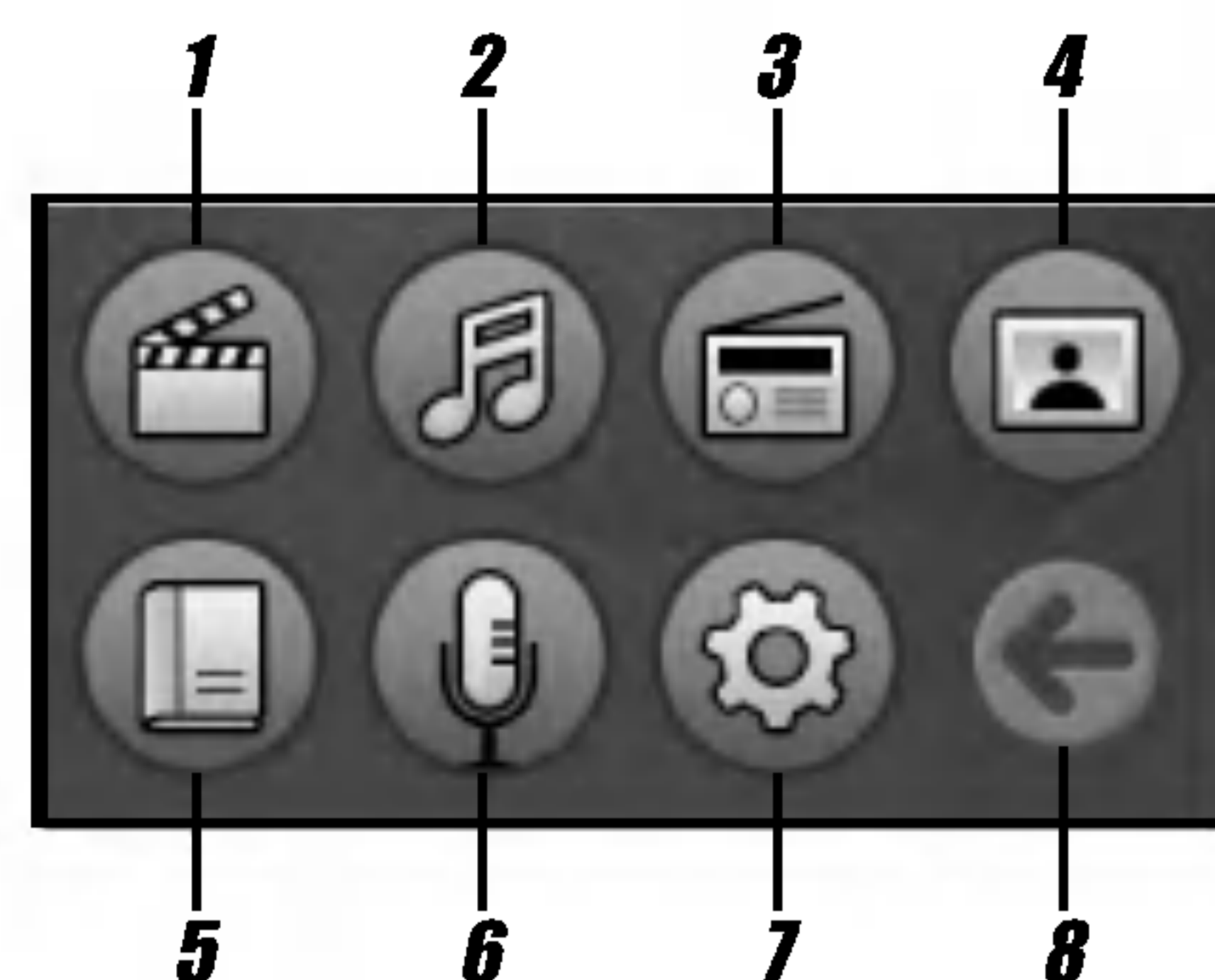

- 1 Película** : Este modo está pensado para la reproducción de archivos MPEG, Xvid, DivX, WMV, AVI ó ASF.
- 2 Música** : Este modo está pensado para la reproducción de archivos MP3, OGG, WMA u WAV.
- 3 Photo** : Este modo está pensado para escuchar la radio. Puede sintonizar la estación de FM que desee.
- 4 Foto** : Visualización de imágenes JPEG, BMP.
- 5 Texto** : Este modo muestra la carpeta que contiene archivos de texto y le permite leer el contenido de un archivo de texto.
- 6 Grabación** : Este modo le permite recibir señales de audio de un reproductor de audio externo en formato MP3 ó WMA. También puede realizar grabaciones de voz.
- 7 Configuración**: Este modo cambia la configuración del dispositivo.
- 8 Atrás** : Regresar al modo anterior.



## Visualización de la pantalla LCD (Continuado)

### Pantalla de película

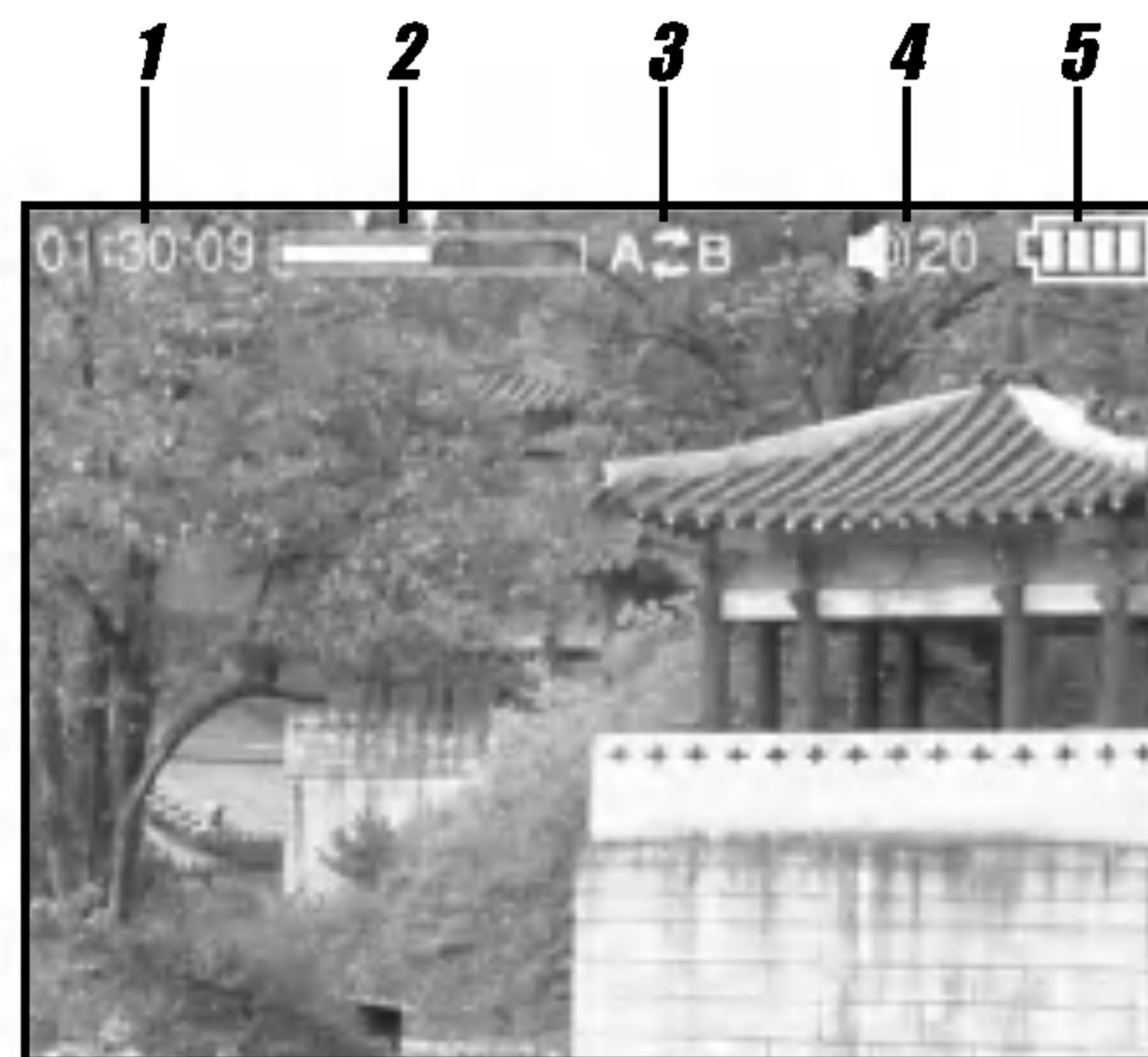

- 1** Indicador del tiempo de reproducción
- 2** Barra de progreso
- 3** Indicador de REPETICIÓN A-B
- 4** Nivel de volumen
- 5** Indicador de batería



## Visualización de la pantalla LCD (Continuado)

### Pantalla de música

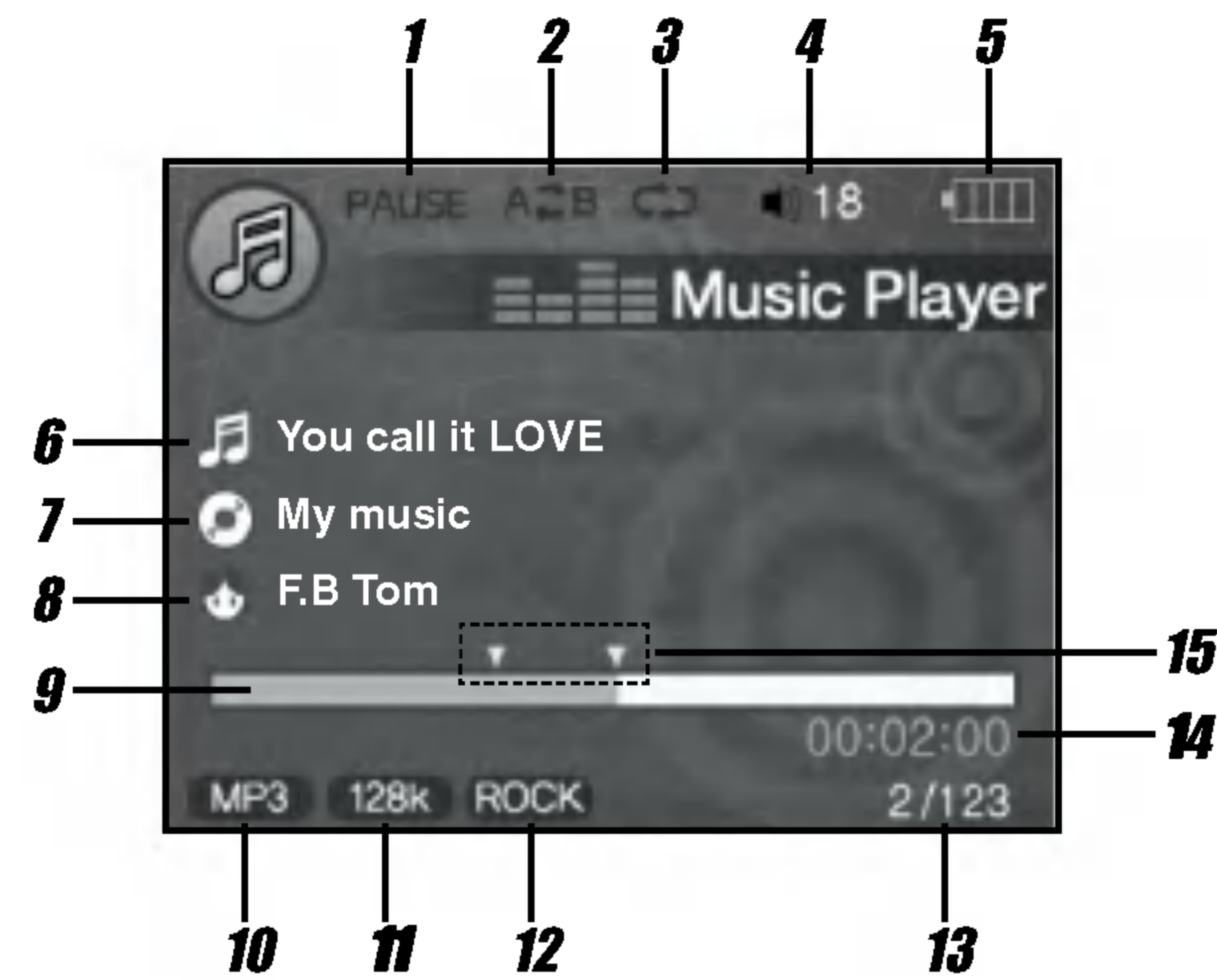

- 1** Indicador de REPRODUCCIÓN / PAUSA
- 2** Indicador de REPETICIÓN A-B
- 3** Indicador de modo Reproducción
- 4** Indicador de volumen
- 5** Indicador de batería
- 6** Título de la pista de música
- 7** Nombre de carpeta
- 8** Nombre de artista
- 9** Barra de progreso
- 10** Indicador del tipo de archivo
- 11** Indicador de la tasa de bits
- 12** Indicador del ecualizador
- 13** Total de pistas / Pista actual
- 14** Tiempo de reproducción
- 15** Indicador de posición de repetición A-B



## Visualización de la pantalla LCD (Continuado)

### Pantalla de radio FM

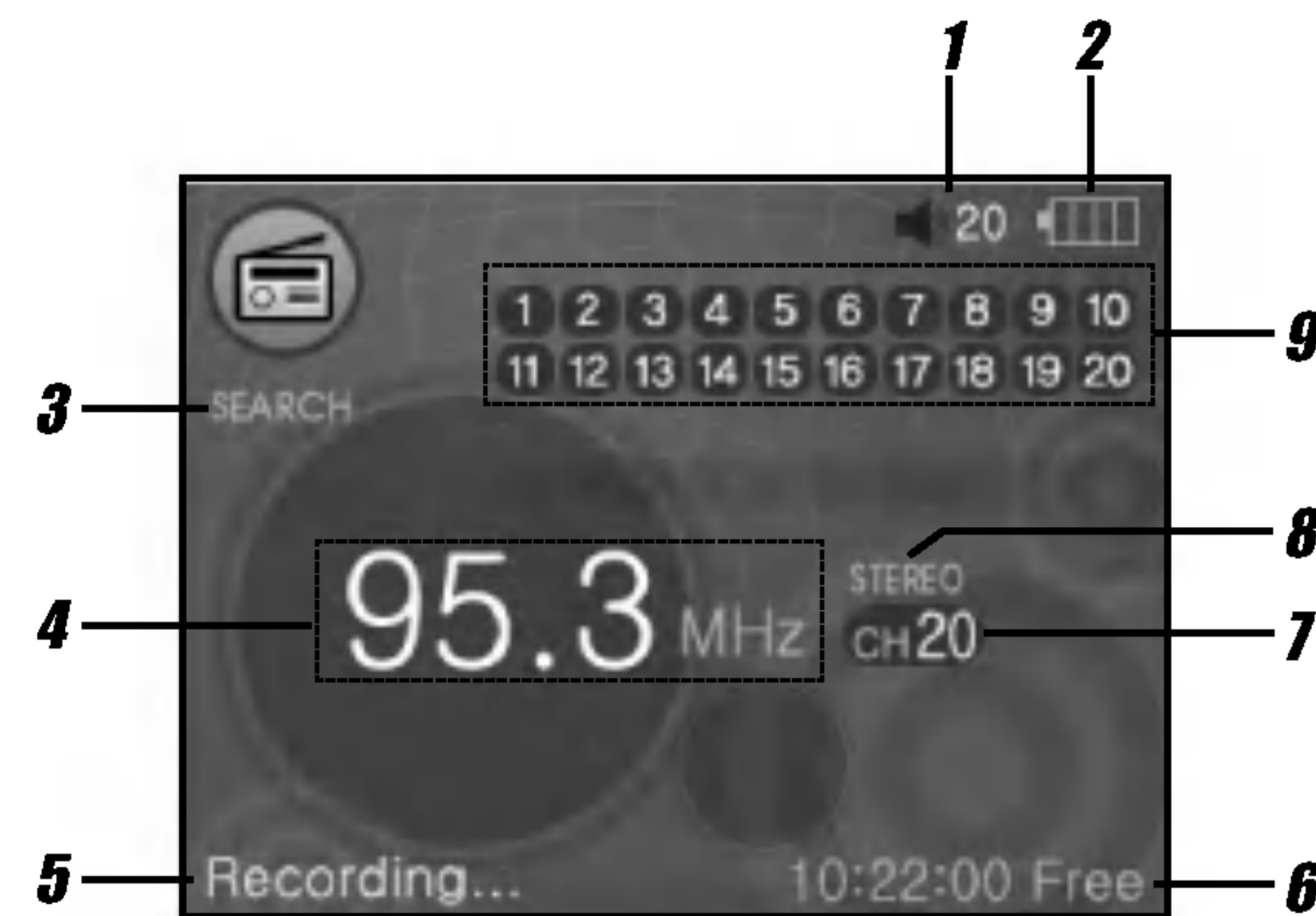

- 1** Indicador de volumen
- 2** Indicador de batería
- 3** Indicador de modo FM
- 4** Frecuencia / Número de canal
- 5** Indicador de grabación
- 6** Indicador del tiempo de grabación restante
- 7** Indicador del canal actual
- 8** Indicador de Mono / Estéreo
- 9** Indicador de canal



## Visualización de la pantalla LCD (Continuado)

### Pantalla de grabación



- 1** Indicador de Mic / Entrada de línea
- 2** Indicador de volumen
- 3** Indicador de batería
- 4** Indicador de en espera / grabación
- 5** Tiempo de grabación
- 6** Indicador del tipo de archivo
- 7** Indicador de tasa de bits
- 8** Indicador del tiempo de grabación restante

# Instalación del Software

## Instalación de Multimedia Manager

Su reproductor MP3 necesita los siguientes requisitos mínimos del sistema en su ordenador:

- SO : Windows 98SE/YO/2000/XP  
NT no admitido
- CPU : Al menos Pentium - 133MHz
- Memoria : Al menos 32MB
- Espacio HDD : Al menos 100MB
- Tarjeta de vídeo : Modo 640 x 480, al menos High Colour (16 bits)
- Puerto USB
- Drive CD-ROM

Usted puede actualizar el software del MP3 Explorer para Windows 98SE/ME/2000/XP etc. disponible desde una página Web de LG Electronics Inc.

Consulte mediante el siguiente procedimiento del contacto:  
<http://www.lge.com> → Service Site → Asistencia Seleccione su PAÍS → Asistencia al producto → Driver del dispositivo

### Notas

- Los sistemas operativos Windows ME, Windows 2000, y Windows XP admiten el almacenamiento USB 2.0 sin necesidad de ninguna configuración adicional. Puede emplear Windows Explorer para utilizar el producto como dispositivo de almacenamiento portátil sin necesidad de instalar información adicional.
- Sin embargo, en el sistema operativo Windows 98SE, el software de gestión es necesario para utilizar el producto como dispositivo de almacenamiento portátil.

**1** ENTER el CD del software en la unidad D: \ (unidad de CD ROM). Se ejecutará automáticamente

**2** Seleccione el idioma que desea y haga clic en "OK"

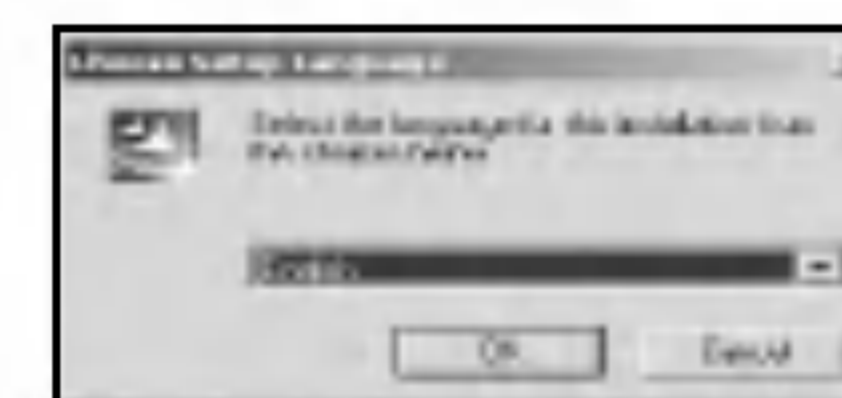

**3** Haga clic en el botón "Next" en la ventana de la instalación.



**4** Lea todo acerca de la licencia de uso y seleccione "Sí"

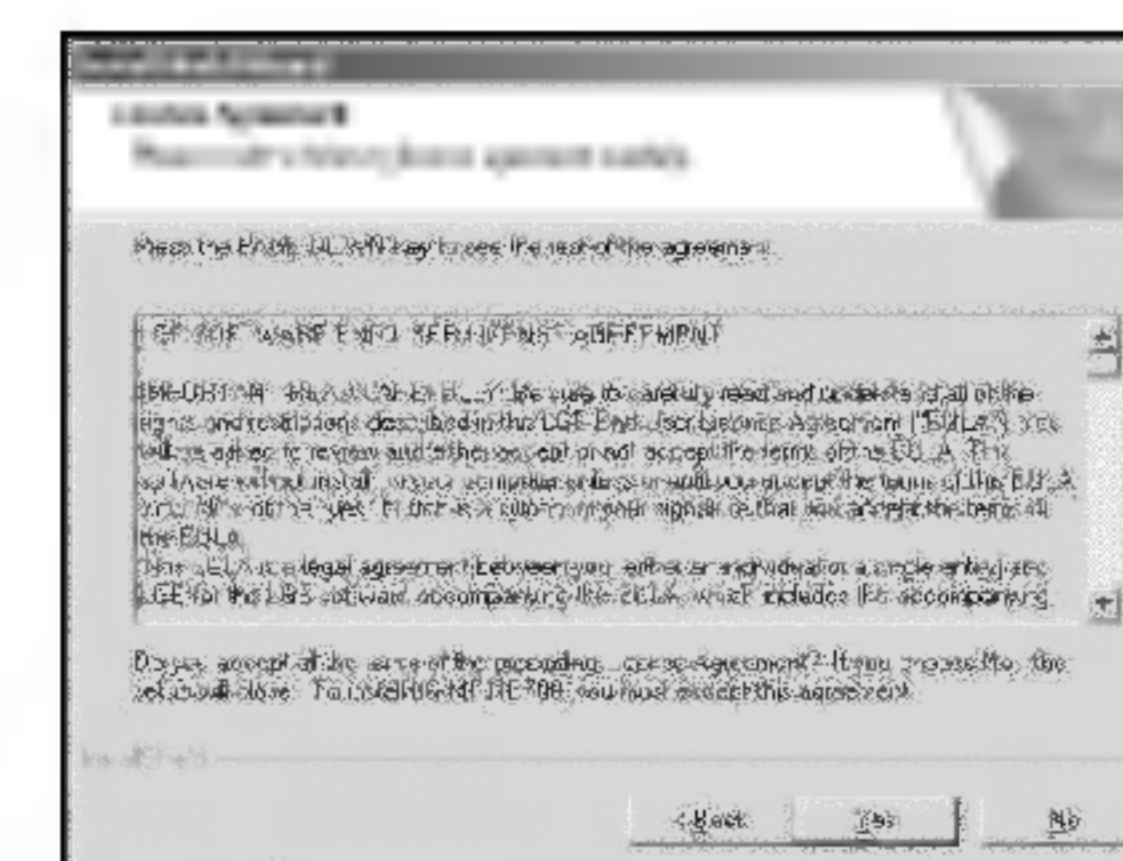





## Instalación del Software (Continuado)

### Instalación de Multimedia Manager

- 5** Seleccione la carpeta de instalación y haga clic en el botón "NEXT".



- 6** La instalación está en proceso.



- 7** Haga clic en el botón "Finish" cuando se muestre la pantalla de instalación finalizada.

El icono del Manager se creará en el escritorio de Windows.



#### Notas

- Al instalar el CD de software incluido, no conecte el cable USB incluido al PC desde su reproductor MP3. Tras instalar el CD de software, conecte el cable USB incluido al PC desde su reproductor MP3.
- Deberán estar instaladas más de 9 versiones del reproductor Media Player de Windows y DirectX.

## Instalación del Software (Continuado)

### Instalación del controlador de dispositivo

La instalación del driver del dispositivo es necesaria para el sistema operativo Windows 98SE.

Por favor, ignore esta sección para Windows Me, Windows 2000, Windows XP.

**1** Conecte el producto a un PC mediante el cable USB incluido.

**2** Si el producto no es reconocido por el PC, se abrirá la ventana "Asistente añadir nuevo hardware". Haga clic en el botón "Next".



**3** Active "Buscar el mejor driver para su dispositivo" y haga clic en el botón "Next".



**4** Haga clic en la opción 'Especificar una localización' y haga clic en el botón "Browse".



## Instalación del Software (Continuado)

### Instalación del driver del dispositivo

- 5 Seleccione la carpeta driver98 en el CD de instalación y haga clic en el botón "Finish" para finalizar la instalación. Incluye el archivo .inf y haga clic en el botón "OK". (CD: driver 98)
- 6 Cuando la carpeta esté localizada, haga clic en el botón "Next".



- 7 Haga clic en el botón "Finish" para finalizar la instalación.

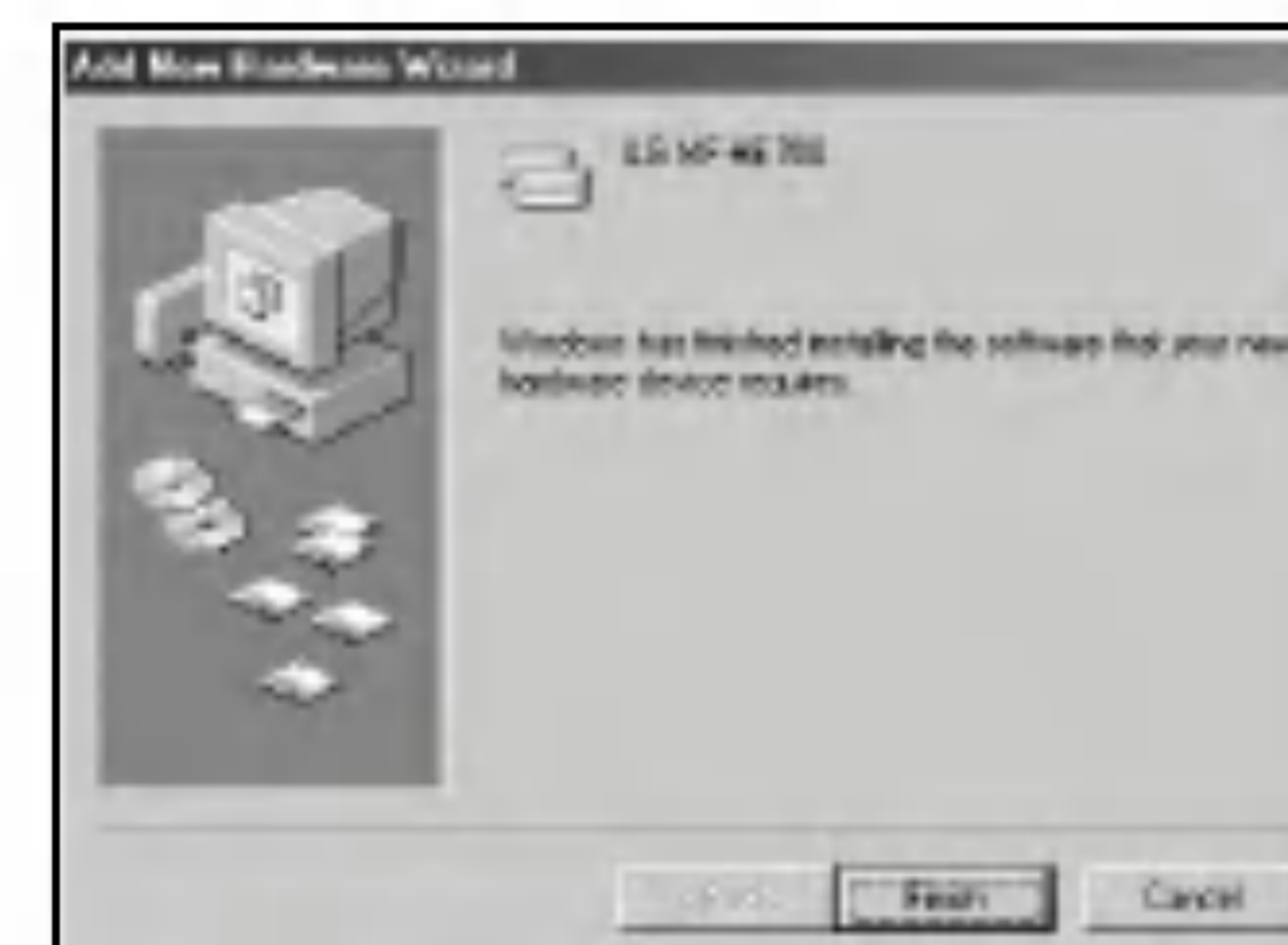

## Actualización del Firmware

Usted puede actualizar el FIRMWARE para añadir, modificar o mejorar las funciones del reproductor, donde el firmware significa su sistema operativo.

- 1** Visite la página Web de la compañía ([www.lge.com](http://www.lge.com)) para comprobar si existe una versión actualizada disponible para su reproductor.
- 2** Utilice el cable USB para conectar el dispositivo a su PC.
- 3** Copie el nuevo fichero de firmware (he700.bin) en la carpeta de "actualización" mediante el cable USB.

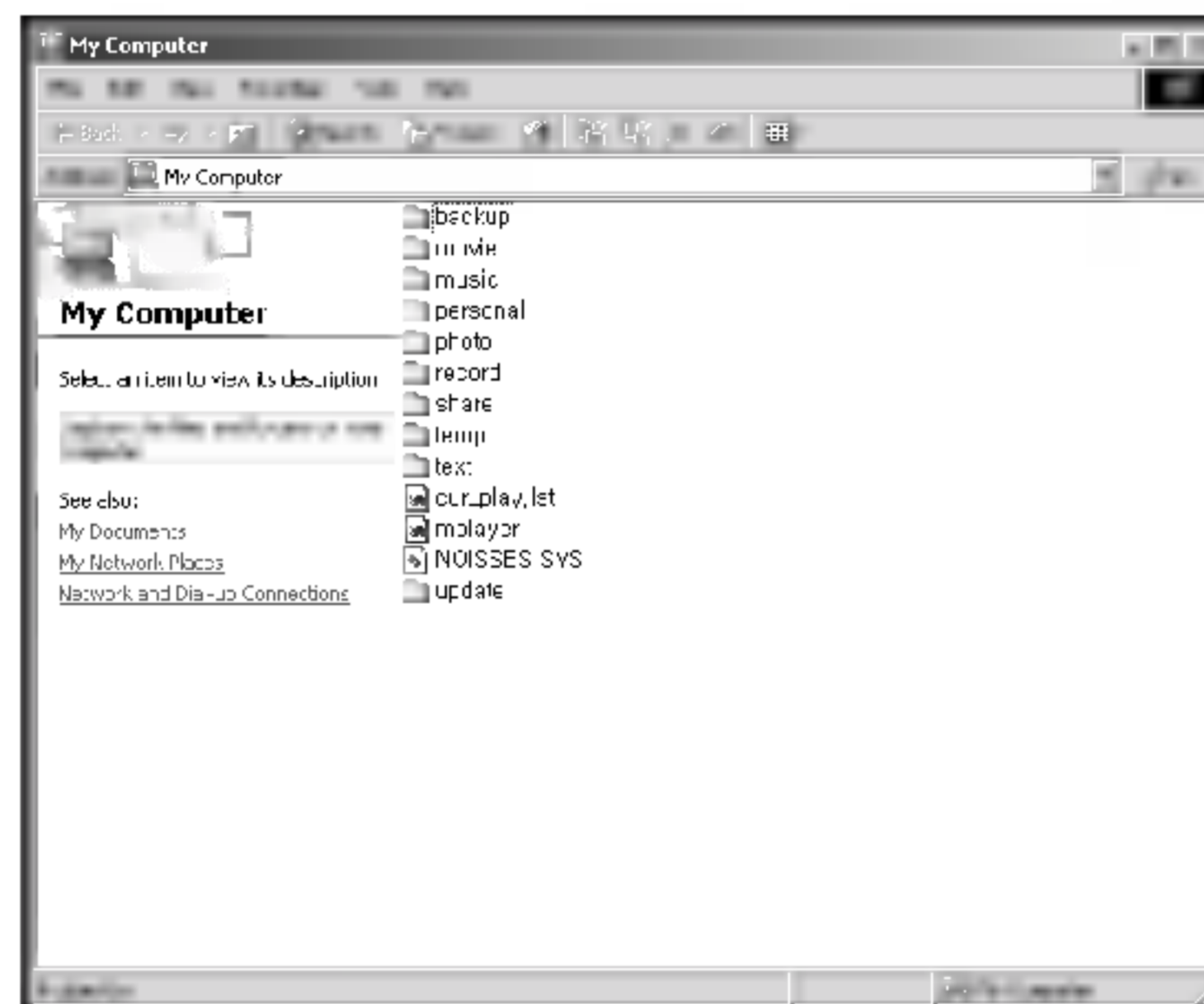

- 4** Desconecte el cable USB y vuelva a encender el dispositivo. El mensaje "Actualización..." aparecerá automáticamente y dará comienzo la actualización.

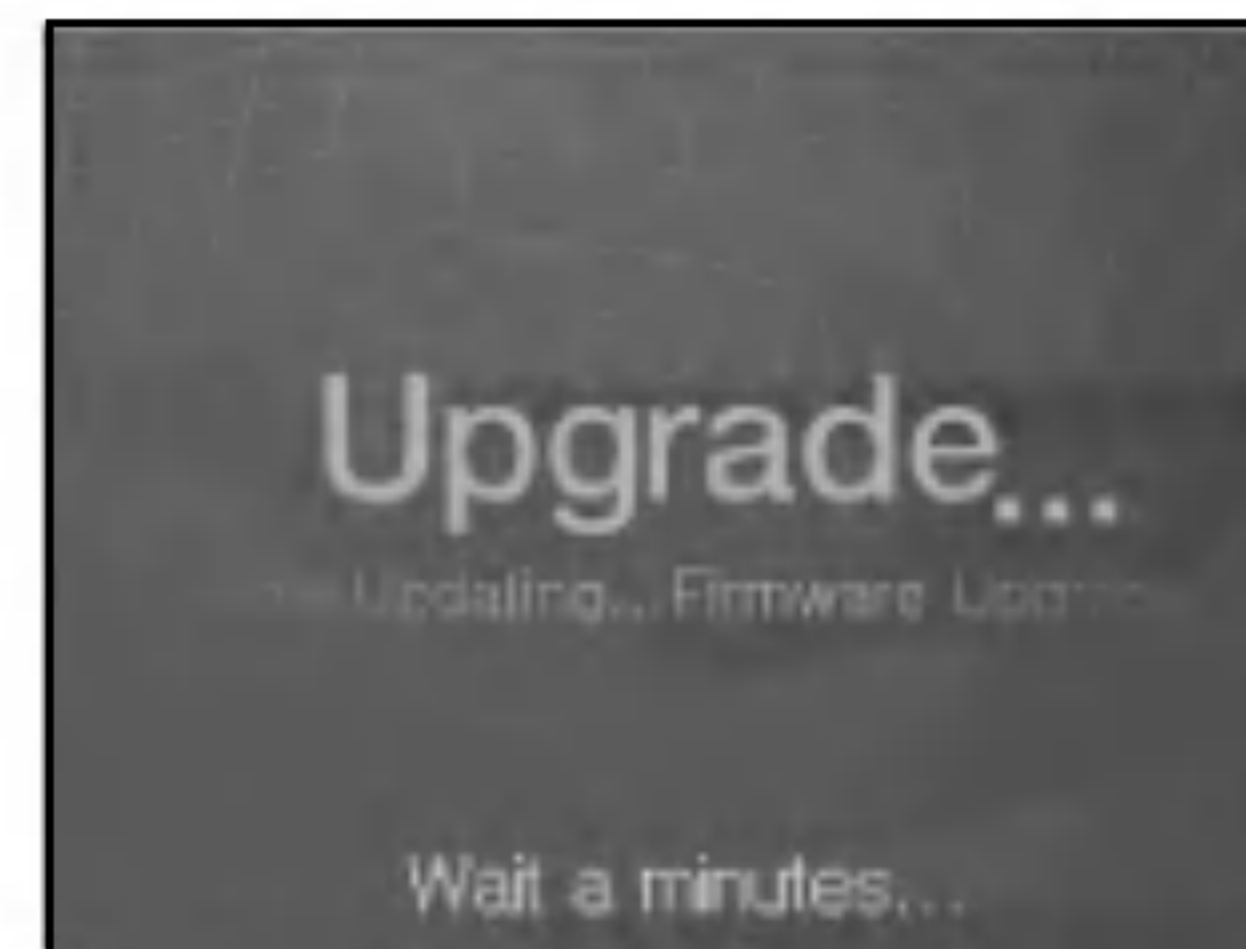

### Notas

- Sin el adaptador de CA, la actualización de firmware puede fallar debido a la escasez de batería.
- No desconecte el adaptador de CA ni apague el equipo hasta que la Actualización del firmware haya finalizado.



## Conexión de dispositivos

### Uso del adaptador de CA

- 1** Utilice únicamente el adaptador de CA incluido, por seguridad. El voltaje de funcionamiento de CA de este reproductor es 100~240 V.
- 2** Conecte el adaptador al enchufe de 5V CC de su reproductor y después al enchufe de alimentación principal.



### Carga

El reproductor se cargará automáticamente cuando el adaptador de CA esté conectado al reproductor.

Cuando está totalmente cargado, el indicador de carga deberá cambiar a verde.

- Tiempo de carga: Aprox. 3 horas (En descarga completa)
- Tiempo de reproducción: Aprox. 16 horas (En carga completa)

El tiempo de reproducción se mide bajo la reproducción de MP3 128Kbps a carga completa.

#### Notas

- Compruebe la carga de la batería en la pantalla de la unidad.

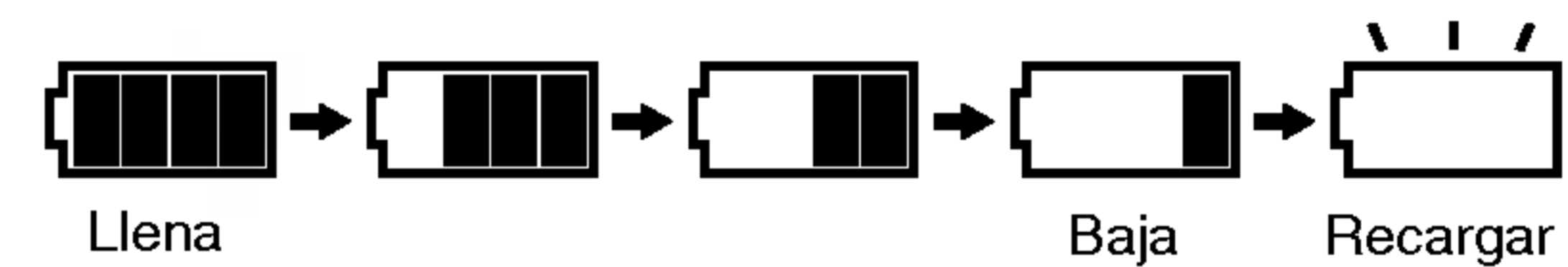

- Si utiliza el adaptador de CA, el indicador de batería no aparecerá.



## Conexión de dispositivos (Continuados)

### Conexión del cable USB

- 1** Presione el botón ►|| durante 1 segundo tras comprobar el estado del Hold Off.
- 2** Conecte un extremo al puerto USB en la parte posterior de su PC y después enchufe el otro extremo en el conector de USB de su reproductor.
  - La instalación del driver es necesaria para el funcionamiento de Windows 98SE. (Consulte la página 18)

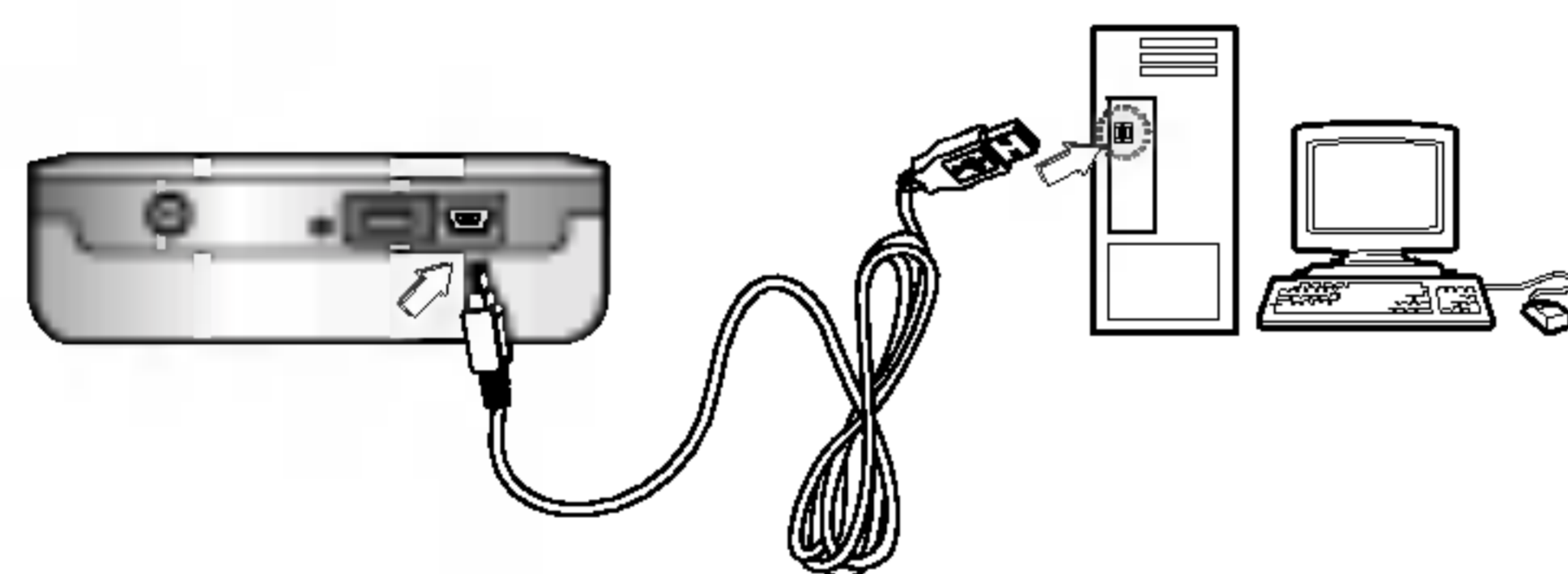

- 3** La siguiente pantalla se mostrará en la LCD del producto.

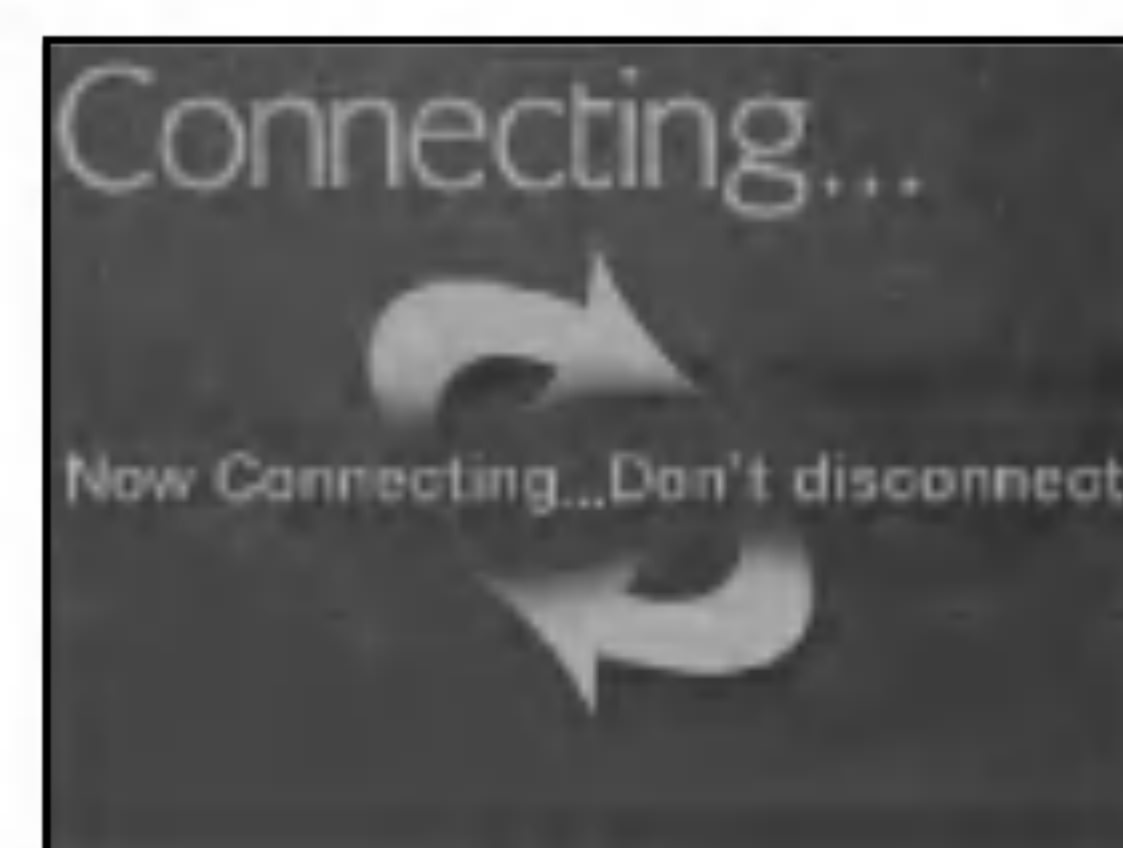

- 4** El icono se muestra en la bandeja del PC si está conectado correctamente.





## Conexión de dispositivos (Continuados)

### Desconexión del cable USB

Espere hasta obtener un mensaje que le permita desenchufar con seguridad el dispositivo antes de desconectar el cable USB.

- 1 El icono de retirada segura se encuentra en la bandeja del sistema, junto al reloj.

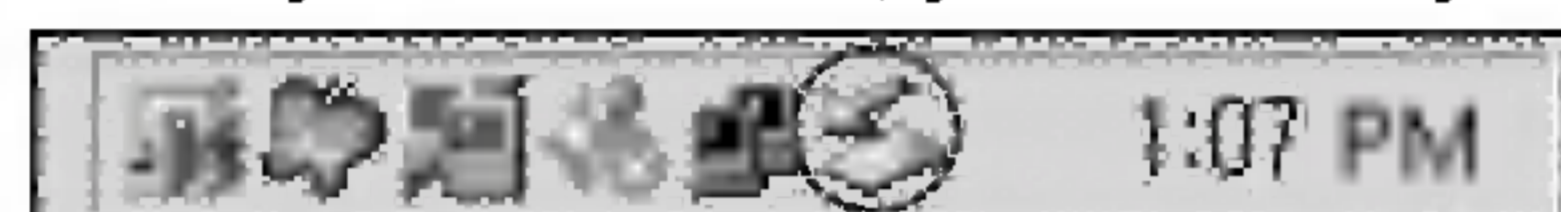

Doble clic

- 2 Haga clic en el icono para expulsar el reproductor del ordenador y seleccione el mensaje 'Retirada segura'.
- 3 Observará un mensaje indicando ahora que es seguro desconectar el reproductor.
- 4 Ahora puede desenchufar el cable USB del reproductor.

#### Notas

- Si la apaga alimentación del PC o desconecta el cable USB mientras se están transfiriendo datos, puede generarse un error HDD en el producto.
- Por favor, utilice el adaptador si tiene que conectar el reproductor al ordenador durante mucho tiempo. Puede no terminar la transmisión si el nivel de la batería no es suficiente durante la transmisión de datos.



## Uso del almacenamiento extraíble

### Descarga de archivos

- 1** Conecte un extremo al puerto USB en la parte posterior de su PC y después enchufe el otro extremo al conector de USB en su reproductor.
- 2** Abra Windows Explorer en su PC.  
El disco extraíble se muestra en Windows Explorer.
- 3** Seleccione el archivo que desea guardar, después arrástrelo y déjelo en el disco extraíble.  
Los archivos guardados se reproducirán en el orden de nombre de archivo tal como aparecen. Para cambiar el orden, cambie el nombre del archivo.

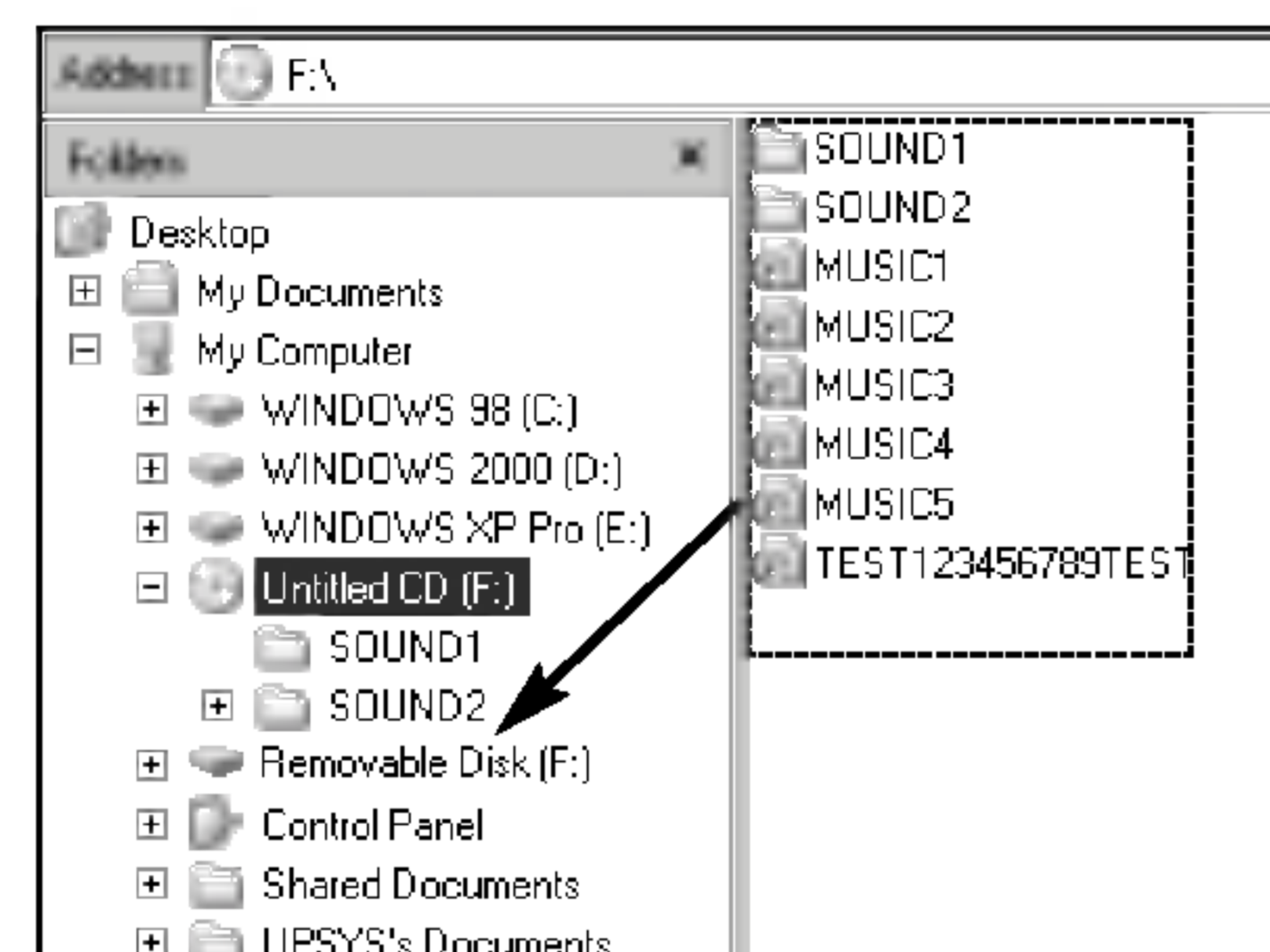

#### Notas

- No retire el cable USB durante la carga o descarga de archivos.
- Copia de archivos (archivos de película, música, fotos, texto) desde el PC al disco extraíble.
  - Archivos de película ➤ Carpeta de películas
  - Archivos de música ➤ Carpeta de música
  - Archivos de fotos ➤ Carpeta de fotos
  - Archivos de texto ➤ Carpeta de texto





## Previo al funcionamiento

### Conexión de los auriculares

- 1** Conecte el mando a distancia al enchufe en la parte superior del reproductor.

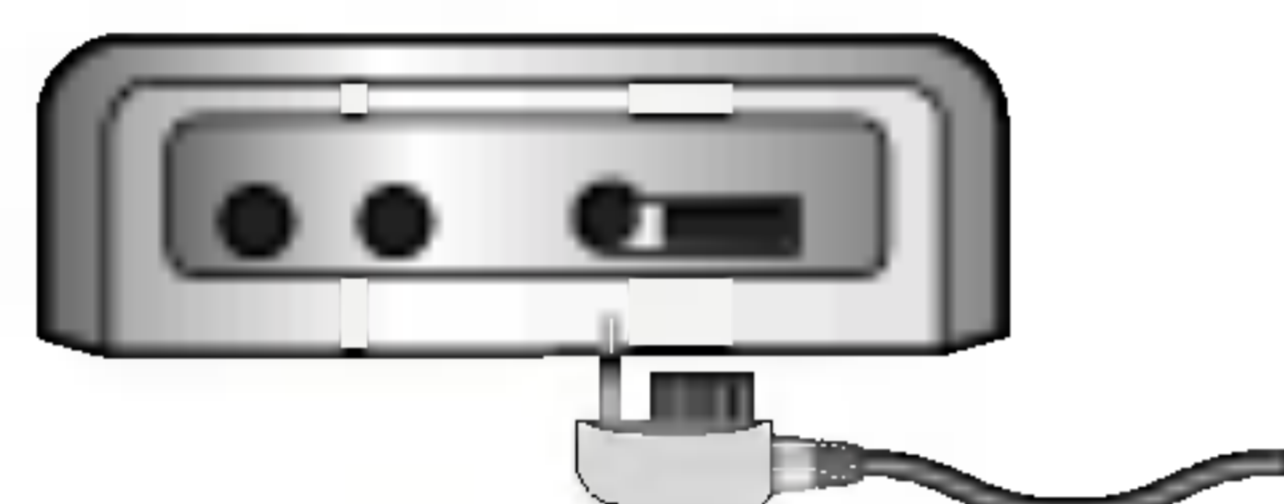

- 2** Conecte los auriculares al enchufe de los auriculares del mando a distancia.



### Conexión de dispositivo externo: Entrada de línea

Conecte los dispositivos externos de entrada.

- 1** Conecte la salida de línea o la toma de auriculares del dispositivo externo al enchufe de entrada de línea del producto mediante el cable de entrada/salida de línea.
- 2** Utilice la función grabación para registrar con el ajuste deseado.

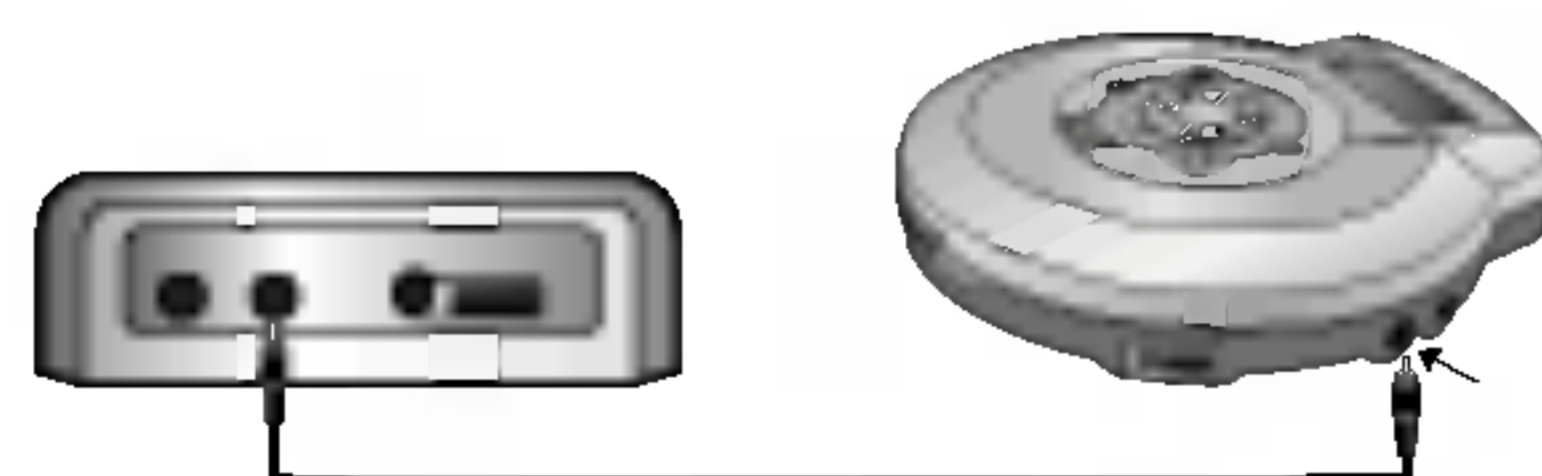

### Conexión de dispositivo externo : Salida de línea

Utilice los dispositivos externos, como los altavoces, para la salida.

- 1** Conecte el enchufe de entrada de línea de un dispositivo externo al enchufe de salida de línea del producto mediante el cable de entrada/salida de línea.
- 2** Reproduzca según desee.

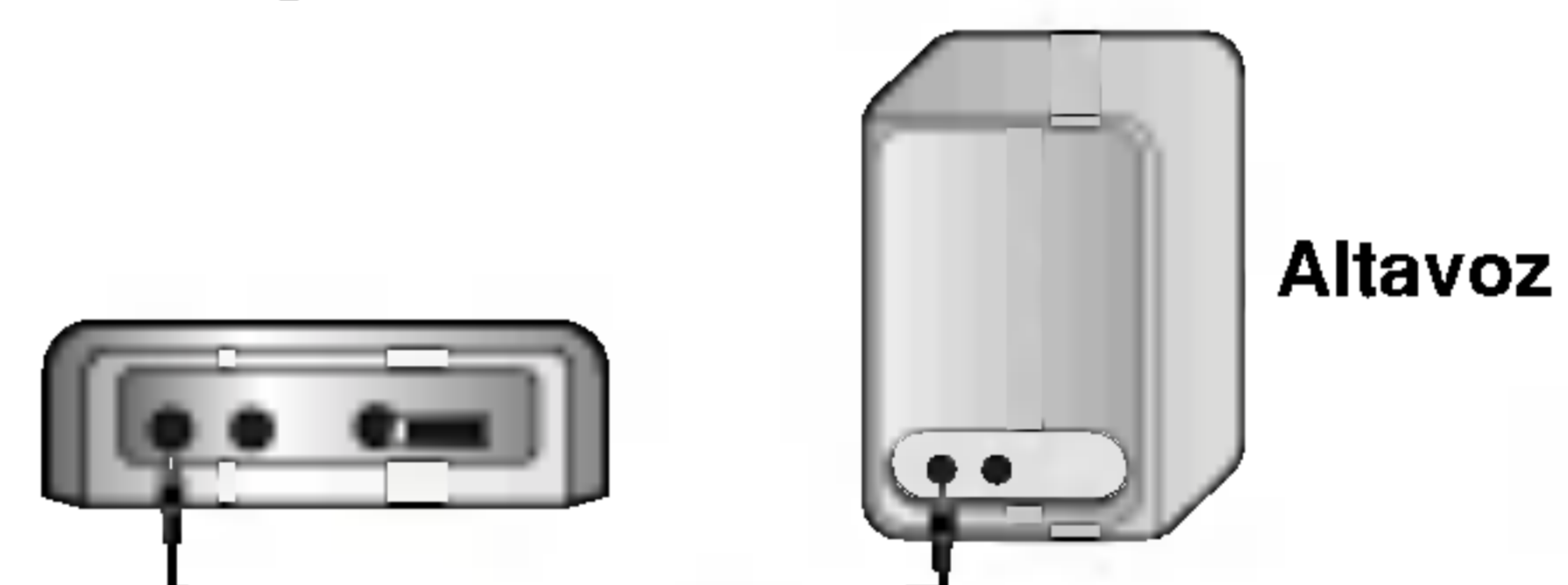

### Conexión de dispositivo externo : Salida óptica

Utilice los dispositivos externos, como los altavoces, para la salida.

- 1** Conecte el enchufe de entrada de línea de un dispositivo externo al enchufe de salida de línea del producto mediante el cable de entrada/salida de línea.
- 2** Reproduzca según desee.





## Previo al funcionamiento (Continuada)

### Encendido

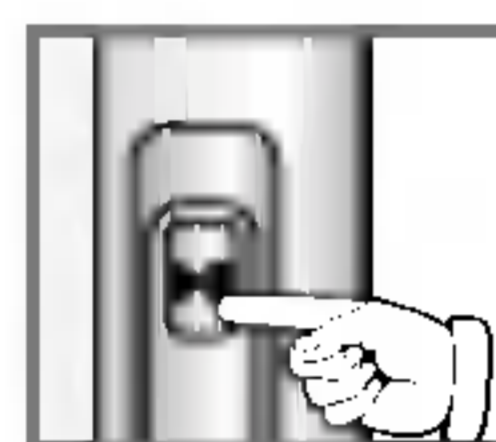

- Presione el botón ►|| durante 2 segundos tras comprobar el estado del Hold Off.
- El tiempo de carga inicial necesario será de 10 segundos.

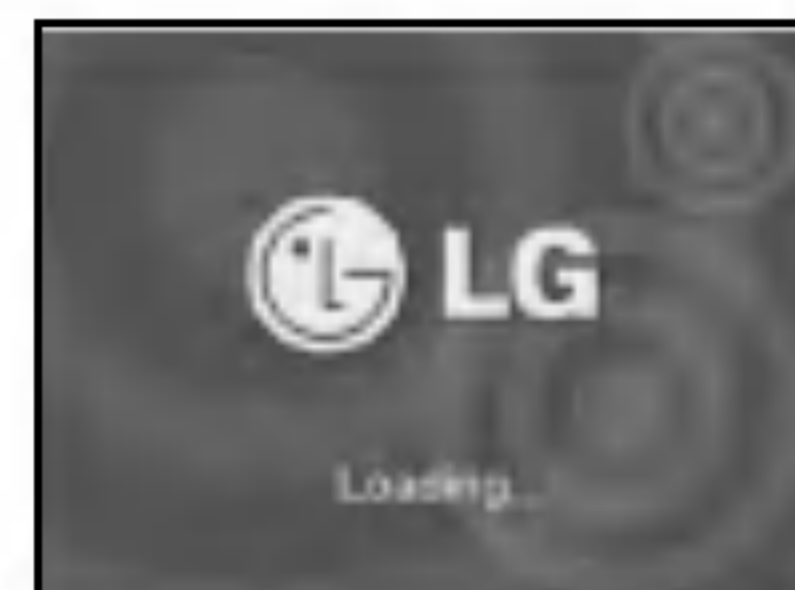

### Apagado



- Apagado instantáneo:**  
Presione el botón ■ durante más de 2 segundos en modo de parada.
- Apagado automático:**  
La alimentación se apagará automáticamente si no se produce ninguna acción del usuario en modo de parada dentro del Tiempo de apagado automático configurado.

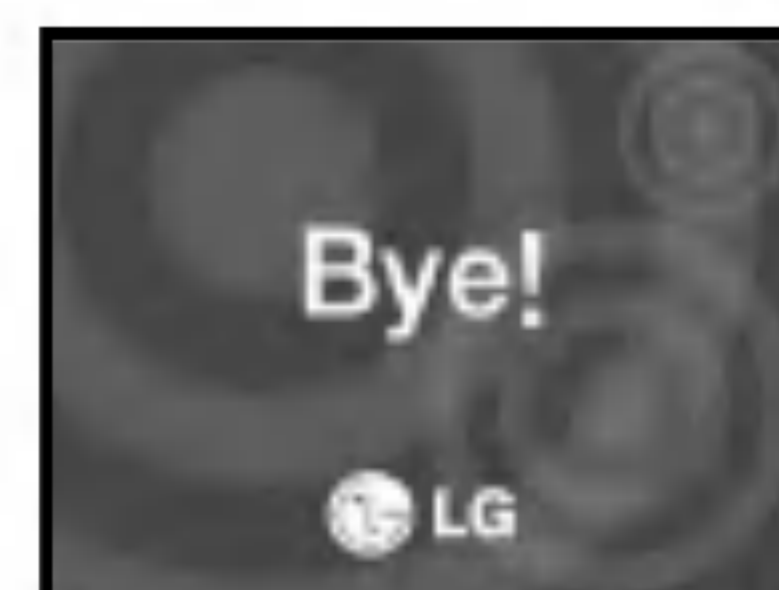

### Función Hold

Esta función bloquea la unidad principal para evitar que funcione cuando usted accidentalmente presione un botón.

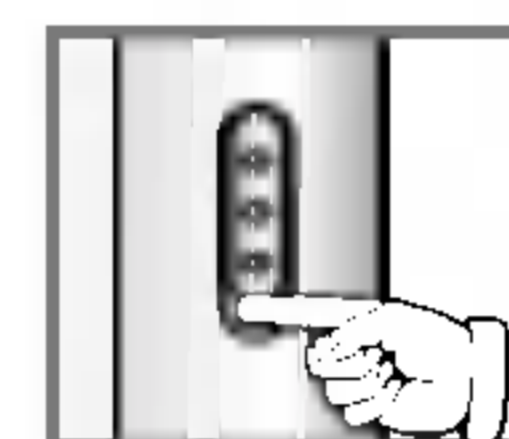

- Presione el botón **HOLD** a la posición de bloqueo, el icono Hold aparecerá en la LCD y todas las operaciones dominantes serán deshabilitadas.



La función HOLD se activa en el producto y en el mando a distancia.



La función HOLD se activa en el producto.



La función HOLD se activa en el mando a distancia.

### Ajuste de volumen

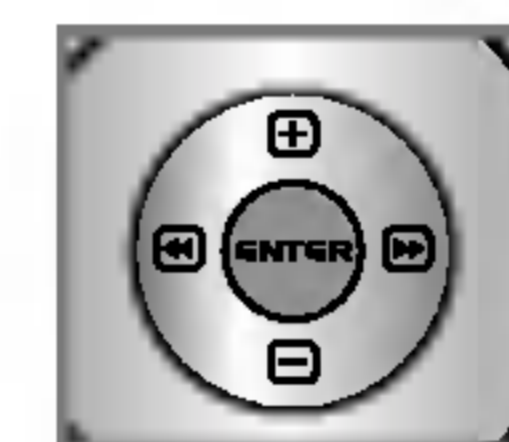

Usted puede ajustar el volumen presionando los botones de volumen ⊕, ⊖.

- El nivel de volumen puede ajustarse en 31 niveles. (Mín., 1~29, Máx.)
- El volumen cambiará 1 nivel al presionar brevemente el botón, y cambiará rápidamente cuando mantenga presionado el botón.



## Previo al funcionamiento (Continuada)

### Función de cambio

La ventana de modo aparecerá para que pueda seleccionar uno de los 8 modos.

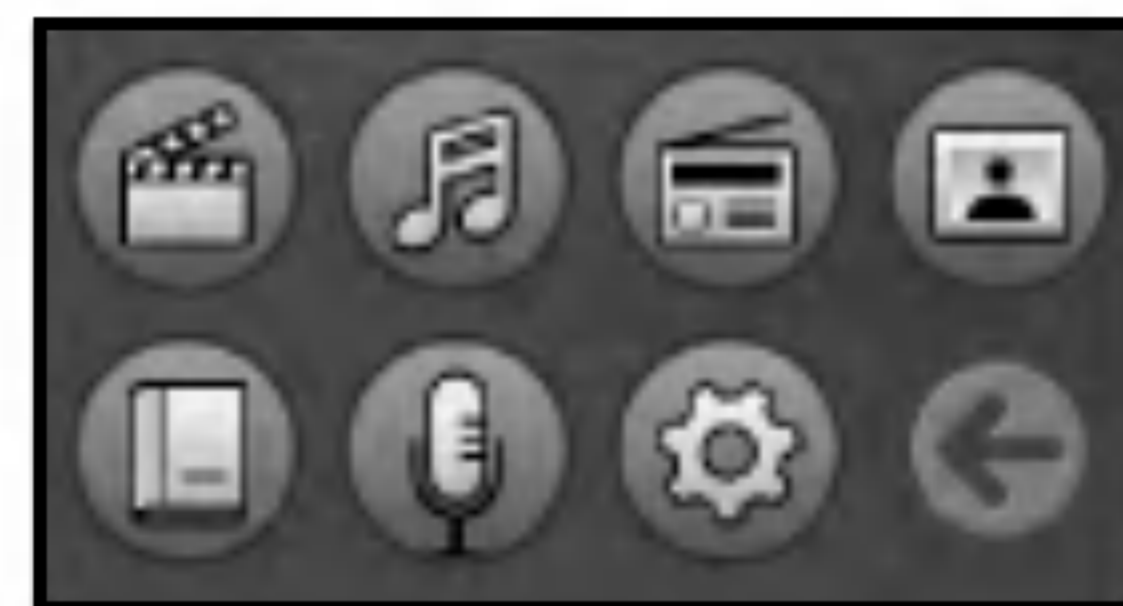



**1** Seleccione la función mediante el botón , , .





**2** Presione el ENTER o el botón  para ejecutar la función destacada.

#### Notas

- Cuando presione el botón  durante más de 1 segundo en cualquier modo, cambiará inmediatamente al modo grabación.
- Para cancelar el cambio y volver al modo anterior, presione el botón .
- Mantenga presionado el botón ENTER mientras en reproducción en espera o en reproducción para abrir el modo principal.

### Navegación durante la reproducción de archivos



- 1** Mantenga presionado el botón ENTER mientras escucha música en modo música.
- 2** Aparecerá la ventana de modo.
- 3** Seleccione la función mediante el botón , , .

#### Notas

- Usted puede leer archivos de texto o disfrutar de archivos de fotos mientras escucha música.
- Usted puede configurar valores mientras reproduce archivos de música.
- Usted puede examinar otras listas de archivos mientras reproduce archivos de música.
- Para regresar al modo en reproducción, mantenga presionado el botón Enter, y seleccione "Back" en el cuerpo principal y después presione de nuevo el botón Enter.

### función reinicio

La función restablecer es la función utilizada cuando el equipo cesa de funcionar y no funciona durante el funcionamiento del equipo.



Mantenga presionado este botón utilizando un objeto con punta.



## Reproducción de películas

### Reproducción de archivos de película



**1** Seleccione la "película" mediante los botones , , , después presione el botón ENTER o y después aparecerán los archivos de la película.



**2** Utilice los botones +, , para seleccionar la carpeta o archivo deseado y presione ENTER o .



#### Notas

- Para cancelar el modo de cambio y volver al modo anterior, presione el botón .
- Si selecciona el punto de finalización de la repetición local dentro de los 3 segundos posteriores a haber ajustado el punto de inicio de la repetición local, ésta no funcionará.

### Pausar archivos



Presione el botón durante la reproducción del archivo.

Para reanudar la reproducción, presione de nuevo este botón.

### Búsqueda de archivos



Usted puede saltar al siguiente archivo o al anterior presionando brevemente los botones , en estado de reproducción.

Al mantener presionados los botones , usted puede saltar a través de pistas consecutivas.

Avance rápido o rebobinado de 10 seg.

### Repetición de A-B

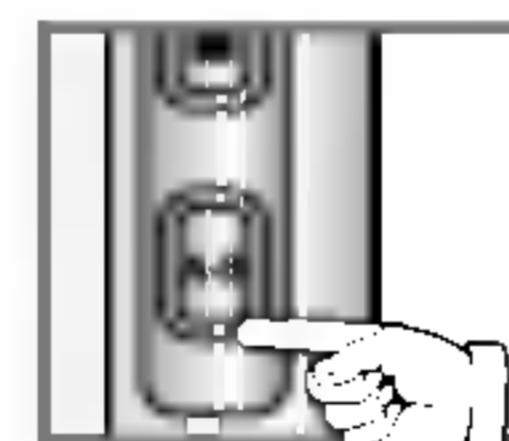

**1** Reproducción de archivo, presione brevemente el botón A-B una vez.

aparecerá en la LCD.

**2** Para seleccionar el punto final de la repetición que desee durante la reproducción del archivo, presione de nuevo el botón.

aparecerá en la LCD.

**3** Para cancelar la función de repetición, presione el botón A-B.

desaparecerá de la LCD.

## Reproducción de películas (Continuada)

### Configuración de película



- 1 Presione el botón ENTER en modo de película para cambiar la configuración de la película.
- 2 Presione el botón , para seleccionar el artículo deseado.
- 3 Utilice el botón , en el artículo secundario para seleccionar el artículo deseado.

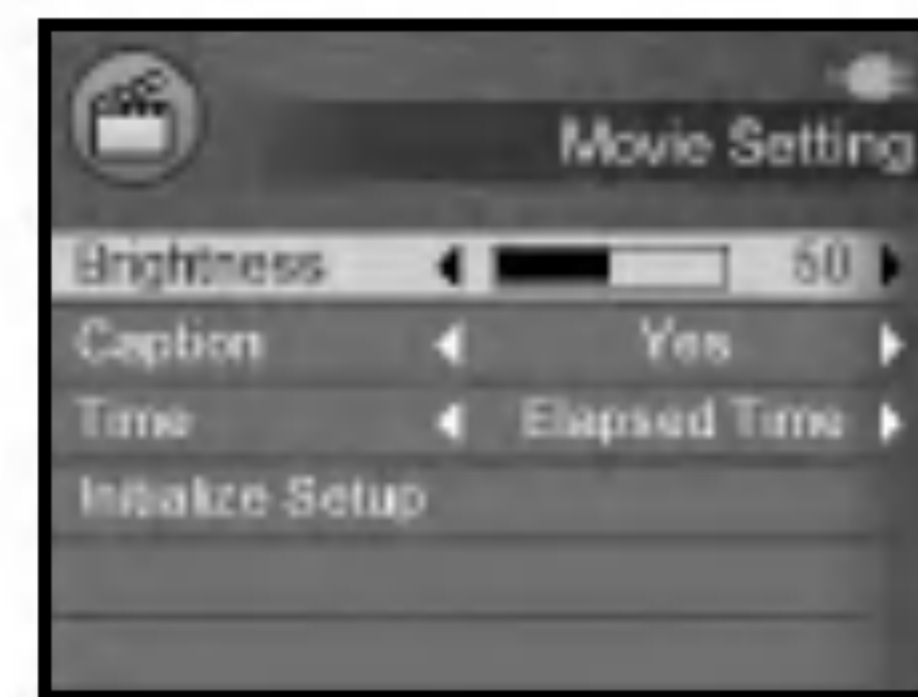

Menú	Función
Brillo	Fijar el brillo de la LCD. 1~100
Subtítulo	Fijar la visualización de subtítulos. Sí/No
Tiempo	Tiempo Transcurrido/Tiempo restante
Inicializar la configuración	Fijar todas las funciones a sus ajustes de fábrica. (Presione ENTER).

#### Notas

- Los archivos que no tienen ningún programa de conversión de imágenes en movimiento en el Multimedia Manager incluido por nuestra empresa no pueden reproducirse.  
Tiempo de conversión AVI 700 Mbytes: Aproximadamente 40 minutos. (El tiempo puede variar dependiendo del tipo o resolución de los archivos de imágenes en movimiento.)
- Para los archivos que no se reproducen, aparecerá el mensaje "Archivo de tipo incompatible".
- La calidad de imagen en pantalla puede variar dependiendo del ángulo de la pantalla LCD.

# Reproducción de música

## Reproducción de archivos de música



**1** Seleccione "música" mediante los botones **⊕**, **⊖**, **⏪**, **⏩** después presione **ENTER** o **▶||** y después aparecerá el método de búsqueda.

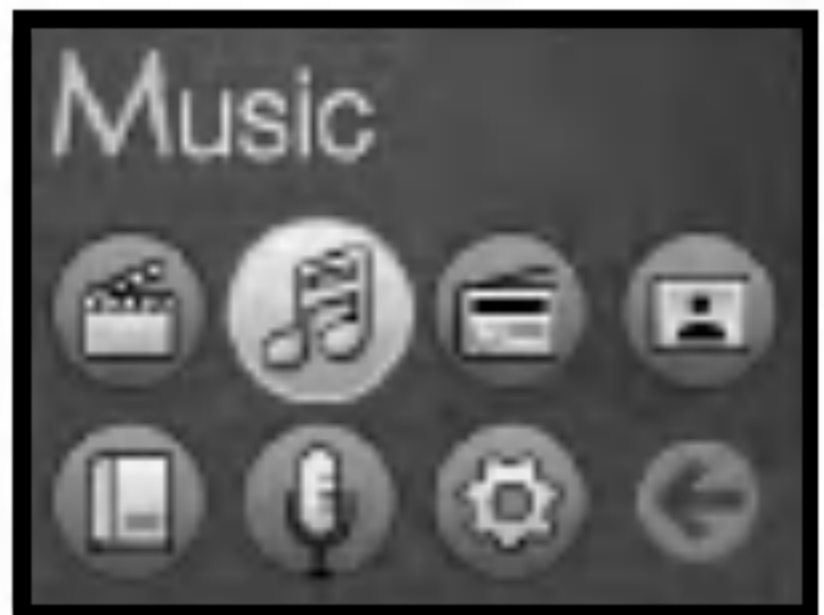

**2** Utilice los botones **⊕**, **⊖** para seleccionar el método de búsqueda deseado.

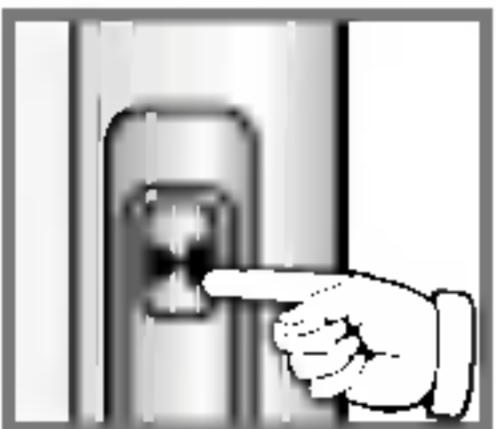

**3** Utilice los botones **⊕**, **⊖** para seleccionar la carpeta o título deseado y presione **ENTER** o **▶||** para seleccionar.

Si usted edita MP3 al reproductor, podrá escuchar la canción deseada clasificando automáticamente cada título, artista, género, directorio o lista de reproducción. Introduzca y guarde toda información relevante mediante el programa Multimedia Manager para seleccionar archivos de música utilizando la información sobre la música.

- 1** Seleccione el archivo de música del que desea editar una etiqueta.
- 2** Haga clic con el botón derecho del ratón.
- 3** Haga clic en el menú "Modificar etiqueta".

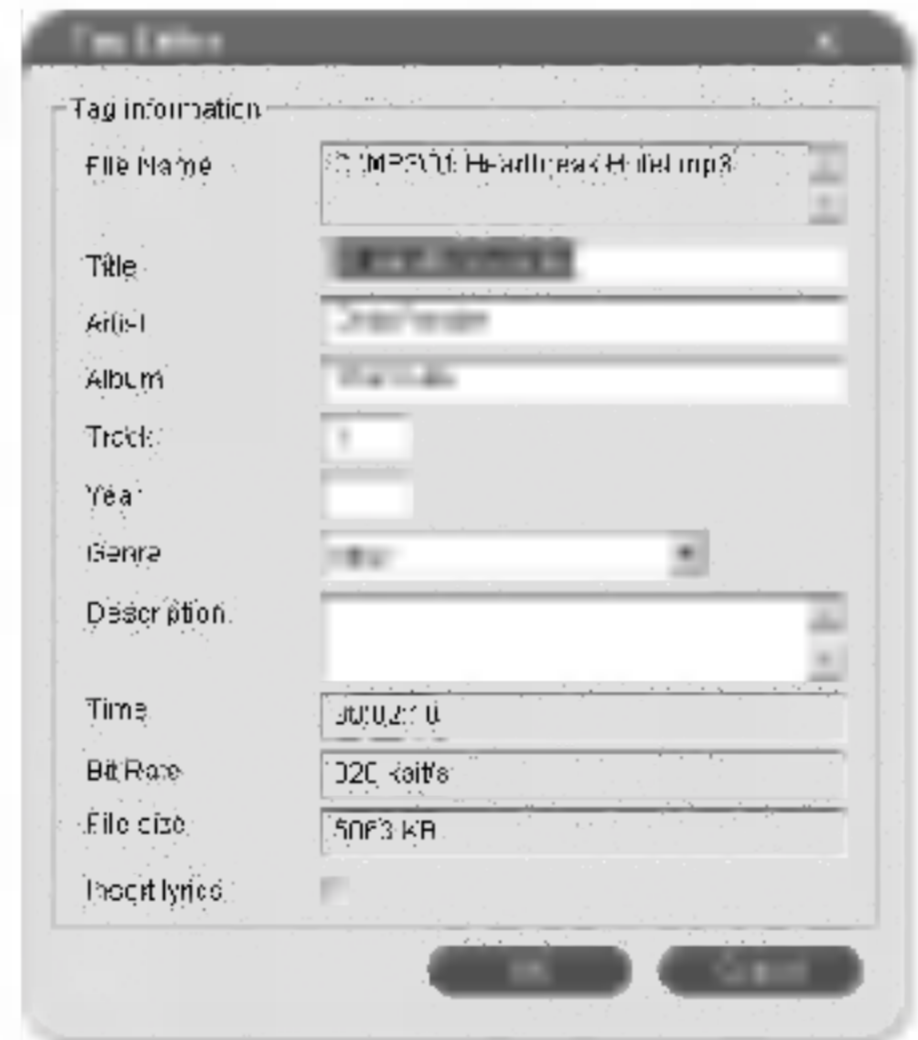

### Notas

- Presione el menú de ayuda (F1). Se muestra la explicación sobre cada menú.
- Para los archivos que no se reproducen, aparecerá el mensaje "Archivo de tipo incompatible".
- Mantenga presionado el botón Enter durante la reproducción de archivos de música para dirigirse al modo principal.
- La edición de etiquetas está disponible sólo para archivos MP3.



## Reproducción de música (Continuada)

### Actualización de archivos de información de música

Actualiza el archivo de información de música para el archivo actual de MP3. Utilice la función para crear o reparar el archivo de base de datos si el archivo de información se ha eliminado o está dañado.

Un archivo de información de música es un archivo de base de datos, que es una colección de información de la etiqueta ID3. Los archivos son necesarios para la función de navegación de la etiqueta ID3.

- 1** Conecte el producto a un PC mediante el cable USB. Aparecerá un icono en la bandeja del PC si la conexión es correcta.

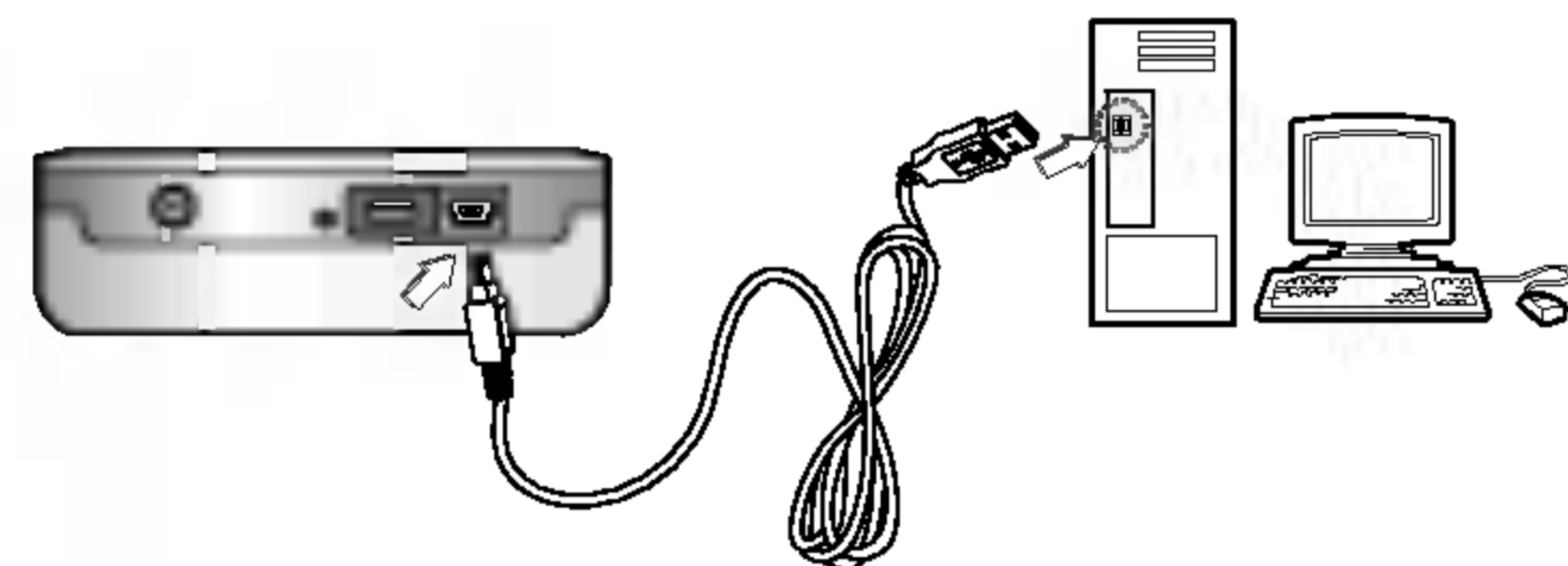

- 2** Haga doble clic sobre el icono "My Multimedia Manager" en el escritorio de Windows para abrir el programa Manager.



Doble-clic

- 3** Haga clic en "Crear DB de música" en el menú desplegable para actualizar el archivo de información de música.

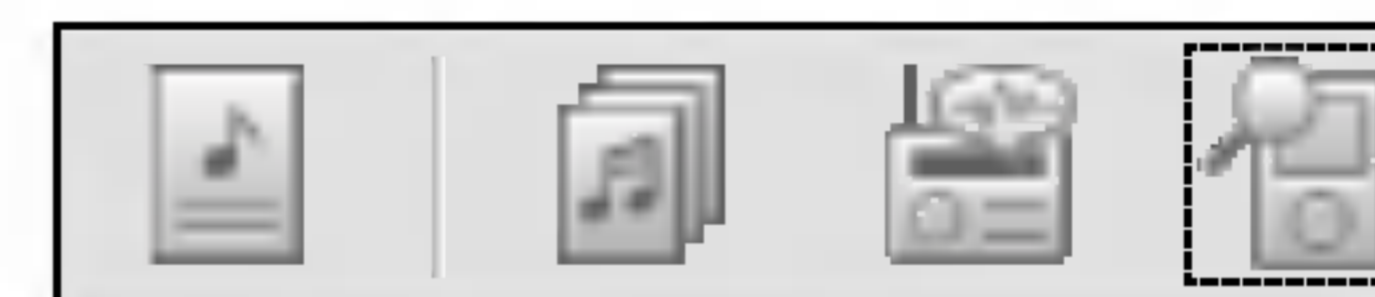

- 4** Haga clic en el botón "OK" tras finalizar la actualización.
- 5** 'Retire de forma segura' el cable USB para desconectar el producto del PC.

#### Notas

- El mensaje NO DB en pantalla significa que no hay información de la etiqueta ID3 en el archivo MP3.
- Presione el menú de ayuda (F1). Se muestra la explicación sobre cada menú.

### Editar lista de reproducción

**1** Haga clic en el botón "Editar lista de reproducción" en el menú superior del icono. La figura a continuación y la ventana de entrada de título en la lista de reproducción para abrir la ventana Editar lista de reproducción, mostrada mediante el botón "Añadir lista de reproducción".

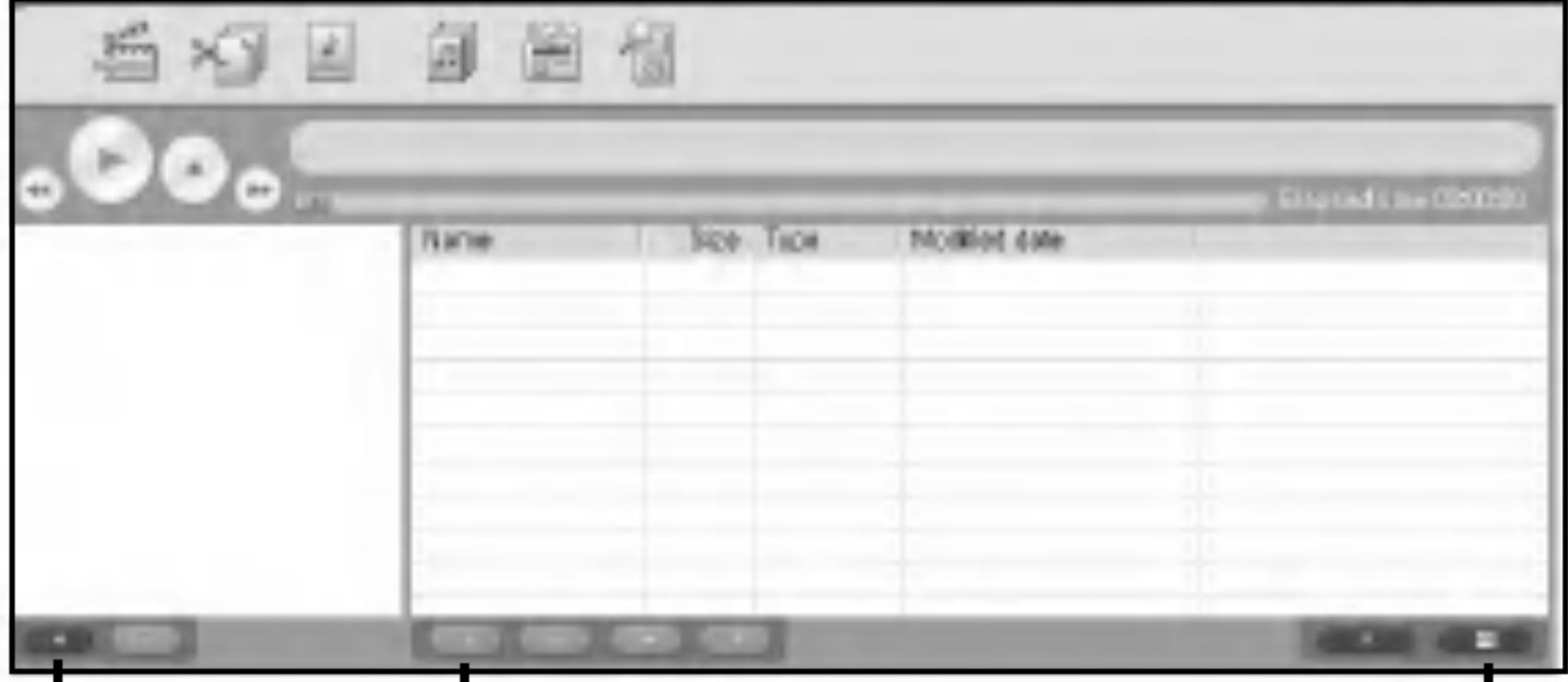
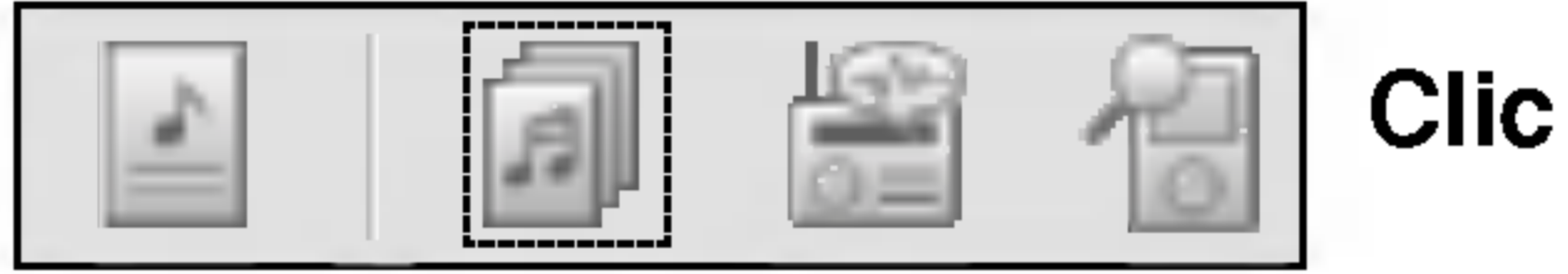

Agregar lista de reproducción

Agregar archivo

Guardar lista de reproducción

**2** La figura a continuación y la ventana de entrada de título en la lista de reproducción, mediante el botón "Añadir lista de reproducción".



**3** Después de introducir el título, la lista de reproducción se añade a la lista haciendo clic en el botón "OK".

**4** Los archivos seleccionados de la lista de contenido del reproductor Xfree se añaden a la lista de archivos de la lista de reproducción haciendo clic en el botón "Añadir archivo" de la lista de archivos de la lista de reproducción.

**5** Cuando los archivos seleccionados se añadan y muestren, haga clic en el botón "Guardar lista de reproducción" de la lista de archivos de la lista de reproducción.

**Observar**

- Presione el menú de ayuda (F1). Se muestra la explicación sobre cada menú.





## Reproducción de música (Continuada)

### Pausar archivos

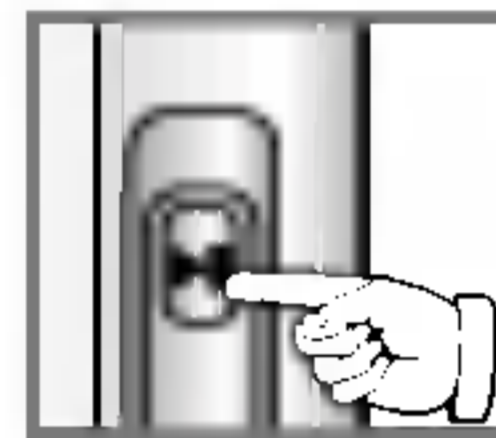

Presione el botón ►/|| durante la reproducción del archivo.

Para reanudar la reproducción, presione de nuevo este botón.

### Omitir archivos



**Para omitir el siguiente archivo**

Presione brevemente el botón [SKIP] en la unidad principal para seleccionar el siguiente archivo.

**Para omitir el archivo anterior**

Presione brevemente el botón [SKIP] en la unidad principal en 5 segundos del tiempo de reproducción.

**Para volver al comienzo del archivo actual**

Presione brevemente el botón [SKIP] en la unidad principal tras 5 segundos del tiempo de reproducción.

### Búsqueda de archivos



Presione el botón [SKIP], [SKIP] durante más de 2 segundos durante la reproducción del archivo.

### Repetición A-B

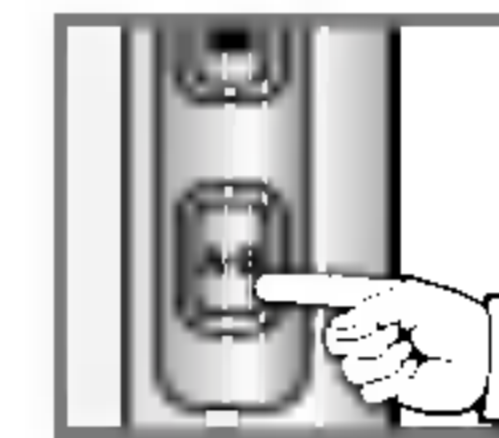

**1** Reproducción de archivo, presione brevemente el botón A-B una vez.

A↻B aparecerá en la LCD.

**2** Para seleccionar el punto final de la repetición que desee durante la reproducción del archivo, presione de nuevo el botón.

A↻B aparecerá en la LCD.

**3** Para cancelar la función de repetición, presione el botón A-B.

A↻B desaparecerá de la LCD.

#### Notas





- Si selecciona el punto de finalización de la repetición local dentro de los 3 segundos posteriores a haber ajustado el punto de inicio de la repetición local, ésta no funcionará.



## Reproducción de música (Continuada)

### Configuración de música



- 1 Presione el botón ENTER en modo de música para cambiar la configuración de la pista.
- 2 Presione el botón ,  para seleccionar el artículo deseado.
- 3 Utilice el botón ,  en el artículo secundario para seleccionar el artículo deseado.

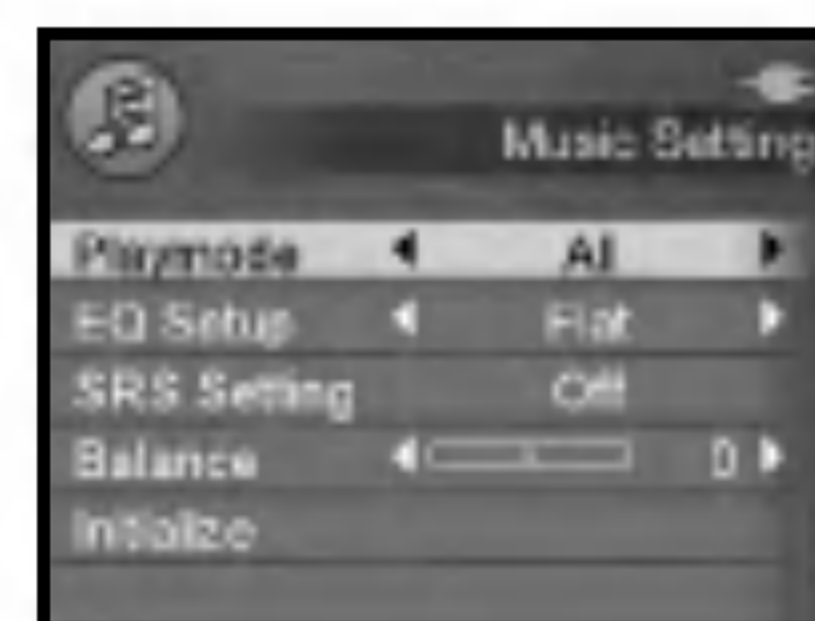

Menú	Función
Modo reproducción	Fijar la repetición del modo reproducción. NORMAL / 1 / Carpeta / Aleatorio
Configuración del EQ	Usted puede seleccionar 5 EQ. Flat/Jazz/Pop/Rock/Clásica
Configuración SRS	Usted puede disfrutar distintos sonidos envolventes configurando el nivel de sonido. (Presione ENTER)
Balance	Fija el balance de salida izquierda/derecha para los auriculares. L15~0~R15

Inicializar	Fijar todas las funciones a sus ajustes de fábrica. (Presione ENTER)
-------------	--

### Configuración SRS

Menú	Función
SRS	Disfrute del efecto de sonido 3D. 1~10
TruBass	Mejora el sonido bass para hacerlo espectacular. 1~10
Focusing	Mejora el sonido de resolución. 1~10
WOW(Pre)	Las funciones bajo la configuración predefinida de SRS, TruBass y Focus
WOW (Usuario)	Las funciones bajo configuración definida de usuario de SRS, de TruBass y Focus
Sólo EQ	Sólo el ajuste del EQ

#### Notas

-  es una marca registrada de SRS Labs, Inc.
- La tecnología WOW está incorporada bajo la licencia de SRS Labs, Inc.



## Funcionamiento de la radio FM

### Escuchar la radio FM



Seleccione "radio" mediante el botón , , ,  después presione ENTER o .



Presione brevemente el botón  durante la recepción de radio FM, el botón sirve para cambiar entre el modo PREESTABLECIDO y el modo BÚSQUEDA.



**PREESTABLECIDO** : Introduce directamente la frecuencia.

**BÚSQUEDA** : Selecciona de la lista de canales guardada.

#### Notas

- Si presiona brevemente el  durante la recepción de FM, el botón sirve para cambiar entre el modo preestablecido y el modo Frecuencia.



### Búsqueda de frecuencia



**Sintonización manual:**

Presione repetidamente el botón , .

**Sintonización automática:**

Mantenga presionado el botón ,  Explora automáticamente y cambia a la siguiente emisora disponible.

### Guardar frecuencia

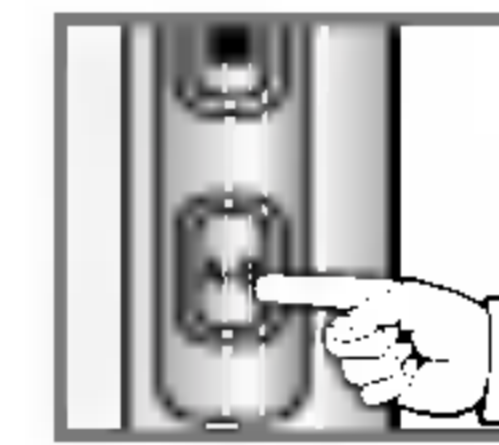

**Guardar manualmente:**

Si usted presiona brevemente el botón **A-B** mientras escucha la radio FM, la emisora actual se almacena en PREESTABLECIDO.



**Guardar automáticamente:**

**1** Presione el botón **ENTER**.

**2** Utilice el botón ,  para seleccionar Auto Preset.



**3** Presione el botón **ENTER**. Podrá observar el aumento de la frecuencia. Los canales se escanean automáticamente y se guardan en orden en Preset.



## Funcionamiento de la radio FM (Continuada)

### Suprimir Frecuencias Almacenadas



- 1 Presione el botón ENTER.
- 2 Utilice el botón ,  para seleccionar Eliminar todas.
- 3 Presione el botón ENTER. Se eliminará la frecuencia del canal.

### Grabación de radio FM



- 1 Mantenga presionado el botón  durante la recepción de radio FM.







- 2 Si usted desea parar la grabación, presione un tiempo el botón . Los archivos grabados se almacenan en la carpeta fm en el siguiente formato: fm0000.MP3 ó fm0001.MP3...

#### Notas

- La recepción del sintonizador de FM puede variar en diversas áreas.
- Si usted se encuentra en un área de poca sensibilidad, la recepción de radio puede no ser buena.
- En área con señales débiles, algunos canales no pueden guardarse.
- Puede guardarse un máximo de 20 canales.
- Tras desplazar el número programado que desea eliminar, presione el botón A-B. El número guardado de programación será eliminado.

### Configuración de la radio



- 1 Presione el botón ENTER en modo de radio para cambiar la configuración de la radio.
- 2 Presione el botón ,  para seleccionar el artículo deseado.
- 3 Utilice el botón ,  en el artículo secundario para seleccionar la configuración deseada.

Menú	Función
Configuración de región	Usted puede fijar la frecuencia de FM según su área. 50KHz/100KHz
Auto Preset	Los canales se exploran automáticamente y se guardan en orden en Preset. (Presione ENTER)
Eliminar todas	Se elimina toda la frecuencia de canales. (Presione ENTER)
Formato de archivo	Usted puede fijar el formato de grabación. MP3/WAV
Tasa de bits	Usted puede seleccionar la calidad de la grabación. 96, 128, 160, 192Kbps



## Visualización de imágenes

### Visualización de imágenes



- 1** Seleccione "foto" mediante los botones , , , después presione ENTER o y aparecerán los archivos de foto.

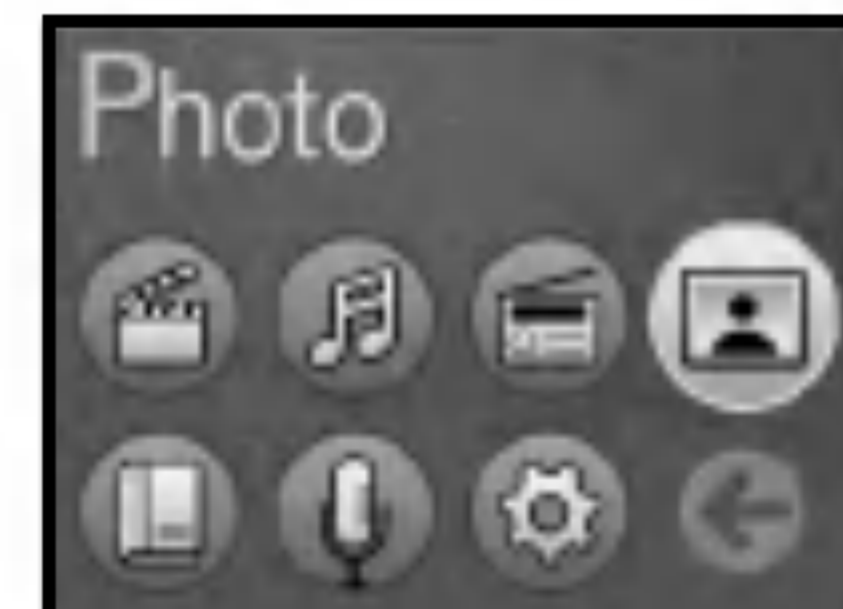

- 2** Utilice el botón , , , para seleccionar la carpeta o archivo deseado y presione ENTER o para seleccionar.

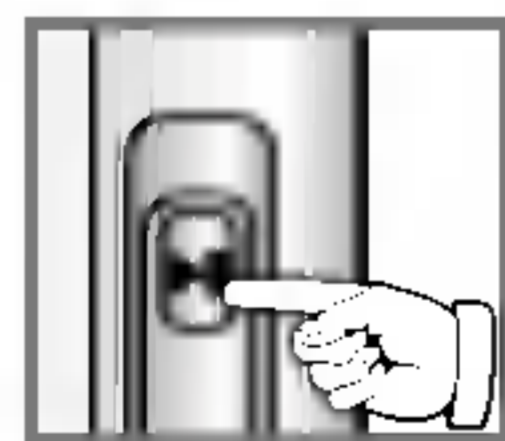
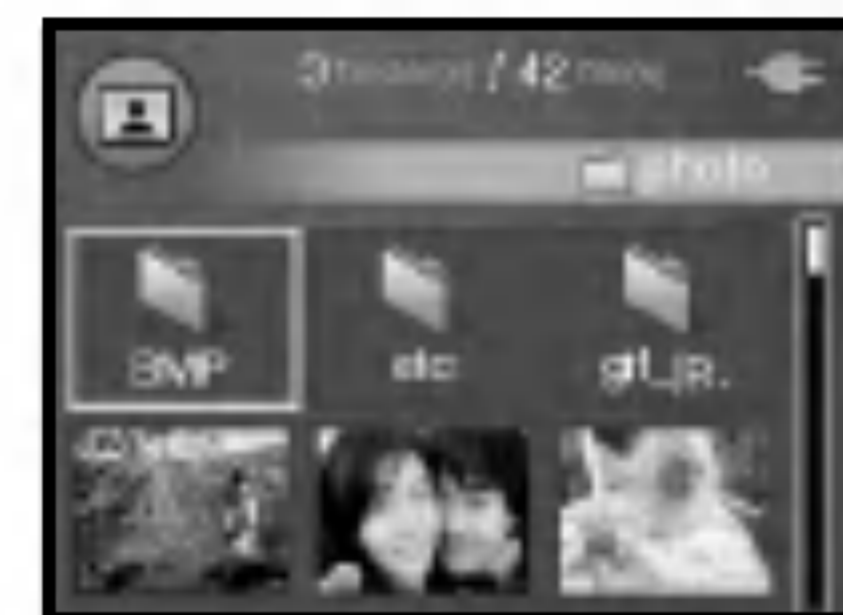

- 3** Si selecciona un archivo, la imagen se mostrará en pantalla. Si selecciona una carpeta, se mostrarán los archivos de la carpeta.

Usted puede cambiar entre la pantalla de dos navegadores usando el botón **A-B** (Visualización de imágenes - Lista de archivos)

- , : Desplácese a la siguiente imagen o la anterior.  
 , : Desplazarse a la imagen superior o inferior. (Visualización de imágenes)  
Desplácese a la 6ª anterior o la 6ª siguiente. (Lista de archivos)

### Visualización de la presentación de diapositivas

La presentación de diapositivas reproduce todos los archivos de foto dentro de la carpeta seleccionada. Cada foto se muestra durante el tiempo establecido en "Configuración de foto".



- 1** Presione el botón para reproducir la presentación de diapositivas.

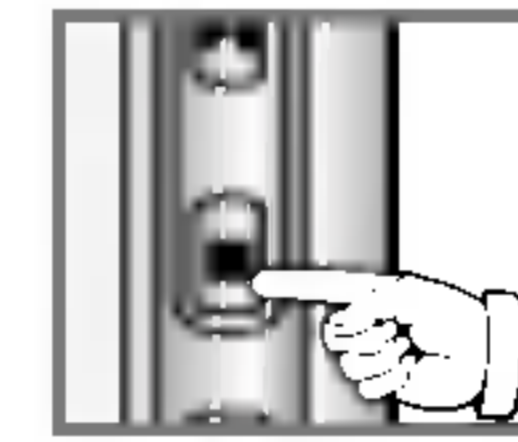

- 2** Si desea parar la presentación de diapositivas, presione el botón .

#### Notas



- Sí: Repite la reproducción de la carpeta.  
No: Reproduce una vez la carpeta.
- El tamaño del archivo de imágenes deberá ser inferior a los 2 MB. (JPEG : 2MB, BMP : 4MB)



## Visualización de imágenes (Continuada)

### Configuración de foto

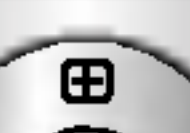
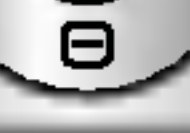

- 1** Presione el botón ENTER en modo de foto para cambiar la configuración de foto.
- 2** Press the ,  button to select the desired item.
- 3** Use the ,  button in the sub item to select the desired setting.



Menú	Función
Duración de la presentación de diapositivas	2~10 segundos
Repetir la presentación de diapositivas	Sí/No



## Visualización de texto

### Lectura del archivo de texto



**1** Seleccione "texto" mediante los botones , , , después presione ENTER o y aparecerán los archivos de texto.

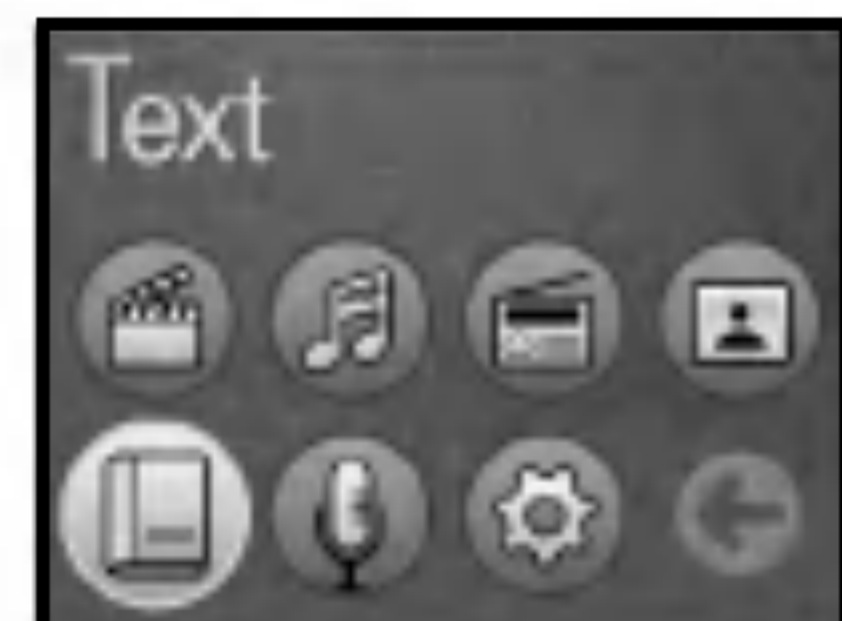

**2** Utilice el botón , para seleccionar la carpeta o archivo deseado y presione ENTER o para seleccionar.



**3** Si selecciona un archivo, el texto se mostrará en pantalla. Si selecciona una carpeta, se mostrarán los archivos de la carpeta.

, : Move the previous or the next line.

, : Move the previous or the next page.

### Configuración de texto



**1** Presione el botón ENTER en modo de texto para cambiar la configuración del texto.

**2** Presione el botón , para seleccionar el artículo deseado.

**3** Utilice el botón , en el artículo secundario para seleccionar la configuración deseada.

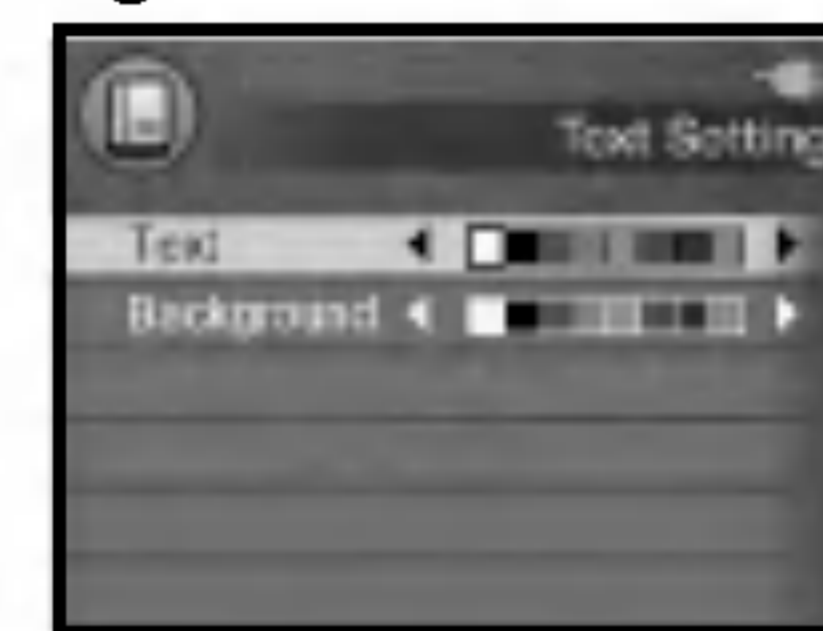

Menú	Función
Texto	Azul/Negro/Blanco/Amarillo/Rojo/ Verde/Rosa/Azul oscuro
Fondo	Azul/Negro/Blanco/Amarillo/Rojo/ Verde/Rosa/Azul oscuro

#### Notas

- La pantalla puede mostrar 19 caracteres seguidos y 8 líneas.
- Presione el botón para volver a la carpeta superior del estado anterior.
- Para archivo de TXT, los caracteres pueden estar rotos o no verse donde los códigos de carácter del país relevante no hayan coincidido.



## Grabación

### Grabación



Seleccione "Grabar" mediante el botón , , ,  después presione ENTER o .



#### Grabación de voz

**1** Mantenga presionado el botón  para iniciar la grabación.

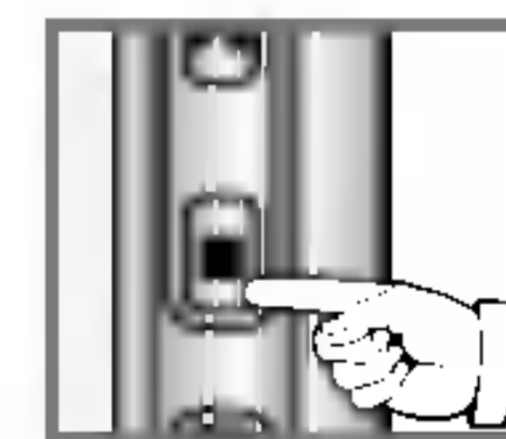

**2** Si desea parar la grabación, presione el botón .

Los archivos grabados se almacenan en la carpeta de grabación en siguiente el formato: voz 0000.MP3 o voz 0001.MP3.



#### Grabación de entrada de línea

**1** Conecte una salida de audio externa al puerto de entrada de línea del producto.



**2** Presione el botón ENTER para introducir el modo Configuración de grabación y para seleccionar la fuente de grabación deseada. (Mic  Entrada de línea)



**3** Inicie la salida de audio externa y mantenga presionado el botón  en el producto.

**4** Inicie la grabación en un archivo nuevo en la carpeta actual.

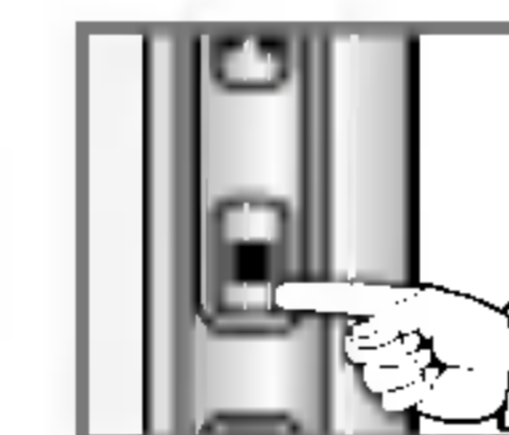

**5** Si desea parar la grabación, presione el botón .

Los archivos grabados se almacenan en la carpeta de grabación en el siguiente formato: entrada de línea 0000.MP3 o entrada de línea 0001.MP3.

### Reproducción de un archivo grabado







Presione el botón  en modo en espera de la grabación para reproducir el archivo grabado.



# Grabación (Continuada)

## Configuración de grabación



- 1** Presione el botón ENTER en modo de grabación para cambiar la configuración de grabación.
- 2** Presione el botón ,  para seleccionar el artículo deseado.
- 3** Utilice el botón ,  en el artículo secundario para seleccionar la configuración deseada.



Menú	Función
Entrada	Micrófono incorporado: Modo de grabación para el micrófono Línea de entrada: Modo de grabación para la grabación de línea de entrada.
Formato del archivo	Usted puede fijar el formato de grabación. MP3/WAV
Mordido - tarifa	Usted puede seleccionar la calidad de la grabación. 96, 128, 160, 192Kbps

### Notas

- Presione de nuevo el botón ● en modo en espera para grabar en un archivo nuevo.
- La grabación parará automáticamente bajo las siguientes condiciones:
  - No existe el suficiente espacio disponible para la grabación.
- Si el nivel de volumen es extremadamente alto, la calidad del sonido puede no ser buena.
- Una tasa de bits más alta aumenta la calidad pero reduce el tiempo de grabación.
- El volumen no puede ser controlado durante la grabación.
- Puede cesar la grabación tras 5 segundos tras su inicio.  
Podrá comprobar todos los archivos grabados en la carpeta Grabación en modo Música.

# Configuraciones

## Configuración de modo



**1** Seleccione "Configuración" mediante los botones **⏪**, **⏩**, **⏴**, **⏵** después presione **ENTER** o **▶||** y aparecerán las listas de configuración.

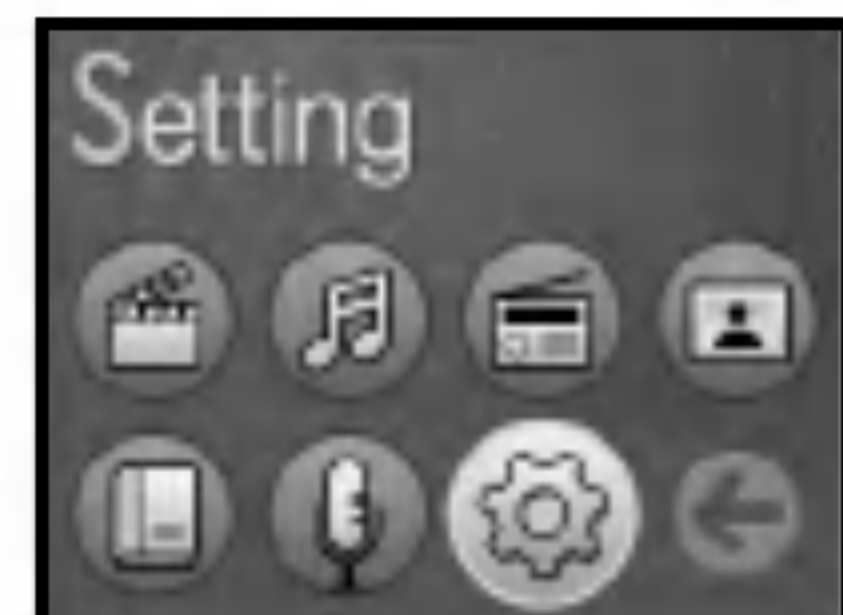

**2** Presione el botón **⏪**, **⏩** para seleccionar el elemento deseado.  
**3** Utilice el botón **⏴**, **⏵** en el elemento secundario para seleccionar el elemento deseado.

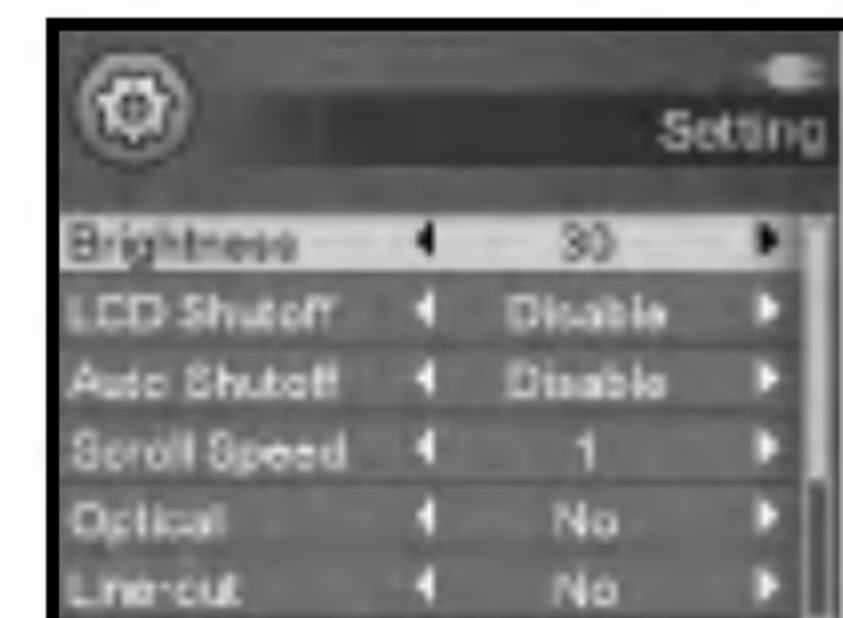

### Notas

- Desconexión de la LCD: no está disponible en la reproducción de imágenes en movimiento.
- Desconexión automática: no está disponible en la reproducción del archivo.

Menú	Función
Brillo	Ajustar el contraste de la LCD del reproductor. 1~100
Apagado de la LCD	Apaga automáticamente la LCD tras el tiempo establecido. Deshabilita / 3, 10, 30 Seg./1, 2 MÍN
Apagado automático	Apagado automático tras el tiempo establecido. Deshabilita /1, 2, 3, 4, 5 Minutos
Velocidad de desplazamiento	Set the scroll speed for texts on the LCD. 1~10
Óptico	La salida óptica se habilitará al inicio de la siguiente pista. Sí/No
Salida de línea	Utilice dispositivos externos. Sí/No
Idioma	Fijar un idioma de visualización. ENG/COR/CHIN(SIM)/CHIN/RUS/FRE/GER/BALNEARIO/JAP (Presione ENTER)
Información de memoria	Muestra la capacidad total HDD. Total de carpeta/Total archivos /Utilizado/Libre/Tamaño total. (Presione ENTER)
Inicializar configuración	Fijar todas las funciones a sus configuraciones de fábrica. (Presione ENTER)



## Uso del transmisor de FM

### Transmisor de FM: Opcional

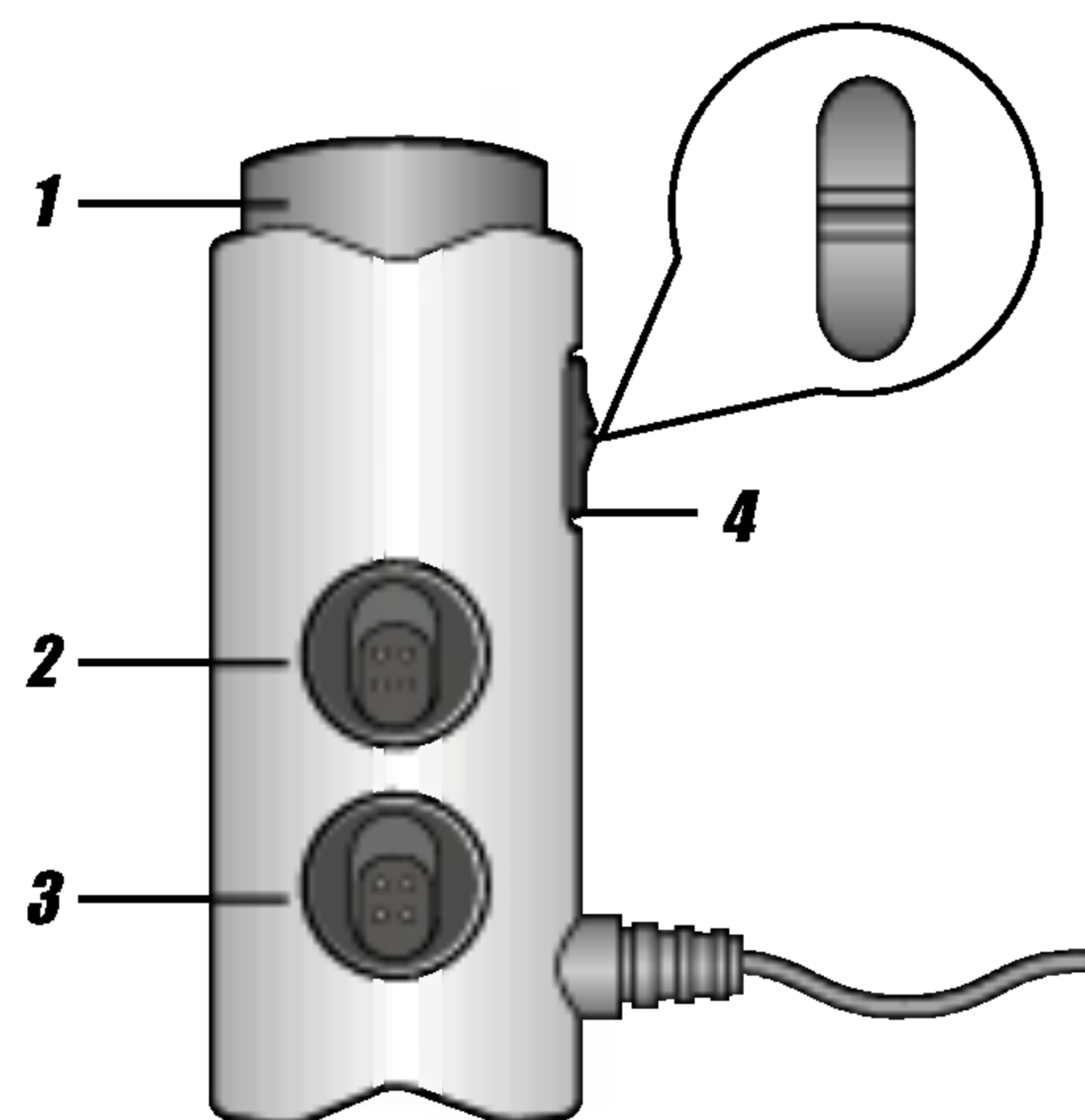

- 1** LED
- 2** Interruptor de control ALTO/BAJO
- 3** Interruptor de ENC./APAG.
- 4** Interruptor de frecuencia

### Inserción de pilas

**1** . Abra la tapa del compartimiento de la batería.

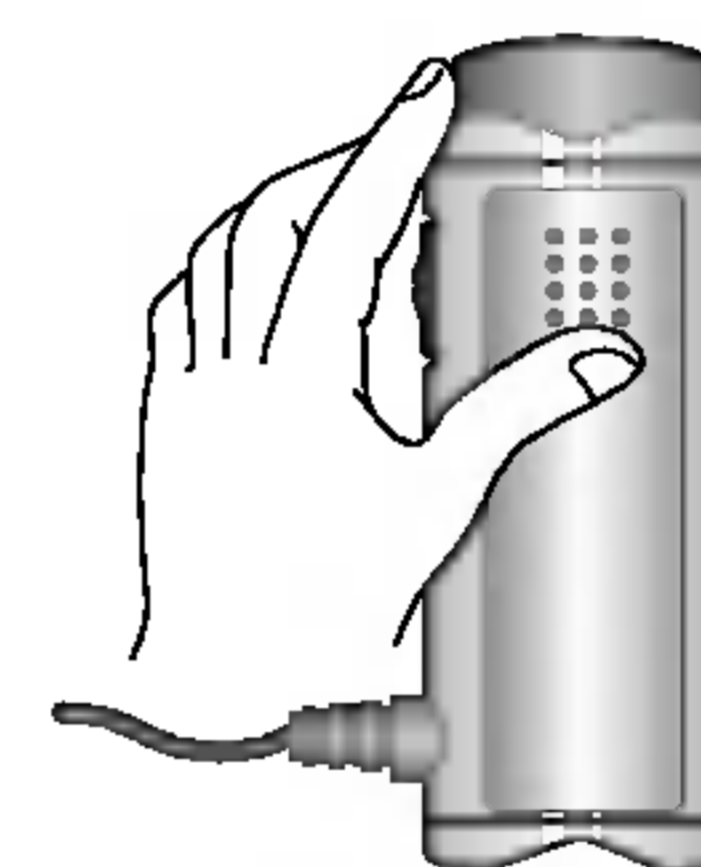

**2** Introduzca la batería.

Asegúrese de hacer coincidir los símbolos + y - en las pilas con las marcas en el interior del compartimiento.

**3** Cierre la tapa del compartimiento de la batería.

#### Notas

- El uso incorrecto de las pilas puede causar fugas y la corrosión de las pilas.
- Si experimenta una fuga de pilas, limpie el líquido en el compartimiento de las pilas y después inserte nuevas pilas.



## Uso del transmisor de FM (continuado)

### Función Transmisor de FM

- 1 Usando una cinta de doble cara, acople la bolsa del transmisor de FM en un lugar que no moleste durante la conducción, y guarde el controlador en la bolsa.

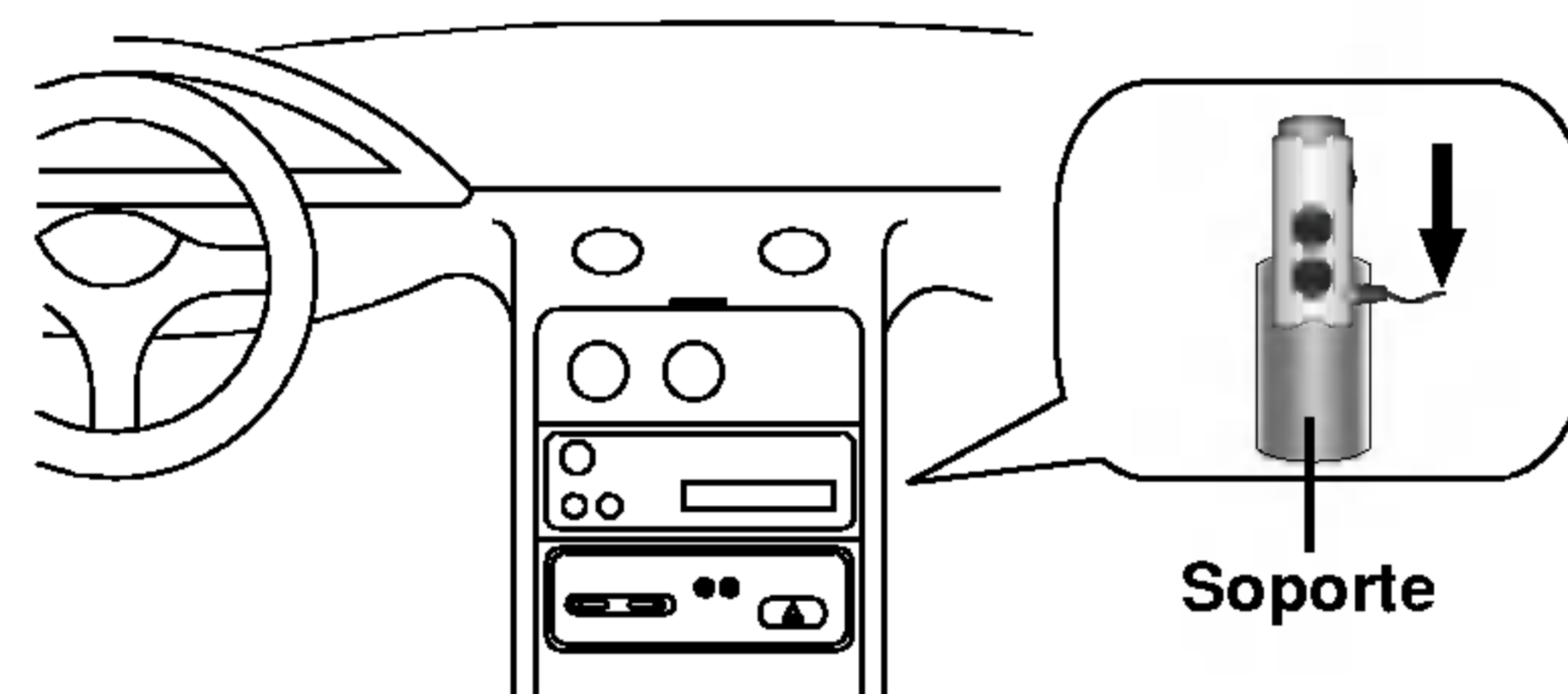

- 2 Conecte el transmisor de FM a la toma de auriculares según se muestra en la figura.

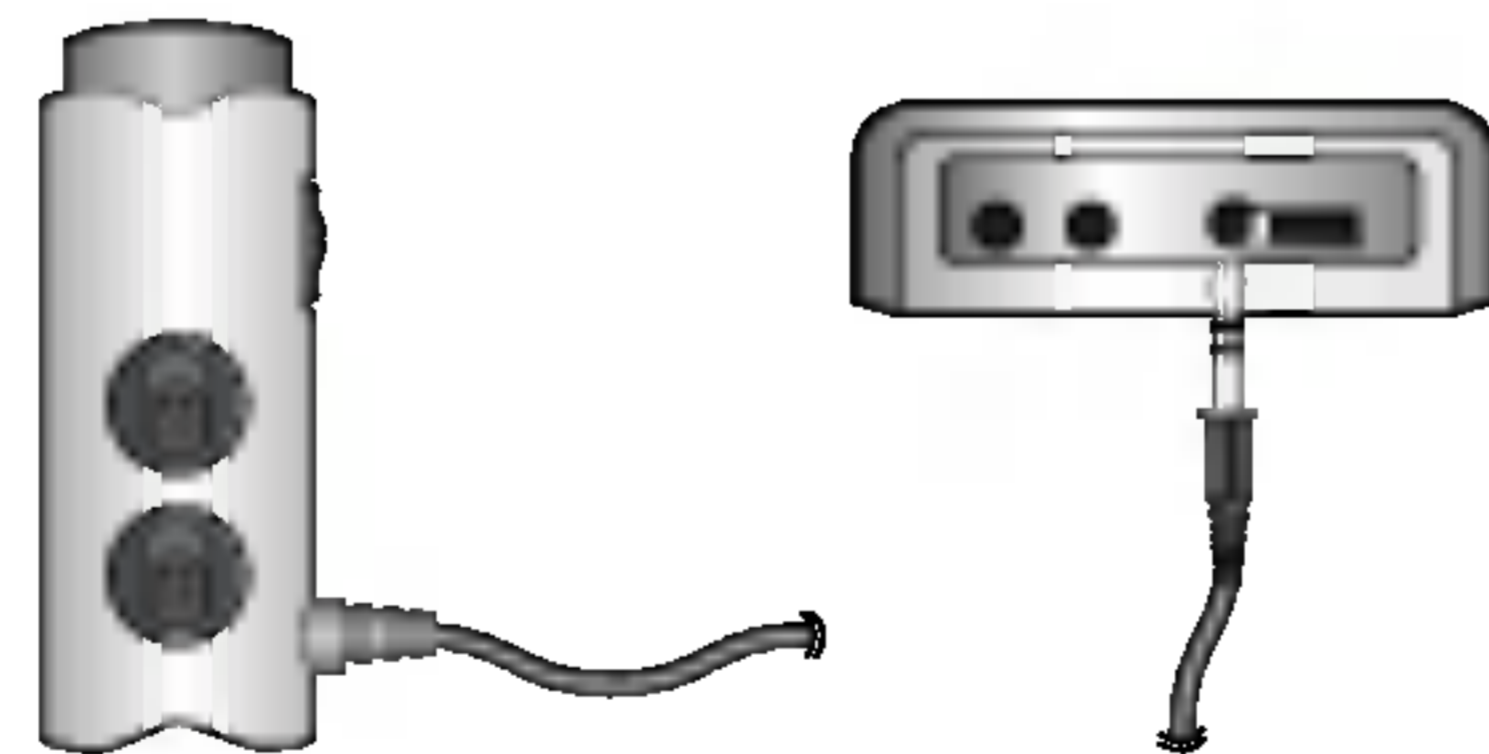

### Configuración de un transmisor de FM

- 1 Deslice hacia arriba el interruptor para encender la unidad. El LED rojo parpadeará y se activará la función del transmisor.
- 2 Deslice hacia arriba o abajo el interruptor de control ALTO/BAJO para seleccionar el nivel de frecuencia como se muestra a continuación.  
ALTO: 88.8MHz, 89.0MHz, 89.2MHz  
BAJO: 88.0MHz, 88.2MHz, 88.4MHz
- 3 Deslice el interruptor de frecuencia para seleccionar la frecuencia deseada.

### Comprobación del estado de funcionamiento del transmisor de FM

Puede escuchar el sonido de la reproducción coincidiendo con la frecuencia de transmisión del transmisor de FM por el receptor externo de FM.

#### Notas

- Al separar el transmisor, la música parará.
- Si la batería no se carga lo suficiente, la recepción de FM no se producirá.
- Utilice otras frecuencias, si la frecuencia seleccionada se cruza con otra.



## Software del PC

### My Multimedia Manager

El programa My Multimedia Manager del LG MF-HE700 es el programa integrado de gestión de datos para utilizar el MF-HE700 más cómodamente. My Multimedia Manager permite al usuario almacenar películas, vídeos de música, lectura de películas, MP3, libros electrónicos, y fotos del PC al disco duro de alta capacidad del MF-HE700, que permite al usuario disfrutar de un entretenimiento portátil en cualquier momento y lugar.

La pantalla de My Multimedia Manager del LG MF-HE700 consiste principalmente en lo siguiente:

- **Ejecute My Multimedia Manager y presione F1. Aparecerá la ayuda.**

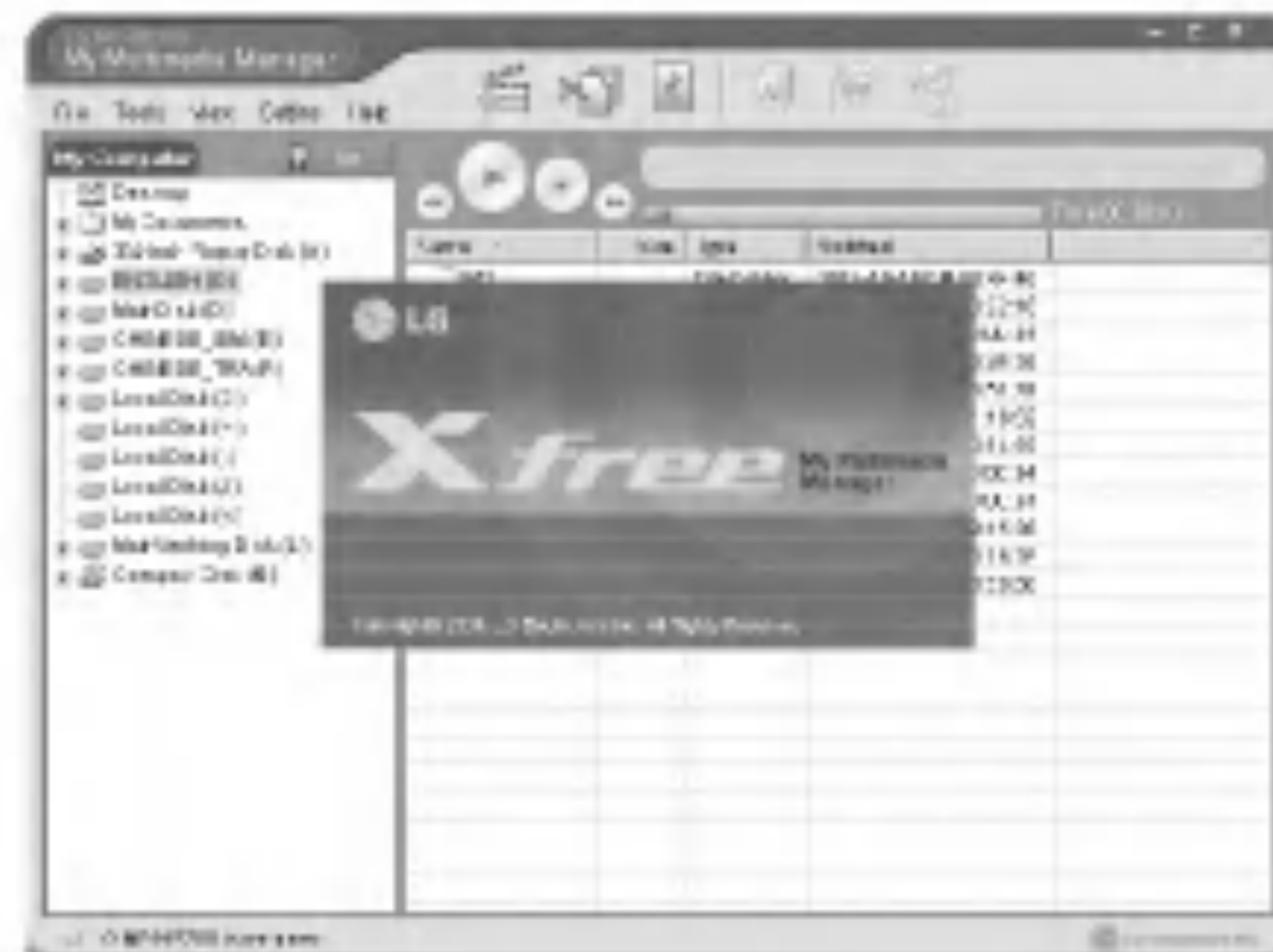



## Localización de averías

Problema	Solución
<b>No puedo encender el producto</b>	<ul style="list-style-type: none"><li>• Compruebe la carga de la batería. Conecte el adaptador de CA para cargar.</li></ul>
<b>La pantalla LCD es demasiado oscura</b>	<ul style="list-style-type: none"><li>• Compruebe la configuración de brillo de la pantalla LCD.</li></ul>
<b>No hay sonido o la calidad es pobre</b>	<ul style="list-style-type: none"><li>• Compruebe si los conectores del mando a distancia y de los auriculares están limpios.</li><li>• Compruebe que los archivos de música en este dispositivo tengan el formato correcto y no sean corruptos.</li></ul>
<b>Los botones no funcionan</b>	<ul style="list-style-type: none"><li>• Compruebe si la función Hold está activada.</li></ul>
<b>El texto en la LCD aparece distorsionado</b>	<ul style="list-style-type: none"><li>• Compruebe que la configuración de idioma sea correcta.</li></ul>
<b>Ruidos fuertes en la recepción de radio</b>	<ul style="list-style-type: none"><li>• Compruebe si los auriculares están conectados. Los auriculares actúan como antena para la recepción de radio.</li><li>• Si los auriculares están conectados, intente cambiar la dirección del producto y de los auriculares.</li></ul>
<b>Los archivos no se descargan</b>	<ul style="list-style-type: none"><li>• Compruebe si el cable USB está correctamente conectado.</li><li>• Compruebe si el adaptador de CA está correctamente conectado.</li></ul>
Mensaje de error	Causa
<b>Archivo de tipo incompatible</b>	<ul style="list-style-type: none"><li>• Cuando experimente daños en el propio archivo.</li></ul>
<b>Por favor, vuelva a codificar</b>	<ul style="list-style-type: none"><li>• Cuando exista una codificación de imágenes en movimiento no admitida en el equipo.</li><li>• Cuando la conversión de imágenes en movimiento no se realice en el programa Multimedia Manager del PC.</li></ul>
<b>Creat Music Database Crear base de datos de música</b>	<ul style="list-style-type: none"><li>• Cuando los datos de exploración de archivos de música no se creen en el programa Multimedia Manager del PC.</li></ul>



## Localización de averías

### Recuperación

Utilizado cuando experimente los síntomas mencionados

- Cuando tanto el PC como el reproductor MP3 no se reconozcan.
- Cuando los caracteres aparezcan extraños o rotos.
- Cuando la descarga/carga no se realice.

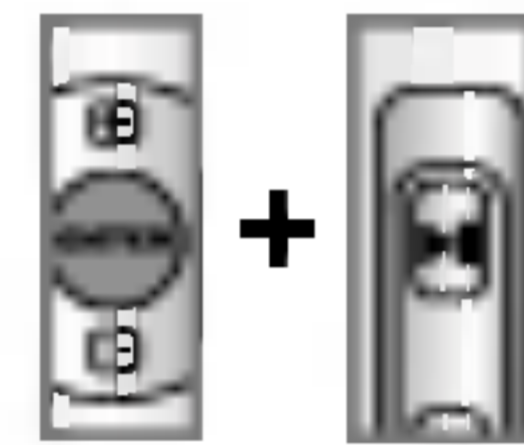

**1** Presione los botones ►|| y después aparecerá el modo Recuperación.

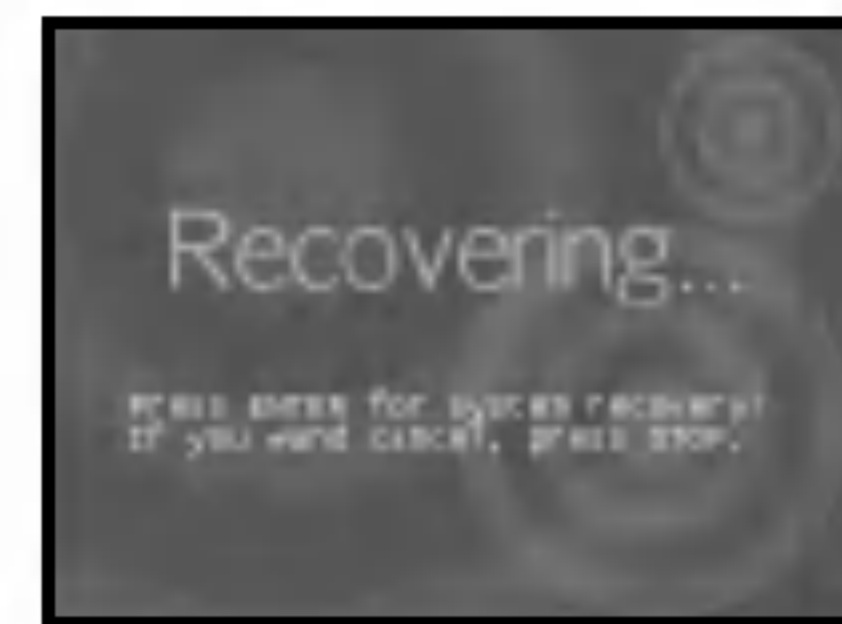

**2** Presione el botón ENTER

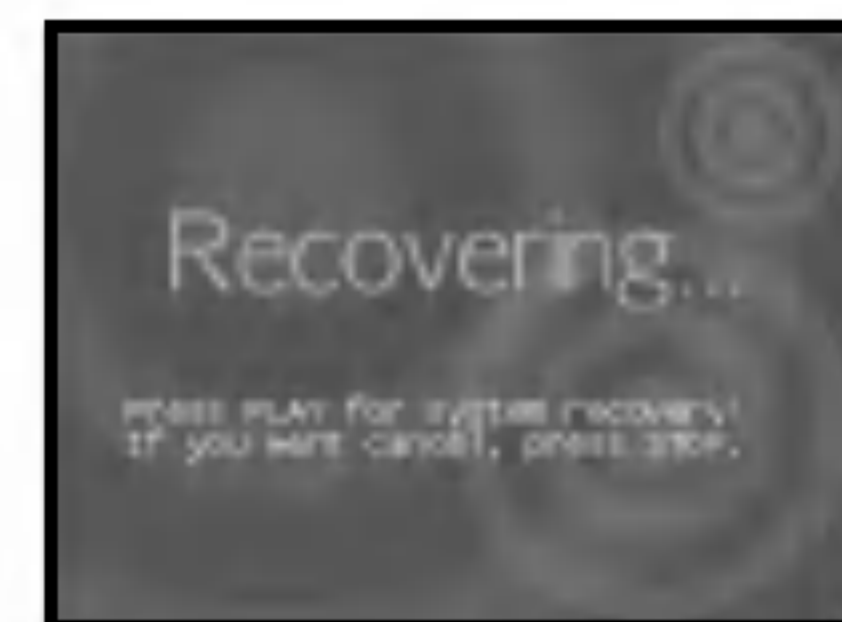

**3** El proceso de recuperación se iniciará tras 10 segundos si presiona el botón ►|| El tiempo necesario para la recuperación es de cerca de 10 minutos.

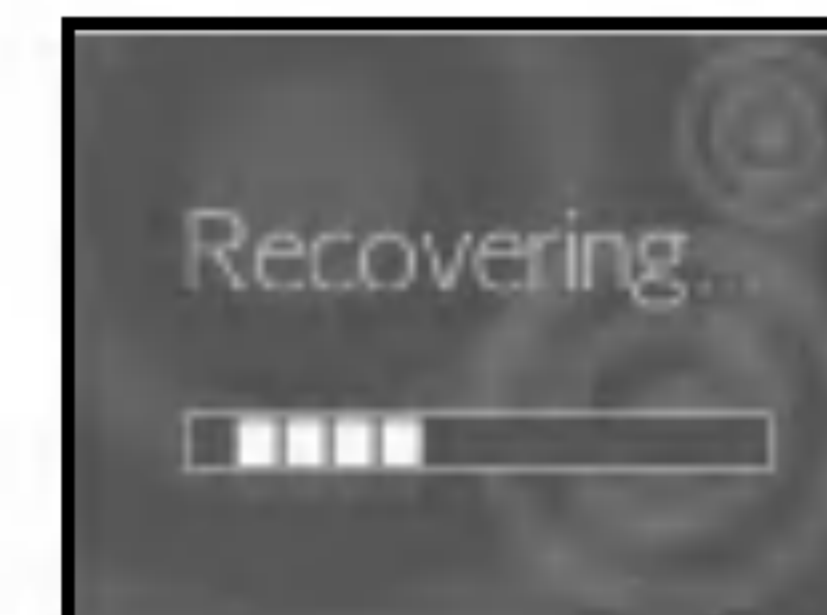

**4** Si la recuperación ha finalizado, aparecerá la ventana recuperación finalizada como a continuación.

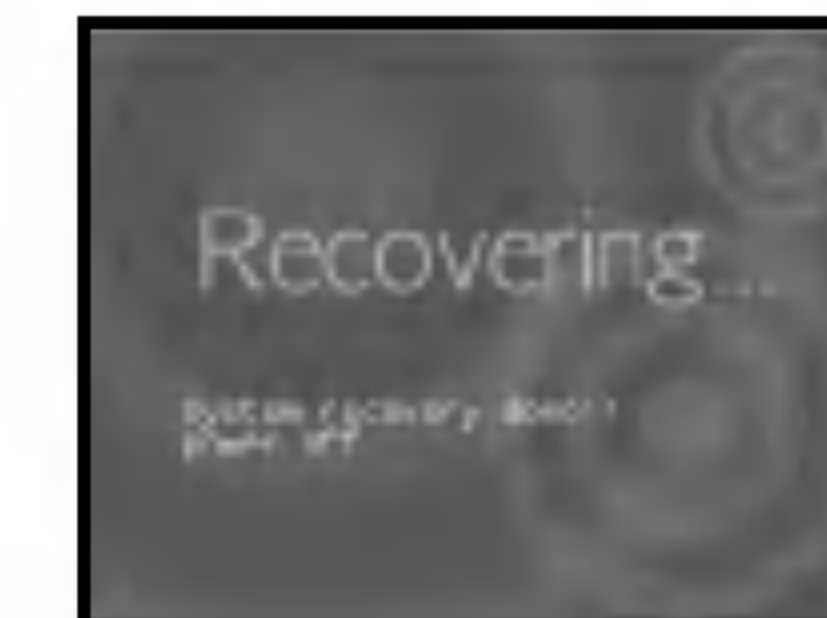



## Especificaciones

TIPO	ELEMENTO	ESPECIFICACIÓN
HDD	Capacidad	20GB
	Tamaño	1.8"
	Sistema de archivos	FAT32
PC	Sistema operativo	Win98SE/ ME / 2000 / XP
	Interfaz	Usb 2.0
AUDIO	Gama de frecuencia	20Hz~20KHz
	Tasa S/N	90dB
	Separación de canal	35dB(1KHz)
	Potencia de salida	10mW+10mW
RADIO FM	Gama de frecuencia	87.5MHz~108MHz
	Tasa S/N	50dB
	Separación de canal	25dB
	Antena	Antena de auriculares
VIDEO	LCD	TFT LCD(2.2 ") 260 mil píxeles de color
TIEMPO DE REPRODUCCIÓN	VIDEO	44KHz/128Bps/VOL20 4 Horas
	AUDIO	44KHz/128Bps/VOL20 6 Horas

FUENTE DE ALIMENTACIÓN	Adaptador de CA	CC 5.0V, 2A
	Batería	Pila de litio 1700mAh
GENERAL	Tamaño	107[W] X 23[D] X 70[H]
	Peso	200g
	Temperatura	0°C ~ + 40°C

Este producto se ha fabricado para cumplir las normas de interferencias de radio de las DIRECTIVAS 89/336/CEE, 93/68/CEE y 73/23/CEE DE LACEE.





P/NO : 3834RL0008H