



U8210

Manual de usuario



U8210 Manual de Usuario

Part No. MMP80168302 (1.2)



U8210

User guide



U8210 Manual de usuario

ESPAÑOL

Manual de usuario del teléfono móvil LG-U8210. Todos los derechos sobre este documento están reservados por LG Electronics. Está prohibida la copia, modificación y distribución de este documento sin el consentimiento de LG Electronics.

Cómo deshacerse de aparatos eléctricos y electrónicos viejos



1. Si en un producto aparece el símbolo de un contenedor de basura tachado, significa que éste se acoge a la Directiva 2002/96/CE.
2. Todos los aparatos eléctricos o electrónicos se deben desechar de forma distinta del servicio municipal de recogida de basura, a través de puntos de recogida designados por el gobierno o las autoridades locales.
3. La correcta recogida y tratamiento de los dispositivos inservibles contribuye a evitar riesgos potenciales para el medio ambiente y la salud pública.
4. Para obtener más información sobre cómo deshacerse de sus aparatos eléctricos y electrónicos viejos, póngase en contacto con su ayuntamiento, el servicio de recogida de basuras o el establecimiento donde adquirió el producto.

Contenidos

Directrices	6	2. Llamadas	28
Instalación de la tarjeta USIM	11	2.1 Historial de llamadas	28
Cargar la batería	13	2.2 Videollamada	28
Desconectar el cargador	14	2.3 Duración llamadas	29
Partes del teléfono	15	2.4 Coste llamadas	29
Funciones de las teclas	16	2.5 Desvío de llamadas	30
Información de la pantalla	17	2.6 N° marcación fija	33
Menú principal	25	2.7 Restringir llamadas	34
1. Menú movistar	27	2.8 Llam. en espera	35
1.1 mPlay	27	2.9 Ajustes	36
1.2 Descarga vídeo	27	3. Juegos	38
1.3 emoción	27	3.1 Aplicaciones	38
1.4 Descarga VideoJuegos	27	3.2 Juegos emoción	38
1.5 Album movistar	27	3.3 Ajustes	38
1.6 Chat	27		
1.7 YaVoy	27		

4. Galería	39		
4.1 Álbum de fotos	39		
4.2 Álbum de vídeos	39		
4.3 Álbum de sonidos	41		
4.4 Memoria externa	42		
4.5 Datos Bluetooth	42		
5. Mensajes	43		
5.1 Nuevo mensaje	43		
5.2 Entrada	53		
5.3 Buzón	54		
5.4 Borradores	56		
5.5 Salida	56		
5.6 Enviados	57		
5.7 Alertas	58		
5.8 Chat	58		
5.9 Correo Móvil	58		
		5.10 Plantillas	58
		5.11 Ajustes	58
		6. emoción	64
		Conexión a emoción	64
		Menú del buscador	66
		6.1 emoción	66
		6.2 Favoritos	66
		6.3 Páginas guardadas	67
		6.4 Ir a URL	67
		6.5 Seguridad	67
		6.6 Ajustes	67
		7. Multimedia	69
		7.1 Cámara	69
		7.2 Videocámara	70
		7.3 Grabadora	71

Contenidos

8. Agenda	73	10. Extras	77
8.1 Añadir nuevo	73	10.1 Organizador	77
8.2 Buscar	73	10.2 Alarmas	81
8.3 Marcación rápida	73	10.3 Conectividad	82
8.4 Administrador de grupo	73	10.4 Calculadora	86
8.5 Número propio	73	10.5 Conversor unidades	87
8.6 Ajustes	74	10.6 Reloj mundial	87
9. Pantalla	75	10.7 Cronómetro	87
9.1 Pantalla principal	75	11. Modos	89
9.2 Pantalla externa	75	Tipo de alerta	89
9.3 Fuente	75	Tonos de timbre	89
9.4 Luz de fondo	76	Descargar más	89
9.5 Temas	76	Tonos de efecto	89
		Tonos de sistema	90

12. Ajustes	91
12.1 Fecha y Hora	91
12.2 Red	92
12.3 Puntos de acceso	92
12.4 Seguridad	93
12.5 Idiomas	95
12.6 Estado de memoria	95
12.7 Información del móvil	96
12.8 Reiniciar config.	96
Resolución de problemas.....	97
Accesorios	100

Lea cuidadosamente estas directrices. Infringir las normas puede ser peligroso o ilegal.

Exposición a energía de radiofrecuencia

Información sobre exposición a ondas de radio y SAR (Specific Absorption Rate, Tasa específica de absorción)

El teléfono móvil modelo U8210 ha sido diseñado para cumplir la normativa de seguridad válida en relación con la exposición a ondas de radio. Esta normativa se basa en directrices científicas que incluyen márgenes de seguridad diseñados para garantizar la seguridad de todo tipo de personas, independientemente de su edad y estado de salud.

- Las directrices de exposición a ondas de radio utilizan una unidad de medición conocida como Tasa Específica de Absorción o SAR. Las pruebas de SAR se llevan a cabo utilizando un método estandarizado con el teléfono transmitiendo al nivel más alto de potencia certificado en todas las bandas de frecuencia utilizadas.
- Aunque puede haber diferencias entre los niveles de SAR de los diferentes modelos de teléfonos LG, todos han sido diseñados para ajustarse a las directrices relevantes de exposición a ondas de radio.
- El límite de SAR recomendado por la ICNIRP (International Commission on Non-Ionizing Radiation Protection, Comisión Internacional de Protección contra Radiaciones No Ionizantes), es de 2 W/kg medido sobre diez (10) gramos de tejido.
- El valor de SAR más alto para este modelo de teléfono evaluado por DASYS para uso auditivo es de GSM 900:0.782/ DCS 1,800:0.256 W/kg (10g).
- Información de datos de SAR para residentes en países/regiones que han adoptado el límite SAR recomendado por el IEEE (Institute of Electrical and Electronics Engineers, Instituto de Ingenieros Eléctricos y Electrónicos), que es 1,6 W/kg sobre un (1) gramo de tejido (por ejemplo EE.UU., Canadá, Australia y Taiwán).

Cuidado y mantenimiento del producto

Advertencia: utilice sólo baterías, cargadores y accesorios aprobados para su utilización con este modelo de teléfono concreto. De lo contrario, puede quedar invalidada cualquier aprobación o garantía válida para el teléfono, lo que puede resultar peligroso.

- No desmonte este teléfono. Si necesita repararlo llévelo a un servicio técnico cualificado.
- Manténgala alejada de electrodomésticos como la TV, la radio o el ordenador.
- El teléfono debe alejarse de fuentes de calor como radiadores u hornos.
- Evite que se caiga.
- No lo exponga a vibraciones mecánicas o golpes.
- El revestimiento del teléfono puede estropearse si se tapa con cubiertas de vinilo o envoltorios.
- Utilice un paño seco para limpiar el exterior de la unidad. (No utilice disolventes como el benceno, los diluyentes o el alcohol).
- No exponga esta unidad a humo o polvo excesivo.

- No coloque el teléfono cerca de tarjetas de crédito o billetes de transporte, podría afectar a la información de las bandas magnéticas.
- No golpee la pantalla con un objeto punzante, puede estropear el teléfono.
- No exponga el teléfono a líquidos o humedad.
- Utilice con cuidado los accesorios (p. ej. los auriculares). No toque la antena si no es necesario.

Funcionamiento eficaz del teléfono

Para disfrutar de un rendimiento óptimo con un consumo de energía mínimo:

- Sostenga el teléfono como lo hace cuando habla con cualquier otro aparato telefónico. Mientras habla directamente en dirección al micrófono, incline la antena hacia arriba por encima del hombro.
- Procure no tocar la antena mientras utiliza el teléfono. Si lo hace, puede verse afectada la calidad de la llamada e incluso puede provocar que el teléfono consuma una cantidad de energía superior a la necesaria y se reduzca la duración de los tiempos de conversación y espera.

- Si su teléfono móvil admite la opción de infrarrojos, no dirija nunca el rayo de infrarrojos hacia los ojos de nadie.

Dispositivos electrónicos

Todos los teléfonos móviles pueden generar interferencias que afecten a otros dispositivos electrónicos.

- No utilice su teléfono móvil cerca de aparatos médicos sin solicitar permiso. Evite colocar el teléfono sobre el marcapasos, en lugares como el bolsillo de una camisa o una chaqueta.
- Algunos audífonos pueden verse afectados por teléfonos móviles.
- También pueden generar pequeñas interferencias en televisores, radios, ordenadores, etc.

Seguridad vial

Compruebe las leyes y normativas locales de utilización de teléfonos móviles durante la conducción.

- No coja el teléfono móvil para hablar mientras conduzca.
- Dedique toda su atención a la conducción.
- Utilice un kit manos libres.
- Salga de la carretera y aparque antes de hacer llamadas o responderlas si las condiciones de la conducción así lo requieren.
- La energía de radiofrecuencia puede afectar a algunos sistemas electrónicos de su vehículo, como la radio del coche o el equipo de seguridad.
- Si el vehículo dispone de un airbag, no lo obstruya con equipos inalámbricos portátiles o instalados. Puede causar lesiones graves debido a un mal funcionamiento.

Derribos

No utilice el teléfono mientras se realizan trabajos de voladura explosivos. Respete las restricciones y siga las normativas vigentes.

Entornos potencialmente explosivos

- No utilice el teléfono en gasolineras. No lo utilice cerca de productos químicos o combustibles.
- No transporte o almacene explosivos, líquidos o gases inflamables en el compartimento de su vehículo donde tenga el teléfono móvil y los accesorios.

En aviones

Los teléfonos móviles pueden provocar interferencias en aviones.

- Apague el teléfono móvil antes de embarcar.
- No lo utilice en tierra sin el permiso de la tripulación.

Niños

Deje el teléfono en un lugar seguro fuera del alcance de los niños. Incluye piezas pequeñas que pueden causar asfixia si son ingeridas.

Llamadas de emergencia

Puede que las llamadas de emergencia no estén disponibles en todas las redes. Por lo tanto, nunca debe depender únicamente del teléfono para realizar llamadas de emergencia. Pregunte a su proveedor de servicios local.

Información y mantenimiento de la batería

- No es necesario descargar por completo la batería antes de volver a cargarla. A diferencia de otras tecnologías de almacenamiento, no existe efecto memoria que pueda afectar al rendimiento de la batería.
- Utilice sólo las baterías y cargadores de LG. Los cargadores de LG han sido diseñados para maximizar la vida de la batería.

- No desmonte o cortocircuite la batería.
- Mantenga limpios los contactos metálicos.
- Sustituya la batería cuando deje de funcionar correctamente. La batería puede recargarse centenares de veces antes de que deba sustituirse.
- Recargue la batería si no se ha utilizado durante mucho tiempo para maximizar su funcionalidad.
- No exponga el cargador de la batería a la luz directa del sol y no lo utilice en entornos muy húmedos, como el cuarto de baño.
- No deje la batería en lugares fríos o calientes, podría deteriorar su rendimiento.

Instalación de la tarjeta USIM

La tarjeta USIM, que debe insertarse en el teléfono, contiene su número de teléfono, los detalles del servicio y sus contactos.

Si extrae la tarjeta USIM, el teléfono quedará inutilizado hasta que se inserte una válida.

Desconecte siempre el cargador y el resto de los accesorios del teléfono antes de insertar o extraer la tarjeta USIM.

La tarjeta USIM podría no funcionar en terminales que no sean de tercera generación. Si intenta utilizarla en otros teléfonos podría provocarles graves daños e incluso impedir su posterior utilización.

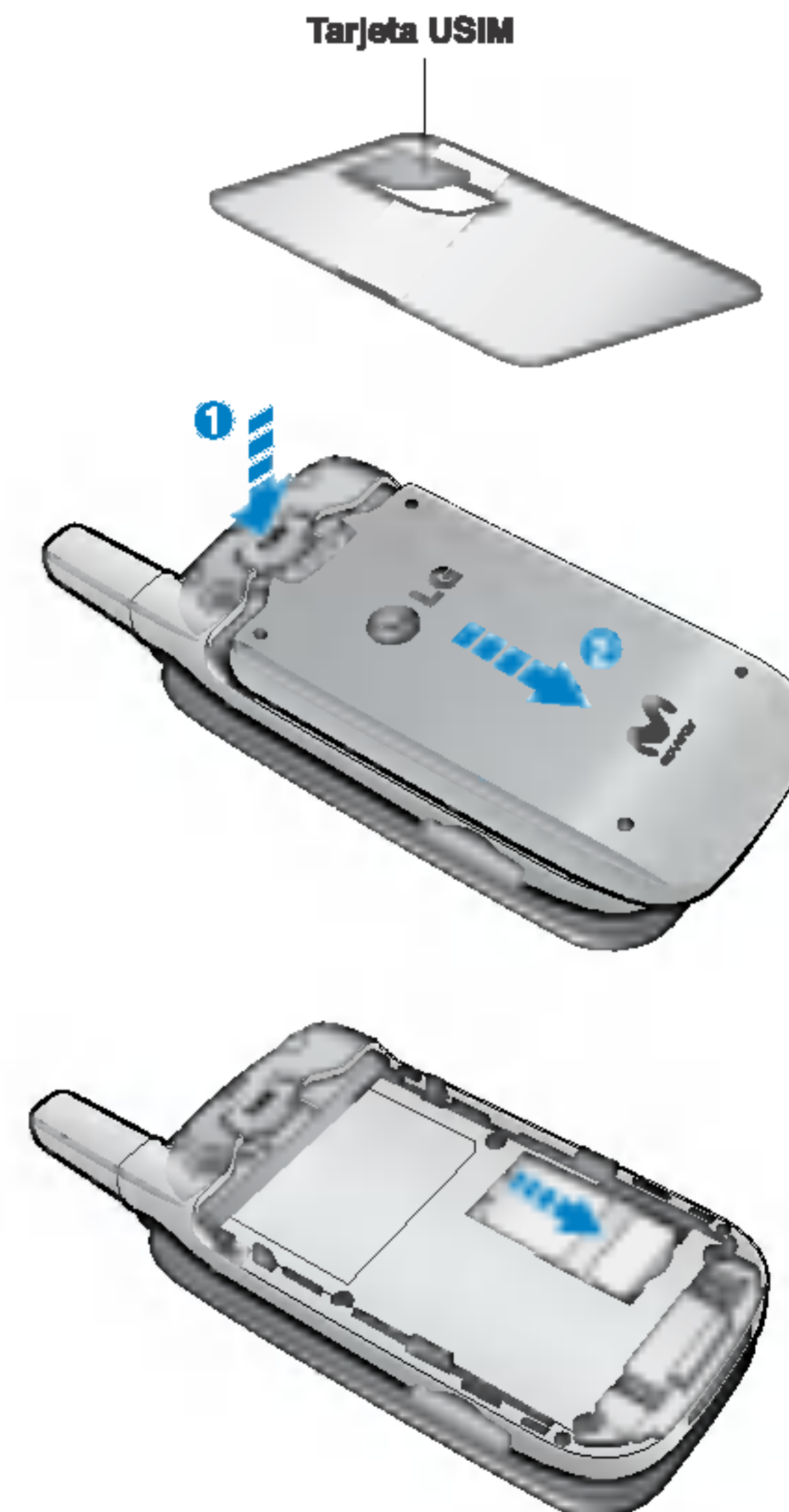



! Aviso

Antes de instalar la tarjeta, asegúrese que el teléfono está apagado y ha quitado la batería.

El contacto metálico de la tarjeta puede dañarse fácilmente si se raya. Manipule con cuidado la tarjeta y siga las instrucciones proporcionadas con ella.

Cargar la batería

Para conectar el cargador suministrado al teléfono debe haber instalado la batería.

1. Con la flecha mirando hacia usted, como se muestra en la imagen, inserte el enchufe del cargador en la toma de la parte inferior del teléfono hasta que escuche un chasquido que indique que está perfectamente insertado.

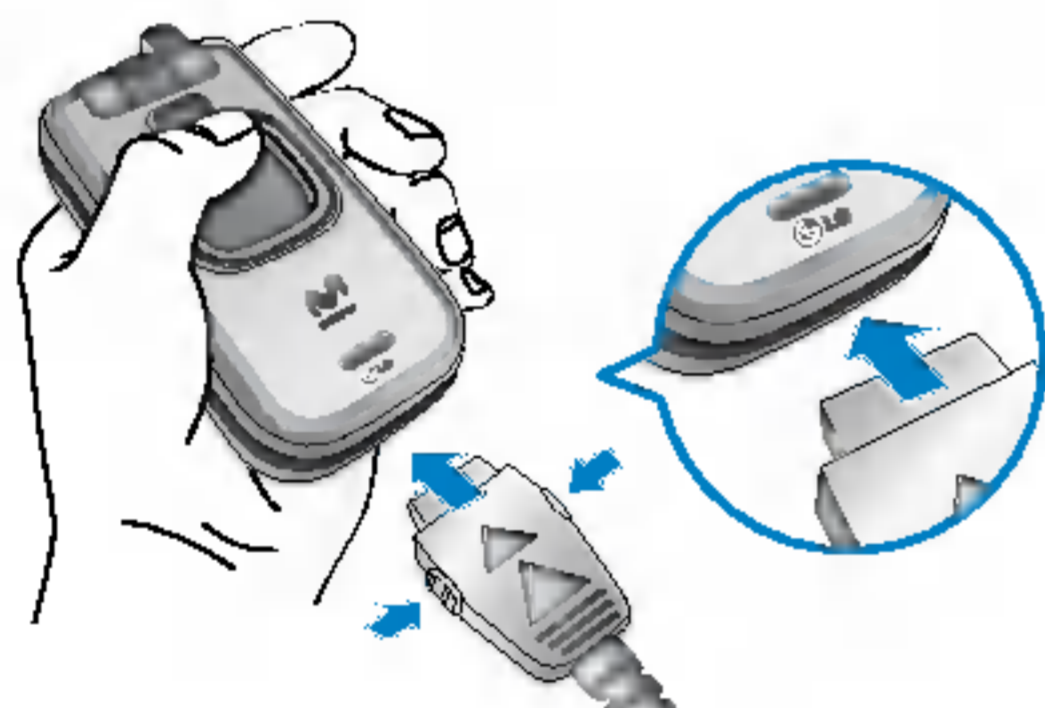

2. Conecte el otro extremo del cargador a la toma de alimentación eléctrica. Utilice sólo el cargador incluido en el embalaje.

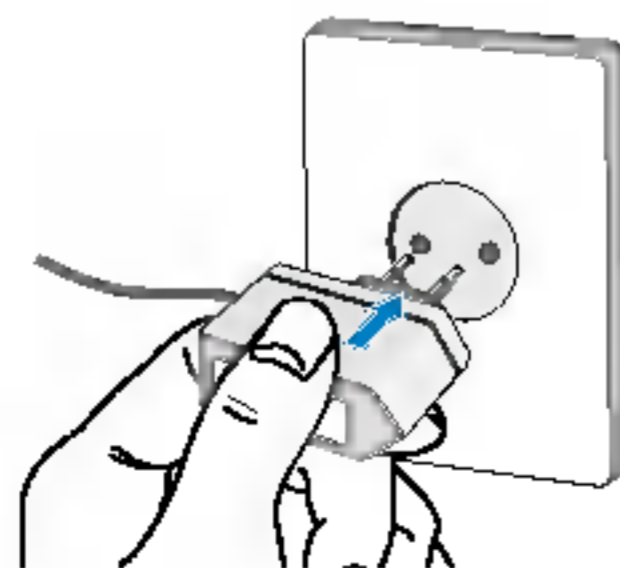

! Nota

No fuerce el conector o de lo contrario podrían resultar dañado el teléfono o el cargador.

Desconectar el cargador

Desconecte el cargador del teléfono pulsando los botones laterales como se muestra en la imagen.



! Nota

- Asegúrese de que la batería está completamente cargada antes de utilizar el teléfono.
- No quite la batería ni la tarjeta USIM mientras está cargando el teléfono.
- Las barras en movimiento del icono de batería se detendrán cuando haya finalizado la carga.
- Si la batería está completamente descargada, la carga podría tardar unos minutos en comenzar.

! Nota

Si no se carga la batería:

- apague el teléfono.
- compruebe que la batería está colocada correctamente.

Partes del teléfono

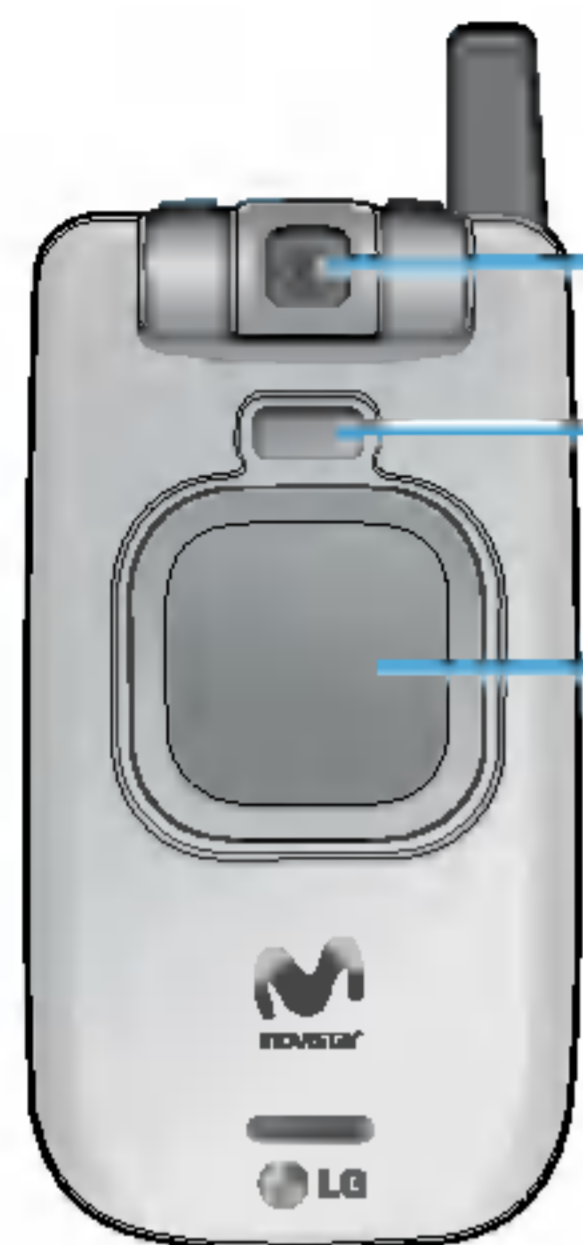

Cámara

Flash

Pantalla externa



Espacio para la tarjeta USIM

Terminales de batería

Conector para cable/
Conector para cargador de batería



Tapa de batería

Lateral de las teclas del teléfono

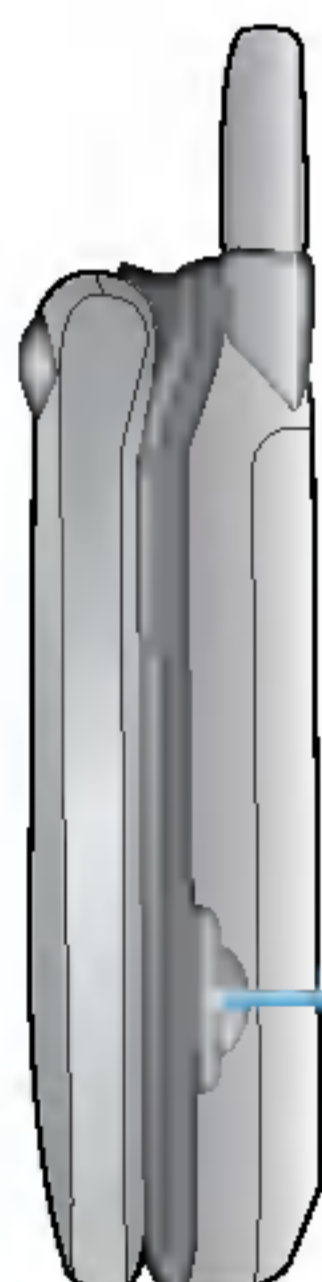

Memoria externa

Conector de auriculares estéreo



Teclas de volumen

Lista de reproducción

! Nota

Conecte el conector de modo que se ajuste a la forma del terminal. Si no lo hace, se puede dañar el producto



Batería

Funciones de las teclas



! Nota

Para encender la luz de fondo de la pantalla LCD secundaria, mantenga pulsada la tercera tecla lateral cuando la carpeta esté cerrada. Si vuelve a pulsar la tecla rápidamente en este modo, se abrirá la lista de reproducción

Pantalla en modo de espera sin tarjeta USIM

La pantalla en modo de espera sin tarjeta USIM aparece cuando no hay ninguna tarjeta USIM instalada o la que hay instalada no es válida. En esta pantalla, los usuarios sólo pueden realizar llamadas de emergencia o apagar el teléfono. Para apagarlo, mantenga pulsada la tecla Fin durante unos segundos.

Estructura de la pantalla

Si no hay ninguna tarjeta USIM instalada, aparece una animación indicándole que inserte una. Si la tarjeta USIM que hay en el teléfono no es válida, aparece una animación indicándole que se ha bloqueado la tarjeta.

Función de llamada de emergencia

La tecla de función derecha está representada por "SOS" en la pantalla. Marque el número de emergencia que desee con las teclas numéricas y, a continuación, pulse la tecla OK para realizar la llamada de emergencia.

Pantalla en modo de espera

La pantalla en modo de espera aparece cuando ha instalado una tarjeta USIM adecuada y ha encendido el teléfono.

Estructura de la pantalla

Incluye el nombre del operador, indicadores, fecha y hora sobre una imagen de fondo. Puede configurar la pantalla de fondo en → Pantalla principal → Pantalla de inicio → Papel tapiz.

Funciones de las teclas

El siguiente dibujo describe las funciones de las teclas con la pantalla en modo de espera.

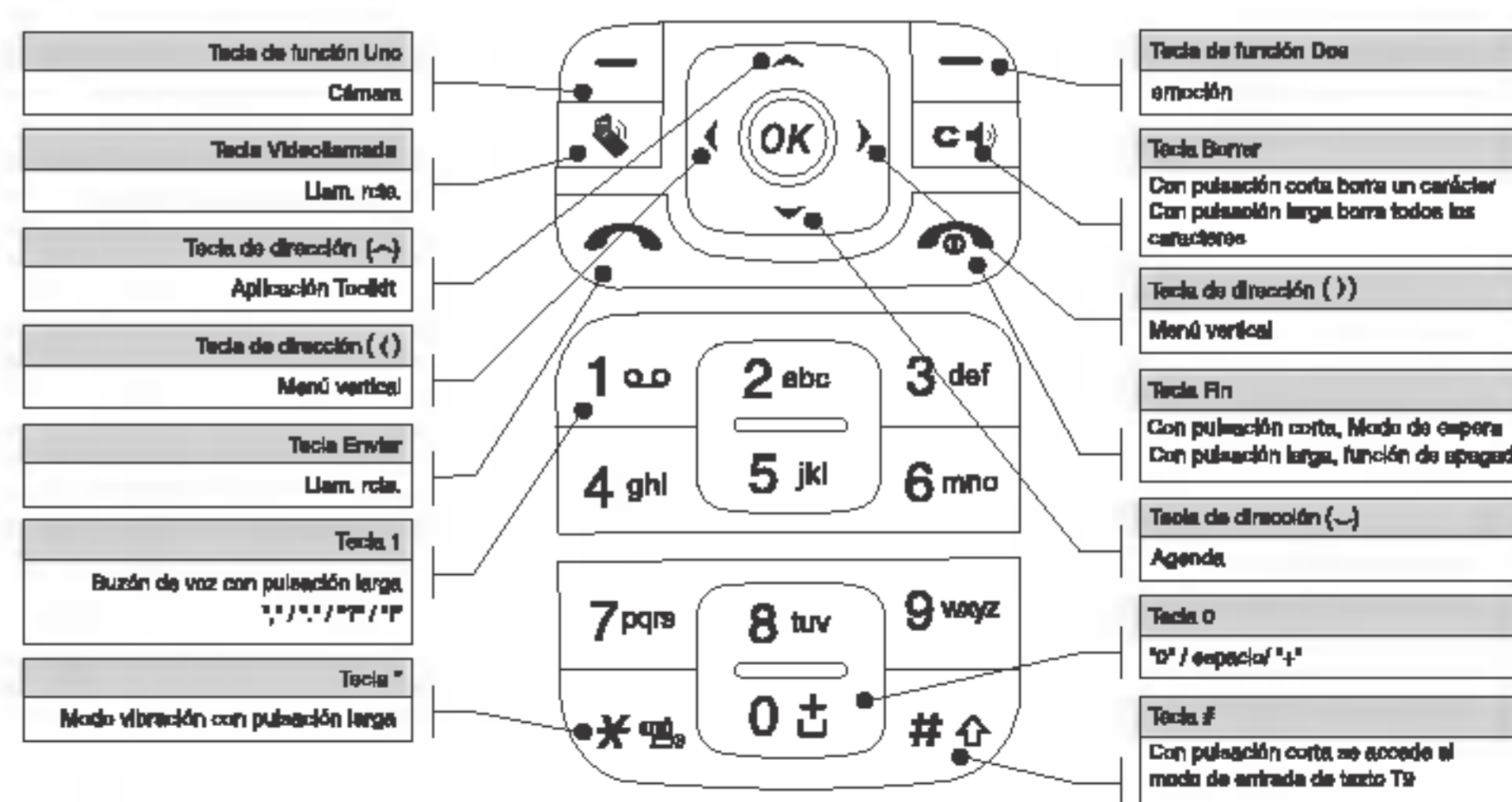

Pantalla de numeración

La pantalla de numeración aparece cuando se pulsa una tecla numérica con la pantalla en modo de espera.

Estructura de la pantalla

Esta pantalla muestra los indicadores de estado, el número marcado y un menú de opciones. Los indicadores de estado son los mismos que los de la pantalla en modo de espera. Para cambiar el tamaño y color del número marcado seleccione Pantalla → Fuente. Para realizar una llamada, una vez escrito el número deseado pulse la tecla Enviar o Videoconf.

La pantalla de numeración aparece cuando se pulsa una tecla numérica con la pantalla en modo de espera.

Tecla de función

Puede utilizar las teclas de función para varios usos mientras marca un número. Con la tecla  de función izquierda, puede enviar un mensaje al número marcado y buscar si ese número aparece en la agenda. Con la tecla de función central, puede guardar el número marcado en la agenda y con la tecla de función derecha puede buscarlo en la agenda directamente.

Pantalla de bloqueo del teléfono

Cuando la función de bloqueo del teléfono está seleccionada, sólo puede realizar llamadas de emergencia, desactivar el bloqueo y apagar el teléfono. Como es habitual, para apagar el teléfono, mantenga pulsada la tecla con el teléfono rojo.

Estructura de la pantalla

La estructura de la pantalla de bloqueo del teléfono es igual que la de la pantalla en modo de espera, salvo que en lugar del indicador de pantalla en modo de espera, aparece el mensaje de bloqueo.

Función de llamada de emergencia

Puede realizar llamadas de emergencia con la tecla de función derecha. Al igual que en la pantalla en modo de espera sin tarjeta USIM, se muestran los números de emergencia.

Función de desbloqueo

Si pulsa la tecla OK, aparece una pantalla que le pedirá que introduzca el código PIN para desbloquear el teléfono. Para cambiar el código PIN seleccione **Configuración** → **Seguridad** → **Cambiar códigos**.

Si introduce un código PIN incorrecto, el teléfono permanecerá en estado de bloqueo. Si introduce el código PIN correcto, el teléfono se desbloqueará y aparecerá la pantalla en modo de espera. Si apaga con el teléfono bloqueado, permanecerá en el mismo estado cuando lo encienda.

Encendido del teléfono

Compruebe que la tarjeta USIM está en el teléfono y la batería está cargada.

Mantenga pulsada la tecla  hasta que se encienda el teléfono. Introduzca el código PIN de la tarjeta USIM que se proporcionó con la tarjeta USIM si el ajuste de código PIN está activado.

Después de unos segundos, se registrará el teléfono en la red.

Apagado del teléfono

Mantenga pulsada la tecla hasta que se apague el teléfono. Puede que el teléfono tarde un poco en apagarse. No vuelva a encender el teléfono durante ese período de tiempo.

Códigos de acceso

Puede usar los códigos de acceso que se describen en esta sección para evitar el uso no autorizado del teléfono. Los códigos de acceso (excepto los códigos PUK y PUK2) se pueden cambiar a través del función Cambiar códigos [Menú 12.4.3].

Código PIN (4-8 dígitos)

El código PIN (número de identificación personal) protege la tarjeta USIM del uso no autorizado. El código PIN se proporciona normalmente con la tarjeta USIM. Si la opción Solicitud PIN está definida como Activar, el teléfono solicitará este código cada vez que se encienda. Si la opción Solicitud PIN está definida como Desactivar, el teléfono se conectará directamente a la red sin el código PIN.

Código PIN2 (4-8 dígitos)

El código PIN2, proporcionado con algunas tarjetas USIM, es necesario para acceder a funciones tales como N^o marcación fija. Estas funciones sólo están disponibles si las admite la tarjeta USIM.

Código PUK (4-8 dígitos)

El código PUK (clave de desbloqueo del código PIN) es necesario para desbloquear un código PIN bloqueado. El código PUK se puede proporcionar con la tarjeta USIM. Si no tiene el código o lo ha perdido, póngase en contacto con el servicio de atención al cliente de Telefónica MoviStar.

Código PUK2 (4-8 dígitos)

El código PUK2, proporcionado con algunas tarjetas USIM, es necesario para desbloquear el código PIN2. Si pierde el código, póngase en contacto con el servicio de atención al cliente de Telefónica MoviStar.

Código de seguridad (4-8 dígitos)

El código de seguridad protege el teléfono del uso no autorizado. Por defecto, el código de seguridad es "0000" y es necesario para eliminar entradas del teléfono y para restablecer los valores predeterminados de fábrica del teléfono.

Contraseña restricción

Cuando se utiliza la función de restricción de llamadas se necesita una contraseña de restricción. La contraseña será proporcionada por el servicio de atención al cliente de Telefónica MoviStar al contratar este servicio.



Cómo realizar y recibir videollamadas.

Para realizar y recibir videollamadas desde un teléfono móvil con vídeo 3G, la otra persona también debe disponer de un teléfono con vídeo 3G y cobertura de vídeo.

Para realizar o recibir una videollamada, haga lo siguiente.

1. Introduzca el número de teléfono mediante el teclado o seleccione el número en la lista de llamadas realizadas o recibidas.

! Nota

Si se equivoca, pulse brevemente la tecla  para borrar el último número o mantenga pulsada la tecla  para borrar todos los números.

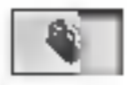
2. Si no desea utilizar el teléfono con altavoz, compruebe que los auriculares están enchufados.
3. Para iniciar la función de vídeo, pulse .

! Nota



Se le informará que tiene que cerrar otras aplicaciones para realizar la videollamada.



! Nota

La videollamada puede que tarde un tiempo en la conexión. Tenga paciencia. El tiempo de conexión también dependerá de la rapidez con la que la otra persona responda a la llamada. Durante la conexión de la videollamada, verá su propia imagen hasta que la otra persona conteste y su imagen se muestre en pantalla.

4. Ajuste la posición de la cámara si fuera necesario.
5. Pulse la tecla de finalización para concluir la llamada o cierre el teléfono.

Cómo realizar una llamada de voz

1. Compruebe que el teléfono está encendido.
2. Introduzca el número con el código completo de área.
 - ▶ Para borrar un dígito, pulse la tecla .
 - Para borrar todos los dígitos, mantenga pulsada la tecla .

3. Pulse la tecla  para realizar la llamada.
4. Pulse la tecla  para finalizar la llamada o cierre el teléfono.

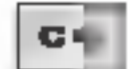

! Nota

Para activar el altavoz durante una llamada, debe pulsar y mantener pulsada la tecla  durante al menos 2 segundos.

Cómo realizar una llamada de voz o una videollamada desde Contactos



Llamar a cualquier número que tenga almacenado en sus contactos es muy sencillo.

Pulse la tecla de navegación abajo para acceder a la lista de contactos.

Acceda al contacto deseado y pulse la tecla . Para realizar una llamada de voz, pulse la tecla .

Para realizar una videollamada, pulse la tecla . Pulse la tecla  para finalizar la llamada.

Cómo realizar llamadas internacionales



1. Mantenga pulsada la tecla  para poder introducir el prefijo internacional. El carácter '+' se puede reemplazar por el código de acceso internacional.
2. Introduzca el prefijo del país, el prefijo local y el número de teléfono.
3. Pulse la tecla .

Ajuste del volumen

Si desea controlar el volumen del auricular durante una llamada, utilice las teclas laterales del teléfono. En el modo de espera con la tapa abierta, puede ajustar el volumen de las teclas con las teclas laterales.

Contestación de una llamada

Cuando reciba una llamada, el teléfono sonará y aparecerá en pantalla el icono del teléfono parpadeando. Si es posible identificar a la persona que llama, aparece su número de teléfono (o el nombre almacenado con sus contactos).

1. Abra la tapa y pulse la tecla  para responder a una llamada entrante. Si la opción de menú Pulse cualquier tecla se ha definido con la tecla , se podrá responder a una llamada con cualquier tecla excepto con la tecla .

! Nota

- Para rechazar una llamada entrante, pulse la tecla  o la tecla de función derecha dos veces.
- Si define "Modo resp." como "En tapa abierta" (Menú 2.9.4), puede responder a una llamada con solo abrir la tapa.

2. Finalice la llamada cerrando el teléfono o pulsando la tecla .

! Nota

Puede responder a una llamada mientras utiliza la función Contactos u otras funciones.

Potencia de señal







Si se encuentra dentro de un edificio, tendrá mejor cobertura si se sitúa cerca de una ventana. Puede ver la potencia de la señal con el indicador () de la pantalla del teléfono.

Introducción de texto

Puede introducir caracteres alfanuméricos utilizando el teclado.

Por ejemplo, para guardar nombres en Contactos, escribir un mensaje, crear un saludo personal o planificar eventos en el calendario es necesario introducir texto. El teclado dispone de los siguientes métodos de entrada de texto.



Cambio del modo de entrada de texto

1. Cuando esté en un campo que permita introducir caracteres, aparecerá el indicador de modo de entrada de texto en la esquina superior derecha de la pantalla.
2. Si pulsa brevemente la tecla  se accede a las opciones  ,  ,  y  . Si mantiene pulsada la tecla, cambia al modo  .

Uso del modo T9

El modo de entrada de texto predictivo T9 le permite introducir palabras fácilmente con un mínimo de pulsaciones. Al pulsar cada tecla, el teléfono muestra los caracteres que cree que está introduciendo basándose en el diccionario incorporado.



A medida que se añaden letras nuevas, la palabra cambia para reflejar el candidato más posible del diccionario.

1. En el modo de entrada de texto predictivo T9, puede empezar a introducir palabras pulsando las teclas de la  a la  . Pulse sólo una vez cada tecla por cada letra que quiera introducir.
 - ▶ La palabra cambia a medida que se introducen nuevas letras. Ignore la palabra que aparece en pantalla hasta que esté completa.
 - ▶ Si la palabra sigue siendo incorrecta, pulse la tecla  una o más veces para alternar entre las demás opciones de palabras.

Uso del modo ABC

Utilice las teclas de la  a la  para introducir el texto deseado.

1. Pulse la tecla rotulada con la letra deseada:
 - ▶ Si pulsa una vez aparece la primera letra
 - ▶ Si pulsa dos veces aparece la segunda letra
 - ▶ Etc.

2. Para poner un espacio, pulse una vez la tecla . Para eliminar letras, pulse la tecla . Para borrar todo, presione y mantenga la tecla .

Uso del modo 123 (modo numérico)

El modo 123 le permite introducir números en un mensaje de texto (por ejemplo, un número de teléfono).

Pulse las teclas correspondientes a los dígitos pertinentes antes de volver manualmente al modo de entrada de texto apropiado.

Uso del modo de símbolos

El modo de símbolos le permite introducir varios símbolos o caracteres especiales.

Para introducir un símbolo, pulse la tecla de función central [Símbolo]. Utilice las teclas de navegación y las teclas numéricas para seleccionar el símbolo deseado y, a continuación, pulse la tecla .

Descripción de las teclas

Cada tecla tiene asociados los símbolos que se muestran a continuación:

Tecla	Caracteres en orden de visualización	
	Minúsculas	Mayúsculas
1	.,¿?!!"'1-()@/!:_	.,¿?!!"'1-()@/!:_
2	a b c 2 á à â ã ä å æ ç	A B C 2 Á À Â Ã Ä Å Æ Ç
3	d e f 3 é è ê ë	D E F 3 É È Ê Ë
4	g h i 4 ì í î ï	G H I 4 Ì Í Î Ï
5	j k l 5 £	J K L 5 £
6	m n o 6 ñ ó ò ô õ ö ø œ	M N O 6 Ñ Ó Ò Ô Õ Ö Ø Æ
7	p q r s 7 ß \$	P Q R S 7 ß \$
8	t u v 8 ú ü ù û	T U V 8 Ú Û Ü Û
9	w x y z 9	W X Y Z 9
0	tecla de Espacio 0	tecla de Espacio 0

Menú principal

Para acceder al menú principal pulse la tecla Menu situada sobre la tecla numérica 2 en la pantalla en modo de espera. Muévase hasta el elemento que desee y pulse la tecla OK para acceder a un submenú ó pulse la tecla numérica correspondiente al dibujo que lo representa. El menú principal consta de los siguientes submenús:

1. Menú movistar

- mPlay
- Descarga vídeo emoción
- Descarga VideoJuegos
- Album movistar
- Chat
- YaVoy

2. Llamadas

- Historial de llamadas
- Videollamada
- Duración llamadas
- Coste llamadas
- Desvío de llamadas
- Nº marcación fija
- Restringir llamadas
- Llam. en espera
- Ajustes

3. Juegos

- Aplicaciones
- Juegos emoción
- Ajustes

4. Galería

- Álbum de fotos
- Álbum de vídeos
- Álbum de sonidos
- Memoria externa
- Datos Bluetooth

5. Mensajes

- Nuevo mensaje
- Entrada
- Buzón
- Borradores
- Salida
- Enviados
- Alertas
- Chat
- Correo Móvil
- Plantillas
- Ajustes

6. emoción

- emoción
- Favoritos
- Páginas guardadas
- Ir a URL
- Seguridad
- Ajustes

7. Multimedia

- Cámara
- Vídeocámara
- Grabadora

8. Agenda

- Añadir nuevo
- Buscar
- Marcación rápida
- Administrador de grupo
- Número propio
- Ajustes

9. Pantalla

- Pantalla principal
- Pantalla externa
- Fuente
- Luz de fondo
- Temas

10. Extras

- Organizador
- Alarmas
- Conectividad
- Calculadora
- Conversor unidades
- Reloj mundial
- Cronómetro

11. Modos

- Normal
- Silencio
- Exterior
- Sólo vibrar
- Auriculares
- Coche
- Personal 1
- Personal 2

12. Ajustes

- Fecha y Hora
- Red
- Puntos de acceso
- Seguridad
- Idiomas
- Estado de memoria
- Información del móvil
- Reiniciar config.

1. Menú movistar

Menú Movistar le trae todo un mundo de servicios de comunicaciones, información y entretenimiento. Puede pedir indicaciones para moverse por las principales ciudades, obtener las noticias más recientes y mucho más. Comuníquese con su proveedor de servicios para obtener más información.

1.1 mPlay

1.2 Descarga vídeo

1.3 emoción

1.4 Descarga VideoJuegos

1.5 Album movistar

1.6 Chat

1.7 YaVoy

2. Llamadas

2.1 Historial de llamadas

Puede ver los registros de todas las llamadas perdidas, recibidas y enviadas.

Cada menú del registro de llamadas proporciona las siguientes funciones.

- Puede realizar una llamada de voz o vídeo al número del registro de llamadas.
- Puede guardar el número del registro de llamadas en la agenda.
- Puede enviar un mensaje al número del registro de llamadas.
- Puede ver información detallada de los registros de llamadas como, por ejemplo, la fecha, la hora y la duración de la llamada.
- Puede borrar los registros de llamadas.

2.1.1 Llamadas perdidas

Permite ver las llamadas perdidas, realizar una llamada, enviar un mensaje y guardar el número en la agenda.

2.1.2 Llamadas recibidas

Permite ver las llamadas recibidas, realizar una llamada, enviar un mensaje y guardar el número en la agenda.

2.1.3 Llamadas enviadas

Permite ver las llamadas enviadas, realizar una llamada, enviar un mensaje y guardar el número en la agenda.

2.1.4 Todas las llamadas

Permite ver todas las llamadas perdidas, recibidas y enviadas. Puede realizar una llamada, enviar un mensaje o guardar en la agenda el número que haya seleccionado.

2.2 Videollamada

1. **Ocultar mi imagen:** opción que determina si se envía una imagen o no durante la videollamada.
 - **Activ.:** no envía la imagen.
 - **Desac.:** envía la imagen.
2. **Cambiar imagen:** opción que determina el envío de un vídeo durante la videollamada.

- **Activ.:** envía un vídeo de sustitución en lugar de la imagen.
- **Desac.:** envía la imagen.

3. Cambiar archivo imagen: opción que permite seleccionar un vídeo de sustitución en lugar de la imagen durante la videollamada.

2.3 Duración Llamadas

Puede ver la duración de la llamada según el tipo. Pulse la tecla de función 2 para realizar la inicialización. Para la inicialización, necesitará el código de seguridad.

2.3.1 Última llamada

Muestra la duración de la última llamada en unidades de horas/minutos/segundos.

2.3.2 Llamadas recibidas

Muestra la duración de las llamadas entrantes.

2.3.3 Llamadas enviadas

Muestra la duración de las llamadas salientes.

2.3.4 Todas las llamadas

Muestra la duración total de las llamadas.

2.4 Coste Llamadas

1. Esta función muestra el coste de todas las llamadas, incluida la última.
2. Para inicializar, pulse el botón 'Borrar' e introduzca el código PIN2.
3. Seleccione Config. coste para configurar los ajustes de coste de llamada y su límite.
4. Puede seleccionar Unidad o Moneda en los ajustes de coste de llamada. Al terminar la llamada, el coste de la llamada se mostrará de acuerdo con la configuración.
5. Seleccione Activ. para configurar el límite del coste de llamada. Cuando el coste alcanza el límite que se ha configurado, no podrá realizar más llamadas.

2.5 Desvío de Llamadas

Permite acceder a los menús de desvío de llamadas de vídeo, voz, datos y fax. Sin embargo, la tarjeta USIM compatible con CPHS es la que determina los menús disponibles.

El menú está formado por las opciones Vídeo, Voz, Todos faxes y Todos datos. El menú Vídeo proporciona menús para desviar las llamadas de vídeo y el menú Voz proporciona menús para desviar las llamadas de voz. Los menús Vídeo y Voz disponen de los siguientes submenús:

Si selecciona Vídeo, aparecen las listas de menús siguientes: Todas llam. vídeo, Si ocupado, Si no contesta y Si apagado (si no está disponible).

Si selecciona Voz, aparecen las listas de menús siguientes: Todas llam. voz, Si ocupado, Si no contesta y Si apagado (si no está disponible).

2.5.1 Videollamada

2.5.1.1 Todas llam. vídeo

1. Cuando se selecciona el menú **Desactivar**, se elimina el número de desvío de llamadas registrado en la red. Mientras espera la respuesta de la red, aparecerán el mensaje y la animación de solicitud.
2. Cuando selecciona la opción **Al centro correo de vídeo**, se activa o desactiva el número del centro de buzón de voz. Para registrar el número del buzón de voz, seleccione Mensajes _ Ajustes _ Centro de buzón de voz en el menú. Si selecciona este menú cuando no hay ningún número registrado, aparece el mensaje "VM S no activado". Si lo hace cuando sí hay un número registrado, aparecerán el mensaje y la animación de solicitud.
3. Cuando está seleccionada la opción **A un número**, aparece una ventana de diálogo que le permite introducir el número de teléfono al que desea desviar las llamadas. Introduzca el número de teléfono al que desviar las llamadas y pulse el botón OK. Mientras espera la respuesta de la red, aparecen el mensaje y la animación de solicitud. Cuando responde la red, aparece el resultado de la operación.

4. Si desea desviar la llamada a otro número, deberá seleccionar “A otro número” y, a continuación, introducirlo. El registro del desvío se realiza con el número seleccionado. Seleccione el número y pulse el botón OK. Mientras espera la respuesta de la red, aparecen el mensaje y la animación de solicitud. Cuando responde la red, aparece el resultado de la operación.
5. Si, una vez activado el menú Todas llam. vídeo, selecciona el menú Opciones de la parte inferior de los menús, se muestran los menús Activar, Desactivar, Desactivar todo, Ver estado y Borrar lista. El menú Ver estado muestra los ajustes de la red. Si selecciona este menú, aparece el mensaje Solicitando... y la animación. Cuando se recibe la información de la red, aparecen los ajustes de red. Puede realizar la misma operación seleccionando Estado en el menú de opciones de la derecha. Si selecciona el menú Desactivar los números de desvío de llamada registrados en la red se eliminan tras la confirmación del usuario. Después de seleccionar el menú Canc. todo y de que aparezca el mensaje y la animación de solicitud podrá ver el resultado de la operación. El menú Borrar lista borra la lista de los números desviados.

2.5.1.2 Si ocupado

1. Cuando está seleccionado el menú **Desactivar**, Funciona igual que el menú Todas llam. voz.
2. Cuando está seleccionada la opción **Al centro correo de vídeo**, Funciona igual que el menú Todas llam. voz.
3. Cuando está seleccionada la opción **A un número**, funciona igual que el menú Todas llam. voz.
4. Cuando se ha seleccionado un número de marcado, Funciona igual que el menú Todas llam. voz.
5. Cuando se selecciona el menú Opciones, se activa el menú Si ocupado. Funciona igual que el menú Todas llam. voz.

2.5.1.3 Si no hay respuesta

1. Cuando está seleccionado el menú **Desactivar**, Funciona igual que el menú Todas llam. voz.
2. Cuando está seleccionada la opción **Al centro correo de vídeo**, Funciona igual que el menú Todas llam. voz.
3. Cuando está seleccionada la opción **A un número**, funciona igual que el menú Todas llam. voz.

4. Cuando se ha seleccionado un número de marcado, Funciona igual que el menú Todas llam. voz.
5. Cuando está seleccionado el menú Opciones, se activa el menú Si no respuesta. Funciona igual que el menú Todas llam. voz pero con la excepción de que los usuarios pueden configurar el tiempo de retraso en el menú para establecer el retraso de la lista de menús.

2.5.1.4 Si no se encuentra

1. Cuando está seleccionado el menú **Desactivar**, Funciona igual que el menú Todas llam. voz.
2. Cuando está seleccionada la opción **Al centro correo de vídeo**, Funciona igual que el menú Todas llam. voz.
3. Cuando está seleccionada la opción **A un número**, funciona igual que el menú Todas llam. voz.
4. Cuando se ha seleccionado un número de marcado, Funciona igual que el menú Todas llam. voz.
5. Cuando está seleccionado el menú Opciones, se activa el menú Si no cobertura. Funciona igual que el menú Todas llam. voz.

2.5.2 Llamadas de voz

2.5.2.1 Todas llam. voz

1. Cuando está seleccionado el menú **Desactivar**, se elimina el número de desvío de llamadas registrado en la red. Mientras espera la respuesta de la red, aparecen el mensaje y la animación de solicitud. Cuando responde la red, aparece el resultado de la operación.
2. Cuando está seleccionada la opción **Al centro correo de vídeo**, se activa o desactiva el número del centro de buzón de voz.
Para registrar el número del buzón de voz, seleccione Mensajes _ Ajustes _ Centro de buzón de voz en el menú. Si selecciona este menú cuando no hay ningún número registrado, aparece el mensaje "VMS no activado".
Si lo hace cuando sí hay un número registrado, aparecen el mensaje y la animación de solicitud. Cuando responde la red, aparece el resultado de la operación.
3. Cuando está seleccionada la opción **A un número**, aparece una ventana de diálogo que le permite introducir el número de teléfono al que desea desviar las llamadas. Introduzca el número de

teléfono al que desviar las llamadas y pulse el botón OK. Mientras espera la respuesta de la red, aparecen el mensaje y la animación de solicitud. Cuando responde la red, aparece el resultado de la operación.

4. Cuando se ha seleccionado un número de marcado, aparece un menú. Debe seleccionar A otro número y, a continuación, introducirlo. El registro del desvío se realiza con el número seleccionado. Seleccione el número y pulse el botón OK. Mientras espera la respuesta de la red, aparecen el mensaje y la animación de solicitud. Cuando responde la red, aparece el resultado de la operación.
5. Si, una vez activado el menú Todas llam. vídeo, selecciona el menú Opciones de la parte inferior de los menús, se muestran los menús Activar, Desactivar, Desactivar todo, Ver estado y Borrar lista. Activar: permite acceder al menú Ajustes para activar el desvío de llamadas. El menú Ver estado muestra los ajustes de la red. Si selecciona este menú, aparece el mensaje Solicitando... y la animación de solicitud. Cuando se recibe la información de la red, aparecen los ajustes de red. Puede realizar la misma operación seleccionando Estado en el menú de funciones de la derecha. Si

selecciona el menú Canc. todo, los números de desvío de llamada registrados en la red se eliminan tras la confirmación del usuario. Después de seleccionar el menú Canc. todo y de que aparezca el mensaje y la animación de solicitud podrá ver el resultado de la operación.

El menú Borrar lista borrará la lista de números desviados.

2.5.3 Llam. de fax

2.5.4 Lam. datos

2.6 N° marcación fija

1. Para introducir un número de marcación fija en la configuración, debe introducir el PIN2.
2. El primer menú muestra el número configurado actualmente. Acceda al menú de configuración mediante el menú Opción.
3. Para acceder a las opciones de configuración, introduzca el nombre y el número de teléfono. La información de configuración se guarda en la tarjeta USIM.

4. La información guardada en USIM se utiliza cuando el número de marcación fija restringe las llamadas salientes.

2.7 Restringir Llamadas

Dentro de este menú podrá acceder a los siguientes submenús : Todas las llamadas, videollamadas y llamadas de Voz.

Sin embargo, la tarjeta USIM compatible con CPHS es la que determina los menús disponibles.

El menú se compone de las opciones Todas las llamadas, Vídeo y Voz.

El menú Todas las llamadas proporciona menús para restringir todas las llamadas y el menú Vídeo proporciona menús para restringir llamadas de vídeo. Los menús Todas las llamadas, Vídeo y Voz disponen de los siguientes submenús.

Si selecciona los submenús de Todas las llamadas videollamada o llamadas de voz, aparecerá una lista de submenús. El menú Todas las llamadas está compuesto por los submenús Enviadas, Internacionales, Internacionales excep. nacionales, Recibidas y Recibidas en extranjero.

Sin embargo, los menús disponibles dependen de si la tarjeta USIM es compatible con CPHS. El menú Llam. salient. impide las llamadas salientes, el menú Llamadas internacionales impide las llamadas internacionales, el menú Internacionales excep. nacionales impide las llamadas internacionales salientes excepto las del país PLMN de origen, el menú Llam. entran. impide las llamadas entrantes y, por último, el menú Llam. entr. en extranjero impide las llamadas entrantes en itinerancia.

2.7.1 Todas las llamadas

2.7.2 Videollamada

2.7.3 Llamadas de voz

Enviadas

1. Si pulsa el botón OK, el teléfono le pedirá la contraseña de restricción de llamadas, para activar este servicio en la red. Cuando responda la red, aparecerá el resultado en la pantalla.

2. Si selecciona el menú Opciones, le aparecerán las siguientes opciones: Activar, Desactivar, Desactivar todo, Ver estado y Cambiar contraseña. El menú Activar activa el servicio de restricción de la red tras introducir la contraseña. El menú Desactivar desactiva el servicio de restricción tras introducir la contraseña de restricción del usuario.

El menú Desactivar todo desactiva todos los servicios de restricción configurados en la red tras introducir la contraseña de restricción del usuario.

El menú Ver estado permite a los usuarios ver la configuración actual de la red. Al seleccionar el menú Ver estado se muestra el mensaje Solicitando, con una animación y el resultado de la operación cuando la red da su respuesta. El menú Cambiar Contraseña permite a los usuarios cambiar la contraseña de restricción actual.

Internacionales

1. Cuando se pulsa el botón OK, funciona igual que el menú Llam. salient.
2. Cuando se selecciona el menú Opciones, encontrará el mismo menú que el de Enviadas

Internacionales excep. nacionales

1. Cuando se pulsa el botón OK, funciona igual que el menú Llam. salient.
2. Cuando selecciona el menú Opciones, encontrará el mismo menú que el de Llam. salient.

Recibidas

1. Cuando se pulsa el botón OK, funciona igual que el menú Llam. salient.
2. Cuando selecciona el menú Opciones, encontrará el mismo menú que el de Llam. salient.

Recibidas en extranjero

1. Cuando se pulsa el botón OK, funciona igual que el menú Llam. salient.
2. Cuando selecciona el menú Opciones, encontrará el mismo menú que el de Llam. salient.

2.8 Llam. en espera

Este menú está compuesto de las siguientes opciones: Todas las llamas, Llamadas de voz y Videollamada.

Si selecciona Opciones en cualquiera de ellas, aparecerá la siguiente lista de menú:

Activar/Desactivar/Ver estado.

- 1. Activar:** Activa el servicio de llamada en espera.
- 2. Desactivar:** Desactiva el servicio de llamada en espera.
- 3. Ver estado:** Muestra si el servicio de las llamada en espera esta activado o desactivado para cada tipo de llamada (voz, datos o videollamada). Cuando responde la red, aparece el resultado de la operación.

2.9 Ajustes

2.9.1 Llam. rechazada

Menú Automático: los usuarios pueden configurar el teléfono para rechazar todas o algunas de las llamadas seleccionando los siguientes menús: Desactivar, No lista rech., o Rechazar todo. Al seleccionar Desactivar, se desactiva el rechazo de todas las llamadas. Al seleccionar No lista rech. se rechazan únicamente los números guardados en la lista. Al seleccionar Rechazar todo se rechazan todas las llamadas entrantes automáticamente a través de dos opciones posibles: 1. Silencio o 2. Desconectar llamada. Cuando configura el modo No. lista rech., puede añadir los números que quiera rechazar.

Cuando añada un número a la lista, podrá seleccionar entre 'Silencio' o 'Desconectar' e introducirlo directamente o buscarlo en la agenda mediante la tecla 'Buscar'.

Menú Manual: permite silenciar una llamada entrante pulsando la tecla multifunción derecha [silencio] o rechazarla volviendo a pulsar dicha tecla [Rechazar].

2.9.2 Enviar mi número

- 1. Def. por red:** se configura con los ajustes predeterminados por el proveedor de servicios.
- 2. Enviar número:** Envía el número del usuario cuando realiza una llamada saliente.
- 3. Ocultar número:** No envía el número del usuario cuando realiza una llamada saliente.

2.9.3 Rellamada automática

Si esta función está activada, el teléfono intentará volver a marcar automáticamente si hay un problema con la conexión de una llamada.

2.9.4 Modo resp.

Permite establecer el método de respuesta. Puede escoger entre las siguientes opciones: pulse tecla Envío, Con tapa abierta, o pulse cualquier tecla.

2.9.5 Aviso minutos

Si activa esta opción, cuando este hablando, sonará un tono cada minuto.

3. Juegos

3.1 Aplicaciones

Este menú se utiliza para ver y ejecutar las aplicaciones que aparecen en el listado así como descargar nuevos. Para ejecutar una de las aplicaciones indicadas, selecciónela y pulse OK.

Antes de ejecutar la aplicación, si selecciona el menú Opciones accederá al siguiente menú:

- 1. Abrir:** Abre la aplicación seleccionada
- 2. Eliminar:** Elimina la aplicación descargada.
- 3. Descargar apps.:** Descarga una nueva aplicación.
- 4. Info. Archivo:** Muestra información sobre la aplicación, como el nombre, el proveedor, la versión y el tamaño.
- 5. Estab. Autoriz.:** Configura los permisos para cada aplicación.
- 6. Ajustes:** muestra los puntos de acceso para realizar la descarga
- 7. Info. Memoria:** Muestra la cantidad de memoria que utilizan las aplicaciones descargadas, la memoria libre, así como la memoria total.
- 8. Atrás:** vuelve a la pantalla anterior.

3.2 Juegos emoción

Permite acceder a la página de descargas de emoción para realizar más descargas.

Busque y seleccione en el sitio al que se ha conectado la aplicación que desee para descargarla en su teléfono móvil.

3.3 Ajustes

Muestra los diferentes accesos para descargar las aplicaciones y permite ver la configuración de cada uno de estos accesos así como Añadir uno nuevo.

4. Galería

4.1 Álbum de fotos

Permite ver imágenes JPEG, GIF, PNG, BMP y WBMP. El álbum se compone como mínimo de dos carpetas: "Imágenes predeterminadas" y "Mis imágenes". Si entra en una carpeta verá las imágenes en miniatura (hasta 9 imágenes a la vez).

Si presiona la tecla [Opciones], aparecerán las siguientes funciones disponibles:

- **Nueva carpeta:** permite crear una nueva carpeta.
- **Archivos:** permite ver, mover, copiar, eliminar, renombrar, editar un archivo, así como acceder a la información de dicho archivo.
- **Activar/Desactivar:** puede seleccionar varios archivos.
- **Enviar vía:** permite enviar un archivo a través de un correo electrónico, MMS o Bluetooth.
- **Pantalla principal:** puede establecer una imagen como papel tapiz o fondo en la pantalla LCD interna para una llamada entrante o saliente.
- **Pantalla externa:** puede establecer una imagen como papel tapiz o fondo en la pantalla LCD externa para una llamada entrante/saliente.

- **Modo diapositivas:** muestra las imágenes de la carpeta tipo diapositivas.
- **Crear animación GIF:** Permite crear un GIF animado.
- **Ordenar por:** permite ordenar por nombre, fecha o tipo.
- **Ver por:** puede seleccionar el tipo de vista (simple, detallada, rejilla simple)
- **Info. memoria:** permite ver la memoria actual del teléfono y el estado de la memoria externa.

4.2 Álbum de vídeos

Gracias al reproductor de video que incorpora el teléfono, podrá ver los vídeos almacenados. Por defecto, aparecerán dos carpetas: "Videos originales" y "Mis vídeos" junto con los videos que vaya guardando vista en miniatura). Si presiona "Opciones", cuando se encuentre encima de un video (no encima de una carpeta) encontrará el siguiente menú:

- **Mirar**
- **Nueva carpeta:** permite crear una nueva carpeta.
- **Archivos:** permite mover, copiar, eliminar, renombrar, así como acceder a la información de dicho archivo.
- **Activar/Desactivar:** puede seleccionar varios archivos.
- **Enviar vía:** permite enviar un archivo a través de un correo electrónico, MMS o Bluetooth.
- **Ordenar por:** permite ordenar por nombre, fecha o tipo.
- **Ver por:** puede seleccionar el tipo de vista (simple, detallada, rejilla simple)
- **Info. memoria:** permite ver la memoria actual del teléfono y el estado de la memoria externa.

Colóquese en el video que desea ver de la lista de miniaturas y seleccione la opción Repr para verlo. Para poner en pausa la reproducción o reanudarla, pulse la tecla OK.

Si lo que desea es realizar una captura de pantalla durante la reproducción, pulse la tecla de función derecha estando en pausa.

Para ver la reproducción actual en pantalla completa, pulse la tecla de función derecha durante la reproducción. Si la pulsa de nuevo, volverá al tamaño anterior.

Durante la reproducción, si selecciona "Opciones" aparecerá el siguiente menú:

- 1. Pausa:** pone en pausa la reproducción. Para volver a reproducción, pulse de nuevo la opción 1 de este menú.
- 2. Enviar vía:** podrá adjuntar el vídeo seleccionado a través de un MMS, un correo electrónico o Bluetooth.
- 3. Pantalla completa:** permite ver la imagen de vídeo a pantalla completa.
- 4. Ir a lista:** regresa a la pantalla anterior de la pantalla de reproducción.
- 5. Silencio**
- 6. Ajustes reproductor:** permite cambiar el color de la barra de reproducción.
- 7. Info. archivo:** permite comprobar la información de los archivos reproducidos (nombre del archivo, tamaño, fecha, tipo, duración, álbum, estado de protección).

4.3 Álbum de sonidos

En este menú podrá encontrar distintas carpetas en las que encontrará grabaciones guardadas. Cuando seleccione una de las grabaciones puede reproducirla simplemente pulsando la tecla Ok, Si desea pararla pulse la tecla OK de nuevo.

Area de repetición. Para acceder al modo Área de repetición, pulse la tecla de función derecha. El punto en el que presione la tecla de función derecha aparecerá marcado como área de inicio. Pulse de nuevo esta tecla para señalar el final del área. El área seleccionada A↔B se repetirá continuamente. Para finalizar el modo Área de repetición, pulse de nuevo la tecla de función derecha.

Para acceder a funciones adicionales, entre en "Opciones" y aparecerá el siguiente menú:

1. Pausa: permite poner en pausa la reproducción. Para volver a reproducción, pulse N^o 1 Pausa de nuevo en el menú Opciones.

2. Enviar vía

- **MMS:** puede enviar un archivo que se esté reproduciendo por MMS.

- **E-mail:** puede enviar un archivo que se esté reproduciendo por correo electrónico.

- **Bluetooth:** puede enviar un archivo que se esté reproduciendo por Bluetooth.

3. Ir a lista: regresa a la pantalla anterior de la pantalla de reproducción.

4. Tono

- **Para llamada de voz:** puede establecer el archivo multimedia que se está reproduciendo como tono para las llamadas entrantes de voz.

- **Para videollamada:** puede establecer el archivo multimedia que se está reproduciendo como tono para las videollamadas entrantes.

5. Silencio: permite acceder al modo silencio. Para restaurarlo entre de nuevo en este menú. N^o

6. Def. reproductor: permite seleccionar repetir el archivo actual o Todos los archivos para repetir todos. Para finalizar el modo de repetición, pulse N^o 1 Ninguno.

7. Ajustes reproductor: permite cambiar la carátula y el fondo del reproductor.

8. Inform. archivo: permite comprobar la información de los archivos reproducidos (nombre del archivo, tamaño, fecha, tipo, duración, álbum, estado de protección). Para cerrar la ventana emergente pulse OK.

4.4 Memoria externa

Muestra los archivos guardados en la memoria externa.

4.5 Datos Bluetooth

Muestra los archivos guardados con Bluetooth.

5.1 Nuevo mensaje

5.1.1 Mensaje de texto

1. Pulse la tecla Menú y seleccione Mensajes.
2. Seleccione Nuevo mensaje y pulse la tecla OK.
3. Seleccione Mensaje de texto y pulse la tecla OK.
4. Introduzca un número en el campo Para o busque un número en la agenda.
5. Si pulsa la tecla hacia abajo, una vez introducido un número, aparecerá un nuevo campo introducir un número. (Puede introducir hasta 10 números).
6. Si pulsa la tecla hacia abajo, sin ningún número, el cursor se desplazará hacia el campo Mensaje.
7. Introduzca el mensaje en el campo Mensaje.

Opciones de menú del campo Para

1. Pulse “Opciones” y aparecerá una ventana emergente.
2. Seleccione 1 Buscar en el menú emergente y pulse OK o la tecla derecha, para que aparezca otra ventana con un segundo menú emergente.

- a. Mensajes : Buscar desde el registro de mensajes
 - b. Llamadas: Buscar desde el registro de llamadas
 - c. Contactos: Buscar desde la agenda
3. Pulse 2 Enviar mensaje para enviarlo
 4. Pulse 3. Guardar como borrador para guardar una copia y enviar más tarde
 5. Pulse 4.Salir para abandonar el menú

Opciones de menú del campo Mensaje

1. Pulse “Opciones” y aparecerá una ventana emergente.
2. Seleccione Insertar 1 en el menú emergente y pulse OK o la tecla derecha, para que aparezca otra ventana con un segundo menú emergente con las siguientes opciones:
 - a. Símbolo: para introducir caracteres especiales
 - b. Plantilla : para introducir mensajes predefinidos.
 - c. Contactos: Permite introducir el nombre, número o nombre y número de cualquiera de sus contactos almacenados.
3. Pulse 2 Diccionario para seleccionar uno de los idiomas para T9

4. Pulse 3 Enviar mensaje para enviar el mensaje creado
5. Pulse 4 Guardar en Borrador para guardar el mensaje.
6. Pulse 5 Salir, para abandonar el menú

5.1.2 MMS

Cómo enviar un mensaje con una imagen, video o sonido almacenado en el teléfono:

1. Introduzca los números de teléfono en los campos Para y Cc, tal y como se ha indicado para mensajes de texto.
2. Introduzca el asunto del mensaje en el campo Asunto.
3. Introduzca el mensaje en el campo Mensaje.
4. Introduzca el elemento que desea a través del menú Insertar.

Imagen

- Permite añadir imágenes almacenadas en el album de fotos, otros, Bluetooth o Memoria externa del teléfono .
- Seleccione una imagen y seleccione el menú Seleccionar opción o pulse OK.

- Seleccione una imagen y presione Seleccionar o pulse OK. La imagen seleccionada aparecerá en la ventana Mensajes. (Una imagen por diapositiva).

Vídeo

- Permite añadir videos almacenados en el álbum de sonidos, otros, Bluetooth o Memoria externa del teléfono .
- Seleccione un video y seleccione el menú Seleccionar opción o pulse OK.
- Se inserta el videoclip seleccionado en la ventana Mensajes. (Un videoclip por diapositiva)

Sonido

- Permite añadir sonidos almacenados en el álbum de sonidos, otros, Bluetooth o Memoria externa del teléfono .
- Seleccione un sonido y seleccione el menú Seleccionar opción o pulse OK.
- Se inserta el sonido seleccionado en el ventana Mensajes (Un sonido por diapositiva)

Nueva imagen

- Abre directamente el menú de Cámara para tomar una foto y añadirla posteriormente.
- Se inserta la foto tomada en la ventana Mensajes. (Una foto por diapositiva)

Nuevo vídeo Selec.

- Abre directamente al menú de video para hacer un video y añadirlo posteriormente.
- Se inserta el video grabado en la ventana Mensajes. (Un video por diapositiva)

Nuevo sonido

- Abre directamente al menú de grabación para realizar una nueva grabación y añadirla posteriormente.
- Se inserta la grabación en la ventana Mensajes. (Una grabación por diapositiva)

5. Seleccione Enviar mensaje en el menú Opciones o pulse la tecla derecha → El mensaje será enviado.

< Menús de opciones >**1.1 Buscar****1.1.1 Mensajes**

Seleccione e introduzca un número de teléfono de la lista de números de teléfono utilizados recientemente para enviar un mensaje.

1.1.2 Llamadas

Seleccione e introduzca un número de teléfono de la lista de números de teléfono utilizados recientemente para realizar una llamada.

1.1.3 Contactos

Aparece la pantalla Agenda, para seleccionar e introducir un número de teléfono de los guardados en ella.

1.2 Enviar mensaje

Envía el mensaje creado.

1.3 Guardar como borrador

Guarda el mensaje creado como Borrador.

1.4 Vista previa

Seleccione este menú para ver el mensaje creado antes de enviarlo. Este menú se activa sólo después de adjuntar un texto o un archivo.

1.5 Ver objetos

Seleccione este menú para ver todos los archivos adjuntos de todas las diapositivas de los mensajes actuales. Este menú se activa sólo si hay un texto o archivo adjuntos.

1.6 Definir diapositiva

Seleccione este menú para configurar el tiempo de reproducción y el color de fondo de cada una de las diapositivas

1.7 Eliminar

Seleccione este menú para eliminar la diapositiva actual o un objeto incluido en la diapositiva actual (representado por Imagen/Vídeo/Sonido) Este menú se activa sólo después de adjuntar un texto o archivo.

1.8 Mover

Seleccione este menú para ir a la diapositiva anterior o a la siguiente. Este menú se activa sólo cuando se añade otra diapositiva.

1.9 Salir

Seleccione este menú para detener la creación del mensaje actual y retroceder a la pantalla anterior. Si selecciona este menú, saldrá sin guardar y no aparecerá ninguna advertencia de aviso.

Para enviar un mensaje directamente desde la cámara, videocámara o grabador de sonido

1. Después de realizar la fotografía con la cámara, grabar un vídeo con la videocámara o grabar un sonido con el grabador.
2. Seleccione Enviar.
3. Seleccione Vía MMS.
4. La imagen, vídeo o sonido seleccionado se insertará en un MMS.
5. Seleccione Enviar mensaje en el menú Opción o pulse la tecla derecha para enviar el mensaje.

Visualización de mensajes MMS

Para previsualizar mensajes MMS

1. Puede previsualizar un mensaje MMS.
2. Si el mensaje es demasiado largo para poder visualizarlo entero en la pantalla, su contenido se desplazará automáticamente.
3. Pulse la tecla Pausa para detener la reproducción del mensaje y Repr para reanudarla.

Si reproduce un mensaje MMS, primero aparece la pantalla Vista detallada y, a continuación, el mensaje se reproduce automáticamente transcurridos 5 segundos.

Cuando finaliza la reproducción del mensaje aparece de nuevo la pantalla de vista detallada.

- Pulse la tecla Repr para reproducir el mensaje.
- Pulse la tecla Opción para acceder a las siguientes funciones desde la pantalla de vista detallada.
 - **Repr**: reproduce el mensaje.
 - **Editar**: aparece la pantalla de edición de mensaje.
 - **Enviar mensaje**: Envía el mensaje.
 - **Guardar en borrador**: guarda el mensaje en la bandeja de borrador.
 - **Ver objetos**: muestra los archivos de sonido, imagen y vídeo incluidos en el mensaje
 - **Silencio(No Sil.)** : este menú le permite determinar si desea silenciar el sonido cuando el mensaje incluye un archivo de audio o vídeo.
- Pulse la tecla Opción para acceder a las siguientes funciones desde la pantalla Reproducir.

- **Reproducir(o Pausa)**: reproduce el mensaje o pone en pausa la reproducción del mensaje.
- **Editar**: muestra la pantalla Edición de mensaje.
- **Enviar mensaje**: envía el mensaje.
- **Guardar en borrador**: guarda el mensaje en la bandeja salida.
- **Ver objetos**: muestra la pantalla (Pantalla ver objetos) en la que se pueden ver los archivos de audio, imagen y vídeo incluidos en el mensaje.
- **Silencio(o No Sil.)**: este menú le permite determinar si desea silenciar el sonido cuando el mensaje incluye un archivo de audio o vídeo.
- **Ir a página de encabezado**: visualiza la pantalla de vista detallada.

Visualización de mensajes MMS en la bandeja de entrada, de salida y de enviados

1. Si el mensaje es demasiado largo para poder visualizarlo entero en la pantalla, su contenido se desplazará automáticamente.
2. Pulse la tecla Pausa para detener la reproducción del mensaje y Repr para reanudarla.

3. Una vez que este visualizando un mensaje, podrá desplazarse a otro mensaje con las teclas de dirección izquierda y derecha.

Si reproduce un mensaje MMS:

Aparece primero la pantalla de vista detallada y, a continuación, el mensaje se reproduce automáticamente.

Cuando finaliza la reproducción del mensaje aparece de nuevo la pantalla de vista detallada.

- Pulse la tecla Repr para reproducir el mensaje.
- Pulse la tecla Repetir para reproducir de nuevo el mensaje. (Bandeja entrada)
- Pulse la tecla Opción para acceder a las siguientes funciones.

[Bandeja de entrada / Menús de la pantalla de vista detallada]

- **Repr:** reproduce el mensaje o pone en pausa la reproducción del mensaje.
- **Resp.:** Responde al correo seleccionado
- **Responder a todos:** Crea una respuesta para todos los destinatarios de los mensajes seleccionados, realizando una copia de la dirección del remitente y las direcciones de referencia.

- **Reenviar:** reenvía el mensaje.
- **Añadir a Contactos:** guarda el número del remitente del mensaje en la agenda.
- **Nuevo mensaje:** muestra la pantalla Editar en la que puede crear un mensaje nuevo.
- **Obtener:** muestra una pantalla (pantalla Obten. núm./Email/Dirección Web) en la que aparecen el número/dirección de correo/dirección Web incluidos en el mensaje.
- **Ver objetos:** muestra la pantalla de vista de objetos en la que se pueden ver los archivos de audio, imagen y vídeo incluidos en el mensaje.
- **Silencio(o No Sil.):** este menú permite determinar si se desea silenciar el sonido cuando el mensaje incluye un archivo de audio o vídeo.
- **Eliminar:** elimina el mensaje.

[Bandeja de entrada / Menús de la pantalla Reproducir]

- **Repr(o Pausa):** reproduce el mensaje o pone en pausa la reproducción del mensaje.
- **Resp.:** Crea una respuesta para el mensaje seleccionado.

- **Responder a todos:** Crea una respuesta para todos los destinatarios de los mensajes seleccionados, realizando una copia de la dirección del remitente y las direcciones de referencia.
- **Reenviar:** reenvía el mensaje.
- **Añadir a Contactos:** guarda el número del remitente del mensaje en la agenda.
- **Nuevo mensaje:** muestra la pantalla Editar en la que puede crear un mensaje nuevo.
- **Obtener:** muestra una pantalla (pantalla Obten. núm./Email/Dirección Web) en la que aparecen el número/dirección de correo/dirección Web incluidos en el mensaje.
- **Ver objetos:** muestra la pantalla de vista de objetos en la que se pueden ver los archivos de audio, imagen y vídeo incluidos en el mensaje.
- **Silencio(No Sil.):** este menú le permite determinar si desea silenciar el sonido cuando el mensaje incluye un archivo de audio o vídeo.
- **Eliminar:** elimina el mensaje.
- **Ir a página de encabezado:** visualiza la pantalla de vista detallada.

[Bandeja de salida / Menús de la pantalla de vista detallada]

- **Reenviar:** vuelve a enviar el mensaje.
- **Editar:** Edita el mensaje seleccionado.
- **Repr:** reproduce el mensaje o pone en pausa la reproducción del mensaje.
- **Reenviar:** reenvía el mensaje.
- **Añadir a Contactos:** guarda el número del remitente en la agenda.
- **Nuevo mensaje:** muestra la pantalla Editar en la que puede crear un mensaje nuevo.
- **Obtener:** muestra una pantalla (pantalla Obten. núm./Email/Dirección Web) en la que aparecen el número/dirección de correo/dirección Web incluidos en el mensaje.
- **Ver objetos:** muestra la pantalla de vista de objetos en la que se pueden ver los archivos de audio, imagen y vídeo incluidos en el mensaje.
- **Silencio(o No Sil.):** este menú permite determinar si se desea silenciar el sonido cuando el mensaje incluye un archivo de audio o vídeo.
- **Eliminar:** elimina el mensaje.

[Bandeja de salida/ Menús de la pantalla Reproducir].

- **Reenviar:** vuelve a enviar el mensaje.
- **Editar:** Edita el mensaje seleccionado.
- **Repr(o Pausa):** reproduce el mensaje o pone en pausa la reproducción del mensaje.
- **Reenviar:** reenvía el mensaje.
- **Añadir a Contactos:** guarda el número del remitente en la agenda.
- **Nuevo mensaje:** muestra la pantalla Editar en la que puede crear un mensaje nuevo.
- **Obtener:** muestra una pantalla (pantalla Obten. núm./Email/Dirección Web) en la que aparecen el número/dirección de correo/dirección Web incluidos en el mensaje.
- **Ver objetos:** muestra la pantalla de vista de objetos en la que se pueden ver los archivos de audio, imagen y vídeo incluidos en el mensaje.
- **Silencio(No Sil.):** este menú le permite determinar si desea silenciar el sonido cuando el mensaje incluye un archivo de audio o vídeo.
- **Eliminar:** elimina el mensaje.
- **Ir a página de encabezado:** visualiza la pantalla de vista detallada.

[Bandeja de enviados / Menús de la pantalla de vista detallada]

- **Editar:** Edita el mensaje seleccionado
- **Repr:** reproduce el mensaje o pone en pausa la reproducción del mensaje
- **Reenviar:** reenvía el mensaje.
- **Añadir a Contactos:** guarda el número del remitente en la agenda.
- **Nuevo mensaje:** muestra la pantalla Editar en la que puede crear un mensaje nuevo.
- **Obtener:** muestra una pantalla (pantalla Obten. núm./Email/Dirección Web) en la que aparecen el número/dirección de correo/dirección Web incluidos en el mensaje.
- **Ver objetos:** muestra la pantalla de vista de objetos en la que se pueden ver los archivos de audio, imagen y vídeo incluidos en el mensaje.
- **Silencio(o No Sil.):** este menú permite determinar si se desea silenciar el sonido cuando el mensaje incluye un archivo de audio o vídeo.
- **Eliminar:** elimina el mensaje.

[Bandeja de enviados / Menús de la pantalla Reproducir]

- **Editar:** Edita el mensaje seleccionado
- **Repr:** reproduce el mensaje o pone en pausa la reproducción del mensaje.
- **Reenviar:** reenvía el mensaje.
- **Añadir a Contactos:** guarda el número del remitente en la agenda.
- **Nuevo mensaje:** muestra la pantalla Editar en la que puede crear un mensaje nuevo.
- **Obtener:** muestra una pantalla (pantalla Obten. núm./Email/Dirección Web) en la que aparecen el número/dirección de correo/dirección Web incluidos en el mensaje.
- **Ver objetos:** muestra la pantalla de vista de objetos en la que se pueden ver los archivos de audio, imagen y vídeo incluidos en el mensaje.
- **Silencio (o No Sil.):** este menú permite determinar si se desea silenciar el sonido cuando el mensaje incluye un archivo de audio o vídeo.
- **Eliminar:** elimina el mensaje.
- **Ir a página de encabezado:** visualiza la pantalla de vista detallada.

5.1.3 E-mail

Creación de correos electrónicos

1. Puede crear un nuevo E-mail a través de este menú.
2. Seleccione E-mail en el menú Nuevo mensaje y pulse la tecla OK.
3. Puede editar los elementos necesarios para crear un mensaje de correo electrónico con el cursor.
4. Mueva el cursor al campo Para e introduzca la dirección de correo electrónico del destinatario del mensaje.
5. Mueva el cursor al campo Cc (Con copia) e introduzca la dirección de correo electrónico a la que desea enviar copia del mensaje.
6. Mueva el cursor al campo Cco (Con copia oculta) e introduzca una dirección de correo electrónico para enviar con copia oculta del mensaje.
7. Sólo se permiten direcciones de correo electrónico válidas para los campos del destinatario (Para), copia (Cc) y copia oculta (Cco). Cada vez que se especifique una dirección de correo electrónico, aparecerá otro campo en el que puede incluir otra dirección. En cada uno de estos campos es posible incluir hasta 4 destinatarios.

8. Para introducir los datos en los campos del destinatario (Para), copia (Cc) y copia oculta (Cco), puede buscar en la agenda con la tecla Buscar y utilizar las siguientes funciones con la tecla [Opción].

- **Buscar:** permite buscar e insertar una dirección de correo electrónico en un registro de mensaje o un nombre guardado en la agenda.
- **Enviar mensaje:** envía el correo electrónico creado.
- **Enviar conf.:** seleccione esté menú para establecer la configuración del correo electrónico que desea enviar.
- **Ver objetos:** muestra el archivo adjunto.
- **Eliminar:** elimina el archivo adjunto.

9. Mueva el cursor al campo Asunto para escribir el asunto que aparezca en el email. Puede buscar en la agenda con la tecla Buscar mientras rellena el campo Asunto y utilizar las siguientes funciones con la tecla [Opción].

- **Insertar:** seleccione esta opción para insertar una dirección de correo electrónico en un registro de mensaje o un nombre guardado en la agenda.

- **Diccionario:** seleccione este menú para utilizar el diccionario.

- **Enviar mensaje:** envía el correo electrónico creado.

- **Guardar en Borrador:** seleccione este menú para guardar el mensaje en el borrador.

- **Ver objetos:** muestra el archivo adjunto.

- **Eliminar:** elimina el archivo adjunto.

- **Previa:** puede previsualizar el correo electrónico creado antes de enviarlo.

- **Enviar conf.:** seleccione esté menú para establecer la configuración del correo electrónico que desea enviar.

- **Salir:** le permitirá salir del menú emergente en el que se encuentra.

10. Puede introducir el contenido del mensaje moviendo el cursor al campo Mensaje. Aparecerá una nueva ventana en la que podrá escribir su mensaje fácilmente y podrá acceder a las siguiente opciones:

- **Insertar:** seleccione esta opción para insertar una dirección de correo electrónico en un registro de mensaje o un nombre guardado en la agenda.

- **Diccionario:** seleccione este menú para utilizar el diccionario.
 - **Enviar mensaje:** envía el correo electrónico creado.
 - **Guardar en borrador:** seleccione este menú para guardar el mensaje en el borrador.
 - **Ver objetos:** muestra el archivo adjunto.
 - **Eliminar:** elimina el archivo adjunto.
 - **Previa:** puede previsualizar el correo electrónico creado antes de enviarlo.
 - **Enviar conf.:** seleccione este menú para establecer la configuración del correo electrónico que desea enviar.
 - **Salir:** le permitirá salir del menú emergente en el que se encuentra.
- 11.** Puede adjuntar un archivo moviendo el cursor al campo Adjuntar y presionando la tecla Adjuntar o seleccione Adjuntar en el menú Opción. En este menú podrá elegir entre los siguientes elementos: Vídeo, Audio o Imagen y pulse la tecla OK. Podrá adjuntar hasta 2 archivos de 1 MB como máximo. Para cambiar el archivo adjunto por otro archivo, seleccione el nombre del primero. Puede cancelar el archivo adjunto con la tecla [Opción].

- 12.** Cuando haya terminado de escribir el correo electrónico, pulse la tecla OK para enviarlo o guardarlo.

Ajustes de envío

Prioridad

Puede configurar la prioridad del correo electrónico que desea enviar: Baja, Normal o Alta.

Leer respuesta

Le permite establecer si desea recibir una confirmación de lectura del correo electrónico enviado.

5.2 Entrada

- 1.** Permite ver los mensajes recibidos. Seleccione un mensaje y, a continuación, pulse la tecla OK para verlo.
- 2.** Puede desplazarse y ver el mensaje anterior o el siguiente con las teclas izquierda y derecha.
- 3.** Para ver un mensaje de notificación MMS, seleccione Recup. en la pantalla de visualización de mensajes. A continuación, se transmitirá el archivo que podrá ver cuando finalice la transmisión.

4. Si selecciona la tecla [Opciones] aparecerá un menú con las siguientes funciones:

[Para un mensaje normal]

1. **Resp:** responder al mensaje seleccionado.
2. **Reenviar:** reenvía el mensaje seleccionado. (No admitido para mensajes de notificación de MMS.)
3. **Abrir:** puede ver el mensaje.
4. **Nuevo mensaje:** puede escribir un nuevo mensaje.
5. **Activar./Desactivar:** permite seleccionar uno o todos los mensajes para posteriormente eliminarlo/s.
6. **Filtro:** muestra los mensajes por el tipo que desee (Todo, Mensaje Corto, MMS)
7. **Eliminar:** elimina un mensaje seleccionado.
8. **Info.:** Muestra información sobre el mensaje. (No admitido para mensajes de texto)

[Para Mensajes Push]

1. **Abrir:** abre un mensaje seleccionado.
2. **Activar/Desactivar:** con la función Selec. puede borrar varios archivos.

3. **Filtro:** muestra los mensajes por el tipo que desee.
4. **Eliminar:** Elimina los mensajes seleccionados.
5. **Info. memoria:** muestra la cantidad de memoria que queda en el teléfono.

5.3 Buzón

Visualización de la lista de mensajes de correo electrónico

1. Seleccione una cuenta de correo electrónico y, a continuación, pulse la tecla OK para ver la lista de correos electrónicos recibidos.
2. Con la tecla Recup., puede recuperar una nueva lista de correos electrónicos del servidor de correo de la cuenta seleccionada.
3. Desde la lista de correos electrónicos podrá acceder al siguiente menú presionando la tecla [Opciones]:
 - **Nuevo mensaje:** crea un mensaje.
 - **Resp. a todos:** permite responder a todos los destinatarios.
 - **Eliminar:** elimina un correo electrónico guardándolo temporalmente en la papelera.

Visualización de un correo electrónico

1. Seleccione uno de los correos electrónicos recibidos y pulse la tecla OK para ver su contenido.
2. El contenido del correo electrónico recibido aparecerá automáticamente en la pantalla de visualización.
3. Si desea ver el contenido del correo electrónico anterior o siguiente utilice las teclas izquierda/derecha.
4. En la pantalla de visualización de correos electrónicos, podrá seleccionar las siguientes funciones presionando la tecla [Opciones].
 - **Responder a todos:** le permite responder a todos los destinatarios.
 - **Reenviar:** reenvía el mensaje de correo electrónico seleccionado a otra dirección.
 - **Guardar dirección:** guarda la dirección del remitente del mensaje de correo electrónico seleccionado en la agenda.
 - **Obtener:** muestra una pantalla (pantalla Obten. núm./dirección de correo/dirección Web, dirección) en la que aparece el número/dirección de correo/dirección Web incluidos en el mensaje.

- **Eliminar:** elimina el mensaje de correo electrónico seleccionado.
- **Añadir a Contactos:** guarda o actualiza la dirección del remitente.
- **Obtener:** extrae el nombre, número o URL del mensaje de correo electrónico.
- **Ver objetos:** muestra el archivo adjunto.

Papelera

1. Permite restaurar o eliminar permanentemente los correos electrónicos de la papelera.
2. Seleccione Papelera en el buzón y pulse la tecla OK para ver la lista de correos electrónicos eliminados.
3. Pulse la tecla Eliminar para eliminar de forma permanente un correo electrónico.
4. Pulse la tecla Restaurar para restaurar un correo electrónico eliminado.
5. Si entra en Opciones le aparecerán las siguientes funciones:
 - **Restaurar:** restaura un correo electrónico eliminado.
 - **Uno:** restaura un correo electrónico seleccionado.

- **Todo**: restaura todos los correos de la papelera.
 - **Eliminar**: elimina un correo electrónico de forma permanente.
 - **Uno**: elimina el correo electrónico seleccionado de forma permanente.
 - **Todo**: elimina todos los correos electrónicos de la papelera de forma permanente.
 - **Salir**: le permitirá salir del menú emergente en el que se encuentra.
- Los correos electrónicos de la papelera no se volverán a recibir.

5.4 Borradores

1. Puede editar mensajes guardados. Seleccione un mensaje y, a continuación, pulse la tecla Seleccionar para verlo.
2. Para ver el mensaje anterior o el siguiente pulse las teclas arriba y abajo. Pulse [Opciones] para acceder al siguiente menú:
 - **Editar**: permite editar el mensaje seleccionado
 - **Nuevo mensaje**: puede escribir un nuevo mensaje.

- **Activar/Desactivar**: permite eliminar más de un mensaje seleccionando uno o todos los mensajes.
- **Filtro**: muestra los mensajes por el tipo que desee.
- **Eliminar**: elimina el mensaje seleccionado.

5.5 Salida

1. El mensaje de salida puede tener 3 estados: enviando, en espera y fallo al enviar el mensaje

[Para Envío de mensajes]

1. No puede ver el mensaje enviado.
2. Puede utilizar las siguientes funciones con la tecla [Opción].
 - **Nuevo mensaje**: crea un mensaje nuevo.
 - **Cancelar**: puede cancelar el envío del mensaje

[Para Espera mensajes]

1. No puede ver el mensaje enviado.
2. Puede utilizar las siguientes funciones con la tecla [Opción].
 - **Nuevo mensaje**: crea un mensaje nuevo.
 - **Ver estado error**: muestra el motivo por el que no se puede enviar el mensaje

- **Cancelar:** permite cancelar el reenvío autom. del mensaje

[Para fallo al enviar mensajes]

1. Puede ver los mensajes guardados: seleccione un mensaje y pulse Seleccionar para verlo.
2. Para ver el contenido del correo electrónico anterior o siguiente utilice las teclas izquierda/derecha.
3. Puede utilizar las siguientes funciones con la tecla [Opción].
 - **Intentar de nuevo:** vuelve a enviar el mensaje seleccionado.
 - **Reenviar:** reenvía el mensaje seleccionado.
 - **Editar:** puede editar un mensaje seleccionado.
 - **Nuevo mensaje:** crea un nuevo mensaje.
 - **Ver estado error:** muestra el motivo por el que no se puede enviar el mensaje
 - **Filtro:** muestra los mensajes por el tipo que desee.
 - **Eliminar:** elimina un mensaje seleccionado.
 - **Info.:** Muestra información sobre el mensaje. (No admitido para mensajes de texto)

5.6 Enviados

Muestra los mensaje enviados (Mensaje de texto / Mensaje con imagen / Correo electrónico)

[Opciones]

- **Reenviar:** reenvía el mensaje seleccionado. (Mensaje de texto / Mensaje con imagen / Correo electrónico)
- **Abrir:** abre el programa seleccionado.
- **Editar:** Edita el mensaje seleccionado.
- **Nuevo mensaje:** crea un mensaje nuevo. (Mensaje de texto / Mensaje con imagen / Correo electrónico)
- **Activar./Desactivar:** Activa o desactiva los mensajes
- **Filtro:** Permite ver solamente los mensajes del tipo indicado: Todos los mensajes / Mensajes de texto /Mensaje multimedia / Email / Mensajes de servicio
- **Eliminar:** permite eliminar el mensaje seleccionado

5.7 Alertas

Le permite acceder a un sitio WAP para suscribirse a determinada información específica por medio de mensajes de texto o multimedia.

5.8 Chat

Al seleccionar esta opción, puede acceder a un sitio WAP donde puede participar en chats.

5.9 Correo Móvil

Al seleccionar esta opción, accede a un sitio WAP para configurar un nuevo correo (númerodeteléfono@movistar.es) y acceder a él.

5.10 Plantillas

Puede añadir, editar y eliminar frases útiles que utilice con frecuencia.

En su teléfono aparecerán varias frases útiles guardadas como valores predeterminados como los siguientes ejemplos, que podrán variar según el proveedor de servicios:

- Estoy en casa. Llámame por favor.
- Estoy en el trabajo. Llámame por favor.
- Estoy en una reunión, llámame más tarde por favor.
- Estoy en una reunión, te llamaré más tarde.
- Voy a llegar tarde. Estaré allí a las...
- Te quiero
- Hola. ¿Como estás?
- Lo siento, no puedo ayudarte.
- Me alegro de verte. Mi número de teléfono es...
- Llámame. Estoy listo.

5.11 Ajustes

5.11.1 General

5.11.1.1 *Mostrar mensaje*

- Mensaje después de confirmar: cuando se recibe un nuevo mensaje puede elegir entre leerlo ahora o más tarde en el menú emergente.
- Sólo notificación: te muestra solamente un indicador.

5.11.1.2 Alerta mensaje

Permite seleccionar la frecuencia de alerta de un mensaje nuevo entre: Ninguno / Una vez / Cada 1 min. / Cada 2 min. / Cada 5 min. / Cada 10 min.

5.11.1.3 Tono mensaje

Permite elegir entre 10 melodías distintas. Si establece vibración o silencio en el teléfono el tono no estará disponible.

5.11.1.4 Guardar mensajes enviados

- Puede seleccionar guardar o no los mensajes enviados.

5.11.2 SMS

5.11.2.1 Centro de mensajes SMS

- Seleccione el centro de mensajes de texto
- Entrando en el menú opciones encontrará el siguiente menú: Añadir nueva / Editar / Definir como centro por defecto / Elim.

5.11.2.2 Codificación de caracteres

- Auto / Alfabéto por defecto / Unicode.

5.11.2.3 Informe entrega

- Sí / No

5.11.2.4 Período validez

- 1 hora / 6 horas / 12 h. / 1 día / 2 días / 1 sem. / Máximo

5.11.2.5 Páginas para enviar

- 1 ~ 7 páginas

5.11.3 MMS

5.11.3.1 Centro MMS

Este menú permite configurar la información de red como, por ejemplo, MM SC y la puerta de enlace WAP para enviar un mensaje MMS.

En el menú Opciones, puede añadir, editar o eliminar un nuevo centro. En el caso de el centro Telefónica Movistar MMS simplemente podrá establecerlo o no como determinado.

El valor configurado actual es un nombre de perfil seleccionado en una casilla de verificación. Puede ver y editar el contenido del perfil en el modo de edición pulsando la tecla Editar en el menú Opción. La pantalla de edición también aparece al crear un nuevo perfil en

Opciones. A continuación se indica el significado de los elementos.

- **Título:** nombre del perfil
- **URL MMSC:** introduzca la dirección URL del centro MMS.
- **Dirección IP:** introduzca la dirección IP de la puerta de enlace WAP.
- **Núm. puerto:** introduzca el número de puerto de la puerta de enlace WAP.
- **Modo de conexión:** especifique el UDP (CO/CL), el TCP con proxy y el TCP sin proxy.
- **Punto acceso princ.:** especifique el nombre del punto de acceso (consulte los ajustes de la conexión WAP).
- **Punto acceso secun.:** especifique el nombre del punto de acceso (consulte los ajustes de la conexión WAP).

Pulse la tecla Listo para guardar los cambios y terminar el ajuste de MMS.

5.11.3.2 Tamaño del mensaje

Puede configurar el tamaño de un mensaje MMS

5.11.3.3 Prioridad

Puede configurar la prioridad de un mensaje MMS para su transmisión.

5.11.3.4 Informe entrega

Este menú permite determinar si se debe solicitar un Mensaje de confirmación de entrega.

5.11.3.5 Período validez

Este menú permite configurar el período de validez de un mensaje MMS. El mensaje sólo se guardará en el servidor durante el período especificado.

5.11.3.6 Recepción multimedia

1. Sólo en red de inicio /
2. Siempre activado /
3. Desactivado

5.11.3.7 Recuperación auto

Este menú permite determinar si se debe descargar automáticamente un mensaje MMS cuando se recibe un mensaje de notificación MMS.

5.11.3.8 ¿Envío de informe?

1. Activ/
2. Desactiv

5.11.4 E-mail

1. Activ/ 2. Desactiv

5.11.4.1 ¿E-mail de respuesta?

Permite activar el e-mail de respuesta

5.11.4.2 Recuperación auto

Puede configurar Recuperación auto para recuperar correos electrónicos automáticamente del servidor de correos entrantes. Cuando reciba un nuevo correo, aparecerá un icono en la parte superior de la pantalla en modo de espera. Puede definir que el límite de la hora de recuperación automática se establezca en Ninguno, 1, 3, 6 y 12 horas.

5.11.4.3 Firma texto

Puede configurar el texto de una firma para adjuntarla al final de un correo electrónico. El texto de la firma configurada se adjuntará automáticamente al final del correo electrónico cuando se envíe.

5.11.4.4 Cuentas de email

1. Puede crear o configurar una cuenta de correo electrónico incluyendo el servidor de correo y el ID de usuario.

2. Puede editar una cuenta de correo pulsando la tecla Editar.
3. Para seleccionar una cuenta de correo electrónico pulse la tecla OK.

Creación de una cuenta de email

1. Seleccione "Añadir nuevo" de las opciones del menú Cuentas de email.
2. Mueva el cursor al elemento que desee, y editelo para crear una cuenta de correo electrónico.
3. Mueva el cursor al campo Título e introduzca el título.
4. Mueva el cursor al campo Nombre de usuario e introduzca el nombre de usuario de la cuenta de correo electrónico.
5. Mueva el cursor al campo Contraseña y configure la contraseña de la cuenta de correo.
6. Mueva el cursor al campo Dirección correo y configure la dirección de correo electrónico del correo saliente.
7. Mueva el cursor al campo Dirección respuest. y configure la dirección de correo electrónico para responder al correo.

8. Mueva el cursor al campo Servidor correo saliente y configure el servidor de correo electrónico saliente.
9. Mueva el cursor al campo Servidor correo entrante y configure el servidor de correo electrónico entrante.
10. Mueva el cursor al campo Puerto servidor salien. y configure el número de puerto del servidor de correo. Normalmente, el número de puerto del servidor de correo saliente (SMTP) es 25.
11. Mueva el cursor al campo Puerto servidor entr. y configure el número de puerto del servidor de correo. Normalmente, el número de puerto del servidor de correo entrante (POP3) es 110.
12. Mueva el cursor a Tam. recep. máx. y configure el tamaño máximo del correo electrónico. El tamaño máximo de recepción permitido es inferior a 500 KB.
13. Mueva el cursor al tipo de buzón de correo y seleccione un buzón. Puede elegir entre POP3 y IMAP4.
14. Desplace el cursor a la opción Guardar en servidor y determine si desea dejar una copia de los correos electrónicos en el servidor de entrada o no. Puede seleccionar Sí o No con la tecla Lista.
15. Mueva el cursor al campo Punto acceso para seleccionar un punto de acceso para conectarse a Internet. Puede seleccionar un punto de acceso configurado con la tecla Lista.
16. Mueva el cursor al elemento de recuperación automática y señale si desea recuperar automáticamente un correo electrónico en un período de tiempo determinado; puede seleccionar Sí o No con la tecla Lista. También puede seleccionar la opción de recuperación automática a través del menú Opción.
17. Mueva el cursor al campo Autenticación SMTP y decida si el servidor de correo saliente necesita autenticación. Puede seleccionar Sí o No con la tecla Lista.

Edición de una cuenta de correo electrónico

1. Seleccione la cuenta de correo electrónico que desee de la lista y pulse la tecla Editar.
2. Puede editar los campos que desee moviendo el cursor hacia arriba y abajo.
3. Cuando termine la configuración, pulse la tecla Confirmar.

5.11.5 Buzón de video

- Seleccione el centro de mensajes de vídeo
- Añadir nueva / Editar / Definir como centro por defecto / Elim.

5.11.6 Buzón de voz

- Seleccione el centro de mensajes de voz
- Añadir nueva / Editar / Definir como centro por defecto / Elim.

5.11.7 Mensaje de servicio

- **Nunca:** no se reciben mensajes del servicio
- **Con Confirmación:** se reciben mensajes del servicio
- **Sin Confirmación:** en el caso de mensajes SL. En el menú emergente se pregunta "¿Conectar a Internet?"

Conexión a emoción (Internet Ajustes)

1. Configuración predeterminada

- Puede conectarse a emoción o a Internet con uno de los ajustes configurados en el menú de ajustes emoción de la lista del menú Cuenta
- Permite ver la lista de valores ajustados seleccionando en el menú "Ajustes" el submenú "Cuentas"
- El elemento predeterminado utilizado para realizar la conexión a emoción aparece con el icono "√" en la parte derecha de la lista.
- Los parámetros preconfigurados para acceder al servicio emoción de movistar pueden ser consultados en cualquier momento, pero no pueden ser modificados
- El usuario podrá añadir y editar otros perfiles aparte del perfil emoción
- Para cambiar la configuración de conexión predeterminada, seleccione uno de los elementos que aparecen en el menú Ajustes y pulse la tecla central "OK". El elemento seleccionado aparecerá con el icono "√" en la parte derecha

2. Configuración adicional

- Seleccione el menú "Ajustes", luego entre en "Cuentas". Abra el menú "Opciones" pulsando la tecla de función izquierda y seleccione la opción "Añadir"

Título de la cuenta	Nombre del perfil (por ejemplo, emoción)
Modo de conexión	Modo deseado de conexión dentro de una lista de modos (predeterminada TCP con proxy)
Dirección IP proxy	Dirección IP de la puerta de enlace WAP, proporcionada por el operador
Puerto proxy	El operador proporciona los detalles del puerto, que dependen del modo de conexión
Seguridad	Determine el parámetro "Seguridad"; el valor por defecto es "Sin seguridad"
Tiempo de espera	Ajuste del tiempo límite (el valor predeterminado es 150 segundos)
Punto de acceso principal	Ajuste del punto de acceso del servicio correspondiente (p. ej. movistar emoción)
Punto de acceso secundario	Consulte el paso 3 para obtener más información acerca de cómo añadir o editar un punto de acceso nuevo (p. ej. movistar emoción)

Los siguientes elementos deben ser configurados.

- Pulse la tecla de función derecha "Aceptar" ara guardar los cambios realizados en la configuración.

3. Configuración de punto de acceso

- El usuario puede utilizar los puntos de acceso disponibles en la "Lista", pudiéndose desplazar entre ellos con las teclas del cursor
- Para seleccionar un punto de acceso, el usuario deberá pulsar la tecla central y a continuación la tecla de función "Aceptar"
- Los datos de los puntos de acceso preconfigurados proporcionados por movistar pueden ser consultados pero no editados. El resto de puntos de acceso si pueden serlo.
- El usuario puede añadir un nuevo punto de acceso seleccionando "Añadir" desde el menú "Opciones"
- Pulse la tecla de función derecha "**Confirm**" para guardar los cambios realizados en la configuración. La información detallada de los parámetros del punto de acceso es la siguiente:

Título de conexión	Nombre del perfil del punto de acceso (p. ej. emoción)
Soporte	Seleccione la portadora deseada (el valor predeterminado es "Conmutación paquetes")
Nombre usuar.	Información proporcionada por el proveedor de servicios.
Contraseña	Información proporcionada por el proveedor de servicios.
APN	Información de punto de acceso para las redes UMTS/GPRS, proporcionada por el proveedor de servicios
Clase de tráfico	Elija la clase de tráfico de la lista (El valor predeterminado es " Suscrito ")
Número marcación	Introduzca el número de marcación para conectar a la red mediante CSD. Información proporcionada por el proveedor de servicios.
Velocidad máx. UL	Seleccione la velocidad en bits máxima para UL (enlace ascendente) de la lista. (El valor predeterminado es " Suscrito ")
Velocidad máx. DL	Seleccione la velocidad en bits máxima para DL (enlace descendente) de la lista. (El valor predeterminado es " Suscrito ")

Menú del buscador (Menú en línea)

El menú del navegador aparece cuando se muestra una página. Al entrar en el menú "Menú" que aparece a la izquierda de la pantalla encontraremos las siguientes opciones:

Atrás	Vuelve a la página anterior
Siguiente	Permite acceder a las siguientes páginas si el usuario ha accedido a páginas anteriores
Actualizar	vuelve a cargar la página actual.
Inicio	Permite acceder a la URL seleccionada como página de inicio predeterminada. ("emoción" en este caso)
Ir a URL	permite introducir la URL que desea visitar.
Favoritos	Añade la página de Favoritos, así como otras operaciones de Favoritos, y proporciona los siguientes menús : "Añadir esta página", "Ver favoritos", "Guardar esta página", "Páginas guardadas".
Otra tarea	Permite realizar una nueva llamada o enviar un SMS mientras esta navegando sin tener que salirse del lugar en el que se encuentra.
Ajustes	proporciona un menú con las opciones "Ctrl desplazamiento", "Mostrar imagen", "Caché", "Cookie", "Borrar caché", "Borrar cookie" y "Certificados", Info sesión

6.1 emoción

Al seleccionar esta opción se realizará la conexión con emoción utilizando la información relacionada con la configuración de ajustes.

6.2 Favoritos

Permite Añadir, Editar o Eliminar las URL/páginas favoritas o que se accede con más frecuencia. Si entra en el menú Opciones, encontrará el siguiente menú: añadir, editar, eliminar y conectar, siempre que la URL no sea una de las preconfiguradas. Existen varias URL preconfiguradas, y en estas el menú quedará reducido a las siguientes opciones: Conectar o añadir una nueva.

- Para añadir nuevos favoritos, seleccione la tecla de función derecha, "Añadir" o el menú "Añadir" del menú "Opciones". Introduzca un "**Título**", la información relacionada con la "**URL**" y pulse la tecla "**Aceptar**" para guardarlo.
- Para realizar la conexión con el marcador deseado, seleccione el menú "**Conectar**" del menú "**Opciones**".

- Para editar uno de los marcadores existentes seleccione “**Editar**” en el menú “**Opciones**”.
- Para eliminar alguno de los marcadores, salvo los favoritos preconfigurados, seleccione “**Eliminar**” del menú “**Opciones**”.

6.3 Páginas guardadas

El usuario puede mostrar un página de Internet que quiera guardar. Si no hay ninguna guardada, saldrá un mensaje de alerta notificando que esta vacío.

6.4 Ir a URL

6.4.1 Introducir dirección

El usuario puede introducir una URL para conectar directamente con la página y conectarse a una URL editada. Para introducir un símbolo, pulse la tecla de asterisco (“*”) y aparecerá la tabla de símbolos. Para cambiar el modo de entrada (mayúsculas, minúsculas, números...) pulse la tecla (“#”).

6.4.2 Páginas recientes

Muestra las últimas páginas visitadas (Historial). Desde aquí tiene la opción de eliminarla o conectarse.

6.5 Seguridad

6.5.1 Certificados

Muestra la lista de certificados necesarios para WTLS/TLS (si han sido guardados).

6.5.2 Borrar sesiones

Anula todas las sesiones

6.6 Ajustes

6.6.1 Cuentas

Muestra información sobre las cuentas.

6.6.2 Codificación de caracteres

Seleccione la codificación de caracteres de la lista.

6.6.3 Control desplazamiento

El usuario puede controlar la profundidad de desplazamiento pudiendo elegir 1 línea, 2 líneas o 3 líneas (Valor predeterminado "3 líneas").

6.6.4 Mostrar imagen

El usuario puede seleccionar el mostrar o no una imagen durante la búsqueda WAP.

6.6.5 Caché

Permite activar o desactivar la "Caché" .

6.6.6 Cookie

Compatible con la función "Cookie" [**Activ**] o No Compatible con "Cookie" [**Desac.**].

6.6.7 Borrar caché

Borrar caché [**Activ**] o no borrar caché [**Desac.**].

6.6.8 Borrar cookie

Borrar cookie [**Activ**] o no borrar cookie [**Desac.**].

7.1 Cámara

Toma de fotografías (imagen fija)

1. Seleccione Cámara o pulse la tecla numérica (#1) en el menú Galería.
2. Ajuste de entorno.
 - Seleccione la tecla [Opciones] para poder ajustar las siguientes opciones:
 - **Tamaño:** puede elegir el tamaño (resolución) seleccionando entre las opciones siguientes: 1280x1024, 640x480, 320x240, tamaño papel tapiz y tamaño agenda.
 - **Calidad:** puede elegir la calidad fotográfica que desee, seleccionando entre Super fino, Fino o Normal.
 - **Flash:** seleccione Auto (sobre el brillo), Siempre act. (utilizar siempre flash), Con foto (sólo al tomar una foto) o Desac. (no utilizar flash).
 - **Multidisparo:** puede hacer 3, 6 y 9 fotos de forma consecutiva (el tamaño de la imagen se establece como 320 x 240).

- **Zoom:** puede elegir el nivel de zoom según el tamaño de la imagen, el tamaño de vista previa; el rango del nivel de zoom es 1 a 10. Para imágenes de 1280 x 1024, sólo se admite el nivel de zoom 1(1:1).
- **Brillo:** puede seleccionar un nivel entre -2.0 y 2.0 con un tamaño de paso de 0.5. Cuanto más alto sea el nivel, mayor será el brillo de la pantalla.
- **Balance de blancos:** con esta función puede ajustar el tono de la imagen de fondo según el tiempo seleccionando Auto, Luz del día, Nublado, Sombra o Fluorescente.
- **Modo noche:** permite hacer fotos de mayor calidad de noche.
- **Encuadre:** permite aplicar 10 tipos de efectos de encuadre al hacer una fotografía.
- **Temp. retraso:** con esta función puede retrasar el tiempo del disparo de la cámara. Puede seleccionar Desac., 3 seg., 5 seg. o 10 seg.
- **Efecto:** con este menú puede disponer de un efecto especial de cámara seleccionando Ninguno, Blanco y negro, Negativo y Sepia.

- **Sonido disparo:** puede seleccionar el sonido del disparo de la cámara con Ning. sonido, Sonido 1 o Sonido 2.
- **Memoria en uso:** puede elegir entre la memoria flash interna (del teléfono) y la memoria flash externa.

3. Toma de fotografías

- Ajuste la posición de la cámara para que el objeto esté en el centro de la pantalla y pulse la tecla Acept. La fotografía tomada se guarda automáticamente en la memoria flash. Para ver las fotografías existentes, seleccione el menú de opciones del álbum. A continuación se inicia Álbum fotos y las fotografías existentes se muestran como miniaturas. Desplácese hasta la fotografía que desee y seleccione [Ver] para verla. También puede enviar la fotografía seleccionada a otra persona mediante el servicio MMS o correo electrónico pulsando la tecla Enviar en la pantalla de la lista de miniaturas.

7.2 Videocámara

1. Seleccione Videocam. del menú Multimedia y pulse [OK].
2. Ajustes de entorno.
 - Pulse la tecla [Opciones] para poder ajustar las siguientes opciones:
 - **Calidad:** puede seleccionar la calidad de vídeo que desee, seleccionando entre Super fino, Fino o Estándar (igual que en Cámara).
 - **Flash:** seleccione entre Siempre act. (utilizar siempre flash), Con vídeo (sólo al grabar una fotografía) y Siempre desac. (no utilizar flash).
 - **Zoom:** igual que en Cámara
 - **Brillo:** igual que en Cámara
 - **Balance de blancos:** con esta función puede ajustar el tono de la imagen de fondo según el tiempo seleccionando Auto, Luz del día, Nublado, Sombra o Fluorescente.
 - **Modo noche:** puede obtener imágenes de vídeo de mayor calidad de noche.
 - **Efecto:** igual que en Cámara

- **Tiempo de grabación:** puede seleccionar tiempos de grabación 30 segundos, 1 minuto, 2 minutos, 5 Minutos o Ilimitado.
- **Memoria en uso:** puede elegir entre la memoria flash interna (del teléfono) y la memoria flash externa.

3. Grabación de vídeos

Coloque la videocámara donde desee y pulse la tecla "Grabar" para iniciar la grabación. Pulse de nuevo la tecla "Detener" para detener la grabación. El vídeo grabado se guarda en la galería. Para ver el vídeo grabado, seleccione [Album], seleccione la miniatura del vídeo que desee de la lista y pulse "Repr".

7.3 Grabadora

Pulse la tecla de función izquierda para mostrar el menú emergente de opción antes de la grabación.

Acceda el elemento de menú deseado utilizando las teclas arriba y abajo y pulse la tecla OK.

- 1. Calidad:** puede seleccionar una calidad de grabación Super fino, Fino y Normal.

- 2. Duración:** puede seleccionar la duración de la grabación en Tamaño MMS, 30 seg. o 1 min..

- 3. Nueva grabación:** seleccione este menú para comenzar la grabación en un archivo nuevo.

- 4. Álbum:** seleccione este menú para acceder a Álbum de sonido. Los archivos grabados se guardan en la carpeta Grabaciones.

Pulse la tecla de función derecha para cerrar la ventana emergente del submenú.

Cuando se pulsa Grabar, comienza la grabación. Una vez que la grabación ha comenzado, aparecerán en la pantalla LCD el tiempo de grabación y el nombre del archivo de grabación actual. Para cancelar la grabación, pulse la tecla de función derecha.

Si pulsa la tecla de función izquierda durante la grabación, puede detener o cancelar la grabación. Seleccione la función deseada con las teclas arriba y abajo y pulse la tecla OK.

Cuando termine la grabación, pulse la tecla Detener para finalizar. El archivo grabado se guarda automáticamente en Galería → Álbum de sonidos.

Si no se está realizando ninguna grabación, pulse la tecla de función derecha, Enviar, para enviar el archivo grabado vía: MMS, E-mail o Bluetooth.

Pulse la tecla de función izquierda para seleccionar las siguientes opciones después de realizar la grabación:

- 1. Reproducir:** seleccione este menú para escuchar la grabación seleccionada.
- 2. Nueva Carpeta:** permite crear una nueva carpeta con el nombre que desee.
- 3. Archivos:** Permite mover, copiar o eliminar el archivo seleccionado.
- 4. Activar/Desactivar:** permite seleccionar todos los ficheros o sólo algunos de ellos para luego realizar otra operación.
- 5. Enviar vía:** permite enviar el archivo seleccionado vía MMS, email o Bluetooth.
- 6. Tono de timbre:** permite configurar el tono de timbre de una llamada de voz o de vídeo
- 7. Ordenar por:** permite ordenar los ficheros por nombre, fecha o tipo.

8. Ver por: permite ver los ficheros en lista simple, lista detallada, rejilla simple o rejilla detallada.

9. Info memoria: muestra el estado de la memoria interna y externa del teléfono.

8. Agenda

Esta función se utiliza para registrar y administrar las direcciones de los contactos. A través de este menú podrá registrar nuevas direcciones de contactos así como buscar por nombre, número de teléfono o grupos.

8.1 Añadir nuevo

Para añadir un nuevo contacto, puede introducir el nombre, los números de teléfono, las direcciones de correo electrónico, asignar el contacto a grupos, incluir notas, compañía / parte, cargo / profesión, dirección particular, dirección del trabajo, dirección URL de la página de inicio, tono de timbre y avatar o imagen (fotografía) en la información de la dirección del contacto. Podrá introducir y gestionar los contactos dependiendo del uso de la memoria.

8.2 Buscar

La operación de búsqueda se realiza por Nombre, Número o grupo, y los resultados encontrados aparecerán en la pantalla. En la parte derecha de la pantalla, aparecerá la imagen asignada a ese número de teléfono seleccionado. Podrá realizar una llamada o enviar un mensaje a este número.

8.3 Marcación rápida

Con este menú puede administrar marcaciones rápidas. Podrá configurar marcaciones rápidas para los contactos que desee en las posiciones 2, 3 y 7.

8.4 Administrador de grupo

Puede administrar información del grupo. Hay 4 grupos predeterminados: Amigos, Familia, Compañeros y Colegio.

Puede añadir, editar y eliminar grupos, así como asignar una imagen y una melodía a cada grupo. Si no se ha especificado una melodía concreta a un número que pertenezca a un grupo, la llamada de ese número sonará con el timbre del grupo al que pertenece.

8.5 Número propio

Puede guardar hasta 3 números propios.

8.6 Ajustes

8.6.1 Mostrar datos

Determina dónde se almacenan los datos de la agenda: la memoria del teléfono móvil, la tarjeta USIM (SIM) o ambas. Por defecto, aparece activada la opción Teléfono y SIM.

8.6.2 Copiar todo

Permite copiar información de direcciones de contacto de la memoria del teléfono a la tarjeta USIM (SIM) o de la tarjeta USIM (SIM) a la memoria del teléfono. Puede copiar todos los elementos o sólo los seleccionados.

8.6.3 Mover todo

Puede mover información de direcciones de contacto de la memoria del teléfono a la tarjeta USIM (SIM) o de la tarjeta USIM (SIM) a la memoria del teléfono. Puede mover todos los elementos o sólo los seleccionados.

8.6.4 Borrar toda la agenda

Permite eliminar una dirección de contacto guardada en la memoria del teléfono móvil o de la tarjeta USIM (SIM).

8.6.5 Mostrar imagen/avatar

Puede seleccionar si se deben comprobar solamente el nombre o el nombre con la imagen de la lista de búsqueda o de los contactos.

- **Activ.:** nombre con imagen
- **Desac.:** sólo el nombre

9. Pantalla

En este menú, podrá configurar las opciones de la pantalla (interna, externa, tipo de letra, fondo...)

9.1 Pantalla principal

Permite configurar el fondo de la pantalla principal.

9.1.1 Pantalla de inicio

Dentro de este menú podrá cambiar el fondo de la pantalla principal, el tipo de reloj (dual, simple, ninguno) y el color y fuente del reloj que aparecen en la pantalla en modo de espera de la pantalla principal.

9.1.2 Llam. Entrante

Puede seleccionar el fondo de la pantalla externa que aparecerá al recibir las llamadas entrantes. La configuración se aplicará a las llamadas de voz y de vídeo.

9.1.3 Llamadas enviadas

Puede seleccionar el fondo de la pantalla externa para que aparecerá al marcar un número. La configuración se aplicará a las llamadas de voz y de vídeo.

9.2 Pantalla externa

Dentro de este menú podrá cambiar el fondo de la pantalla externa.

9.2.1 Pantalla de inicio

Puede seleccionar el fondo de pantalla externa para que aparezca en modo de espera.

9.2.2 Llamadas Recibidas

Puede seleccionar un fondo de pantalla para que aparezca al recibir las llamadas recibidas. La configuración se aplicará a las llamadas de voz y de vídeo.

9.3 Fuente

Permite configurar el tamaño y color de los números mostrados cuando vaya a realizar una nueva llamada desde el modo de espera.

9.4 Luz de fondo

Permite al usuario configurar la duración del ajuste de luz de fondo de la pantalla principal, exterior y del teclado. Ajustes predeterminados:

- Pantalla principal 10 segundos
- Pantalla externa 10 segundos
- Teclado 10 seg.

9.5 Temas

1. Permite al usuario configurar opciones de color para menús, listas, menú de opciones, cuadros de diálogo de entrada.
2. El usuario puede ver previamente las opciones de color.

10.1 Organizador

10.1.1 Calendario

Solicitud y búsqueda de planificaciones

1. Vista por meses

Cuando entre en el organizador, por defecto aparecerá la presentación por meses y el cursor se situará en la fecha actual.

Las fechas con notas aparecerán subrayadas pudiendo entrar para ver el detalle de la nota.

Para moverse dentro de el calendario podrá utilizar las siguientes teclas que a continuación se detallan:

- Flechas de desplazamiento
 - Derecha: pasa al día anterior
 - Izquierda: pasa al día siguiente
 - Arriba: retrocede una semana
 - Abajo: adelanta una semana
- Teclas numéricas:
 - tecla 7 : pasa al mes anterior
 - tecla 9 : pasa al mes siguiente
 - tecla 1 : pasa al año anterior
 - tecla 3: pasa al año siguiente
 - tecla 5 : vuelve al día, mes y año actual.

2. Detalle por días

Al pulsar la tecla “Ver” en un día en concreto, podrá ver las notas introducidas para ese día de forma resumida, con la configuración establecida para las repeticiones y para la alarma. Puede moverse entre los días con las flechas de desplazamiento izquierda y derecha. Puede enviar el plan a otro teléfono o a un sitio de Internet mediante SMS, MMS, correo electrónico o Bluetooth.

3. Referencia detallada

Muestra todo el contenido de la planificación configurado por el usuario. Con el menú “Opciones” podrá enviar la planificación a otro teléfono o un sitio de Internet mediante SMS (mensajes de texto), MMS (mensaje con imagen), correo electrónico o Bluetooth.

Búsqueda de planificaciones

Cuando cree una planificación podrá configurar la fecha, la hora de inicio y la de fin, el contenido, el tipo de planificación, las repeticiones así como la alarma de la planificación. A continuación detallamos las distintas opciones posibles:

Eliminar planificación

1. Elim. planes transcurr.

Esta función le permite eliminar todas las planificaciones cuya fecha ha pasado.

2. Eliminar todo

Esta función le permite eliminar todo el contenido de la planificación que se ha guardado.

Configurar y finalizar vacaciones

Esta función le permite configurar o finalizar las vacaciones del usuario.

Opciones de vacaciones configurables	
El mismo día	Cuando se configura una fecha como vacaciones, ésta aparecerá en rojo. La configuración del usuario se utiliza para configurar y cancelar vacaciones de 2 a 10 días.
Semana	
Mes	
Anualmente	
Conf. múltiple	

Notificación de la planificación

Si el usuario ha configurado los ajustes de alarma, sonará el sonido de alarma especificado. Si la hora de notificación es anterior a la hora de inicio de la planificación, puede configurar la alarma de nuevo para que suene varias veces.

10.1.2 Tareas

Permite crear un listado de tareas pendientes. Estas aparecerán ordenadas por hora y según la prioridad. Las tareas acabadas y las inacabadas aparecen de diferentes maneras.

Enviar vía

Permite enviar una o varias tareas vía SMS, MMS, correo electrónico o Bluetooth utilizando previamente la opción Activar/Desactivar

Añadir nueva

Para añadir una nueva tarea, pulse la tecla 'Añadir' en la pantalla de gestión de la lista de tareas pendientes. Introduzca la fecha, descripción y prioridad de esa tarea y pulse 'Aceptar'.

Abrir

Permite ver los detalles de la tarea seleccionada

Editar

Permite editar y modificar la tarea seleccionada.

Terminado/No terminado

Puede cambiar manualmente el estatus de una tarea una tarea a acabada o inacabada. Las tareas establecidas como acabadas aparecerán por debajo de las inacabadas.

Activar/Desactivar

Permite seleccionar una o varias tareas para realizar otra función posteriormente como eliminarlas.

Eliminar

Permite borrar una o todas tareas a la vez si las ha seleccionado anteriormente

Ver calendario

Permite ver el calendario donde se encuentra la tarea. Con las teclas laterales podrá desplazarse por las fechas.

10.1.3 Nota

Mediante la función de gestión de notas, puede gestionar el contenido de las notas.

Cómo añadir notas

Para añadir una nota nueva, pulse la tecla "Añadir", escriba el texto que desee y pulse "Aceptar" para guardar los cambios y añadir la nota a la lista

Envío de notas

Seleccione "Enviar vía" desde el menú "Opciones" para enviar una nota mediante SMS, MMS o Email.

Abrir

Puede ver los detalles de la nota seleccionada

Editar

Permite editar y modificar la nota seleccionada.

Mover a nota secreta

Esconde la nota en el cuadro de notas secretas, tras introducir el código de seguridad.

Activar/Desactivar

Permite seleccionar una o varias notas para realizar otra función posteriormente como eliminarlas.

Eliminar

Permite borrar una o todas notas a la vez si las ha seleccionado anteriormente

10.1.4 Nota secreta

En el cuadro de gestión de notas secretas, los usuarios pueden ver y gestionar el contenido de notas secretas guardadas, así como añadir una nota secreta nueva. Para acceder al cuadro de gestión de notas secretas, el usuario debe introducir el código de seguridad.

Envío de notas

Seleccione “Enviar vía” desde el menú “Opciones” para enviar una nota mediante SMS, MMS o Email.

Cómo añadir notas

Para añadir una nueva nota secreta, pulse la tecla “Añadir nuevo”, escriba el texto que desee y pulse “Aceptar” para guardar los cambios y añadir la nota a la lista

Abrir

Puede ver los detalles de la nota seleccionada

Editar

Permite editar y modificar la nota seleccionada.

Mover a nota

Mueve la nota secreta a la lista general de notas

Activar/Desactivar

Permite seleccionar una o varias notas para realizar otra función posteriormente como eliminarlas.

Eliminar

Permite borrar una o todas notas a la vez si las ha seleccionado anteriormente

10.1.5 Buscador de día D

El buscador de fechas es una herramienta que muestra la fecha que resulta de añadir a la fecha “De” el número de días indicado en el campo “Después” . La fecha del campo “De” puede ser cualquiera siempre entre el 1 de enero de 1900 hasta 31 de diciembre de 2099

10.1.6 Contador días

Permite añadir notas y ver su contenido con los días que quedan o han pasado para / desde la fecha de la nota.

A través del menú [Opciones] puede acceder al siguiente menú:

- **Añadir Nuevo:** Para añadir una nueva nota
- **Abrir:** Permite ver los detalles de la nota seleccionada
- **Editar:** Permite editar y modificar la nota seleccionada.
- **Seleccionar:** Permite seleccionar una o varias notas para realizar otra función posteriormente como eliminarlas.
- **Eliminar:** Permite borrar una o todas notas a la vez si las ha seleccionado anteriormente

10.1.7 Ajustes

10.1.7.1 Memoria en uso

Comprueba el estado de memoria

10.1.7.2 Borrar todo

Permite borrar todo

10.2 Alarmas

Permite establecer hasta un máximo de 5 diferentes alarmas. Cuando active una alarma, aparecerá un icono de alarma en la pantalla. La alarma definida sonará a la hora planificada. Cuando suene la alarma, pulse [OK] para apagarla. Si en vez de pararla desea que vuelva a sonar, pulse la tecla [derecha] o [Posponer] y seleccione el intervalo de repetición (5min, 10min, 30min, 1hora, 2horas, 4horas, 8 horas, 1 día, 1 semana).

Para añadir/modificar una nueva alarma siga los siguientes pasos:

1. Seleccione la alarma que desee modificar de la lista o pulse la tecla de función derecha [Añadir] para añadir una nueva.
2. Seleccione la hora. Si selecciona "Estab. Hora" podrá poner una hora concreto. Recuerde seleccionar "am" o "pm" si se ha especificado el formato de 12 horas para el teléfono.
3. Indique el modo de repetición que desee con las teclas de dirección izquierda y derecha o a través de la lista pulsando la tecla central.

5. Seleccione el timbre que desea utilizar con las teclas de dirección izquierda y derecha.
6. Introduzca el nombre de la alarma.
7. Por último, con la opción Apagado podrá activar o desactivar la alarma del teléfono.

Cuando haya terminado la configuración, pulse [Aceptar].

10.3 Conectividad

10.3.1 Bluetooth

Conexión Bluetooth

Su teléfono está equipado con la tecnología inalámbrica Bluetooth, que facilita la conexión del teléfono sin necesidad de cables a otros dispositivos Bluetooth, como manos libres, ordenadores, agendas electrónicas u otros teléfonos.

! Nota

Recomendamos que su teléfono y el dispositivo Bluetooth con el que se conecte estén a un máximo de 10 metros de distancia. La comunicación puede mejorar si no se interponen objetos sólidos entre el teléfono y el dispositivo Bluetooth.

Primeros pasos

- **Menú** → **10. Extras** → **3. Conectividad** → **1. Bluetooth** → **1. Bluetooth activada/desactivada**

Para utilizar la función Bluetooth, Bluetooth debe estar en "Activar".

Mis dispositivos

Dispositivos vinculados

<Vinculación con un dispositivo>

- ▶ Si ya existe un dispositivo Bluetooth vinculado,

- **Menú** → **10. Extras** → **3. Conectividad** → **1. Bluetooth** → **2. Dispositivos vinculados** → **Opciones** → **Añadir**

Opciones

- 1. Añadir:** este menú sirve para vincular un nuevo dispositivo Bluetooth a su teléfono.
- 2. Conectar:** este menú sirve para conectar un dispositivo de audio.
 - A.** Este elemento sólo está activado en el menú Opción cuando se ha seleccionado Dispositivo sonido. Si se ha seleccionado otro dispositivo, este elemento está desactivado.

- B.** Vaya a [Conectar] y seleccione [OK]. El teléfono quedará conectado inmediatamente a dispositivo de sonido.
- 3. Ver detalle:** con este menú puede ver información sobre el dispositivo vinculado.
 - 4. Autorizado:** en este menú puede seleccionar alertas para cuando lleguen datos procedentes de otro dispositivo. (Autorizado \longleftrightarrow No autorizado)
 - 5. Asignar nombre corto:** con este menú se puede renombrar como quiera un teléfono vinculado.
 - 6. Elim.:** con este menú puede eliminar un dispositivo Bluetooth vinculado.
 - 7. Eliminar todo:** con este menú puede eliminar todos los dispositivos Bluetooth vinculados.
- Si no hay dispositivo Bluetooth vinculado,
- **Menú** → **10. Extras** → **3. Conectividad** → **1. Bluetooth** → **2. Mis dispositivos** → **Añadir**
- 1.** Para buscar un dispositivo Bluetooth vinculado pulse la tecla anterior.
 - 2.** En pantalla aparece "Buscar dispositivos". Se buscarán dispositivos Bluetooth que se encuentren en un radio de 10 m.
 - 3.** Si se encuentran dispositivos Bluetooth aparecerán en una lista en pantalla. Si no se encuentran dispositivos Bluetooth, se le preguntará si desea repetir la búsqueda.
 - 4.** Si selecciona un dispositivo de la lista, la información sobre el dispositivo (nombre, dirección, clase de servicio) aparecerá en la pantalla.
 - 5. Procedimiento de vinculado**
 - Pulse la tecla "Vincular" y aparecerá una ventana en la pantalla en la que se le pide que introduzca su contraseña.
 - Después de crear una contraseña (entre 1 y 16 dígitos), el usuario del otro dispositivo debe introducir la contraseña de vinculación. El usuario del otro dispositivo debe conocer la contraseña previamente para la autenticación.
 - Si la otra persona autentica la conexión, la lista de dispositivos vinculados aparece en la pantalla, lo que significa que ya puede utilizar su teléfono para comunicarse con el otro dispositivo.

<Desconexión de dispositivos>

1. Seleccione el dispositivo que desee desconectar de la pantalla de dispositivos vinculados.
2. Para desconectar un dispositivo pulse la tecla Eliminar o seleccione Opciones → Elim. Para desconectar todos los dispositivos vinculados seleccione Opciones → Eliminar todo.

<Transmisión de datos con Bluetooth>

1. Para transmitir datos de su teléfono a otro dispositivo Bluetooth, seleccione primero la aplicación donde se hayan guardado los datos que quieren transmitir. Por ejemplo, par enviar datos de la galería a otro dispositivo, seleccione Menú → 4. Galería → Seleccione los datos que quiere transmitir → Enviar → 3. vía Bluetooth

2. Transmisión de datos

- ▶ Si existe un dispositivo Bluetooth vinculado,
 - 1) Seleccione el dispositivo deseado de los dispositivos vinculados de la lista en pantalla.
 - 2) Si la otra persona selecciona [Sí] para [Autorización Bluetooth requerida], se transmiten los datos

- ▶ Si no hay dispositivo Bluetooth vinculado,
 - 1) Seleccione Buscar para buscar dispositivos Bluetooth cercanos que se quieran conectar.
 - 2) Seleccione el dispositivo al que quiere transmitir datos entre los dispositivos de la pantalla y pulse la tecla Push.
 - 3) La otra persona especificará una contraseña.
 - 4) Debe conocer la contraseña especificada por la otra persona.
 - 5) Si la otra persona selecciona [Sí] para [Autorización Bluetooth requerida], se transmiten los datos

<Recepción de datos con Bluetooth>

- **Menú → 10. Extras → 3. Conectividad → 1. Bluetooth → 1. Bluetooth activada/desactivada**

1. Si activa la función Bluetooth como se ha descrito anteriormente, puede conectar el teléfono a otros dispositivos Bluetooth.
2. Si otra persona intenta transmitir datos, aparecerá en pantalla [Autorización Bluetooth requerida]. Si selecciona [Sí], los datos se transmitirán a su teléfono. Durante la transmisión de datos el icono Bluetooth parpadeará.

<Carpeta de almacenamiento de datos Bluetooth>

Puede comprobar los datos recibidos si selecciona →

4. Galería → 5. Datos Bluetooth.

Configurar los ajustes de Bluetooth

• **Menú** → 10. Extras → 3. Conectividad → 1. Bluetooth → 3. Ajustes

Para cambiar los ajustes Bluetooth del teléfono seleccione "3 Ajustes" en la pantalla predeterminada.

1. **Bluetooth:** Para utilizar la función Bluetooth selecciónela por medio de [Activ]. De lo contrario, seleccione [Desac.].
2. **Dispositivo sonido:** podrá seleccionar entre [Auriculares] o [Manos libres].
3. **Visibilidad teléfono:** Configure "Estado visibilidad teléfono" para [Mostrar a todos] de forma que otros dispositivos detecten su teléfono cuando estén buscando un dispositivo Bluetooth. Si selecciona [Oculto], otros dispositivos no podrán detectar su teléfono cuando estén buscando un dispositivo Bluetooth.

4. **Nombre de mi teléf.:** puede nombrar o renombrar su teléfono de la forma en que aparecerá en otros dispositivos. El nombre de su teléfono aparecerá en otros dispositivos sólo cuando en [Visibilidad teléfono] esté seleccionado [Mostrar a todos].

5. **Solicitud contraseña:** puede seleccionar que su teléfono le pida su contraseña cuando otro dispositivo Bluetooth esté intentado conectarse con él. Si esta opción está "Desac." puede conectarse inmediatamente a cualquier dispositivo Bluetooth sin necesidad de introducir la contraseña.

6. **Dirección BD:** la dirección BD viene ya activada al comprar el teléfono. No puede cambiar la dirección BD.

Conexión de un dispositivo de audio

<Conexión de auriculares>

1. Seleccione Menú → 10. Extras → 3. Conectividad → 1. Bluetooth → 3. Ajustes y compruebe que en [Dispositivo sonido Selec.] se ha seleccionado [Auriculares]. (Si Bluetooth está desactivado, actívelo.)

2. Conecte los auriculares de acuerdo con los procedimientos descritos en la sección Dispositivos vinculados.
3. Para usar los auriculares, seleccione los auriculares de los dispositivos registrados, pulse la tecla Opción y seleccione 2. Conectar.
4. Para comprobar que se han conectado satisfactoriamente los auriculares seleccionados, pulse la tecla Opción. Si se han conectado correctamente aparecerá, 2. Desconectar. Si no se han conectado correctamente aparecerá, 2. Conectar.

<Conexión del kit de manos libres>

1. Seleccione Menú → 10. Extras → 3. Conectividad → 1. Bluetooth → 3. Ajustes y compruebe que en [Dispositivo sonido Selec.] se ha seleccionado [Manos libres]. (Si Bluetooth está desactivado, actívelo.)
2. Conecte el kit de manos libres de acuerdo con los procedimientos descritos en la sección Dispositivos vinculados.

3. Para usar el kit de manos libres, seleccione los auriculares de los dispositivos registrados, pulse la tecla Opción y seleccione 2. Conectar.
4. Para comprobar que se ha conectado satisfactoriamente el kit de manos libres seleccionado, pulse la tecla Opción. Si se han conectado correctamente aparecerá, 2. Desconectar. Si no se han conectado correctamente aparecerá, 2. Conectar.

10.3.2 Llamada red

La función Serv. sinc. sincroniza los datos de un teléfono y los de un servidor como, por ejemplo, información de la dirección de contacto, elementos de planificación, etc., a través de una red inalámbrica.

10.4 Calculadora

Gracias a la calculadora que tiene el teléfono podrá realizar 4 operaciones: suma, resta, multiplicación y división.

Introduzca los números con las teclas numéricas y los operadores con las teclas de dirección arriba, abajo, izquierda y derecha. Para introducir un punto decimal pulse la tecla #. Si pulsa la tecla Borrar, los caracteres

se eliminarán uno a uno. Si pulsa la tecla de función derecha, los eliminará todos. Cuando se termina un cálculo y el resultado aparece en la pantalla, al pulsar un número o punto decimal (.) se borrará el resultado anterior. Cuando se termina un cálculo y el resultado aparece en la pantalla, al pulsar un símbolo se guarda el resultado y continúa el cálculo.

10.5 Conversor unidades

Con este menú, los usuarios pueden hacer conversiones de: moneda, superficie, longitud, masa, temperatura, volumen y velocidad.

Para realizar la conversión, siga los siguientes pasos:

1. Seleccione la unidad de medida que desea utilizar
2. Seleccione la unidad que desee convertir
3. Seleccione la unidad a la que desee convertir
4. Introduzca el valor a convertir
5. Pulse [Reinic.] para borrar el campo de entrada actual.

10.6 Reloj mundial

La función Reloj mundial proporciona información horaria sobre las principales ciudades del mundo.

1. Puede ver la hora del país o ciudad que desee con las teclas izquierda y derecha.
2. Puede modificar la ciudad que desee como base horaria simplemente colocándose en la ciudad y pulsando la tecla [Inicio].
3. La ciudad seleccionada en la función Reloj mundial será la base para calcular el horario de verano.

10.7 Cronómetro

El cronómetro medir el tiempo. Para utilizar este cronómetro siga los siguientes pasos:

1. Seleccione el menú Cronómetro.
2. Pulse [Ir] para iniciar el cronómetro.
3. Pulse [Parar] para detener el cronómetro y ver la duración que se ha medido.
4. Pulse [Ir]de nuevo para reanudar el cronómetro.

5. Pulse [Marcar] durante el funcionamiento para grabar la duración en el momento y continúe con el cronómetro. Podrá guardar hasta 20 tiempos.
6. Pulse Detalles para ver los tiempos grabados.
7. Pulse [Reinic.] para reinicializar el cronómetro.

11. Modos

A través de este menú podrá configurar los distintos tonos del teléfono. Podrá personalizar los tonos, volumen o pasar a modo vibración cuando reciba una llamada. Así como modificar el sonido del teclado, el sonido de la carpeta, sonido mientras navega por el menú principal, el efecto de sonido y el sonido de encendido y apagado según el perfil.

Los perfiles proporcionados son: [Normal], [Silencio], [Exterior], [Sólo vibrar], [Auriculares], [Coche], [Personal 1], y [Personal 2]. Seleccione un perfil y pulse el botón OK para activarlo.

Puede cambiar la configuración de los perfiles [Normal], [Exterior], [Auriculares], [Coche], [Personal 1] y [Personal 2] entrando en Opciones.

Los perfiles [Silencio] y [Sólo vibrar], no disponen de este menú. Si selecciona Personalizar accederá al siguiente menú:

Tipo de alerta

Esta opción determina el modo de notificación de llamada entrante. Puede seleccionar entre los siguientes modos: [Sonar], [Vibración], [Sólo luz], [Sonar y vib], [Vibrar tras sonar], [Sonar tras vibrar] y [Timbre y vibr. máx.].

Tonos de timbre

- a. **Tono voz:** determina la notificación (llamada entrante) de la línea 1
- b. **Tono Videollamada:** determina la llamada de Videollamada entrante
- c. **Volumen:** determina el volumen del tono de timbre para la notificación de llamada entrante.

Descargar más

Esta opción le permite descargar tonos a través de una conexión WAP.

Tonos de efecto

- a. **Tono tapa:** determina el tono que suena cuando se abre o cierra la tapa.
- b. **Tono efec. menú:** determina el tono que se escucha durante la transición entre los diferentes niveles de los elementos principales de menú.

- c. **Volumen:** determina el volumen de reproducción necesario para los distintos tonos indicados.

Tonos de sistema

- a. **Tono tecla:** permite activar o desactivar el tono del teclado.
- b. **Feedback tone:** esta opción determina el tono de alerta de [Información emergente], [Red no disponible], [Sin batería], [Al ejecutar eliminar todo], [Pulsar Valores predeterminados de fábrica], [Memoria llena], [Alerta emergente de advertencia].
- c. **Tono de encendido:** permite activar el efecto de encendido o de apagado que suena cuando se enciende o apaga el teléfono móvil.
- d. **Volumen:** esta opción determina el volumen de las opciones indicada.

12.1 Fecha y Hora

Aunque la hora actual se configura automáticamente cuando el teléfono se registra en la red, los usuarios pueden configurar la fecha y la hora directamente con el menú 'Fecha y Hora'. La hora configurada por el usuario sólo será válida mientras el teléfono esté encendido.

12.1.1 Hora

Siga los siguientes pasos para cambiar la hora:

1. Desplácese al campo que desee, Estab. Hora o Formato hora, usando las teclas de navegación.
2. Complete los campos 'Hora', 'Minutos' y 'Segundos' con las teclas numéricas
3. Si lo desea, también puede cambiar el indicador de hora (Desactiv., Reloj de cuco o Timbre)
4. Pulse la tecla [OK] o [Confirmar] para guardar los cambios con los valor introducidos.

12.1.2 Fecha

1. Seleccione el elemento 'Fecha' de la lista correspondiente a la opción Fecha y hora, y pulse [OK] o [Seleccionar].

2. Seleccione el formato de fecha con las teclas de navegación izquierda y derecha.
3. Complete los campos 'Día', 'Mes' y 'Año' con las teclas numéricas.
4. Pulse [Aceptar] para establecer la fecha con el valor especificado.

12.1.3 Autoajustar fecha/hora

Cuando aparece activada esta opción, la hora y la fecha se actualizan automáticamente según la ubicación actual. Si selecciona **Confirmar**, la actualización de la fecha y la hora se confirma antes de que se realice la actualización automática.

12.1.4 Horario de verano

Al configurar Horario de verano como Activ., se aplica el horario de verano para la ciudad seleccionada actualmente en el reloj mundial. Si la ciudad seleccionada no admite el horario de verano, no se podrá activar.

12.2 Red

12.2.1 Selección de red

1. Esta opción le permite hacer una selección de red Automática o Manual.
2. Si selecciona Automático, la conexión continúa según los procedimientos de selección de red automática.
3. Puede configurar el Modo Red como GSM, 3G o Combinado. Si selecciona GSM, el teléfono buscará únicamente las redes GSM disponibles. Si el teléfono no tiene cobertura GSM, aparecerá como sin red. Si configura el Modo Red como Combinado, aparecerá la lista de todas las redes disponibles actualmente y podrá seleccionar una red de la lista para registrarse en ella.

Si configura el Modo Red como 3G, encontrará la lista de redes UMTS disponibles actualmente y podrá seleccionar una de ellas.

12.2.2 Listas preferidas

Puede editar y guardar una lista preferida en la tarjeta USIM, seleccionando el menú cuando aparece la lista preferida.

- **Añadir nuevo:** añade un elemento seleccionado de la lista emergente a la lista preferida.
- **Eliminar:** elimina el valor del elemento de la lista preferida.
- **Mover abajo:** mueve el elemento de la lista preferida hacia abajo.

12.2.3 Modo red

Combinado

3G

GSM

12.3 Punto de acceso

Este menú muestra la lista de puntos de acceso. Puede registrar, suprimir y editar elementos de esta lista mediante el menú Opciones, salvo aquellas configuraciones predeterminadas por Telefónica Movistar. Puede editar los siguientes elementos de configuración seleccionando la tecla de función derecha.

Título de conexión	Nombre del perfil del punto de acceso
Portadora	seleccione el portador de la lista. (Por defecto "Packet Switching")
Autenticación	Seleccione la autenticación de la lista. (El valor predeterminado es "Ning. aut.")
Nombre usuar.	Información proporcionada por el proveedor de servicios.
Contraseña	Información proporcionada por el proveedor de servicios.
APN	Información de APN para la red UMTS / GPRS. Información proporcionada por el proveedor de servicios.
Clase de tráfico	Elija Clase de tráfico de la lista. (La opción predeterminada es "Suscrito")
Req. Vel. bits máx. UL	Elija la opción Req. Vel. bits máx. UL. (La opción predeterminada es "Suscrito")
Req. Vel. bits máx. DL	Elija la opción Req. Vel. bits máx. DL de la lista. (La opción predeterminada es "Suscrito")

- Pulse la tecla "Guard." para guardar los cambios realizados en la configuración.

12.4 Seguridad

Cuando esté activado, aparecerá una ventana solicitándole el código PIN cuando encienda el teléfono para impedir un uso no autorizado del mismo.

12.4.1 Solicitud PIN

Activa la solicitud del código PIN (número de identificación personal). En la barra de estado puede comprobar el estado actual de la configuración.

Elemento	Descripción
Activar solicitud de PIN	Cada vez que encienda el teléfono deberá introducir el código PIN.
Desactivar solicitud de PIN	No tendrá que introducir el código PIN cada vez que encienda el teléfono.

Procedimientos de solicitud y desactivación del PIN

1. Seleccione el elemento 'Solicitud PIN' de la lista y pulse [OK]. Aparece una ventana que le permite seleccionar "Activ.' o 'Desac.'.
 - Seleccione 'Activ./Desac.' de la lista, pulse [OK] e introduzca el código PIN para establecer la solicitud del PIN.

Si 'Solicitud PIN' ya está activado/desactivado, aparece el mensaje "Ya activado"/"Ya cancelado".

2. Si realiza 3 entradas de código PIN incorrectas incorrectas anularán el código PIN. Si esto ocurre, deberá introducir el PUK (código PIN de desbloqueo) para configurar el código PIN de nuevo.
3. Tiene 10 intentos para introducir este número. Pasados estos 10 intentos, el uso del teléfono quedará limitado.
Pulse la tecla Atrás en la ventana de introducción del código PIN para regresar al paso anterior.

12.4.2 Bloqueo teléfono

Puede bloquear el teléfono móvil para impedir que lo utilicen otras personas. Se ofrecen las 4 opciones de bloqueo siguientes.

- **Cuando conectando:** el teléfono se bloquea cuando se conecta.
- **Si cambia SIM:** el teléfono se bloquea cuando se cambia la tarjeta SIM.
- **Inmediato:** el teléfono se bloquea inmediatamente.
- **Ninguno:** el teléfono no tiene ningún bloqueo.

12.4.3 Cambiar códigos

Puede cambiar el PIN, el PIN 2 y el código de seguridad.

12.4.3.1 Código PIN

PIN es la abreviatura de Personal Identification Numeric (Número de identificación personal) y se utiliza para restringir el uso de un usuario no autenticado.

Procedimiento de cambio de la contraseña PIN

1. Seleccione 'PIN' en la lista 'Cambiar códigos' y, a continuación, pulse [Seleccionar].
2. Introduzca el PIN actual y pulse [OK].
3. Introduzca el nuevo PIN y pulse [OK].
4. Vuelva a introducir el nuevo PIN y pulse [OK].
 - Si el PIN es diferente al que introdujo en el paso 3, el procedimiento se reinicia desde el paso 3.
5. Si el PIN se ha cambiado correctamente, aparecerá el mensaje "Cambiado correctamente" y el nuevo código PIN.
Si introduce el PIN de manera incorrecta en el paso 2, el procedimiento se reinicia desde el paso 2 y el número de intentos restantes disminuye en 1.

6. Pulse la tecla Atrás en la ventana de introducción del código PIN para regresar al paso anterior.

* Si realiza 3 entradas de código PIN incorrectas anularán el código PIN. Si esto ocurre, deberá introducir el PUK (código PIN de desbloqueo) para configurar el código PIN de nuevo. Tiene 10 intentos para introducir este número. Pasados estos 10 intentos, el uso del teléfono quedará limitado.

12.4.3.2 Código PIN2

PIN2 es la abreviatura de Personal Identification Numeric 2 (Número de identificación personal 2) y se utiliza para restringir el uso de usuarios no autenticados, como ocurre con el PIN.

El procedimiento de cambio del código PIN2 es el mismo que el del PIN. 3 entradas de código PIN2 incorrectas anularán el código PIN2. Si esto ocurre, tiene que introducir el PUK2 para utilizar el código PIN2 de nuevo. Tiene 10 intentos para introducir este número, como ocurre con el PUK1. 10 entradas incorrectas del código PUK2 lo anularán.

12.4.3.3 Código seguridad

El código de seguridad se utiliza para acceder a ciertos servicios del teléfono (Notas secretas, Bluetooth,...).

Para cambiar el código de seguridad es necesario introducir el código actual y el nuevo dos veces (con el fin de verificar el número)

12.5 Idiomas

Esta función cambia el idioma que se utiliza en el teléfono.

Automático

English

Français

Nederlands

Deutsch

Italiano

Español

12.6 Estado de memoria

Muestra el uso de la memoria del teléfono móvil que se puede utilizar para guardar los datos del usuario. Los datos del usuario se pueden guardar en la memoria FLASH, que es un tipo de memoria no volátil que conserva los datos guardados de forma permanente, a menos que el usuario los elimine.

12.6.1 Memoria común

Muestra el estado de la memoria del usuario del teléfono. Muestra el tamaño utilizado de cada componente en bytes y kilobytes. Puesto que esta función examina todo el sistema de archivos para las estadísticas, son necesarios unos segundos.

12.6.2 Memoria reservada

Muestra la cantidad de memoria que utiliza el teléfono multimedia.

Muestra el tamaño utilizado de cada componente en tantos por ciento.

12.6.3 Memoria SIM

Muestra el estado de la memoria del usuario de la tarjeta SIM. Esta función requiere unos segundos para mostrar los datos.

12.6.4 Memoria externa

Esta función muestra el estado de la memoria del usuario de la tarjeta externa. Si la tarjeta no está conectada, aparecerá un mensaje de advertencia.

Mostrará el estado de la memoria en uso y la memoria libre.

12.7 Información del móvil

Esta función muestra el número de teléfono, el modelo y la versión del software instalado en el teléfono

12.8 Reiniciar config.

Hay dos opciones disponibles: Borrar memoria y Ajustes predeterminados. En Borrar memoria, la opción Contenidos teléfono restablecerá las opciones Agenda, Mensajes, Diario, Llamadas, Favoritos. La opción "Información personal del teléfono" restablecerá las opciones Vídeo, Audio, Imagen, Java, Marcador y Páginas guardadas.

"Memoria SIM" restablecerá la opción correspondiente. Y la opción "Memoria externa" restablecerá la opción correspondiente.

Compruebe si aparece el problema que ha detectado en su teléfono antes de llevarlo al servicio técnico o a un técnico especializado.

P ¿Cómo puedo ver la lista de llamadas enviadas, recibidas y perdidas?

R Pulse  .

P ¿Cómo puedo borrar todo el historial de llamadas?

R Pulse la tecla de función izquierda y, a continuación,



P ¿Cómo puedo ver todos los números guardados en la memoria?

R Pulse la tecla de función derecha y, a continuación,



P  no desaparece de la pantalla.

R Compruebe si se encuentra en un área con cobertura. Si continúa viendo  , apague el móvil y espere un par de minutos antes de volver a encenderlo. Si sigue igual, cambie de zona y vuelva a comprobarlo.

P La conexión es débil o no es audible en determinadas áreas.

R En algunas áreas, la potencia de la señal puede variar enormemente. Intente cambiar de ubicación. Un tráfico de red intenso puede influir en la capacidad de conexión o en la estabilidad de la llamada.

P La conexión es débil incluso cuando logra establecerse.

R En algunas áreas, la potencia de la señal puede variar enormemente. Intente cambiar de ubicación. Un tráfico de red intenso puede influir en la capacidad de conexión o en la estabilidad de la llamada.

P La pantalla no se enciende.

R Extraiga la batería gastada y sustitúyala por una cargada; encienda el móvil de nuevo. Si el teléfono sigue sin encenderse, cargue la batería y vuelva a intentarlo.

- P** Se escucha un eco durante una llamada con un teléfono dado en un área determinada.
- R** Se conoce como “fenómeno eco”. Se suele producir cuando el volumen es demasiado alto o cuando se dan determinadas condiciones (intercambio telefónico semielectrónico) entre ambos extremos de la comunicación.
- P** El teléfono se calienta.
- R** Durante llamadas largas, o cuando se utilizan durante mucho tiempo, p. ej. los juegos, el teléfono puede llegar a calentarse. Es totalmente normal y no afecta a la vida útil del producto ni a su rendimiento.
- P** El timbre no suena y la pantalla sólo parpadea.
- R** El perfil de sonido está definido como “Vibración” o “Silencio” en el menú Perfiles. Seleccione “General” o “Fuerte”.
- P** La duración del período de inactividad del teléfono es cada vez menor.
- R** Las baterías tienen una vida útil limitada. La batería debe sustituirse cuando la autonomía se reduce a la mitad que en el momento de comprarla. Utilice sólo recambios y accesorios autorizados.
- P** El tiempo de utilización de la batería es más corto.
- R** Si la duración de la batería es demasiado breve, puede ser debido a las condiciones de uso, a un volumen elevado del altavoz o a una señal de la red débil.
- P** Cuando se selecciona una entrada de la agenda no se marca ningún número.
- R** Compruebe que los números se han guardado correctamente utilizando la función de búsqueda de la agenda. Vuelva a guardarlos si fuera necesario.
- P** No pueden contactar con usted.
- R** ¿Tiene el teléfono encendido (ha pulsado  durante más de tres segundos la tecla de encendido)? ¿Accede a la red correctamente? ¿Ha establecido la opción de restricción de llamadas entrantes?

- P** No encuentro el código de bloqueo, el código PIN o PUK o la contraseña.
- R** El código de bloqueo por defecto es "0000". Si olvida o pierde el código de bloqueo, póngase en contacto con el proveedor del teléfono. Si olvida o pierde un código PIN o PUK, o si no lo ha recibido, póngase en contacto con su proveedor de servicios de red.

Existen diversos accesorios disponibles para su teléfono móvil. Puede seleccionarlos según sus necesidades personales de comunicación. Consulte la disponibilidad con su proveedor local.

Cargador

Este cargador le permite cargar la batería de su móvil



Batería

Dispone de una batería estándar.



Cargador de mechero

Utilice el teléfono y cargue poco a poco la batería del teléfono desde su vehículo.

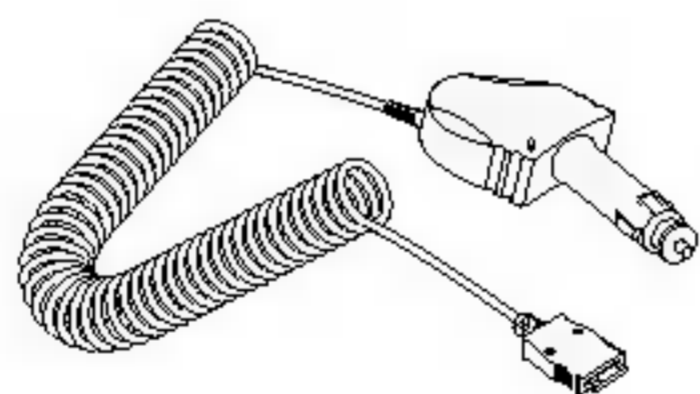

Auriculares

Permite el funcionamiento en modo de manos libres. Incluye auricular y micrófono.

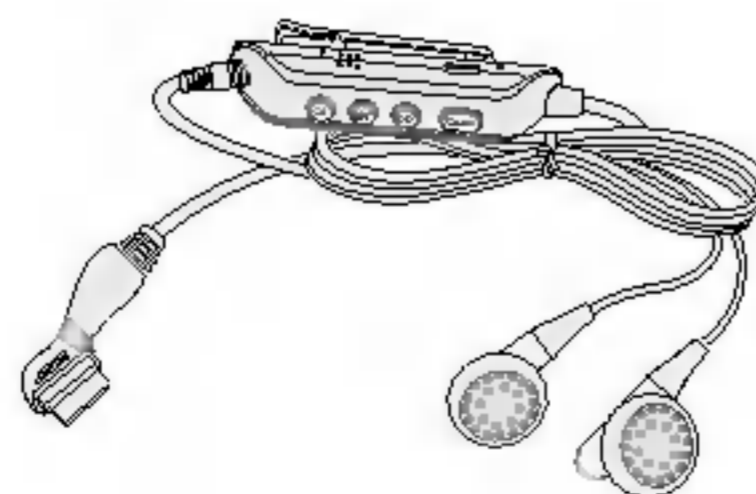

Kit de cable de datos

Permite conectar el teléfono a un ordenador.

En el CD-Rom hay programas como:

- PC Sync: para sincronizar la agenda con el PC y Outlook.
- Phone Manager: para descargar papel tapiz, tonos y videoclips en el teléfono.
- Internet Kit: para usar el teléfono como módem para conectarlo a un PC.

* Al realizar la instalación, asegúrese de conectar el dispositivo al PC después de haber conectado el teléfono y el cable. De lo contrario, el PC puede bloquearse.

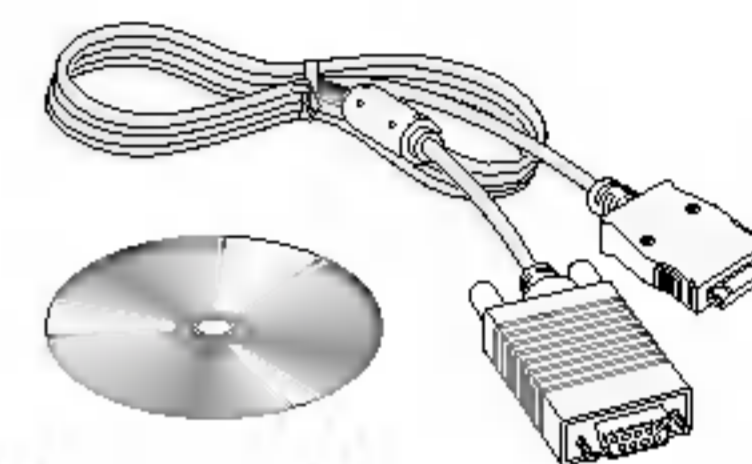

! Nota

Los programas enumerados pueden variar en función de la versión de CD y del mercado.

! Nota

- Utilice siempre accesorios LG originales.
Si no lo hace, la garantía puede quedar invalidada.
- Los accesorios pueden variar según los países; por favor, consulte con su compañía o agente local para obtener más información.

Declaration of Conformity

Características del fabricante

Nombre

LG Electronics Inc

Dirección

LG Electronics Inc. LG Kang-nam Tower
679, Yoksam-dong, Kangnam-gu, Seúl, Corea

Información del producto

Nombre del producto

Terminal E-GSM 900 / GSM 1800 / GSM 1900 / W-CDMA

Nombre del modelo

U8210

Marca

LG

CE 0889

Letraduna spicubias

Regulación R&TTE 1999/5/CE

ETSI EN 301 489-01 V1.5.1, ETSI EN 301 489-07 V1.2.1

ETSI EN 301 489-17 V1.2.1, ETSI EN 301 489-24 V1.2.1

ETSI TS 151 010-1 V5.9.0 específico por ETSI EN 301 511 V9.0.2

ETSI TS 134 121 V5.5.0 específico por ETSI EN 301 908-2 V2.2.1

ETSI EN 301 908-1 V2.2.1, ETSI EN 300 328 V1.4.1

EN 50360 : 2001; EN 50361:2001

EN 60950 : 2001

Información adicional

La conformidad con los estándares anteriores ha sido verificada por BABT con la certificación (SC70885JD12).

Se indica en el informe (RF/NOTA1/RP70885JD12).

Declaración de conformidad

Declaro por la presente y bajo nuestra sola responsabilidad que el producto mencionado anteriormente y al que hace referencia esta declaración cumple con los estándares y las regulaciones anteriormente relacionados.

Nombre

Jin Seog, Kim/Director

Fecha de emisión

9. Abril de. 2005

LG Electronics Inc. Oficina de Amsterdam
Veluwezoom 15, 1327 AE Almere, Países Bajos
Tel.: +31 - 36- 547 - 8940, Correo electrónico: seokim @ lge.com

Firma del representante

U8210 User Guide

English

This document is the User's Guide for the LG-U8210 3G Video Mobile Phone. All rights for this document are reserved by LG Electronics. Copying, modifying and distributing this document without the consent of LG Electronics are prohibited.

Disposal of your old appliance



1. When this crossed-out wheeled bin symbol is attached to a product it means the product is covered by the European Directive 2002/96/EC.
2. All electrical and electronic products should be disposed of separately from the municipal waste stream via designated collection facilities appointed by the government or the local authorities.
3. The correct disposal of your old appliance will help prevent potential negative consequences for the environment and human health.
4. For more detailed information about disposal of your old appliance, please contact your city office, waste disposal service or the shop where you purchased the product.

Table of Contents

Guidelines	6	2. Call manager	27
Installing the USIM card	10	2.1 Call history	27
Charging the Battery	12	2.2 Video call	28
Disconnecting the charger	13	2.3 Call duration	28
Part of the Phone	14	2.4 Call costs	28
Key functions	15	2.5 Call divert	29
Display information	16	2.6 Fixed dial number	32
 		2.7 Call barring	32
Main Menu	24	2.8 Call waiting	34
 		2.9 Settings	35
1. movistar Menu	26	 	
1.1 mPlay	26	3. Apps & Games	36
1.2 Video download	26	3.1 Applications	36
1.3 emoción	26	3.2 More games	36
1.4 VideoJuegos download	26	3.3 Settings	36
1.5 Album movistar	26		
1.6 Chat	26		
1.7 Yavoy	26		

4. Media album	37		
4.1 Picture album	37		
4.2 Video album	37		
4.3 Sound album	38		
4.4 External memory	39		
4.5 Bluetooth data	39		
5. Messaging	40		
5.1 New message	40		
5.2 Inbox	50		
5.3 Email inbox	51		
5.4 Drafts	53		
5.5 Outbox	53		
5.6 Sent	54		
5.7 Alertas	54		
5.8 Chat	54		
5.9 Correo Móvil	55		
		5.10 Templates	55
		5.11 Settings	55
		6. emoción	60
		How to Connect to emoción	60
		Browser Menu	61
		6.1 emoción	62
		6.2 Favourites	62
		6.3 Saved pages	63
		6.4 Go to URL	63
		6.5 Security	63
		6.6 Settings	63
		7. Multimedia	65
		7.1 Camera	65
		7.2 Camcorder	66
		7.3 Voice recorder	67

Table of Contents

8. Address book	69	10. Tools	73
8.1 Add new	69	10.1 Organiser	73
8.2 Search	69	10.2 Alarm clocks	77
8.3 Speed dials	69	10.3 Connectivity	78
8.4 Group manager	69	10.4 Calculator	82
8.5 Own number	70	10.5 Unit converter	83
8.6 Settings	70	10.6 World time	84
		10.7 Stop watch	85
9. Display	71	11. Profiles	86
9.1 Main display	71	Alert type	86
9.2 Front display	71	Ringtones.....	86
9.3 Font	71	Download more	86
9.4 Backlight	72	Effect tones	87
9.5 Colour scheme	72	System tones	87

12. Settings	88
12.1 Date & Time	88
12.2 Network	89
12.3 Access points	89
12.4 Security	90
12.5 Languages	92
12.6 Memory status	92
12.7 Handset info.	93
12.8 Reset settings	93
Troubleshooting	94
Accessories	96

Read these simple guidelines. Breaking the rules may be dangerous or illegal. Further detailed information is given in this manual.

Exposure to radio frequency energy

Radio wave exposure and Specific Absorption Rate (SAR) information

This mobile phone model U8210 has been designed to comply with applicable safety requirement for exposure to radio waves. This requirement is based on scientific guidelines that include safety margins designed to assure this safety of all persons, regardless of age and health.

- The radio wave exposure guidelines employ a unit of measurement known as the Specific Absorption Rate, or SAR.
Tests for SAR are conducted using standardized method with the phone transmitting at its highest certified power level in all used frequency bands.
- While there may be differences between the SAR levels of various LG phone models, they are all designed to meet the relevant guidelines for exposure to radio waves.

- The SAR limit recommended by the international Commission on Non-Ionizing Radiation Protection (ICNIRP), which is 2W/kg averaged over ten (10) gram of tissue.
- The highest SAR value for this model phone tested by DASY3 for use at the ear is GSM 900:0.782/DCS 1,800:0.256 W/kg (10g).
- SAR data information for residents in countries/regions that have adopted the SAR limit recommended by the Institute of Electrical and Electronics Engineers (IEEE), which is 1.6 W/kg averaged over one (1) gram of tissue (for example USA, Canada, Australia and Taiwan).

Product care and maintenance

Warning: Use only batteries, charger and accessories approved for use with this particular phone model. The use of any other types may invalidate any approval or warranty applying to the phone, and may be dangerous.

- Do not disassemble this unit. Take it to a qualified service technician when repair work is required.

- Keep away from electrical appliance such as a TV, radio or personal computer.
- The unit should be kept away from heat sources such as radiators or cookers.
- Do not drop.
- Do not subject this unit to mechanical vibration or shock.
- The coating of the phone may be damaged if covered with wrap or vinyl wrapper.
- Use dry cloth to clean the exterior of the unit. (Do not use solvent such as benzene, thinner or alcohol.)
- Do not subject this unit to excessive smoke or dust.
- Do not keep the phone next to credit cards or transport tickets; it can affect the information on the magnetic strips.
- Do not tap the screen with a sharp object; otherwise, it may damage the phone.
- Do not expose the phone to liquid or moisture.
- Use the accessories like an earphone cautiously. Do not touch the antenna unnecessarily.

Efficient phone operation

To enjoy optimum performance with minimum power consumption please:

- Hold the phone as you speak to any other telephone. While speaking directly into the microphone, angle the antenna in a direction up and over your shoulder. If the antenna is extendable/ retractable, it should be extended during a call.
- Do not hold the antenna when the phone is in use. If you hold it, it can affect call quality, it also may cause the phone to operate as a higher power level that needed and shorten talk and standby times.
- If your mobile phone supports infrared, never direct the infrared ray at anyone's eye.

Electronics devices

All mobile phones may get interference, which could affect performance.

- Do not use your mobile phone near medical equipment without requesting permission. Avoid placing the phone over the pacemaker, i.e. in your breast pocket.
- Some hearing aids might be disturbed by mobile phones.
- Minor interference may affect TVs, radios, PCs, etc.

Road safety

Check the laws and regulations on the use of mobile phones in the areas when you drive.

- Do not use a hand-held phone while driving.
- Give full attention to driving.
- Use a hands-free kit, if available.
- Pull off the road and park before making or answering a call if driving conditions so require.

- RF energy may affect some electronic systems in your motor vehicle such as car stereo, safety equipment.
- When your vehicle is equipped with an air bag, do not obstruct with installed or portable wireless equipment. It can cause serious injury due to improper performance.

Blasting area

Do not use the phone where blasting is in progress. Observe restrictions, and follow any regulations or rules.

Potentially explosive atmospheres

- Do not use the phone at a refueling point. Don't use near fuel or chemicals.
- Do not transport or store flammable gas, liquid, or explosives in the compartment of your vehicle, which contains your mobile phone and accessories.

In aircraft

Wireless devices can cause interference in aircraft.

- Turn off your mobile phone before boarding any aircraft.
- Do not use it on the ground without crew permission.

Children

Keep the phone in a safe place out of children's reach. It includes small parts which if detached may cause a choking hazard.

Emergency calls

Emergency calls may not be available under all cellular networks. Therefore, you should never depend solely on the phone for emergency calls. Check with your local service provider.

Battery information and care

- You do not need to completely discharge the battery before recharging. Unlike other battery systems, there is no memory effect that could compromise the battery's performance.
- Use only LG batteries and chargers. LG chargers are designed to maximize the battery life.
- Do not disassemble or short-circuit the battery pack.
- Keep the metal contacts of the battery pack clean.
- Replace the battery when it no longer provides acceptable performance. The battery pack may be recharged hundreds of times until it needs replacing.
- Recharge the battery if it has not been used for a long time to maximize usability.
- Do not expose the battery charger to direct sunlight or use it in high humidity, such as the bathroom.
- Do not leave the battery in hot or cold places, this may deteriorate the battery performance.

Installing the USIM card

Your USIM card contains your phone number, service details and contacts and must be inserted into your handset.

If your USIM card is removed then your handset becomes unusable until a valid one is inserted. Always disconnect the charger and other accessories from your handset before inserting and removing your USIM card.

Your USIM card may only be used in handsets which are enabled for 3 services. Any attempt to use the USIM card in other handsets may result in serious damage to the handset and may prevent you from being able to use it, including the making of emergency calls.

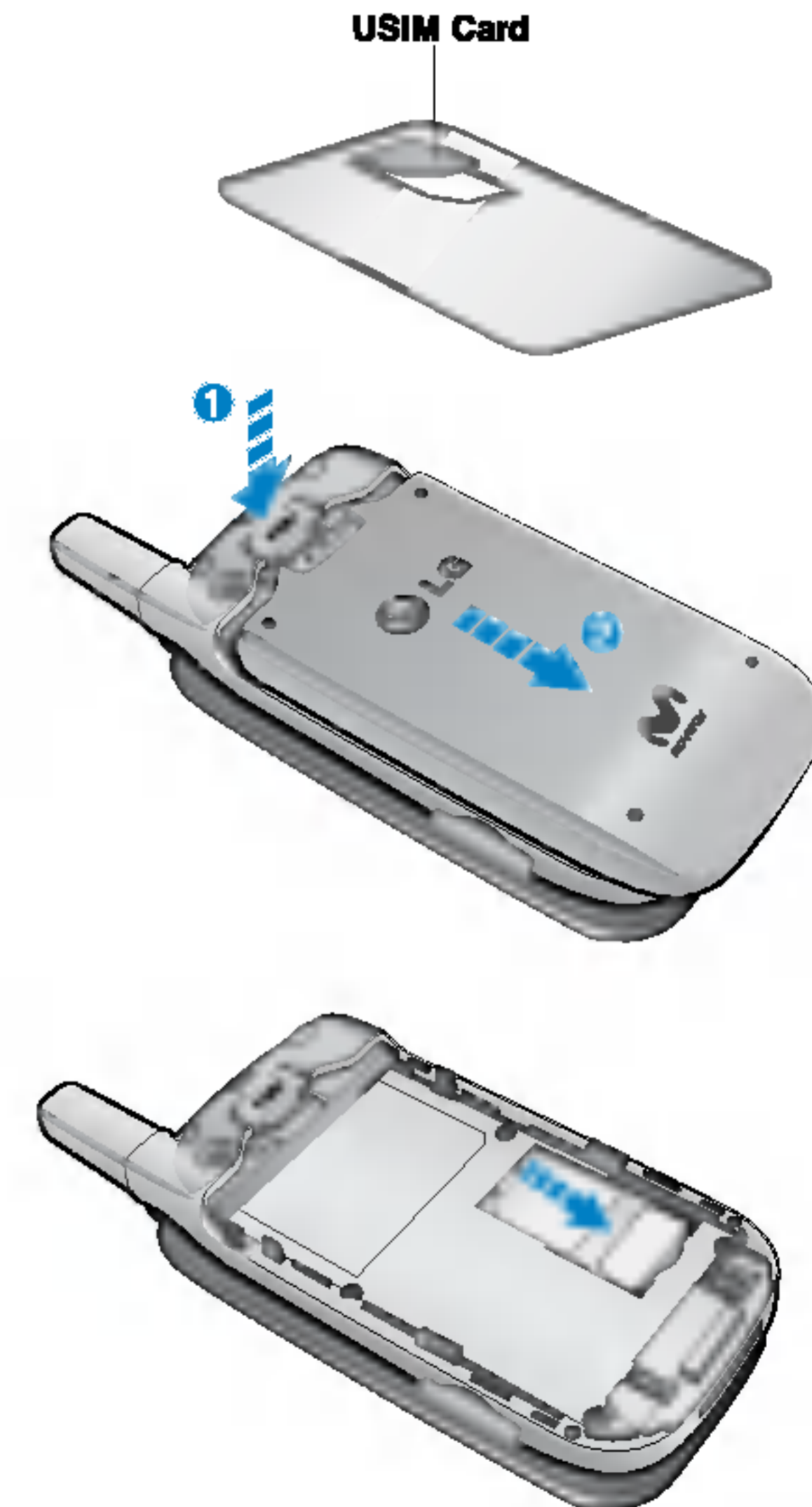

! Notice

Before installing always make sure that the phone is switched off and remove the battery.

The metal contact of the USIM card can be easily damaged by scratches. Pay special attention to the USIM card while handling and installing. Follow the instructions supplied with the USIM card.



Charging the Battery

To connect the travel adapter to the phone, you must have installed the battery.

1. With the arrow facing you as shown in the diagram push the plug on the battery adapter into the socket on the bottom of the phone until it clicks into place.

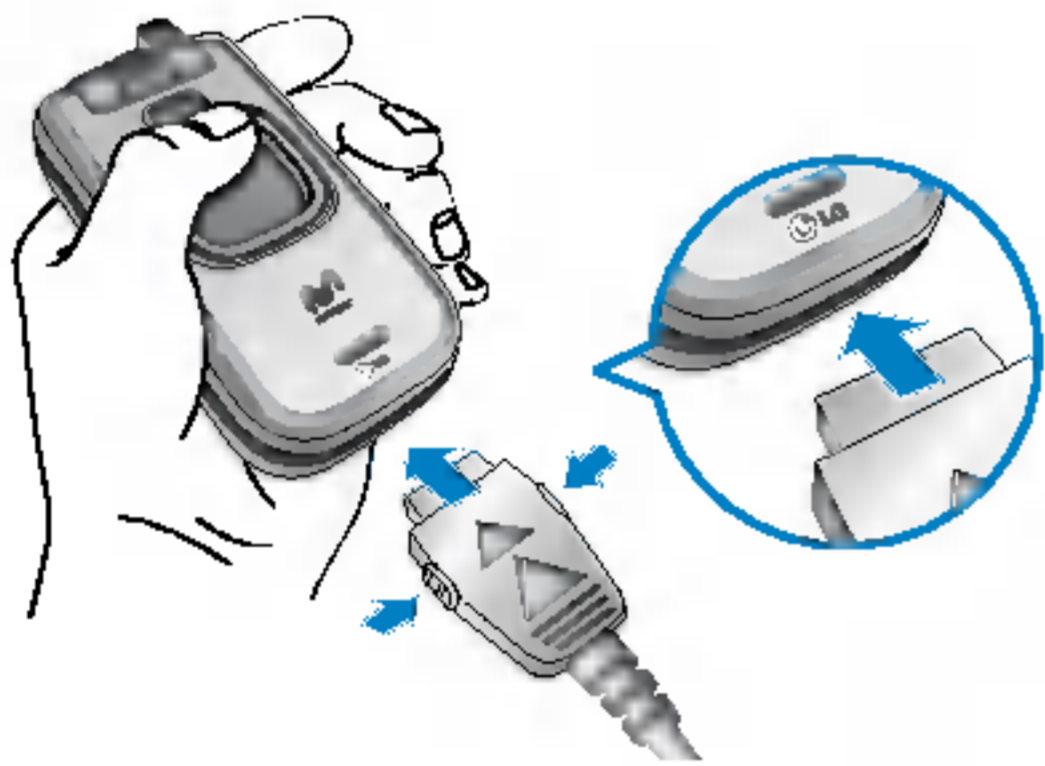

2. Connect the other end of the travel adapter to the mains socket.
Use only the included packing charger.

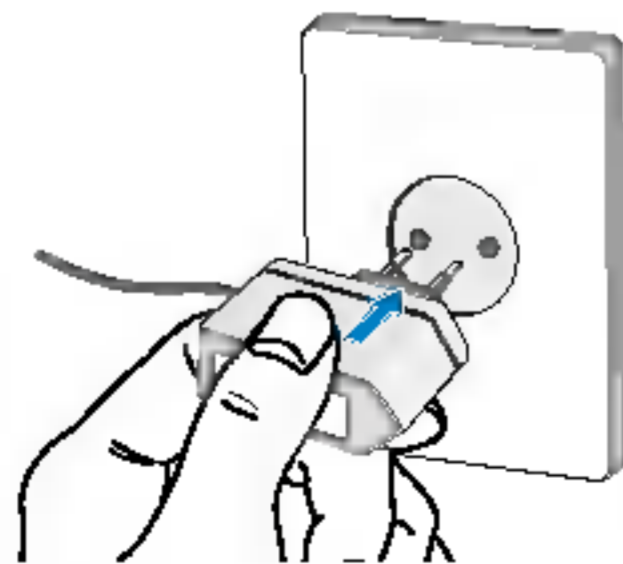

! Warning

Do not force the connector as this may damage the phone and/or the travel adapter.

Disconnecting the charger

Disconnect the travel adapter from the phone by pressing its side buttons as shown in the diagram.



! Note

- Ensure the battery is fully charged before using the phone.
- Do not remove your battery or the USIM card while charging.
- The moving bars of battery icon will stop after charging is complete.
- If the battery is completely discharged, the charge could take some minutes before starting.

! Note

If the battery does not charge,

- switch the phone off.
- ensure the battery is correctly fit.

Part of the Phone

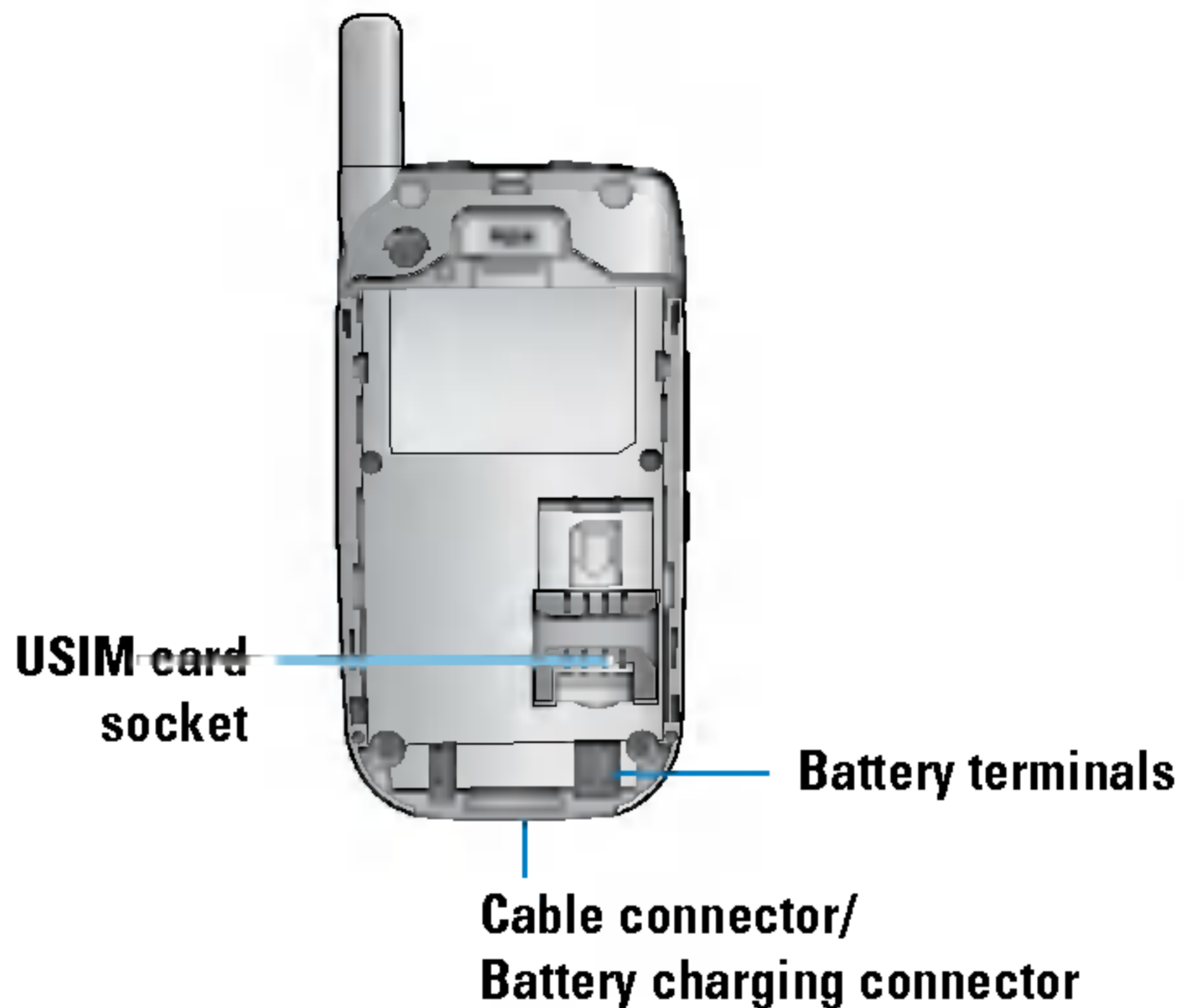

Battery cover

Side of handset Keys

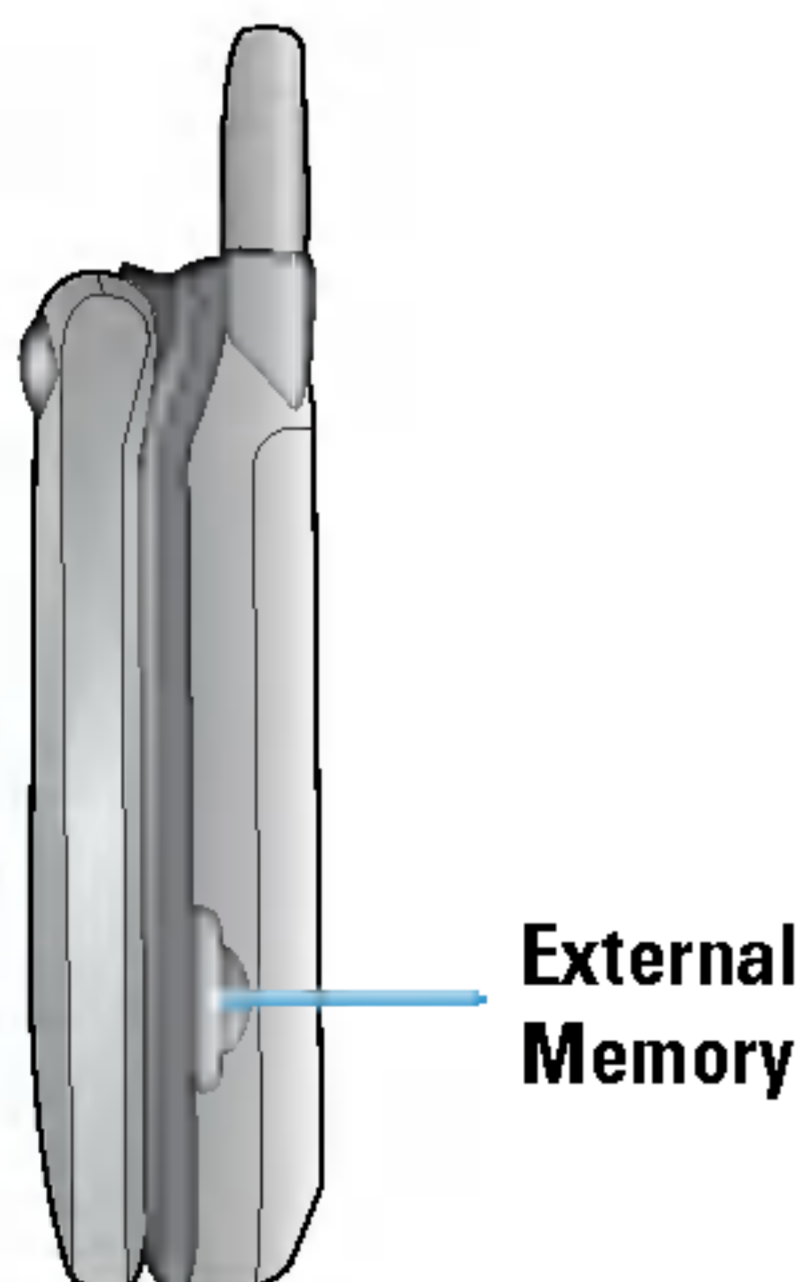

Note
Connect jack to fit the shape of terminal. Otherwise, product can be damaged.

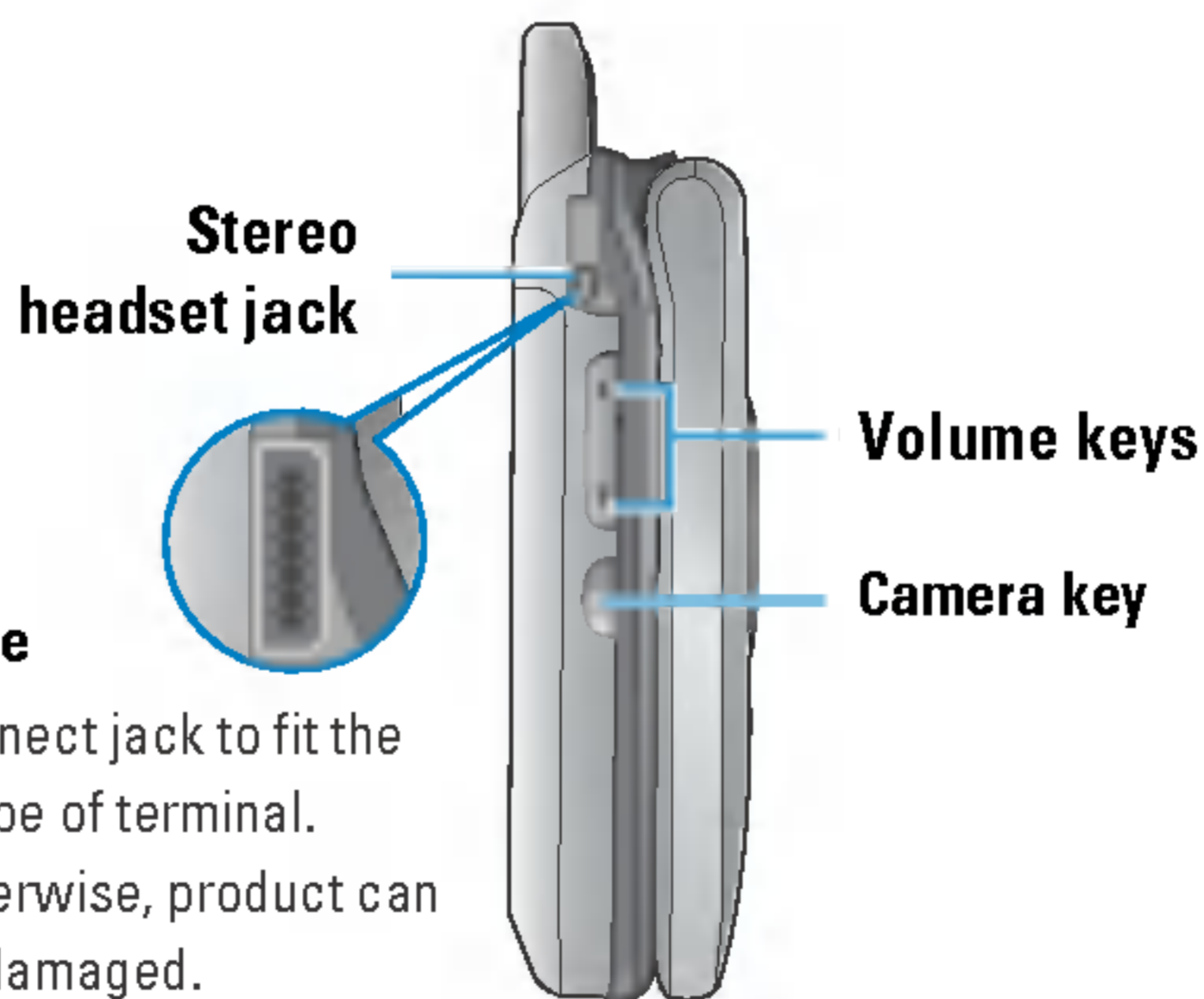

Battery

Key functions



! Note

While the folder is closed, long press the 3rd side key to turn on the backlight of the Sub LCD. By pressing the key again briefly in this mode, you can open the Entertainment menu.

No Sim Idle Screen

This is the initial screen of the phone that appears when there is no Sim card installed in the phone, or the installed Sim card is invalid. In this screen, users can only make emergency calls, and turn the phone off. To turn off the phone, press and hold the End key for a while.

Screen Structure

If there is no Sim card installed, an animation telling you to insert a Sim card appears. If the Sim card inserted into the phone is invalid, an animation telling you that the Sim card is locked appears.

Emergency Call Function

The left soft key is represented by “SOS” on the screen. Key in your desired emergency call number using the number keys, and then press the OK key to make an emergency call.

Idle Screen

The idle screen appears when you have installed a proper Sim card and turned the phone on.

Screen Structure

Idle screen consists of the operator's name, indicators, date, and time on a background image. You can configure the background **Display** → **Main display** → **Home Screen** → **Wallpaper**.

Key Functions

The functions of the keys in the idle screen status are described below.

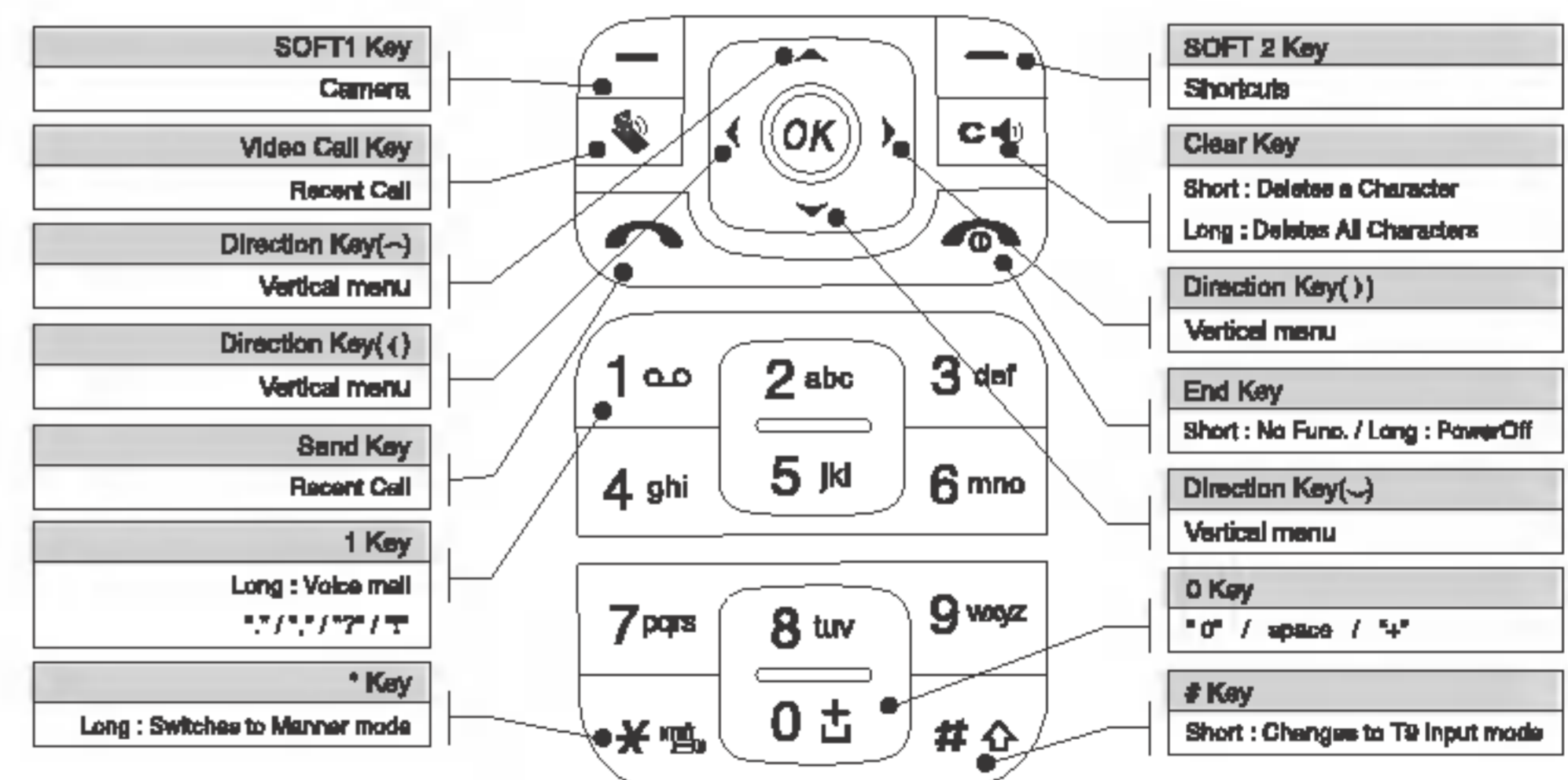

Numbering Screen

The numbering screen appears when a number key is pressed in the idle screen.

Screen Structure

The numbering screen consists of status indicators, dialled number, and soft menu. Status indicators are the same as that of the idle screen. The dialled number is displayed in the size and colour configured in Display → Font. You can make a call while dialling a phone number by pressing the Send or Video Call key. The numbering screen appears when a number key is pressed in the idle screen.

Soft Key

You can use the soft keys for several functions while dialling a number. Using the left most soft key, you can send a message to the current dialled number, you can search for numbers in addressbook, and using the  key, you can input hyphen, manual hold, or time hold characters within the number. Using the middle soft key, you can save the current dialled number to the electronic organiser. Using the right most soft key, you can search the current dialled number in the electronic organiser.

Phone Lock Screen

When the phone lock function is selected, you can only make an emergency call, release the lock, and turn off the phone in this screen. As always, you can turn the phone off by pressing and holding the End key for a while.

Screen Structure

The screen structure of the Phone Lock screen is the same as that of the idle screen, except that the lock message appears instead of the idle screen banner.

Emergency Call Function

You can make an emergency call using the left soft key. Like the No USIM Idle screen, the emergency numbers are displayed.

Unlock Function

If you press the OK key, a popup screen appears asking you to input the PIN code to unlock the phone. The PIN code is configured by selecting Settings → Security → Change codes. If you key in an incorrect PIN code, the phone will remain in phone lock status.

If you key in the correct PIN code, the phone will be unlocked, and the idle screen will be displayed. If you have turned the phone off in the phone lock status, you will find the phone remains in phone lock status when you turn it on.

Turning your handset on

Ensure that your USIM card is in your handset and the battery is charged.

Press and hold the  key until power is on.

Enter the USIM PIN code that was supplied with your USIM card if PIN code setting is on.

After a few seconds you will be registered on the network.

Turning your handset off

Press and hold the  key until power is off.

There may be some delay while the handset powers down.

Do not re-power the handset during this time.

Access Codes

You can use the access codes described in this section to avoid unauthorized use of your phone. The access codes (except PUK and PUK2 codes) can be changed by using the Change codes feature [Menu 12.4.3].

PIN code (4 to 8 digits)

The PIN (Personal Identification Number) code protects your USIM card against unauthorized use. The PIN code is usually supplied with the USIM card. When the PIN Code Request is set to Enable, your phone will request the PIN code every time it is switched on. When the PIN Code Request is set to Disable, your phone connects to the network directly without the PIN code.

PIN2 code (4 to 8 digits)

The PIN2 code, supplied with some USIM cards, is required to access functions such as Fixed Dial Number. These functions are only available if supported by your USIM card.

PUK code (4 to 8 digits)

The PUK (PIN Unlocking Key) code is required to unlock a blocked PIN code. The PUK code may be supplied with the USIM card. If not, contact Telefonica Movistar Customer Service for the code.

If you lose the code, contact Telefonica Movistar Customer Service.

PUK2 code (4 to 8 digits)

The PUK2 code, supplied with some USIM cards, is required to unlock a blocked PIN2 code. If you lose the code, contact Telefonica Movistar Customer Service.

Security code (4 to 8 digits)

The security code protects the unauthorized use of your phone. The default security code is set to '0000' and the security code is required to delete all phone entries and to restore the handset to factory setting.

Barring Password

The barring password is required when you use the call barring function. The password is obtained from the Telefonica Movistar Customer Services when you subscribe to this function.

Making and Answering calls

Ensure you tell the other party before recording a voice call.



Making and Answering a video call

You can make/answer a video call to a 3G video phone the other party must have a 3G video phone and be in a video service area.

To make/answer a video call, do the following.

1. Input the phone number using the keypad, or select the phone number from the calls made/received lists.

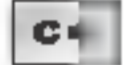
! Note

To correct mistakes, press the  key briefly to delete the last number, or press and hold the  key to delete all numbers.

2. If you do not want to use the speakerphone, ensure you have the headset plugged in.
3. To start the video function, press .

! Note





You will be notified that you will need to close other applications to make the video call.

Note

The video call may take some time to connect. Please be patient. The connection time will also depend on how quickly the other party answers the call. While the video call is connecting, you will see your own images; after the other party has answered, their image will be displayed on screen.

4. Adjust the camera position if necessary.
5. Press the end key to finish the call, or close the handset.

Making a voice call

1. Make sure your handset is powered on.
2. Enter the number including the full area code.
 - ▶ To delete a digit press the  key.
 - To delete all digits press and hold the  key.
3. Press the  key to make the call.
4. Press the  key to finish the call, or close the handset.

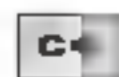

Note



To activate the speakerphone during a call, you have to press and hold the  key for at least 2 secs.

Making a voice/video call from Contacts

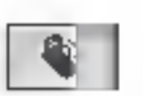

It is easy to call anyone whose number you have stored in your Contacts.

Press the down navigation key to access contact list.

Scroll to your chosen contact and press the  key. To make a voice call press the  key.

To make a video call press the  key. Press the  key to finish the call.

Making International Calls

1. Press and hold the  key for the international prefix. The '+' character can be replaced with the international access code.
2. Enter the country code, area code, and the phone number.
3. Press the  key.



Adjusting the Volume

During a call, if you want to adjust the earpiece volume, use the side keys of the handset. In idle mode with the flip cover open, you can adjust the key volume using the side keys.

Answering a Call

When you receive a call, the phone rings and the flashing phone icon appears on the screen. If the caller can be identified, the caller's phone number (or name if stored in your Contacts) is displayed.

1. Open the flip and press the  key to answer an incoming call.

If the Press any key menu option has been set to  key, Press any key will answer a call except for the  key.

Note

- To reject an incoming call, press the  key or the right soft key twice.
- If you set "Answer mode" as "On flip open" (Menu 2.9.4), you can answer the call simply by opening the flip.

2. End the call by closing the handset or pressing the  key.

Note

You can answer a call while using the Contacts or other menu features.

Signal Strength







If you are inside a building, being near a window may give you better reception. You can see the strength of your signal by the signal indicator see the strength () on your handset's display screen.

Entering Text

You can enter alphanumeric characters using the keypad.



For example, storing names in the Contacts, writing a message, creating a personal greeting or scheduling events in the calendar all require entering text. Following text input methods are available in the handset.

Changing the Text Input Mode

1. When you are in a field that allows characters to be entered, you will notice the text input mode indicator in the upper right corner of the display.
2. Short pressing the  key cycles between  ,  ,  and  . A long press changes mode to  .

Using the T9 Mode

The T9 predictive text input mode allows you to enter words easily with a minimum number of key presses. As you press each key, the handset begins to display the characters that it thinks you are typing based on a built-in dictionary. As new letters are added, the word changes to reflect the most likely candidate from the dictionary.



1. When you are in the T9 predictive text input mode, start entering a word by pressing keys  to . Press one key per letter.
 - ▶ The word changes as letters are typed - ignore what's on the screen until the word is typed completely.
 - ▶ If the word is still incorrect after typing completely, press the  key once or more to cycle through the other word options.

Using the ABC Mode

Use the  to  keys to enter your text.

1. Press the key labeled with the required letter:
 - ▶ Once for the first letter
 - ▶ Twice for the second letter

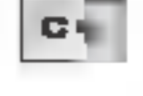
▶ And so on

2. To insert a space, press the  key once. To delete letters, press the  key. Press and hold down the  key to clear the display.

Using the 123 (Number) Mode

The 123 Mode enables you to enter numbers in a text message (a telephone number, for example).

Press the keys corresponding to the required digits before manually switching back to the appropriate text entry mode.

Using the Symbol Mode

The symbol mode enables you to enter various symbols or special characters.

To enter a symbol, press the center soft key [Symbol]. Use the navigation and numeric keys to select the desired symbol and press the  key.

Key description

Each key can be used for several symbols. There are shown below.

Key	Characters in the order display	
	Lower case	Upper case
1	.,?!1	.,?!1
2	a b c 2 à á â ã ä å æ ç	A B C 2 À Á Â Ã Ä Å Æ Ç
3	d e f 3 è é ê ë	D E F 3 È É Ê Ë
4	g h i 4 ì í î ï	G H I 4 Ì Í Î Ï
5	j k l 5 £	J K L 5 £
6	m n o 6 ñ ò ó ô õ ö ø œ	M N O 6 Ñ Ò Ó Ô Õ Ö Ø Æ
7	p q r s 7 ß \$	P Q R S 7 ß \$
8	t u v 8 ù ú û ü	T U V 8 Ù Ú Û Ü
9	w x y z 9	W X Y Z 9
0	Space 0	Space 0

Main Menu

You can launch a menu by pressing the Menu key over numeric key 2 in the idle screen.

Move to a desired item and press the OK key to go into the sub menu.

You can also go into a submenu by directly pressing the corresponding numeric key as follows.

The main menu consists of the following high-level and sub menus.

1. movistar Menu

- mPlay
- Video download
- emoción
- VideoJuegos download
- Album movistar
- Chat
- Yavoy

2. Call manager

- Call history
- Video call
- Call duration
- Call costs
- Call divert
- Fixed dial number
- Call barring
- Call waiting
- Settings

3. Apps & Games

- Applications
- More games
- Settings

4. Media album

- Picture album
- Video album
- Sound album
- External memory
- Bluetooth data

5. Messaging

- New message
- Inbox
- Email inbox
- Drafts
- Outbox
- Sent
- Alertas
- Chat
- Correo Móvil
- Templates
- Settings

6. emoción

emoción
Favourites
Saved pages
Go to URL
Security
Settings

7. Multimedia

Camera
Camcorder
Voice recorder

8. Address book

Add new
Search
Speed dials
Group manager
Own number
Settings

9. Display

Main display
Front display
Font
Backlight
Colour scheme

10. Tools

Organiser
Alarm clocks
Connectivity
Calculator
Unit converter
World time
Stop watch

11. Profiles

Normal
Silent
Outdoor
Vibrate only
Headset
Car
Customised1
Customised2

12. Settings

Date & Time
Network
Access points
Security
Languages
Memory status
Handset info.
Reset settings

1. movistar Menu

movistar Menu brings you a whole of communications, information and entertainment services. You can ask directions for within major cities, get the latest news and much more. Contact your service provider for more information.

1.1 mPlay

1.2 Video download

1.3 emoción

1.4 VideoJuegos download

1.5 Album movistar

1.6 Chat

1.7 Yavoy

2. Call manager

2.1 Call history

You can view missed, received, dialled and entire call records.

Each call record menu provides the following functions.

- You can make a voice or video call to the number in the call record.
- You can save the number in the call record in the addressbook.
- You can send a message to the number in the call record.
- You can view detailed information of the call records such as the date, time and call time.
- You can clear call records.

2.1.1 Missed calls

Allows you to view missed call records, make a call, send a message, and save the number in the addressbook.

2.1.2 Received calls

Allows you to view received call records, make a call, send a message, and save the number in the addressbook.

2.1.3 Dialed calls

Allows you to view dialled call records, make a call, send a message, and save the number in the addressbook.

2.1.4 All calls

Allows you to view all of the missed, received, and dialled call records. You can make a call, or send a message to the number you have selected from the records. You can also save the number in the addressbook.

2.2 Video call

- 1. Hide my picture:** Option to determine whether to send my picture during VT.
 - **On:** Do not send my picture.
 - **Off:** Send my picture.
- 2. Substitute picture:** Option to determine a video to send during VT.
 - **On:** Send substitute video instead of my picture.
 - **Off:** Send my picture.
- 3. Substitute picture file:** Option to select substitute video to send instead of my picture during VT.

2.3 Call duration

You can view call time by types. Press Soft2 Key for initialisation. Initialisation will require your PIN number.

2.3.1 Last Call

Shows the latest call time in units of hour/minute/second.

2.3.2 Received calls

Shows incoming call time.

2.3.3 Dialed calls

Shows outgoing call time.

2.3.4 All calls

Shows total call time.

2.4 Call costs

1. This function displays your call cost of the last and entire calls.
2. To initialise, press 'Clear' button, and input PIN2 code.
3. Select Cost Setting to configure call cost settings and call cost limit.
4. You can select either Unit or Currency in call cost settings. According to your setting, call cost is displayed when a call is terminated.
5. In the call cost limit configuration, select On to configure the cost limit. When cost limit is configured, and call cost reaches the limit, making a call will not be allowed

2.5 Call divert

Call divert menus for video, voice, data and fax calls are provided.

However, available menus are determined by the SIM supporting CPHS.

The menu consists of Video calls, Voice calls, Fax calls, Data calls.

The Video calls menu provides menus to divert video calls and the Voice calls menu provides menus to divert voice calls. The Video calls and Voice calls menus have the following submenus.

If you select Video calls, The All video calls, If busy, If no answer and If unreachable menu list appears.

If you select Voice calls, The All voice calls, If busy, If no answer and If unreachable menu list appears.

2.5.1 Video call

2.5.1.1 All video calls

1. When the **Deactivate** menu is selected – Deletes Call Divert Number registered to the network. While waiting for the result from the network, Requesting message and animation appears. When the network answers, the result of the operation is displayed.

2. When the **To voicemail centre** is selected, it activates or deactivates a Voicemail centre number. To register the VMS number, select Messages ? Settings ? Voice mail centre from the menu. If you select this menu when there is no registered number, the “VMS not activated” message appears. Selecting this menu when there is a registered number displays Requesting message and animation. When the network answers, the result of the operation is displayed.
3. When **To a number** is selected – A dialogue window appears allowing you to enter a phone number to divert to. Input a phone number to divert calls to, and press OK button. While waiting the result from the network, Requesting message and animation appears. When the network answers, the result of the operation is displayed.
4. When Input dial number (DN) is selected – A menu appears, a user selects To other number, and inputs a number. Divert registration is performed with the selected number. Select the number, and press the OK button. While waiting for the result from the network, a Requesting message and animation appears. When the network answers, the result of the operation is displayed.

5. Options menu – After activating the All video calls menu, selecting the Options menu at the bottom of the menu displays the Activate, Deactivate, Cancel all, View status and clear list menus. Activate: Move to Settings menu (above 1~4) to activate call divert. The View status menu shows the settings on the network. If you select this menu, Requesting.. message and animation appear. Then the network settings are displayed when the information is received from the network. Selecting Status in the right soft menu gives the same result. If you select the Deactivate menu, the call divert numbers registered in the network are deleted after user confirmation. Selecting the Cancel all menu will display the operation result after showing the Requesting message and animation. Clear list menu will delete all divert number list.

2.5.1.2 If busy

1. When the **Deactivate** menu is selected – It operates the same to All voice calls menu.
2. When **To voice mail centre** is selected – It operates the same to All voice calls menu.

3. **To a number** is selected – It operates the same to All voice calls menu.
4. When input dial number (DN) is selected – It operates the same to All voice calls menu.
5. When Options menu is selected – It activates and operates If busy menu. It operates the same to All voice calls menu.

2.5.1.3 If no answer

1. When the **Deactivate** menu is selected – It operates the same as All voice calls menu.
2. When **To voice mail centre** is selected – It operates the same as to All voice calls menu.
3. When **To a number** is selected – It operates the same as to All voice calls menu.
4. When input dial number (DN) is selected – It operates the same to All voice calls menu.
5. When Options menu is selected – Activates and operates If no reply menu. It operates the same to All voice calls menu except that users can configure delay time in the Set delay menu in the menu list.

2.5.1.4 If unreachable

1. When **Deactivate** menu is selected – It operates the same to All voice calls menu.
2. When **To voice mail centre** is selected – It operates the same to All voice calls menu.
3. When **To a number** is selected – It operates the same to All voice calls menu.
4. When input dial number (DN) is selected – It operates the same to All voice calls menu.
5. When Options menu is selected – Activates and operates If unreachable menu. It operates the same to All voice calls menu.

2.5.2 Voice calls

2.5.2.1 All voice calls

1. When the **Deactivate** menu is selected – Deletes Call Divert Number registered to the network. While waiting for the result from the network, Requesting message and animation appears. When the network answers, the result of the operation is displayed.
2. When the **To voicemail centre** is selected, it activates or deactivates a Voicemail centre number. To register the VM S number, select Messages? Settings? Voice mail centre from the menu. If you select this menu when there is no registered number, the “VM S not activated” message appears. Selecting this menu when there is a registered number displays Requesting message and animation. When the network answers, the result of the operation is displayed.
3. When **To a number** is selected – A dialogue window appears allowing you to enter a phone number to divert to. Input a phone number to divert calls to, and press OK button. While waiting the result from the network, Requesting message and animation appears. When the network answers, the result of the operation is displayed.
4. When Input dial number (DN) is selected – A menu appears, a user selects To other number, and inputs a number. Divert registration is performed with the selected number. Select the number, and press the OK button. While waiting for the result from the network, a Requesting message and animation appears. When the network answers, the result of the operation is displayed.

5. After activating All video calls menu, selecting the Options menu at the bottom of the menu displays the Activate, Deactivate, Cancel all, View status and clear list menus.

Activate: Move to Settings menu to activate call divert.

The View status menu shows the settings on the network. If you select this menu, Requesting message and animation appear. Then the network settings are displayed when the information is received from the network. Selecting Status in the right soft menu gives the same result. If you select the Deactivate menu, the call divert numbers registered in the network are deleted after user confirmation. Selecting the Cancel all menu will display the operation result after showing the Requesting message and animation.

Clear list menu will delete all divert number list.

2.5.3 Fax call

2.5.4 Data call

2.6 Fixed dial number

1. To enter the menu allowing FDN configuration, PIN authentication is required.
2. The first menu displays the current configured number. Enter configuration menu through Option menu.
3. For configuration, input name and phone number. The configuration information is saved in SIM.
4. The information saved in SIM is used when FDN restricts outgoing calls.

2.7 Call barring

Call barring menus for All calls ,video, voice are provided.

However, available menus are determined by the SIM supporting CPHS.

The menu consists of All calls ,Video, Voice.

The All calls menu provides menus to barring all calls and the Video menu provides menus to barring video calls. the Voice menu provides menus to barring voice calls. The All call,Video and Voice menus have the following submenus.

If you select All calls, Outgoing calls, International calls, International except home country, Incoming calls, and Incoming calls when abroad submenus, menu list appears.

The Call barring menu consists of Outgoing calls, International calls, International except home country, Incoming calls, and Incoming calls when abroad submenus. However, the menus available depend on whether the SIM supports CPHS. The Outgoing calls menu bars dialing outgoing calls, the International calls menu bars dialing outgoing international calls, the International except home country menu bars dialing outgoing international calls except for the Home PLMN country, Incoming calls rejects incoming calls, and the Incoming calls when abroad menu rejects incoming calls in roaming.

2.7.1 All calls

2.7.2 Video call

2.7.3 Voice call

All outgoing

1. When OK button is selected – Receives Barring password from user, and activates barring service on the network. Requesting message and animation appears. When the network answers, the result of the operation is displayed.
2. When Options menu is selected – It activates Outgoing calls menu. Select options menu from the soft menus on the lowest menu. Then, Activate, Deactivate, Deactivate all, View status, and Barring password menu appear. Select Activate menu to receive Barring Password from user and activates the barring service on the network. Deactivate menu deactivates barring service after Barring Password input of user. Deactivate all menu deactivates all barring service configured in the network after Barring Password input of user. View status menu enables users to view the current network configuration. Selecting View status menu displays Requesting message with animation and the result of the operation when the network answers. Barring password menu enables users to change current barring password.

Outgoing international

1. When OK button is selected . It operates the same to Outgoing calls menu.
2. When Options menu is selected – It activates and operates International calls menu. It operates the same to Outgoing calls menu.

Outgoing international calls except home country

1. When OK button is selected It operates the same to Outgoing calls menu.
2. When Options menu is selected – It activates and operates International except home country menu. It operates the same to Outgoing calls menu.

All incoming

1. OK button select It operates the same to Outgoing calls menu.
2. When Options menu is selected – It activates and operates Incoming calls menu. It operates the same to Outgoing calls menu.

Incoming calls when roaming

1. OK button select. It operates the same to Outgoing calls menu.

2. When Options menu is selected – It activates and operates Incoming calls when abroad menu. It operates the same to Outgoing calls menu.

2.8 Call waiting

This menu consists of All calls, Video call, Voice call. If you select one, activate/deactivate/view status menu list appears.

1. **Activate:** Activates waiting service. Selecting this item, displays requesting message and animation. When the network answers, the result of the operation is displayed.
2. **Deactivate:** Deactivates Call waiting service. Selecting this item displays requesting message and animation. When the network answers, the result of the operation is displayed.
3. **View status:** Displays activated Call waiting service group item of the network. Selecting this item displays requesting message and animation. When the network answers, the result of the operation is displayed.

2.9 Settings

2.9.1 Call reject

Automatic menu: Users can configure to reject all or a specific number calls by selecting Deactivate, Reject on list, or Reject all calls menu. Selecting **Deactivate** disables Automatic call reject. Selecting **Reject on list** rejects only reject target numbers saved in Phone book. Selecting **Reject all calls** rejects all arriving calls unconditionally by silent or disconnecting. When you configuring Reject on list mode, you can add number to reject by using 'List' menu. When you adding a number to the list, you can select either 'Silent', or 'Disconnect'. You can input number directly or by searching Addressbook using 'Search' key.

Manual menu: When On is selected, press and hold the side key for a while to reject a call by silence, and press and hold the side key for a while once again to reject a call by disconnecting.

When Off is selected, side key does not work for call reject operation.

2.9.2 Send my number

1. **Set by network:** Configures with the default settings determined by the service provider.
2. **On:** Configures to send my phone number when making an outgoing call.
3. **Off:** Configures not to send my phone number when making an outgoing call.

2.9.3 Auto redial

Allows you to set the auto redial function when a call attempt has failed.

2.9.4 Answer mode

Allows you to set the answering method. You can choose between opening the folder, pressing the Send key, and pressing any key.

2.9.5 Minute reminder

Determines whether to sound a 1 minute tone every 1 minute when you are on the phone.

2.9.6 Select line

In case of dual line, you can select line.

3. Apps & Games

This handset searches the executable Java Application and downloads from Internet that supports it.

3.1 Applications

1. This menu is for viewing and executing the downloaded application.
2. To execute an application, select an application using the Up and Down keys and press the OK (Center) key.

3.2 More games

1. Using this menu you can download applications.
2. If you select More applications or More games, the phone is connected to the Internet site where you can download applications or games.
3. The download environment setting is determined according to the SetOn value of the Internet settings.
4. Search through a connected site and select the desired application to download it to your mobile phone.
5. You can add new sites to download applications by using Favorites in emoción menu.

3.3 Settings

This menu is used to configure the Java Internet portal site to connect to in order to download applications.

4. Media album

4.1 Picture album

You can view JPEG, GIF, PNG, BMP and WBMP images with the Image Viewer. Picture album consists of Default images and My images folder as a default. Basically images are displayed in thumbnail.

- **New Folder:** You can create a new folder within the folder currently selected.
- **Files:** You can open, move, copy, delete and rename a file. You can also view the file information.
- **Mark/Unmark:** Using the Mark function, you can send, delete, move and copy multiple files. You can make a GIF animation if the file is an image file.
- **Send via:** You can send a file via E-mail, MMS and Bluetooth.
- **Main display:** You can set a selected file as Wallpaper or a background image on the internal LCD for an incoming call or an outgoing call.
- **Sub display:** You can set a selected file as Wallpaper or a background image on the external LCD for an incoming call or an outgoing call.
- **Slide show:** You can run the slide show.
- **Make GIF animation:** You can create a GIF animation.

- **Sort by/View by:** You can select a view type.
- **Memory info.:** You can view the current phone memory and external memory status.

4.2 Video album

Video album consists of Default videos and My videos folder as a default.

You can view a video using the video player. Video files are displayed in the list as thumbnails. You can select a desired video by using the Up, Down, Left, and Right keys. Select a desired video and select Play to view the recorded video.

Select [Send] to attach the selected video to an MMS message and an E-mail service.

- **Play**
- **New Folder:** You can create a new folder within the folder currently selected.
- **Files:** You can move, copy, delete and rename a file. You can also view the file information.
- **Mark/Unmark:** Using the Mark function, you can send, delete, move and copy multiple files.

- **Send via:** You can send a file via E-mail, MMS and Bluetooth.
- **Sort by/View by:** You can select a view type.
- **Memory info.:** You can view the current phone memory and external memory status.

To pause the playback, press the OK key during the playback. To resume the paused playback, press the OK key once again.

To capture the screen shot, press the right soft key when the playback is paused.

To view the current playback in full screen, press the right soft key during the playback.

To return to the previous screen size, press the right soft key once again in the full screen mode.

1. Pause: To pause playback, you can press Pause. To return to playback, please press No. 1 Pause again in the Options menu.

2. Send Via

- **Picture message:** You can send a file being played via MMS.
- **Email:** You can send a file being played via E-mail.

- **Bluetooth:** You can send a file being played via Bluetooth.

3. Full screen: You can watch the video image on full screen.

4. Go to list: If you return to the screen before playback, you can find the list of playback files.

5. Mute

6. Player settings: You can change Player skins.

7. File info.: You can check information on files being played (File name, Size, Date, Type, Duration, Album, Protection status). To close the sub menu popup, press the OK key.

4.3 Sound album

To pause playback, you can press the OK Key. To return to playback, please press the OK Key again.

To go into Area Repeat mode, press the Right Soft Key.

The point you press the Right Soft Key will be marked where the area starts. To mark where you want the area to end, you can press the Right Soft Key again. The selected area A←→B will then repeat continuously.

To release Area Repeat Mode, please press the Right

Soft Key again.

To get access to additional functions, you can select the Left Soft Key. Using the Up/down key, place a cursor on the menu you want and press the OK key.

- 1. Pause:** To pause playback, press Pause. To return to playback, please press No.1 Pause again in the Options menu.
- 2. Send Via:**
 - **Picture message:** You can send a file being played via MMS.
 - **Email:** You can send a file being played via E-mail.
 - **Bluetooth:** You can send a file being played via Bluetooth.
- 3. Go to list:** If you return to the screen before playback, you can find the list of playback files.
- 4. Ringtone:**
 - **For voice call:** You can set media being played as a Ringtone for incoming voice calls.
 - **For video call:** You can set media being played as a Ringtone for incoming video calls.

- 5. Mute:** You can go into the Mute mode. To restore sound, please select No. 5 Unmute.
- 6. Set repeat:** You can select No. 2 Current file to repeat the current file and select No.3 All Files to repeat all files in the My Sounds folder. To release the repeat mode, please select No.1 None.
- 7. Player settings:** You can change the Player skin and visual effect.
- 8. File info.**

4.4 External memory

Data saved in external memory.

4.5 Bluetooth data

The files you saved through Bluetooth.

5.1 New message

5.1.1 Text Message

1. Press the MENU key and select Messaging.
2. Select New Message and press the OK key.
3. Select Text Message and press the OK key.
4. Enter a number in the To field directly or search for a number from the Phonebook.
5. Pressing the Down key shows another To field in which you can enter a number.
(You can enter up to 10 numbers)
(If you press the key without entering a number, the focus is moved to the Message field.)
6. If you press the Down key, the focus is moved to the Message field.
7. Enter your message in the Message field.

Option Menus in To Field

1. Press the Soft One key. A popup window will appear.
2. Select 1 Search from the popup menu and press OK or the Right key. The second popup window will appear.
 - a. Message log from the second popup menu (Search from the message log)
 - b. Call log from the second popup menu (Search from the Call log)
 - c. Contacts from the second popup menu (Search from the Phonebook)
3. Press popup menu 2 and press the OK key:
Send message
4. Press popup menu 3 and press the OK key:
Save to draft
5. Press popup menu 4 and press the OK key: Exit
6. Press the Clear key to return to the previous screen or the To field.

Option Menus in Message Field

1. Press the Soft One key. A popup window will appear.
2. Select 1 Insert from the popup menu or press OK key. The second popup window will appear.
 - a. Add New Slide from the second popup menu
 - b. Add CC from the second popup menu
 - c. Add Subject Title from the second popup menu
 - d. Enter Symbol from the second popup menu
 - e. Enter Template from the second popup menu
 - f. Phonebook Search from the second popup menu
 - g. Insert Image from the second popup menu
 - h. Insert Video from the second popup menu
 - i. Insert Sound from the second popup menu
 - j. Insert New Image from the second popup menu
 - k. Insert New Video from the second popup menu
 - l. Insert New Sound from the second popup menu (Selecting a menu other than d, e, and f displays the Picture message screen.) (Input procedures are the same as those for the Picture Message.)

3. Press the popup menu 2 Dictionary and press the OK key to select a language.
4. Press the popup menu 3 Send Message and press the OK key to send the message.
5. Press the popup menu 4 Save to Drafts and press the OK key to save the message.
6. Press the popup menu 5 Exit and press the OK key to exit the Message window.

5.1.2 Picture Message

To send a video you have stored on your phone:

1. Select Option.
2. Write Message will be highlighted, select "Picture Message".
3. Enter phone numbers in the To and CC fields. Select Option → Search → Contacts or press OK in the TO or CC fields to select a phone number from the Phonebook.
4. Enter the subject of the message in the Subject field.
5. Enter your message in the Message field.
6. Select Option → Insert.

Image

- The images saved on the phone are displayed.
- Select an image and select the Select option menu or press OK.
- The selected image is inserted into the Message window. (One image per slide).

Video

- The video clips saved on the phone are displayed
- Select a video clip and select the Select option menu or press OK.
- The selected video clip is inserted into the Message window. (One video clip per slide)

Sound

- The sounds saved on the phone are displayed.
- Select a sound and select the Select option menu or press OK
- The selected sound is inserted to the Message window (One sound per a slide)

New Image (After asking the Scenario)

- Camera
- Take a picture

- Select Image to be taken immediately and to be inserted to the message → It is inserted to the Message window (One Image clip per slide)

New Video Select

- Camcorder
- Recording
- Select video to be taken immediately and to be inserted to the message → It is inserted to the Message window (One video clip per slide)

New Sound

- Voice Recorder
- Recording
- Select sound to be taken immediately and to be inserted to the message → It is inserted to the Message window (One sound clip per slide)

7. Select Send Message from the Option Menu or press the Right key → The message is transmitted.

< **Option Menus** >

1.1 Search

1.1.1 Message Log

Select and enter a phone number from the list of phone numbers to which you have recently sent a message.

1.1.2 Call Log

Select and enter a phone number from the list of phone numbers to which you have recently made a call.

1.1.3 Contacts

Phonebook screen appears → You can select and enter a phone number

1.2 Send Message

Select this menu to send the created message.

1.3 Save to Draft

Select this menu to save the created message in Draftbox.

1.4 Preview

Select this menu to preview the created message before transmission. This menu is enabled only after text or file is attached.

1.5 View Objects

Select this menu to view all the files attached to all slides of the current message. This menu is enabled only after file is attached.

1.6 Set Slide

Select this menu to configure the play time and the background colour of each of the slides

1.7 Remove

Select this menu to remove the current slide or an object included in the current slide (represented by Image/Video/Sound) This menu is enabled only after file is attached.

1.8 Move

Select this menu to move to the previous or the next slide. This menu is enabled only after other slide is added.

1.9 Exit

Select this menu to stop creating the current message and return to the previous screen. If select this menu, just exit without save and any popup .

To send a photo message straight from your camera, camcorder or sound recorder

1. After taking a picture with the camera, recording a video with the camcorder or recording sound with the Sound Recorder.
2. Select Send.
3. Select Via Picture Msg.
4. The selected image, video, or sound is inserted into the Picture Msg.
5. Select Send Message from the Option Menu or press the Right key → The message is transmitted.

Viewing MMS messages

To preview MMS message

1. You can preview a created MMS.
2. If the message is too long to be displayed on screen, the contents of the message are automatically scrolled.
3. Press the Pause key to pause playback of the message, and press the Play key to resume playing the message.

If you play an MMS message,

The Detailed View screen appears first, and then the message is automatically played after 5 seconds.

When the message has finished playing, the Detailed View screen appears again.

- Press the Play key to play the message.
- You can use the following functions using the Option key from the Detailed View screen.
 - **Play**: Plays the message.
 - **Edit**: Displays the Message edit screen.
 - **Send message**: Sends the message.
 - **Save to draft**: Saves the message in the Outbox.
 - **View objects**: Displays the screen (Object View Screen) in which you can view the audio, image, and video files included in the message.
 - **Mute(or Unmute)**: This menu allows you to determine whether to mute the sound when there is an audio or a video file included in the message.
- You can use the following functions using the Option key from the Play screen.
 - **Play(or Pause)**: Plays the message or pauses message playback.
 - **Edit**: Displays the Message edit screen.
 - **Send message**: Sends the message.
 - **Save to draft**: Saves the message in the Outbox.

- **View objects:** Displays the screen (Object View Screen) in which you can view the audio, image, and video files included in the message.
- **Mute(or Unmute):** This menu allows you to determine whether to mute the sound when there is an audio or a video file included in the message.
- **Go to header page:** Displays the Detailed View screen.

Viewing MMS messages in the Inbox Outbox and Sentbox

1. Select an MMS message to view its contents.
2. If the message is too long to be displayed on a screen, the contents of the message are automatically scrolled.
3. Press the Pause key to pause playback of the message, and press the Play key to resume playing the message.
4. Move to a desired message by using the left and right direction keys.

If you play a MMS message,

The Detailed View screen appears first, and then the message is automatically played.

When the message has finished playing, the Detailed View screen appears again.

- Press the Play key to play the message.
- Press the Replay key to replay the message. (Inbox)
- You can use the following functions using the Option key.

[Inbox / Detailed View Screen Menus]

- **Play:** Plays the message or pauses message playback.
- **Reply:** Creates a reply to the selected message.
- **Reply all:** Creates a reply to all recipients (copy of originator and CC addresses) of the selected message.
- **Forward:** Forwards the selected message.
- **Add to contacts:** Saves the sender's number to the Phonebook.
- **New message:** Displays the Edit screen where you can create a new message.

- **Get:** Displays a screen (Get number/Email address/web address screen) that shows the number/Email address/web address included in the message.
- **View objects:** Displays the screen (Object View Screen) in which you can view the audio, image, and video files included in the message.
- **Mute(or Unmute):** This menu allows you to determine whether to mute the sound when there is an audio or a video file included in the message.
- **Delete:** Deletes the selected message.

[Inbox / Play Screen Menus]

- **Play(or Pause):** Plays the message or pauses message playback.
- **Reply:** Creates reply to the selected message.
- **Reply all:** Creates reply to all recipients (copy of originator and CC addresses) of the selected message.
- **Forward:** Forwards the selected message.
- **Add to contacts:** Saves the sender's number to the Phonebook.
- **New message:** Displays the Edit screen in which you can create a new message.

- **Get:** Displays a screen (Get number/Email address/web address screen) that shows the number/Email address/web address included in the message.
- **View objects:** Displays the screen (Object View Screen) in which you can view the audio, image, and video files included in the message.
- **Mute(or Unmute):** This menu allows you to determine whether to mute the sound when there is an audio or a video file included in the message.
- **Delete:** Deletes the selected message.
- **Go to header page:** Displays the Detailed View screen.

[Outbox / Detailed View Screen Menus]

- **Resend:** Resends the message.
- **Edit:** Edits the selected message.
- **Play:** Plays the message or pauses message playback.
- **Forward:** Forwards the selected message.
- **Add to contacts:** Saves the recipient's number to the Phonebook.

- **New message:** Displays the Edit screen in which you can create a new message.
- **Get:** Displays a screen (Get number/Email address/web address screen) that shows the number/Email address/web address included in the message.
- **View objects:** Displays the screen (Object View Screen) in which you can view the audio, image, and video files included in the message.
- **Mute(or Unmute):** This menu allows you to determine whether to mute the sound when there is an audio or a video file included in the message.
- **Delete:** Deletes the selected message.

[Outbox / Play Screen Menus].

- **Resend:** Resends the message.
- **Edit:** Edits the selected message.
- **Play(or Pause):** Plays the message or pauses message playback.
- **Forward:** Forwards the selected message.
- **Add to contacts:** Saves the recipient's number to the Phonebook.

- **New message:** Displays the Edit screen in which you can create a new message.
- **Get:** Displays a screen (Get number/Email address/web address screen) that shows the number/Email address/web address included in the message.
- **View objects:** Displays the screen (Object View Screen) in which you can view the audio, image, and video files included in the message.
- **Mute(or Unmute):** This menu allows you to determine whether to mute the sound when there is an audio or a video file included in the message.
- **Delete:** Deletes the selected message.
- **Go to header page:** Displays the Detailed View screen

[Sentbox / Detailed View Screen Menus]

- **Edit:** Edits the selected message
- **Play:** Plays the message or pauses message playback.
- **Forward:** Forwards the selected message.
- **Add to contacts:** Saves the recipient's number to the Phonebook.

- **New message:** Displays the Edit screen in which you can create a new message.
- **Get:** Displays a screen (Get number/Email address/web address screen) that shows the number/Email address/web address included in the message.
- **View objects:** Displays the screen (Object View Screen) in which you can view the audio, image, and video files included in the message.
- **Mute(or Unmute):** This menu allows you to determine whether to mute the sound when there is an audio or a video file included in the message.
- **Delete:** Deletes the selected message.
- **Get:** Displays a screen (Get number/Email address/web address screen) that shows the number/Email address/web address included in the message.
- **View objects:** Displays the screen (Object View Screen) in which you can view the audio, image, and video files included in the message.
- **Mute(or Unmute):** This menu allows you to determine whether to mute the sound when there is an audio or a video file included in the message.
- **Delete:** Deletes the selected message.
- **Go to header page:** Displays the Detailed View screen.

[Sentbox / play screen menus]

- **Edit:** Edits the selected message.
- **Play(or Pause):** Plays the message or pauses message playback.
- **Forward:** Forwards the selected message.
- **Add to contacts:** Saves the recipient's number to the Phonebook.
- **New message:** Displays the Edit screen where you can create a new message.

5.1.3 Email

Create Email

1. You can create a new Email (Electronic mail).
2. Select Email from Write message, and press the OK key.
3. You can edit the items necessary to create an Email message by using the cursor.

4. Move the cursor to To field, and enter the Email address of the recipient of the Email.
5. Move the cursor to CC (Carbon Copy) field, and enter the reference Email address to forward the Email.
6. Move the cursor to BCC (Blind Carbon Copy), and enter a hidden reference Email address to forward the Email without forwarding information.
7. For the recipient (To), reference address (CC) and hidden reference address (BCC) fields only valid Email addresses are allowed. When an Email address has been specified, another field where you can specify another address appears. You can specify up to 4 recipients for each of the fields.
8. To enter data in the recipient (To), reference address (CC) and hidden reference address (BCC) fields, you can search the address book by using the Search key and use the following functions by using the [Option] key.
 - **Search**: select this menu to search and insert the address in recent message log or a name saved in address book.
 - **Send message**: Send the created Email.
 - **Save to drafts**: Select this menu to save the message in the draftbox
9. Move the cursor to the Subject field and create the subject.

You can search the address book by using the Search key while entering the Subject field, and use the following functions by using the [Option] key.

 - **View object**: Show the attached file.
 - **Remove**: Remove the attached file.
 - **Insert**: Select this menu to insert the address in recent message log or a name saved in address book.
 - **Dictionary**: Select this menu to use dictionary.
 - **Send message**: Send the created Email.
 - **Save to drafts**: Select this menu to save the message in the draftbox
 - **View object**: Show the attached file.
 - **Remove**: Remove the attached file.
 - **Preview**: You can preview the created Email before sending it.
 - **Send settings**: Select this menu to configure the settings of the Email that you wish to send.
 - **Exit**: Exit this popupmenu

10. You can enter the message contents by moving the cursor to the Message field. Entering contents displays a new window where you can easily write message.
 - **Insert:** Select this menu to insert the address in recent message log or a name saved in address book.
 - **Dictionary:** Select this menu to use dictionary.
 - **Send message:** Send the created Email.
 - **Save to drafts:** Select this menu to save the message in the draftbox.
 - **View object:** Show the attached file.
 - **Remove:** Remove the attached file.
 - **Preview:** You can preview the created Email before sending it.
 - **Send settings:** Select this menu to configure the settings of the Email that you wish to send.
 - **Exit:** Exit this popupmenu
11. You can attach a file by moving the cursor to the Attach field. Press the Attach key or select Attach from the Option menu. In the Attach menu, move the cursor to the Video, Audio or Image item, and press the OK key to attach a file. You can attach up

to 2 files, and the size of attached files should be 1MB or less. You can change the attached file for another by selecting the attached file name. You can cancel the attached file by using the [Option] key.

12. When you have finished writing an Email, press the OK key to send or save the Email.

Send settings

Priority

You can configure the priority of the Email you wish to send.

You can select either Low, Normal or High.

Read reply

You can set whether you want to request a read receipt for a sent Email.

5.2 Inbox

1. You can view saved messages. Select a message and then press the OK key to view the message.
2. You can view the previous or next message by using the left and right keys.

3. To view an MMS Noti message, select Retrieve in the message view screen. Then the file is transmitted, and you can view the file when the transmission is complete.
4. You can use the following functions by using [Option] key.

[For a normal message]

1. **Reply:** You can create a reply to the selected message.
2. **Forward:** Forwards the selected message. (Not supported for MMSNoti message)
3. **Open:** You can view the message.
4. **New message:** You can write a new message.
5. **Mark / Unmark:** You can delete more than selected message or all messages.
6. **Filter:** Displays messages by desired message types.
7. **Delete:** Deletes a selected message.
8. **Info:** Shows message info. . (Not supported for text message)

[For WAP push message]

1. **Open:** Opens a selected message.
2. **Mark/Unmark:** Using the Mark function, you can delete multiple files.
3. **Filter:** Displays messages by desired message types.
4. **Delete:** Deletes the marked messages.
5. **Memory info:** Shows how much memory the phone has left.

5.3 Email inbox

Viewing Email Message List

1. Select an Email account and then press the OK key to view the received Email list.
2. Using the Retrieve key, you can retrieve a new Email list from the Email server of the selected account.
3. In Email list, you can use the following functions by using the [Option] key.
 - **New message:** Create message.
 - **Reply all:** You can reply to all recipient using Email.

- **Delete:** Deletes an Email. Deleted Emails are temporarily saved in Trash. The following Delete options are provided.

Viewing an Email message

1. Select one of the received Emails and press the OK key to receive the contents of the Email.
2. The contents of the received Email are automatically displayed in the View screen.
3. You can view the contents of the previous or next Email by using the left/right key.
4. In the Email View screen, you can select the following functions by using the [Option] key.
 - **Reply all:** You can reply to all recipient using Email.
 - **Forward:** Forwards the selected Email message to another Email address.
 - **Save address:** Saves the address of the sender of the selected Email message in the phone book.
 - **Get:** Displays a screen(Get number/Email, address/web, address, screen) that shows the number/Email address/web address included in the message.
 - **Delete:** Deletes the selected Email message.

- **Add to Contacts:** Save or update the address of sender.
- **Get:** Extract the name or number or URL from Email message.
- **View object:** Show the attached file.

Trash

1. You can restore or permanently delete deleted Emails in Trash.
2. Select Trash in the mailbox and press the OK key to view the deleted Email list.
3. Press the Delete key to delete a deleted Email permanently.
4. Press the Restore key to restore a deleted Email.
5. Using the Option key, you can select the following functions.
 - **Restore:** Restores a deleted Email.
 - **One:** Restores a selected Email.
 - **All:** Restores all the Emails in Trash.
 - **Delete:** Deletes an Email permanently.
 - **One:** Deletes the selected Email permanently.
 - **All:** Deletes all the Emails in Trash permanently.

- **Exit** : Exit this popupmenu.
- The Emails in Trash would not be received again.

5.4 Drafts

1. You can edit saved messages. Select a message and then press the OK key to edit the message.
2. You can use the following functions by using the [Option] key.
 - **Edit**: You can edit selected message
 - **New message**: You can write a new message.
 - **Mark / Unmark**: You can delete more than selected message or all messages.
 - **Filter**: Displays messages by desired message types.
 - **Delete**: Deletes a selected message.

5.5 Outbox

1. Outbox message can have 3 status, that is sending, waiting, and send fail

[For Sending message]

1. You cannot view sending message.

2. You can use the following functions by using [Option] key.
 - **New message**: Create a new message.
 - **Cancel**: You can cancel message from sending

[For Waiting message]

1. You cannot view waiting message.
2. You can use the following functions by using [Option] key.
 - **New message**: Create a new message.
 - **View error status**: Show the reason why can't send message
 - **Cancel**: You can cancel message from auto resending

[For Send-fail message]

1. You can view saved messages. Select a message and then press the Select key to view the message.
2. You can view the previous or next message by using the left and right keys.
3. You can use the following functions by using [Option] key.

- **Resend:** Resends the selected message.
- **Forward:** You can forward a selected message.
- **Edit:** You can edit a selected message.
- **New message:** Create a new message.
- **View error status:** Show the reason why can't send message
- **Filter:** Displays messages by desired message types.
- **Delete:** Deletes a selected message.
- **Info:** Shows message info. (Not supported for text message)

5.6 Sent

Show the messages you sent (Text message / Picture message / Email)

[Options]

- **Forward:** Forwards the selected message. (Text message / Picture message / Email)
- **Open:** Open the selected message.
- **Edit:** Edits the selected message.

- **New message:** Creates a new message. (Text message / Picture message / Email)
- **Mark / Unmark:** (Un)Mark / (Un)Mark all
- **Filter :** All messages / Text messages / Picture messages / Email / Service messages
- **Delete:** you can delete the selected message

5.7 Alertas

Allows you to get access to a WAP site in order to subscribe to some specific information by text messages or multimedia messages.

Example of newssubscription: new, sports, music and so on. Each day you receive some information messages about the theme selected.

5.8 Chat

When you select this option, you can access to a WAP site where you approach some chats.

5.9 Correo Móvil

When you select this option, you access to a WAP site to configure a new mail (phoneNumber@movistar.es), and to have access to it.

5.10 Templates

You can add, edit, and delete frequently-used useful phrases.

You can save frequently-used phrases in the input window in advance. You can save these useful phrases using the Options menu.

- Depending on your service provider, the useful phrases such as the following examples are saved as a default.
 - I'm at home. Please call.
 - I'm at work. Please call.
 - I'm in a meeting, please call me later.
 - I'm in a meeting, I'll call you later.
 - I'm running late. I'll be there at.
 - I love you.
 - Hi. How are you?

- Sorry, I can't help you on this.
- Good to see you. My phone number is
- Call me. I'm ready for you.

5.11 Settings

5.11.1 General

5.11.1.1 Message display

- **Display after confirm:** When new message arrived, you can choose to read now or later on the popup.
- **Only notification:** When new message arrived, show you only indicate image on the indicator area.

5.11.1.2 Message alert

- None / Once / Every 1 min / Every 2 mins / Every 5 mins / Every 10 mins

You can select how often alert new message.

5.11.1.3 Message tone

- If you set your phone to Vibration or silent, it's not available.
Melody 1 ~ Melody 10

5.11.1.4 Save sent messages

- You can select whether save sent messages or not.

5.11.2 Text message

5.11.2.1 Text message centre

- Select text message centre
- Add new / Edit / Set as default centre / Delete

5.11.2.2 Character encoding

- Auto / Default alphabet / Unicode

5.11.2.3 Delivery report

- Yes / No

5.11.2.4 Validity period

- 1 hour / 6 hours / 12 hours / 1 day / 2 days / 1 week / Maximum

5.11.2.5 Pages per sending

- 1 ~ 7 pages

5.11.3 Picture message

5.11.3.1 Picture msg. Centre

This menu allows you to configure network information such as MMSC, and WAP gateway, to send an MMS message.

In the Option menu, you can create or delete Telefonica Movistar MMS only.

A profile name selected in a Checkbox is the current configured value. You can view and edit the contents of the profile in the edit mode by pressing the Edit key at the option menu. The edit screen also appears when creating a new profile under Options. The meanings of the items are given below.

- **Title:** Profile name
- **MMSC URL:** Enter the MMS center URL
- **IP address:** Enter the WAP gateway IP address
- **Port number:** Enter the WAP gateway port number
- **Connection mode:** Specify the UDP(CO/CL), the TCP with proxy, the TCP without proxy
- **Primary access point:** Specify the access point name (see WAP connection settings.)

- **Secondary access point:** Specify the access point name (see WAP connection settings.)

Press the Done key to save the changes and complete MMS setting.

5.11.3.2 Message size

You can configure the size of a message for MMS message

5.11.3.3 Priority

You can configure the priority of a message for MMS message transmission.

5.11.3.4 Delivery report

This menu allows you to determine whether to request a delivery confirmation mail to a recipient, and whether to allow sending delivery confirmation mail to a sender.

5.11.3.5 Validity period

This menu allows you to configure the term of validity for a message when transmitting an MMS message.

The message would be saved in the MMS server only for the configured term.

5.11.3.6 Multimedia reception

1. Only in home net
2. Always on
3. Off

5.11.3.7 Auto retrieve

This menu allows you to determine whether to automatically download an MMS message when an MMS notification message arrives.

5.11.3.8 Report sending?

1. Yes
2. No

5.11.4 Email

5.11.4.1 Allow reply email

You can choose whether or not you allow reply email.

5.11.4.2 Auto retrieve

You can configure Auto retrieve to retrieve e-mails automatically from the incoming mail server. When a new mail arrives, an icon appears at the top of the idle screen. You can select that auto receiving time slot have None, 1, 3, 6 and 12 hours.

5.11.4.3 Text signature

You can configure a signature text to be attached to the end of an e-mail. The configured signature text is automatically attached to the end the e-mail when it is sent.

5.11.4.4 Email accounts

1. You can create or configure an e-mail account including the e-mail server and user ID.
2. You can edit a selected e-mail account by pressing the Edit key.
3. You can select an e-mail account to be used to send an e-mail using the OK key.

Creating a new e-mail account

1. Select Add new from the E-mail account menu options.
2. By moving the cursor to a desired item, you can edit the item to create an e-mail account.
3. Move the cursor to the Title field and enter a title.
4. Move the cursor to the User name field and enter the user name of the e-mail account.
5. Move the cursor to the Password field and configure e-mail account password.

6. Move the cursor to the e-mail address field and configure the e-mail address for outgoing mail.
7. Move the cursor to the Reply e-mail address field and configure the e-mail address to reply to your e-mail.
8. Move the cursor to the Outgoing mail server field and configure the outgoing e-mail server.
9. Move the cursor to the Incoming mail server field and configure the incoming e-mail server.
10. Move the cursor to the Outgoing server port field and configure the mail server port number. In general, the outgoing mail server port number (SMTP) is 25.
11. Move the cursor to the Incoming server port field and configure the mail server port number. In general, the incoming mail server port number (POP3) is 110.
12. Move the cursor to Maximum receive size and configure the maximum e-mail size. The permissible maximum receive size is no more than 500KB.
13. Move the cursor the Email inbox type and select the email inbox type. You can select one between POP3 and IMAP4.

14. Move the cursor to **Save to server** and determine whether to leave a copy of messages on the incoming server or not. You can select **Yes** or **No** using the **List** key.
15. Move the cursor to the **Access point** field to select an access point to connect to the Internet. You can select a configured access point using the **List** key.
16. Move the cursor to the **auto retrieve** item and decide a auto receiving E-mail message as a fixed time slot, You can select **on/off** using the **List** key. If you want to utilize this function, there is selected **auto retrieve** in E-mail setting. But **auto retrieve** is not selected, you can select **auto retrieve** in **Option**.
17. Move the cursor to the **SMTP authentication** field and decide whether the outgoing mail server requires authentication.
You can select **Yes** or **No** using the **List** key.

Editing an e-mail account

1. Select a desired e-mail account from the e-mail account list and press the **Edit** key.
2. You can edit desired fields by moving the cursor up and down.
3. When configuration is complete, press the **Save** key to complete the e-mail account configuration.

5.11.5 Video mail

- Select video message centre
- Add new / Edit / Set as default centre / Delete

5.11.6 Voice mail

- Select voice message centre
- Add new / Edit / Set as default centre / Delete

5.11.7 Service message

- **Never:** Do not receive service message
- **With confirmation:** Receive service message
- **Without confirmation:** In the case of SL message. Ask on the popup "Connect to internet ?"

How to Connect to emoción (Internet Settings)

1. Setup (Default)

- User can connect to emoción or Internet using one of the settings values configured in emoción "Settings" menu's Account list
- The list of setting values can be seen by selecting "Setting" menu's "Accounts" sub menu
- The default item used to connect to emoción is displayed with check icon "√" on the right side of the list.
- The Telefonica Movistar Corporation provides pre-configured parameters with service title "**Movistar emoción**", which can only be viewed.
- Users can add or edit settings other than "**Movistar emoción**".
- To change the default connection settings, select one of the items listed in the settings menu and press "**OK**" center key. The selected item will be displayed with check icon "√" on right hand side of the selected list.

2. Additional Setup

- Select "Settings" menu' from "**emoción**" "menu", Select next menu "Accounts". Open "**Options**" menu by pressing Left Soft Key and select "**Add**" option.

Account Title	Settings profile name (eg. emoción)
Connection Mode	Choose from given list of connection modes. (default is TCP with Proxy)
Proxy IP address	WAP Gateway IP address provided by the operator.
Proxy Port	Port details are provided by operator, depending upon "Connection Mode".
Security	Choose "Secure" connection if needed, Default value is "Non Secure".
Timeout	Linger time setting (150 seconds as a default)
Primary access Point	Access point setting for the corresponding service.(eg. movistar emoción)
Secondary access point	(More details for adding or editing new Access Point refer step 3)(eg. movistar emoción)

The following items need to be configured

- Press “**Done**” right soft key to save any configuration changes.

3. Access Points Setup

- User can list the available Access Points by selecting “**List**” appears on Center key menu of “**Access points**” parameter from emoción setting value.
- User can select Access Point by pressing Center key, “**Done**” key After positioning cursor in a item
- The Telefonica Movistar Corporation provides pre-configured Access Point entries, in which primary configuration is for View only and other configuration can be Editable.
- User can add a new Access Points by selecting “**Add**” from “**Options**” menu.
- Press the right soft key, “**Done**” key to save any configuration changes. The details for Access Point parameters are as follows:

Connection title	Access Point profile name. (e.g. Telefonica Movistar Enterprises)
Bearer	Choose the bearer from the list. (Default is “ Packet Switching ”)
Username	Information provided by Service Provider.
Password	Information provided by Service Provider.
APN	APN name to access network. Information provided by service provider.
Traffic Class	Choose the Traffic Class from the list. (Default is “ Subscribed ”)
Dial-Up Number	Required for connecting to CSD network. Information provided by Service Provider.
Req. Max UL Bit rate	Choose the required maximum uplink bit rate from the list. (Default is “ Subscribed ”)
Req. Max DL Bit rate	Choose the required maximum uplink bit rate from the list. (Default is “ Subscribed ”)

Browser Menu (Online Menu)

Browser Menu is seen once the page is displayed. On selecting “Menu” from Left Soft Menu of browser, various options are provided and these are as follows:

Back	Returns to the previous page.
Forward	To go to next page, If user navigated to previous pages.
Reload	Reloads the current page.
Home	To access the homepage URL configured in current default setting. (default is "Movistar emoción")
Go to URL	A desired URL can be entered here to visit.
Favorites	Adding page displayed as Favorites and other operations of favorites. And Providing following menus "Add this page", "View favourites", "Save this page", "Saved pages" for menu, "Favourites" menu
Other task	You can send a SM S and carry out a new call while using a WAP.
Settings	Provides a menu for "Character Encoding". "Scrolling control", "Show Image", "Cache", "Cookie", "Clear Cache", "Clear Cookie" and "Certificates", Session Info.

6.1 emoción

Upon selecting emoción, connection is made to emoción using configured setting information.

6.2 Favourites

To store the frequently access or favorites URLs/Pages. Add, Edit, delete and Connect operations can be performed on favorites. Few preconfigured URLs are stored as Favorites. And the preconfigured Items in "Favourites" menu can't be deleted

- To add new favorites, select the right soft Key , "**Add**" or "Options" menu's "Add" menu. Enter "**Title**" and associated "**URL**" information and press "**Done**" key to save.
- To connect to desired bookmark select "**Connect**" from "**Options**" menu.
- To edit the existing except for preconfigured favourites, select "**Edit**" from "**Options**" menu.
- To delete bookmark(s) except for preconfigured favourites, select "**Delete**" from "**Options**" menu.

6.3 Saved pages

User can show a internet page to be saved.

6.4 Go to URL

6.4.1 Enter address

User can edit a URL to directly Connect to the page and connect to a edited URL.

To enter a symbol, press the Asterisk (“*”) key to display symbol table and to switch input mode, press the POUND (“#”) key.

6.4.2 Recent pages

“Recent page” is the recent browsed page. (History)
User can delete and connect

6.5 Security

6.5.1 Certificates

If stored, a list of root/ca certificates required for WTLS/TLS can be found here. Certificates can be viewed or deleted from the list.

6.5.2 Clear session

Clear all session.

6.6 Settings

6.6.1 Accounts

Settings information is explained before.

6.6.2 Character encoding

Choose the character encoding from the list.

6.6.3 Scrolling control

User can control the scroll depth (1,2 and 3. default is “3 Lines”).

6.6.4 Show image

User can select to display image or not during WAP browsing.

6.6.5 Cache

Supporting the “Cache” function [**On**] or Not Supporting the “Cache” [**Off**].

6.6.6 Cookie

Supporting the “Cookie” function [**On**] or Not Supporting the “Cookie” [**Off**].

6.6.7 Clear cache

Clearing cache [**On**] or Not Clearing cache [**Off**].

6.6.8 Clear cookie

Clearing cookie [**On**] or Not Clearing cookie [**Off**].

7.1 Camera

Taking a Picture (Still picture)

1. Select Camera or press the numeric key (#1) from the Media album menu.
 2. Environment Setting.
 - Select the [Options] key.
 - **Size:** Select 'Size' and choose one from 1280x1024, 640x480, 320x240, Wallpaper size and Address book size.
 - **Quality:** You can select the desired quality of picture by selecting either Super fine, Fine or Normal.
 - **Flash:** Select either Auto(around brightness), Always on(always use flash), When taking(only when taking a picture) or Off (do not use flash).
 - **Multishot:** You can take 3/6/9 photos consecutively (the Picture size is fixed to 320 × 240).
 - **Zoom:** You can select zoom level according to the picture size And preview size, and the range of zoom level is 1 to 10. For pictures with 1280x1024, only zoom level 1(1:1) is supported.
- **Brightness:** You can select a level from -2.0 to 2.0 with step size 0.5. The higher the level, the more brighter the screen.
 - **White balance:** Using this function you can adjust the tone of the background picture according to the weather by selecting either Auto, Daylight, Cloudy, Shade or Fluorescent.
 - **Night mode:** You can take better pictures at night.
 - **Frame shot:** You can apply 10 kinds of frame effects when taking a picture.
 - **Delay timer:** Using this function you can delay the camera shutter time by selecting either None, 3 seconds, 5 seconds or 10 seconds.
 - **Effect:** Using this menu you can select special camera effect by selecting either None, Black & White, Negative, Sepia.
 - **Shutter sound:** You can select the camera shutter sound by selecting either No sound, Sound1 or Sound2.
 - **Memory In use:** You can choose the internal (Phone) flash memory or the external flash memory.

3. Taking a Picture

- Adjust the camera position so that object is in the center of the screen, and then press the Take key to take a picture of the object. A taken picture saved in the internal (phone)flash memory or the external flash memory. To view existing taken pictures, select album soft menu. Then the Picture album is launched, and displays existing pictures as thumbnails. Move to a desired picture to view, and select [View: View] to view the picture. You can also send a selected picture to the other party through the MMS or Email service by pressing the Send key in the thumbnail list screen.

7.2 Camcorder

1. This function is selected when you select 2. Camcorder from the Multimedia album keys in 1 Camera mode.
2. Environment Settings
 - Press the [Options] key.
 - **Quality:** You can select the desired quality of video by selecting either Super fine, Fine or Normal (just as you can in Camera)

- **Flash:** Select either Always on (always use flash), When recording (only when recording a picture) and Off (do not use flash).
- **Zoom:** Same as Camera
- **Brightness:** Same as Camera
- **White balance:** Using this function you can adjust the tone of the background picture according to the weather by selecting either Auto, Daylight, Cloudy, Shade or Fluorescent.
- **Night mode:** You can take better video images at night.
- **Effect:** Same as Camera
- **Recording time:** You can select recording times of 30 seconds, 1 minute, 2 minutes, 5 minutes, Unlimited.
- **Memory In use:** You can choose the internal (Phone) flash memory or the external flash memory.

3. Recording a video

- Put the camcorder where you want it and press the "Rec." key to start recording. Press the "Stop" key again to stop recording.
- The recorded video is saved in the gallery. To view the recorded video, select [List], select a desired video thumbnail from the video list and press "Play".

7.3 Voice recorder

Press the left soft key to display the option pop up menu before recording.

Move to the desired menu item using the up and down key and press the OK key.

- 1. Quality:** You can select a recording quality from Super fine, Fine and Normal.
- 2. Duration:** You can select a recording duration from Picture msg. size, 30 secs, 1 min
- 3. New recording:** Select this menu to start recording to a new file.
- 4. Album:** Select this menu to move to the Sound album. The recorded files are saved in the Voice Records folder.

Press the right soft key to close the sub-menu popup window.

Pressing the OK key starts recording. When a recording is started, the recording time and the current recording file name appear on the LCD. To cancel the recording, press the right soft key.

Pressing the left soft key during recording allows you to select either Stop Recording or Cancel Recording.

Select the desired function by using the up and down key and press the OK key.

When you finish the recording, press the OK key to stop. The recorded file is automatically saved in Sounds → Voice Records folder.

When no recording is in progress, press the right soft key to send a recorded file.

Select one from Via Picture Msg, Via Email, and Via Bluetooth using the up and down keys and press the OK key.

Press the left soft key to select various options after the voice recording.

- 1. Record new:** Select this menu to start a new voice recording.
- 2. Send via:** Select this menu to send the recorded file. Select one from Picture Msg, Email, and Bluetooth using the up and down keys and press the OK key.
- 3. Ringtone:** You can select a ring tone for a voice and for a video call using the up and down keys.
- 4. Album:** Select this menu to move to the Sound album. The recorded files are saved in the Voice Records folder.

5. Delete: Select this menu to delete a recorded file.

Press the right soft key to close the sub-menu popup window.

8. Address book

This is a addressbook function to record and manage contact addresses. Using the Addressbook Management menu, you can register new contact addresses, or can search for desired addresses by name, phone number, or groups.

8.1 Add new

You can register a new contact address. You can input the name, phone numbers, Email addresses, assign it to groups, include memo, company / party, position / occupation, home address, office address, home page URL, ring tone, and avatar or image (photograph) in the contact address information. You can input and manage contact addresses depending on the memory usage.

8.2 Search

Performs the contact address search function. The search operation is performed based on a name as a default. The current search method and results found are displayed in the Search window. On the right side of the screen, an image or avatar registered to the selected contact address appears. You can make a phone call or send a message to the selected phone

number. An address search can be performed based on the phone number, the Email address or group information.

8.3 Speed dials

Using this menu you can manage speed dials. Speed dials 2, 3 and 7 can be configured. You can register speed dials for any number of 5 numbers for a specific contact address, and a contact address may have multiple speed dials.

8.4 Group manager

Using this menu you can manage group information. There are 4 default groups: Family, Friends, Colleagues and School. You can add, edit and delete groups. You can also assign an image and a ring tone for each group. When a bell for a number is not specified, a call from the number sounds the group ring tone assigned to the number for the group.

8.5 Own number

You can save up to 3 own numbers being used in the USIM card, and send the number to another person through Card.

8.6 Settings

8.6.1 Display data

Determines where phone book data is stored. You can select mobile phone memory, USIM (SIM) card, or both of them. Handset & SIM is the default setting. You can change the setting by using the up and down keys.

8.6.2 Copy all

You can copy contact address information from the phone memory to the USIM (SIM) or from USIM (SIM) to the phone memory. You can copy just selected items or all of them.

8.6.3 Move all

You can move contact address information from the phone memory to the USIM (SIM) or from the USIM (SIM) to the phone memory. You can move just selected items or all of them.

8.6.4 Clear all address book

Clears contact address information. You can delete a contact address saved in the mobile phone memory as well as in the USIM (SIM) card.

8.6.5 Show image/avatar

You can select whether checking only name or name with image on the list of search or contacts.

- **On**: name with image on the list of search or contacts
- **Off**: only name on the list of search or contacts

9. Display

In this menu, you can configure screen display options including LCD settings and theme.

9.1 Main display

You can configure the Main LCD background by theme selection.

9.1.1 Home screen

You can select an Main LCD background to display in idle mode. You can also select the clock and calendar type to appear in idle mode. You can also configure the font size and color of the clock displayed on the Main LCD idle screen.

9.1.2 Incoming call

You can select an Main LCD background to display when an incoming call arrives. The configuration is applied to both voice and video calls.

9.1.3 Outgoing call

You can select an Main LCD background to display when dialling a call. The configuration is applied to both voice and video calls.

9.2 Front display

You can select an Front LCD background to display when an incoming call arrives. The configuration is applied to both voice and video calls.

9.2.1 Home screen

You can select an Front LCD background to display in idle mode.

9.2.2 Incoming call

You can select an Front LCD background to display when an incoming call arrives. The configuration is applied to both voice and video calls.

9.3 Font

When number keys are pressed for call connection in idle state, the size and color of displayed number can be configured.

9.4 Backlight

It allows the user to configure the backlight duration settings for Main LCD, Sub LCD and Keypad. Default settings:

- Main LCD duration 10 seconds
- Sub LCD duration 10 seconds
- Keypad backlight duration 10 seconds

9.5 Colour scheme

1. It allows the user to configure the handset color theme like menus, list, soft menu, Input boxes.
2. User can also preview the colour theme.

10.1 Organiser

10.1.1 Calendar

Schedule Inquiry and Search

1. Reference by Months

You can refer to your schedule by months. The cursor is on the current date, and the scheduled date is underlined.

The schedule saved for the date where the cursor is located is represented by an icon, and the date by the lunar calendar is displayed on the right side. Pressing the shortcut key 1 moves to the previous year and pressing key 3 moves to the next year. Pressing shortcut key 5 moves to today. Pressing key 7 moves to the previous month, and key 9 moves to the next month. You can move the date using the up, down, left, and right direction keys.

2. Reference by Days

Pressing the 'View' key in the reference by month moves to reference by day where you can refer to your schedule by days. You can refer to the moving date tab using the left and right key. As a search result, brief schedule contents, repetition set up configuration, and

alarm set up configuration are displayed. You can send the schedule to another phone or an Internet site through SMS(Text message) or MMS(Picture message) or Email or Bluetooth.

3. Detailed Reference

You can refer to a detailed schedule, that is the whole contents of the schedule configured by user. You can send the schedule to another phone or an Internet site through SMS(Text message) or MMS(Picture message) or Email or Bluetooth.

Search Schedule

You can add a schedule. You can configure the date, start time, end time, contents, type of schedule, repetition, alarm of the schedule.

Delete Schedule

1. Delete elapsed schedules

You can delete all schedules whose date has passed using this function.

2. Delete all

You can delete all saved schedule contents using this function.

Set Up and Release Holiday

You can set up or release user holidays using this function.

Configurable holiday options	
On the day	When a date is configured as an holiday, the date is displayed in red. User configuration is used to configure and cancel holidays of 2 to 10 days.
Weekly	
Monthly	
Annually	
Multiple setting	

Schedule Notification

If the user has configured the alarm setting, the specified alarm sound will ring. If the notification time is before the schedule start time, you can set up the alarm again so that it default sounds repeatedly.

10.1.2 To do

You can view , edit and add jobs to do. Jobs to do are displayed in time order and also according to priority. The jobs already finished and unfinished are displayed in different ways.

Send Via

You can send multiple or all jobs as an Text message, Picture message, **Email** or **Bluetooth** by using Mark/Unmark option in the menu key.

Add new

To add a job, press the 'Add' key in the To Do List Management screen. Then input date, description and priority for the job. When input has been completed, press the 'Done' key to save the new job.

Open

You can view the details of a job by using the 'Open' key in the menu.

Edit

By using this key in the menu you can edit a job.

Finished/Not finished

You can mark a job as finished or unfinished. The jobs set as finished are displayed as below the unfinished jobs in the To Do list. You can set Finished jobs to 'Not finished' by selecting 'Menu'.

Mark/Unmark

Items can be Marked/ Unmarked using this option in the menu.

Delete

You can also delete multiple or all jobs at a time using the Mark/Unmark key in the menu

View calendar

You can view the calendar using this key in the menu. You can navigate between the dates using side keys.

10.1.3 Memo

Using the memo management function, you can view and manage saved memo contents, and add new memo.

Add Memo

To add a new memo, press the 'Add'. You can select, number, lower case English, or upper case English using the . You can input useful phrases or symbols. You can save and add the contents of the current memo to the list by pressing the 'Done' key.

Send memo to

Select 'Send via' from the 'Options' to send the memo through Text message, Picture message, Email.

Move to secret memo

Hide the memo in your secret memo box.

Edit and delete Memo

Locate the cursor on your desired memo, and press the key to view all the contents of the memo. This function shows all the memo contents. You can edit or delete the contents of a memo using the 'Option' key. You can return to the memo management screen by pressing the 'Close' key. You can select Multiple or All memos using Mark/Unmark option and then delete a memo by pressing the 'Delete' key.

10.1.4 Secret memo

In the secret memo management box, users can view and manage the contents of saved secret memos, as well as add a new secret memo. To access the secret memo management box, the user should input the Security code.

Send Memo

Select 'Send via' from the 'Option' to send the memo through Text message, Picture message or Email.

Adding a Memo

Press 'Add' button to add a new memo. By using the key  users can select, Number, lower case English, or upper case English. By using 'Option' button, users can input symbols or phrases. Press 'Done' button to save the contents of the memo and add the memo to the list.

Detailed View of Memo

Locate the cursor on the desired memo, and press 'OK' button to view the entire contents of the memo.

By using 'Option' button, you can add, delete and move the memo to normal memo box.

Press the 'Close' key to return to memo management screen.

Press the 'Delete' button to delete the memo.

Editing a Memo

Select 'Edit' in memo detailed view screen. Then the edit screen appears, and you can edit the contents of the memo.

Deleting a Memo

Select 'Option' in the memo management screen, Select Multiple or All memos using Mark/Unmark option. Then to delete the selected memos press the Delete key in the Options menu.

10.1.5 Date finder

Date finder displays the date after the specified no of days to the date in the From field and then displays the target date. The date in the from field can be any one starting from 01 January 1900 to 31 December 2099

1. Select Date finder menu.
2. Input desired date in [From] field.
3. Input desired number of days in [After] field.
4. Press [OK] and view the [Deadline] date displayed [DD/MM/YYYY] displays the existing date format.

10.1.6 Date counter

1. Select Date counter menu.
2. Press [Add] and input text in [Notes] field.
3. Input desired date in the [Deadline] date field and press [Done].
4. To view detailed job contents, locate the cursor on the desired item in the Date counter List and press [OK]. Details of the selected item with days remain is displayed in Viewdetail page.
5. Details of the days remain is also displayed on Date counter List page.
6. You can add new items to the Date counter List , open,edit and delete a Date counter item using [Options].
7. You can also delete multiple Date counter item Marking multiple items and Delete.

10.1.7 Settings

10.1.7.1 Memory in use

Check memory status

10.1.7.2 Clear all Diary

10.2 Alarm clocks

If you set up alarm, [Alarm icon] appears on the Indicator bar. The specified alarm sounds at the scheduled time. Press the [OK] key to stop the alarm, and the alarm is released. Press the [Right key] or [Snooze], choose the snooze interval, the alarm sound is stopped and resumed after selected Snooze duration. You can configure up to 5 alarms.

1. Select your desired alarm to configure in the alarm list. If there is no alarm, press the right soft key [Add] to add a new alarm.
2. Set/Cancel alarm: Set or cancel the alarm using the options for specifying the alarm off or by choosing the alarm time.

3. Input alarm time: Input your desired alarm time by specifying Hour and Minute. Choose either 'AM' or 'PM' visible if 12 hour format is specified for the phone.
4. Select repeat mode: Select desired repeat mode using the left and right direction keys or from the list pressing the center key.
5. Select bell: Select the bell to ring at the alarm time, using the left and right direction keys or from the list pressing the center key.
6. Input memo: Input alarm name.
7. Select the Power off: Select the Power off option to enable or disable the alarm at Phone Power off.

When you have completed configuration, press the [] key [Done] to save the changed alarm configuration.

10.3 Connectivity

10.3.1 Bluetooth

Bluetooth Connection

- **Menu** → **10. Tools** → **3. Connectivity** → **1. Bluetooth**

Your phone has built-in Bluetooth wireless technology which makes it possible for you to connect your phone wirelessly to other Bluetooth devices such as a handsfree, PC, PDA, a remote screen, or other phones.

You can, for example, have a conversation via a cordless Bluetooth handsfree or browse the Internet, wirelessly connected via a mobile phone.

You can also exchange, for example, business cards, calendar items and pictures.

! Note

We recommend that your phone and the Bluetooth device you are communicating with be within a range of 10 meters. The connection may be improved if there are no solid objects in between your phone and the other Bluetooth device.

Getting Started

- **Menu** → **10. Tools** → **3. Connectivity** → **1. Bluetooth** → **1. Bluetooth On/Off**

To use the Bluetooth function, you must first set Bluetooth to "On".

Paired devices

Pairing Devices <Pairing with a device>

- ▶ If a paired Bluetooth device already exists,

- **Menu** → **10. Tools** → **3. Connectivity** → **1. Bluetooth** → **2. Paired devices** → **Options** → **Add new**

Options

- 1. Add new:** Using this menu, you can pair a new Bluetooth device with your phone.
- 2. Connect:** Using this menu, you can connect an audio device.
 - A.** This item is only enabled in the Option menu when you have selected Audio device. If another device has been selected, this item is disabled.
 - B.** Move to [Connect] and select [OK]. Your phone is immediately connected to the audio device.

- 3. View Detail:** Using this menu, you can view information about the paired device.
- 4. Set as authorised:** Using this menu, you can choose to receive alerts when data arrives from another device. (Set as authorised ← → Set an unauthorised)
- 5. Assign short name:** Using this menu, you can rename a paired phone as required.
- 6. Delete:** Using this menu, you can delete the paired Bluetooth device.
- 7. Delete all:** Using this menu, you can delete all of the paired Bluetooth devices.
 - ▶ If there is no paired Bluetooth device,
 - **Menu** → **10. Tools** → **3. Connectivity** → **1. Bluetooth** → **2. Paired devices** → **Add**
 - 1.** To search for a Bluetooth device to connect, press the above key.
 - 2.** Screen shows "Searching for Device". Bluetooth devices within a range of 10m will be found.
 - 3.** If Bluetooth devices are found, these devices are listed on the screen. If no Bluetooth device is found, you will be asked if you want to search again.

4. If you select a device from the listed devices, the device information (name, address, service class) will appear on the screen.
5. Pairing procedure
 - Press the Bond key. A window will appear on the screen asking you to enter your password.
 - After creating a password (of 1 to 16 digits), the user of the other device must enter the password for pairing. The user of the other device must know the password in advance for authentication.
 - If the other party authenticates the connection, the Paired device list is displayed on the screen and you can use your phone to communicate with the other device.

<Disconnecting Devices>

1. Select a device to disconnect from the Paired devices screen.
2. You can disconnect a device by pressing the Delete key or by selecting Options → Delete. To disconnect all paired devices, select Options → Delete All.

<Transmitting Data Using Bluetooth>

1. To transmit data from your phone to another Bluetooth device, first select the application where the target data is saved. For example, to send data in the Media album to another device, select Menu → 4. Media album → Select data to transmit → Send → 3. Via Bluetooth
2. Transmitting Data
 - ▶ If a paired Bluetooth device exists,
 - 1) Select the desired device from the paired devices listed on the screen.
 - 2) If the other party selects [Yes] for [Bluetooth Authorisation required], the data is transmitted.
 - ▶ If there is no paired Bluetooth device,
 - 1) Select Search to search for nearby Bluetooth devices to connect.
 - 2) Select the device to which you want to transmit data from the devices on the screen and then press the Push key.
 - 3) The other party will specify a password.
 - 4) You must know the password specified by the other party.

5) If the other party selects [Yes] for [Bluetooth Authorisation required], the data is transmitted.

<Receiving Data using Bluetooth>

• **Menu** → **10. Tools** → **3. Connectivity** → **1. Bluetooth** → **1. Bluetooth On/Off**

1. If you enable Bluetooth function as described above, you can connect your phone to other Bluetooth devices.
2. If another party attempts to transmit data, the [Bluetooth Authorisation required] question will appear on the screen. If you select [Yes], the data will be transmitted to your phone. During data transmission, the Bluetooth icon flashes.

<Bluetooth Data Storage Folder>

You can check the received data by selecting **Menu** → **4. Media album** → **5. Bluetooth data**.

Configuring Bluetooth Settings

• **Menu** → **10. Tools** → **3. Connectivity** → **1. Bluetooth** → **3. Settings**

To change your phone's Bluetooth settings, select "3 Settings" on the default screen.

1. **Bluetooth:** To use the Bluetooth function, set it to [On]. Otherwise, set it to [Off].
2. **Audio device:** You can set [Audio device] to [Headset] or [Handsfree].
3. **My handset's visibility:** Set [My handset's visibility status] to [Shown to all] so that other devices can detect your phone when they are searching for a Bluetooth device. If you select [Hidden], other devices will not be able to detect your phone when they are searching for a Bluetooth device.
4. **My handset's name:** You can name or rename your phone as it will appear on other devices. Your phone's name will be shown on other devices only when [My handset's visibility] is set to [Shown to All].
5. **Passcode request:** You can choose for your phone to ask for your password when another Bluetooth device is trying to connect to it. If this option is set to "Off", you can immediately connect to another Bluetooth device without entering your password.
6. **BD address:** the BD address is set when your phone is sold. You cannot change the BD address.

Connecting an Audio Device

<Connecting a Headset>

1. Select Menu → 10. Tools → 3. Connectivity → 1. Bluetooth → 3. Settings and check that [Audio Device Select] is set to [Headset]. (If Bluetooth is disabled, enable Bluetooth.)
2. Connect the headset according to the procedures described in the Pairing Devices section.
3. To use the headset, select the headset from the registered devices, press the Option key and then select 2. Connect.
4. To check that the selected headset has been connected successfully, press the Option key. If it is properly connected, 2. Disconnect will appear. If it is not connected, 2. Connect will appear.

<Connecting a Handsfree Kit>

1. Select Menu → 10. Tools → 3. Connectivity → 1. Bluetooth → 3. Settings and check that [Audio Device Select] is set to [Handsfree]. (If Bluetooth is disabled, enable Bluetooth.)
2. Connect the handsfree kit according to the procedures described in the Pairing Devices section.

3. To use the handsfree kit, select the handsfree kit from the registered devices, press the Option key and then select 2. Connect.
4. To check that the selected handsfree kit has been connected successfully, press the Option key. If it is properly connected, 2. Disconnect will appear. If it is not connected, 2. Connect will appear.

10.3.2 Dialup network

The Dialup network function synchronizes the data in a phone and the data on a server such as contact address information and schedule items via a wireless network.

10.4 Calculator

You have a calculator function that provides 4 calculations of addition, subtraction, multiplication and division.

You can input numbers using the number keys, and operators using the up, down, left, and right direction key. You can input a decimal point by pressing the left soft key. Whenever you press the Clear key, characters are sequentially deleted in reverse direction.

When calculation is completed and the result is displayed on the screen, pressing a number or decimal point (.) clears the previous result and the calculator waits for new input, even though you did not press AC key. When calculation is completed and the result is displayed on the screen, pressing a symbol saves the result into the symbol, and continues calculation.

10.5 Unit converter

Using this menu, users can convert the unit of 7 weights and measures of currency, surface, length, weight, temperature, volume and velocity.

10.5.1 Currency

1. Select the Currency menu.
2. Users can set a currency exchange rate using [Rate].
3. Input currency rates for upto 5 currencies equivalent to USD and then press [Save]. Then you can convert to one currency to another.
4. You can view the value of between 5 currency units
5. Press [Reset] to clear the current input filed.

6. To exit currency conversion function, press the [Back] key.

10.5.2 Surface

1. Select Surface menu.
2. Select desired unit to convert using [Unit].
3. Input standard unit and view converted value.
4. Press [Reset] to clear the current input filed, and locate the cursor in the input field.
5. To exit Surface conversion function, press [Back] key.

10.5.3 Length

1. Select length menu.
2. Select the desired unit to convert using [Unit].
3. Input the standard unit and view your converted value.
4. Press [Input again] to clear the current input filed.
5. To exit length conversion function, press [Back] key.

10.5.4 Weight

1. Select Weight menu.
2. Select desired unit to convert using [Unit].
3. Input standard unit and view converted value.
4. Press [Reset] to clear the current input field, and locate the cursor in the input field.
5. To exit Weight conversion function, press [Back] key.

10.5.5 Temperature

1. Select Temperature menu.
2. Position the cursor in desired unit by using up or down arrow key.
3. Input standard unit and view converted value.
4. Press [Reset] to clear the current input field.
5. To exit Temperature conversion function, press [Back] key.

10.5.6 Volume

1. Select Volume menu.
2. Select desired unit to convert using [Unit].
3. Input standard unit and view converted value.

4. Press [Reset] to clear the current input field.
5. To exit volume conversion function, press [Back] key.

10.5.7 Velocity

1. Select Velocity menu.
2. Select desired unit to convert using [Unit]
3. Input standard unit and view converted value.
4. Press [Reset] to clear the current input field
5. To exit Velocity conversion function, press [Back] key.

10.6 World time

The World time function provides time information on major cities worldwide.

1. You can view the time of desired country or city using the left and right key.
2. You can select a desired city as a base using [Home].
3. The home city selected in world time is the base for daylight saving calculation for time.

10.7 Stop watch

StopWatch allows to count the no of seconds elapsed after an event started.

1. Press [Go] to start the stopwatch.
2. Press [Stop] to stop the stopwatch and view the measured duration of time.
3. Press [Go] to resume the stopwatch.
4. Press [Lap] during operation to record the duration of time at the moment, and continue the stopwatch.
5. Users can save up to 20 time records by pressing [Lap]. If the number of recorded time exceeds 20, the oldest one is deleted.
6. Press Details to see recorded Lap timings. Press [Reset] to initialise the stopwatch.

11. Profiles

You can select ring tone or vibration for an incoming call and configure the sound and volume of the ring tone, button sound, folder sound, sound while navigating in main menu, sound effect, and power on and off sound according to a profile. The profiles provided include [Normal], [Silent], [Outdoor], [Vibrate only], [Headset], [Car], [Customised 1], and [Customised 2]. Select a profile, and press the OK button to activate the profile. The [Silent] and [Vibrate only] profiles do not have an Option menu. Move the cursor to the corresponding profile. Then menus available are displayed on the softbar below the screen. Select the Edit menu for [Normal], [Outdoor], [Headset], [Car], [Customised 1] and [Customised 2] profile to change the configuration.

The different list of options available when each profile has been selected for editing.

1. Alert type
2. Ringtones
3. Download more
4. Effect tones
5. System tones

Alert type

This option Alert type determines the incoming call notification mode. You can select from [Ringing], [Vibrate], [Light only], [Ring & vib.], [Vib. after ring], [Ring after vib.], [Max. ring & vib.].

Ringtones

- a. Voice call tone:** This option determines the notification (incoming call)
- b. Video call tone:** This option determines the incoming Video telephony call
- c. Volume:** This option determines the ring tone volume for incoming call notification

Download more

This option allows to download ring tones over the air.

Effect tones

- a. Flip tone:** This option determines the flip tone effect that is played when the flip is opened or closed.
- b. Menu tone:** This option determines the tone which plays during the transition between different top level menu items.
- c. Volume:** This option determines the volume at which the key tones, flip tones & menu effect tones need to be played.

System tones

- a. Key tone:** Key tone effect This option determines the key tone that is played when a key is pressed.
- b. Feedback tone:** This option determines the warning tone that is played for: [Feedback popup], [No network], [No battery], [When Delete all execute], [Factory default press], [Memory full], [Warning popup]
- c. Power on/off tone:** This option determines the switch on/ switch off effect that is sounded when the mobile phone is turned on/off respectively.

- d. Volume:** This option determines the volume at which the power on/off ringtone, keytone, feedback tone needs to be played.

To change System tones and its volume:

1. Select System tones and press OK
2. Choose from the list of Options Key tone, Feedback tone, Power on/off tone
3. Change the settings and Press Done to save the changes.

12.1 Date & Time

Although the current time is automatically configured when the phone is registered to the network, users can configure time and date directly using 'Date & Time' menu. The time configured by user is valid only while the phone is turned on.

12.1.1 Time

Scroll down to select the hour indication format Off, Cuckoo clock or Chime bell.

1. Select the 'Time' item from the Date & Time list, and then press [OK] [Select].
2. Move to your desired field, 'Hour', 'Minute', 'Second', or 'AM'/'PM' field using the navigation keys.
3. Input 'Hour', 'Minutes' and 'Second' using the number keys.
4. Press the [OK] or [Confirm] key to set the time with the specified value.

12.1.2 Date

1. Select 'Date' item from the Date & Time list, and then press [OK] [Select].

2. Select date format using Left and Right navigation keys.
3. Input 'Year', 'Month', and 'Day' using the number keys.
4. Press [Done] [Confirm] to set the date with the specified value.

12.1.3 Auto update data/time

When Auto Update is configured to **On**, the time and date are automatically updated according to the current location. If **Confirm first** is selected, time and date update are confirmed before the automatic update.

When Auto update is **Off**, the option selected in daylight saving will not make any effect.

12.1.4 Daylight saving

Configuring Daylight saving to On Applies daylight saving time for the currently selected home city in world time. If the home city does not support summer time, Daylight saving can not be set to **On**.

12.2 Network

12.2.1 Network selection

1. If you select Network selection you can select either Automatic or Manual.
2. If you select Automatic, connection continues according to the Automatic network selection procedures.
3. If you configure the Network mode to GSM-preferred, UMTS-preferred or Automatic, all the currently available PLMN lists are found, and you can select one item from the list for registration. If you configure the Network mode to GSM only, the currently available UMTS PLMN list is found, and you can select one item from the list for registration. If you configure the Network mode to UMTS only, the currently available GSM PLMN list is found, and you can select one item

12.2.2 Preferred lists

1. Select Preferred lists to display the preferred list saved in the current SIM card.

2. You can edit and save a preferred list in the SIM card by selecting the menu when the preferred list is displayed.
 - **Add new**: Adds an item selected from the popup list to the preferred list.
 - **Delete**: Deletes the value of the preferred list item.
 - **Move down**: Moves the preferred list item down.

12.2.3 Network mode

Combined

3G

GSM

12.3 Access points

This menu shows the access point list. You can register, delete and edit by using the Option Menu. However, you cannot delete or edit default configurations provided by Telefonica Movistar. You can edit the following configuration items by selecting the right soft key.

Connection title	Access Point profile name
Bearer	Choose the bearer from the list. (Default is "Packet Switching")
Authentication	Choose the authentication from the list. (Default is "No auth")
Username	Information provided by Service Provider.
Password	Information provided by Service Provider.
APN	APN name to access network. Information provided by service provider.
Traffic Class	Choose the Traffic Class from the list. (Default is "Subscribed")
Req. Max UL Bitrate	Choose the Request Maximum Upload Bitrate from the list. (Default is "Subscribed")
Req. Max DL Bitrate	Choose the Request Maximum Download Bitrate from the list. (Default is "Subscribed")

- Press "Save" key to save any configuration changes.

12.4 Security

You can activate a PIN code. When it is activated, a window asking you to enter the PIN code appears when you turn on the phone so as to prevent unauthorized use of the phone.

12.4.1 PIN code request

You can activate a PIN (Personal Identification Numeric). You can check the current status of configuration from the status bar.

Item	Description
Enable PIN Request	You have to input the PIN code each time the mobile phone is turned on.
Disable PIN Request	You do not have to input the PIN code when the mobile phone is turned on.

PIN request and release procedures

1. Select 'PIN request' item from the list, and press [OK]. Then a window allowing you to select 'On' or 'Off' appears.
 - Select 'On'/'Off' from the list, press [OK], and input the current PIN code to set the PIN request. If 'PIN request' is already On/Off, an "Already

activated” /“ Already cancelled” message will be displayed.

2. 3 incorrect PIN code entries in the PIN code input window would invalidate the PIN code. In this case, you have to input the PUK (PIN Unblock Key) code to configure the PIN code again.
3. The maximum allowed numeric of attempts of PUK input is 10 times. 10 occasions of incorrect PUK entries would limit the mobile phone use.

Press the Back key in the PIN code input window to return to the previous step.

12.4.2 Handset lock

You can lock your mobile phone to prevent it being used by other people. The following 4 lock functions are provided.

- **When switching on:** Whenever the mobile phone is turned on.
- **If SIM Changed:** When the mobile phone's SIM card has been changed.
- **Immediate:** Locks the phone immediately.
- **None:** Cancels lock function.

12.4.3 Change codes

You can change PIN, PIN2, the mobile phone password and the call barring password.

12.4.3.1 PIN code

PIN is the abbreviation of Personal Identification Numeric, and is used to restrict the use of an unauthenticated user.

PIN Password Change Procedure

1. Select 'PIN' from the 'Change code' list and then press [Select].
2. Input the current PIN, and press [Select].
3. Input the new PIN, and press [Select].
4. Input the new PIN once again, and press [Select].
 - If the PIN is different from that of step 3, the procedure is restarted from step 3.
5. When the PIN is properly changed, a “Successfully Changed” message as well as new PIN code appears. With an incorrect PIN input in step 2, the procedure is restarted from step 2, and the remaining allowed numeric of input attempts is decreased by 1.

6. Press the Back key in the PIN code input window to return to the previous step.
- * 3 incorrect PIN code entries in the PIN code input window would invalidate the PIN code. In this case, you have to input the PUK (PIN Unblock Key) code to configure the PIN code again. The maximum allowed numeric of attempts of PUK input is 10 times. 10 occasions of incorrect PUK entries would limit the mobile phone use.

12.4.3.2 PIN2 code

PIN2 is the abbreviation of Personal Identification Numeric 2, and is used to restrict the use of unauthenticated users like PIN. PIN2 numeric change procedure is the same to that of PIN. 3 incorrect PIN2 code entries would invalidate the PIN2 code. In this case, you have to input PUK2 to use the PIN2 code again. The maximum allowed numeric of attempts of PUK2 input is 10 times, like PUK1. 10 incorrect PUK2 entries would invalidate the PUK2.

12.4.3.3 Security code

12.5 Languages

This function changes the language used in the phone.

Automatic

English

Français

Nederlands

Deutsch

Italiano

Español

12.6 Memory status

This function shows the usage of the memory of the mobile phone that can be used to save user data. User data is saved in a FLASH memory, a type of non-volatile memory, keeping saved data permanently unless the data are deleted by user.

12.6.1 Common memory

This function shows the status of the user memory of the mobile phone. This gives the used size of each component in terms of bytes and kilobytes. Since this function scans the overall file system for statistics, a few seconds are required.

12.6.2 Reserved memory

Displays the amount of memory the phone(PIM) is using.

This gives the used size of each component in terms of percentage.

12.6.3 SIM memory

This function shows the status of the SIM card user memory. This function requires a few seconds to display the memory usage statistics.

12.6.4 External memory

This function shows the status of the External card user memory. If the card is not inserted it gives warning message.

This function displays the In-use and free memory usage statistics.

12.7 Handset info.

This function shows the version of the mobile phone software. It displays the handset number of the mobile phone. It displays the model number of the mobile phone.

12.8 Reset settings

It displays the handset number of the mobile phone. It displays the model number of the mobile phone.



In Clear memory “Phone content” will reset Address book, Messages, Diary, Calls, Favourite. “Phone personal info” will reset Video, Audio, Image, Java, Book mark and saved pages. “USIM memory” will reset SIM memory. “External memory” will reset the external memory.

Please check to see if any problem which you may have with your phone is described here before taking it for service or calling a service engineer.

Q How do I view the list of outgoing calls, incoming calls and missed calls?

A Press .

Q How do I clear all call history?

A Press the left soft key and then   .

Q How do I view all numbers saved in the memory?

A Press the right soft key and then .

Q  does not disappear from the screen.

A Check whether you are in a service area. If you continue to see , turn off the power and wait for approximately 2 minutes before turning it back on. If there is no change, relocate to another area and check again.

Q Connection is poor or is not audible in certain areas.

A In certain areas, signal strength can vary dramatically.

Try moving to a different location. Heavy network traffic may affect the ability to connect, or the stability of the call.

Q Connection is poor even when established.

A In certain areas, signal strength can vary dramatically.

Try moving to a different location. Heavy network traffic may affect the ability to connect, or the stability of the call.

Q LCD does not turn on.

A Remove and replace the battery and turn on the power. If the phone still does not turn on, charge the battery and try again.

Q An echo can be heard during connection with a certain telephone in a certain area.

A It is called 'Echo Phenomenon'. It occurs if the volume is too high or caused by special properties (semi electronic telephone exchange) of the machine on the other end.

Q The phone gets warm.

A During long calls, or if games/Internet are used for a long time, the phone may become hot. This is perfectly normal and has no effect upon the life of the product or performance.

Q The bell does not ring, or lamp or LCD blinks only.

A The phone is set to 'Vibrate' or 'Silent' in the Profiles menu. Please select 'General' or 'Loud'

Q Standby duration of the phone gradually becomes shorter.

A Batteries have a limited life. When the battery lasts for half its original time, it requires replacement. Only use authorised replacement parts.

Q Usage time of battery becomes shorter.

A If the battery time is short, it may be due to the user environment, or large volume of calls, or weak signals.

Q No number is dialled when you recall a phonebook entry.

A Check that the numbers have been saved correctly, by using the phonebook Search feature. Resave them, if necessary.

Q You cannot be contacted.

A Is your phone switched on ( pressed for more than three seconds)? Are you accessing the right cellular network? Have you set an incoming call barring option?

Q I cannot find the lock, PIN, or PUK code, or password?

A The default lock code is '0000'. If you forget or lose the lock code, contact your phone dealer. If you forget or lose a PIN or PUK code, or if you have not received such a code, contact your network service provider.

Accessories

There are a variety of accessories available for your mobile phone. You can select these according to your personal communication requirements. Consult your local dealer for availability.

Supplied adapter

This adapter lets you charge the while at home or in the office.



Battery

Standard battery is available.



Cigarette lighter adapter

Operate the phone and trickle charge the phone's battery from your vehicle.

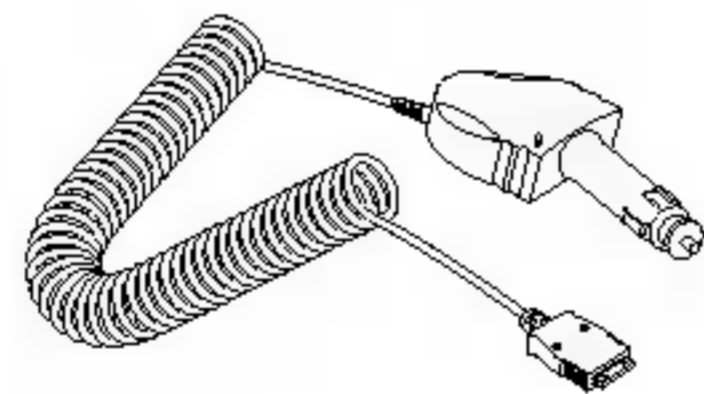

Headset

Allows hands-free operation. Includes earpiece and microphone.

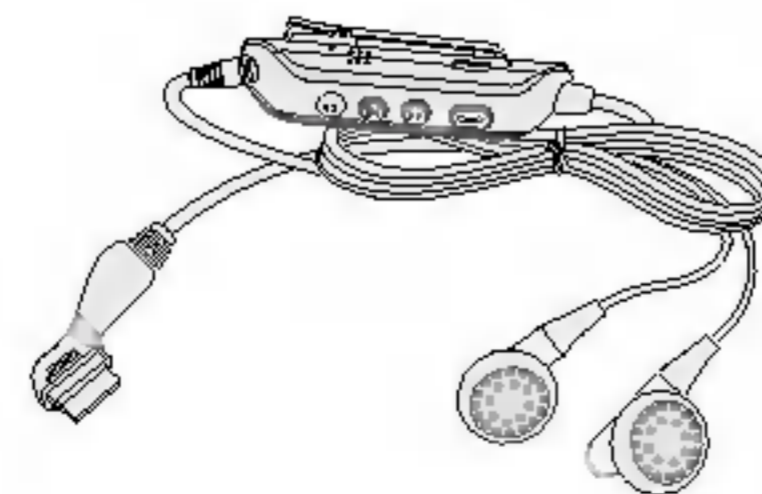

Data cable kit

Connects your phone to a PC. On the CD-Rom, there are programs like:

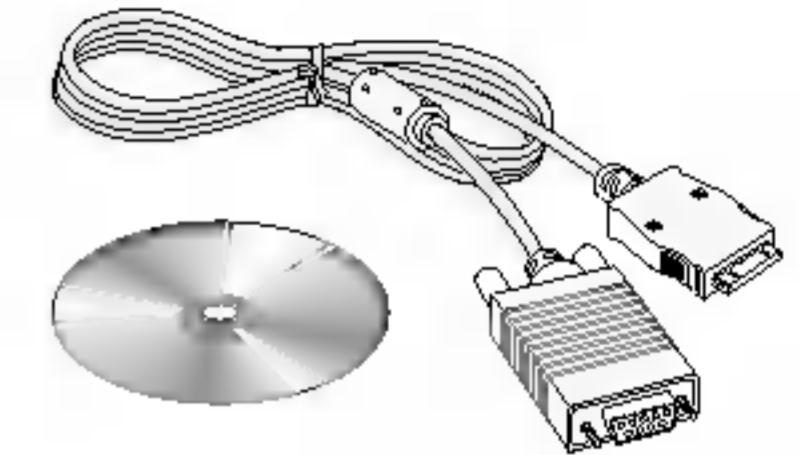

- PC-Sync: to synchronise phonebook with PC and Outlook.
 - Phone Manager: to download wallpapers, ring tones and video clips on the phone.
 - Internet Kit: to use the phone as a modem to be connected to a PC.
- * When installing, make sure to connect to the PC after your phone and the cable have been connected. Otherwise, your PC may problem.

! Note

The programs listed above may vary depending on the version of the CD and the market.

! Note

- Always use genuine LG accessories. Failure to do this may invalidate your warranty.
- Accessories may be different in different regions; please check with our regional service company or agent for further enquiries.

Declaration of Conformity LG Electronics

Supplier Details

Name

LG Electronics Inc

Address

LG Electronics Inc. LG Kang-nam Tower
679, Yoksam-dong, Kangnam-gu, Seoul, Korea

Product Details

Product Name

E-GSM 900 / GSM 1800 / GSM 1900 / W-CDMA Terminal Equipment

Model Name

U8210

Trade Name

LG

CE 0889

Applicable Standards Details

R&TTE Directive 1999/5/EC

ETSI EN 301 489-01 V1.5.1, ETSI EN 301 489-07 V1.2.1
ETSI EN 301 489-17 V1.2.1, ETSI EN 301 489-24 V1.2.1
ETSI TS 151 010-1 V5.9.0 specified by ETSI EN 301 511 V9.0.2
ETSI TS 134 121 V5.5.0 specified by ETSI EN 301 908-2 V2.2.1
ETSI EN 301 908-1 V2.2.1, ETSI EN 300 328 V1.4.1
EN 50360:2001; EN 50361:2001
EN 60950 : 2001

Supplementary Information

The conformity to above standards is verified by RFI and Phoenix with Certificate No.(SC70885JD12)
It is stated in report (RFI/NOTA1/RP70885JD12).

Declaration

I hereby declare under our sole responsibility
that the product mentioned above to which this
declaration relates complies with the above mentioned
standards and Directives

Name

Jin Seog, Kim / Director

Issued Date

9.April.2005

LG Electronics Inc. Amsterdam Office
Veluwezoom15, 1327 AE Almere, The Netherlands
Tel : +31 - 36- 547 - 8940, e-mail : seokim @ lge.com

Signature of representative