



DVD PREHRÁVAČ/ VIDEO KAZETOVÝ REKORDÉR

UŽIVATEĽSKÁ PRÍRUČKA

Model : VC9800



SLOVAK

Pred zapojením, prevádzkovaním alebo nastavovaním
tohto výrobku si najskôr pozorne prečítajte celú príručku.

VÝSTRAHA

NEBEZPEČENSTVO ÚRAZU
ELEKTRICKÝM PRÚDOM
NEOTVÁRAŤ

VÝSTRAHA: Z DÔVODU ZNÍŽENIA
NEBEZPEČENSTVA ÚRAZU ELEKTRICKÝM
PRÚDOM NEOTVÁRAJTE KRYT (ALEBO ZADNÝ
PANEL) VO VNÚTRI SA NENACHÁDZAJÚ ŽIADNE
UŽIVATEĽOM OPRAVITELNÉ ČASTI
OPRAVY ZVERTE DO RÚK KVALIFIKOVANÉHO
SERVISNÉHO PERSONÁLU



Tento blesk s nadol smerujúcou šípkou v rovnostrannom trojuholníku je určený na upozornenie užívateľa o prítomnosti nebezpečného neizolovaného vysokého napätia vo vnútri skrinky zariadenia, ktoré môže byť dostatočne silné pre osoby na spôsobenie úrazu elektrickým prúdom.



Výkričník v rovnostrannom trojuholníku je určený na upozornenie používateľa o prítomnosti dôležitých prevádzkových a údržbových (servisných) pokynov v literatúre sprevádzajúcej tento výrobok.

UPOZORNENIE: Z DÔVODU ZNÍŽIŤ NEBEZPEČENSTVO
POŽIARU ALEBO ÚRAZU ELEKTRICKÝM PRÚDOM,
NEVYSTAVUJTE TENTO VÝROBOK DAŽDU ALEBO
VLHKOSTI.

VAROVANIE: Toto zariadenie neinštalujte na stiesnené miesta, ako je napríklad knižnica alebo podobne.

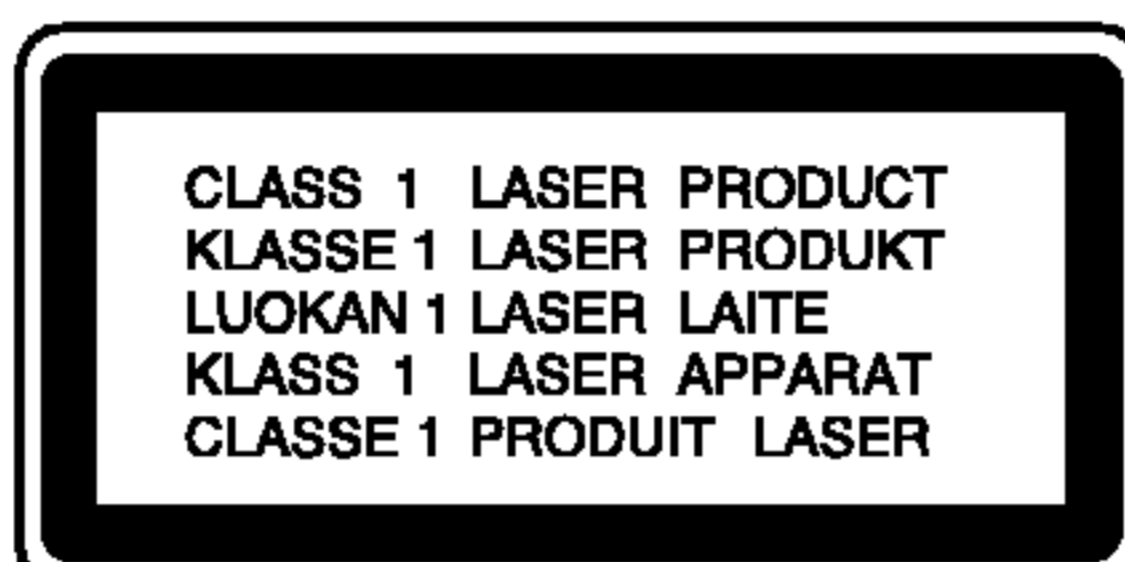

VÝSTRAHA:

Tento digitálny prehrávač videokaziet a diskov využíva laserový systém.

Digitálny video diskový prehrávač používa laserový systém.

Za účelom správneho používania tohto výrobku si pozorne prečítajte užívateľskú príručku a uchovajte ju pre budúcu potrebu. V prípade, že si jednotka vyžaduje údržbu, kontaktuje autorizovaný servis – viď servisný postup.

Používanie ovládacích prvkov, nastavovanie a vykonávanie postupov, ktoré nie sú v súlade s údajmi uvedenými v tejto užívateľskej príručke, môže spôsobiť nebezpečenstvo úrazu vystavením sa ožiareniu.

Z dôvodu prevencie proti ožiareniu laserovým lúčom sa nepokúšajte otvárať kryt zariadenia. NIKDY SA NEPOZERAJTE PRIAMO DO LÚČA.

UPOZORNENIE: UPOZORNENIE: PRI OTVORENÍ A
PORUŠENÍ OCHRANNÝCH PRVKOV SA VYSKYTUJE
VIDITELNÉ A NEVIDITELNÉ ŽIARENIE.

VÝSTRAHA: Zariadenie nesmie prísť do styku s vodou, s kvapkami či v inej forme, a na zariadenie sa nesmú klást žiadne predmety obsahujúce kvapaliny ako napríklad vázy.



Tento výrobok spĺňa požiadavky o rádiových interferenciách stanovenými Smernicou EHS 89/336/EHS, 93/68/EHS a 73/23/EHS.

Poznámky o autorských právach:

Je zakázané kopírovať, vysielať, premietat, vysielať prostredníctvom káblových zariadení, verejne prehrávať alebo požičovať materiál chránený autorskými právami bez predchádzajúceho súhlasu.

Tento výrobok obsahuje funkciu pre ochranu proti kopírovaniu vyvinutú spoločnosťou Macrovision. Na niektorých

diskoch sa nahrávajú signály pre ochranu proti kopírovaniu. Tento výrobok obsahuje technológiu na ochranu autorských práv, ktorá je chránená technologickými právami niektorých patentov v USA a ostatnými právami duševného vlastníctva spoločnosti Macrovision Corporation a iných vlastníkov práv. Používanie tejto technológie na ochranu autorských práv musí byť schválené spoločnosťou Macrovision Corporation a je určené na domáce alebo iné obmedzené prehrávanie, len ak spoločnosť Macrovision neschváli inak. Obchádzanie alebo narušovanie tejto ochrany je zakázané.

SPOTREBITELIA BY SI MALI VŠIMNÚŤ, ŽE NIE VŠETKY TELEVÍZNE PRIJÍMAČE S VYSOKOU DEFINÍCIOU SÚ ÚPLNE KOMPATIBILNÉ S TÝMTO VÝROBKOM, A SA MÔŽE VYSKYTNÚŤ ZOBRAZENIE DEFORMOVANÉHO OBRAZU. V PRÍPADE PROBLÉMOV S POSTUPNE SNÍMANÝM OBRAZOM 625 SA ODPORÚČA PREPNÚŤ PRIPOJENIE NA VÝSTUP V "TANDARDNEJ EFINÍCII". AK MÁTE OTÁZKY OHLADOM KOMPATIBILITY NÁŠHO TELEVÍZNEHO PRIJÍMAČA S TÝMTO MODELOM 625p DVD PREHRÁVAČA, KONTAKTUJTE NAŠE SPOTREBITEĽSKÉ SERVISNÉ CENTRUM.

SÉRIOVÉ ČÍSLO: Sériové číslo je uvedené na zadnom kryte jednotky. Číslo je jedinečné pre každú jednotku a nie je prístupné ostatným osobám. Odporúčame zaznamenať požadované údaje v nasledujúcich riadkoch a uchovať túto príručku ako trvalý záznam o kúpe.

Model č. _____

Sériové č. _____



Likvidácia vášho starého prístroja

- Keď sa na produkte nachádza tento symbol prečiarknutej smetnej nádoby s kolieskami, znamená to, že daný produkt vyhovuje európskej Smernici č. 2002/96/EC.
- Všetky elektrické a elektronické produkty by mali byť zlikvidované oddelene od komunálneho odpadu prostredníctvom na to určených zberných zariadení, ktoré boli ustanovené vládou alebo orgánmi miestnej správy.
- Správnou likvidáciou starých zariadení pomôžete predchádzať potenciálnym negatívnym následkom pre prostredie a ľudské zdravie.
- Podrobnejšie informácie o likvidácii starých zariadení nájdete na miestnom úrade, v službe na likvidáciu odpadu alebo u predajcu, kde ste tento produkt zakúpili.

UPOZORNENIE týkajúce sa napájacieho kábla

Pre väčšinu zariadení sa odporúča, aby boli umiestnené vo vyhradenom okruhu.

Je to obvod s jedným výstupom, ktorý zásobuje elektrickou energiou iba to jedno zariadenie a nemá prídavné výstupy alebo prídavné obvody. Pre istotu si pozrite stranu Technické podmienky.

Elektrické zásuvky nepreťažujte. Preťažené, uvoľnené alebo poškodené elektrické zásuvky, predlžovacie káble, rozstrapkané napájacie káble, poškodená alebo popraskaná izolácia drôtov sú nebezpečné. Ktorákoľvek z týchto situácií môže spôsobiť zásah elektrickým prúdom alebo požiar. Pravidelne kontrolujte napájací kábel vášho zariadenia a pokiaľ sa objaví poškodenie alebo opotrebovanie, zariadenie odpojte, prestaňte ho používať a v autorizovanom servise nechajte vymeniť kábel správnu náhradnou časťou.

Napájací kábel chráňte pred fyzickým alebo mechanickým poškodením, nekrúťte ho, nestláčajte, nezatvárajte do dverí, ani naň nestúpajte. Mimoriadnu pozornosť venujte zástrčkám, elektrickým zásuvkám a miestu, odkiaľ kábel vychádza zo zariadenia.

Obsah

Úvod	4
Symbole použité v tejto príručke	4
O zobrazení symbolu ☹	4
Poznámky o diskoch	4
Manipulácia s diskmi	4
Skladovanie diskov	4
Čistenie diskov	4
Druhy prehrávacích diskov	5
Regionálny kód	5
Výrazy týkajúce sa diskov	6
Predný panel	7
Okno displeja	7
Diaľkové ovládanie	8
Zadný panel	9
Inštalácia a nastavenie	10
Pripojenie k televízному a satelitnému prijímaču	10
Pripojenie k prídavným zariadeniam	11
Pred prevádzkou – video rekordér [VCR] ..	12-16
Naladenie obrazového kanálu na vašom televíznom prijímači	12
Počiatkové nastavenie	12
Nastavenie hodín Ručne	13
Nastavenie farebného systému	13
Používanie Základného menu	14
Automatické naladenie televíznych staníc ..	14
Ručné ladenie televíznych staníc	15
Zmena poradia televíznych staníc	16
Vymazanie televíznych staníc	16
Pred prevádzkou – DVD prehrávač	17-21
Displej zobrazovaný na obrazovke	17
Počiatkové nastavenie	18-21
Všeobecná prevádzka	18
LANGUAGE	18
• Menu Language	18
• Disc Audio / Subtitle / Menu	18
DISPLAY	19
• TV Aspect	19
• Display Mode	19
• Progressive Scan	19
• TV Output Select	19
AUDIO	20
• Dolby Digital / DTS / MPEG	20
• Sample Freq. (frekvencia)	20
• Dynamické ovládanie rozsahu (DRC) ..	20
• Vocal	20
OTHERS	21
• PBC	21
• Auto Play	21
• DivX(R) VOD	21
LOCK (Rodičovské ovládanie)	22
• Rating	22
• Password (Bezpečnostný kód)	22
• Area Code	22
Prevádzka	23
Prehrávanie pásky	23-25
• Preskočenie CM (Komerčných správ - reklám) ..	23
• OPR (Optimálna obrazová odpoveď)	23
Okamžité časované nahrávanie (ITR)	24
Časované nahrávanie pomocou displeja na obrazovke	25-26

Prehrávanie DVD alebo Video CD	27-29
Všeobecné vlastnosti	27
Preskočenie na iný TITUL	27
Preskočenie na inú KAPITOLU/STOPU	27
Search (Vyhľadávanie)	27
Zmena audio kanála	27
Zastavený obrazu a Prehrávanie obraz po obraze ..	28
Spomalené prehrávanie	28
Náhodné prehrávanie	28
Opakovanie A-B	28
Opakované prehrávanie	28
Priestorový zvukový systém 3D Surround ..	28
Vyhľadávanie podľa času	28
Zoom (Priblíženie)	29
Vyhľadávanie záložiek	29
Zvláštne DVD funkcie	29
Menu titulov	29
Menu disku	29
Uhol kamery	29
Zmena audio jazyka	29
Titulky	29
Prehrávanie Audio CD a MP3/WMA disku	30
Funkcie Audio CD a MP3 / WMA disku	31
Pauza	31
Preskočenie na inú stopu	31
Opakovanie Stopy/Všetky/Vypnuté	31
Vyhľadávanie	31
Náhodné prehrávanie	31
Opakovanie A-B	31
Trojrozmerný priestorový zvukový systém 3D Surround ..	31
Programované prehrávanie	32
Opakovanie naprogramovaných stôp	32
Mazanie stopy zo zoznamu "Program"	32
Vymazanie celého zoznamu Program	32
Prezeranie disku JPEG	33
Postupné prezeranie obrázkov (SLIDE SHOW) ..	33
Zastavený obraz	33
Preskočenie na iný súbor	33
Zoom (Priblíženie)	33
Otáčanie obrázku	33
Počúvanie hudby MP3/WMA počas prezerania obrázkov ..	33
Prehrávanie DVD disku vo formáte VR	34
Údržba a servis	34
Prehrávanie disku s filmom DivX	35
Doplnková operácia - video rekordér	36-37
Zobrazovanie displeja na obrazovke	36
Zastavenie pásky podľa pamäte číselníka ..	36
Detská poistka	36
Video Doktor (auto-diagnóza)	36
Hi-Fi Stereo Zvukový systém	37
Kompatibilita so širokouhlou obrazovkou 16:9 ..	37
Nastavenie dekódera	37
Dodatočné funkcie	38
Pamäť poslednej scény	38
Šetrič obrazovky	38
Nastavenie obrazového režimu	38
Ovládanie ostatných TV pomocou diaľkového ovládania rekordéra ..	38
Kopírovanie z DVD na video rekordér	39
Nahrávanie z iného video rekordéra	39
REFERENCIE	40
Jazykové kódy	40
Kódy krajín	40
Riešenie problémov	41
Technické vlastnosti	42

Úvod

Za účelom správneho používania tohto výrobku si láskavo starostlivo prečítajte túto príručku a odložte si ju pre budúce potreby.

Príručka obsahuje informácie o prevádzke a údržbe DVD prehrávača. Ak si jednotka vyžaduje servisný zásah, kontaktujte autorizované servisné centrum.

Symboly použité v tejto príručke



Symbol šípky v tvare blesku vás upozorňuje na prítomnosť nebezpečného napätia pod krytom zariadenia, ktoré môže predstavovať nebezpečenstvo úrazu elektrickým prúdom.



Výkričník vás upozorňuje na prítomnosť dôležitých prevádzkových a údržbových / servisných pokynov.



Označuje nebezpečenstvá, ktoré môžu spôsobiť škodu na jednotke, alebo iné materiálne škody.

Poznámka:

Obsahuje zvláštne komentáre a prevádzkové funkcie.

Rada:

Obsahuje rady a návrhy na uľahčenie prevádzkových pokynov.

Časť, ktorej názov obsahuje jeden z nasledujúcich symbolov, platí len pre disk, ktorý označuje príslušný symbol.

- DVD** DVD a finalizované DVD±R/RW
- VCD** Video [obrazové] CD disky
- CD** Audio [zvukové] CD disky
- MP3** MP3 disky
- WMA** WMA disky
- JPEG** JPEG disky
- DivX** DivX disky

O zobrazení symbolu

Na obrazovke televízneho prijímača sa môže počas prevádzky zariadenia zobraziť symbol "  ", ktorý znamená, že funkcia popísaná v príručke nie je pre uvedený DVD video disk prístupná.

Poznámky o diskoch

Manipulácia s diskmi

Stranu disku, na ktorej sa nachádza nahrávka, nikdy nechytajte. Disky chytajte za jeho hrany tak, aby ste na povrchu nezanechali odtlačky prstov. Na disk nikdy nelepte papier alebo lepiacu pásku.

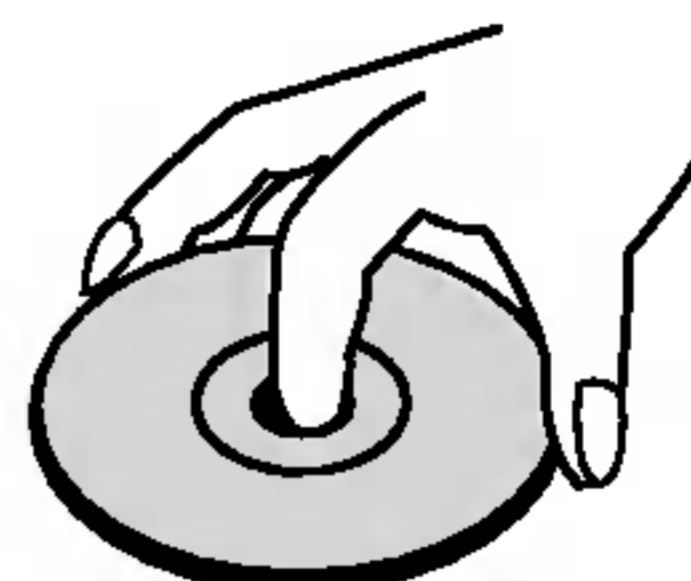

Skladovanie diskov

Po skončení prehrávania vráťte disk do pôvodného obalu. Disk nevystavujte priamemu slnečnému žiareniu alebo zdrojom tepla a nikdy ho nenechávajte v zaparkovanom aute vystavený priamemu slnečnému žiareniu.

Čistenie diskov

Odtlačky prstov a prach na disku môžu spôsobiť zhoršenie kvality obrazu a rušenie zvuku. Pred prehrávaním disky vyčistite pomocou čistej tkaniny. Disk utierajte od stredu smerom von.

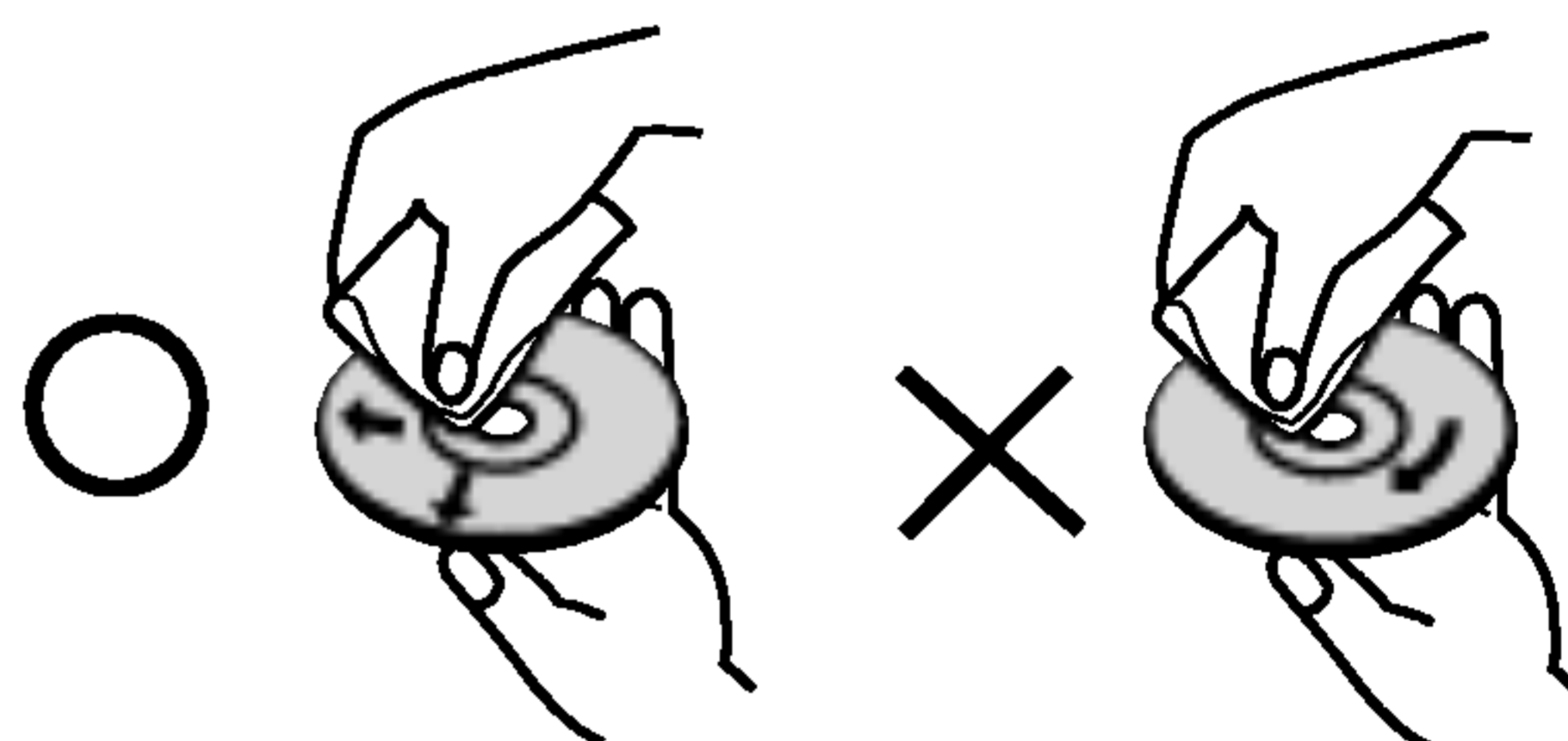

Nepoužívajte silné rozpúšťadlá ako alkohol, benzín, riedidlo, čistiace prostriedky dostupné v maloobchodnej sieti alebo antistatický spray určený pre staršie vinylové platne.

Výber zdroja pre pozieranie

Na pozieranie na televíznej obrazovke musíte vybrať jeden z výstupných zdrojov (DVD alebo VIDEO).

• Ak si želáte pozerať z výstupného zdroja DVD:

Stlačte DVD, až kým sa na displeji nerozsvieti kontrolka DVD a výstupný zdroj DVD je zobrazený na televíznej obrazovke.



• Ak si želáte pozerať z výstupného zdroja VIDEO:

Stlačte VCR, až kým sa na displeji nerozsvieti kontrolka VCR a výstupný zdroj video je zobrazený na televíznej obrazovke.

Poznámky:

- AK je DVD+video v režime VCR a vložíte dovnútra disk, DVD+video sa automaticky prepne do režimu DVD.
- AK je DVD+video v režime DVD a vložíte dovnútra videokazetu, DVD+video sa automaticky prepne do režimu video.

Druhy prehráateľných diskov

	DVD (8 cm / 12 cm disk)
	Video CD (VCD) (8 cm / 12 cm disk)
	Audio CD (8 cm / 12 cm disk)

Okrem toho je táto jednotka schopná prehrávať DivX súbory, DVD-R, DVD+R, DVD-RW, DVD+RW, SVCD a CD-R / CD-RW disky obsahujúce zvukové nahrávky, MP3 súbory, WMA a/alebo JPE súbory.



Symbol označuje funkciu výrobku, ktorá je schopná prehrávať DVD-RW disky nahrané vo formáte Video Recording.

Poznámky

- V závislosti od stavu nahrávacieho zariadenia alebo samotného CD-R/RW (alebo DVD-R, DVD+R, DVD-RW, DVD+RW) disku, niektoré CD-R/RW (alebo DVD-R, DVD+R, DVD-RW, DVD+RW) disky nie je možné prehrávať na tejto jednotke.
- Na žiadnu stranu disku (stranu pre nahrávku alebo stranu pre označenie) nelepte žiadne nálepky alebo označenia.
- Nepoužívajte CD nepravidelných tvarov (napr. CD v tvare srdca alebo osemuholníkov). Používanie týchto CD môže spôsobiť poškodenie zariadenia.

Poznámky o DVD a Video CD diskoch

Niektoré funkcie prehrávania DVD a Video CD môžu byť zámerne naprogramované výrobcom programu. Keďže táto jednotka prehráva DVD a CD disky v závislosti od obsahu disku stanoveného výrobcom disku, niektoré funkcie prehrávania jednotky nemusia byť použiteľné, alebo výrobca môže pridať ďalšie funkcie.

Vyrobené v licencií od Dolby Laboratories.
“Dolby” a symbol dvojité D sú ochrannými známkami Dolby Laboratories.

DTS a DTS Digital Out sú ochrannými známkami Digital Theater Systems, Inc.

Regionálny kód

Tento DVD prehrávač je navrhnutý a vyrobený na prehrávanie DVD programov nahraných v regionálnom kóde “2”. Jednotka je schopná prehrávať DVD disky s označením “2” alebo “ALL”.



Poznámky o regionálnych kódoch

- Väčšina DVD diskov je na obale viditeľne označená symbolom zemegule obsahujúceho jedno alebo viacero čísel. Toto číslo sa musí zhodovať s číslom regionálneho kódu vášho DVD prehrávača. V opačnom prípade prehrávač nebude schopný DVD prehrávať.
- Ak sa pokúsite prehrávať DVD s iným regionálnym kódom ako váš prehrávač, na obrazovke televízneho prijímača sa zobrazí správa “Check Regional Code [Skontrolujte regionálny kód]”.

Výrazy týkajúce sa diskov

DVD ±R / DVD ±RW

DVD –R a DVD +R sú dva rôzne štandardy pre DVD nahrávacie mechaniky a disky. Tento formát umožňuje nahrať informácie na DVD disk len jedenkrát. DVD +RW a DVD –RW sú dva štandardy pre prepisovateľné nosiče, čo znamená, že obsah DVD môžete zmazať a opäť nahrať. Jednostranné disky majú kapacitu 4,38 GB a dvojstranné disky dvakrát toľko. Dvojvrstvové jednostranné disky neexistujú.

VCD (Video CD)

VCD má kapacitu až 74 minút (650 MB disk) alebo 80 minút (700 MB disk) MPEG-1 plne animovaného obrazu spolu s kvalitným stereo zvukom.

MPEG

MPEG je medzinárodný štandard pre video [obrazovú] a audio [zvukovú] kompresiu. MPEG-1 sa používa pre kódovanie videa [obrazu] pre VCD a poskytuje kódovanie viackanálového priestorového zvuku ako PCM, Dolby Digital, DTS a MPEG audio [zvuk].

MP3

MP3 je populárny kompresný formát používaný pre digitálne audio [zvukové] súbory, ktorý dosahuje veľmi vysokú kvalitu zrovnateľnú s kvalitou CD.

WMA

Súbor vo formáte Windows media audio. Druh kódovania / dekódovania vyvinutý spoločnosťou Microsoft Corp.

JPEG

Joint Pictures Expert Group. JPEG je formát komprimovaného súboru, ktorý umožňuje uloženie obrázkov bez obmedzenia počtu farieb.

DivX

DivX je názov revolučného nového video kodeku, ktorý je založený na novej kompresnej norme pre video MPEG-4. Na tomto DVD prehrávači budete môcť prehrávať DivX filmy.

PBC: Playback Control [Ovládanie prehrávania] (len pre Video CD)

Ovládanie prehrávania je dostupné pre Video CD (VCD) disky nahrané vo formáte verzie 2.0. PBC umožňuje interaktívne ovládanie systému prostredníctvom menu, funkcie vyhľadávania alebo iné funkcie počítačového typu. Okrem toho je možné prehrávať zastavené obrazy vo vysokom rozlíšení, ak sú na disku nahrané. Video CD disky, ktoré nie sú vybavené funkciou PBC (Verzia 1.1), sa prehrávajú rovnako ako audio [zvukové] CD.

Titul (len pre DVD)

DVD disk je obvyčajne rozdelený na tituly. Hlavná nahrávka môže byť napríklad označená ako titul 1, dokumentárny záznam popisujúci výrobu filmu môže byť označený ako titul 2 a rozhovory s hercami ako titul 3. Ku každému titulu je priradené referenčné číslo, pomocou ktorého ho ľahko vyhľadáte.

Kapitola (len pre DVD)

Kapitola je časť titulu ako napríklad scéna filmu alebo jeden rozhovor spomedzi viacerých rozhovorov. Ku každej kapitole je priradené číslo kapitoly, pomocou ktorého požadovanú kapitolu ľahko vyhľadáte. Na niektorých diskoch nemusia byť kapitoly nahrané.

Scéna (VCD)

Na video CD s funkciami PBC (Ovládanie prehrávania) je film a stojaci obraz rozdelený do častí nazývaných "scény". Každá scéna sa zobrazuje v obrazovke menu a je k nej pridelené číslo scény, pomocou ktorého scénu ľahko vyhľadáte. Scéna sa skladá z jednej alebo viacerých stôp.

Stopa

Oddelený prvok audiovizuálnej informácie ako obrázok alebo zvuková stopa pre príslušný jazyk (DVD) alebo časť hudobnej nahrávky na video alebo audio CD. Každéj stope je pridelené číslo stopy, pomocou ktorého môžete ľahko vyhľadať požadovanú stopu. DVD disky umožňujú jednu stopu pre video (s viacerými uhlami pohľadu) a niekoľko audio stôp.

Predný panel

ZAPNUTIE/VYPNUTIE

Zapnutie a vypnutie jednotky.

Preskočenie/Vyhľadávanie dozadu, Pretáčanie dozadu (⏮/⏪)

Preskočenie na začiatok súčasnej kapitoly/stopy alebo na PREDCHÁDZAJÚCU kapitolu/stopu.

Rýchle vyhľadávanie dozadu spustíte stlačením a podržaním niekoľko sekúnd.

Pretáčanie pásky dozadu.

Zásuvka disku Sem vložte disk.

Prehrávanie (▶)

Spustenie prehrávania.

Preskočenie/Vyhľadávanie dopredu, Pretáčanie dopredu (▶▶/▶▶▶)

Preskočenie na NASLEDUJÚCU stopu.

Rýchle vyhľadávanie dopredu spustíte stlačením a podržaním počas niekoľkých sekúnd.

Pretáčanie pásky dopredu.

ZASTAVENIE (■) Zastavenie prehrávania.

OTVORENIE/ZATVORENIE DVD (▲)

Otvorenie alebo zatvorenie DVD zásuvky.

Vysunutie pásky

Nahrávanie video rekordéra [VCR]

Tlačidlo na výber medzi DVD a video rekordérom [VCR]

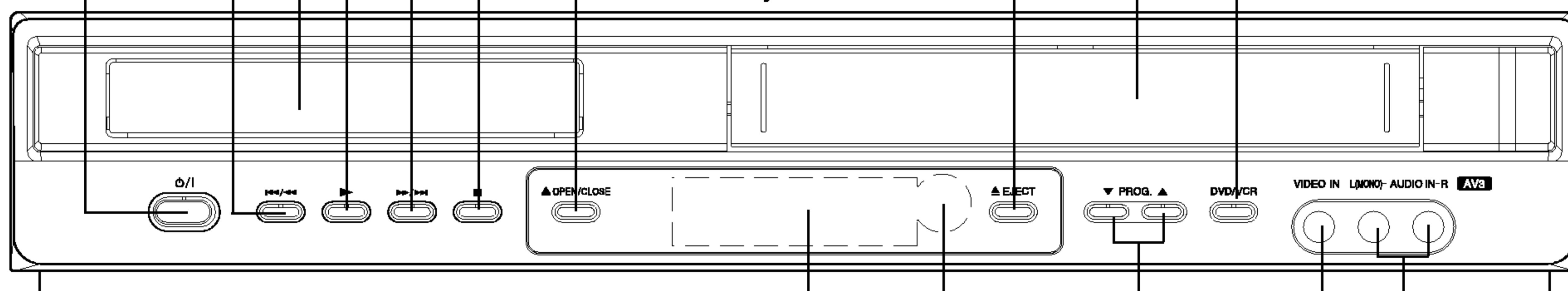

Okno displeja

Zobrazuje súčasný stav jednotky.

Snímač diaľkového ovládania

Sem nasmerujte diaľkové ovládanie.

Výber naprogramovaného kanálu (PROG. ▲▼).

Vstupné konektory zvuku [audio] (Ľavý/Pravý)

Vstupný konektor obrazu [video]

Okno displeja

Detská poistka je aktivovaná.

DVD prehrávač a video rekordér práve nahráva v časovanom nahrávaní alebo je naprogramované časované nahrávanie.

Označuje režim opakovania.

V mechanike video rekordéra je vložená kazeta.

Označuje nastavenie Postupného snímania na režim On [Zapnuté].

Vybraná je VCR mechanika.

V DVD mechanike je vložený DVD disk. (Indikátor sa rozsvieti, ak v DVD mechanike vložený DVD disk a bliká, ak nie je vložený žiaden disk.)

Video rekordér práve nahráva. VCR nahrávanie je aktivované.

Vybraná je DVD mechanika.

Označuje televízny režim. (Vid' Poznámky na strane 24.)

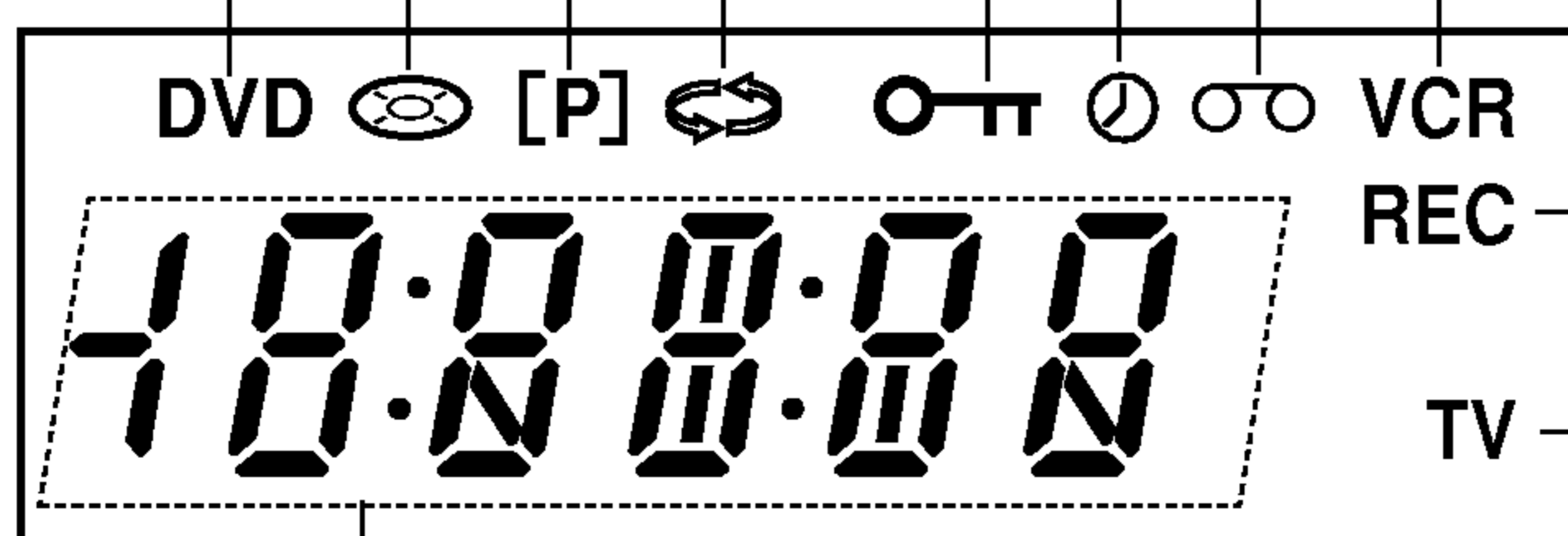

Označuje celkový čas prehrávania/uplynutý čas/súčasný čas

Diaľkové ovládanie

- POWER [ZAPNUTIE/VYPNUTIE]**
Zapnutie alebo vypnutie tejto jednotky.
- tláčidlá výberu DVD/VCR [video rekordér]**
Výber prevádzkového režimu diaľkového ovládania,
- 0-9 číselné tlačidlá**
Výber očíslovaných položiek v menu.
- TV/VCR [video rekordér]**
Prepnutie medzi ladičom televízneho prijímača a vnútorným ladičom video rekordéra.
- DOZADU/DOPREDU (◀ / ▶)**
- DVD: Vyhľadávanie dozadu alebo dopredu.
- VCR (Video rekordér): Pretáčanie pásky dozadu počas režimu STOP [ZASTAVENIE], zrýchlené vyhľadávanie obrazu dozadu a Pretáčanie pásky dopredu počas režimu STOP [ZASTAVENIE], zrýchlené vyhľadávanie obrazu dopredu.
- PAUSE/STEP (||) [PAUZA/KROK]**
Dočasné pozastavenie prehrávania / opakovaným stláčaním prehrávanie obraz po obraze.
- PLAY (▶) [PREHRÁVANIE]**
Spustenie prehrávania.
- STOP (■) [ZASTAVENIE]**
Zastavenie prehrávania.
- DISPLAY CLK/CNT [DISPLEJ HODINY/ČÍSELNÍK]**
Prístup k displeju zobrazovanému na televíznej obrazovke. Ukazuje presný čas alebo stav číselníka.
- ◀ ▶ ▲ ▼ (vľavo, vpravo, nahor, nadol)**
Výber položky z menu.
- PR/TRK(+/-)**
- Výber naprogramovaného kanála na video rekordéri.
- Nastavenie stopy čítacej hlavy.
- Ovládanie vertikálneho chvenia počas zastaveného obrazu.
- ENTER/OK [VÝBER/VLOŽENIE/POTVRDENIE]**
Potvrdenie výberu v menu.
- DISC MENU [DISKOVÉ MENU]**
Otvorenie menu DVD diskov.
- A-B/LP [A-B/DLHÉ PREHRÁVANIE]**
- Opakovanie úseku.
- Výber rýchlosti nahrávania pásky.
- RANDOM/CM SKIP [NÁHODNÉ PREHRÁVANIE/PRESKOČENIE REKLAMY]**
- Prehrávanie sôp v náhodnom poradí.
- PRESKOČENIE REKLAMY.

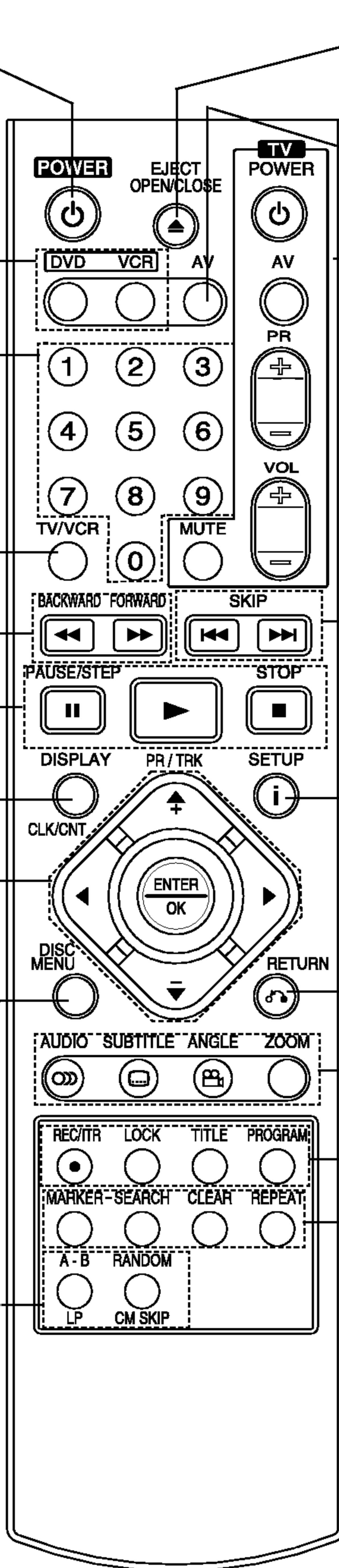

- OPEN/CLOSE [OTVORENIE/ZATVORENIE]**
EJECT [VYSUNUTIE]
- Otvorenie alebo zatvorenie zásuvky disku.
- Vysunutie pásky.
- AV [AUDIO/VIDEO KANÁL]**
Výber vstupného zdroja pre nahrávanie na pásku.
- Tlačidlá ovládania televízneho prijímača (viď stranu 38)**
TV POWER: Zapnutie a vypnutie televízneho prijímača.
TV AV: Prepnutie vstupu do televízneho prijímača.
TV PR +/-: Výber televízneho kanála.
TV VOL +/-: Nastavenie hlasitosti televízneho prijímača.
MUTE: Vypnutie a zapnutie zvuku televízneho prijímača.
- SKIP [PRESKOČENIE] (◀◀ / ▶▶)**
Preskočenie na nasledujúcu kapitolu alebo stopu. Návrat na začiatok súčasnej kapitoly alebo stopy alebo preskočenie na predchádzajúcu kapitolu alebo stopu.
- SETUP/ i [NASTAVENIE/informácie]**
Otvorenie alebo zatvorenie nastavovacieho menu.
- RETURN**
- Zatvorenie nastavovacieho menu.
- Zobrazenie menu video CD s PBC.
- AUDIO [ZVUK]** Výber jazyka (DVD).
 - SUBTITLE [TITULKY]** Výber jazyka titulok.
 - ANGLE [UHOL]** Výber uhla DVD kamery, ak je funkcia prístupná.
 - ZOOM [PRIBLIŽENIE]** Zväčšenie video obrazu
 - REC/ITR [NAHRÁVANIE/OKAMŽITÉ ČASOVANÉ NAHRÁVANIE]** Nahrávanie z vybraného zdroja na pásku.
 - LOCK [DESKÁ POISTKA]** Zapnutie a vypnutie detskej poistky.
 - TITLE [TITUL]** Je-li na disku uložená nabídka titulu, zobrazí sa týmto tlačítkem.
 - PROGRAM [PROGRAMOVANIE]** Otvorenie alebo zatvorenie programového menu.
 - MARKER [ZÁLOŽKA]** Označenie záložkou akéhokoľvek bodu počas prehrávania.
 - SEARCH [VYHLADÁVANIE]** Zobrazenie menu VYHLADÁVANIA ZÁLOŽIEK.
 - CLEAR [VYMAZANIE]** Vymazanie čísla stopy v programovom menu alebo záložky na menu MARKER SEARCH (VYHLADÁVANIA ZÁLOŽIEK).
- Vynulovanie číselníka.
 - REPEAT** Opakovanie prehrávania kapitoly, stopy, titulu, všetkých.

Používanie diaľkového ovládania

Diaľkové ovládanie namierte na snímač diaľkového ovládania a stlačte požadované tlačidlo.



Nikdy nemiešajte staré a nové batérie a nikdy nemiešajte rôzne druhy batérií ako napríklad štandardné, alkalické atď

Vloženie batérií do diaľkového ovládania

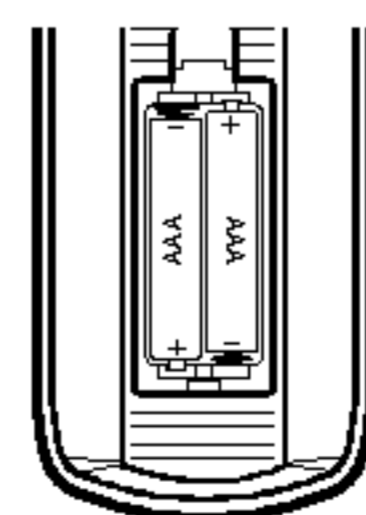

Otvorte kryt batérií na zadnej strane diaľkového ovládania a vložte dve batérie R03 (veľkosť AAA) so správnym nastavením pólov + a -.

Zadný panel

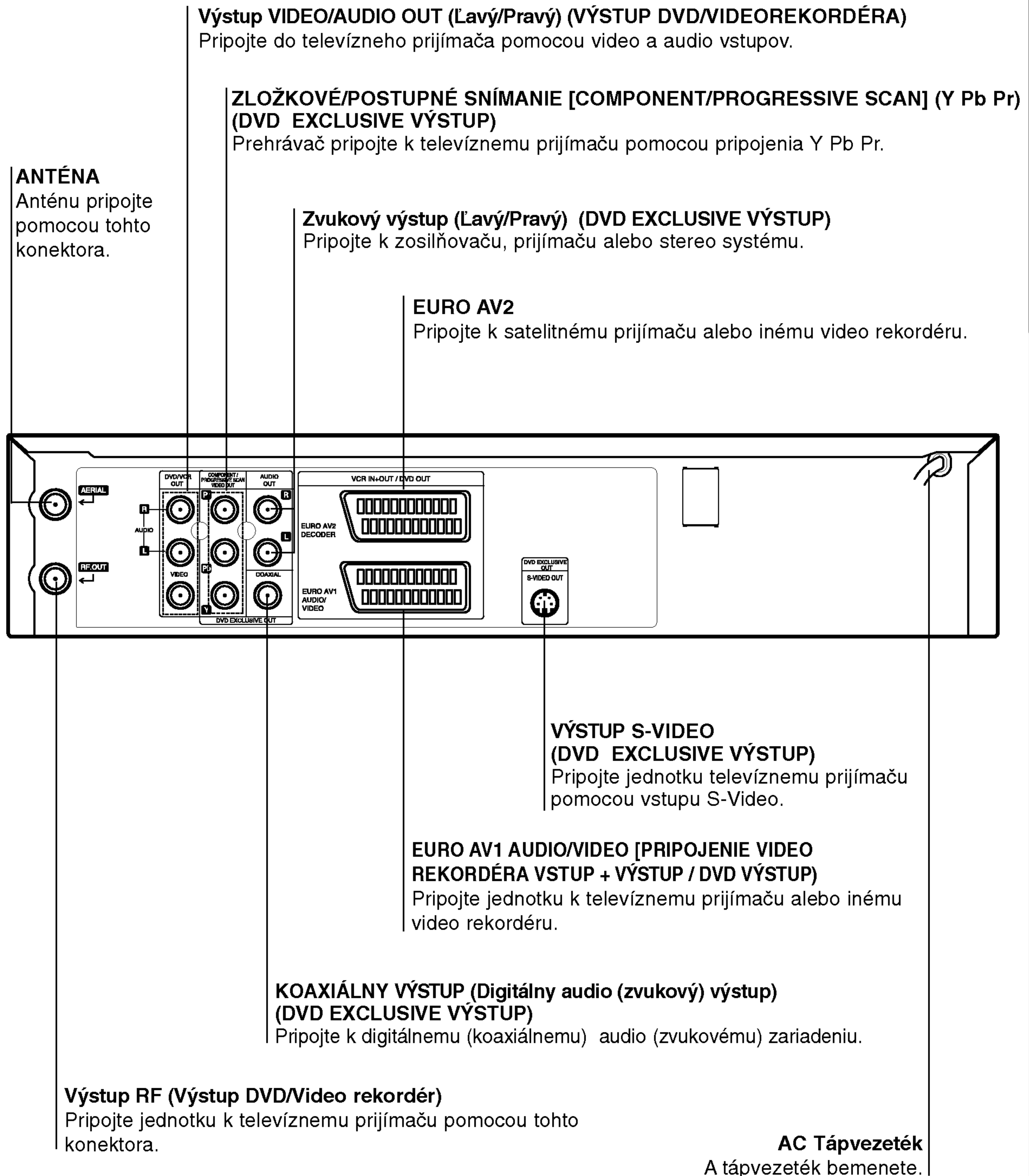

Vnútné kolíky koncoviek na zadnom paneli nikdy nechyťajte. Elektrostatický výboj môže natrvalo poškodiť jednotku.

Inštalácia a nastavenie

Tipy

- V závislosti od televízneho prijímača a ostatných zariadení, ktoré chcete pripojiť, existuje viacero spôsobov ako pripojiť jednotu.
- Pozrite si užívateľské príručky televízneho prijímača, stereo systému a ostatných zariadení, ak je to potrebné na najlepšie pripojenie tohto zariadenia.
- Za účelom dosiahnutia lepšej kvality zvuku pripojte konektory jednotky AUDIO OUT [ZVUKOVÝ VÝSTUP] do konektorov audio in [zvukový vstup] zosilňovača, prijímača, stereo alebo audio/video zariadenia. Vid' časť „Pripojenie prídavných zariadení“ na strane 11.

Upozornenie

- Uistite sa, či je jednotka priamo pripojená k televíznemu prijímaču.
Nastavte televízny prijímač na správny vstupný video kanál.
- Konektor AUDIO OUT [ZVUKOVÝ VÝSTUP] jednotky nepripájajte do konektorov phono [gramofón] (nahrávacie pripojenie) zvukového systému.

Pripojenie k televíznemu a satelitnému prijímaču

- V závislosti od ostatných zariadení, vykonajte jedno z nasledovných pripojení.

Základné pripojenie (AV)

1. Konektory **EURO AV1 AUDIO/VIDEO** na zadnom paneli tejto jednotky pripojte k zásuvke SCART input [vstup] na televíznom prijímači pomocou kábla typu SCART.
2. Niektoré televízne stanice vysielajú zakódované televízne signály, ktoré môžete vidieť len pomocou zakúpeného alebo prenajatého dekódera. Tento dekóder (descrambler) pripojte ku konektore vstupu EURO AV2 DECODER na zadnom paneli.

Základné pripojenie (RF)

1. Kábel antény RF vonkajšej / vnútornej antény ku konektoru AERIAL [anténa] na zadnom paneli tejto jednotky.
2. Pripojte dodaný kábel antény RF z konektora RF OUT [VÝSTUP RF] na zadnom paneli tejto jednotky k vstupu antény na televíznom prijímači.

Zvláštny výstup pre DVD

- **Pripojenie Zložkové Video (Color Stream®) [Prúd fariem®]**
 1. **COMPONENT VIDEO OUT/PROGRESSIVE SCAN** na DVD prehrávači pripojte do príslušných konektorov na televíznom prijímači pomocou kábla Y Pb Pr.
 2. Konektory ľavý a pravý **AUDIO OUT [ZVUKOVÝ VÝSTUP]** na zadnej strane DVD prehrávača pripojte k audio [zvukovým] ľavému/pravému konektorom na televíznom prijímači pomocou audio [zvukových] káblov.
- **Pripojenie S-Video**
 1. Konektor **S-Video OUT [Výstup S-Video]** na tejto jednotke pripojte k vstupnému konektoru S-Video na televíznom prijímači pomocou S-Video kábla.
 2. Konektory ľavý a pravý **AUDIO OUT [ZVUKOVÝ VÝSTUP]** na zadnej strane DVD prehrávača pripojte ku audio [zvukovým] ľavému/pravému konektorom na televíznom prijímači pomocou audio [zvukových] káblov.

Pripojenie pomocou Postupného snímania [Progressive scan] (Color Stream®Pro)

- Ak je Váš televízny prijímač vybavený režimom vysokej definície alebo digitálnym režimom „digital ready“, môžete využiť výstup postupného snímania DVD prehrávača, čím dosiahnete najvyššie možné rozlíšenie.
 - Ak Váš televízny prijímač nepodporuje formát Postupného snímania [Progressive Scan], obraz sa pri výbere Postupného snímania [Progressive Scan] na DVD prehrávači zobrazí zmiešaný.
1. Konektory **ZLOŽKOVÉHO OBRAZOVÉHO VÝSTUPU/POSTUPNÉHO SNÍMANIA [COMPONENT / PROGRESSIVE SCAN VIDEO OUT]** DVD prehrávača pripojte do príslušných konektorov na televíznom prijímači pomocou kábla Y Pb Pr.
 2. Konektory ľavého a pravého zvukového výstupu [AUDIO OUT] DVD prehrávača pripojte do ľavej a pravej zvukovej [audio] konektory televízneho prijímača pomocou zvukových káblov.

Poznámky

- V menu nastavenia pre postupný signál nastavte položku Postupné [Progressive] do polohy „Zapnuté [On]“, vid' str. 19.
- Postupné snímanie nefunguje s analógovými obrazovými [video] pripojeniami (žlté konektory **OBRAZOVÉHO VÝSTUPU [VIDEO OUT]**) alebo s pripojením S-VIDEO.

Zadný panel tejto jednotky (Zvláštny výstup pre DVD)

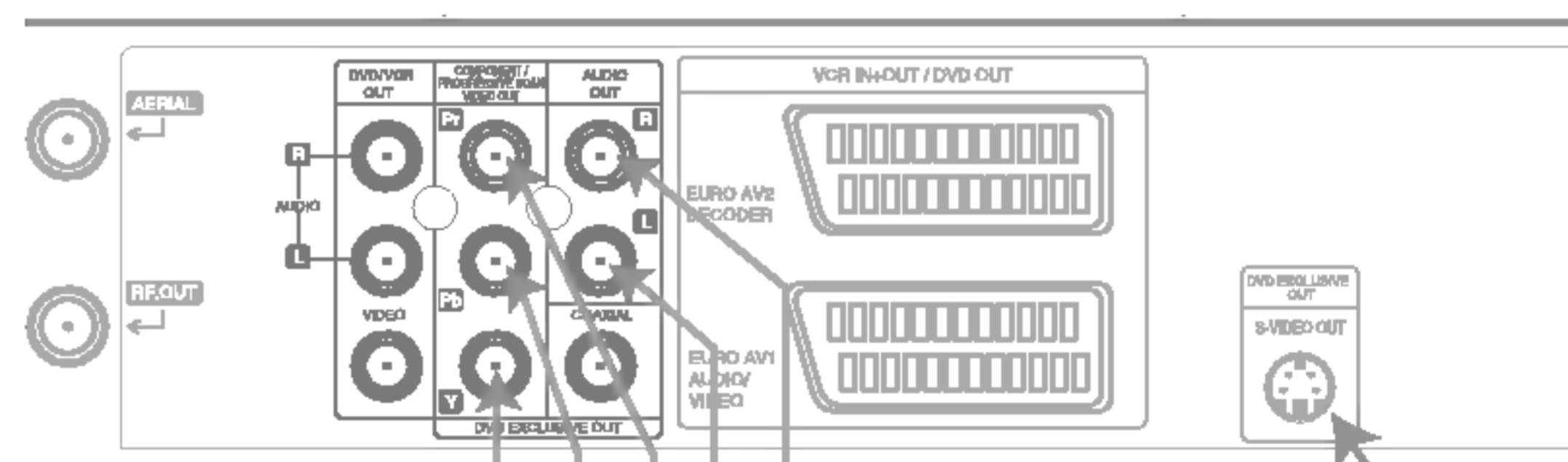

Zadný panel televízneho prijímača

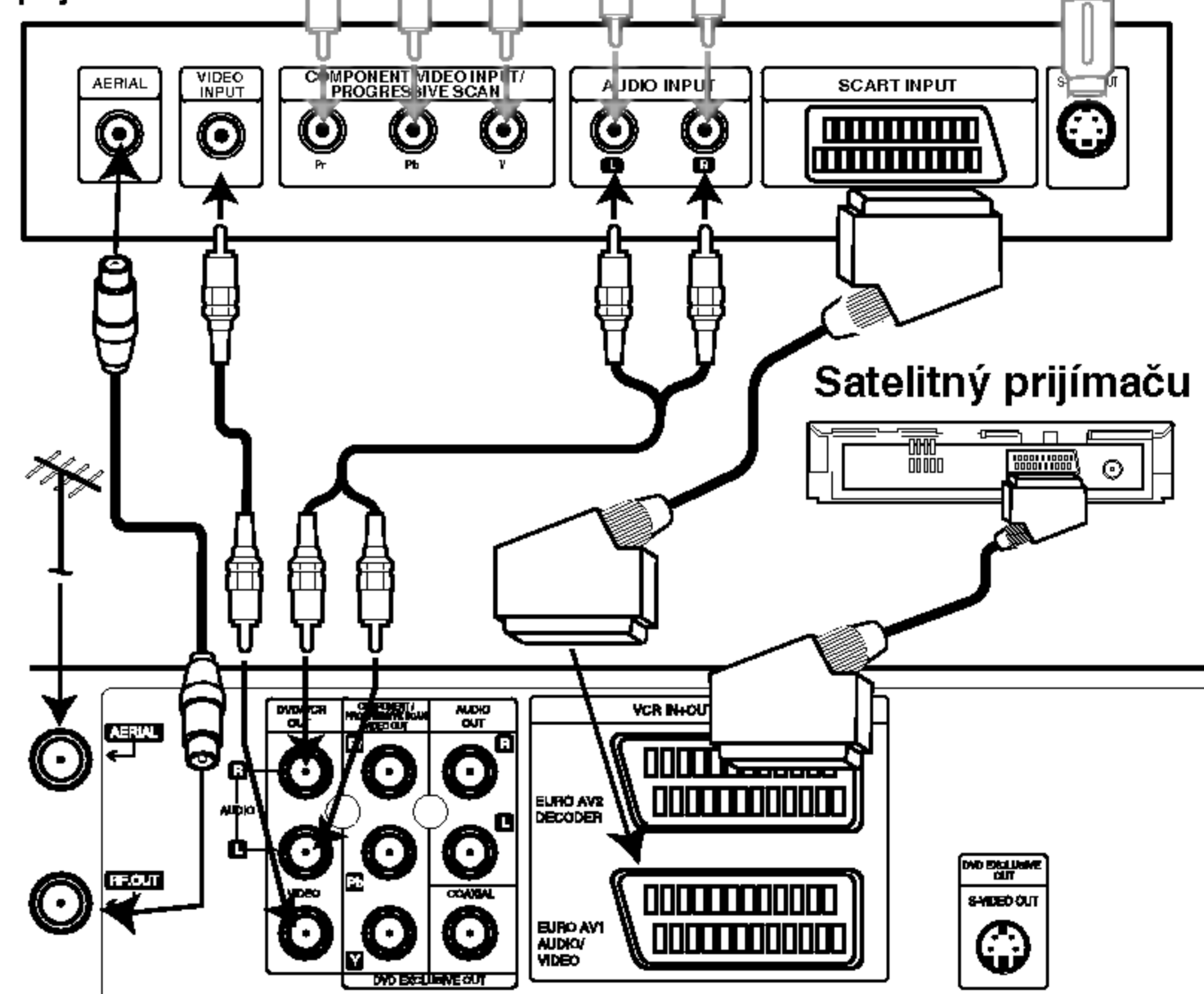

Zadná strana tejto jednotky (Základné pripojenie)

Poznámka

Ak je zadný prepínač prepnutý do polohy RGB, položka Postupné snímanie [Progressive Scan] sa nezobrazí v menu nastavenia.

Pripojenie k prídavným zariadeniam

Pripojenie k dvojkanálovému analógovému zosilňovaču alebo Dolby Pro Logic II / Pro Logic

Ľavý a pravý konektor AUDIO OUT [ZVUKOVÉHO VÝSTUPU] na tejto jednotke pripojte k ľavému a pravému konektoru na zosilňovači, prijímači alebo stereo systéme pomocou audio [zvukových] káblov.

Pripojenie k dvojkanálovému digitálnemu stereo (PCM) zosilňovaču alebo k Audio/Video prijímaču s viackanálovým zosilňovačom (Dolby Digital™, MPEG 2 alebo DTS)

1. Konektorku DIGITAL AUDIO OUT [DIGITÁLNY AUDIO VÝSTUP] tejto jednotky pripojte k príslušnej konektorku na vašom zosilňovači. Použite prídavný digitálny (koaxiálny) kábel.
2. Budete musieť aktivovať digitálny výstup tejto jednotky. (Vid' „Digitálny audio výstup“ na strane 20).

Digitálny viackanálový zvuk

Digitálne viackanálové pripojenie poskytuje najlepšiu kvalitu zvuku. Za týmto účelom potrebujete viackanálový Audio/Video prijímač, ktorý podporuje jeden alebo viac audio formátov podporovaných touto jednotkou (MPEG 2, Dolby Digital a DTS). Preverte si údaje v užívateľskej príručke prijímača a logá na prednom paneli prijímača.

Upozornenie:

Kvôli licenčnej zmluve DTS sa digitálny výstup pri prepnutí na DTS audio prúd prepne na DTS digitálny zvuk.

Poznámky

- Ak sa audio formát na digitálnom výstupe nezhoduje s vlastnosťami prijímača, prijímač bude vydávať silný rušený zvuk alebo nebude vydávať žiaden zvuk.
- Overenie audio formátu súčasného DVD na menu na obrazovke, stlačte tlačidlo AUDIO.

Zadná strana tejto jednotky

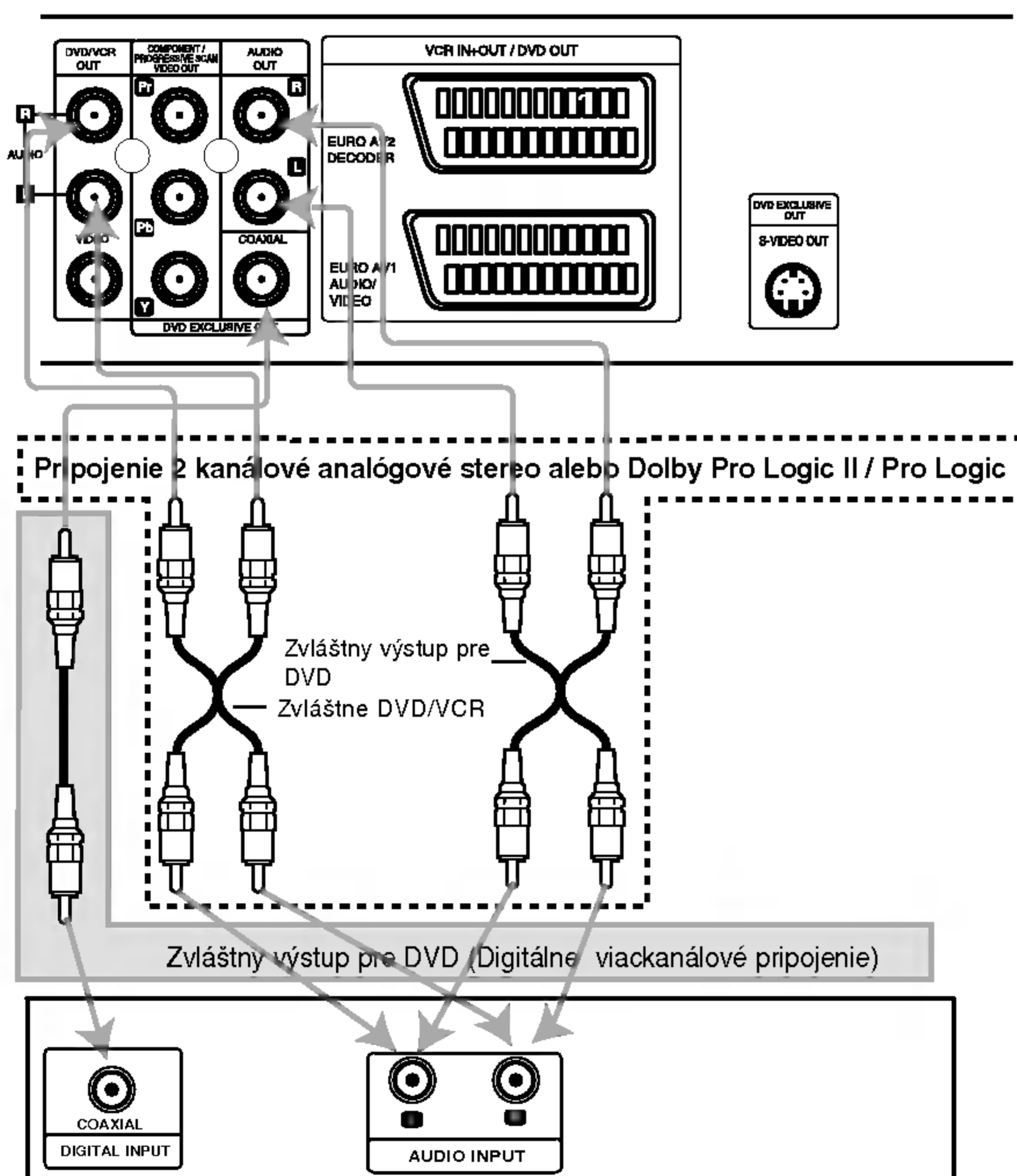

Zosilňovač (prijímač)

Pred prevádzkou – video rekordér [VCR]

Naladenie obrazového kanálu na vašom televíznom prijímači

Poznámky

- Výstupná frekvencia tohto video rekordéra (VCR) je nastavená v pásme UHF na kanál 36. Ak je táto frekvencia už obsadená inou televíznou stanicou alebo ak je obraz rušený, môžete zmeniť prenosový kanál vášho VCR. V krokoch 5 ~ 8 je popísaný postup na zmenu výstupnej frekvencie vášho VCR.
- Váš televízny prijímač prijíma signály z video rekordéra (VCR) ako ďalšiu televíznu stanicu. Aby ste mohli pozerať video pásky, musíte váš televízny prijímač prepnúť na požadované číslo kanála a naladiť tento kanál. Ak ste na pripojenie použili koncovku **SCART** alebo **AUDIO** a **VIDEO** káble, váš televízny prijímač by mal v tom prípade byť vybavený zvláštnym obrazovým kanálom na tento účel, zvyčajne sa tento kanál označuje ako **AV**.

1. Uistite sa, že ste správne nainštalovali váš VCR podľa vyššie uvedeného popisu v tejto príručke. Stlačením tlačidla **POWER** zapnite VCR. Zapnite váš televízny prijímač.
2. Do VCR vložte nahranú video pásku a stlačte tlačidlo ► na diaľkovom ovládaní. Televízny prijímač Prepnete na číslo televízneho kanálu, na ktorom si želáte pozerať video pásky. Neotáčajte sa ak nemáte v tomto štádiu žiadnu video pásku! Ak zapnete váš VCR a pokračujete v krokoch 3 ~ 4, namiesto záznamu na páske uvidíte pri ladení televízneho prijímača na obrazovke jasnú modrú obrazovku.
3. Vyladíte tento kanál pokiaľ nie je obraz ostrý a zvuk jasný. Ak ste pre pripojenie VCR použili káble typu **SCART** alebo **AUDIO** [Zvukový] a **VIDEO** [Obrazový] kábel, nemusíte ladiť váš televízny prijímač, stačí ho jednoducho prepnúť na kanál **AV**. **AV** kanál je už naladený na optimálne prehrávanie video pásek na vašom televíznom prijímači.
4. Uložte tento kanál do pamäte televízneho prijímača. Ak nevíete vykonať tento krok, pozrite sa do užívateľskej príručky vášho televízneho prijímača.
5. **Len v prípade, že sa vám nepodarilo podľa krokov 1 ~ 4 dosiahnuť jasný obraz pri prehrávaní, pokračujte v krokoch 5 ~ 8.** Prepnete váš televízny prijímač na kanál, na ktorom chcete pozerať video záznamy. Stlačením tlačidla **POWER** na diaľkovom ovládaní sa uistite, že je váš VCR vypnutý. (na displeji svietia len hodiny.)
6. Tlačte tlačidlo **PROG. ▲** alebo **▼** na prednom paneli VCR a podržte ho stlačené počas viac ako 4 sekúnd. Na displeji VCR (video rekordéra) sa rozsvieti nápis **RF36**. Na televíznej obrazovke sa objaví nasledovná obrazovka.

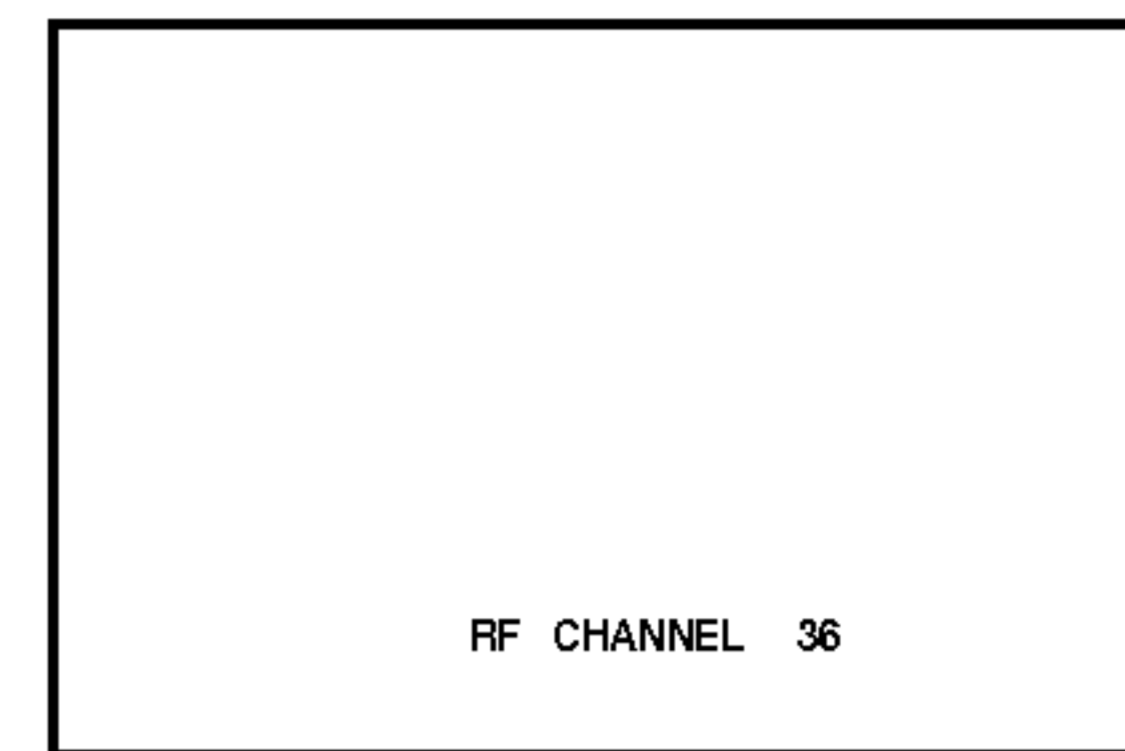

7. Stlačením tlačidla **PROG. ▲** alebo **▼** navoľte iný obrazový kanál. Môžete nastaviť ktorýkoľvek kanál medzi 22 a 68.
8. Prepnete televízny kanál, na ktorom chcete pozerať video záznamy. Keď skončíte, stlačte tlačidlo **⏻** na prednom paneli VCR. Vyladíte tento kanál tak, aby sa objavila jasná modrá obrazovka. Uložte nastavenie tohto kanála na televíznom prijímači.

Poznámky

Uistite sa, že ste váš VCR správne nainštalovali a úspešne naladili určený obrazový kanál na vašom televíznom prijímači. Ak nenaladíte určený obrazový kanál na vašom televíznom prijímači, nebudete môcť pozerať a nahrávať video pásky!

Pri prvom použití vášho videa

Pri prvom pripojení vášho video rekordéra sa na televíznej obrazovke zobrazí nasledujúci obrázok.

Ak si želáte nastaviť televízne stanice, postupujte podľa krokov 3 až 4, tak ako je zobrazené v „ACMS“ (vid. str. 14).

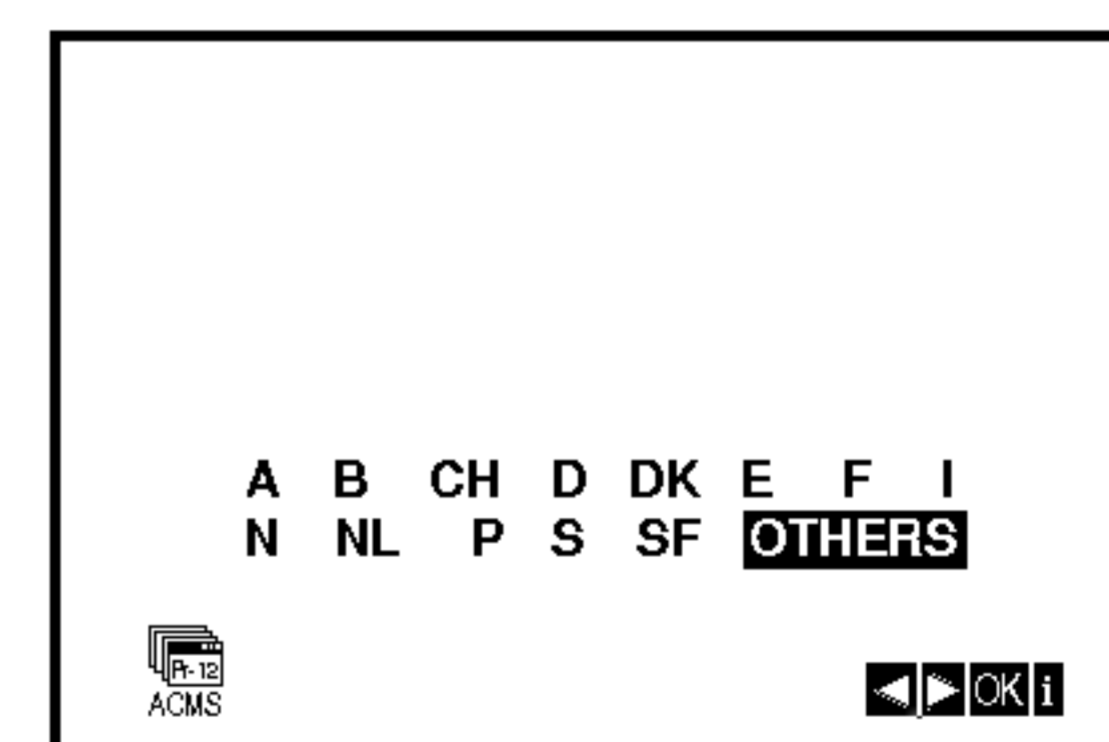

Nastavenie hodín Ručne

Hodiny vo vašom VCR nastavenia času a dátumu vo vašom VCR.

1. Stlačte tlačidlo **i**.
Stlačením tlačidiel ◀ alebo ▶ vyberte z ponuky **SET**.
Potvrďte stlačením tlačidla **OK**.



2. Na upravenie HODINY, MINÚTY, DŇA, MESIACA a ROKA použite tlačidlá ▲ alebo ▼ na diaľkovom ovládači.
Nezabudnite, že váš VCR používa 24 hodinový formát, napr. 1 hodina poobede sa zobrazuje ako 13:00.
Deň v týždni sa zobrazí automaticky po zadaní hodnoty roka.

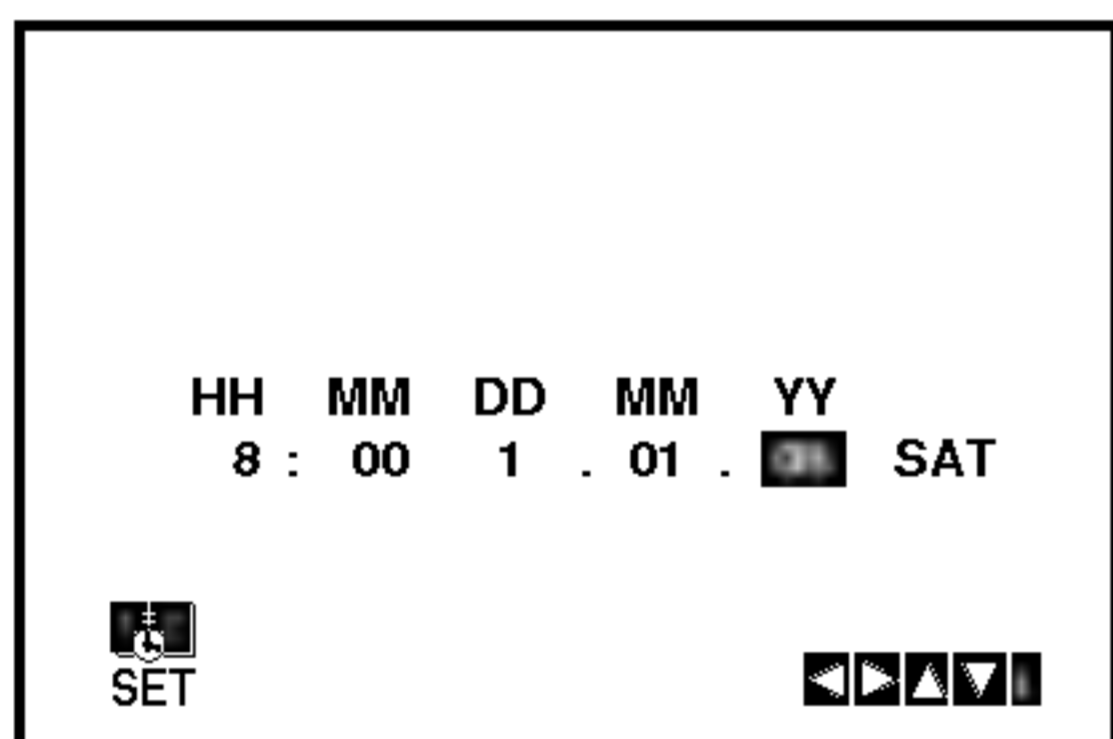

3. V prípade chyby, stlačte tlačidlá ◀ alebo ▶ a chybné údaje opravte.
4. Stlačte tlačidlo **i**.

Nastavenie farebného systému

1. Stlačte tlačidlo **i**.
2. Na obrazovke sa objaví hlavné menu.
3. Stlačením tlačidla ◀ alebo ▶ vyberte z ponuky **SYS**.
4. Stlačením tlačidiel ▲ alebo ▼ vyberte z ponuky požadovaný **FAREBNÝ** systém.

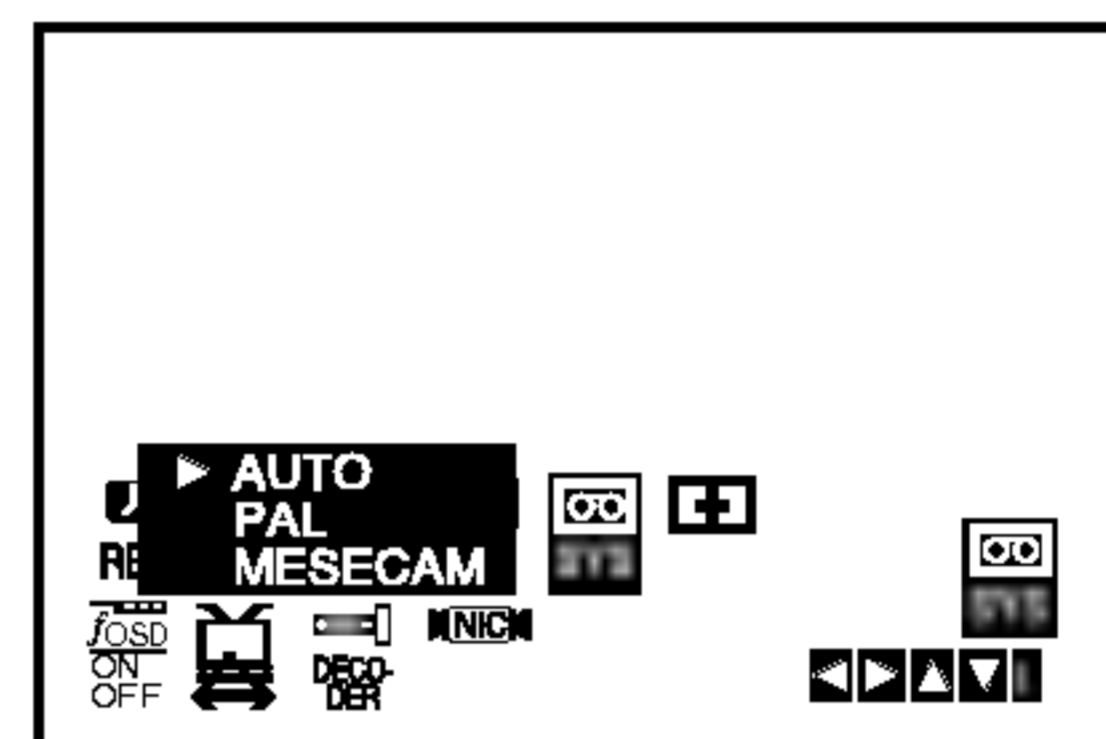

5. Stlačením tlačidiel ◀ alebo ▶ vyberte z ponuky **RF AUDIO**.
Stlačením tlačidiel ▲ alebo ▼ vyberte z ponuky požadovaný systém RF AUDIO.

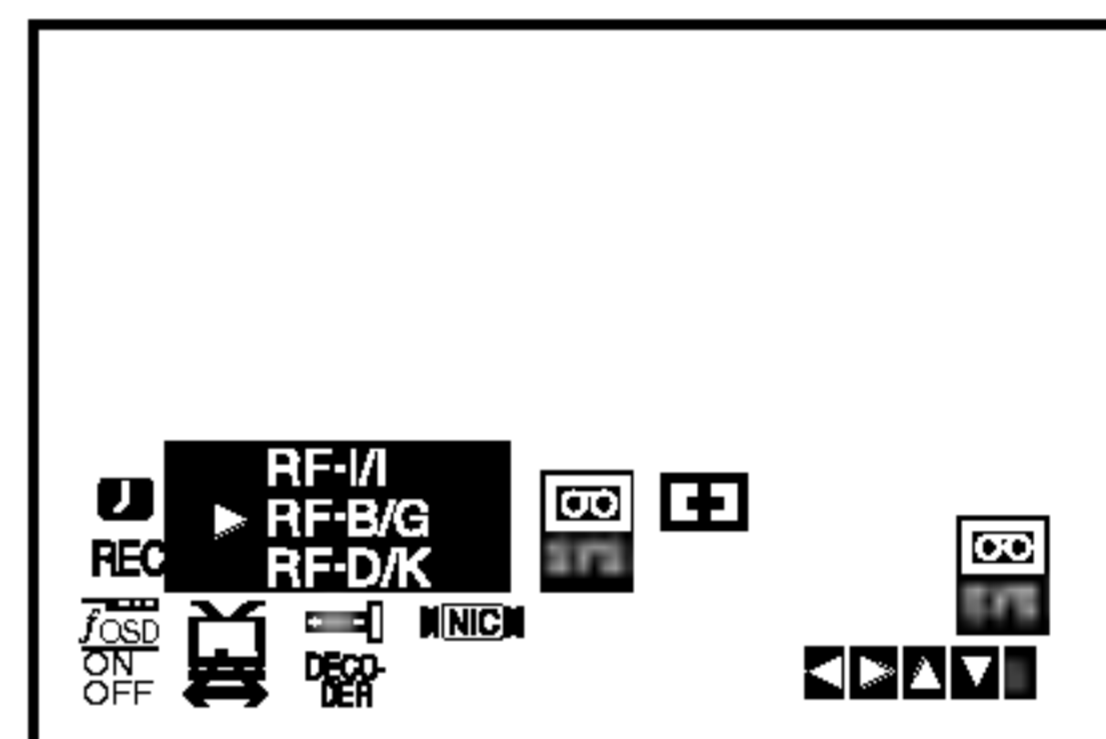

6. Stlačením tlačidla **i** odstráňte menu z obrazovky televízneho prijímača.

Používanie Základného menu

Tento VCR sa programuje veľmi jednoducho pomocou menu zobrazovaného na obrazovke. Menu sa ovláda pomocou DIALKOVÉHO OVLÁDANIA.

1. Stlačením tlačidla **POWER** zapnite váš televízny prijímač a VCR.
2. Stlačte tlačidlo **i**.
Na obrazovke sa zobrazí hlavné menu.

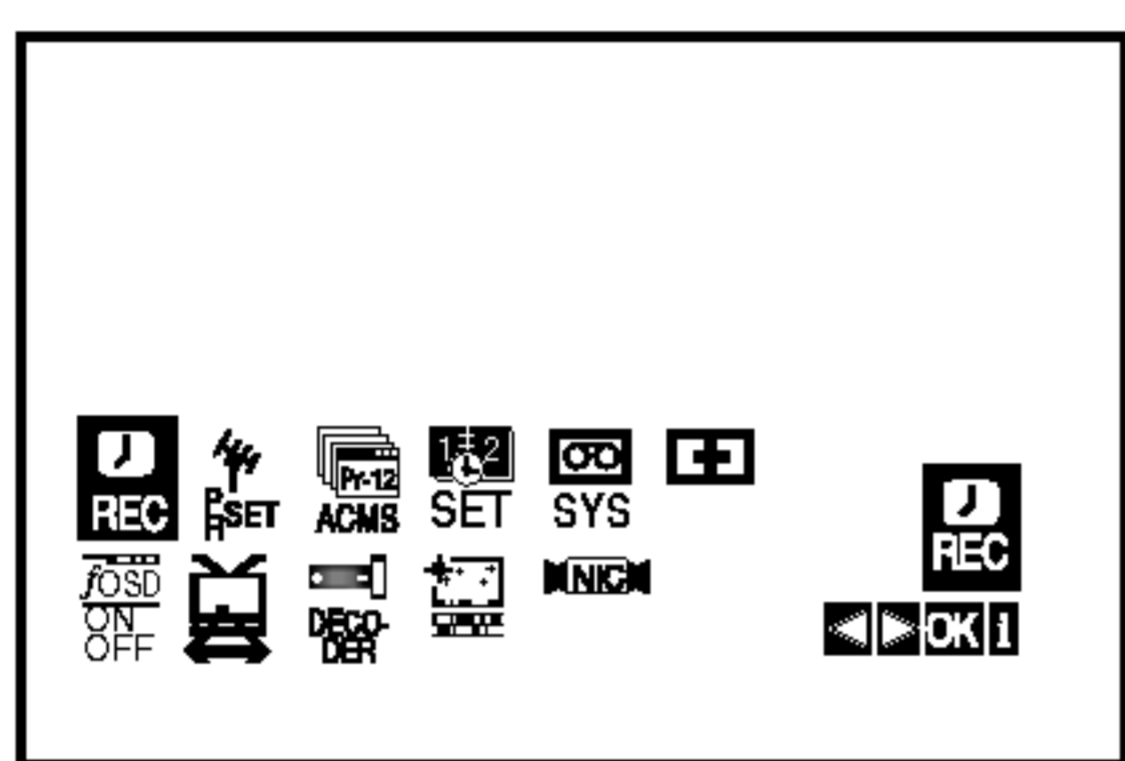

- **REC** - Nastavenie časovaného nahrávania (viď str. 25).
- **PR SET** - Nastavenie ručného ladenia (viď str. 15)
- **ACMS** - Automatický kanálový pamäťový systém (viď str. 14)
- **SET** - Nastavenie času a dátumu (viď str. 13)
- **SYS** - Nastavenie systému farebného televízneho prijímača (viď str. 13)
- **Dr.** (Dr.) - Preverenie problému vášho VCR (viď str. 36)
- **F.OSD ON/OFF** - Zobrazenie prevádzkového režimu vášho VCR (viď str. 36)
- **16:9/4:3** - Nastavenie uhlopriečky vášho televízneho prijímača (viď str. 37)
- **DEKÓDER** - Pre použitie dekódera pre platenú televíziu (alebo satelit) s vaším videokazetofónom (pozri str. 37).
- **OPR** - Zlepšenie obrazu prehrávania (viď str. 23)
- **NIC** - Zapnutie alebo vypnutie digitálneho zvuku NICAM (viď str. 37).

Tipy:

Jazyk menu môžete zmeniť v menu nastavenia DVD. (Viď Jazyk menu na strane 18.)

3. Pomocou tlačidiel **◀** a **▶** vyberte požadované menu.
Stlačte tlačidlo **OK** a stlačením **▲** alebo **▼** nastavte váš výber.
4. Stlačením tlačidla **i** menu zmizne z televíznej obrazovky.

Automatické naladenie televíznych staníc

Ak je TV vysielací signál slabý, Váš VCR nedokáže detekovať potrebné informácie a nebude ich môcť správne ukladať. Na prekonanie tohto problému pozrite časť **RUČNÉ LADENIE** na strane 15.

1. Stlačením tlačidla **POWER** zapnite VCR.
2. Stlačte tlačidlo **i**.
Na obrazovke sa objaví hlavné menu. Stlačením tlačidiel **◀** alebo **▶** vyberte z ponuky **ACMS**. Potvrďte stlačením tlačidla **OK**.

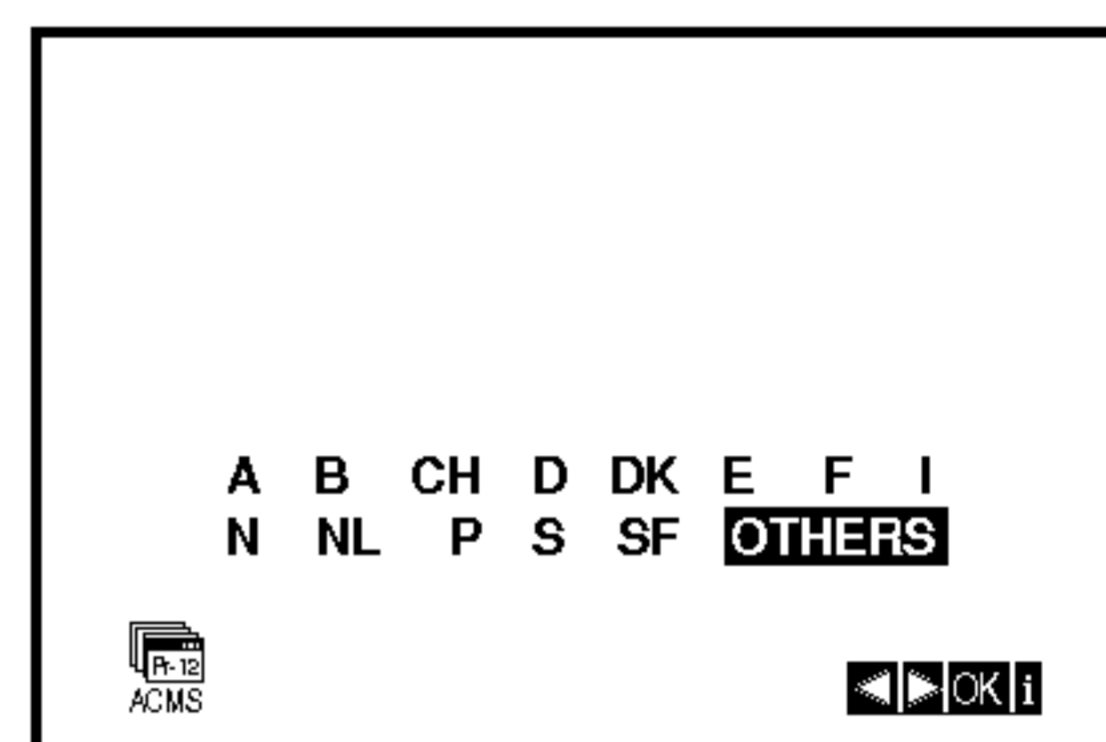
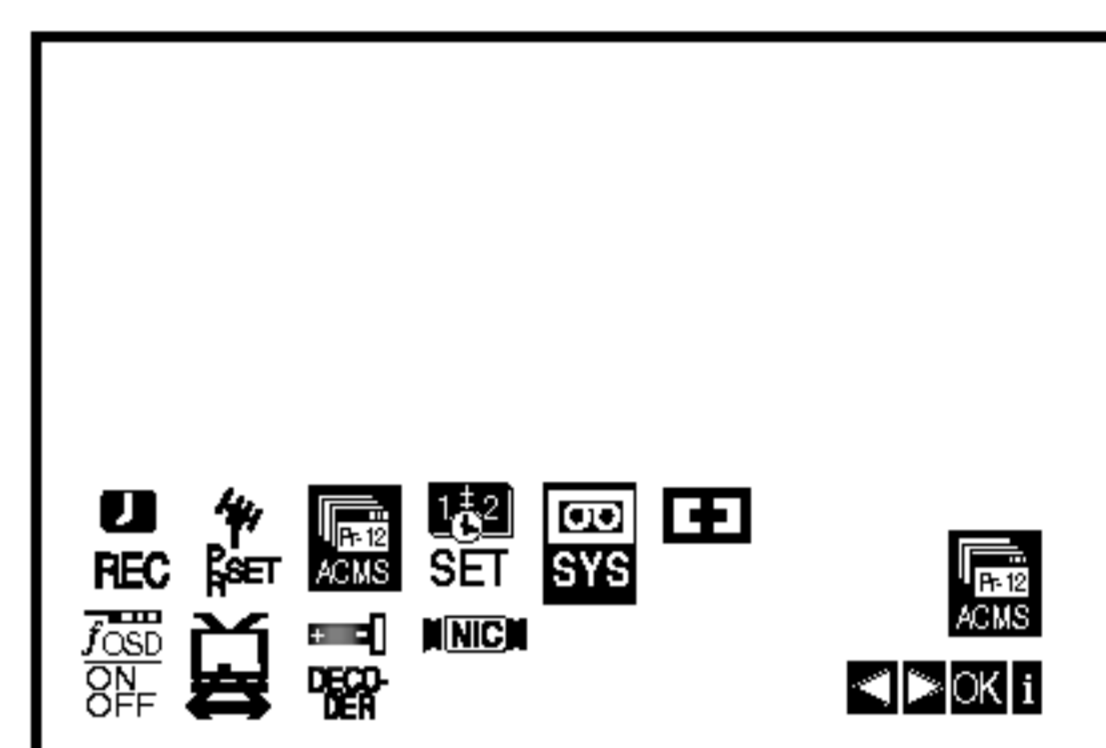

3. Pomocou tlačidla **◀** alebo **▶** vyberte požadovaný ŠTÁT.
„**A**“: Rakúsko, „**B**“: Belgicko, „**CH**“: Švajčiarsko, „**D**“: Nemecko, „**DK**“: Dánsko, „**E**“: Španielsko, „**F**“: Francúzsko, „**I**“: Taliansko, „**N**“: Nórsko, „**NL**“: Holandsko, „**P**“: Portugalsko, „**S**“: Švédsko, „**SF**“: Fínsko, OTHERS [OSTATNÉ].
4. Pre automatické uloženie kanálov televíznych staníc vo vašej oblasti, stlačte **OK**.

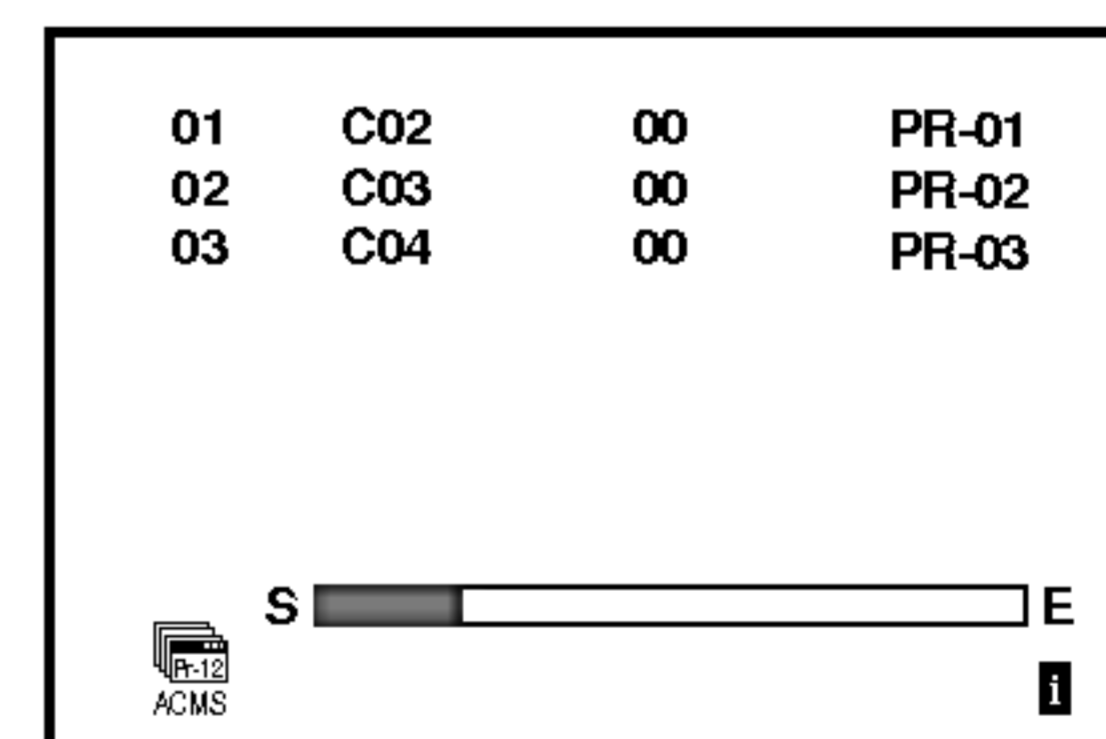

5. Po ukončení ladenia sa na obrazovke zobrazí tabuľka televíznych staníc. Stlačením tlačidla **i** toto nastavenie uložíte do pamäte.

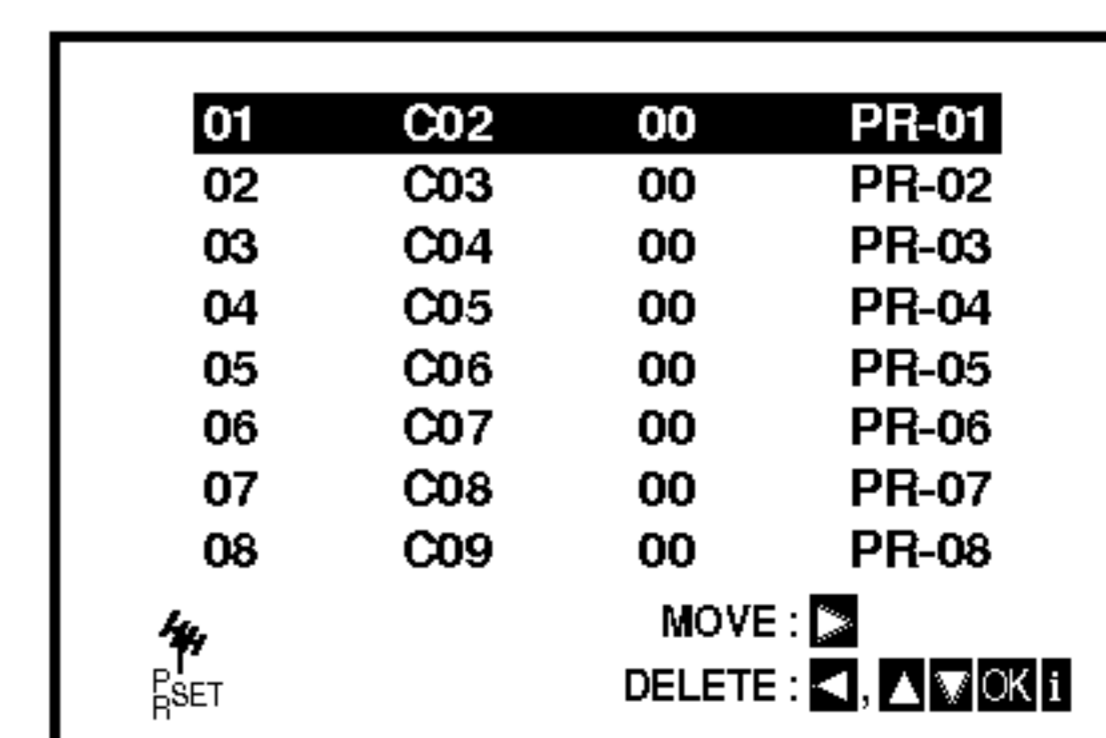

Ručné ladenie televíznych staníc

V niektorých oblastiach môže byť vysielací signál príliš slabý pre automatické naladenie VCR, ktoré nemusí nájsť alebo správne priradiť televízne stanice

Tieto stanice so slabším signálom musíte naladiť ručne, aby ste ich potom mohli uložiť do pamäte vášho VCR.

1. Stlačte tlačidlo **i**.

Na obrazovke televízneho prijímača sa objaví hlavné menu.

Stlačením tlačidiel **◀** alebo **▶** vyberte z ponuky **PR SET**.

Potvrďte stlačením tlačidla **OK**.

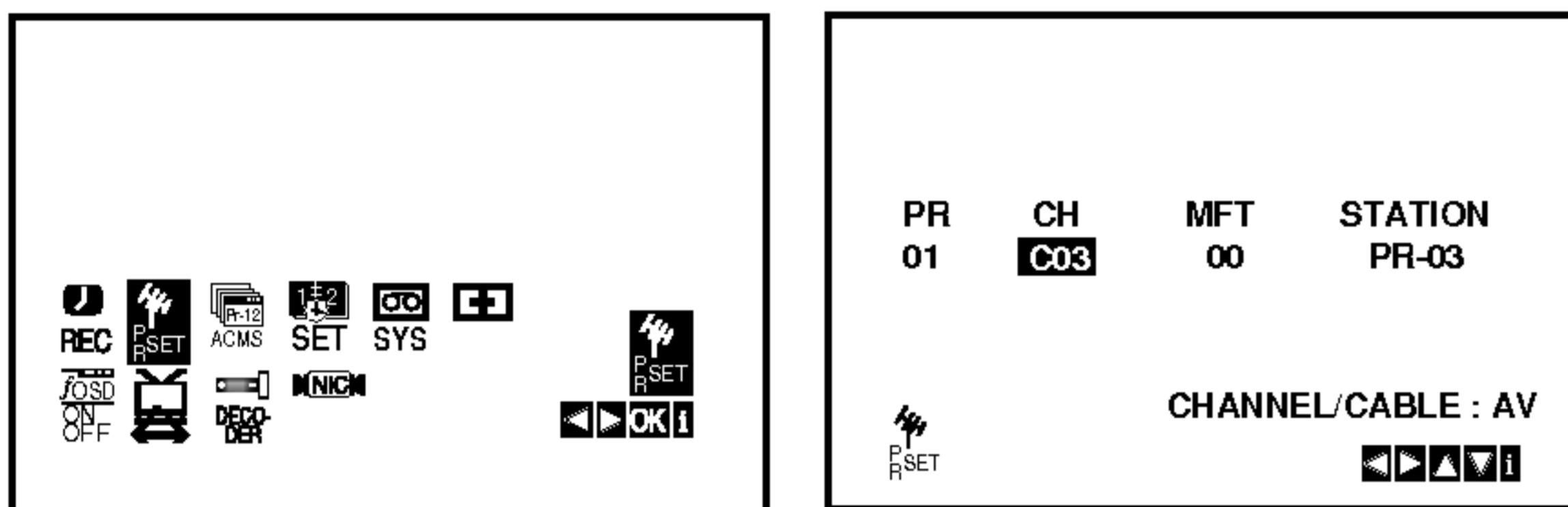

2. Stlačte tlačidlo **i**.

Objaví sa tabuľka televíznych staníc.

3. Stlačením tlačidiel **▲** alebo **▼** si z ponuky vyberte číslo programu, ktorý chcete naladiť. (napríklad PR 04)

01	C01	00	PR-01
02	C02	00	PR-02
03	C03	00	PR-03
04	--	--	----
05	--	--	----
06	--	--	----
07	--	--	----
08	--	--	----

MOVE : **▶**
DELETE : **◀ ▶ ▲ ▼ OK I**

4. Potvrďte stlačením tlačidla **OK**.

Stlačením tlačidla **AV** nastavte **C** (Štandardné stanice) alebo **S** (Káblové stanice): C02 - C70, S01 - S41.

Zadajte číslo kanálu stanice, ktorú chcete naladiť, pomocou **očíslovaných tlačidiel** alebo pomocou tlačidiel **▲** alebo **▼** nájdite požadovanú stanicu.

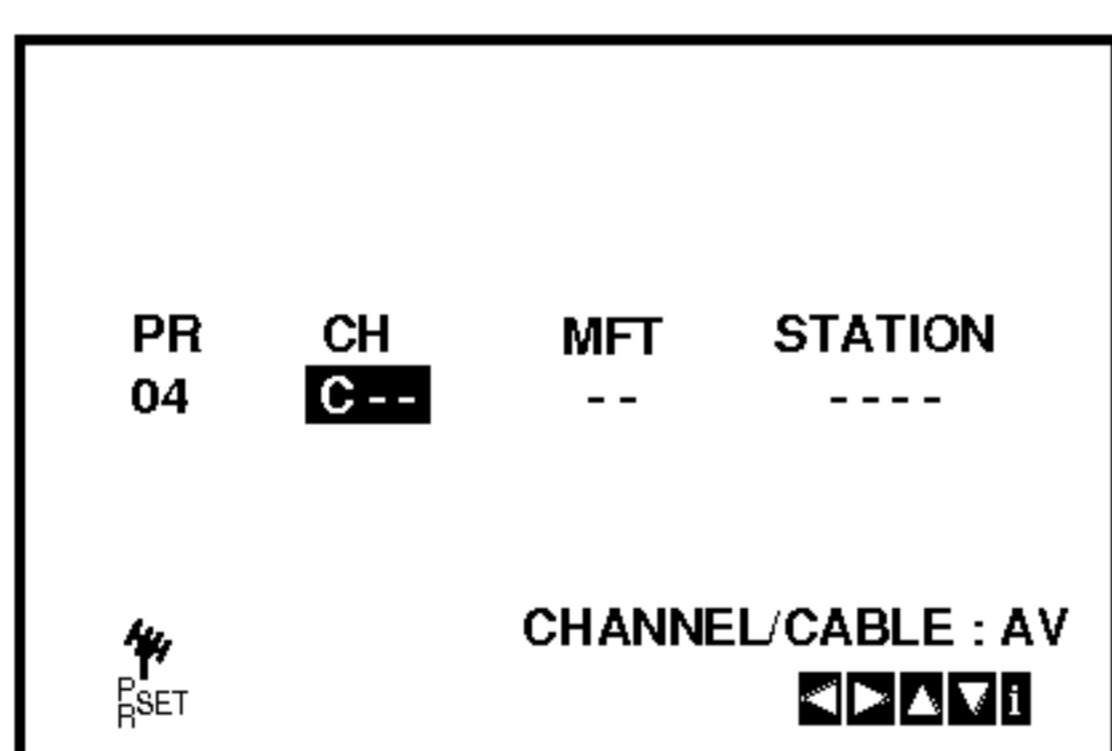

5. Vyhľadávanie sa zastaví po nájdení stanice.

Stlačením tlačidla **▶** vyberte **MFT**.

Pomocou **▲** alebo **▼** ovládajte jemné ladenie staníc.

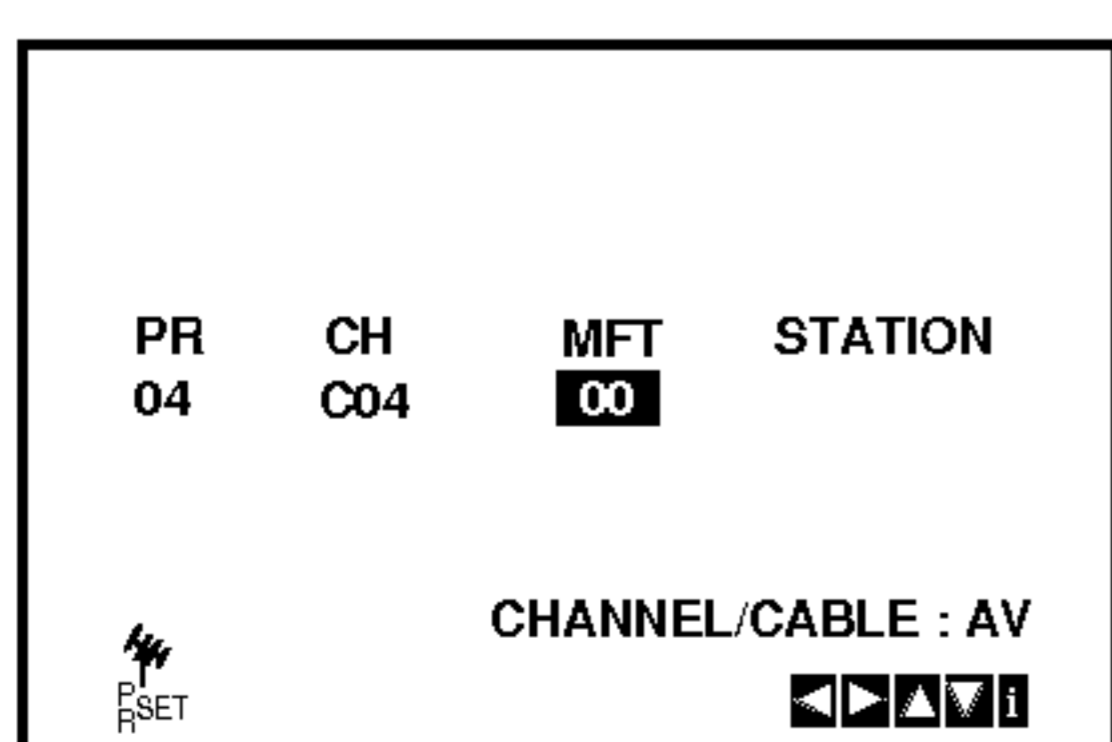

6. Aby ste mohli zadať názov televíznej stanice, stlačením tlačidla **▶** zvolte požadovanú **STATION**. Potvrďte stlačením tlačidla **OK**.

7. Pomocou tlačidiel **▲** alebo **▼** zadajte **písmená a čísla** pre názov novej stanice.

Pomocou tlačidiel **◀** alebo **▶** sa môžete pohybovať dozadu a dopredu medzi znakmi.

Potvrďte stlačením tlačidla **OK**.

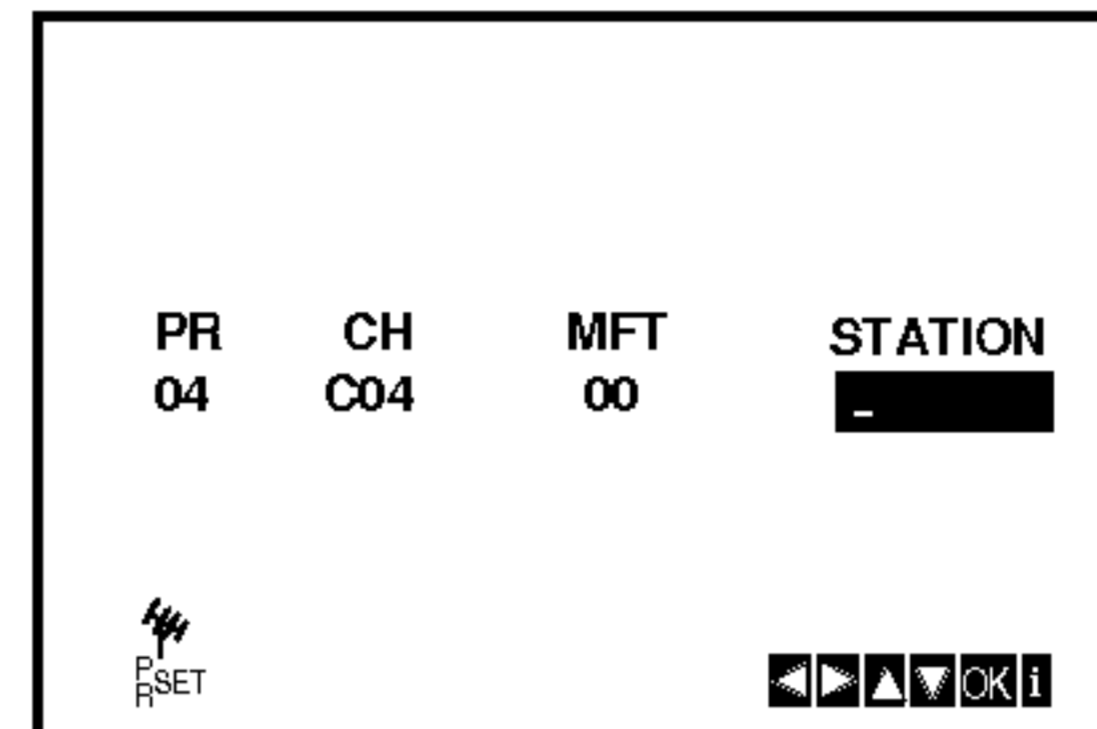

8. Na potvrdenie umiestnenia staníc stlačte **i**.

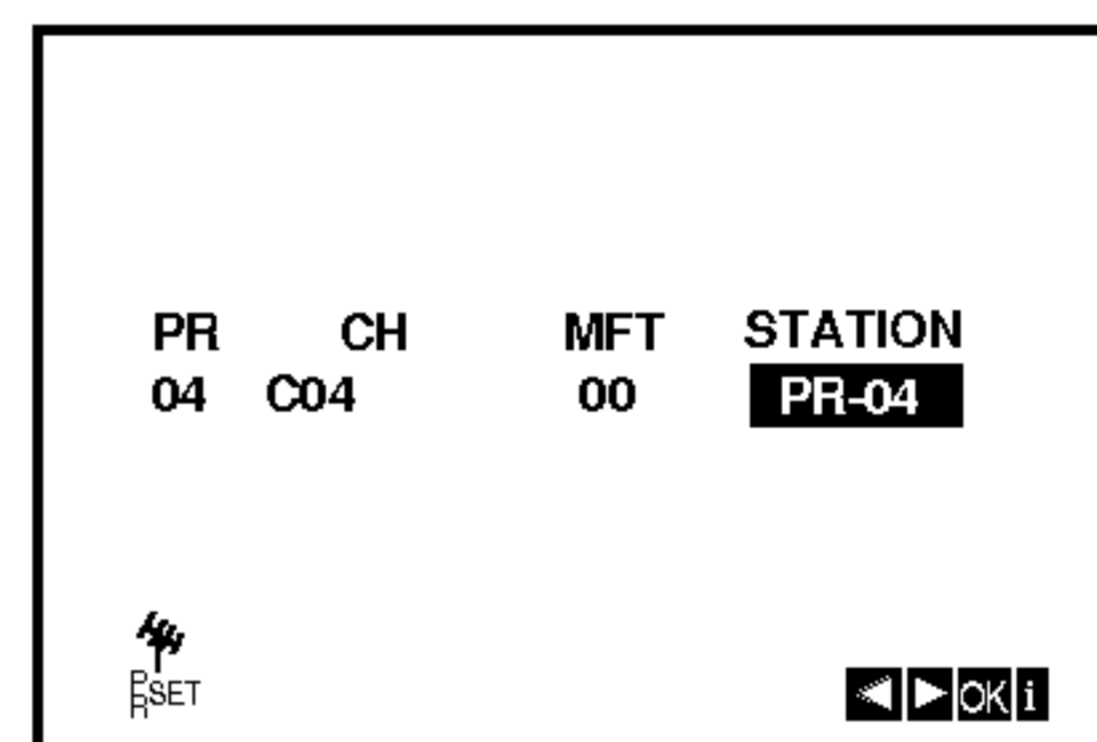

Ak si želáte ostatné stanice naladiť manuálne, opakujte kroky 3 – 8.

01	C01	00	PR-01
02	C02	00	PR-02
03	C03	00	PR-03
04	C04	00	PR-04
05	--	--	----
06	--	--	----
07	--	--	----
08	--	--	----

MOVE : **▶**
DELETE : **◀ ▶ ▲ ▼ OK I**

9. Stlačte znovu tlačidlo **i**.

Do vášho DVD+video zariadenia sa teraz naladiť nová televízna stanica.

Zmena poradia televíznych staníc

Po nastavení televíznych staníc na vašom VCR sa môže stať, že budete chcieť zmeniť poradie, v akom sú vložené v pamäti bez toho, aby ste ich museli znovu naladiť! Podľa krokov na tejto strane môžete jednoducho zmeniť poradie televíznych staníc a usporiadať ich v požadovanom poradí.

1. Stlačte tlačidlo **i**.

Na obrazovke televízneho prijímača sa objaví hlavné menu. Pomocou tlačidiel **◀** alebo **▶** z ponuky vyberte **PR SET** [Nastavenie programu]. Potvrďte stlačením tlačidla **OK**.

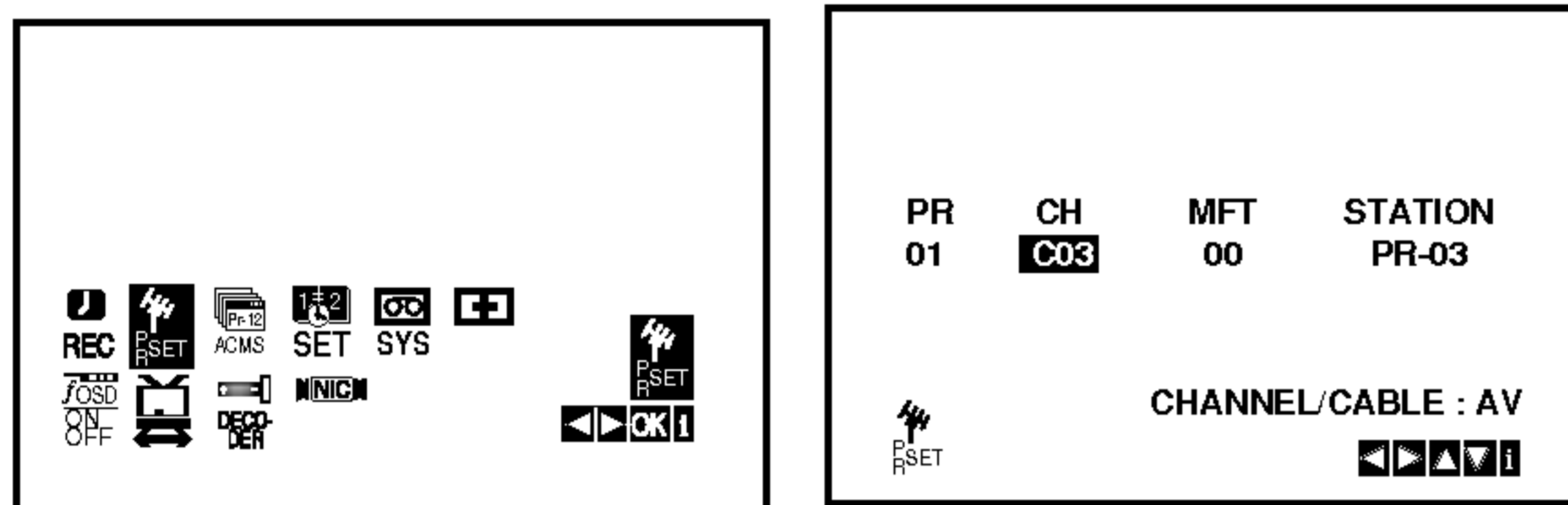

2. Stlačte tlačidlo **i**.

Pomocou tlačidiel **▲** alebo **▼** z ponuky vyberte **číslo programu**, ktorý chcete premiestniť (napríklad PR 03). Stlačte tlačidlo **▶**.

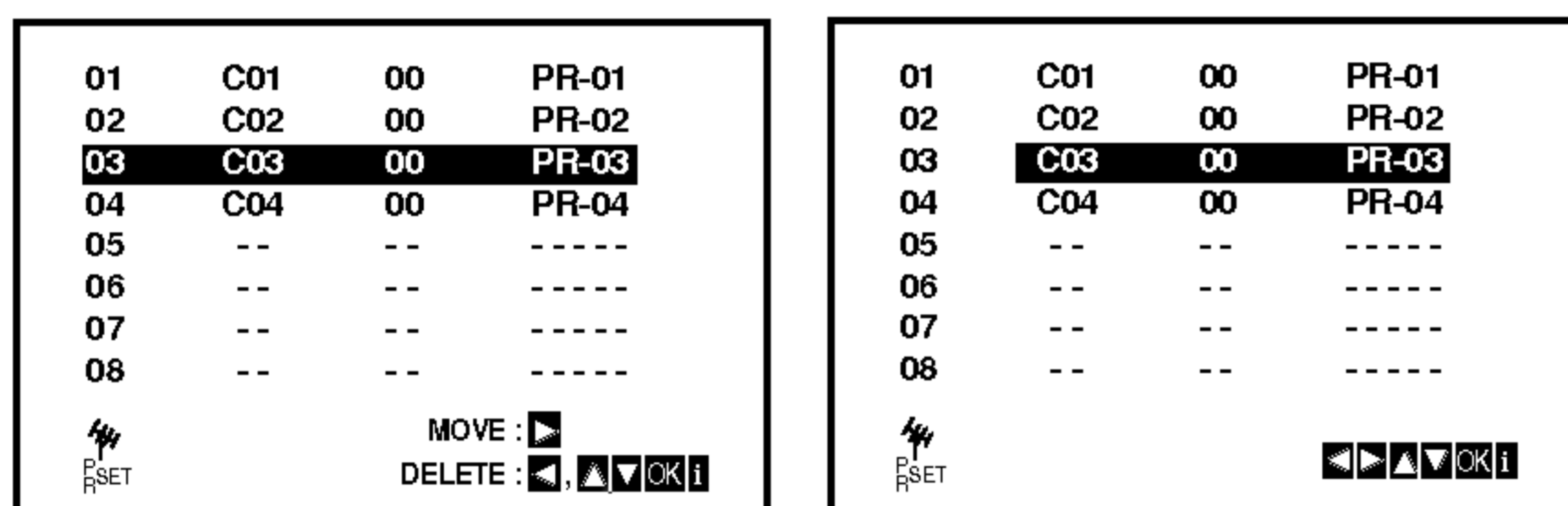

3. Pomocou tlačidiel **▲** alebo **▼** z ponuky vyberte **číslo programu**, do ktorého chcete predchádzajúci program premiestniť (napríklad PR 05).

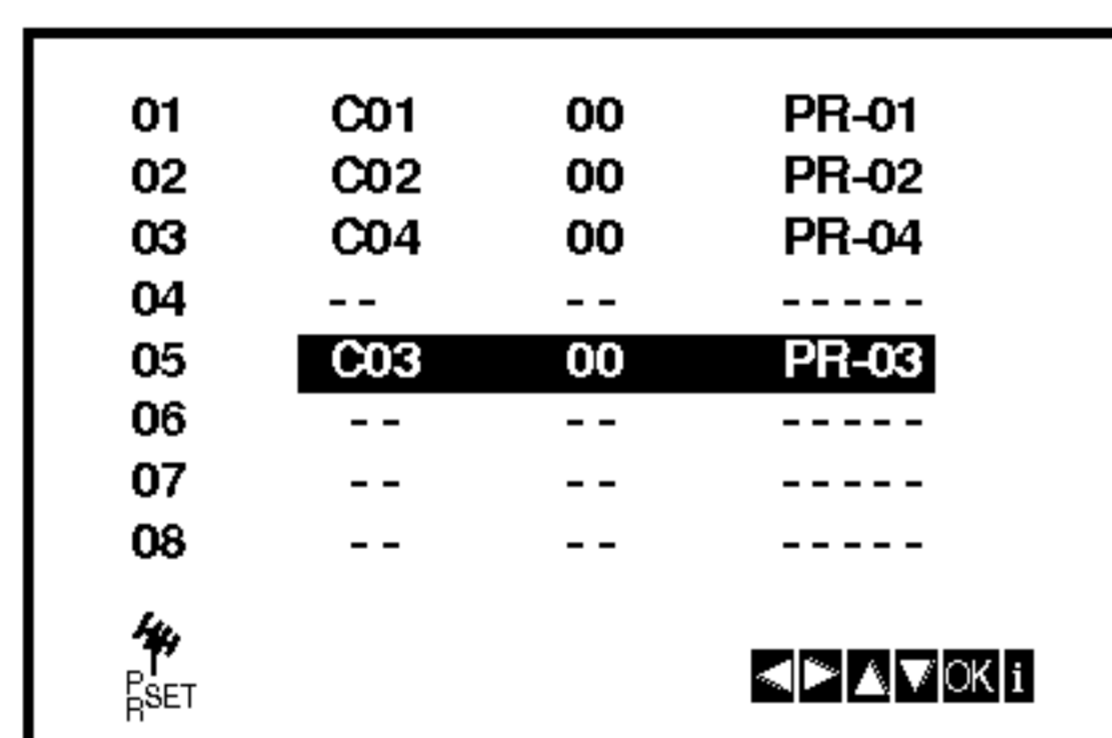

4. Stlačte tlačidlo **OK**.

Vybraný **program** sa premiestni do **nového čísla programu**. Ak chcete premiestniť iné televízne stanice, opakujte kroky 1 - 4.

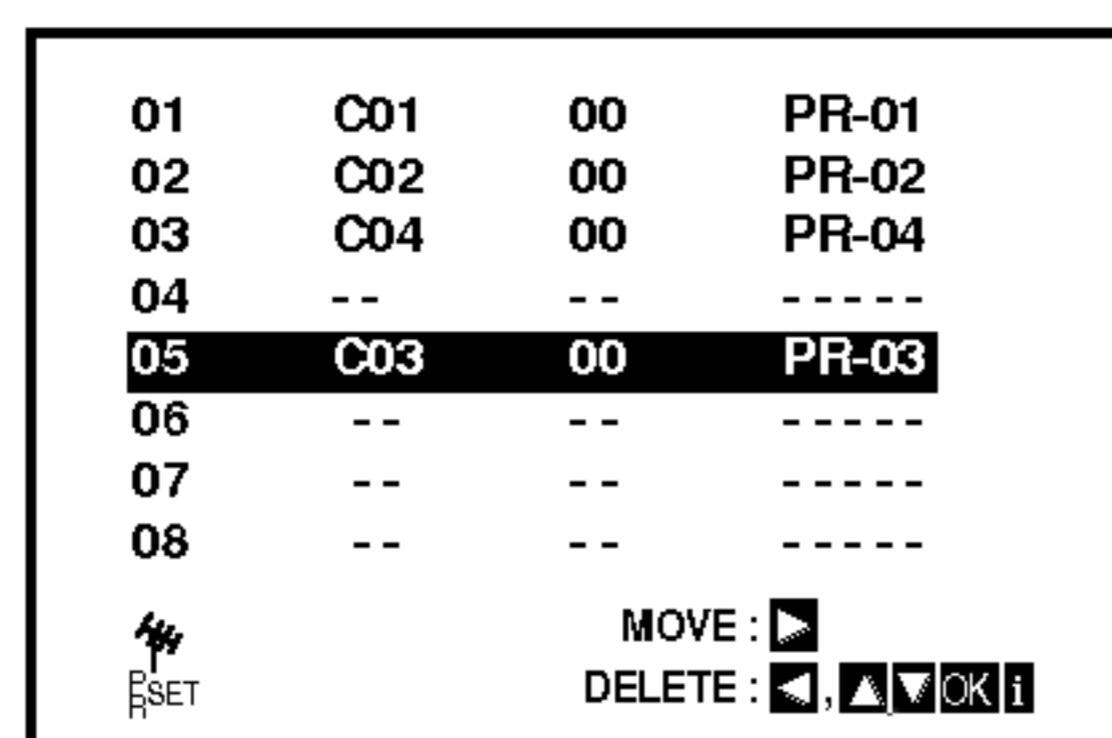

5. Na odstránenie menu z televíznej obrazovky stlačte **i**.

Vymazanie televíznych staníc

Po naladení televíznych staníc na vašom VCR, je možné tieto stanice **vymazať**.

Podľa pokynov uvedených na tejto strane ľahko vymažete akékoľvek neželané televízne stanice.

1. Stlačte tlačidlo **i**.

Na obrazovke sa objaví hlavné menu. Pomocou tlačidiel **◀** alebo **▶** z ponuky vyberte **PR SET**. Potvrďte stlačením tlačidla **OK**.

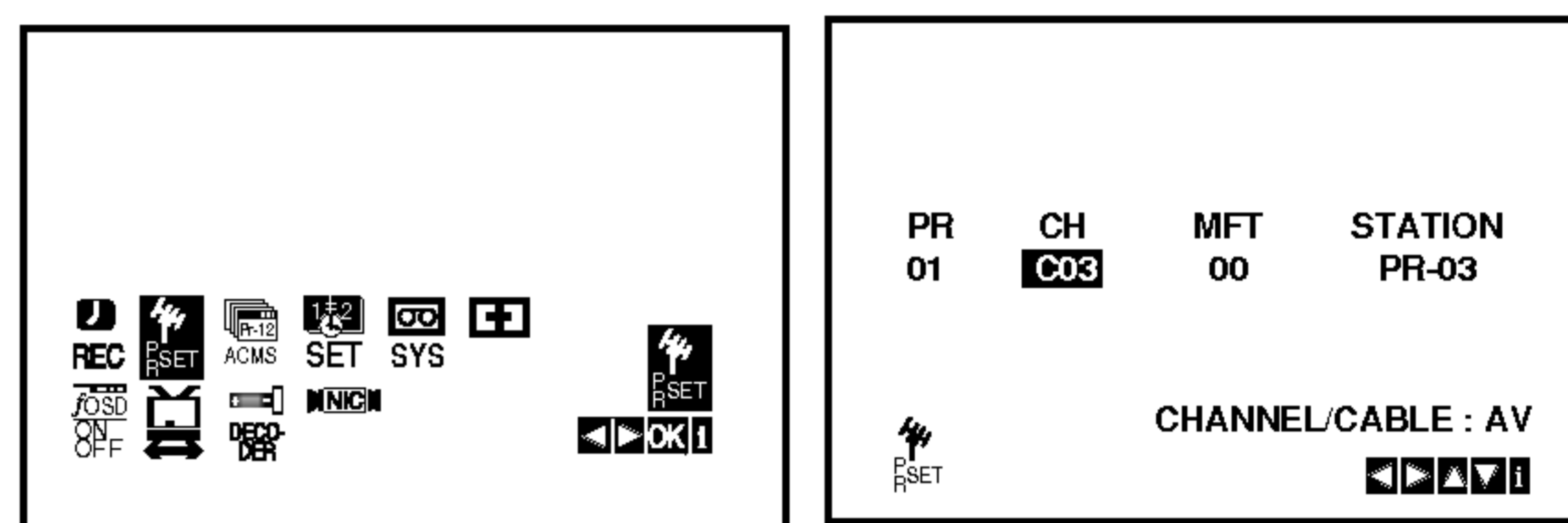

2. Stlačte tlačidlo **i**.

3. Stlačením tlačidiel **▲** alebo **▼** z ponuky vyberte **číslo programu**, ktorý chcete vymazať. (napríklad, PR 01)

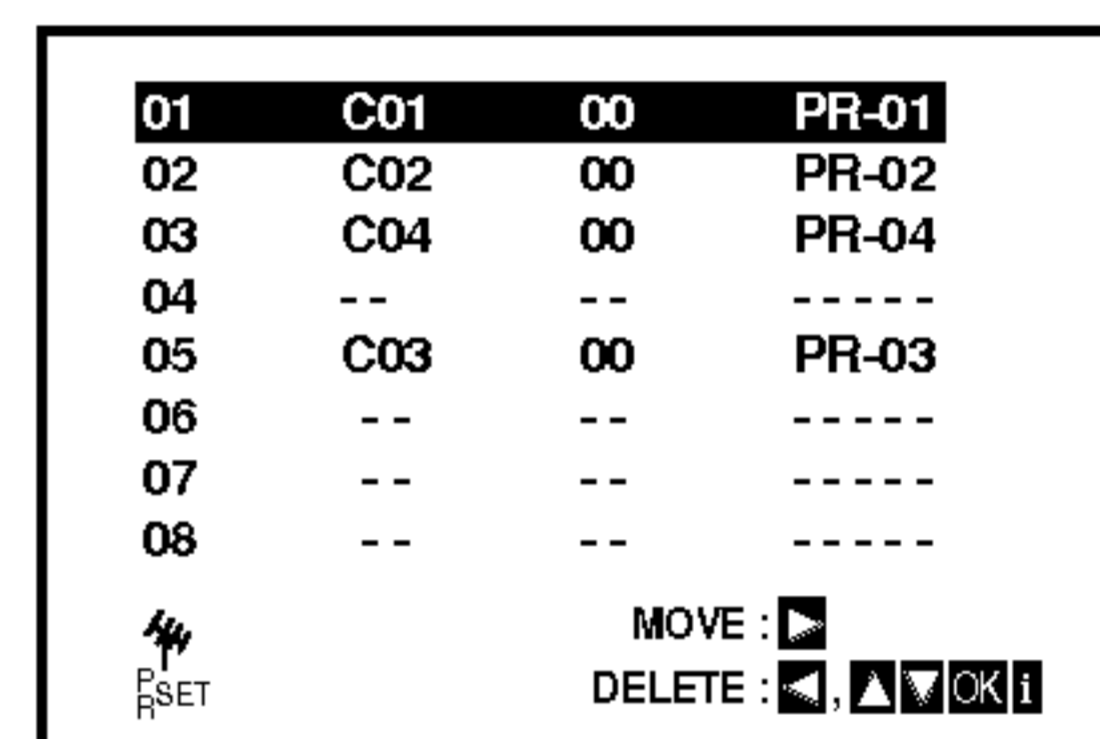

4. Stlačte **◀**.

Po krátkej chvíli sa vybratá stanica vymaže. Ak si želáte vymazať ďalšie stanice, opakujte kroky 3 - 4.

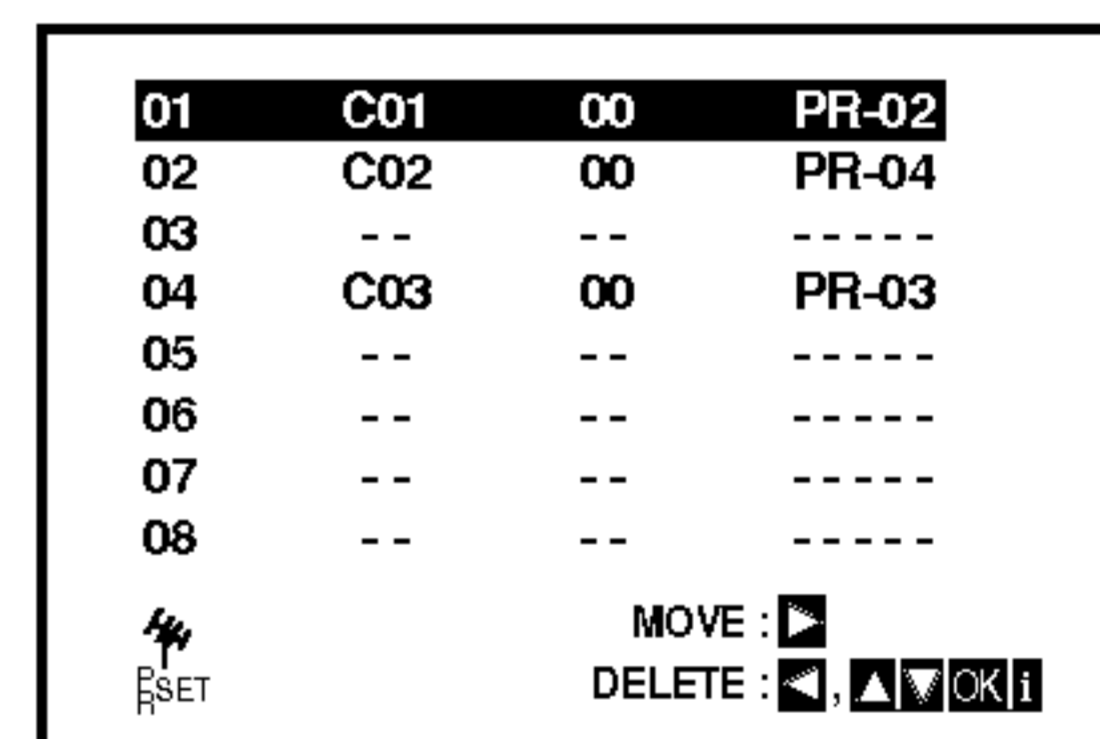

5. Na odstránenie menu z televíznej obrazovky stlačte **i**.

Pred prevádzkou – DVD prehrávač

Displej zobrazovaný na obrazovke





Bežný stav prehrávania môžete zobrazit' na obrazovke televízneho prijímača. Používaním menu môžete niektoré prvky zmeniť. Používanie displeja zobrazovaného na obrazovke:

1. Počas prehrávania stlačte tlačidlo DISPLAY.
2. Pomocou tlačidiel ▲ / ▼ vyberte požadovanú položku. Vybraná položka sa rozsvieti.
3. Pomocou tlačidiel ◀ / ▶ zmeňte nastavenie. Môžete taktiež použiť očíslované tlačidlá, ak je to možné (napr. pre zadanie čísla titulu). Pri niektorých funkciách nastavenie potvrdíte stlačením tlačidla ENTER.

Poznámky:

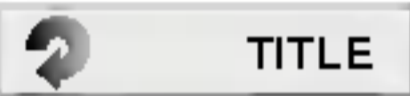
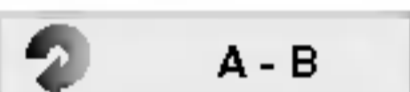
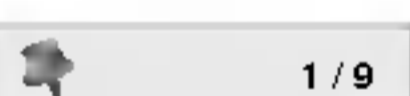
- Niektoré disky nemusia obsahovať všetky funkcie popísané nižšie.
- Ak nestlačíte žiadne tlačidlo počas 10 sekúnd, displej zobrazovaný na obrazovke automaticky zmizne.

Stav prehrávania/Obmedzenia

-  TITILE Opakovanie titulu
-  A - B Opakovanie označenej časti
-  1 / 9 Vloženie záložky
-  MARKER SEARCH Menu Vyhľadávania záložiek
-  Pokračovanie v prehrávaní od tohto bodu
-  Zakázaný alebo nedostupný pokyn



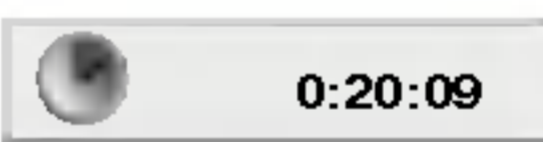
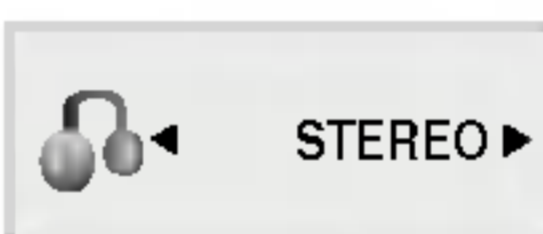
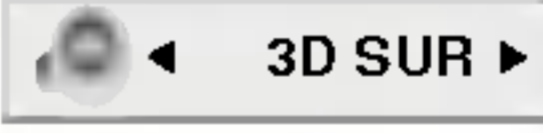

Príklad: Displej zobrazovaný na obrazovke počas prehrávania DVD Video

Položky	Spôsob výberu
Číslo titulu 	◀ / ▶, Číslo ENTER
Číslo kapitoly 	◀ / ▶, Číslo ENTER
Vyhľadávanie podľa času 	Čísla, ENTER
Jazyk zvukovej stopy a režim Digitálneho audio výstupu 	◀ / ▶ alebo AUDIO
Jazyk titulok 	◀ / ▶ alebo SUBTITLE
Uhol 	◀ / ▶ alebo ANGLE
Zvuk 	◀ / ▶

Príklad: Displej zobrazovaný na obrazovke počas prehrávania VCD

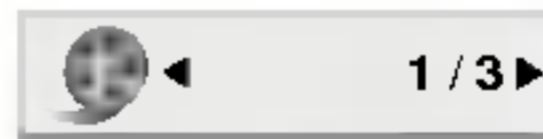
Položky	Spôsob výberu
Číslo stopy (alebo PBC režim) 	◀ / ▶, Číslo ENTER
Vyhľadávanie podľa času 	Čísla, ENTER
Audio kanál 	◀ / ▶ alebo AUDIO
Zvuk 	◀ / ▶

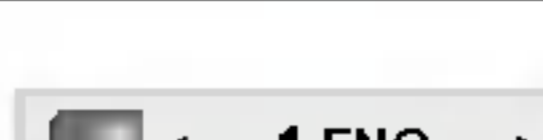
Príklad: Displej zobrazovaný na obrazovke počas prehrávania disku s filmom DivX

Položky	Spôsob výberu
Číslo stopy 	◀ / ▶, Čísla ENTER
Vyhľadávanie podľa času 	Čísla, ENTER
Jazyk zvukovej stopy a režim Digitálneho audio výstupu 	◀ / ▶ alebo AUDIO
Jazyk titulok 	◀ / ▶ alebo SUBTITLE
Zvuk 	◀ / ▶

Počiatkové nastavenie

Pomocou Nastavovacieho menu môžete vykonať rôzne úpravy položiek ako napríklad obraz a zvuk. Okrem iného, môžete taktiež nastaviť jazyk titulok a samotného Nastavovacieho menu. Podrobné informácie o Nastavovacom menu nájdete na stranách 18 až 22.

Zobrazenie a zatvorenie Menu:

Menu sa zobrazí po stlačení tlačidla SETUP. Po druhom stlačení tlačidla SETUP sa vrátite do pôvodnej obrazovky.

Preskočenie na ďalšiu úroveň:

Stlačte tlačidlo ► na diaľkovom ovládaní.

Návrat na predchádzajúcu úroveň:

Stlačte tlačidlo ◀ na diaľkovom ovládaní.

Všeobecná prevádzka

1. Stlačte tlačidlo SETUP.
Zobrazí sa Nastavovacie menu.
2. Pomocou tlačidiel ▲ / ▼ vyberte požadovanú položku a potom stlačením tlačidla ► sa posuňte do druhej úrovne. Obrazovka zobrazuje súčasné nastavenie vybranej položky ako aj alternatívne nastavenie (-a).
3. Pomocou tlačidiel ▲ / ▼ vyberte druhú požadovanú položku a potom stlačením tlačidla ► sa posuňte do tretej úrovne.
4. Pomocou tlačidiel ▲ / ▼ vyberte požadované nastavenie a potom stlačením tlačidla ENTER potvrdíte vykonaný výber. Niektoré položky si vyžadujú viacero krokov.
5. Nastavovacie menu zatvoríte stlačením tlačidla SETUP alebo ►.

LANGUAGE



Menu Language

Výber jazyka pre Nastavovacie menu a displej zobrazovaný na obrazovke.

Disc Audio / Subtitle / Menu

DVD

Nastavenie jazyka pre zvukovú stopu (zvuk disku), titulky a menu disku.

Original: Vzťahuje sa na pôvodný jazyk, v ktorom bol disk nahraný.

Other: Výber iného jazyka, stlačením očíslovaných tlačidiel a potom potvrdením tlačidlom ENTER vložte príslušné 4-miestne číslo podľa zoznamu jazykových kódov v referenčnej kapitole. Ak vložíte nesprávny jazykový kód, stlačte tlačidlo CLEAR.

DISPLAY



TV Aspect **DVD**

4:3: Vyberte, ak je pripojený štandardný televízny prijímač s obrazovkou.

16:9 Wide: Vyberte, ak je pripojený televízny prijímač so širokouhlou obrazovkou 16:9.

Display Mode **DVD**

Nastavenie režimu zobrazovania je účinné, len ak je vzhľad televíznej obrazovky nastavený na "4:3".

Letterbox: Zobrazenie širokého obrazu s pásmi na hornej a spodnej časti obrazovky.

Panscan: Automaticky zobrazí široký obraz na celej obrazovke a odstrihne časti, ktoré sa nezmestia.

Progressive Scan

Progressive Scan Video poskytuje najvyššiu kvalitu obrazu s minimálnym blikaním.

Ak používate konektory Component Video na pripojenie k televízoru alebo monitoru, ktorý je kompatibilný so signálom progressive scan, zapnite Progressive Scan.

Zapnutie Progressive Scan:

Komponentný výstup DVD pripojte k vstupu do televízora/monitora a televízor alebo monitor nastavte na komponentný vstup.

1. V menu DISPLAY vyberte „Progressive Scan“ a stlačte ►.



2. Pomocou tlačidiel ▲ / ▼ vyberte "On".
3. Svoj výber potvrdte stlačením ENTER. Objaví sa potvrdzovacie menu.

Poznámky:

Ak Váš televízny prijímač nepodporuje formát Postupného snímania [Progressive Scan], obraz sa pri výbere Postupného snímania [Progressive Scan] na DVD prehrávači zobrazí zmiešaný.

4. Keď sa na obrazovke zobrazí potvrdzovacie menu, automaticky sa zvýrazní Cancel. Pomocou tlačidiel ◀ / ▶ zvýrazníte ENTER.
5. Stlačením tlačidla ENTER sa prehrávač nastaví na režim Progressive Scan.

Upozornenie:

Po zadaní výstupu Progressive Scan bude obraz viditeľný len na televízore alebo monitore kompatibilnom so systémom Progressive Scan. Ak Progressive Scan nastavíte na On omylom, musíte zariadenie vynulovať.

- 1) Z jednotky vyberte prípadný disk a zatvorte diskovú zásuvku. V okne displeja sa zobrazí nápis „DISC“.
- 2) Stlačte tlačidlo STOP [ZASTAVENIE] a podržte ho stlačené päť sekúnd. Obrazový výstup sa nastaví späť na štandardné nastavenie a obraz bude opäť viditeľný na bežnom analógovom televíznom prijímači alebo monitore.

TV Output Select

TV Output Select z prehrávača nastavte podľa typu pripojeného televízora.

YPbPr: Ak je televízor pripojený pomocou konektorov COMPONENT/PROGRESSIVE SCAN VIDEO OUT na DVD prehrávači.

RGB: Ak je televízor pripojený pomocou konektoru SCART (signál RGB).

AUDIO

Každý DVD disk obsahuje rôzne voľby audio výstupu. Voľby AUDIO výstupu prehrávača nastavte v závislosti od audio systému, ktorý používate.



Dolby Digital / DTS / MPEG **DVD** **DivX**

Bitstream: Vyberte "Bitstream", ak pripájate koncovku digitálneho výstupu DIGITAL OUT DVD prehrávača k zosilňovaču alebo inému zariadeniu s Dolby Digital, DTS alebo MPEG dekóderom.

PCM (pre Dolby Digital / MPEG): Vyberte v prípade pripojenia dvojkanálového digitálneho stereo zosilňovača. DVD disky kódované v Dolby Digital alebo MPEG sa automaticky zmixujú na dvojkanálové PCM audio.

Off [Vypnuté](pre DTS): Ak vyberiete "Off [Vypnuté]", DTS signál sa z koncovky digitálneho výstupu DIGITAL OUT nevydáva.

Sample Freq. (frekvencia) **DVD**

Ak pripojený prijímač alebo zosilňovač NIE je schopný spracovať 96 kHz signály, vyberte 48 kHz. V tomto prípade jednotka automaticky skonvertuje všetky 96 kHz signály na 48 kHz tak, aby ich pripojený stereo systém mohol dekodovať.

Ak je pripojený prijímač alebo zosilňovač schopný spracovať 96 kHz signály, vyberte 96 kHz. V tomto prípade táto jednotka púšťa každý druh signálu bez akéhokoľvek spracovania.

Tieto technické vlastnosti si preverte v užívateľskej príručke k zosilňovaču.

Dynamické ovládanie rozsahu (DRC)

DVD **DivX**

S DVD formátom môžete, vďaka digitálnej audio technológii, počuť zvukovú stopu programu v najpresnejšej a najrealistickejšej verzii. Avšak niekedy je vhodné znížiť dynamický rozsah audio výstupu (rozdiel medzi najsilnejšími zvukmi a najslabšími zvukmi). Takto môžete pozerať film pri nižšej hlasitosti bez straty jasnosti zvuku. Za týmto účelom nastavte DRC na ON.

Vocal **DVD**

Funkciu vokály nastavte na ON, len ak prehrávate viackanálové Karaoke DVD. Karaoke kanály na disku sa vmiešajú do normálneho stereo zvuku.

OTHERS

Môžete zmeniť nastavenie PBC, Auto Play [Automatické prehrávanie] a DivX(R) VOD.



PBC **VCD**

Ovládanie prehrávania (PBC) nastavte na ON alebo OFF.

On: Video CD s PBC sa prehrávajú podľa PBC.

Off: Video CD s PBC sa prehrávajú rovnako ako Audio CD.

Auto Play **DVD**

DVD prehrávač môžete nastaviť tak, že kedykoľvek po vložení DVD disku sa automaticky spustí jeho prehrávanie.

Ak je funkcia Auto Play [Automatické prehrávanie] nastavená do polohy On, tento DVD prehrávač vyhledá titul s najdlhším časom nahrávky a potom automaticky spustí jeho prehrávanie.

On: Funkcia Auto Play [Automatické prehrávanie] je aktívna.

Off: Funkcia Auto Play [Automatické prehrávanie] nie je aktívna.

Poznámka:

Funkcia Auto Play [Automatické prehrávanie] nemusí s niektorými DVD diskmi fungovať.

DivX(R) VOD **DivX**

Registračný kód DivX DRM môžete zobraziť iba na vašom zariadení.



Registračný kód slúži VOD servisnému technikovi. Môžete si zakúpiť alebo požičať zakódované filmové súbory.

Poznámky:

Ak si požičiate DivX VOD súbor je niekoľko možností obmedzenia vysielania a to takých, aké sú uvedené nižšie.

- Zobrazte číslo súboru, ktorý chcete pozerať.

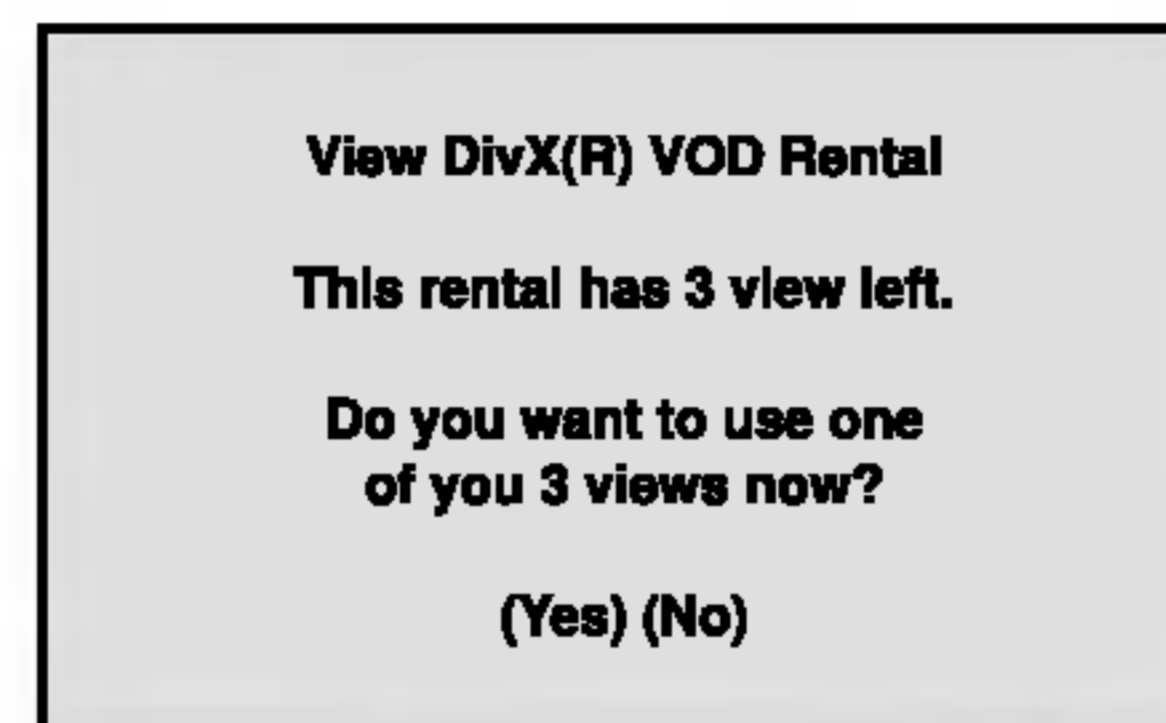

- Doba požičania vypršala.

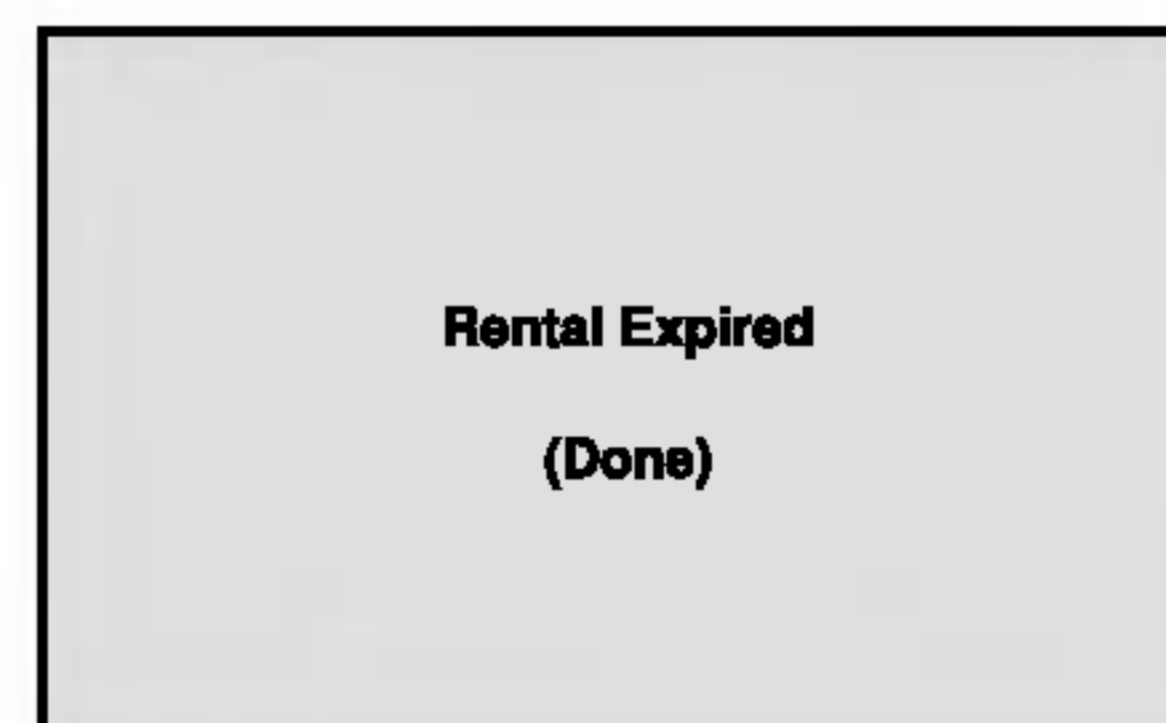

- Zobrazí sa prístupová chyba.

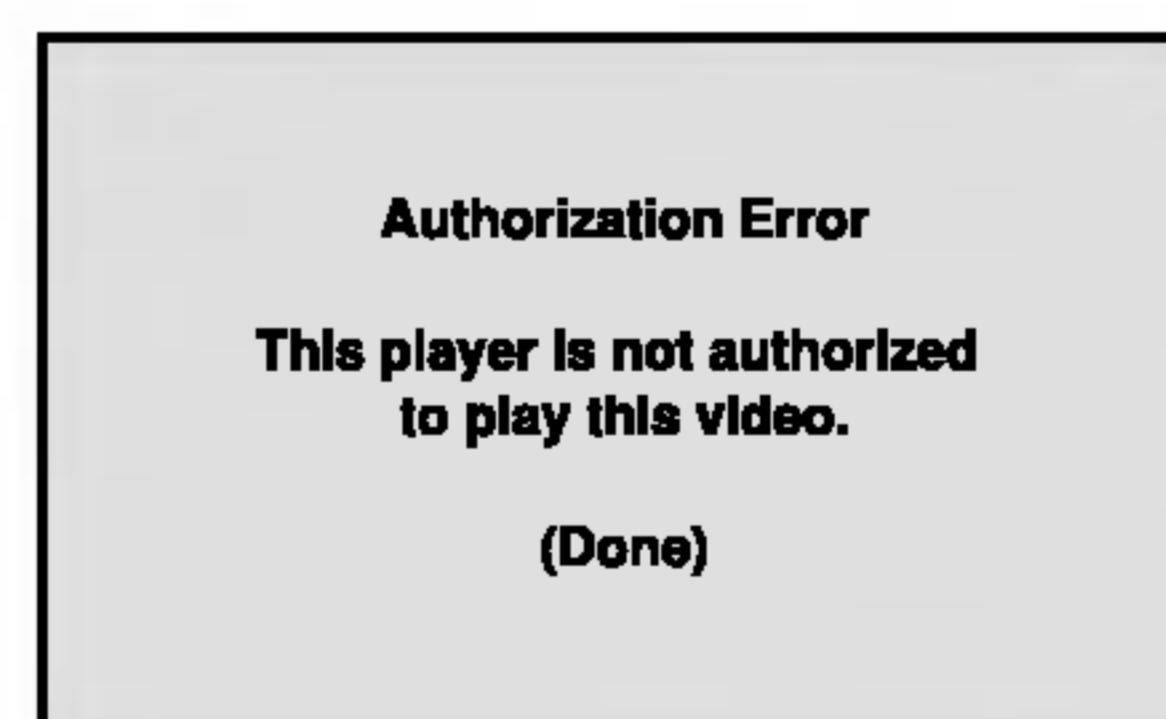

LOCK (Rodičovské ovládanie)



Rating **DVD**

Filmy nahrané na DVD môžu obsahovať scény, ktoré nie sú vhodné pre deti. Preto môžu niektoré disky obsahovať informácie o rodičovskom ovládaní, ktoré sú platné pre celý disk alebo pre niektoré scény na disku. Filmy a scény sú ohodnotené od 1 do 8, v závislosti od krajiny. Niektoré disky obsahujú vhodnejšie scény ako alternatívu pre nevhodné.

Funkcia rodičovského ovládania umožňuje zablockovať prístup k scénam s nižším hodnotením, ako ste zadali, čím môžete zabrániť deťom sledovanie materiálu, ktorý nie je podľa Vášho uváženia pre ne vhodný.

1. Vyberte "Rating" v menu LOCK a potom stlačte tlačidlo ►.
2. Ak chcete zmeniť nastavenie hodnotenia, hesla alebo kód krajiny, musíte vložiť 4-miestny bezpečnostný kód, ktorý ste pred tým vytvorili. Ak ste ešte nezadali bezpečnostný kód, urobte tak čo najskôr.

Vložte 4-miestny kód a stlačte tlačidlo ENTER. Zadajte ho ešte raz a stlačením tlačidla ENTER ho skontrolujte. Ak sa pomýlite pred stlačením tlačidla ENTER, stlačte tlačidlo CLEAR.

3. Vyberte hodnotenie od 1 do 8 pomocou tlačidiel ▲ / ▼.

Rating 1-8: Hodnotenie jeden (1) je najviac obmedzené a hodnotenie osem (8) je najmenej obmedzené.

Unlock

Ak si vyberiete odomknúť, rodičovské ovládanie nie je aktívne a disk sa prehrá celý.

Poznámky:

Ak na prehrávači nastavíte hodnotenie, prehrajú sa všetky scény s rovnakým alebo nižším hodnotením. Scény s vyšším hodnotením sa neprehrávajú, ak na disku nie je dostupná alternatívna scéna. Alternatívna scéna musí mať rovnaké alebo nižšie hodnotenie. Ak sa nenájde vhodná alternatíva, prehrávanie sa zastaví. Ak chcete disk prehrať, musíte vložiť 4-miestne heslo alebo zmeniť úroveň hodnotenia.

4. Stlačením tlačidla ENTER potvrdíte výber hodnotenia, potom stlačením tlačidla SETUP menu zatvorte.

Password (Bezpečnostný kód)

Môžete zadať alebo zmeniť heslo.

1. V menu LOCK vyberte položku Password [Heslo] a potom stlačte tlačidlo ►.
2. Pokračujte krokom 2 uvedeným naľavo (Rating). Rozsvieti sa položka "Rating" alebo "Nové".
3. Zadajte 4-miestny kód a potom potvrdíte stlačením tlačidla ENTER. Opakovaným vložením kódu skontrolujte správnosť zadaného kódu.
4. Stlačením tlačidla SETUP menu zatvorte.

Ak zabudnete Bezpečnostný kód:

Ak zabudnete bezpečnostný kód, môžete ho vymazať pomocou nasledujúcich krokov:

1. Stlačením tlačidla SETUP zobrazte Nastavovacie menu.
2. Vložte 6-miestne číslo "210499" a bezpečnostný kód sa vymaže.
3. Zadajte nový kód podľa popisu uvedeného vyššie.

Area Code **DVD**

Zadajte kód krajiny / oblasti, ktorej štandardy boli použité na hodnotenie DVD video disku, na základe zoznamu v referenčnej kapitole.

1. Vyberte položku "Area Code" v menu LOCK a potvrdíte stlačením tlačidla ►.
2. Pokračujte krokom 2 podľa popisu naľavo (Rating).
3. Pomocou tlačidiel ▲ / ▼ vyberte prvý znak.
4. Stlačte ENTER a vyberte druhý znak pomocou tlačidiel ▲ / ▼.
5. Stlačením tlačidla ENTER potvrdíte výber kódu krajiny.

Prevádзка

Prehrávanie pásky

Vložit a vybrať video pásku z VCR budete môcť len ak je VCR zapojený do elektrickej siete. Váš VCR je schopný prehrávať aj videozáznamy z pásoK nahraných v systéme NTSC (na televíznom prijímači PAL).

Dosiahnutie lepšieho obrazu

Po vložení kazety a spustení prehrávania sa automaticky spustí funkcia nastavenia hlavy, pomocou ktorej sa automaticky nastaví najlepší možný obraz. Ak je kvalita nahrávky slabá, opakovaným stláčaním tlačidiel ▲ alebo ▼ na diaľkovom ovládaní nastavíte polohu hlavy, až kým sa rušivé prvky na obraze neodstránia. Stláčaním čísla 0 na diaľkovom ovládaní sa opäť zapne funkcia automatického nastavenia hlavy.

1. Uistite sa, že ste správne pripojili váš VCR podľa predchádzajúceho popisu v tejto príručke. Zapnite váš televízny prijímač. Stláčaním tlačidla **POWER** zapnite váš VCR. Do VCR vložte kazetu. Kazetu vložte tak, aby bolo jej okienko nasmerované smerom nahor a sípka naznačená na kazete smerovala smerom od vás do VCR.
2. Stláčaním tlačidla ► [Prehrávanie] spustíte prehrávanie video pásky. Ak je na vašej kazete odstránená poistka proti nahrávaniu, prehrávanie pásky sa po jej vložení do VCR spustí automaticky. **AUTOMATICKÉ NASTAVENIE HLAVY** Váš VCR automaticky nastaví hlavu na najlepšiu kvalitu obrazu.
3. Stláčaním tlačidla **PAUSE/STEP** [Pauza/ Zastavenie obrazu] zastavíte obraz počas prehrávania. Opakovaným stláčaním tlačidla **PAUSE/STEP** môžete posúvať záznam dopredu po obrázkoch. Ak podržíte tlačidlo **FORWARD** [DOPREDU], prehrávanie obrazu sa spomalí na približne 1/19 normálnej rýchlosti prehrávania. Pásku je možné zastaviť na najviac 5 minút. Po 5 minútach váš VCR pásku automaticky zastaví, aby sa zabránilo poškodeniu pásky alebo vášho VCR. Pomocou tlačidiel ▲ alebo ▼ môžete znížiť vertikálne chvenie stojaceho obrazu.
4. Stláčaním tlačidla ► VCR pokračuje v prehrávaní pásky.

Prehrávanie dvojitou rýchlosťou

Počas prehrávania stlačte tlačidlo „►(X2)“. Kazeta bude prehrávaná dvojitou rýchlosťou a bez zvuku. Pre návrat k prehrávaniu normálnou rýchlosťou stlačte tlačidlo „►(X2)“.

Vyhľadávanie obrázku:

Počas prehrávania stlačte buď tlačidlo **FORWARD** [Rýchle pretáčanie dopredu] alebo tlačidlo **BACKWARD** [Rýchle pretáčanie dozadu] a VCR bude pásku rýchlo pretáčať (7 krát rýchlejšie ako normálne prehrávanie) podľa toho, kde ste na páske.

Logické vyhľadávanie:

Počas rýchleho pretáčania dopredu alebo dozadu stlačte a držte tlačidlo **FORWARD** alebo **BACKWARD**, obraz sa bude prehrávať 7 krát rýchlejšie ako pri normálnom prehrávaní.

5. Pomalé prehrávanie, člnok :

Počas prehrávania alebo zastavenia obrazu stlačte tlačidlo **TRK +** alebo **-**. Týmto dosiahnete nasledovné rýchlosti prehrávania. (REV, PB5-, PB1-, still, SLW, PLAY, 2PLY, CUE) Na vypnutie pomalého prehrávania alebo člnku, stlačte inú požadovanú funkciu.

Počas pomalého prehrávania sa môžu v závislosti na stave pásky na obraze objaviť rušivé čiary. Ak sú na obraze viditeľné rušivé prvky, znížte ich intenzitu pomocou tlačidiel **TRK +** alebo **-**.

6. Stláčaním tlačidla **STOP** prehrávanie zastavte. Stlačte tlačidlo **EJECT** [Vysunutie pásky]. Ak sa pri prehrávaní pásky príde na koniec, váš VCR automaticky zastaví prehrávanie, pásku pretočí, zastaví sa, vysunie pásku a vypne sa do pohotovostného režimu.

Preskočenie CM (Komerčných správ - reklám):

Táto funkcia vám umožní počas prehrávania preskočenie reklám a pokračovať o niekoľko sekúnd v normálnom prehrávaní.

Počas prehrávania pásky stlačte tlačidlo **CM SKIP** na diaľkovom ovládaní, čím VCR preskočí komerčné (a iné programové materiály).

Opakovaným stláčaním tlačidla **CM SKIP** váš VCR preskočí:

1 Stlačenie	30 sekúnd
2 Stlačenie	60 sekúnd
3 Stlačenie	90 sekúnd
4 Stlačenie	120 sekúnd
5 Stlačenie	150 sekúnd
6 Stlačenie	180 sekúnd

OPR (Optimálna obrazová odpoveď):

Pomocou tejto funkcie sa kvalita prehrávaného obrazu automaticky zlepší pomocou nastavenia vášho VCR podľa stavu pásky. Všimnite si, že ikona OPR () sa zobrazí iba v režime pri prehrávaní kazety.

1. Stlačte tlačidlo **i**.
2. Stláčaním tlačidla ◀ alebo ▶ vyberte z ponuky **OPR**.
3. Potvrďte stláčaním tlačidla **OK**.
4. Opakovaným stláčaním tlačidiel ▲ alebo ▼ z ponuky vyberte: **OFF** [Vypnuté], **SOFT** [Mäkký] alebo **SHARP** [Ostrý]. **Nezabudnite, že OPR je možné nastaviť len pri prehrávaní pásky.**
5. Stláčaním tlačidla **i** menu zmizne z obrazovky.

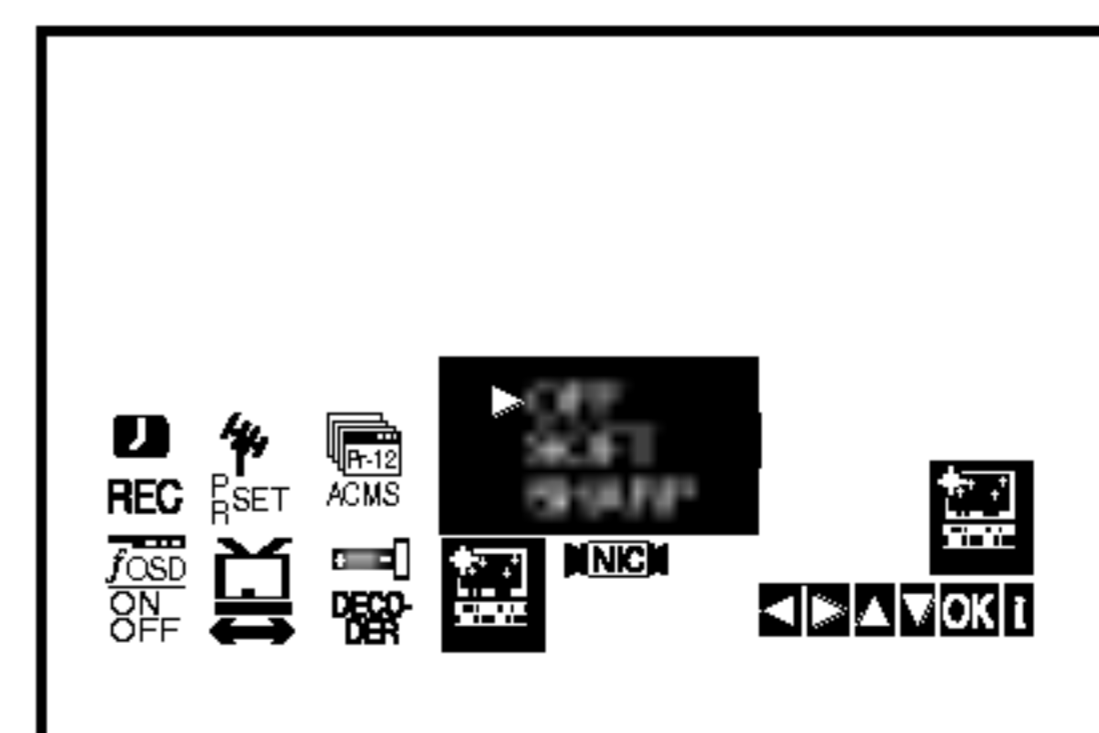

Okamžité časované nahrávanie (ITR)

Váš VCR vám umožňuje nahrávať videozáznamy pomocou rôznych jednoduchých metód: **Okamžité časované nahrávanie (ITR)** umožňuje okamžité nahrávanie počas stanovenej časovej lehoty alebo do konca videokazety.

Váš VCR obsahuje funkciu Dlhé prehrávanie (LP), vďaka ktorej je možné na videokazetu nahráť až dvojnásobne dlhší videozáznam. Napríklad na kazetu typu E-180 je možné nahráť 180 minút záznamu pomocou Štandardného prehrávania (SP); pomocou LP je možné nahráť až 360 minút. **Nezabudnite však**, že pri použití LP sa kvalita obrazu a zvuku mierne zníži.

1. Uistite sa, že ste správne pripojili váš VCR podľa vyššie uvedeného popisu. Stlačením tlačidla **POWER** zapnite váš VCR.
2. Vložte kazetu s neodstránenou ochrannou poistkou do VCR. Kazetu vložte tak, aby bolo jej okienko nasmerované smerom nahor a šípka naznačená na kazete smerovala smerom od vás do VCR.
3. Stlačením tlačidla **PR +** alebo **-** prepnete na číslo programu, ktorý chcete nahrávať. Program môžete taktiež rovno prepnúť pomocou **očíslovaných tlačidiel** na diaľkovom ovládaní.
4. Ak chcete nahrávať priamo z pripojení SCART alebo AUDIO, stlačte opakovane **AV** až kým sa nezobrazí pripojenie, z ktorého chcete nahrávať.

AV 1 Nahrávanie zvuku a obrazu prostredníctvom spodného konektora SCART na zadnej strane vášho VCR.

AV 2 Nahrávanie zvuku a obrazu prostredníctvom horného konektora SCART na zadnej strane vášho VCR

AV 3 Nahrávanie zvuku a obrazu prostredníctvom konektorov VIDEO IN a AUDIO IN (ľavý a pravý) na prednom paneli vášho VCR.

5. Stlačením tlačidla **LP** zvolíte Dlhé alebo Štandardné nahrávanie. Pomocou SP sa zachová vyššia kvalita obrazu a zvuku, avšak pomocou LP dosiahnete dvojnásobnú dĺžku záznamu na kazete oproti SP. SP alebo LP sa zobrazí na displeji aby ste vedeli, ktorý režim je zapnutý.
6. Nahrávanie spustíte stlačením tlačidla **REC/ITR** spustíte nahrávanie. Na obrazovke televízneho prijímača sa zobrazí nápis **RECORD**. Opakovane stlačte tlačidlo **REC/ITR** niekoľko krát. Každým nasledovným stlačením sa zvýši nahrávací čas o 30 minút, až po dosiahnutie maximálnej hodnoty 9 hodín.
7. Stlačením tlačidla **PAUSE/STEP** zabránite nahraniu neželaných scén. Opätovným stlačením **PAUSE/STEP** nahrávanie pokračuje. Ak stlačíte tlačidlo **PAUSE/STEP** počas ITR [OKAMŽITÉ ČASOVANÉ NAHRÁVANIE], jednotka sa prepne do režimu pauzy nahrávania a ITR [OKAMŽITÉ ČASOVANÉ NAHRÁVANIE] sa zruší. Pásky je možné pauzovať najviac 5 minút; počas pauzy sa zobrazí nápis **RECP**. Po 5 minútach VCR nahrávanie zastaví, aby sa nepoškodila pásky alebo váš VCR.
8. Stlačením tlačidla **STOP** nahrávanie zastavte. Stlačte tlačidlo **EJECT** [Vysunutie pásky]. Na televíznej obrazovke sa na pár sekúnd objaví nápis **EJECT** [VYSUNUTIE PÁSKY].

Poznámky

- Ak chcete kazetu chrániť pred nahrávaním (pre prípad, že si pomýlite kazetu), odstráňte ochrannú poistku na zadnej strane video kazety.
- Na kazetu s odstránenou ochrannou poistkou môžete opäť nahrávať, ak prekryjete odstránenú ochrannú poistku lepiacou páskou.
- Nezabudnite, že môžete nahrávať jeden program a zároveň sledovať iný program. Po spustení okamžitého nahrávania stlačte tlačidlo **TV/VCR** [TV/video rekordér], v okne displeja sa zobrazí indikátor **TV** a potom prepnete na iný kanál, ktorý chcete sledovať.

Časované nahrávanie pomocou displeja na obrazovke

Ak sa rozhodnete nepoužívať funkciu ShowView, môžete údaje pre časované nahrávania zadať ručne.

Poznámky

Pred začatím nastavovania časovača sa uistite, že ste správne nastavili hodiny VCR a viete, na ktorých kanáloch ste na vašom VCR nastavili televízne stanice.

1. Vložte do VCR video kazetu s odstránenou ochrannou poistkou.
Kazetu vložte tak, aby bolo jej okienko nasmerované smerom nahor a šípka naznačená na kazete smerovala smerom od vás do VCR.
2. Stlačte tlačidlo **i**.
Stlačením tlačidiel **◀** alebo **▶** vyberte z ponuky **REC ()**.
Potvrďte stlačením tlačidla **OK**.

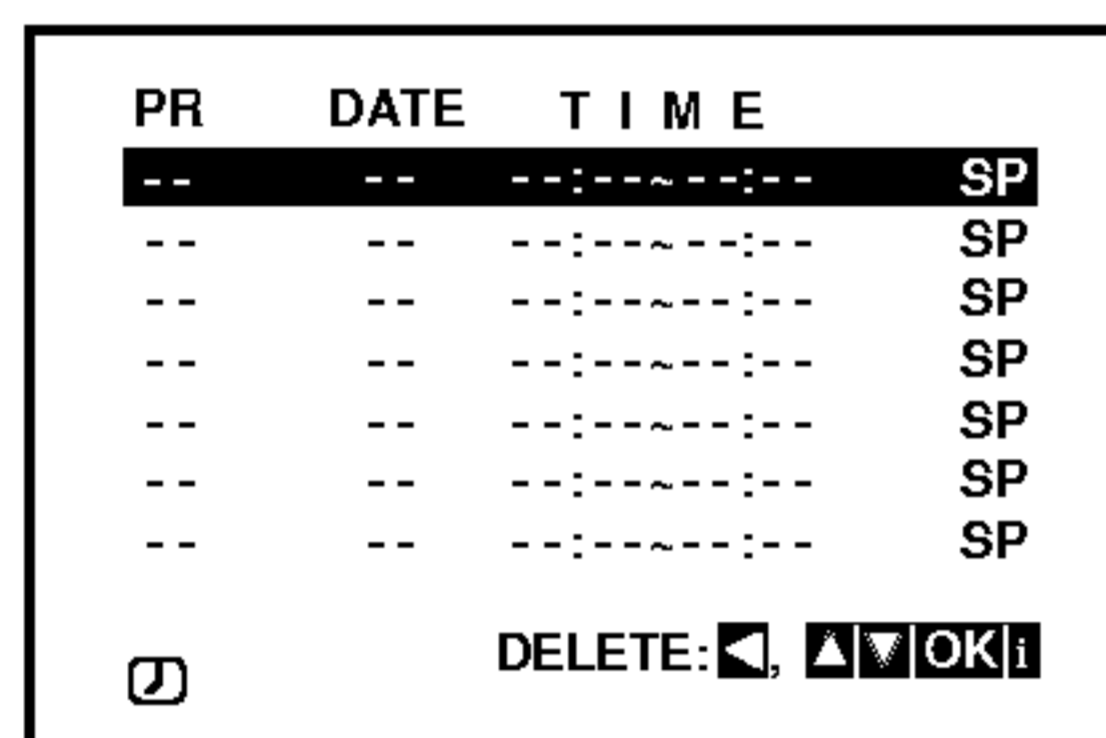

3. Na spustenie nastavenia časového nahrávania stlačte **OK**.
4. Pre zadanie stanice, ktorú si želáte nahrávať použite tlačidlá PR/TRK (**▲/▼**) a potom stlačte **▶**.

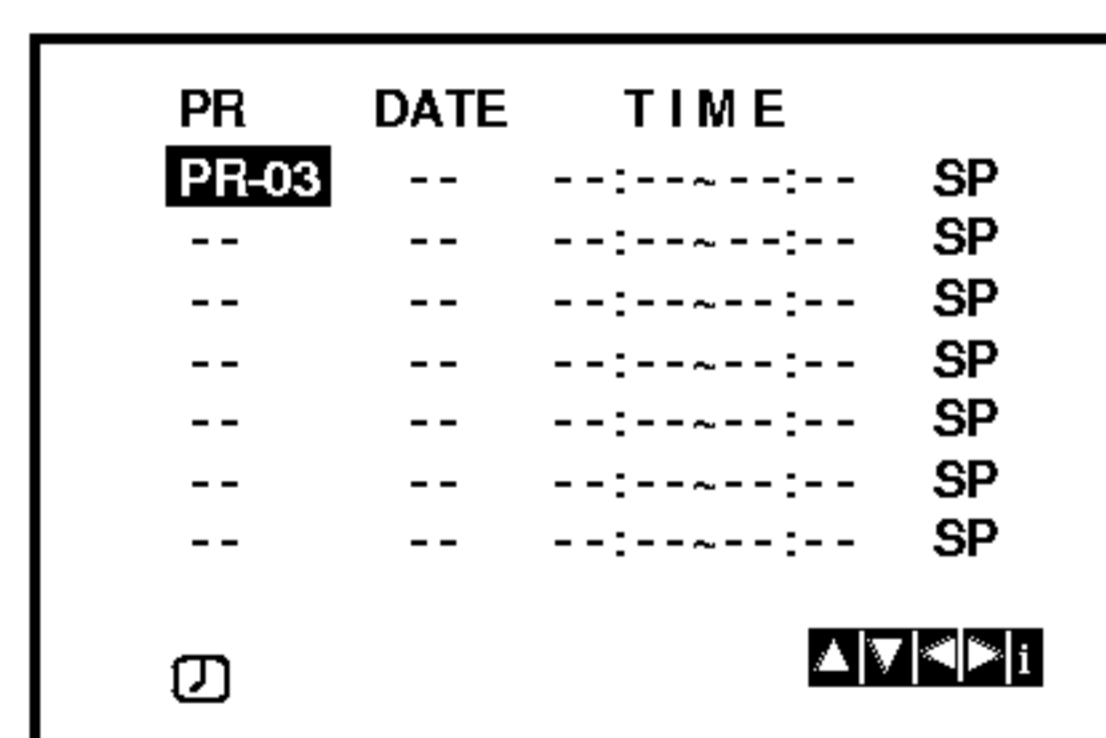

Poznámka:

Ak sú vyplnené všetky položky časového nahrávania, stlačte **▲** alebo **▼** pre výber nahrávania, ktoré si želáte odstrániť a zameniť

Pre vymazanie nahrávania stlačte **◀**.

5. Pre zadanie dátumu programu použite tlačidlá PR/TRK (**▲/▼**).
Ak pred zadáním dátumu stlačíte **OK**, môžete si vybrať jedno z nasledujúcich automatizovaných nahrávaní.
Pre výber stlačte **◀** alebo **▶** a potom, pre potvrdenie, stlačte **OK**.
DLY Na nahrávanie každý deň (okrem soboty a nedele) v rovnakom čase.
SU~SA Na nahrávanie v rovnaký čas každý deň.

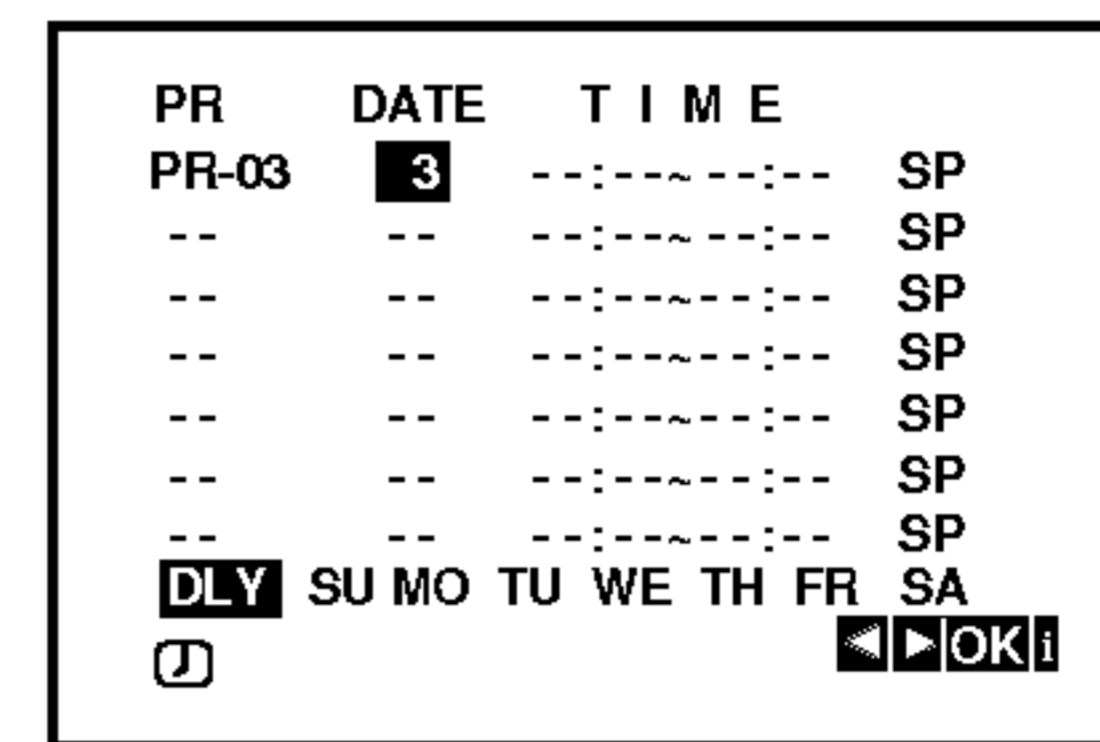

6. Pre zadanie začiatku a konca programu, ktorý si želáte nahrávať, použite tlačidlá **▲/▼/◀/▶**.
Všimnite si prosím, že DVD+video používa 24 hodinový čas.
napr. 1 hodina poobede sa zobrazí ako 13:00.

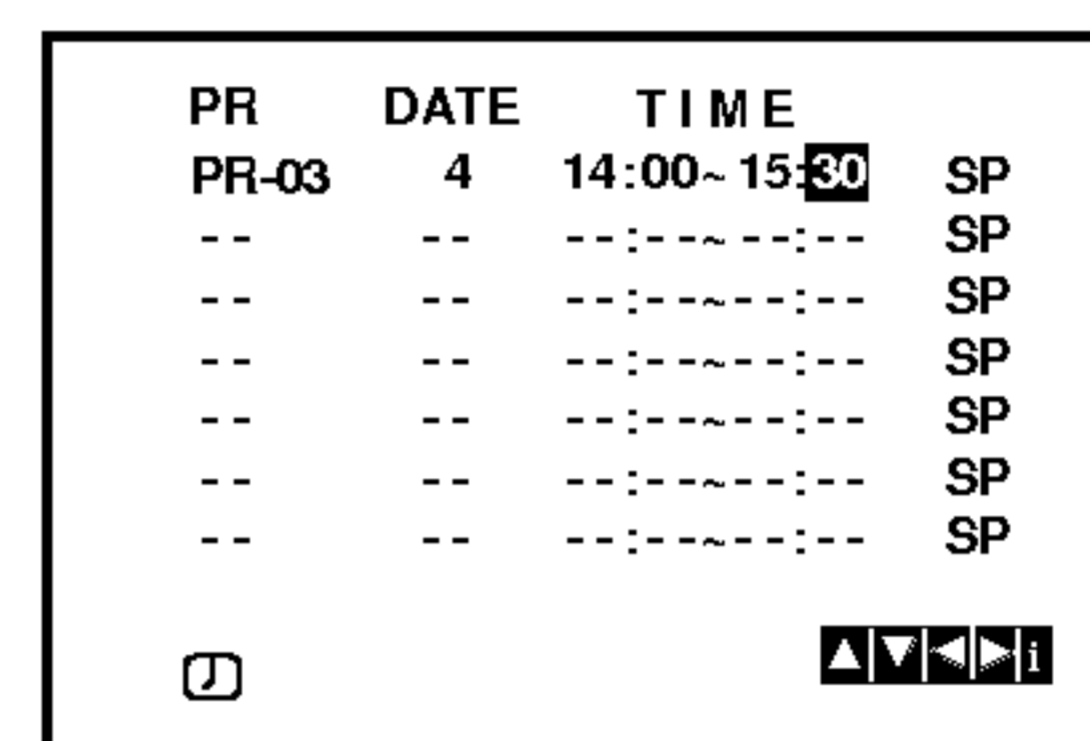

7. Stlačením tlačidla **▶** nastavte rýchlosť nahrávania. Pomocou tlačidiel **▲** alebo **▼** nastavte požadovanú rýchlosť pásky (SP, IP alebo LP).
IP mód zistí, koľko času zostáva do konca pásky a podľa toho prepne z SP na LP aby sa dokončilo nahrávanie programu.

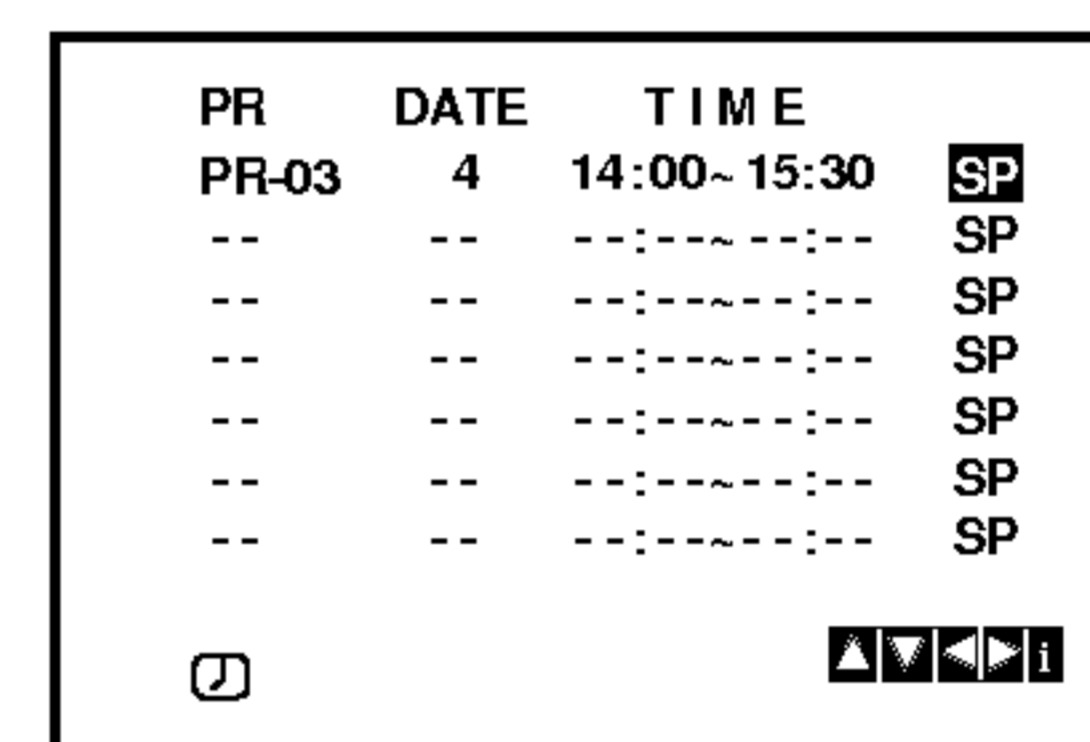

Časové nahrávanie pomocou zobrazenia na obrazovke (Pokračovanie)

8. Pre nastavenie ďalšej udalosti časového nahrávania stlačte **i** a postupujte podľa krokov 3 až 8. Skontrolujte, či sú údaje časového nahrávania zadané správne. Pre návrat k obrazovke stlačte **i**. Ak sa zobrazí PLEASE CHECK, zadali ste údaje nesprávne a budete ich musieť opraviť.
9. Aby ste DVD+video prepli do pohotovostného režimu, stlačte POWER. Kým DVD+video čaká na nahrávanie, zobrazí sa na displeji symbol časovača (⌚).
10. Pre ukončenie časového nahrávania stlačte tlačidlo POWER.

Poznámky:

- Ak sa ukončí Časové nahrávanie, DVD+video sa automaticky vypne.
- V pohotovostnom režime časového nahrávania nemôžete používať DVD a video. Pre použitie DVD+video stlačte POWER. Po použití DVD alebo videa stlačte POWER a nastavte video opäť do pohotovostného režimu časového nahrávania.
- Ak chcete neskôr **vymazať** alebo **zmeniť** niektoré z nastavení pamäte časovača nahrávania programov, môžete tak urobiť bez toho, aby ste museli opäť zadať všetky informácie časovača. Jednoducho nechajte zobraziť obrazovku časovaného nahrávania programov. Pomocou tlačidiel **▲** alebo **▼** z ponuky vyberte nahrávanie programu, ktoré chcete **vymazať** alebo **zmeniť**. Stlačením **◀** nahrávanie vymažte ... alebo Stlačením OK potvrdte zmenenu; potom stlačením tlačidiel **◀** alebo **▶** vyberte; Stanicu, Dátum, Začiatok, Koniec a LP. Pomocou tlačidiel **▲** alebo **▼** zadajte správne informácie. .
- **Ak sa programy zadané v časovači prekrývajú ...** Uistite sa, či sa programy zadané v časovači nahrávania neprekrývajú. Ak sa prekrývajú, prednosť sa vždy dá predchádzajúcemu programu.

Príklad:

Program 1 je naprogramovaný na začiatok nahrávania o 16:00 a koniec o 17:00.
Program 2 je naprogramovaný na začiatok nahrávania o 16:30 a koniec o 17:30.
(V tomto prípade sa program 1 nahrá úplne, ale z druhého programu sa nahrá len posledných 30 minút.)

Prehrávanie DVD alebo Video CD

Nastavenie prehrávania

1. Zapnite televízny prijímač a vyberte zdroj video vstupu pripojeného k DVD prehrávaču.
2. Zapnite audio systém (ak je k dispozícii) a vyberte vstupný zdroj pripojený k DVD prehrávaču.
3. Stlačením tlačidla OPEN/CLOSE otvorte zásuvku disku a vložte do nej požadovaný disk otočený stranou s nahrávkou smerom nadol.
4. Stlačením tlačidla OPEN/CLOSE zásuvku disku zatvorte. Prehrávanie sa spustí automaticky. Ak sa prehrávanie nespustí, stlačte tlačidlo ►.

V niektorých prípadoch sa môže namiesto toho objaviť menu disku:

DVD

Pomocou tlačidiel ◀ ▶ ▲ ▼ vyberte titul/kapitolu, ktorú chcete vidieť, potom stlačením tlačidla ENTER prehrávanie spustíte. Stlačením tlačidla TITLE alebo DISC MENU sa vrátite do obrazovky menu.

VCD

Pomocou očíslovaných tlačidiel vyberte stopu, ktorú chcete vidieť a stlačením tlačidla RETURN sa vrátite do obrazovky menu. Nastavenia menu a prevádzkové postupy sa môžu líšiť. Postupujte podľa pokynov na každej obrazovke menu. Taktiež môžete nastaviť PBC na Off [Vypnuté] (Vid' "PBC" na strane 21).

Poznámky:

- Ak je rodičovské ovládanie nastavené a disk nespĺňa nastavenie hodnotenia, musíte vložiť heslo. (Vid' "Lock Menu" na strane 22.)
- DVD disky môžu mať regionálne kódy. Tento prehrávač neprehrá disky, ktoré majú iný regionálny kód. Regionálny kód tohto prehrávača je 2 (dva).
- Ak chcete pozerať DVD počas nastaveného časovaného nahrávania (Stand by), stlačte tlačidlo POWER [ZAPNUTIE/VYPNUTIE] a DVD, ktorým sa jednotka prepne do režimu DVD.

Všeobecné vlastnosti

Poznámka:

Pokiaľ nie je uvedené inak, všetky popísané pokyny sa vykonávajú pomocou diaľkového ovládania. Niektoré funkcie môžu tiež byť dostupné v Nastavovacom menu.

Preskočenie na iný TITUL **DVD**

Ak disk obsahuje viac ako jeden titul, môžete z titulu na titul preskakovať. Počas zastaveného prehrávania stlačte tlačidlo DISPLAY a potom príslušné číslo (0-9), alebo sa pomocou tlačidiel ◀ / ▶ pohnite na iný titul. Prehrávanie akéhokoľvek titulu môžete spustiť počas zastaveného prehrávania zadaním jeho čísla.

Preskočenie na inú KAPITOLU/STOPU

DVD **VCD** **DivX**

Ak titul na disku obsahuje viac ako jednu kapitolu alebo disk obsahuje viac ako jednu stopu, môžete sa na inú kapitolu/stopu premiestniť nasledovným spôsobom:

- Krátkym stlačením tlačidla SKIP ◀◀ alebo ▶▶ počas prehrávania vyberte nasledujúcu kapitolu /stopu, alebo sa vrátite na začiatok súčasnej kapitoly/stopy.
- Dvojitým krátkym stlačením tlačidla SKIP ◀◀ preskočte na predchádzajúcu kapitolu/stopu.
- Ak chcete priamo preskočiť na niektorú kapitolu počas prehrávania DVD, stlačte tlačidlo DISPLAY a pomocou tlačidiel ▲ / ▼ vyberte ikonu kapitoly/stopy. Potom vložte číslo kapitoly/stopy alebo použite ◀ / ▶.

Search (Vyhľadávanie) **DVD** **VCD** **DivX**

1. Stlačte tlačidlo ◀◀ alebo ▶▶ počas prehrávania.
2. Opakovaným stlačením tlačidla ◀◀ alebo ▶▶ vyberte požadovanú rýchlosť.
DVD, disky DivX; X2, X4, X16 alebo X100
Video CD; X2, X4 alebo X8
3. Režim SEARCH opustíte stlačením tlačidla ►.

Zmena audio kanála **VCD**

Opakovaným stláčaním tlačidla AUDIO počas prehrávania môžete prepínať rôzne audio kanály (Stereo, Ľavý alebo Pravý).

Zastavený obrazu a Prehrávanie obraz po obraze

DVD VCD DivX

1. Počas prehrávania stlačte tlačidlo PAUSE/STEP. Obraz môžete posúvať obraz po obraze dopredu opakovaným stláčaním tlačidla PAUSE/STEP.
2. Režim pauzy uzatvoríte stlačením tlačidla ►.

Spomalené prehrávanie **DVD VCD DivX**

1. Počas prehrávania stlačte tlačidlo PAUSE/STEP (||).
Prehrávač sa prepne do režimu pauzy.
2. Pomocou tlačidiel ◀◀ alebo ▶▶ vyberte požadovanú rýchlosť: ◀◀ 1/16, ◀◀ 1/8, ◀◀ 1/4 alebo ◀◀ 1/2 (dozadu) alebo ▶▶ 1/16, ▶▶ 1/8, ▶▶ 1/4 alebo ▶▶ 1/2 (dopredu).
Pri diskoch DivX a Video CD sa rýchlosť spomaleného prehrávania mení nasledovne:
▶▶ 1/16, ▶▶ 1/8, ▶▶ 1/4, alebo ▶▶ 1/2 (dopredu).
3. Režim spomaleného prehrávania vypnete stlačením tlačidla ►.

Poznámka:

Pri diskoch video CD a DivX nie je možné spomalené prehrávanie vzad.

Náhodné prehrávanie **VCD Karaoke DVD**

1. Stlačte tlačidlo RANDOM [NÁHODNÉ PREHRÁVANIE] počas prehrávania alebo počas zastaveného prehrávania.
Jednotka automaticky spustí náhodné prehrávanie a na obrazovke televízneho prijímača sa zobrazí nápis „RANDOM“ [„NÁHODNÉ PREHRÁVANIE“].
2. Ak sa chcete vrátiť do normálneho prehrávania, stlačte tlačidlo RANDNOM ešte raz.

Rada

Stlačením tlačidla SKIP ▶▶▶ počas náhodného prehrávania jednotka vyberie iný titul (stopu) a pokračuje v náhodnom prehrávaní.

Poznámka

V prípade prehrávania Video CD s PBC musíte najskôr nastaviť funkciu PBC do polohy Off v nastavovacom menu, aby ste mohli používať funkciu Náhodné prehrávanie. (Vid' "PBC" na strane 21).

Opakovanie A-B **DVD VCD DivX**

Opakovanie časti:

1. V začiatočnom bode stlačte tlačidlo A-B.
Na obrazovke televízneho prijímača sa na chvíľu zobrazí ikona "A *".
2. V konečnom bode stlačte opäť tlačidlo A-B.
Na obrazovke televízneho prijímača sa na chvíľu zobrazí ikona "A B" a spustí sa opakovanie označenej časti.
3. Ak chcete zrušiť opakovanie časti, stlačte tlačidlo A – B ešte raz.

Opakované prehrávanie **DVD VCD DivX**

Na disku môžete prehrávať titul / kapitolu / všetko / stopu.

Stlačením tlačidla REPEAT počas prehrávania vyberte požadovaný režim opakovania.

DVD Video Disky – Opakovanie Kapitoly/Titulu/Vypnuté

- Chapter [Kapitola]: opakovanie prehrávania súčasnej kapitoly.
- Title [Titul]: opakovanie prehrávania súčasného titulu.
- Off [Vypnuté]: vypnutie opakovania prehrávania

Disky Video CD, DivX disky - Opakovanie stopy/všetkého/vypnuté

- Track [Stopa]: opakovanie prehrávania súčasnej stopy
- All [Všetko]: opakovanie prehrávania všetkých stôp na disku.
- OFF [VYPNUTÉ]: vypnutie opakovania prehrávania.

Poznámky:

- V prípade prehrávania Video CD s PBC musíte najskôr nastaviť funkciu PBC do polohy Off [Vypnuté] v menu nastavenia, aby ste mohli používať funkciu Opakovanie prehrávania. (Vid' "PBC" na strane 21).
- Ak stlačíte tlačidlo SKIP (▶▶▶) jedenkrát počas Opakovania kapitoly (Stopy), opakovanie prehrávania sa zruší.

Priestorový zvukový systém 3D Surround

DVD VCD DivX

Táto jednotka je schopná prehrávať v trojrozmernom priestorovom zvukovom systéme 3D Surround, ktorý simuluje viackanálové audio prehrávanie z dvoch bežných reproduktorov (namiesto piatich alebo viacerých reproduktorov, ktoré sú obvyčajne potrebné na počúvanie viackanálového zvuku zo systému domáceho kina).

1. Počas prehrávania stlačte tlačidlo DISPLAY.
2. Pomocou tlačidla ▲ alebo ▼ vyberte požadovanú voľbu zvuku. Voľba zvuku sa rozsvieti.
3. Pomocou tlačidla ◀ alebo ▶ vyberte "3D SUR.". Trojrozmerný priestorový efekt vypnete vybraním položky "Normal".

Vyhľadávanie podľa času **DVD VCD DivX**

Spustenie prehrávania v akomkoľvek zadanom čase na disku:

1. Počas prehrávania stlačte tlačidlo DISPLAY. Okno Vyhľadávania podľa času zobrazuje uplynutý čas prehrávania súčasného disku.
2. Pomocou tlačidla ▲ / ▼ vyberte ikonu Vyhľadávania podľa času a zobrazí sa " -:--:--".
3. Zadať požadovaný čas spustenia prehrávania v hodinách, minútach a sekundách, zľava doprava. Ak zadáte nesprávne číslo, stlačením tlačidla CLEAR odstránite zadané číslo. Potom zadajte správne čísla.
4. Potvrďte stlačením tlačidla ENTER. Prehrávanie sa spustí od zadaného času na disku.

Zoom (Priblíženie) **DVD** **VCD** **DivX**

Funkcia ZOOM umožňuje zväčšenie video obrazu.

1. Stlačte tlačidlo ZOOM počas prehrávania alebo zastaveného obrazu na spustenie funkcie ZOOM. Štvorcový rámček sa nakrátko objaví v pravej spodnej časti obrazu.
2. Po každom stlačení tlačidla ZOOM sa televízna obrazovka mení v nasledovnom poradí:
100% veľkosť → 400% veľkosť → 1600% veľkosť → prispôsobenie veľkosti obrazovky → 100% veľkosť

Prispôsobenie veľkosti obrazovky:
Počas prehrávania DVD filmu môžete zmeniť spôsob zobrazenia obrazu na obrazovke.
Stlačením ▲▼ prepínajte medzi režimom normálny, rozšírený a maximum.
3. Pomocou tlačidiel ◀ ▶ ▲ ▼ sa pohybuje po zväčšenom obraze.
4. K normálnemu prehrávaniu sa vrátite opätovným stlačením ZOOM alebo stlačením tlačidla CLEAR.

Poznámka:

- Funkcia ZOOM nemusí s niektorými DVD fungovať.
- Režim prispôsobenia veľkosti obrazovky je k dispozícii pre prehrávaní DVD disku, VR disku a súboru s filmom.

Vyhľadávanie záložiek **DVD** **VCD** **DivX****Vytvorenie záložky**

Prehrávanie môžete spustiť z deviatich rôznych bodov uložených do pamäti. Záložku vytvoríte stlačením tlačidla MARKER v požadovanom bode na disku. Na obrazovke televízneho prijímača sa nakrátko objaví ikona Záložky. Tento postup opakujte, kým nevytvoríte až 9 záložiek.

Vyhľadanie alebo vymazanie označenej scény

1. Počas prehrávania disku stlačte tlačidlo SEARCH. Na obrazovke sa zobrazí menu Vyhľadávania záložiek.
2. Do 10 sekúnd zadajte pomocou tlačidla ◀ / ▶ číslo záložky, ktorú chcete vyhľadať alebo vymazať.
3. Potvrďte stlačením tlačidla ENTER a prehrávanie sa spustí od označenej scény. Alebo stlačte tlačidlo CLEAR a číslo záložky sa zo zoznamu vymaže.
4. Prehrávanie akejkoľvek záložky môžete spustiť zadaním čísla príslušnej záložky v menu Vyhľadávania záložiek.

Zvláštne DVD funkcie**Prezeranie obsahu DVD diskov: Menu**

DVD môžu obsahovať menu, ktoré umožňujú prístup k špeciálnym prvkom. Používanie menu disku spustíte stlačením tlačidla DISC MENU. Potom pomocou príslušného očíslovaného tlačidla vyberte požadovanú funkciu. Alebo pomocou tlačidiel ◀ ▶ ▲ ▼ zvýrazníte požadovanú funkciu a potvrdíte stlačením tlačidla ENTER.

Menu titulov **DVD**

1. Stlačte tlačidlo TITLE. Ak má súčasný titul menu, na obrazovke sa zobrazí menu titulu.
V opačnom prípade sa zobrazí menu disku.
2. V menu môžu byť uvedené uhly kamery, jazyky a voľby titulok a kapitoly titulov.
3. Stlačením tlačidla TITLE menu zatvorte.

Menu disku **DVD**

Stlačte tlačidlo DISC MENU a na obrazovke sa zobrazí menu disku. Opätovným stlačením tlačidla DISC MENU ho zatvoríte.

Uhol kamery **DVD**

Ak disk obsahuje scény nahrané z rôznych kamerových uhlov, môžete počas prehrávania zmeniť nastavenie uhla kamery. Opakovaným stláčaním tlačidla ANGLE počas prehrávania vyberte požadovaný uhol. Na displeji sa zobrazí číslo súčasného uhlu.

Zmena audio jazyka **DVD** **DivX**

Opakovaným stláčaním tlačidla AUDIO počas prehrávania môžete prepínať medzi rôznymi audio jazykmi alebo audio zvukovými stopami.
Pri DVD-RW disku nahranom v režime VR, ktorý obsahuje aj hlavný a bilingválny audio kanál, môžete prepínať medzi Hlavným (L), Bilingválnym (R) alebo zmiešaným kanálom obidvoch (Hlavný + Bilingválny) stlačením tlačidla AUDIO.

Titulky **DVD** **DivX**

Opakovaným stláčaním tlačidla SUBTITLE počas prehrávania zobrazte rôzne jazyky titulok.

Poznámka:

- Súbor s titulkami pri súbore DivX je zobrazený len ako smi, srt a sub.
- Ak informácie chýbajú, alebo ak sa kód nedá prečítať v súbore DivX, zobrazí sa "1", atď.

Prehrávanie Audio CD a MP3/WMA disku

Tento DVD rekordér je schopný prehrávať nahrávky vo formáte MP3/WMA nahrané na diskoch CD-ROM, CD-R alebo CD-RW.

AUDIO CD

Po vložení audio CD sa na televíznej obrazovke zobrazí menu. Pomocou tlačidiel ▲ / ▼ vyberte stopu, potom stlačte tlačidlo ► alebo ENTER a prehrávanie sa spustí.



MP3 / WMA

1. Pomocou tlačidiel ▲ / ▼ vyberte požadovaný adresár a stlačením tlačidla ENTER zobrazíte obsah adresára.
2. Pomocou tlačidiel ▲ / ▼ vyberte stopu a stlačte tlačidlo ► alebo ENTER. Prehrávanie sa spustí.



Rada:

- Ak sa nachádzate v zozname súborov v menu MUSIC a chcete sa vrátiť do zoznamu adresárov, pomocou tlačidiel ▲ / ▼ vyberte  a stlačte tlačidlo ENTER.
- Ak si želáte prejsť na ďalšiu stranu, stlačte DISC MENU.
- Na CD s MP3/WMA a JPEG môžete prepínať medzi MP3/WMA a JPEG. Stlačte tlačidlo TITLE a výraz MUSIC alebo PHOTO sa zobrazí na hornej strane menu.
- Pri prehrávaní súboru, ktorý obsahuje informácie ako názov skladby, po stlačení DISPLAY si môžete prezrieť tieto informácie

Kompatibilita diskov MP3/WMA s týmto prehrávačom je obmedzená nasledovne:

- Vzorkovacia frekvencia: medzi 8 – 48 kHz (MP3), medzi 32 – 48 kHz (WMA)
- Bitová rýchlosť: medzi 8 – 320 kbps (MP3), 32 – 192 kbps (WMA)
- Tento prehrávač nie je schopný prečítať súbor MP3/WMA, ktorý má inú príponu ako “.mp3” / “.wma”.
- Fyzický formát CD-R disku by mal byť “ISO 9660”.
- Ak súbory MP3 / WMA nahrávate pomocou programu, ktorý nie je schopný vytvoriť FILE SYSTEM [SYSTÉM SÚBOROV], napríklad “DIRECT-CD” atď., tieto súbory nie je možné na jednotke prehrávať. Odporúčame Vám používať program “Easy-CD Creator” [“Jednoduchý tvorca CD”], ktorý vytvára systém súborov ISO 9660.
- Názvy súborov môžu obsahovať najviac 8 znakov a musia mať príponu .mp3 alebo .wma.
- Nesmú obsahovať zvláštne znaky ako / ? * : “ < > | atď.
- Celkový počet súborov na disku nesmie byť vyšší ako 650.

Tento DVD prehrávač si vyžaduje, aby disky/nahrávky spĺňali isté technické štandardy za účelom dosiahnutia optimálnej kvality prehrávania. Dopredu nahrávané DVD disky sú automaticky nastavené na tieto štandardy. Existuje mnoho druhov zapisovateľných diskových formátov (vrátane CD-R obsahujúceho súbory MP3). Tieto formáty si vyžadujú splnenie istých podmienok (viď vyššie) na zabezpečenie kompatibilného prehrávania.

Zákazníci by tiež nemali zabudnúť, že pri sťahovaní súborov MP3 z internetu sa vyžaduje špeciálne povolenie. Naša spoločnosť toto povolenie neudeľuje. Povolenie je potrebné získať od majiteľa autorských práv.

Funkcie Audio CD a MP3 / WMA disku

Pauza **CD** **MP3** **WMA**

- Počas prehrávania stlačte tlačidlo PAUSE/STEP.
- V prehrávaní môžete pokračovať stlačením tlačidla ►, ENTER alebo tlačidla PAUSE/STEP opäť.

Preskočenie na inú stopu **CD** **MP3** **WMA**

- Krátkym stlačením tlačidla SKIP ◀◀ alebo ▶▶ prehrávanie preskočí na nasledujúcu stopu, alebo sa vráti na začiatok súčasnej stopy.
- Dvojitým krátkym stlačením tlačidla SKIP ◀◀ sa prehrávanie vráti na predchádzajúcu stopu.
- Pri prehrávaní Audio CD môžete vybrať stopu priamym zadaním čísla stopy pomocou číselných tlačidiel (0-9).

Opakovanie Stopy/Všetky/Vypnuté

CD **MP3** **WMA**

Môžete prehrávať stopu/všetky stopy na disku.

- Počas prehrávania stlačte tlačidlo REPEAT. Zobrazí sa ikona opakovania.
- Stlačením tlačidla REPEAT vyberte požadovaný režim opakovania.
 - Track [Stopa]: opakovanie prehrávania súčasnej stopy.
 - All [Všetko]: opakovanie prehrávania všetkých stôp na disku.
 - OFF [VYPNUTÉ]: vypnutie opakovania prehrávania

Poznámka:

Ak stlačíte tlačidlo SKIP jedenkrát počas prehrávania s Opakovaním stopy, opakovanie prehrávania sa zruší.

Vyhľadávanie **CD** **MP3** **WMA**

- Počas prehrávania stlačte tlačidlo ◀◀ alebo ▶▶.
- Opakovaným stlačením tlačidla ◀◀ alebo ▶▶ vyberte požadovanú rýchlosť: X2, X4, X8 dozadu alebo dopredu.
- Stlačením tlačidla ► zatvoríte režim SEARCH.

Náhodné prehrávanie **CD** **MP3** **WMA**

- Počas prehrávania alebo počas zastaveného prehrávania stlačte tlačidlo RANDOM [NÁHODNÉ PREHRÁVANIE].
Jednotka automaticky spustí náhodné prehrávanie a na obrazovke menu sa zobrazí nápis „RAND.“ [„NÁHOD.“].
- Ak sa chcete vrátiť do normálneho prehrávania, opakovane stláčajte tlačidlo RANDOM, pokiaľ nápis “Náhodné prehrávanie” nezmizne z obrazovky menu.

Rada:

Po stlačení tlačidla SKIP ▶▶ počas náhodného prehrávania jednotka vyberie inú stopu a pokračuje v náhodnom prehrávaní.

Opakovanie A-B **CD**

- Táto funkcia umožňuje opakovanie označenej časti stopy. Počas prehrávania disku stlačte v začiatočnom bode vybranej časti tlačidlo A-B. V obrazovke menu sa zobrazí ikona Opakovania a nápis “A”.
- V konečnom bode vybranej časti stlačte opäť tlačidlo A-B. V obrazovke menu sa zobrazí ikona Opakovania a nápis “A - B” a spustí sa opakovanie označenej časti.
- Ak chcete zrušiť opakovanie vybranej časti a vrátiť sa do normálneho prehrávania, stlačte opäť tlačidlo A-B. Ikona Opakovania zmizne z obrazovky menu.

Trojrozmerný priestorový zvukový systém 3D

Surround **CD**

Táto jednotka je schopná prehrávať v trojrozmernom priestorovom zvukovom systéme 3D Surround, ktorý simuluje viackanálové audio prehrávanie z dvoch bežných reproduktorov (namiesto piatich alebo viacerých reproduktorov, ktoré sú obvyčajne potrebné na počúvanie viackanálového zvuku zo systému domáceho kina).

- Počas prehrávania stlačte tlačidlo AUDIO. Na obrazovke v menu sa zobrazí “3D SUR.”.
- Trojrozmerný priestorový zvukový efekt 3D SUR vypnete stlačením tlačidla AUDIO, až kým nápis “3D SUR.” nezmizne z obrazovky menu.

Programované prehrávanie

Táto funkcia programovania vám umožňuje uložiť vaše obľúbené stopy z disku do pamäte prehrávača. Program môže pozostávať z 30 skladieb.

1. Vložte disk.

Disky Audio CD alebo MP3/WMA:

Objaví sa menu AUDIO CD alebo MUSIC.

2. Stlačte PROGRAM.
Napravo od slova "Program" na pravej strane obrazovkového menu sa zobrazí symbol .

Poznámka:

Stlačte PROGRAM, znak  zmizne a opustíte režim úprav programu.



Menu Audio CD

Menu MP3/WMA

Video CD: Keď je prehrávanie PROGRAM. Objaví sa menu programu. Znovu stlačte a na niekoľko sekúnd podržte PROGRAM, aby ste menu opustili.

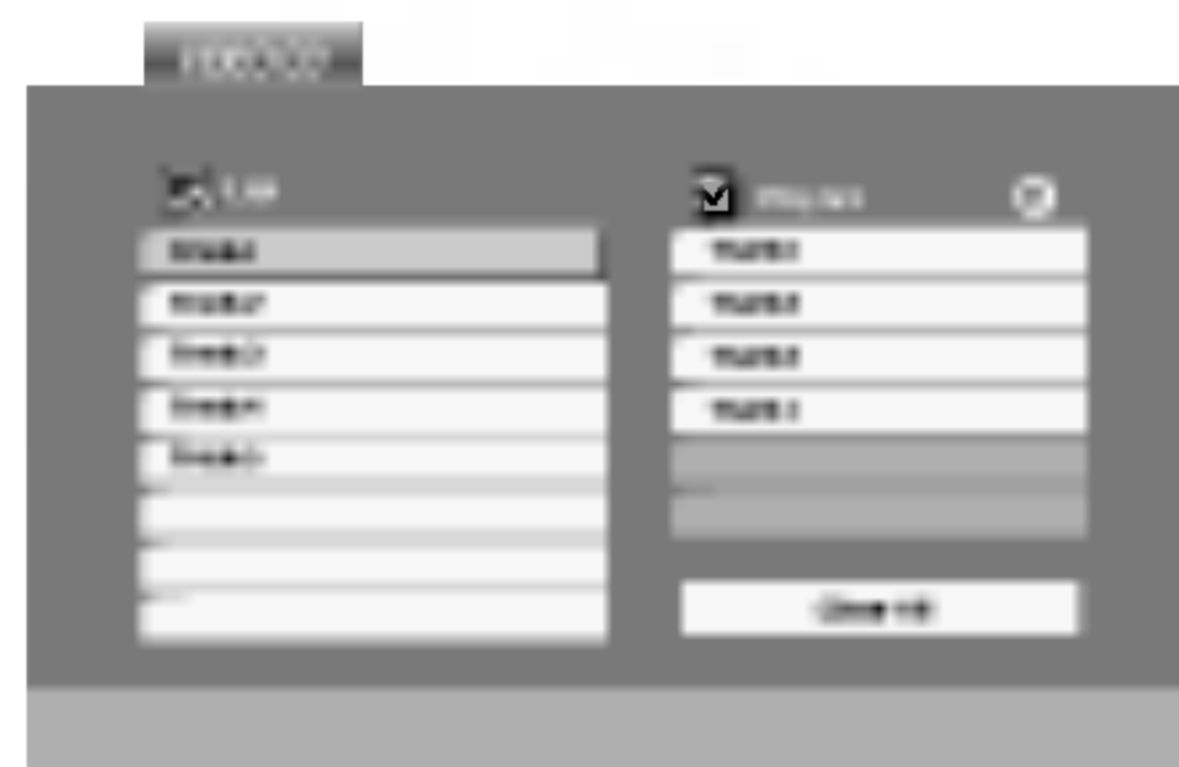

Poznámka:

Aby ste mohli využiť programované prehrávanie pri video CD s PBC, musíte PBC v menu nastavenia vypnúť (viď „PBC“ na strane 21).



Menu Video CD

3. V zozname vyberte stopu a stlačte ENTER, aby ste vybranú stopu umiestnili do zoznamu "Program". Opakujte, aby ste do zoznamu umiestnili ďalšie stopy.
4. Stlačte .
V zozname „Program“ vyberte stopu, ktorú chcete začať prehrávať.

5. Spustíte stlačením  alebo ENTER. Prehrávanie sa začne v poradí naprogramovaných stôp. Prehrávanie sa zastaví po tom, ako sa všetky stopy v zozname „Program“ raz prehrajú.
6. Ak chcete opustiť naprogramované prehrávanie a vrátiť sa k normálnemu prehrávaniu, vyberte v zozname AUDIO CD (alebo MUSIC) niektorú stopu a stlačte .





Opakovanie naprogramovaných stôp

1. Pri prehrávaní disku stlačte REPEAT. Zobrazí sa ikona opakovania.
2. Stlačením tlačidla REPEAT zvolíte požadovaný režim opakovania.
 - Track: opakuje aktuálnu stopu
 - All: opakuje všetky stopy v naprogramovanom zozname.
 - Vypnuté (bez zobrazenia): neprehráva opakovane.





Poznámka:

Ak počas opakovaného prehrávania skladieb raz stlačíte , opakované prehrávanie sa zruší.

Mazanie stopy zo zoznamu "Program"

1. Video CD: Do režimu úprav programu vstúpite stlačením PROGRAM pri zastavenom prehrávaní.
2. Pomocou tlačidla  sa pohnete k Programovému zoznamu.
3. Stlačením    vyberte stopu, ktorú si želáte v zozname „Program“ vymazať.
4. Stlačte CLEAR. Opakujte, ak chcete v zozname vymazať ďalšie stopy.

Vymazanie celého zoznamu Program

1. Postupujte podľa krokov 1-2 časti „Vymazanie stopy z programového zoznamu“ uvedenej vyššie.
2. Use  /  Pomocou tlačidiel  /  vyberte "Clear all" (Vymazať všetko), potom stlačte ENTER. Celý program pre daný disk sa vymaže.

Poznámka:

Programy sa vymažú aj po vybratí disku.

Prezeranie disku JPEG

Táto jednotka umožňuje prezeranie diskov so súbormi vo formáte.

1. Vložte disk a zatvorte zásuvku. Na obrazovke televízneho prijímača sa zobrazí menu PHOTO.



2. Pomocou tlačidla ▲ / ▼ vyberte adresár a potvrdte stlačením tlačidla ENTER. Na obrazovke televízneho prijímača sa zobrazí zoznam súborov obsiahnutých v adresári. Ak sa nachádzate v zozname súborov a chcete sa vrátiť do prechádzajúceho zoznamu adresárov, pomocou tlačidiel ▲ / ▼ na diaľkovom ovládaní zvýrazníte [] a stlačením tlačidla ENTER sa vrátite na predchádzajúcu obrazovku.
3. Ak si chcete pozrieť určitý súbor, pomocou ▲ / ▼ zvýrazníte požadovaný súbor a potvrdte stlačením tlačidla ENTER alebo ►. Spustí sa postup prezerať súboru. Počas prezerať súboru sa stlačením tlačidla STOP môžete vrátiť do predchádzajúceho menu (Menu PHOTO).

Postupné prezeranie obrázkov (SLIDE SHOW)

JPEG

Pomocou ▲ ▼ ◀ ▶ vyberte [] (Slide Show) [Postupné prezeranie obrázkov] a potvrdte stlačením tlačidla ENTER.

Rada:

- Pri prezerať sú k dispozícii tri rôzne rýchlosti prezerať obrázkov [Slide Speed] [] : >>> Fast >> Normal a > Slow .
- Na disku s MP3/WMA a JPEG môžete prepínať medzi MP3/WMA a JPEG. Stlačte tlačidlo TITLE a výraz MUSIC alebo PHOTO sa objaví na hornej strane menu.
- Stlačením tlačidla RETURN sa informácie o súbore skryjú.

Zastavený obraz **JPEG**

1. Počas postupného prezerať obrázkov stlačte tlačidlo PAUSE/STEP. Prehrávač sa prepne do režimu pauzy.
2. Do postupného prezerať obrázkov sa vrátite stlačením tlačidla ► alebo opätovným stlačením tlačidla PAUSE/STEP.

Preskočenie na iný súbor **JPEG**

Stlačením tlačidla SKIP (◀◀ alebo ▶▶) alebo ukazovateľa (◀ alebo ▶) jedenkrát počas prezerať obrázku preskočíte na nasledujúci alebo predchádzajúci súbor.

Zoom (Priblíženie) **JPEG**

Pomocou funkcie Zoom [Priblíženie] môžete zväčšiť obrázok fotografie. (viď strana 29).

Otáčanie obrázku

Počas zobrazenia obrázku môžete pomocou tlačidiel ▲ / ▼ obrázok otáčať v smere alebo proti smeru hodinových ručičiek.

Počúvanie hudby MP3/WMA počas prezerať obrázkov **JPEG**

Počas počúvania hudobných súborov MP3/WMA môžete zobraziť obrazové súbory na tom istom disku.

1. Vložte disk obsahujúci obidva druhy súborov do prehrávača.
2. Stlačením tlačidla TITLE zobrazíte menu PHOTO.
3. Pomocou ▲ / ▼ tlačidiel vyberte súbor s fotografiou.
4. Pomocou ► / ▼ vyberte [] ikonu a potvrdte stlačením tlačidla ENTER. Prehrávanie sa spustí. Prehrávanie bude pokračovať, kým nestlačíte tlačidlo STOP.

Rada:

Ak chcete počas prezerať obrázkov počúvať len zvolenú hudbu, v menu "MUSIC" naprogramujte požadované skladby a potom postupujte podľa vyššie uvedeného.

Kompatibilita JPEG disku s týmto prehrávačom je obmedzená nasledovne:

- V závislosti od veľkosti a počtu súborov JPEG, DVD prehrávač môže čas čítania obsahu disku trvať dlhšie alebo kratšie. Ak na displeji zobrazenom na obrazovke nič nevidíte ani po uplynutí niekoľkých minút, niektoré súbory sú príliš veľké – znížte rozlíšenie súborov JPEG na menej ako 2 mega pixelov ako 2760 x 2048 pixelové obrázky a nahrajte ich na iný disk.
- Celkový počet súborov a adresárov musí byť menej ako 650.
- Niektoré disky môžu byť nekompatibilné kvôli rozdielnemu formátu nahrávky alebo stavu disku.
- Uistite sa, či majú označené súbory príponu ".jpg" pri ich kopírovaní do CD adresára.
- Ak súbory nemajú príponu ".jpe" alebo ".jpeg", premenujte ich na súbory s príponou ".jpg".
- Tento DVD prehrávač nie je schopný čítať súbory, ktoré nemajú príponu ".jpg", aj keď sú zobrazované v programe Microsoft Prieskumník ako obrázky JPEG.

Prehrávanie DVD disku vo formáte VR

Táto jednotka je schopná prehrávať DVD-R/RW disky nahrané pomocou DVD-VIDEO formátu, ktoré boli finalizované pomocou DVD-rekordéra.

- Táto jednotka je schopná prehrávať DVD-R disky nahrané pomocou formátu Video Recording (VR).
1. Vložte disk a zatvorte zásuvku. Na obrazovke televízneho prijímača sa zobrazí menu DVD-VR.

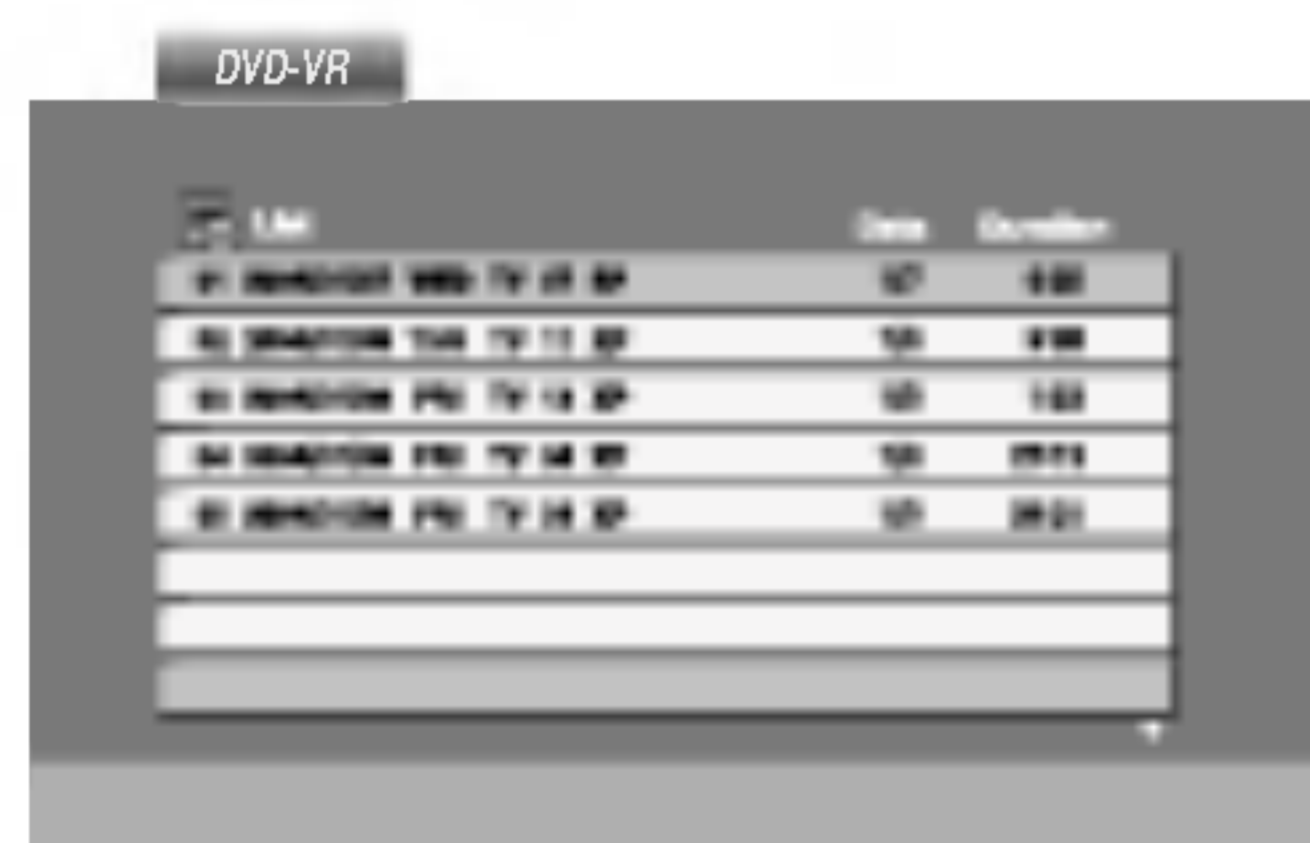

2. Stlačením ▲ / ▼ vyberte požadovanú stopu a potom spustte prehrávanie pomocou tlačidla ► alebo ENTER .
3. Stlačením TITLE menu zoznamu posuniete.

Poznámka:

- Nefinalizované DVD-R/RW disky tento prehrávač nie je schopný prehrávať.
- Niektoré DVD-VR disky sú vyrobené pomocou DVD rekordéra s CPRM data. Tento prehrávač nepodporuje tieto druhy diskov.

Čo je "CPRM"?

CPRM je systém ochrany kópie (s kódovacím systémom), ktorý umožňuje vytvorenie "len jednej" kópie vysielaných programov. CPRM znamená Content Protection for Recordable Media [Ochrana obsahu pre nahrávateľné nosiče].

Tento prehrávač je kompatibilný so systémom CPRM, čo znamená, že môžete nahráť jednu kópiu vysielaných programov, ale nebudete môcť vytvoriť ďalšiu kópiu týchto nahrávok. Nahrávky CPRM je možné vykonávať len na DVD-RW diskoch naformátovaných v režime VR a CPRM nahrávky je možné prehrávať len na prehrávačoch, ktoré sú výslovne kompatibilné so systémom CPRM.

Údržba a servis

Pred tým, ako zavoláte servisného technika, si prezrite nasledovné informácie.

Manipulácia s jednotkou

Preprava jednotky

Pôvodné ochranné balenie a baliaci materiál starostlivo uschovajte. Pre maximálnu ochranu jednotky ju treba zabaliť naspäť do pôvodného obalu, v ktorom ste ju dostali od výrobcu.

Udržiavanie čistého povrchu

- V blízkosti jednotky nepoužívajte prchavé tekutiny ako napríklad insekticídne rozprašovače.
- Nenechávajte gumené alebo plastové výrobky v dlhšom kontakte s jednotkou počas dlhšieho obdobia. Tieto výrobky zanechajú na povrchu stopy.

Čistenie jednotky

Na čistenie prehrávača používajte mäkkú a suchú handru. Ak je povrch veľmi znečistený, použite mäkkú handru jemne navlhčenú slabým čistiacim prostriedkom.

Nepoužívajte silné rozpúšťadlá ako napríklad alkohol, benzín alebo riedidlo, tieto látky môžu poškodiť povrch jednotky.

Údržba jednotky

DVD rekordér je presné zariadenie vyrobené na báze najnovšej technológie. Ak je optická snímacia šošovka alebo disková mechanika znečistená alebo opotrebovaná, kvalita obrazu sa môže znížiť.

Odporúčame preto pravidelne kontrolovať a udržiavať zariadenie po každých 1 000 hodinách prevádzky.

Podrobnosti o údržbe vám poskytne autorizované servisné centrum.

Prehrávanie disku s filmom DivX

Na tomto DVD prehrávači môžete prehrávať disky DivX.

1. Vložte disk a zatvorte podložku na disk. Na televíznej obrazovke sa zobrazí menu MOVIE (Film).

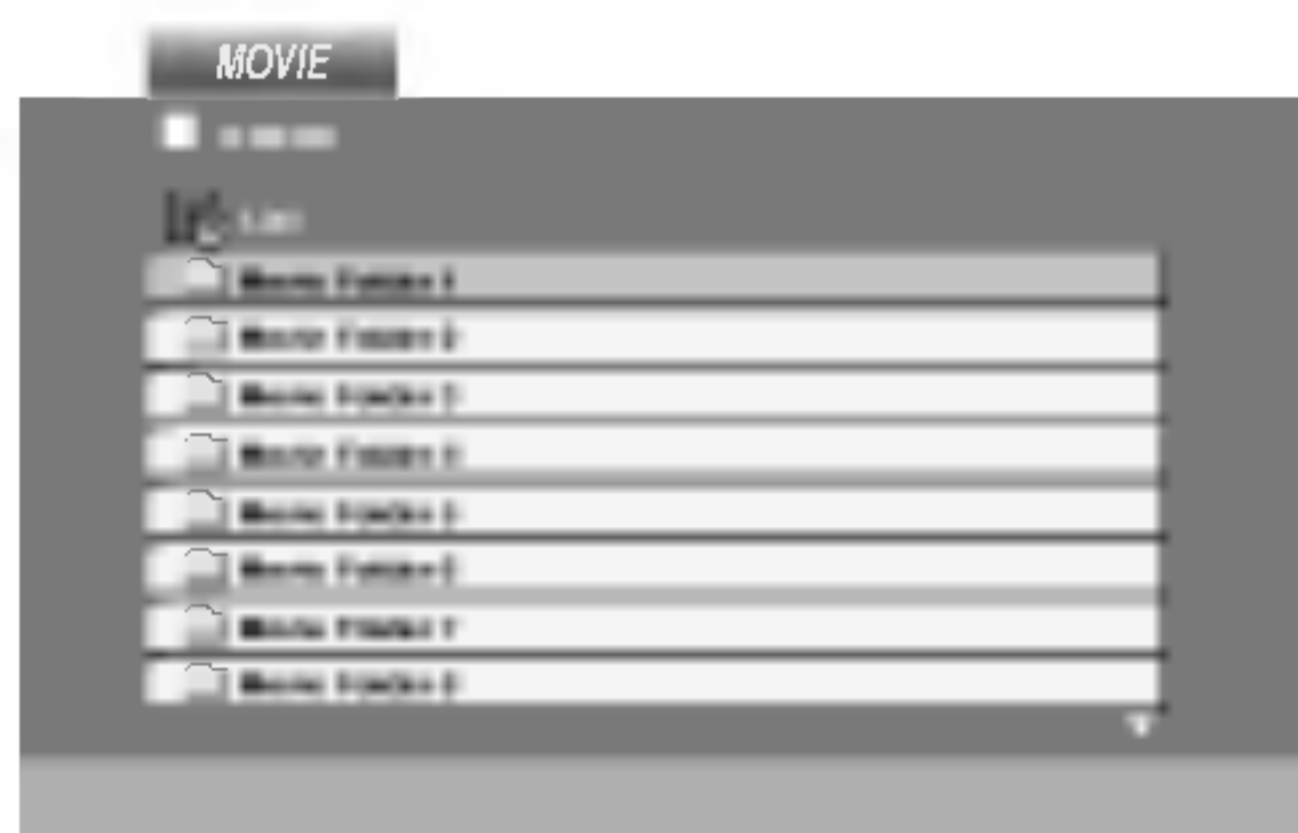

2. Pre výber adresára stlačte ▲ / ▼ a ENTER. Zobrazí sa zoznam súborov v adresári. Ak sa nachádzate v zozname súborov a chcete sa vrátiť do zoznamu adresárov, použite ▲ / ▼ na diaľkovom ovládači na zvýraznenie  a stlačte ENTER.
3. Ak si chcete prezrieť konkrétny súbor, stlačením ▲ / ▼ zvýraznite súbor a stlačte ENTER alebo ►.
4. Stlačením STOP menu opustíte.

Tip:

- Ak si želáte prejsť na ďalšiu stranu, stlačte DISC MENU.
- Na CD so súbormi MP3/WMA, JPEG a MOVIE môžete prepínať medzi ponukami MUSIC (Hudba), PHOTO (Fotografia) a MOVIE (Film). Stlačte TITLE a slovo MUSIC, PHOTO a MOVIE na vrchu menu sa zvýrazní.

Kompatibilita disku DivX s týmto DVD prehrávačom je limitovaná nasledovne:

- Dostupná veľkosť rozlíšenia súboru DivX je menej ako 720x576 (Š x V) bodov.
- Názov súboru s titulkami DivX má do 56 znakov.
- Ak obsahujú kód, ktorý súbor DivX nedokáže vyjadriť, na displeji sa môže zobrazit znak „_“.
- **Ak počet obrázkov je viac ako 30 za sekundu, zariadenie nemusí fungovať správne.**
- **Ak video a audio štruktúra nahraného súboru nie je prepojená, dosiahnete výstup obrazu alebo zvuku.**
- **Ak je súbor nahraný s GMC, zariadenie podporuje len 1-bodovú úroveň nahrávania.**
* GMC?
GMC je skratka Global Motion Compensation (Globálna kompenzácia pohybu). Je to kódovacie zariadenie špecifické pre normu MPEG4. Niektoré dekodéry MPEG4, ako DivX alebo Xvid, majú túto možnosť. Sú rôzne úrovne kódovania GMC, zvyčajne sa nazývajú 1-bodové, 2-bodové alebo 3-bodové GMC.

Prehrávateľné súbory DivX

- ".avi ", ".mpg ", ".mpeg "

Prehrávateľné formáty kodeku

- "DIVX3.xx ", "DIVX4.xx ", "DIVX5.xx ", "XVID ", "MP43 ", "3IVX "

Prehrávateľné audio formáty

- "AC3 ", "DTS ", "PCM ", "MP3 ", "WMA ".
 - Vzorkovacia frekvencia: v rozsahu 8 - 48 kHz (MP3), v rozsahu 32 - 48kHz (WMA)
 - Bitová rýchlosť: v rozsahu 8 - 320kbps (MP3), 32 - 192kbps (WMA)

Doplnková operácia - video rekordér

Zobrazovanie displeja na obrazovke

Táto funkcia umožňuje jednoduché zobrazenie presného času alebo číselníka pásky, dĺžky zostávajúcej pásky, dňa, mesiaca, dňa v týždni, programového kanála, rýchlosti pásky a prevádzkového režimu video rekordéra na televíznej obrazovke. Ak práve prebieha nahrávanie, tieto displeje sa na pásku nezaznamenajú.

1. Stlačením tlačidla **CLK/CNT [HODINY/ČÍSELNÍK PÁSKY]** sa na obrazovke zobrazí displej. Opakovaným stláčaním tlačidla **CLK/CNT [HODINY/ČÍSELNÍK PÁSKY]** listujte medzi voľbami displeja. Ak je v prehrávači vložená kazeta, zobrazí sa číselník pásky a dĺžka zostávajúcej pásky.
2. Po troch sekundách väčšina displejov zobrazených na obrazovke zmizne a na obrazovke zostanú len hodiny alebo číselník pásky a dĺžka zostávajúcej pásky do konca. Opätovným stlačením tlačidla **CLK/CNT [HODINY/ČÍSELNÍK PÁSKY]** odstránite z obrazovky všetky displeje.

Zastavenie pásky podľa pamäte číselníka

V okne displeja je možné zobraziť **Digitálny číselník pásky** namiesto presného času stlačením tlačidla **CLK/CNT [HODINY/ČÍSELNÍK PÁSKY]** na diaľkovom ovládaní. Digitálny číselník pásky ukazuje relatívnu polohu nahrávky na páske.

1. Stlačte tlačidlo **CLK/CNT [HODINY/ČÍSELNÍK PÁSKY]**.
Stlačením tlačidla **CLEAR [VYMAZAŤ]** číselník vynulujte na hodnotu 0:00:00.
Stlačením tlačidla **▶** alebo zapnite nahrávanie. Počítadlo zobrazí aktuálny čas prehrávania pásky v hodinách, minútach a sekundách.
2. Po skončení prehrávania alebo nahrávania stlačte tlačidlo **STOP [ZASTAVENIE]**.
Stlačte tlačidlo **BACKWARD [DOZADU]**.
Páska sa pretočí dozadu a automaticky zastaví na hodnote číselníka 0:00:00.

Detská poistka

Ovládanie tlačidiel na prednom paneli DVD + video rekordéra je možné vypnúť a DVD + video rekordér budete potom môcť ovládať len pomocou diaľkového ovládania.

1. Stlačte tlačidlo **LOCK [DETSKÁ POISTKA]**.
V okne displeja sa zobrazí nápis **ON** a **SAFE**. Na prednom paneli DVD + video rekordéra nebude fungovať žiadne tlačidlo.
Po stlačení akéhokoľvek tlačidla na prednom paneli DVD + video rekordéra v okne displeja nakrátko zabliká nápis **SAFE**.
2. Opätovným stlačením tlačidla **LOCK [DETSKÁ POISTKA]**, detskú poistku vypnete.
Nápis **OFF** sa zobrazí v okne displeja.

Video Doktor (auto-diagnóza)

Táto funkcia vás informuje o tom, že video rekordér nepracuje správne. Tieto správy sa objavujú na televíznej obrazovke.

1. Stlačte tlačidlo **i**.
Pomocou tlačidiel **◀** alebo **▶** vyberte položku **☒**.
Potvrďte tlačidlom **OK**.

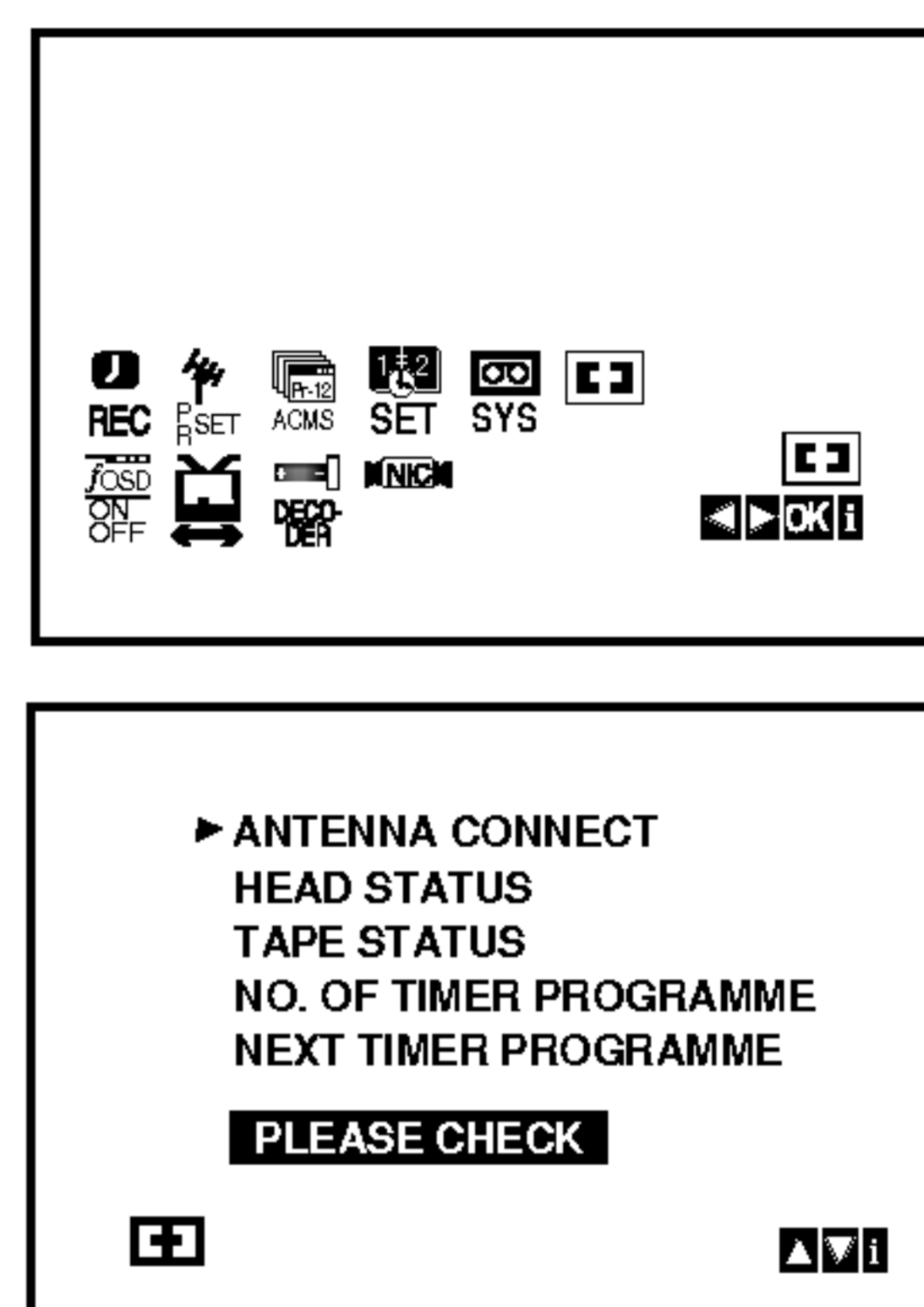

2. Pomocou tlačidla **▲** alebo **▼** skontrolujte problém.
 - ANTENNA CONECT [PRIPOJENIE ANTÉNY]**
 - **PROSÍM SKONTROLUJTE:**
Správne pripojte anténu ku konektoru.
 - HEAD STATUS [STAV HLAVY]**
 - **PLEASE CLEAN [VYČISTIŤ HLAVU]:**
Vyčistite video hlavy.
 - TAPE STATUS [STAV PÁSKY]**
 - **NOT RECORDABLE [NIE JE MOŽNÉ NAHRÁVAŤ]:**
Vložte kazetu s neodstránenou poistkou proti nahrávaniu.
 - NO. OF TIMER PROGRAMME [ČÍSLO ČASOVANÉHO PROGRAMU]**
 - **2**
Zobrazuje číslo časovaného nahrávania.
 - NEXT TIMER PROGRAMME [NASLEDUJÚCI NAČASOVANÝ PROGRAM]**
 - **PR-01 26 10:00~11:00 SP**
Zobrazuje súčasný stav časovaného nahrávania.
3. Na odstránenie menu z televíznej obrazovky stlačte **i**.

Hi-Fi Stereo Zvukový systém

Váš VCR nahráva a prehráva Hi-Fi stereo zvuk. Okrem toho je vybavený stereo NICAM dekóderom pre digitálny stereo zvuk. Vďaka tomu môžete zvuk nahrávať a prehrávať viacerými rôznymi spôsobmi. Video kazety nahrané na vašom VCR budú mať normálnu mono zvukovú stopu a dve VHS Hi-Fi stereo zvukové stopy. Tieto stereo stopy vám umožňujú vykonávať nahrávky v Hi-Fi stereo alebo bilingválnom móde z televízneho vysielania, stereo zvukového systému, video disku alebo iného Hi-Fi VCR.

1. Dekóder digitálneho zvuku NICAM vášho VCR vám umožňuje vychutnávať si vysielanie s NICAM zvukom, ako aj so štandardným stereo zvukom, bilingválnym a mono zvukom. Typ prijímaného alebo nahrávaného zvuku sa na niekoľko sekúnd objaví na obrazovke televízneho prijímača:
 - STEREO NICAM**
Zvuk sa automaticky nahráva na Hi-Fi stereo a mono stopy video pásky.
 - BIL NICAM**
Obidva zvukové kanály sa nahrávajú na Hi-Fi stereo stopy. Primárny jazykový kanál (ľavý) sa nahrá na mono stopu video pásky.
 - MONO**
Zvuk sa nahráva na Hi-Fi stopy a na mono stopu video pásky bez akéhokoľvek rozdielu.
2. Stláčajte tlačidlo **AUDIO**, pokiaľ sa na obrazovke nezobrazí požadovaný audio režim.
3. Výber je **STEREO**, **LEFT** (ľavý kanál), **RIGHT** (pravý kanál) a **MONO**.
Pri prehrávaní **BIL NICAM** primárny jazyk vychádza z ľavého kanála a sekundárny jazyk vychádza súčasne z pravého kanála ak je zvukový výstup nastavený na **STEREO**. Primárny jazyk bude vychádzať z obidvoch kanálov, keď je zvukový výstup nastavený na **MONO**.
Nezabudnite, že pri nastavovaní polohy hlavy sa môže Hi-Fi stereo zvuk prepnúť na **MONO**.

Kompatibilita so širokouhlou obrazovkou 16:9

Váš videorekordér je schopný prehrávať a nahrávať programy v režime širokouhlej obrazovky (16:9). Na úspešné nahratie programu v širokouhlom formáte, musí byť vysielanie televíznej stanice v správnom type širokouhlého signálu.

1. Zapnite váš VCR
Stlačte tlačidlo **i**.
Pomocou tlačidiel **◀** alebo **▶** zvolte .
Potvrďte stlačením tlačidla **OK**.

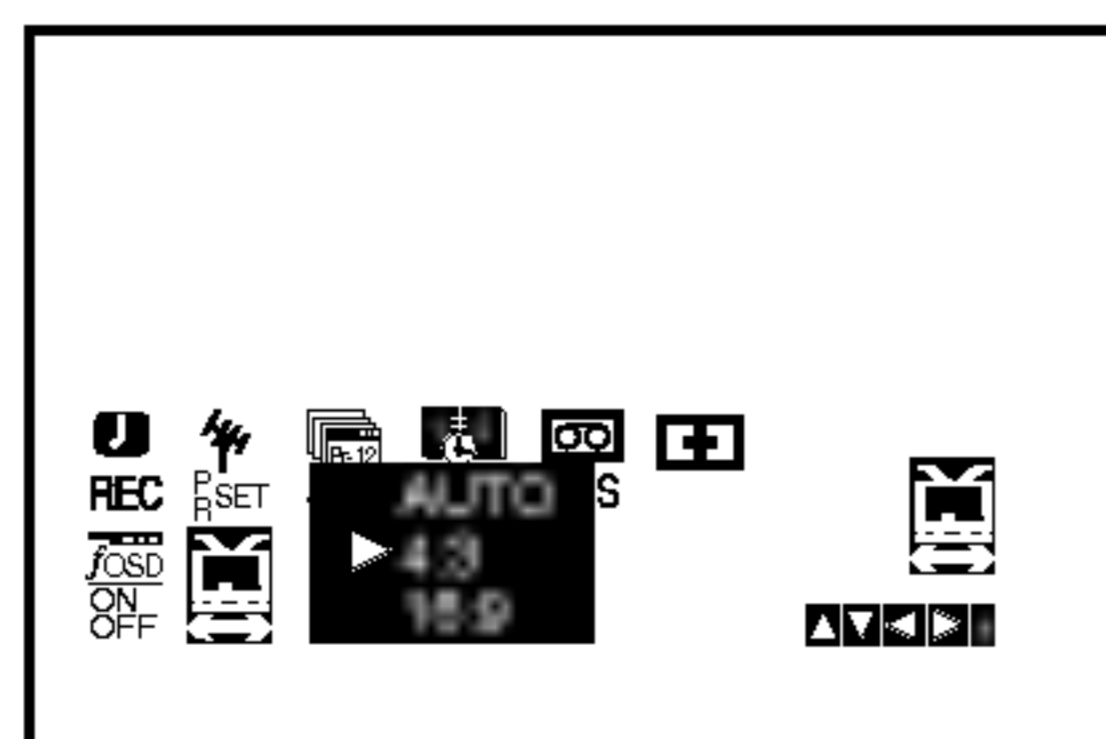
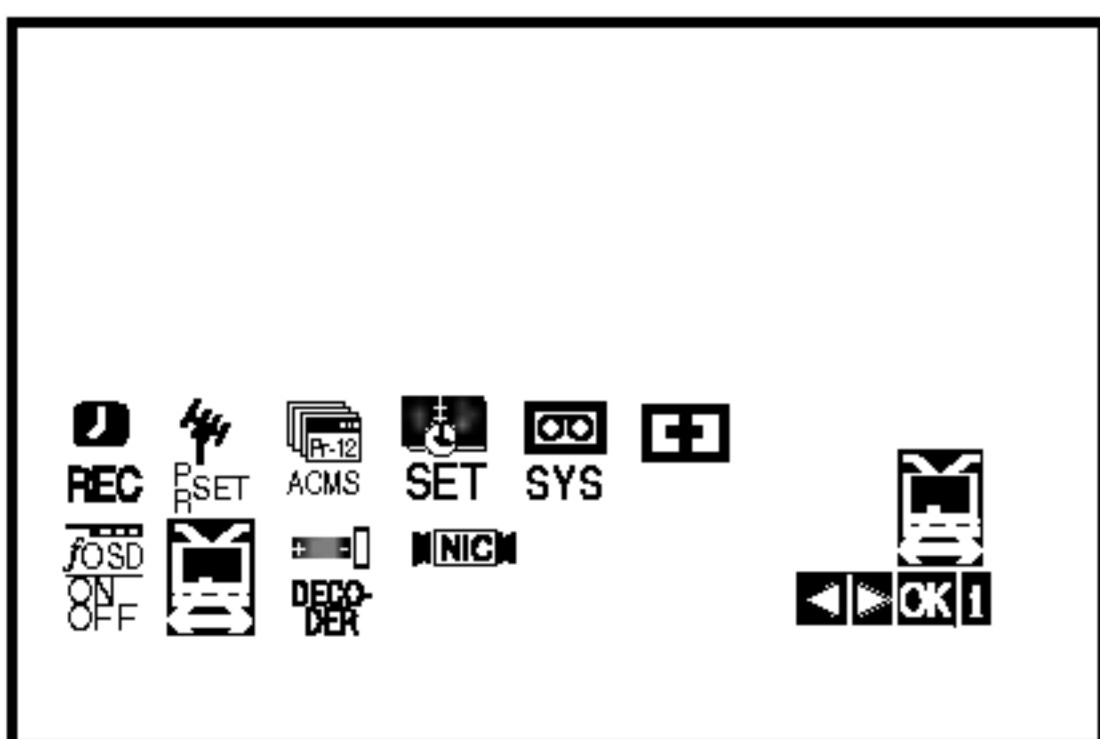

2. Opakovaným stláčaním tlačidiel **▲** alebo **▼** nastavte: **AUTO**, **4:3** alebo **16:9**.
 - AUTO:**
Automaticky prehráva širokouhlé programy v širokouhlom formáte a normálne programy v normálnom formáte.
 - 4:3**
Len pre prehrávanie a nahrávanie nahrávok v normálnom formáte (4:3).
 - 16:9:**
Len pre prehrávanie a nahrávanie nahrávok v širokouhlom formáte (16:9).

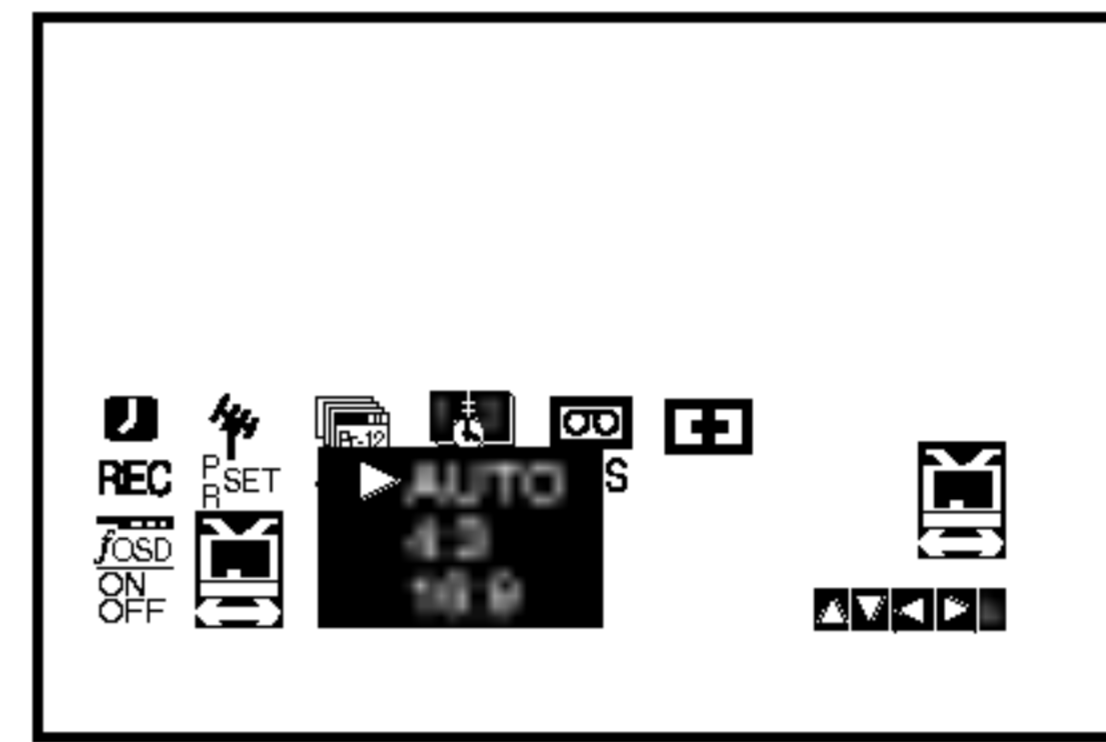

3. Stlačením tlačidla **i** zmizne menu z obrazovky. Kvôli plnému efektu prehrávania v širokouhlom formáte, je potrebné pripojiť váš VCR k televíznemu prijímaču prostredníctvom kábla SCART.

Nastavenie dekódera

Na strane 10 sme už popísali, ako pripojiť dekóder pre platené televízne stanice ako napríklad CANAL+ alebo PREMIERE. Pri nahrávaní vysielania zo zakodovanej televíznej stanice nemusíte nič ovládať. Stačí prepnúť na požadovanú televíznu stanicu a krátko počkať, kým sa spustí nahrávanie.

1. Stlačte tlačidlo **i**.
Na televíznej obrazovke sa zobrazí hlavné menu. Pomocou tlačidla **◀** alebo **▶** vyberte položku **DECODER [DEKÓDER]**.
Potvrďte stlačením tlačidla **OK**.
2. Pomocou tlačidla **▲** alebo **▼** vyberte požadovanú položku.
 - ON [ZAPNUTÉ]:** Ak je dekóder pripojený ku koncovke AV2.
 - OFF [VYPNUTÉ]:** Ak je ku koncovke AV2 pripojený iný videorekordér.
3. Stlačením tlačidla **i** sa vráťte do televízneho obrazu.

Dodatočné funkcie

Pamäť poslednej scény

DVD **CD** **VCD**

Tento prehrávač si ukladá do pamäti poslednú scénu z posledného prehrávaného disku. Posledná scéna zostane v pamäti, aj keď disk z prehrávača vyberiete alebo prehrávač vypnete. Ak vložíte disk, ktorého posledná scéna je uložená do pamäti, prehrávač scénu automaticky spustí.

Poznámka:

Tento prehrávač si neuloží do pamäti scénu disku, ak ho vypnete skôr, ako začnete disk prehrávať.

Šetrič obrazovky

Šetrič obrazovky sa objaví, keď necháte DVD prehrávač v režime zastavenia počas približne piatich minút.

Nastavenie obrazového režimu

- Pri prehrávaní niektorých diskov môže obraz výrazne blikať alebo sa môžu v obraze objaviť bodky pohybujúce sa v rovných čiarach. To znamená, že vertikálna interpolácia alebo De-riadkovanie sa nezhoduje s prehrávaným diskom. V tomto prípade môžete zlepšiť kvalitu obrazu zmenou nastavenia obrazového režimu.
- Nastavenie obrazového režimu zmeníte stlačením a podržaním tlačidla DISPLAY 3 sekundy počas prehrávania disku. Na obrazovke televízneho prijímača sa zobrazí nové číslo vybraného obrazového režimu. Skontrolujte, či sa kvalita obrazu zlepšila. Ak nie, opakujte uvedený postup kým sa kvalita obrazu nezlepší.
- Postupnosť obrazových režimov:
MODE1 → MODE2 → MODE3 → MODE1
- Ak prehrávač odpojíte z elektrickej siete, nastavenie obrazového režimu sa vráti do pôvodného stavu (MODE1).

Podrobný popis každého obrazového režimu

MODE1: Zdrojový materiál DVD obrazu (filmový materiál alebo obrazový materiál) sa stanovuje na základe informácií na disku.

MODE2: Vhodné na prehrávanie filmových alebo obrazových materiálov nahraných pomocou postupného snímania.

MODE3: Vhodné na prehrávanie obrazových materiálov pomocou pomerne spomaleného prehrávania.

Poznámka:

Nastavenie obrazového režimu je možné použiť len pri nastavení režimu Progressive Scan do polohy Zapnuté "On" v menu nastavenia.

Ovládanie ostatných TV pomocou diaľkového ovládania rekordéra

Pomocou diaľkového ovládania k rekordéru môžete taktiež ovládať hlasitosť, vstupný zdroj a zapnutie/vypnutie iných televíznych prijímačov ako LG.

Pomocou diaľkového ovládania môžete taktiež ovládať hlasitosť, vstupný zdroj a zapnutie/vypnutie iných televíznych prijímačov ako LG TV. Ak je váš televízny prijímač uvedený v tabuľke nižšie, nastavte kód výrobcu.

1. Počas podržania stlačeného tlačidla POWER, stláčaním očíslovaných tlačidiel zadajte kód výrobcu pre váš televízny prijímač (viď tabuľku nižšie).
2. Pustte tlačidlo POWER.

Číselné kódy ovládateľných televíznych prijímačov

Ak je v tabuľke zadaných viacero kódov, skúste zadať jeden z nich a potom ostatné, kým nenájdete kód, ktorý vyhovuje vášmu televízemu prijímaču.

Výrobca	Číslo kódu
LG / GoldStar	1 (Základné nastavenie), 2
Zenith	1, 3, 4
Samsung	6, 7
Sony	8, 9
Hitachi	4

Poznámky:

- V závislosti od vášho televízneho prijímača niektoré alebo všetky tlačidlá nemusia fungovať s daným televíznym prijímačom, aj keď ste zadali správny kód výrobcu.
- Ak zadáte nové číslo kódu, predchádzajúce číslo kódu sa vymaže.
- Ak v diaľkovom ovládaní vymeníte batérie, zadané číslo kódu sa môže vynulovať a vrátiť sa na základné nastavenie. Nastavte požadovaný kód opäť.

Kopírovanie z DVD na video rekordér

Táto jednotka umožňuje kopírovanie obsahu DVD na pásku VHS stlačením tlačidla REC/ITR [KOPÍROVANIE].

Poznámka

- Pripravte "Progressive" na "Off" (vypnuté) z programu naladovania.
- Ak je DVD disk, ktorého obsah sa snažíte kopírovať, chránený proti kopírovaniu, kópiu nebudete môcť uskutočniť.

1. Vložte Disk

Vložte disk, ktorý chcete kopírovať do čítacieho zariadenia DVD prehrávača a zatvorte zásuvku disku.

2. Vložte pásku VHS

Vložte prázdnu videopásku VHS do čítacieho zariadenia video rekordéra.

3. Skopírujte DVD na pásku VHS

Stlačte tlačidlo REC/ITR.

- DVD prehrávač sa uvedie do režimu prehrávania a video prehrávač do režimu nahrávania.
- Ak sa zobrazí menu DVD disku, budete musieť stlačiť tlačidlo ► na spustenie kopírovania.

Poznámka

Ak stlačíte tlačidlo REC / ITR ubezpečte sa, že kombinovaný DVD / Video prijímač je v režime DVD.

4. Zastavenie Kopírovania

Po skončení prehrávania DVD disku, stlačením tlačidla STOP [ZASTAVENIE] zastavte nahrávanie.

- Kopírovanie musíte zastaviť ručne po skončení filmu na DVD, lebo jednotka môže nahráť film ešte raz od začiatku a toto opakovať až do konca pásky.

Nahrávanie z iného video rekordéra

Pomocou tohto video rekordéra môžete nahrávať programy z vonkajších zdrojov, ako napríklad kopírovať z iného video rekordéra alebo kamery.

Poznámka

V nasledujúcom popise je tento videorekordér pripojený ako nahrávací video rekordér a je označený ako VCR B. Druhé zariadenie sa použije na prehrávanie a bude označené ako VCR A.

1. VCR A Pripojte k zásuvke SCART na zadnom paneli tejto jednotky alebo do konektorov AV na prednom paneli tejto jednotky.
2. Do VCR A vložte pásku obsahujúcu nahrávku a do VCR B vložte prázdnu pásku.
3. Tlačidlo AV stláčajte, kým sa nezobrazí koncovka, z ktorej chcete nahrávať. (videorekordér B).

AV 1 Nahrávanie zvuku a obrazu prostredníctvom spodného konektora SCART na zadnej strane vášho VCR.

AV 2 Nahrávanie zvuku a obrazu prostredníctvom horného konektora SCART na zadnej strane vášho VCR

AV 3 Nahrávanie zvuku a obrazu prostredníctvom konektorov VIDEO IN a AUDIO IN (ľavý a pravý) na prednom paneli vášho VCR.

4. Nahrávanie spustíte stlačením tlačidla REC/ITR [Nahrávanie/Okamžité časované nahrávanie] na VCR B a tlačidla PLAY [PREHRÁVANIE] na VCR A.
5. Nahrávanie ukončíte stlačením tlačidla STOP [ZASTAVENIE] na obidvoch video rekordéroch.

Referencie

Jazykové kódy

Zadajte príslušné číslo kódu pre počiatočné nastavenie Disc Audio, Disc Subtitle, Disc Menu.

Jazyk	Kód	Jazyk	Kód	Jazyk	Kód	Jazyk	Kód
Abcházčina	6566	Fidži	7074	Lingálčina	7678	Singálčina	8373
Afárcina	6565	Fínčina	7073	Litovčina	7684	Slovenčina	8375
Afrikánčina	6570	Francúzština	7082	Macedónčina	7775	Slovinčina	8376
Albánčina	8381	Fríčtina	7089	Madagaskarčina	7771	Somálčina	8379
Etiópčina	6577	Galčina	7176	Malajčina	7783	Španielčina	6983
Arabčina	6582	Gruzínčina	7565	Malayalamčina	7776	Sudánčina	8385
Arménčina	7289	Nemčina	6869	Maltézsky jazyk	7784	Svahilčina	8387
Asámčina	6583	Gréčtina	6976	Maurčina	7773	Svédčina	8386
Ajmarčina	6588	Grónčina	7576	Marathi	7782	Tagalog	8476
Azerbajdžančina	6590	Guarančina	7178	Moldavčina	7779	Tajik	8471
Baškírčina	6665	Gudžaratčina	7185	Mongolčina	7778	Tamil	8465
Baskičtina	6985	Hausa	7265	Nauru	7865	Tatárčina	8484
Bengálčina	6678	Hebrejčina	7387	Nepálčina	7869	Telugu	8469
Butánčina	6890	Hindčina	7273	Nórčina	7879	Thajčina	8472
Bihárčina	6672	Maďarčina	7285	Oryia	7982	Tibetčina	6679
Bretónčina	6682	Islandčina	7383	Pandžábčina	8065	Tigrinya	8473
Bulharčina	6671	Indonézština	7378	Pašto (afgánčina)	8083	Tonga	8479
Barmčina	7789	Interlingua	7365	Perzština	7065	Turečtina	8482
Bieloruština	6669	Irčina	7165	Poľština	8076	Turkménčina	8475
Kambodžtina	7577	Taliančina	7384	Portugalčina	8084	Twí	8487
Katalánčina	6765	Japončina	7465	Kuečua (indiánsky j.)	8185	Ukrajínčina	8575
Čínština	9072	Jávčina	7487	Rétorománčina	8277	Urdština	8582
Korzičtina	6779	Kanadská angličtina	7578	Rumunčina	8279	Uzbekitčina	8590
Chorvátčina	7282	Kašmírčina	7583	Ruština	8285	Vietnamčina	8673
Čeština	6783	Kazahčina	7575	Samoánčina	8377	Volapuk	8679
Dánčina	6865	Kirgizština	7589	Sanskrit	8365	Welština	6789
Holandčina	7876	Kórejčina	7579	Skótska gálčina	7168	Wolofština	8779
Angličtina	6978	Kurdština	7585	Srbčina	8382	Xhosa	8872
Esperanto	6979	Laoština	7679	Srbochorvátčina	8372	Jidiš	7473
Estónčina	6984	Latinčina	7665	Shona	8378	Yoruba	8979
Faerčina	7079	Lotyština	7686	Sindhi	8368	Zulu	9085

Kódy krajín

Pri počiatočnom nastavení zadajte príslušný kód krajiny "Kód krajiny".

Krajina	Kód	Krajina	Kód	Krajina	Kód	Krajina	Kód
Afganistan	AF	Etiópia	ET	Malajzia	MY	Saudská Arábia	SA
Argentína	AR	Fidži	FJ	Maledivy	MV	Senegal	SN
Austrália	AU	Fínsko	FI	Mexiko	MX	Singapur	SG
Rakúsko	AT	Francúzsko	FR	Monako	MC	Slovensko	SK
Belgicko	BE	Nemecko	DE	Mongolsko	MN	Slovinsko	SI
Bután	BT	Veľká Británia	GB	Maroko	MA	Južná Afrika	ZA
Bolívia	BO	Grécko	GR	Nepál	NP	Južná Kórea	KR
Brazília	BR	Grónsko	GL	Holandsko	NL	Španielsko	ES
Kambodža	KH	Heard a Mc Donaldove ostrovy	HM	Holandské Antily	AN	Srí Lanka	LK
Kanada	CA	Hong Kong	HK	Nový Zéland	NZ	Švédsko	SE
Chile	CL	Maďarsko	HU	Nigéria	NG	Švajčiarsko	CH
Čína	CN	India	IN	Nórsko	NO	Taiwan	TW
Kolumbia	CO	Indonézia	ID	Omán	OM	Thajsko	TH
Kongo	CG	Izrael	IL	Pakistan	PK	Turecko	TR
Kostarika	CR	Taliano	IT	Panama	PA	Uganda	UG
Chorvátsko	HR	Jamajka	JM	Paraguaj	PY	Ukrajina	UA
Česká Republika	CZ	Japonsko	JP	Filipíny	PH	Spojené štáty	US
Dánsko	DK	Keňa	KE	Poľsko	PL	Uruguaj	UY
Ekvádor	EC	Kuvajt	KW	Portugalsko	PT	Uzbekistan	UZ
Egypt	EG	Líbia	LY	Rumunsko	RO	Vietnam	VN
Salvador	SV	Luxembursko	LU	Ruská Federácia	RU	Zimbabwe	ZW

Riešenie problémov

Pred kontaktovaním servisnej opravovne skontrolujte najskôr možnú príčinu problému.

Symptóm	Príčina	Náprava
DVD prehrávač alebo video rekordér nepracujú správne.	<ul style="list-style-type: none"> Tlačidlo DVD alebo video rekordér nie je správne prepnuté. 	<ul style="list-style-type: none"> Vid' strana 2.
Jednotka sa nedá zapnúť.	<ul style="list-style-type: none"> Sieťový kábel nie je zapojený v elektrickej sieti. 	<ul style="list-style-type: none"> Bezpečne pripojte sieťový kábel do elektrickej siete v stene.
Jednotka je zapnutá, ale DVD prehrávač nepracuje správne.	<ul style="list-style-type: none"> V jednotke nie je žiaden disk. 	<ul style="list-style-type: none"> Vložte disk.
Nevidieť žiaden obraz.	<ul style="list-style-type: none"> Televízny prijímač nie je naladený na príjem výstupného signálu DVD prehrávača. 	<ul style="list-style-type: none"> Vyberte vhodný vstupný video režim na televíznom prijímači, aby sa obraz z DVD prehrávača objavil na obrazovke televízneho prijímača.
	<ul style="list-style-type: none"> Video kábel nie je správne pripojený. 	<ul style="list-style-type: none"> Bezpečne pripojte video kábel do koncoviek.
	<ul style="list-style-type: none"> Postupné snímanie [Progressive scan] je nastavené do polohy „Zapnuté [On]" v menu nastavenia, ale prehrávač je pripojený k štandardnému (analogovému) televíznemu prijímaču. 	<ul style="list-style-type: none"> Postupné snímanie (Progressive Scan) nastavte do polohy „Vypnuté [Off]" (vid' stranu 19).
Nepočuť žiaden zvuk.	<ul style="list-style-type: none"> Zariadenie pripojené pomocou audio kábla nie je nastavené na príjem výstupného signálu DVD prehrávača. 	<ul style="list-style-type: none"> Vyberte vhodný vstupný audio režim na audio prijímači tak, aby ste počuli zvuk z DVD prehrávača.
	<ul style="list-style-type: none"> Audio káble nie sú riadne pripojené. 	<ul style="list-style-type: none"> Bezpečne pripojte audio káble do koncoviek.
	<ul style="list-style-type: none"> Zariadenie pripojené pomocou audio kábla je vypnuté. 	<ul style="list-style-type: none"> Zapnite zariadenia pripojené pomocou audio kábla.
	<ul style="list-style-type: none"> Digitálny audio výstup je nastavený na nesprávnu polohu. 	<ul style="list-style-type: none"> Digitálny audio výstup nastavte do správnej polohy a potom opäť zapnite DVD prehrávač stlačením tlačidla POWER [ZAPNUTIE/VYPNUTIE].
Kvalita obrazu je slabá.	<ul style="list-style-type: none"> Disk je znečistený. Televízne kanály nie sú riadne naladené. 	<ul style="list-style-type: none"> Disk vyčistite. Skontrolujte naladenie, naladte ešte raz.
DVD prehrávač nechce spustiť prehrávanie.	<ul style="list-style-type: none"> Vložili ste neprehrávateľný disk. 	<ul style="list-style-type: none"> Vložte prehrávateľný disk. (Skontrolujte typ disku a regionálny kód.)
	<ul style="list-style-type: none"> Disk je v prehrávači obrátený hornou stranou nadol. 	<ul style="list-style-type: none"> Vložte disk stranou s nahrávkou smerom nadol.
	<ul style="list-style-type: none"> Disk nie je správne umiestnený vo vodiadle zásuvky. 	<ul style="list-style-type: none"> Správne umiestnite disk do vodiidla v zásuvke.
	<ul style="list-style-type: none"> Disk je znečistený. 	<ul style="list-style-type: none"> Disk vyčistite.
	<ul style="list-style-type: none"> Je nastavená úroveň Hodnotenia. 	<ul style="list-style-type: none"> Zrušte funkciu hodnotenia alebo zmeňte úroveň hodnotenia.
Diaľkové ovládanie nepracuje správne.	<ul style="list-style-type: none"> Medzi diaľkovým ovládaním a touto jednotkou je prekážka. 	<ul style="list-style-type: none"> Odstráňte prekážku.
	<ul style="list-style-type: none"> Batérie v diaľkovom ovládaní sú vybité. 	<ul style="list-style-type: none"> Staré batérie nahradte novými.
Video páska sa nedá vložiť.	<ul style="list-style-type: none"> Je kazetový priestor prázdny? 	<ul style="list-style-type: none"> Vysuňte pásku, ktorá sa nachádza dnu.
Nepočuť zvuk kvality Hi-Fi.	<ul style="list-style-type: none"> Audio režim nie je správne nastavený. 	<ul style="list-style-type: none"> Opakovaným stláčaním tlačidla „AUDIO" na diaľkovom ovládaní vyberte „STEREO".
Chýba nahrávanie zvuku NICAM	<ul style="list-style-type: none"> Nicam režim nie je správne nastavený. 	<ul style="list-style-type: none"> Uistite sa, že je NICAM nastavený v menu na hodnotu AUTO v nastavení stanice, z ktorej sa má nahrávať

Technické vlastnosti

Všeobecné údaje

Požiadavky napájania	AC 110-240 V, 50/60 Hz
Spotreba energie	17W
Rozmery (približne)	430 X 78.5 X 265 mm (š/v/d)
Hmotnosť (približne)	4.2 kg
Prevádzková teplota	5 °C až 35 °C (41°F až 95 °F)
Prevádzková vlhkosť	5 % až 90 %
Časovač	24 hodinové zobrazovanie času
RF Modulátor	UHF 22 – 68 (Nastaviteľné)

System

Laser	Polovodičový laser, vlnová dĺžka 650 nm
Systém video hláv	Dvojitý azimut 6 hlavy, špirálové čítanie
Signálový systém	PAL
Kmitočtová odozva	DVD (PCM 96 kHz): 8 Hz až 44 Hz DVD (PCM 48 kHz): 8 Hz až 22 Hz CD: 8 Hz až 20 Hz
Pomer signál k šumu	Viac ako 100 dB (Len pre analógový výstup ANALOG OUT)
Harmonická distorzia	Menej ako 0.008 %
Dynamický rozsah	Viac ako 100 dB (DVD) Viac ako 95 dB

Vstupy (Video rekordér)

Audio	- 6.0 dBm, viac ako 10 kohmov (SCART) - 6.0 dBm, viac ako 47 kohmov (RCA)
Video	1.0 Vp-p, 75 ohmov, nevyvážené (SCART/RCA)

Výstupy (DVD)

S-VIDEO VÝSTUP	1.0 V (p-p) 75 ohmov, negatívna synch.
S-VIDEO VÝSTUP	(Y) 1.0 Vp-p 75 ohmov, negatívna synch., Mini Din 4-pin x 1 (C) 0.3 Vp-p 75 ohmov
COMPONENT (ZLOŽKOVÝ) VIDEO VÝSTUP (Progressive Scan)	(Y) 1.0 V (p-p) 75 ohmov, negatívna synch., RCA konektor x1 (Pb) (Pr) 0.7 V (p-p), 75 ohmov, RCA x 2
RGB výstup	0.7 V (p-p), 75 ohmov
Audio výstup (digitálne audio)	0.5 V (p-p), 75 ohmov, RCA konektor x 1
Audio výstup (analógové audio)	2.0 Vrms (1kHz, 0dB), 600 ohms, RCA konektor (L,P) x2/SCART (do TV)

Výstupy (Video rekordér)

Audio	- 6.0 dBm, menej ako 1 kohmov (SCART)
Video	1.0Vp-p, 75 ohmov, nevyvážené (SCART)
RGB výstup	0.7 V (p-p), 75 ohmov

- Dizajn a technické vlastnosti môže výrobca kedykoľvek zmeniť bez akéhokoľvek predchádzajúceho oznámenia.

Vyrobené v licencii s Dolby Laboratories. "Dolby" a symbol dvojité D sú obchodnými známkami spoločnosti Dolby Laboratories.

„DTS“ a „DTS Digital Out“ sú ochrannými známkami spoločnosti Digital Theater Systems, Inc.