



TD-C70040E
TD-C70042E
TD-C70043E
TD-C70045E
TD-C70046E
TD-C70047E

Gebrauchs-und Pflegehandbuch

LG Trockner

- Wäschepflege-System (2P~25P)

Lesen Sie dieses Handbuch sorgfältig vor dem ersten Gebrauch!

Heben Sie es zum späteren Nachschlagen auf!

Notieren Sie den Namen des Modells sowie die Seriennummer des Geräts!

Sie sollten diese Angaben parat halten, wenn Sie den Kundendienst rufen!

Guide d'utilisation et d'entretien

Sèche-linge LG

- Système Clothcare (26P~51P)

Veuillez lire ce guide attentivement avant d'utiliser votre sèche-linge.

Conservez-le pour vous y référer ultérieurement.

Notez le nom de modèle et le numéro de série de votre produit.

Préparez toutes ces informations avant d'appeler le service après-vente.

Ausstattung

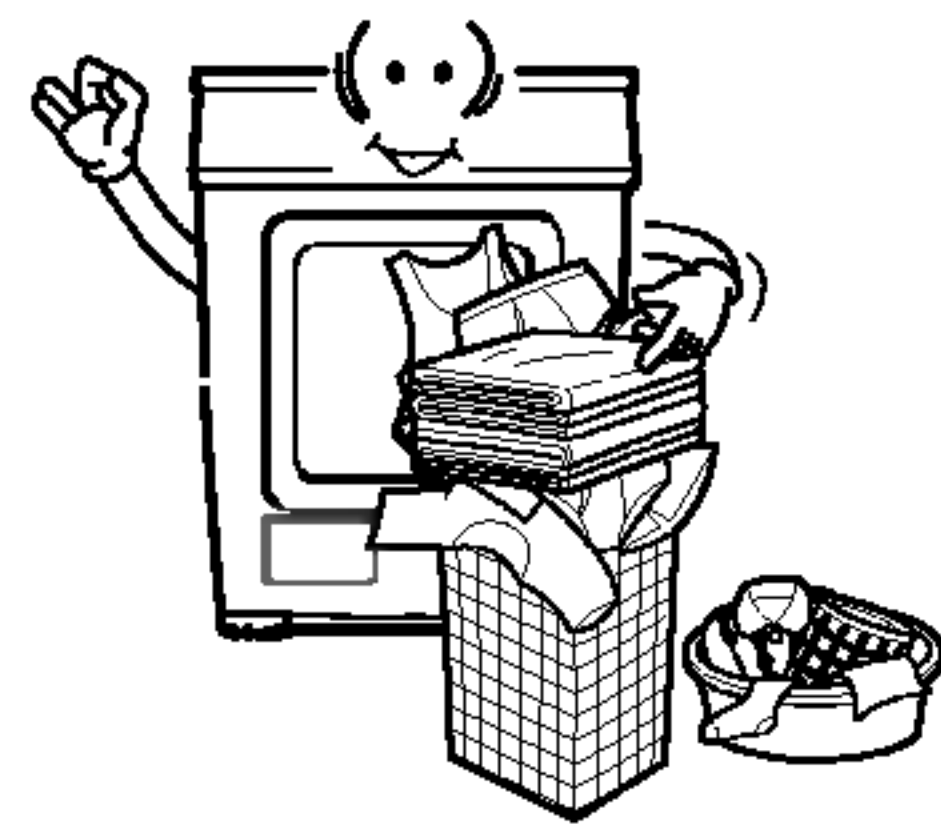

- **Trommel mit ultragroßer Kapazität**
Der IntelloTrockner hat eine Füllmenge von 7,0 kg – also ultragroße Kapazität.

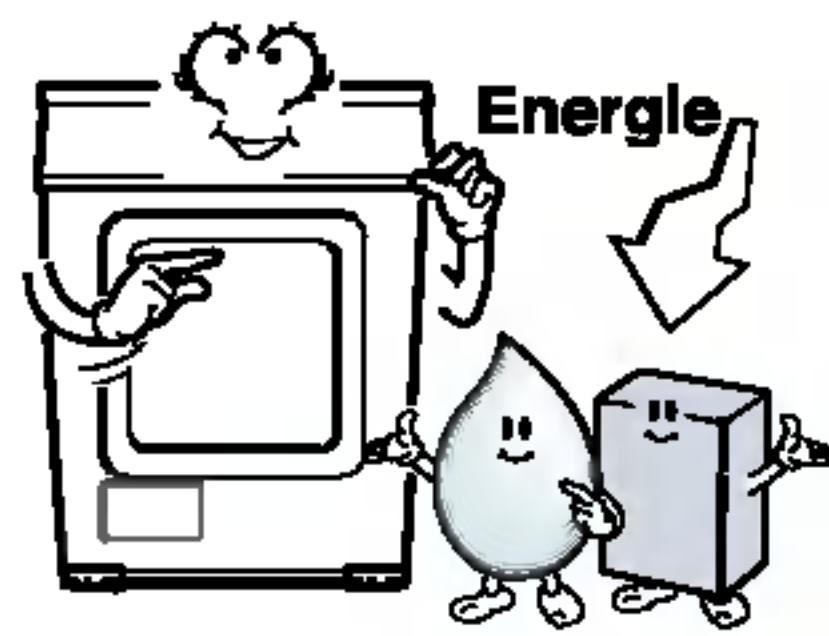

- **Geringer Energieverbrauch**
Durch einen Sirocco & Radial Lüfter wird Energie eingespart.

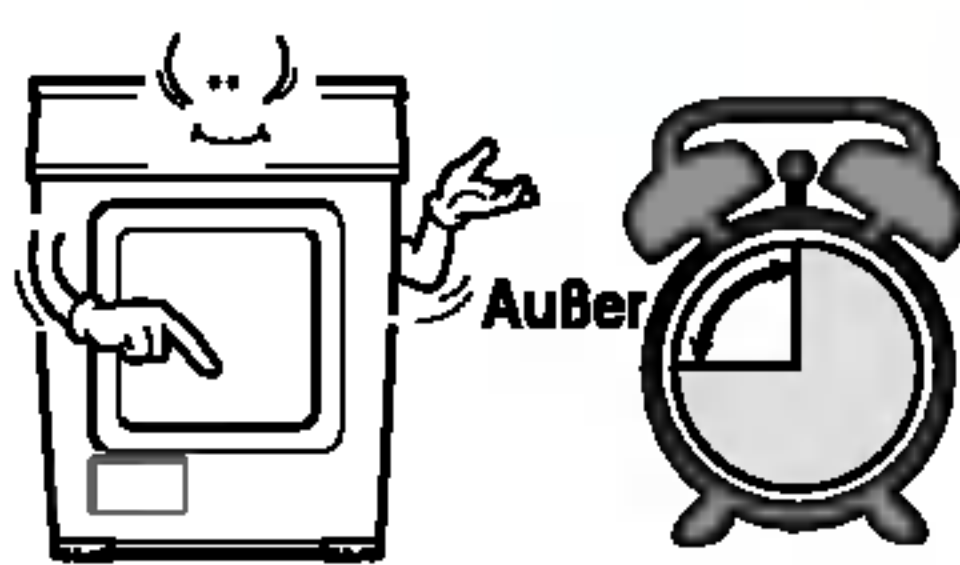

- **Reduzierte Trockenzeit**
Die Trockenzeit wird durch einen effizienten Luftstrom-Mechanismus und optimierte Heizleistung verkürzt.

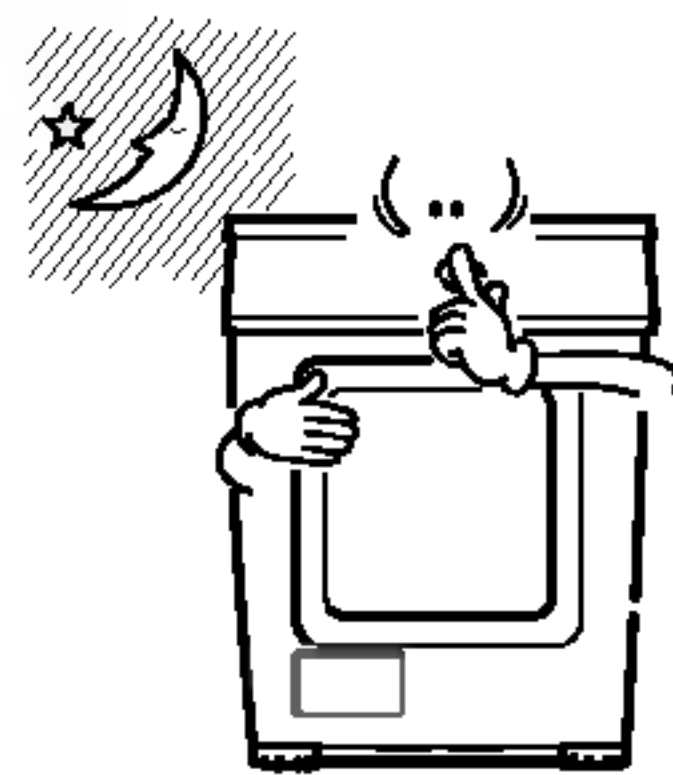

- **Innovative Geräuscheigenschaften**
Geräusche werden durch Geräuschabsorbierung & Screening-Technologie reduziert.

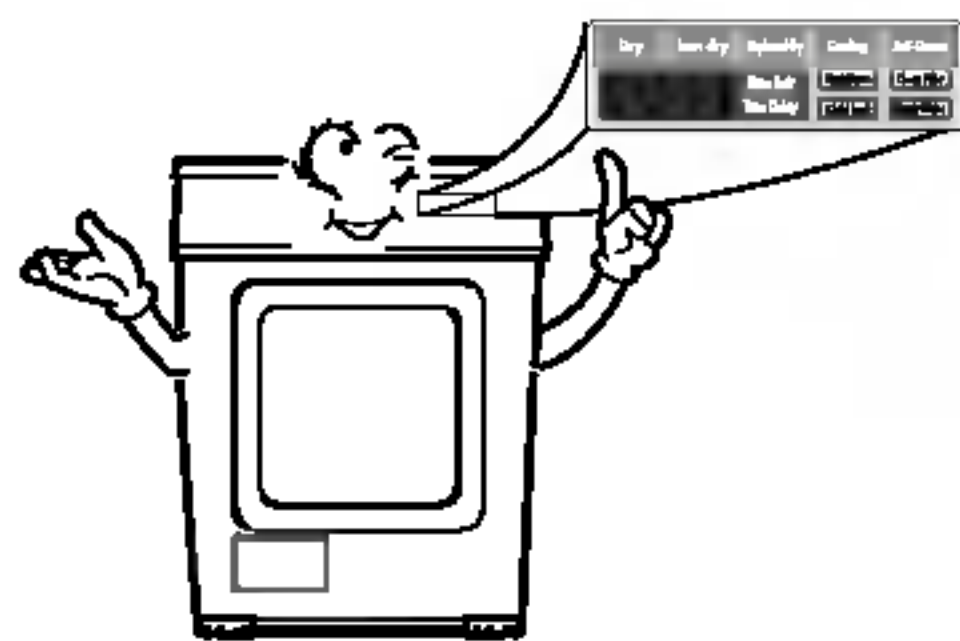

- **Leichte Handhabung**
Durch den elektrisch gesteuerten LED-Display ist eine übersichtliche Bedienung gewährleistet.

Inhalt

Sicherheitshinweise	3
Aufstellanweisungen	6
Erscheinungsbild & Design	9
Inbetriebnahme des Trockners	10
Zusatzfunktionen	14
Pflege des Trockners	15
Zusätzliche Pflegetipps	20
Störungen	22
Technische Daten	24
Garantie	25

Sicherheitshinweise

Die folgenden allgemeine Sicherheitshinweise sind bei der Inbetriebnahme Ihres Trockners zu befolgen, um das Risiko eines elektrischen Stromschlags, der Brandgefahr sowie anderer Personen- oder Sachschäden zu reduzieren.

WARNUNG!

Die Missachtung der folgenden Hinweise kann schwere Verletzungen oder sogar Todesfälle hervorrufen.

⊘ Unerlaubte Handlungen.

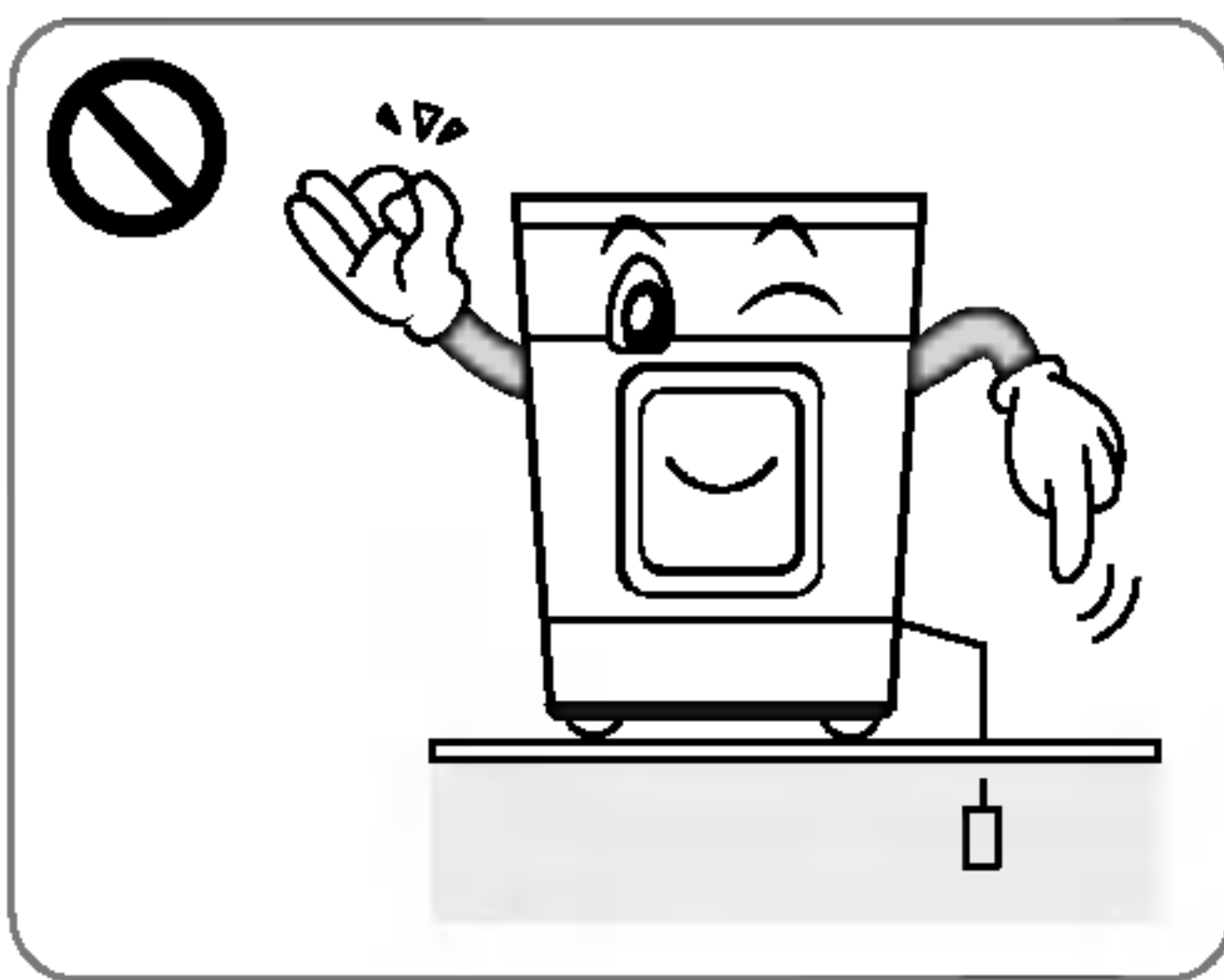

• Ihr Trockner ist für einen Anschlusswert von 230V geeignet. Bevor Sie das Netzkabel anschließen, vergewissern Sie sich, dass das Kabel geerdet ist und an eine Schutzkontaktsteckdose angeschlossen wird.

.....
Keine Erdung kann zu einem Ausfall oder zu Stromschlägen führen.

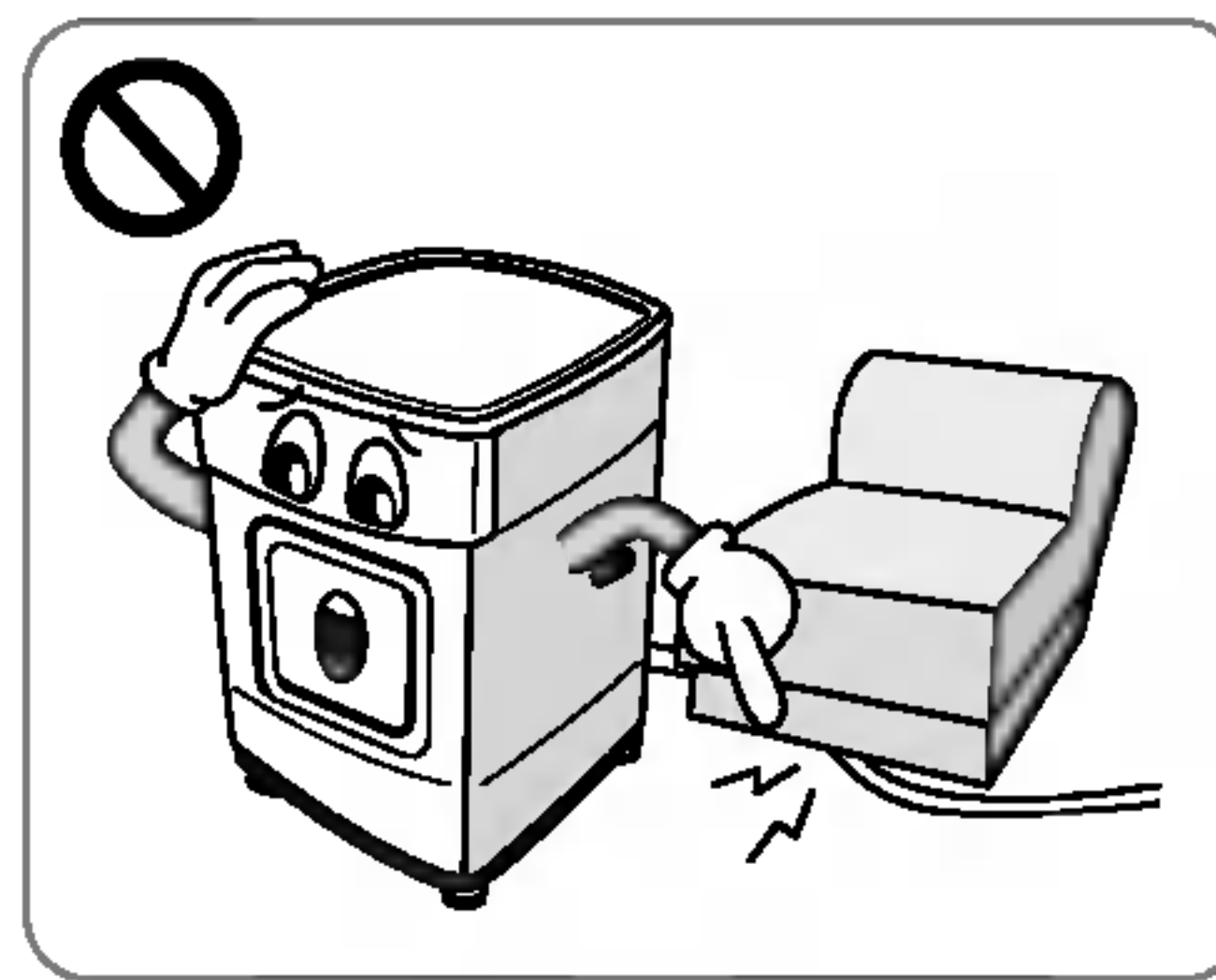

• Beschädigen Sie das Anschlusskabel nicht und stellen Sie keine schweren Gegenstände darauf!

.....
Schaden an dem Anschlusskabel kann Brände oder Stromschläge verursachen.

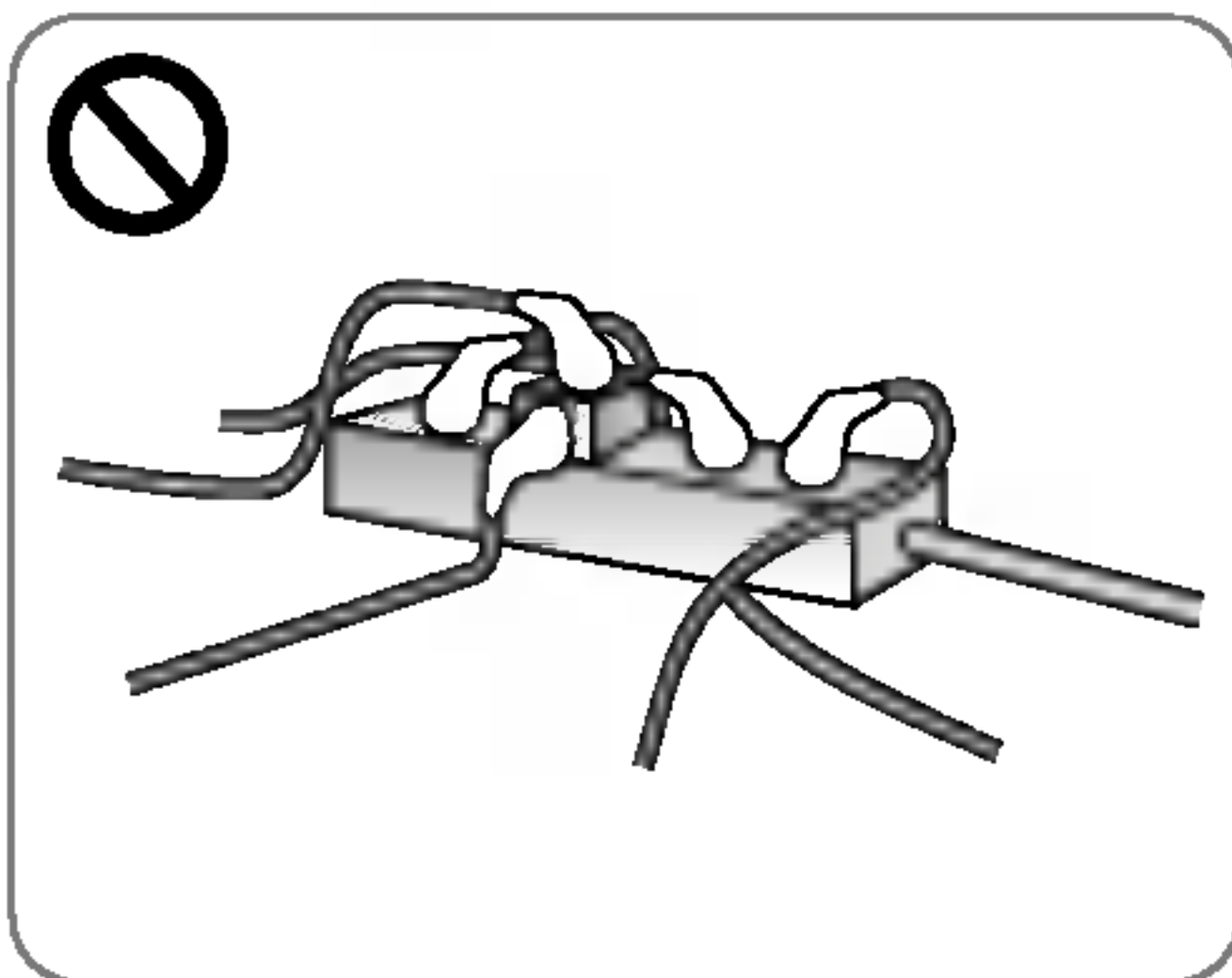

• Schließen Sie das Netzkabel nicht zusammen mit anderen Geräten an!

.....
Übermäßige Hitze an der Mehrfachsteckdose kann einen Brand auslösen.

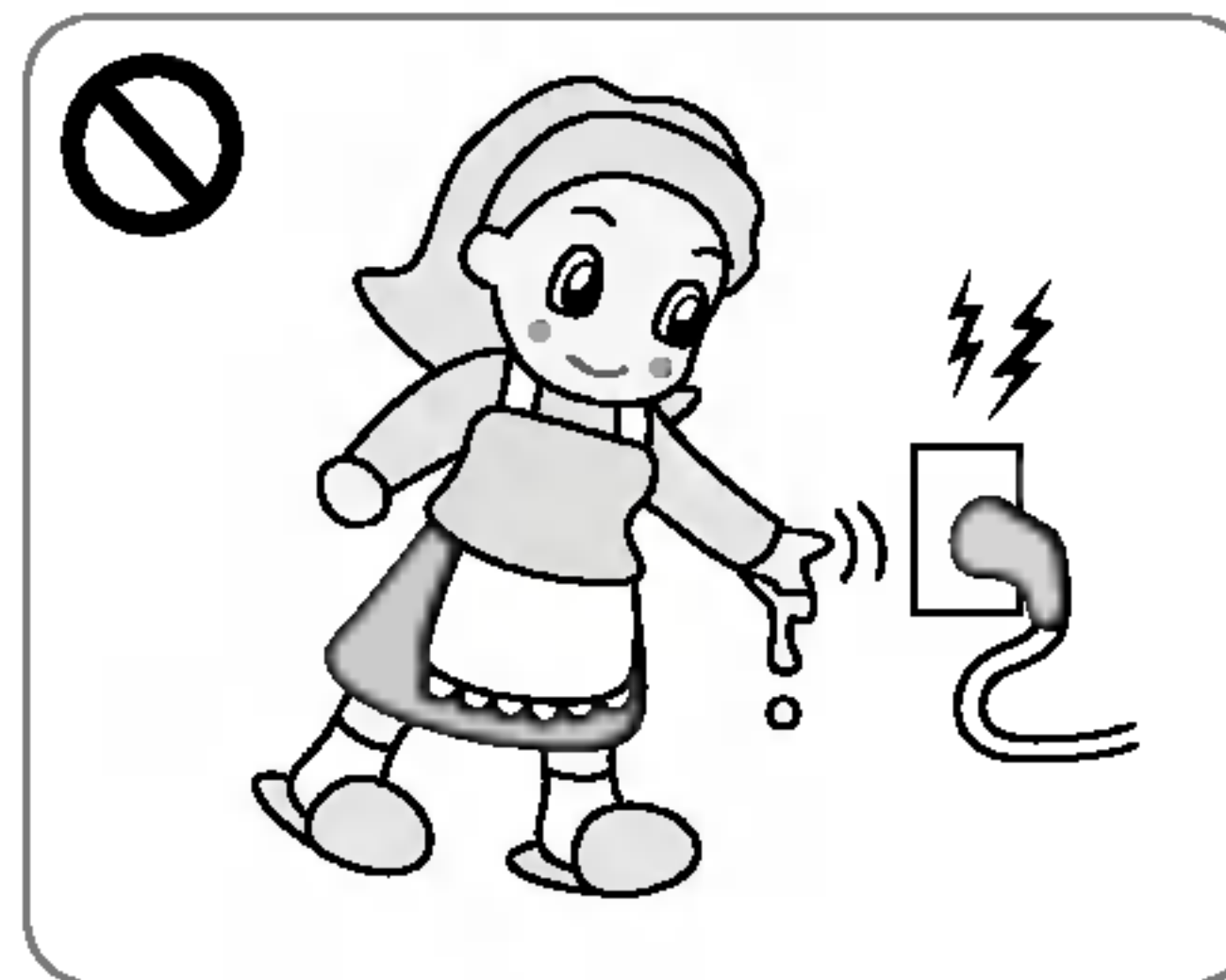

• Berühren Sie das Anschlusskabel oder den Stecker nicht mit feuchten Händen!

.....
Dies könnte sonst Stromschläge verursachen.

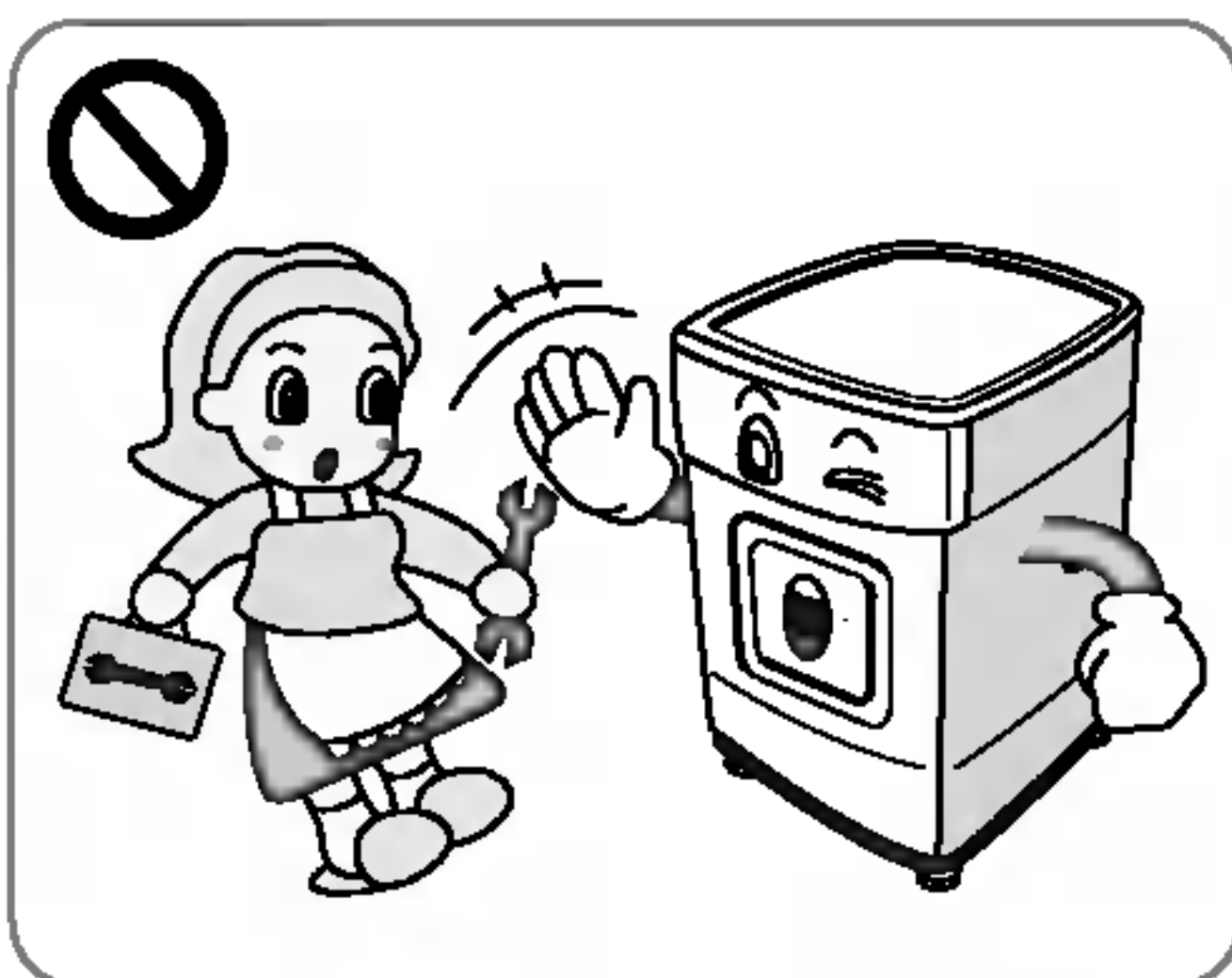

• Demontage und Reparatur des Gerätes dürfen nur von geschultem Fachpersonal vorgenommen werden.

.....
Dies kann zu einer Überhitzung der Zuleitung führen und Brände verursachen.

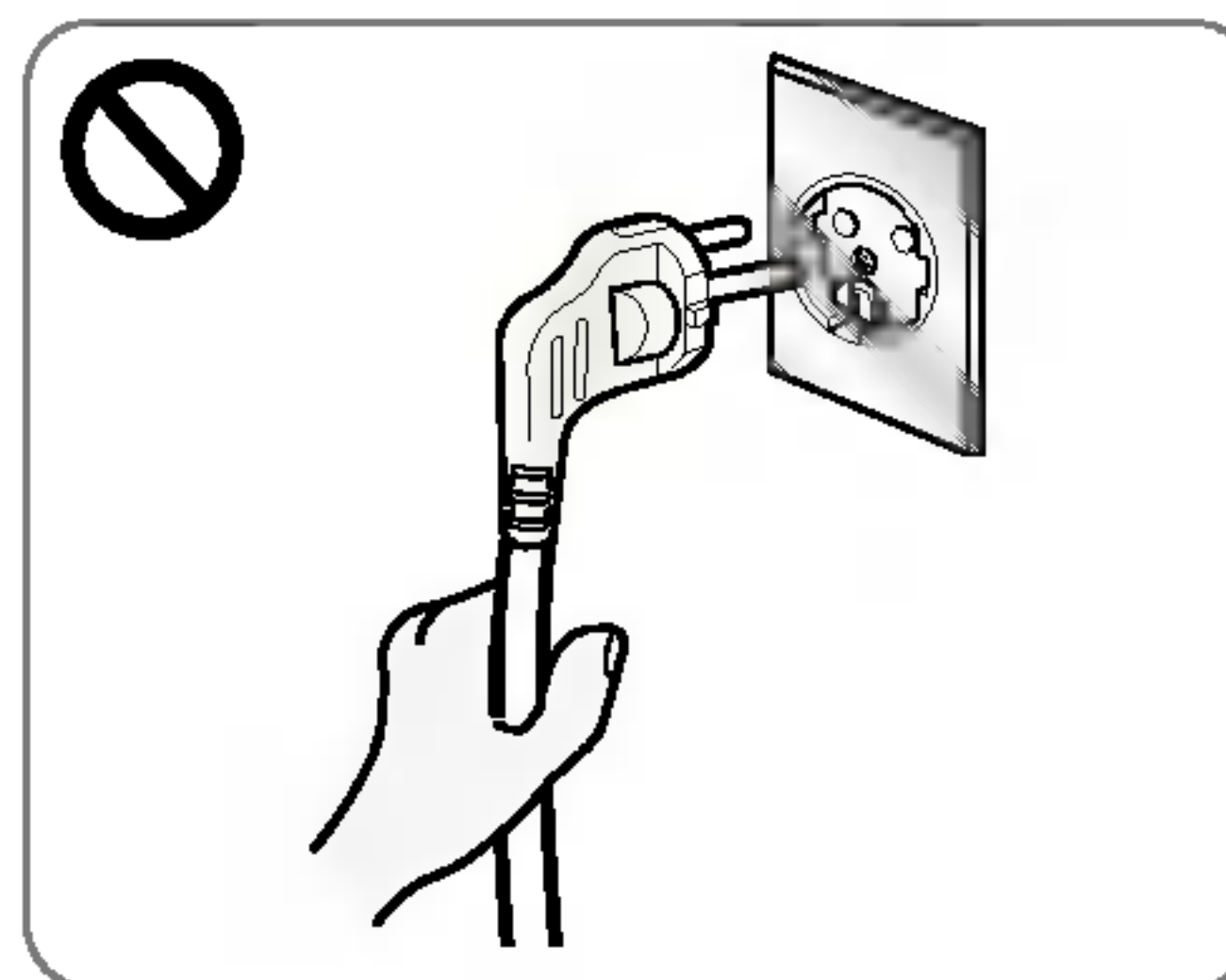

• Ziehen Sie den Netzstecker nur am Steckergriff und nicht am Kabel aus der Steckdose!

.....
Die Trennung des Steckers mit dem Kabel könnte einen Brand verursachen könnte.

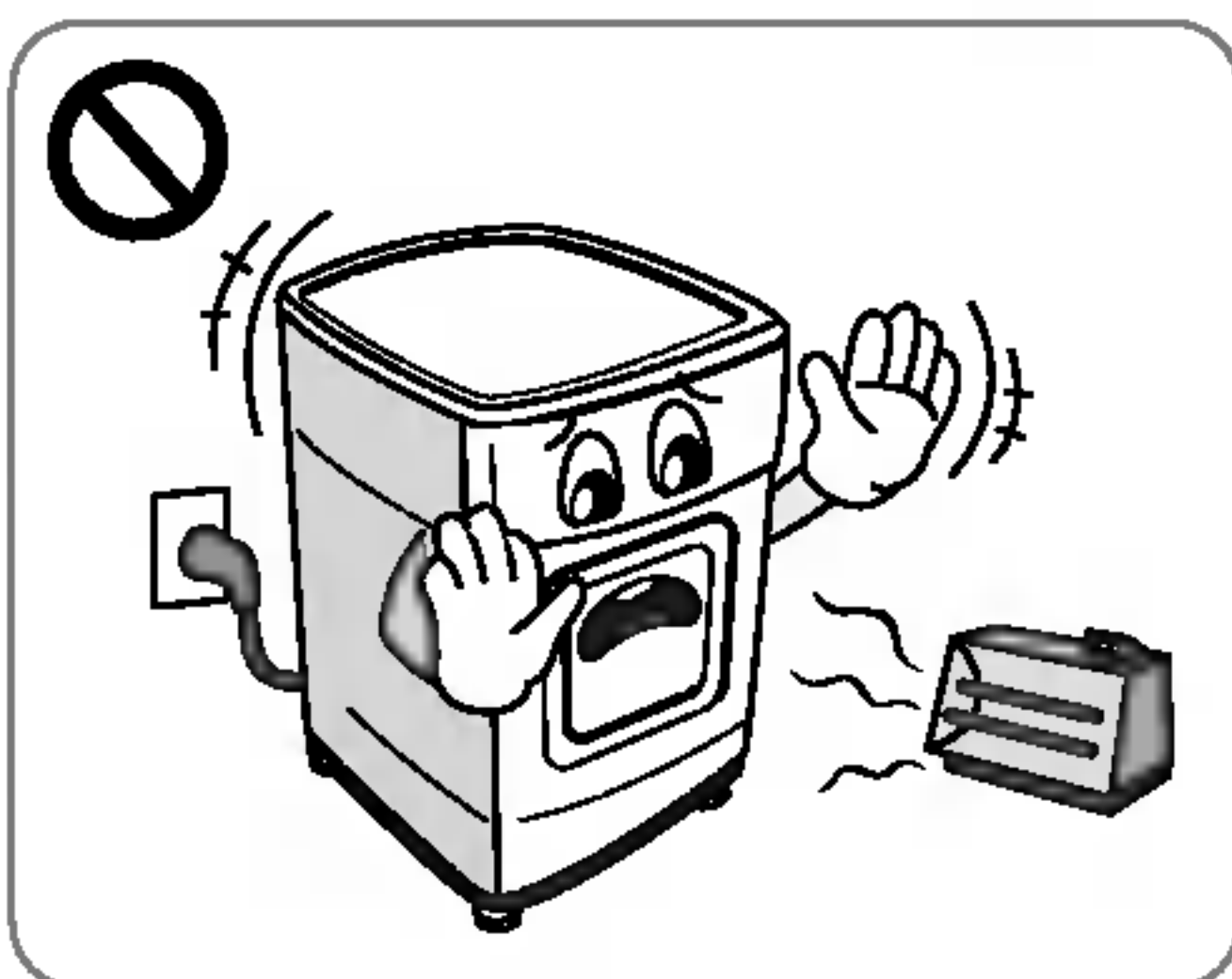

• Halten Sie Elektroöfen, Kerzen und andere feuergefährlichen Gegenstände von Ihrem Trockner fern!

.....
It may cause melting of some parts or an fire.

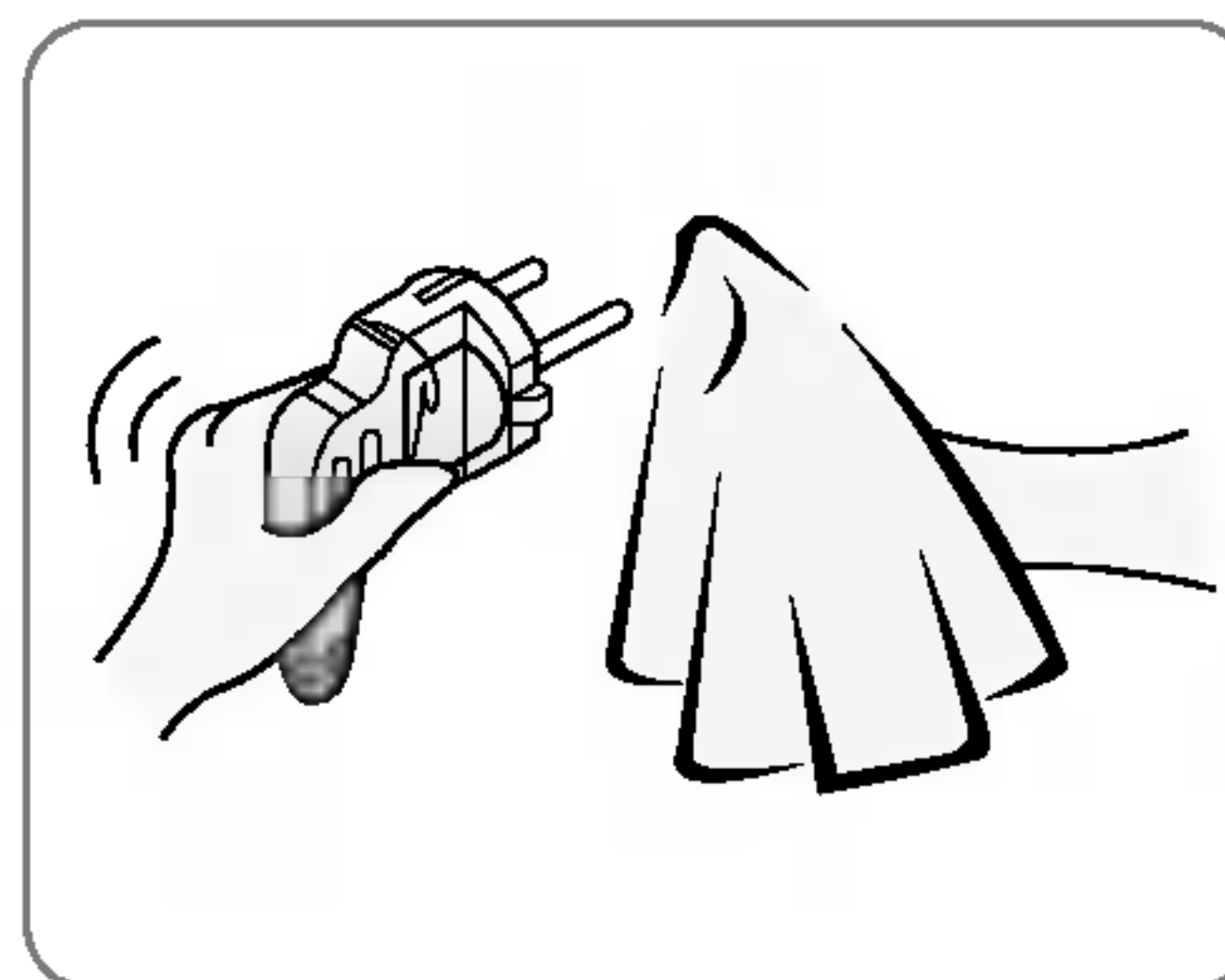

• Entfernen Sie Verunreinigungen und Spritzer vom Anschlusskabel und stecken Sie den Stecker fest in die Steckdose!

.....
Dirts around it and improper connection may cause a fire.

Sicherheitshinweise

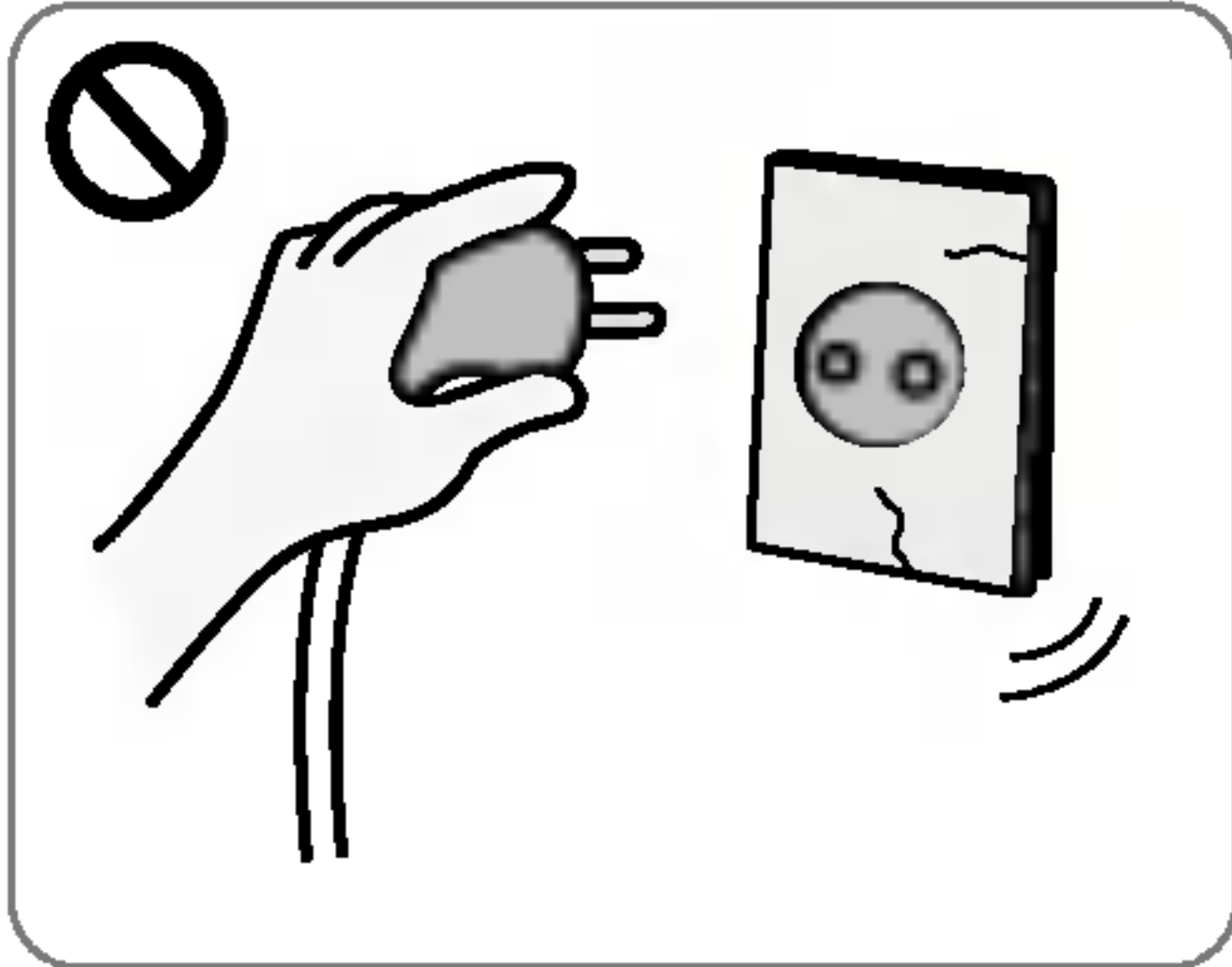

• Verwenden Sie keine defekten Anschlusskabel, Stecker und Steckdosen!

.....
Dies könnte sonst Brände und Stromschläge verursachen.

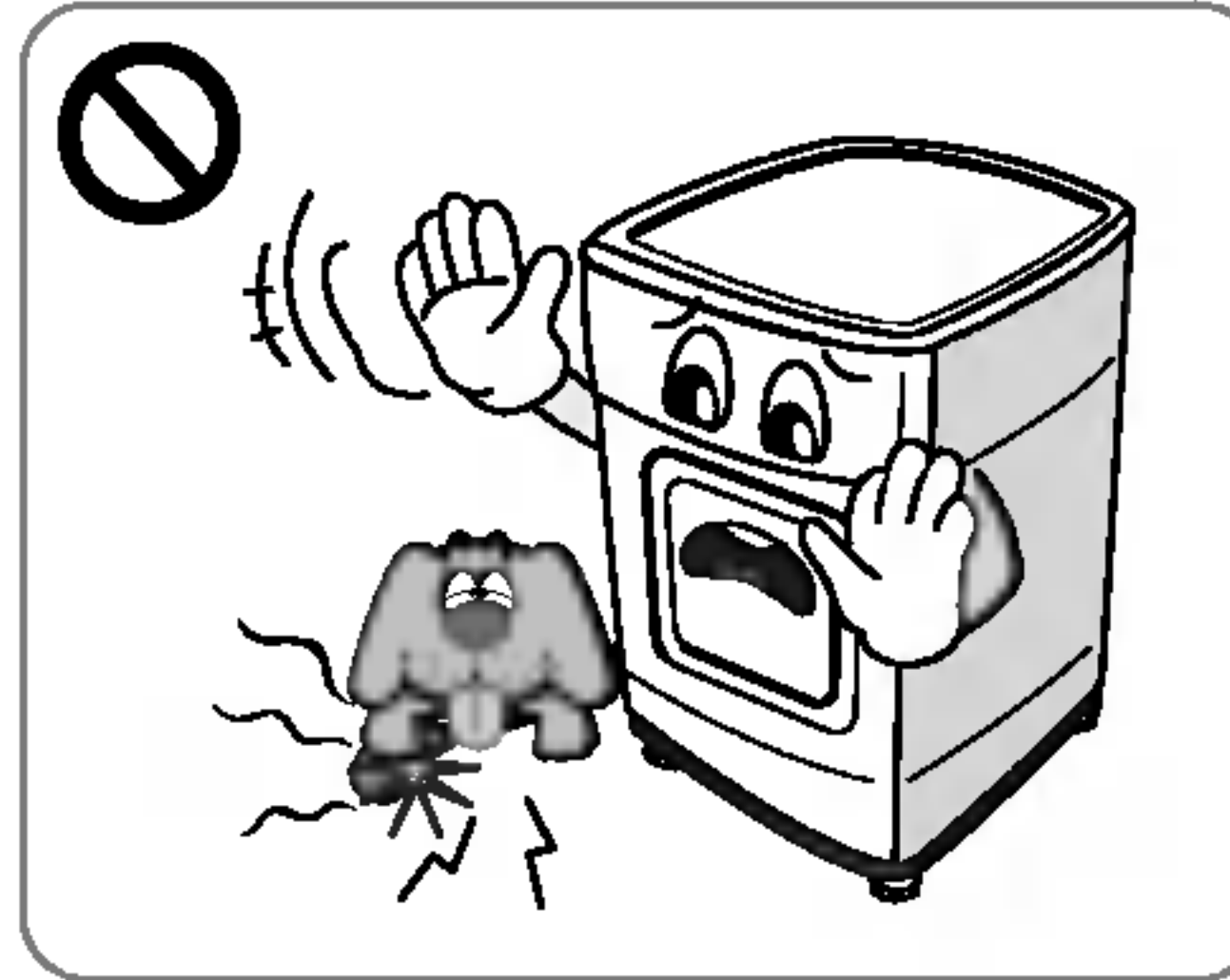

• Vergewissern Sie sich, dass weder Ratten noch Haustiere in der Nähe des Trockners fressen!

.....
Tiere könnten durch Stromschläge sterben und das Gerät könnte beschädigt werden.



• Lagern oder installieren Sie Ihren Trockner nicht an Orten, an denen er Wettereinflüssen ausgesetzt ist!

.....
Andernfalls könnten Stromschläge, Brände, Defekte und Deformierungen ausgelöst werden.

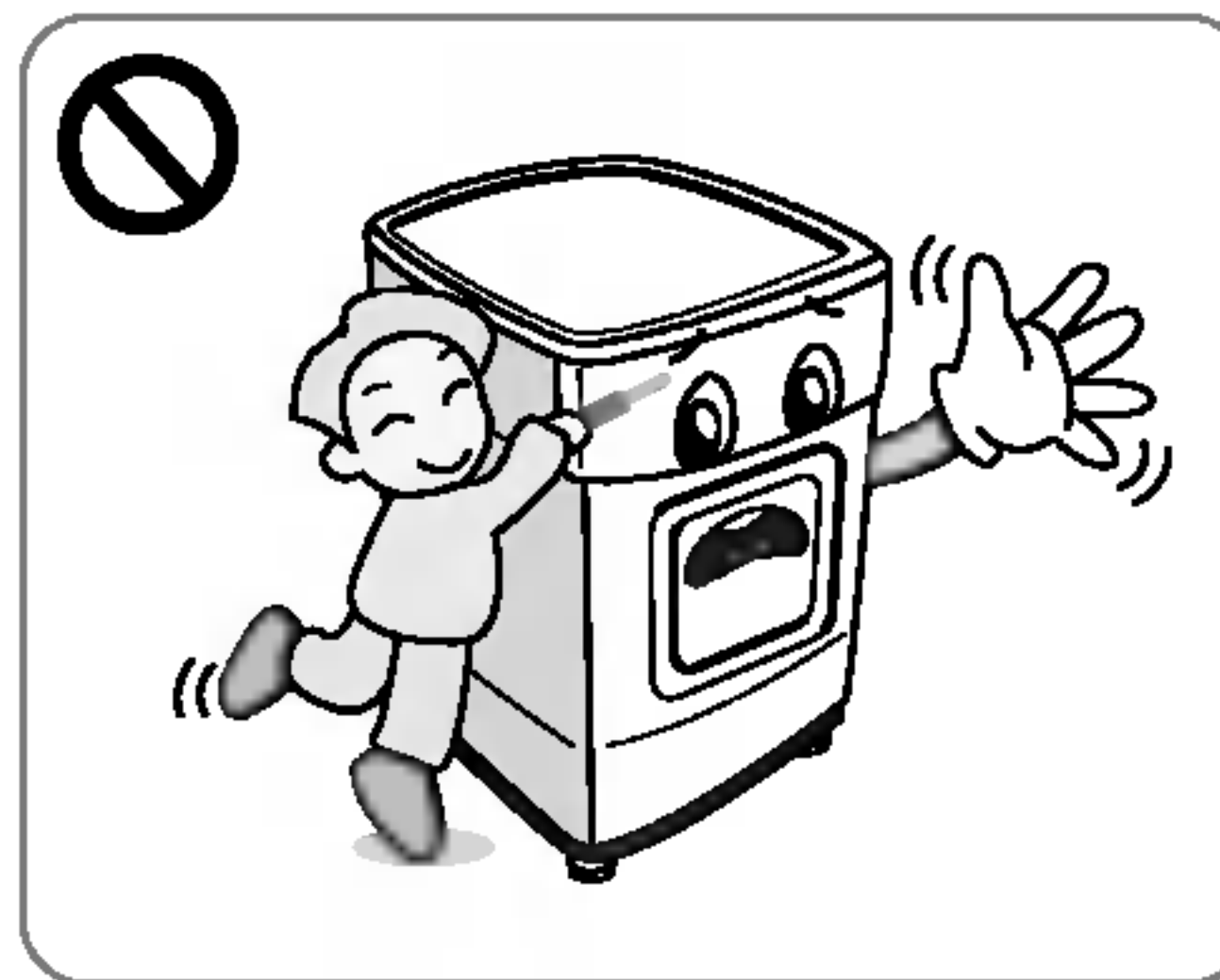

• Drücken Sie die Tasten nicht mit scharfkantigen Gegenständen, wie z.B. Schraubendreher oder Nägel!

.....
Solche Gegenstände könnten zu Stromschlägen führen.

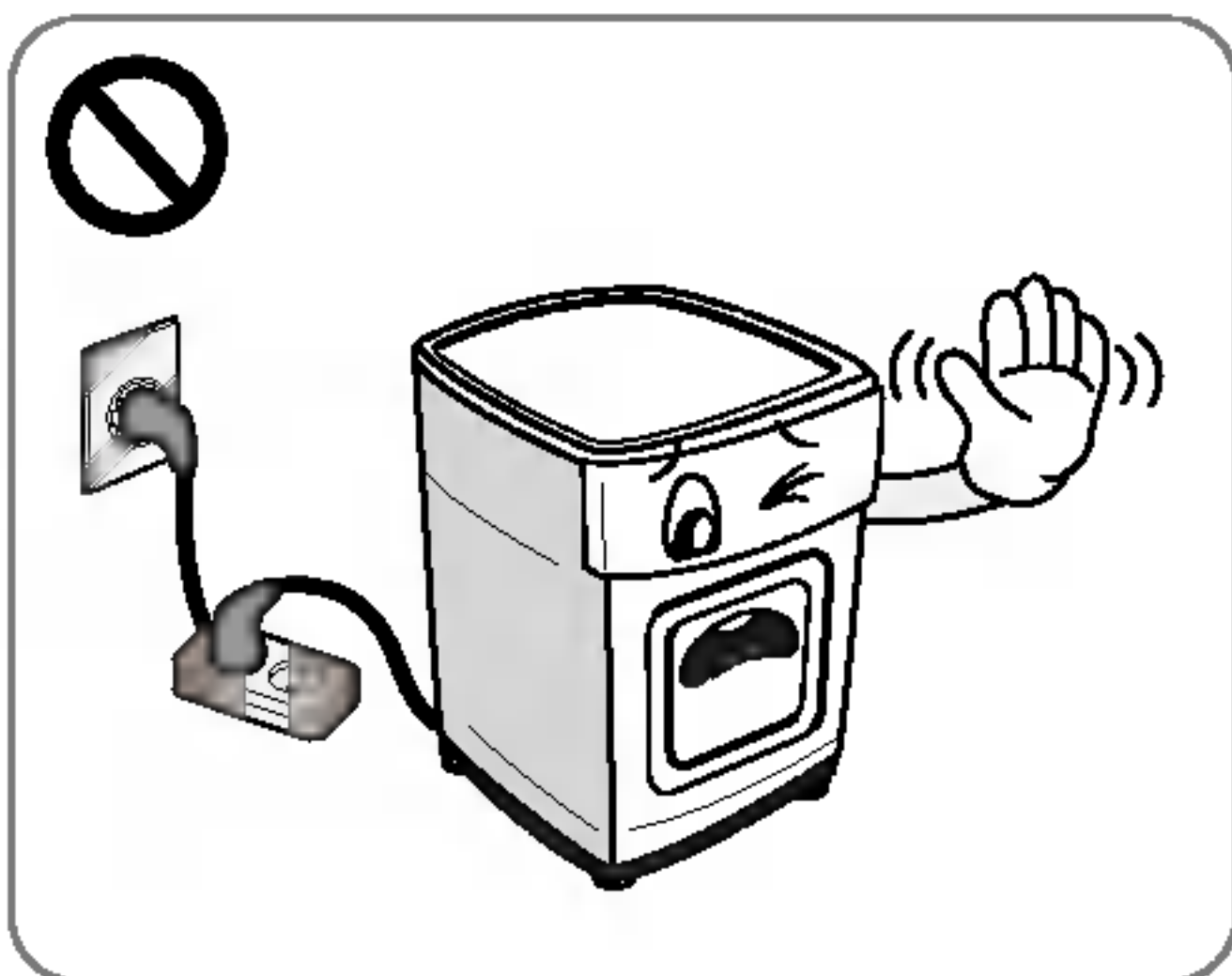

• Verwenden Sie keine Verlängerungskabel oder Mehrfachstecker, um das Netzkabel anzuschließen!

.....
Die möglichen Folgen wären Stromschläge und Brände.

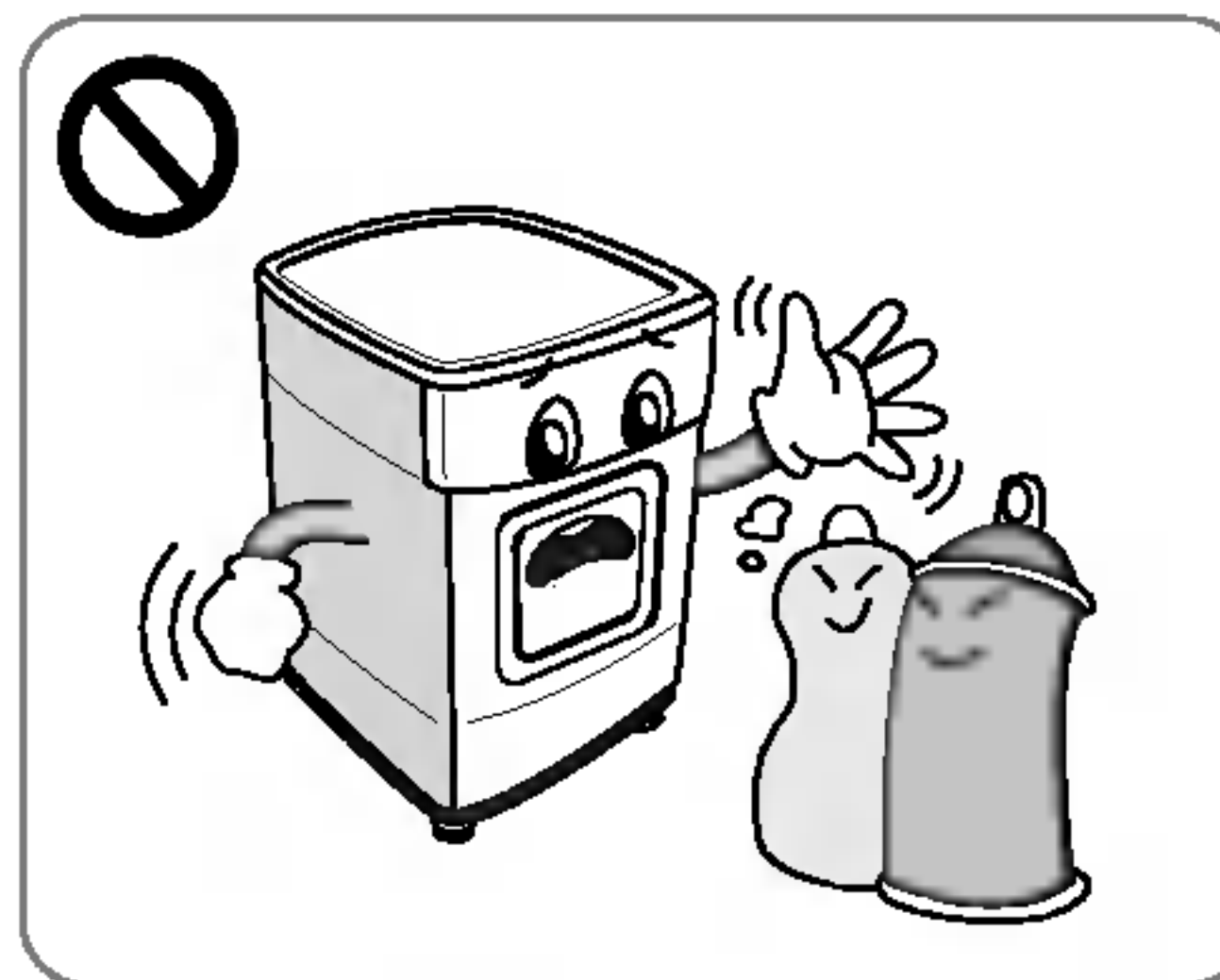

• Verwenden Sie beim Trocknen keine Trockenwaschmittel oder legen Sie keine Wäsche mit Waschmitteln in den Trockner!

.....
Andernfalls könnte eine Explosion oder ein Brand verursacht werden.

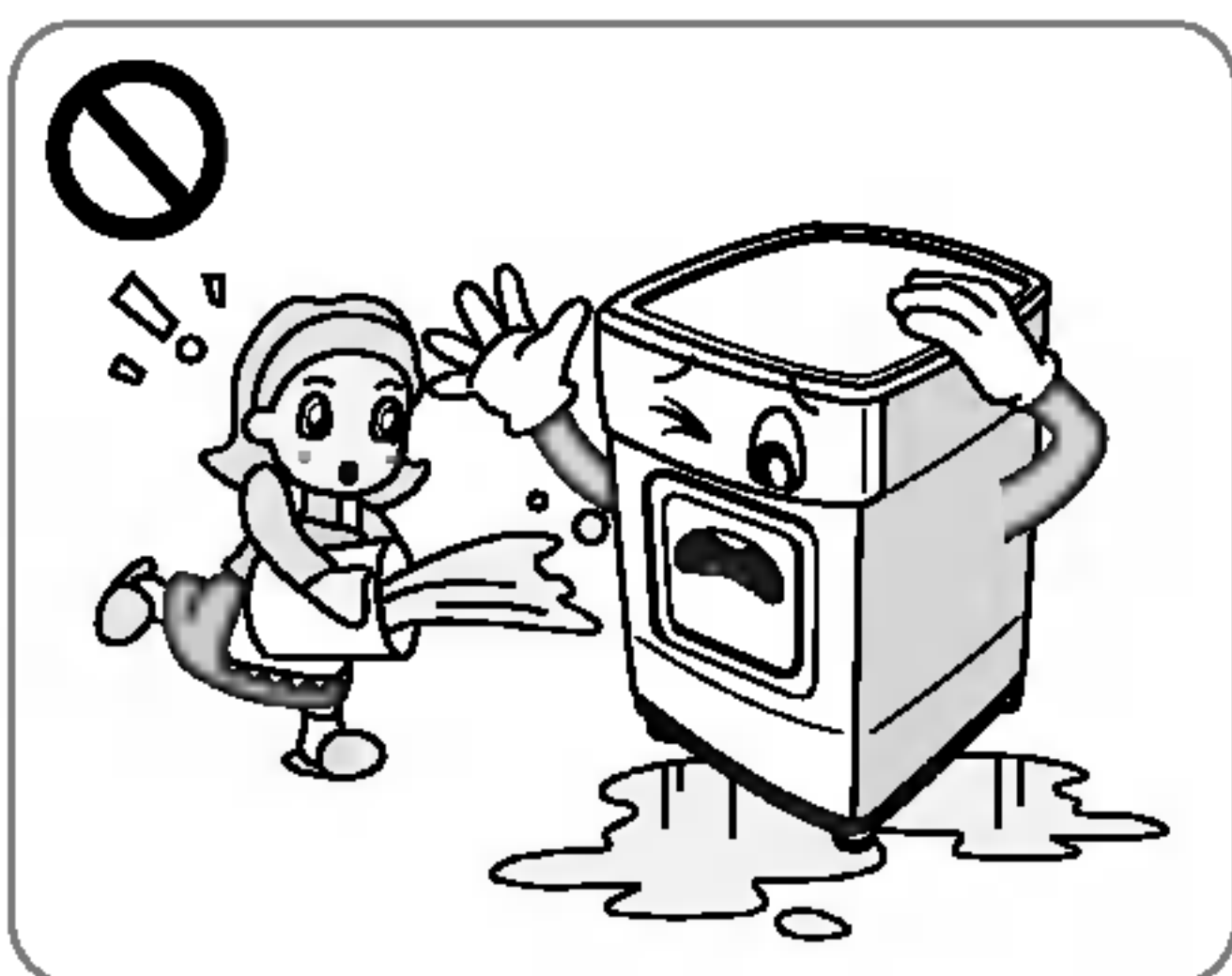

• Bespritzen Sie das Gerät nicht mit Wasser!

.....
It may cause a fire and an electric shock.

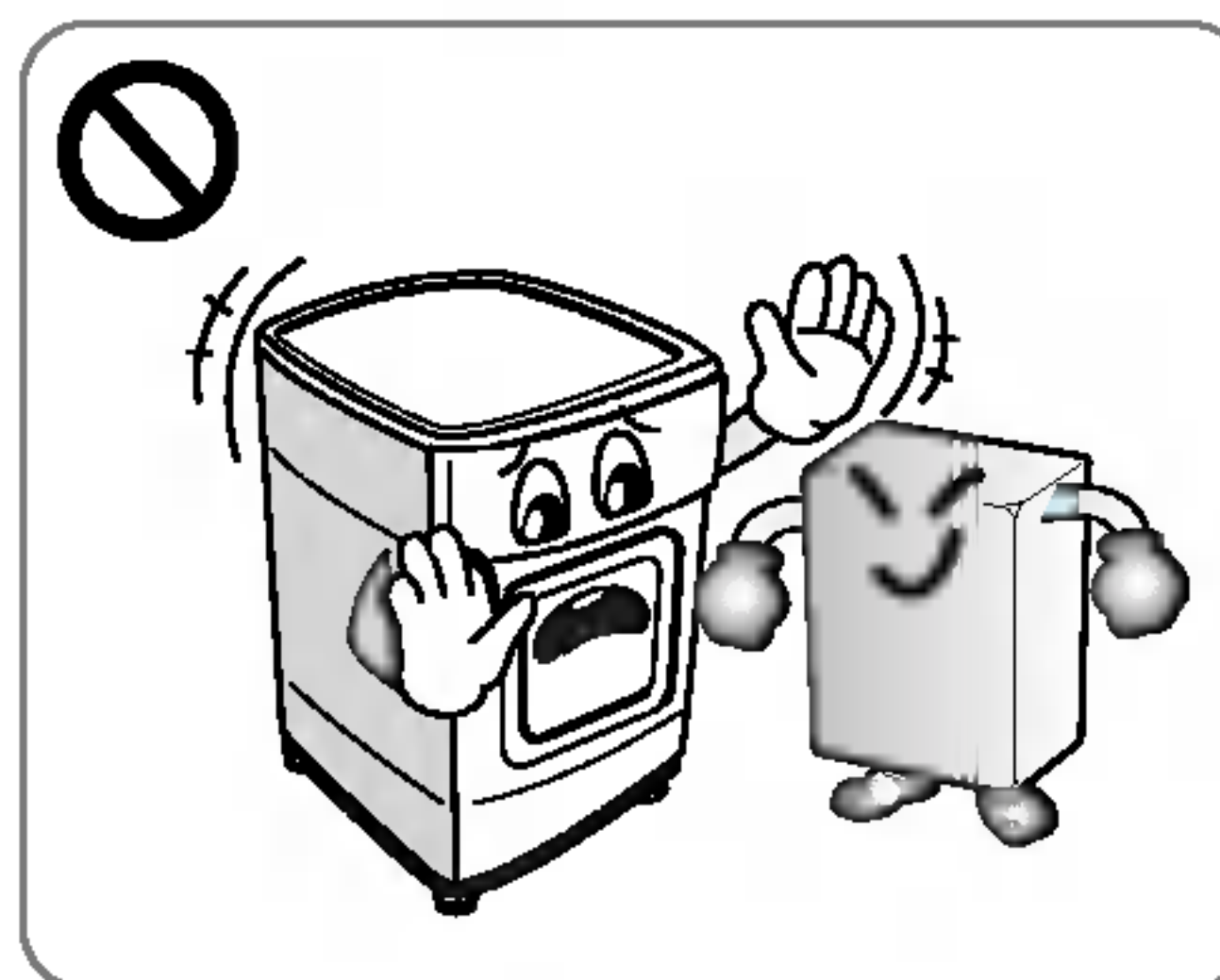

• Platzieren Sie in der Nähe des Gerätes keine Gegenstände, die im Zusammenhang stehen mit Speisefetten oder die leicht entzündbar sind, wie z.B. Benzin, Wachs, Fette usw.

.....
It may cause toxic gas, parts damage, an explosion or a fire.

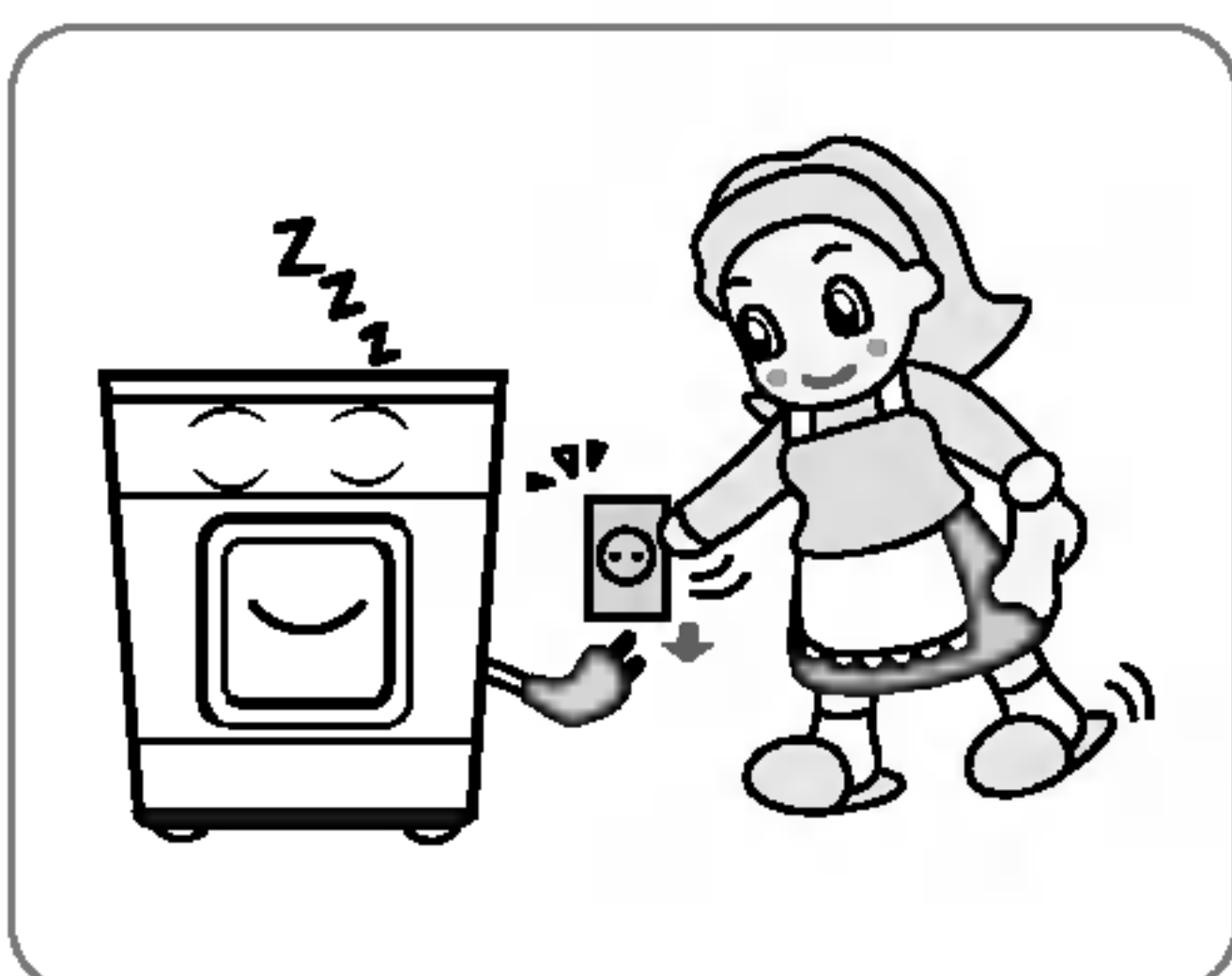

• Ziehen Sie das Anschlusskabel aus der Steckdose, wenn Sie Ihren Trockner reinigen oder wenn er nicht in Betrieb ist!

.....
Wasser oder Schmutz könnten Stromschläge verursachen.

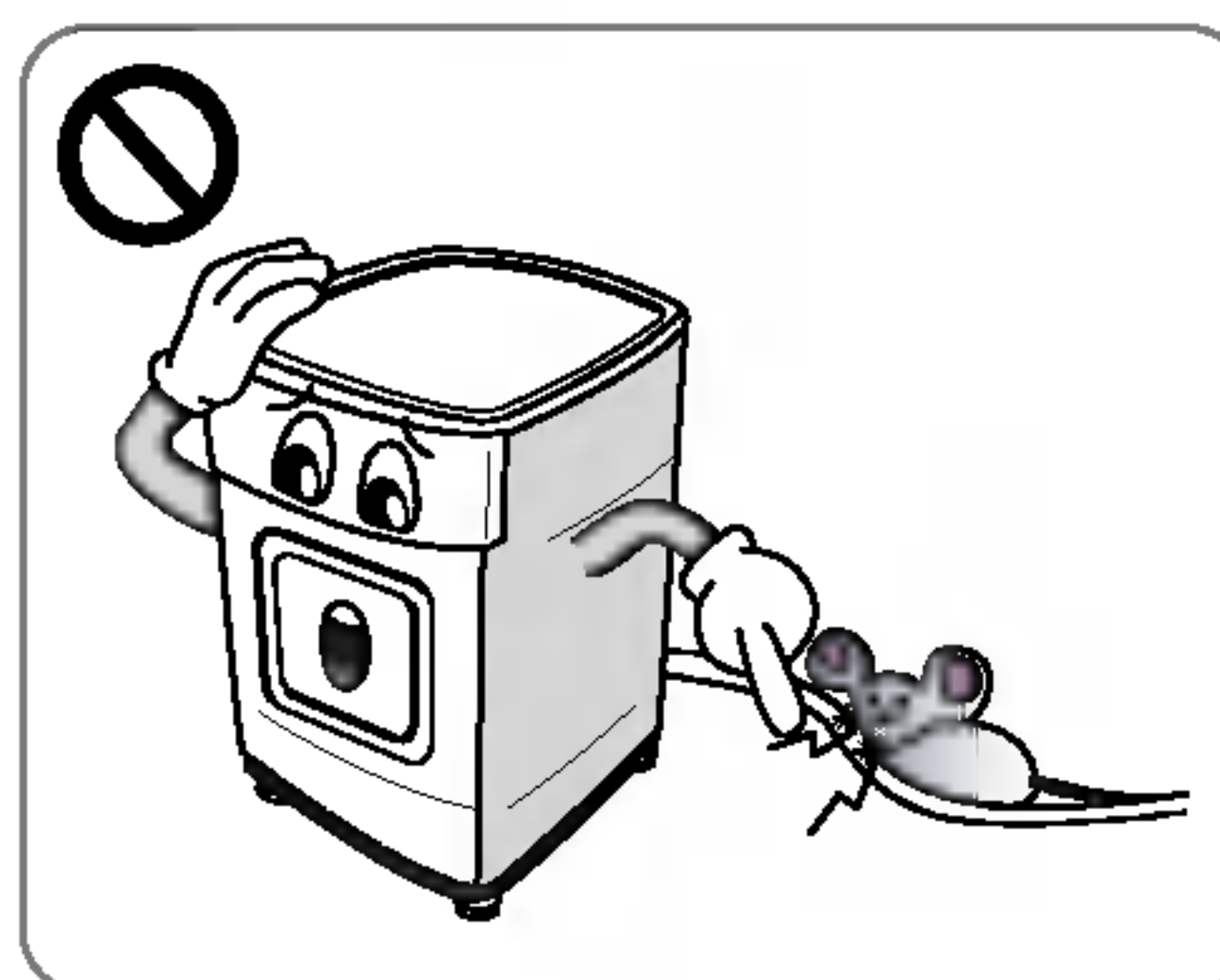

• Halten Sie Küchenschaben oder andere Insekten von Ihrem Trockner fern!

.....
Tiere könnten durch Stromschläge sterben und das Gerät könnte beschädigt werden.

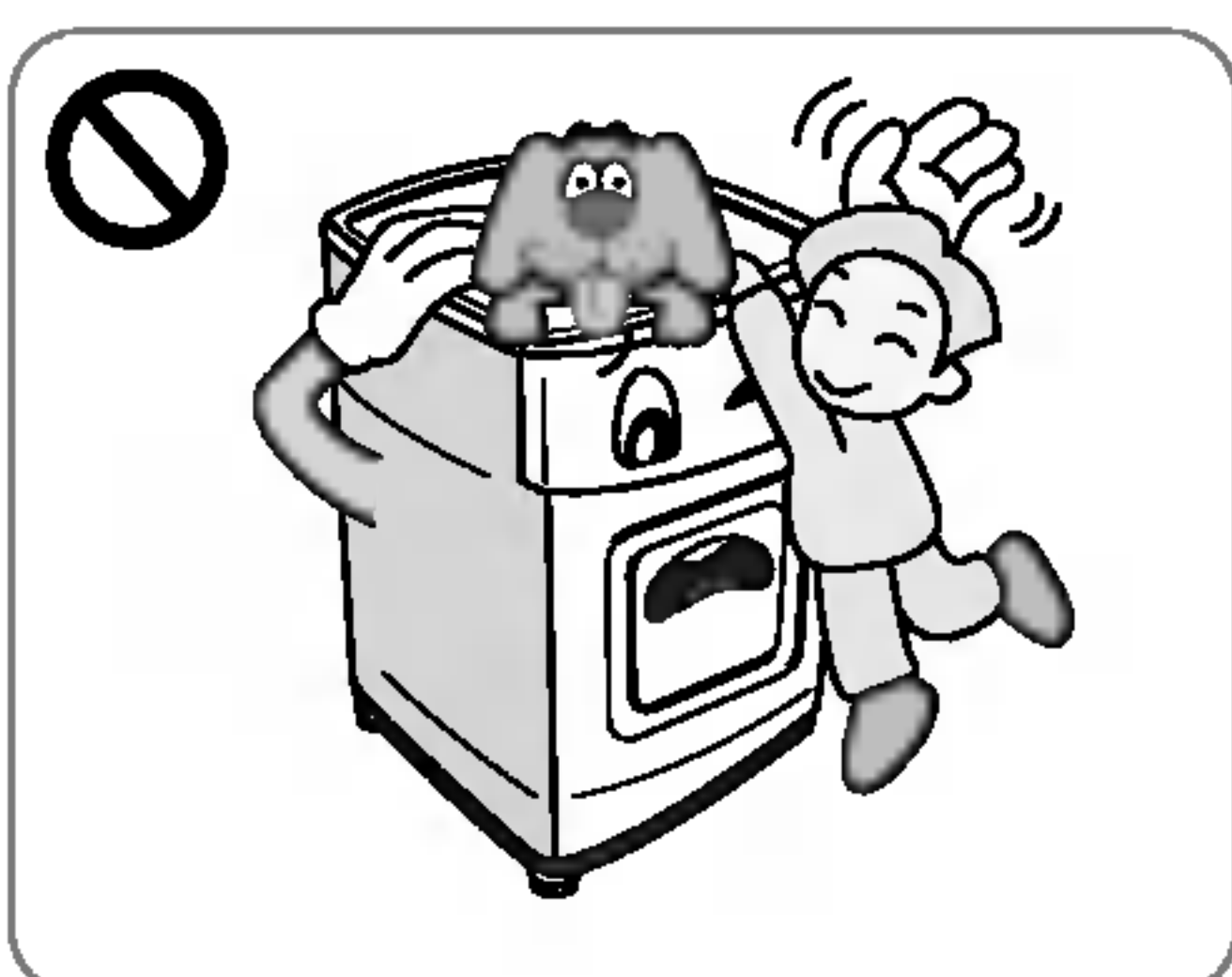

• Lassen Sie keine Kinder oder Haustiere am oder im Trockner spielen!

.....
Kinder und Tiere könnten sich durch rotierende Teile verletzen oder ersticken.

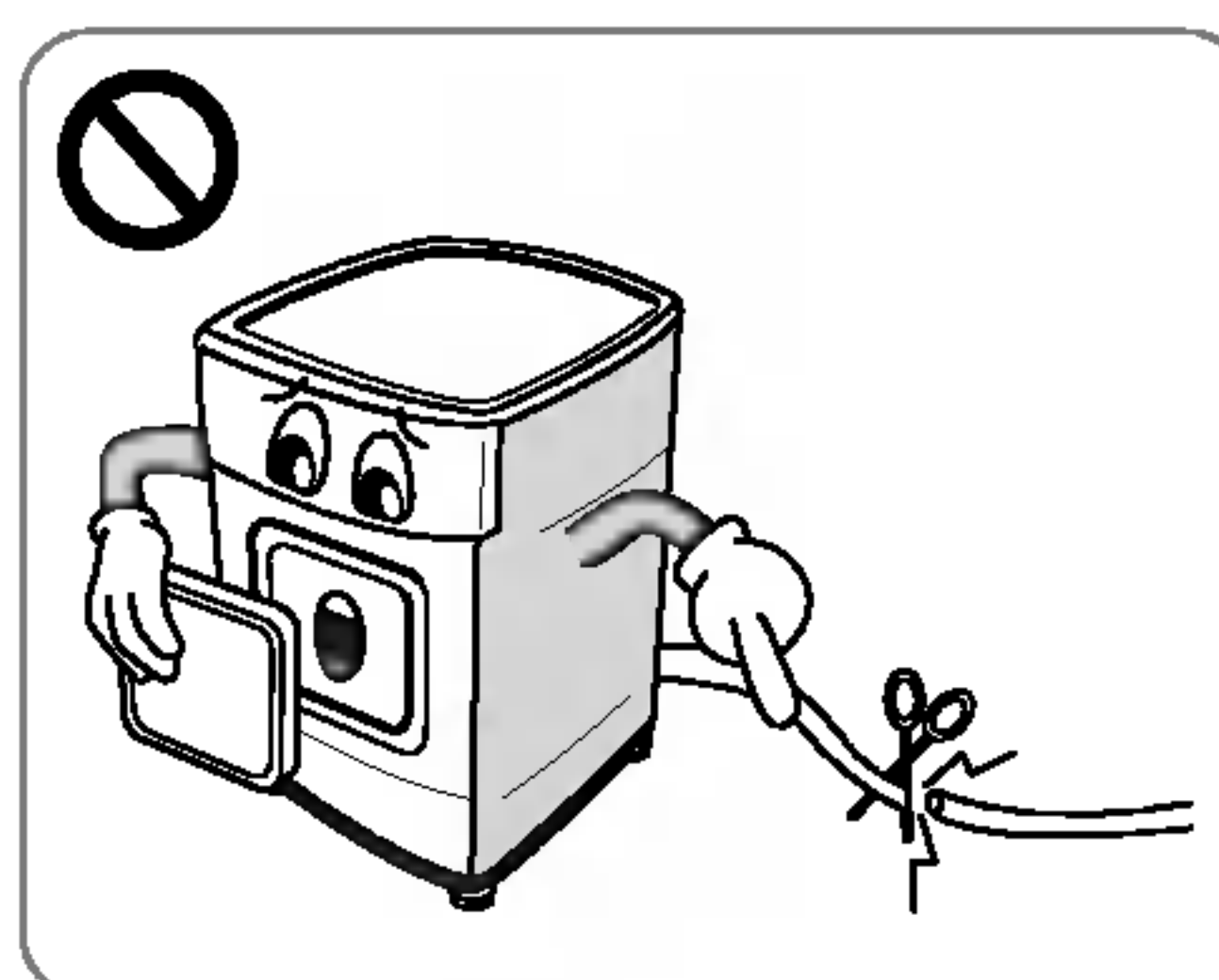

• Montieren Sie bei auszurangierenden Geräten die Tür ab und durchtrennen Sie das Anschlusskabel, um eine Wiederverwendung zu verhindern.

.....
Entsorgen Sie bitte das Gerät Umweltbewusst.

Sicherheitshinweise

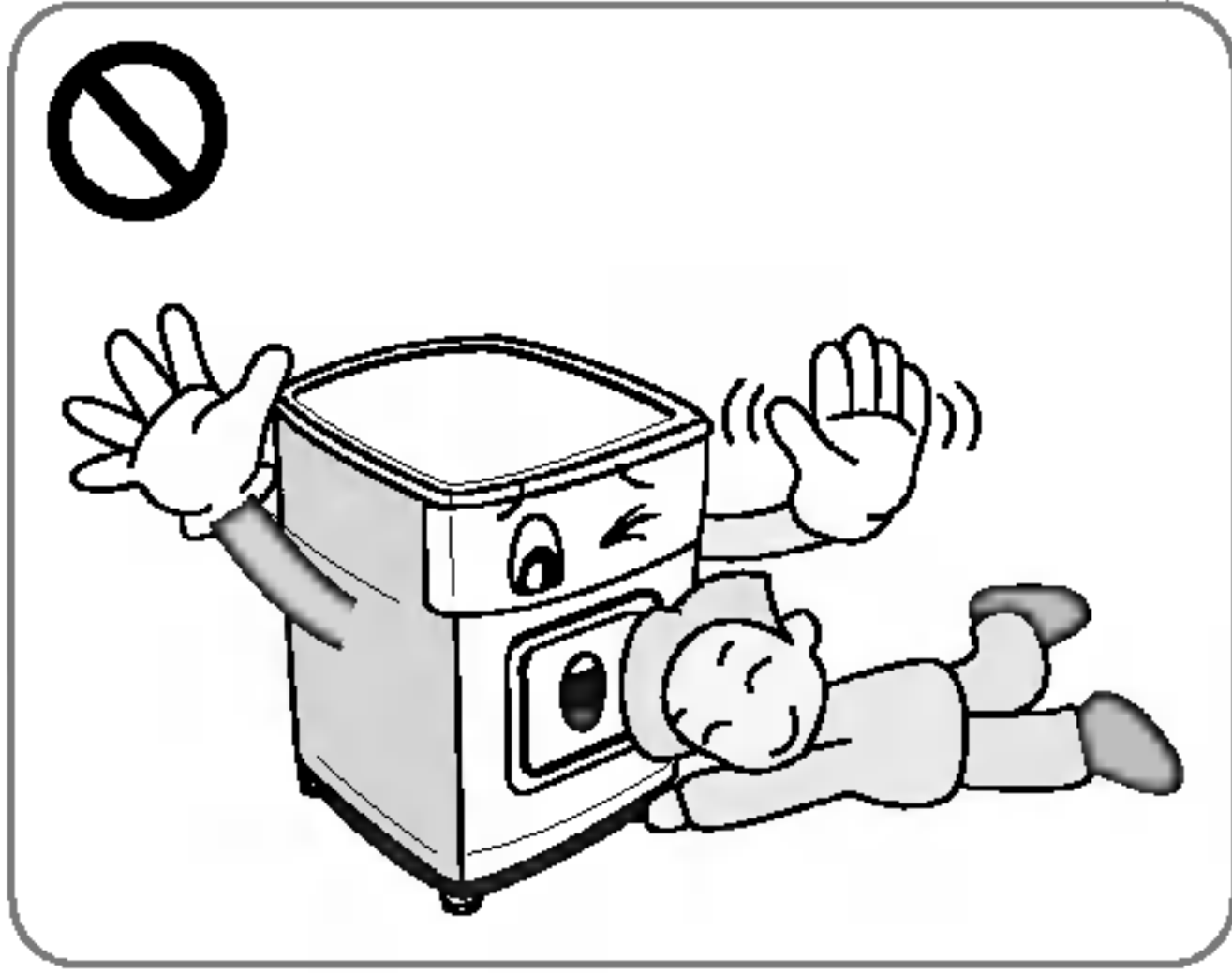

• Kinder sollten beaufsichtigt werden, so dass sie nicht mit dem Gerät spielen.

.....
Kinder könnten herunterfallen. Haustiere oder Kinder könnten durch drehende Teile verletzt werden oder im Innern der Trommel ersticken.

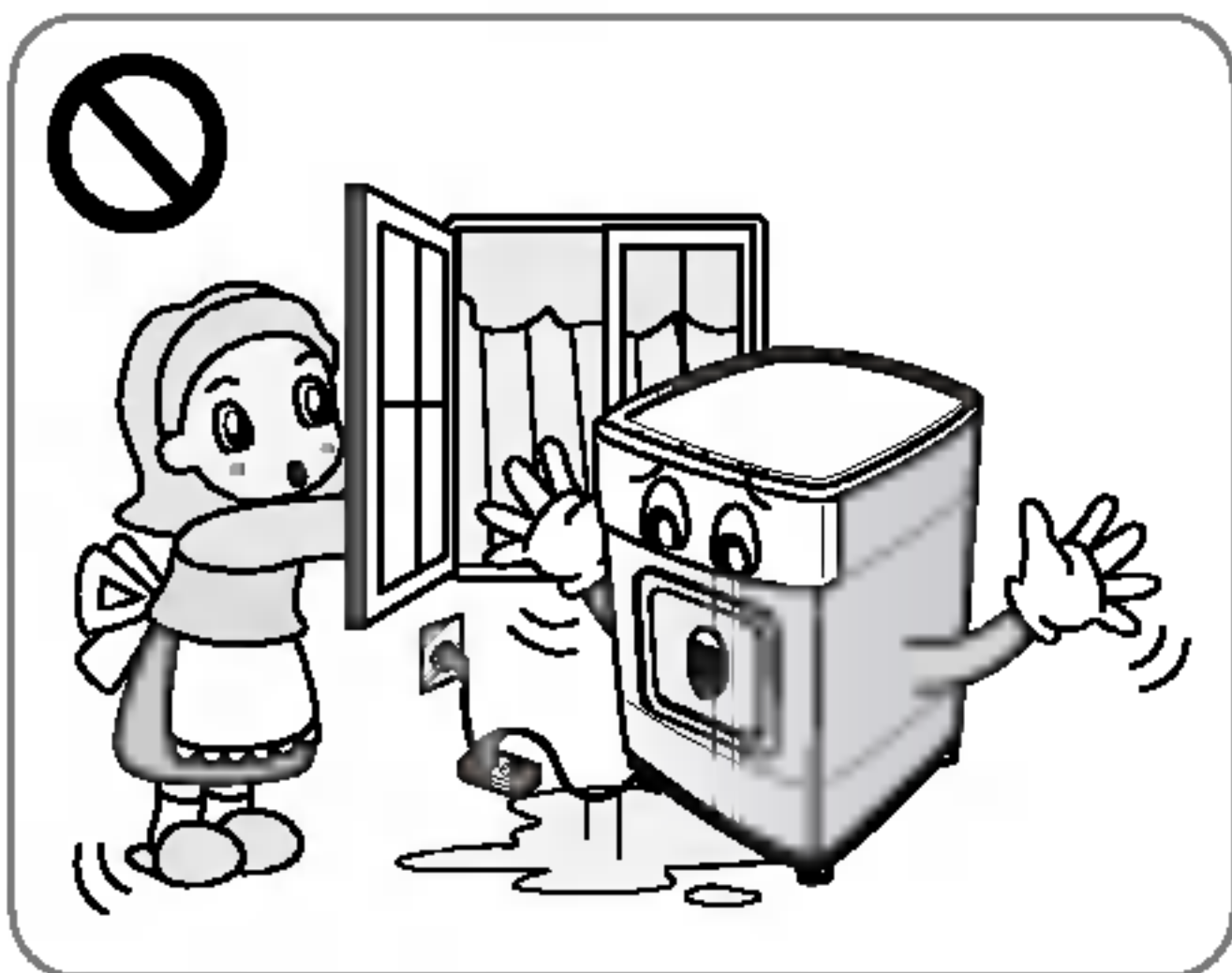

• Falls die Stromzufuhr über ein Verlängerungskabel oder einen Generator erfolgt, sollten das Verlängerungskabel bzw. der Generator vor Spritzwasser und Feuchtigkeit geschützt platziert werden.

.....
Ansonsten besteht die Gefahr von Stromschlägen, Feuer, Ausfällen oder Verformungen.

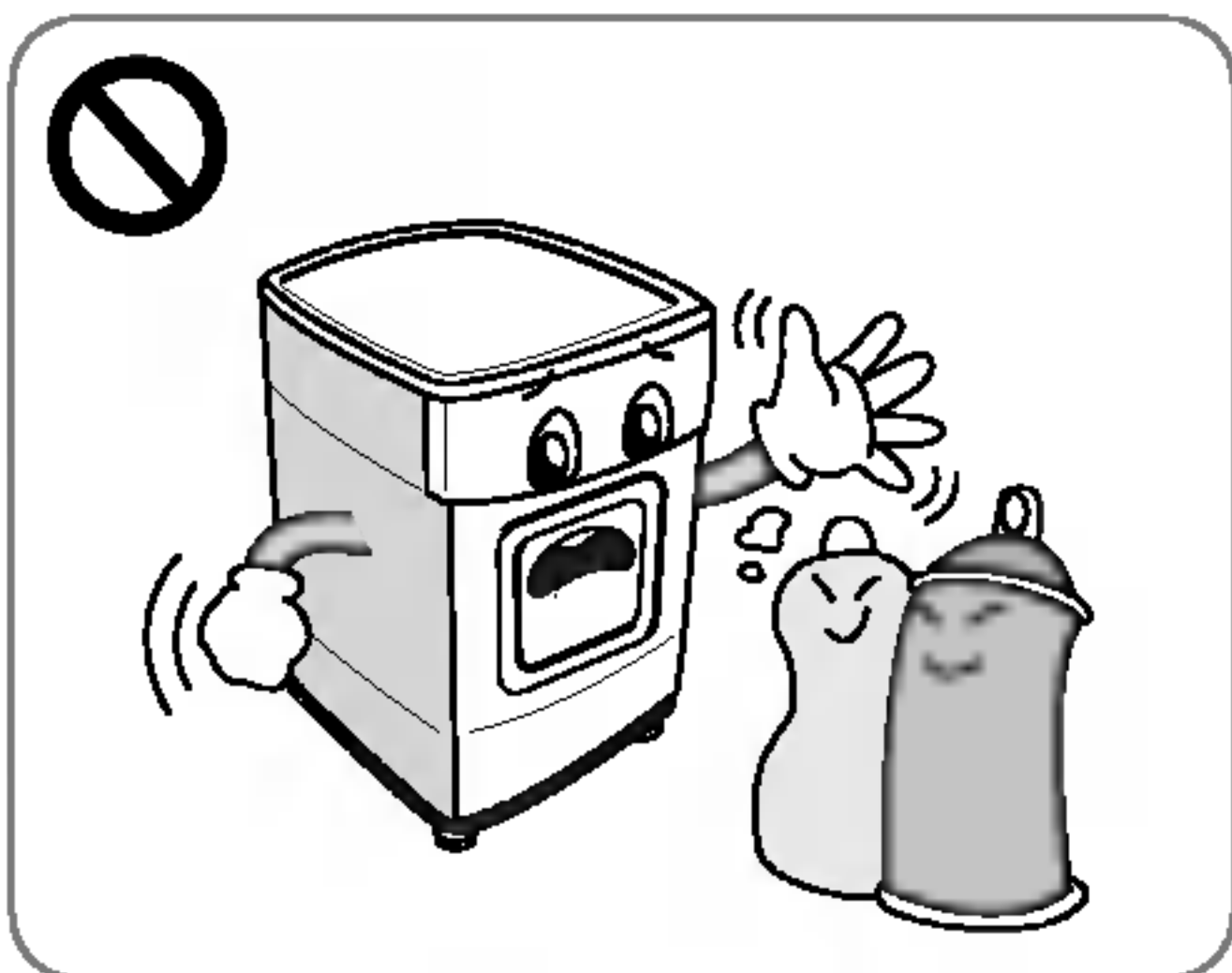

• Bei mit Bratöl oder Bratfett verschmutzter Wäsche besteht Feuergefahr. In dieser Art verschmutzte Wäsche sollte nicht in den Trockner gegeben werden.

.....
Ansonsten besteht Explosions- und Feuergefahr.

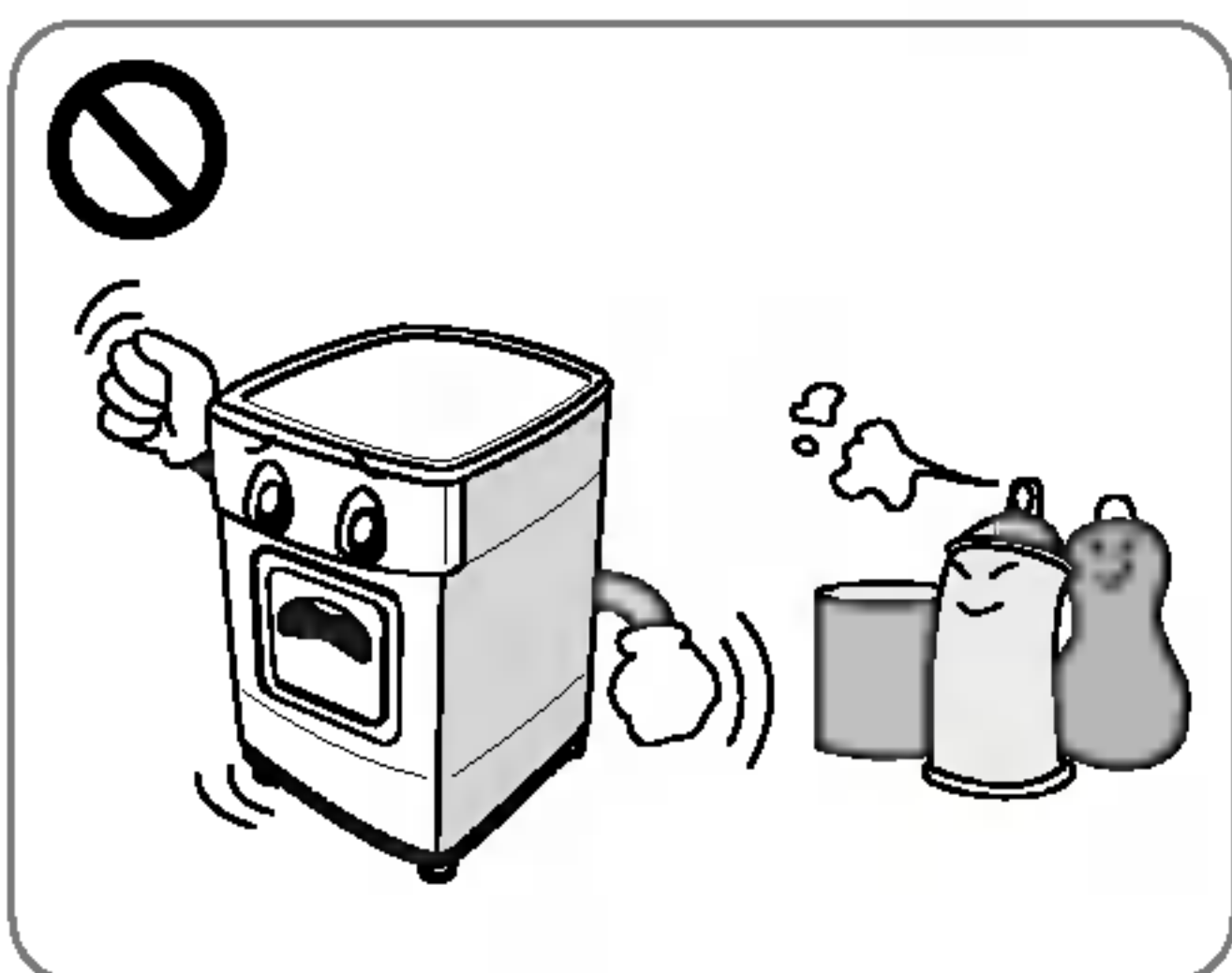

• Geben Sie keine Kleidung in den Trockner, die zuvor in bzw. mit Benzin, chemischen Reinigern oder anderen brennbaren oder explosiven Stoffen gereinigt, gewaschen, eingeweicht oder bespritzt wurde.

.....
Ansonsten besteht Explosions- und Feuergefahr.

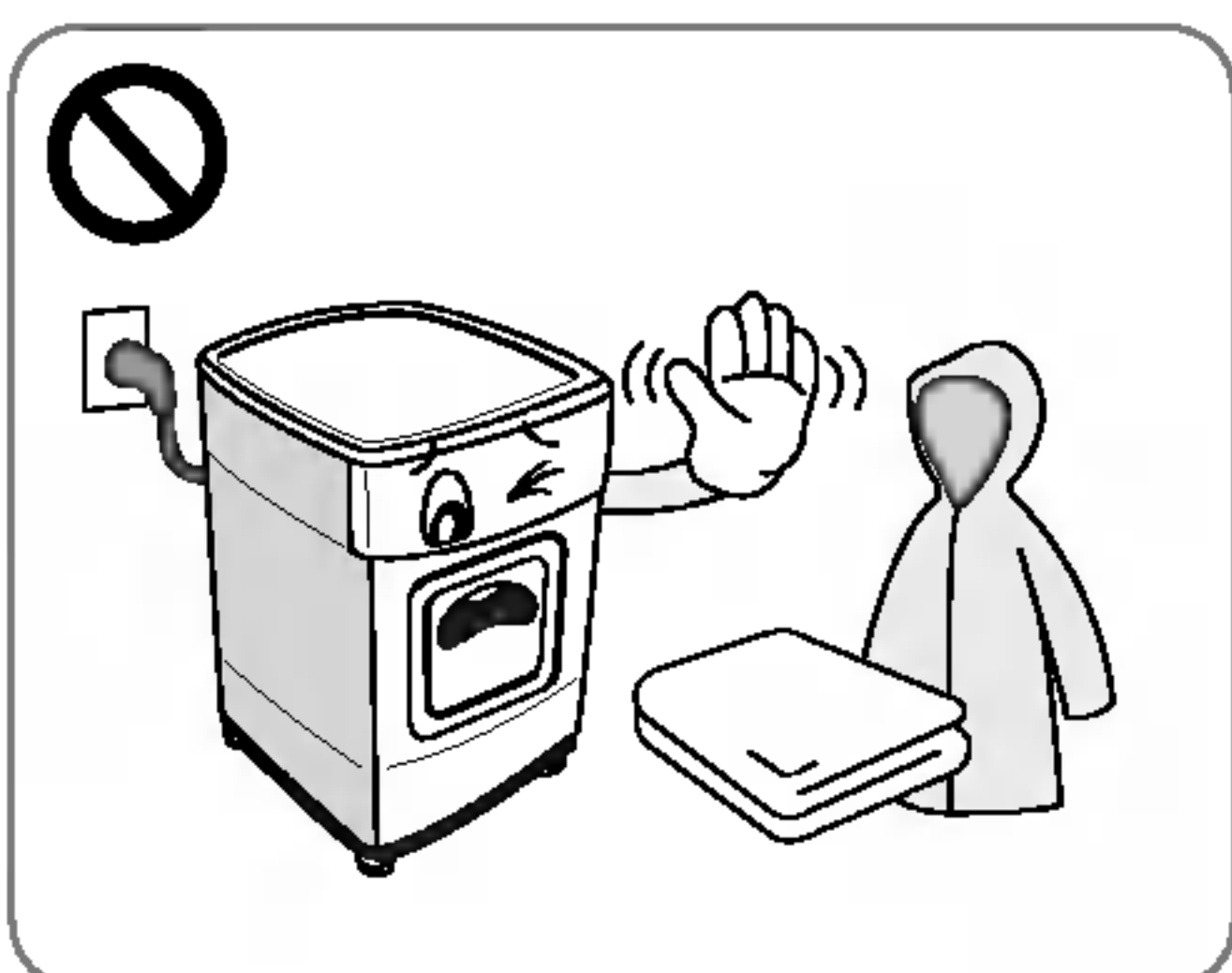

• Wäschestücke mit Anteilen von Schaumstoff, Latex oder ähnlichen schaumstoffartigen Materialien sollten im Trockner nicht in der heißen Einstellung getrocknet werden.

.....
Schaumstoff kann bei starker Hitze brennen oder verpuffen.

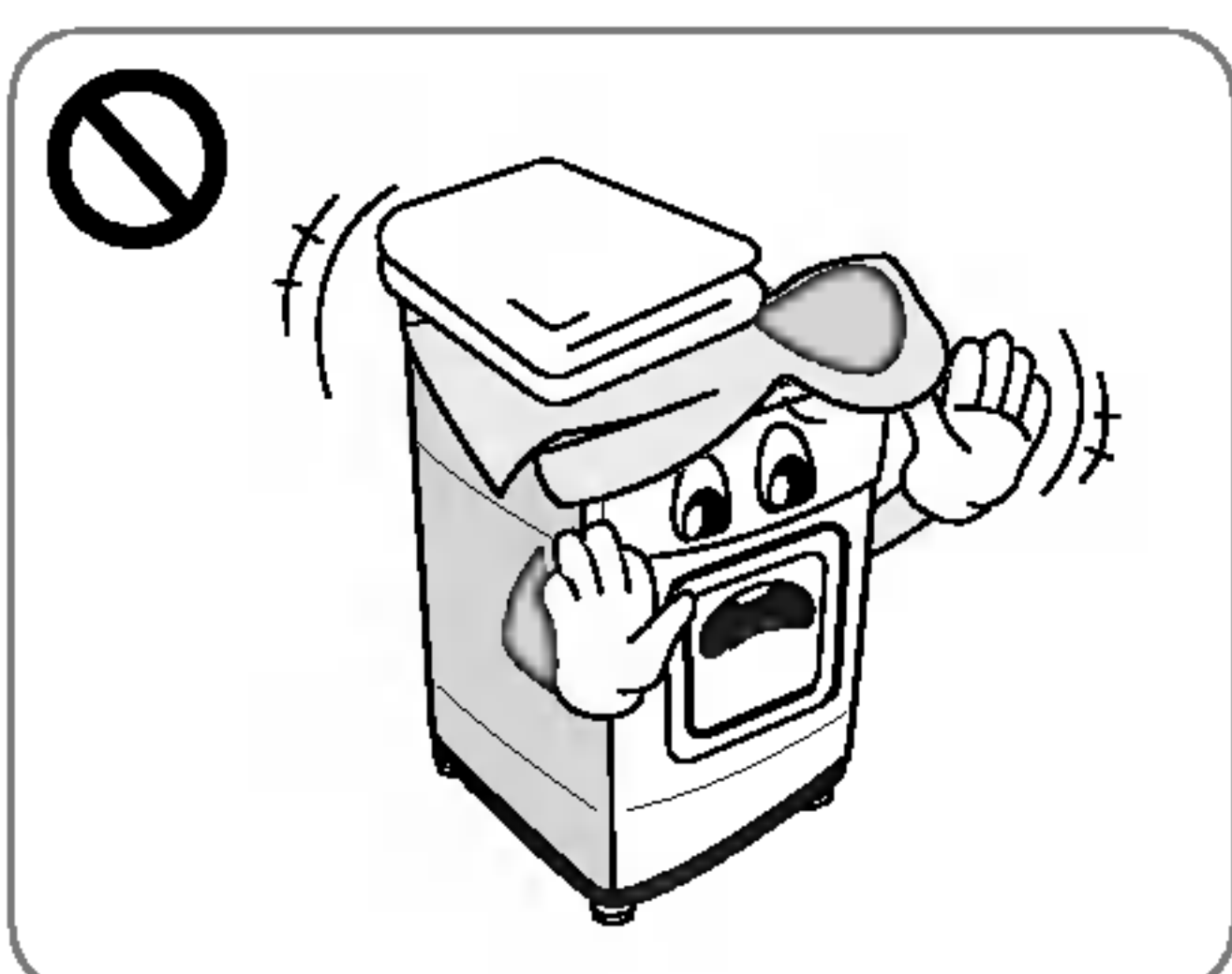

• Kunststoffmaterialien, wie z. B. Duschhauben oder wasserfeste Babyätzchen, sollten nicht in den Trockner gegeben werden.

.....
Ansonsten besteht Explosions- und Feuergefahr.

Aufstellanweisungen

Die folgenden Anweisungen sollen Ihnen bei den ersten Aufstellungsschritten behilflich sein. Beachten Sie, dass jedes Kapitel dieses Handbuchs wichtige Informationen bezüglich der Vorbereitung und Inbetriebnahme Ihres Trockners enthält. Es ist daher wichtig, dass Sie einen Überblick über das komplette Handbuch bekommen, bevor Sie mit dem Aufstellen oder der Inbetriebnahme Ihres Trockners beginnen. Vergewissern Sie sich, dass Sie sämtliche aufgeführten Warnungen und Vorsichtsmaßnahmen zur Kenntnis genommen haben. Diese Aufstellanweisungen richten sich an qualifiziertes Fachpersonal. Lesen Sie sie vollständig und sorgfältig!

Sicherheitshinweis

Verletzungsgefahr

Das Gerät ist sehr schwer, darum sollten Sie es nicht allein anheben!

Heben Sie den Trockner nicht an vorstehenden Teilen, wie z.B. an Einstellknöpfen oder der Tür an; sie könnten abbrechen!

Stolpergefahr

Herabhängende Schläuche oder Kabel können Stolpergefahr verursachen; befestigen Sie daher lose Schläuche oder Kabel!

Vergewissern Sie sich, dass der Trockner beim Transport nicht beschädigt wurde
Schließen Sie Ihren Trockner nicht an, wenn er sichtbare Schäden aufweist!

In Zweifelsfällen wenden Sie sich an Ihren örtlichen Kundendienst. Entleeren Sie Ihren Trockner vollständig vor einem Transport.

Platzieren Sie Ihren Trockner nicht in der Nähe von Gasherden, Herden, Öfen oder Grills; Ihr Trockner könnte durch Flammen beschädigt werden. Beim Unterbau des Trockners unter eine Arbeitsplatte, lassen Sie an jeder Seite des Trockners einen Spielraum von 15 mm, damit eine Luftzufuhr durch das rückwärtige Gitter gewährleistet ist. Dieser Luftstrom ist wichtig, damit das Wasser während des Trockenvorgangs kondensieren kann.

Wenn Sie Ihren Trockner neben oder auf einen Waschautomaten stellen, muss für jedes Gerät jeweils ein separater Netzstecker und eine separate Steckdose benutzt werden. Verwenden Sie weder einen Zweifachstecker noch ein Verlängerungskabel!

Um Platz einzusparen, können Sie Ihren Trockner auf einen Waschautomaten stellen. Einen entsprechenden Verbindungssatz können Sie bei Ihrem Fachhändler beziehen.

● Aufstellanweisungen für die "Säulen"-Variante

Sie können den LG Trockner auf einen frontbeschickten Waschautomaten stellen. Dazu benötigen Sie einen Verbindungssatz (siehe nächste Seite). Diese Variante muss von einem fachkundigen Installateur vorgenommen werden, damit ein stabiler Aufbau von Waschautomat und Trockner gewährleistet wird; bei nicht sorgfältiger Montage könnte der Trockner herunterfallen.

Wichtiger noch: Für bestimmte Waschautomaten-Modelle gibt es nur entsprechende Geräte zum "Säulen"-Aufbau, so dass die Anweisung eines fachkundigen Installateurs unabdingbar ist.

WARNUNG!

Anschlusskabel

Ist das Anschlusskabel beschädigt, muss es vom Hersteller, seinem Kundendienst oder einer ähnlich qualifizierten Person ersetzt werden, um ein Risiko zu vermeiden.

Das Anschlusskabel sollte immer in Reichweite des Benutzers sein, um das Gerät nach der Inbetriebnahme an die Steckdose anzuschließen bzw. aus der Steckdose herauszuziehen.

Aufstellanweisungen

Anweisungen zur Erdung

Dieses Gerät muss geerdet sein. Im Falle eines Fehlers oder Versagens, reduziert der Anschluss an ein Erdungssystem - Weg des geringsten Widerstands für den elektrischen Strom - das Risiko eines elektrischen Stromschlages. Das Gerät ist mit einem Erdungskabel und -stecker ausgestattet. Der Stecker muss an eine den örtlichen Gesetzen und Vorschriften entsprechende geerdete Dose angeschlossen werden.

Zusätzliches Erdungsverfahren

Möglicherweise fordern einige örtliche Vorschriften ein separates Erdungssystem. In diesem Fall müssen Sie die notwendigen Extras, wie Erdungsleitung, Klemme und Schrauben separat beschaffen.

Ablauf des Kondensats

Das Kondensatwasser kann - ohne im Wasserbehälter aufgefangen zu werden – ablaufen; es kann direkt aus dem Trockner abgeleitet werden.

Verbindungssatz

Um diesen Trockner auf einen LG Waschautomaten zu stellen ist ein Verbindungssatz notwendig.

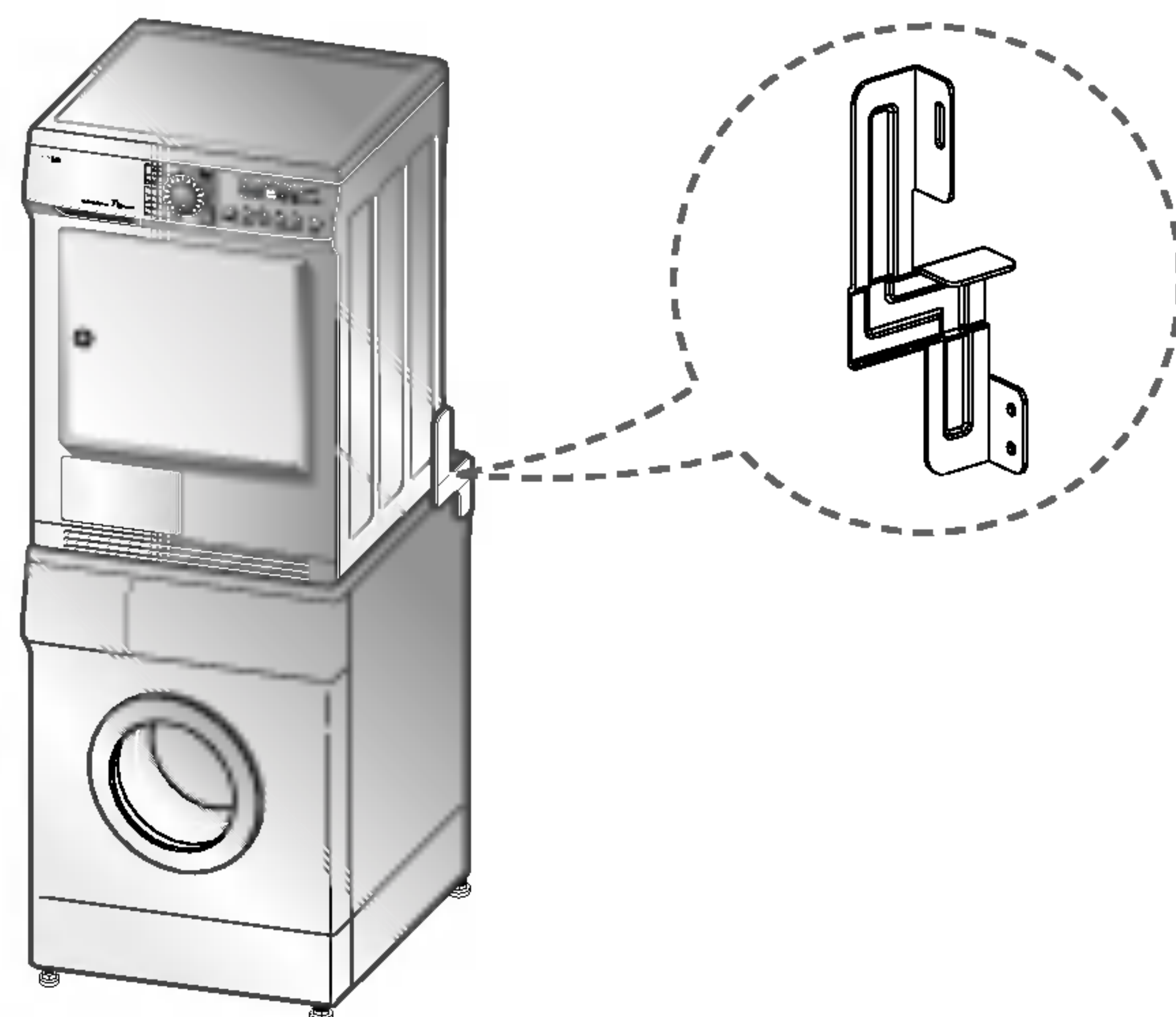

Einbau-Variante

Ihr Trockner ist einbaufähig. Sie können ihn in eine Küchenzeile unter- bzw. einbauen. Die Nischenbreite entnehmen Sie der unten gezeigten Abbildung. Aus Sicherheitsgründen muss beim Unterbau des Geräts eine Metallabdeckung vom Fachmann montiert werden. Das Gerät darf nur unter eine durchgehende Arbeitsplatte montiert werden!

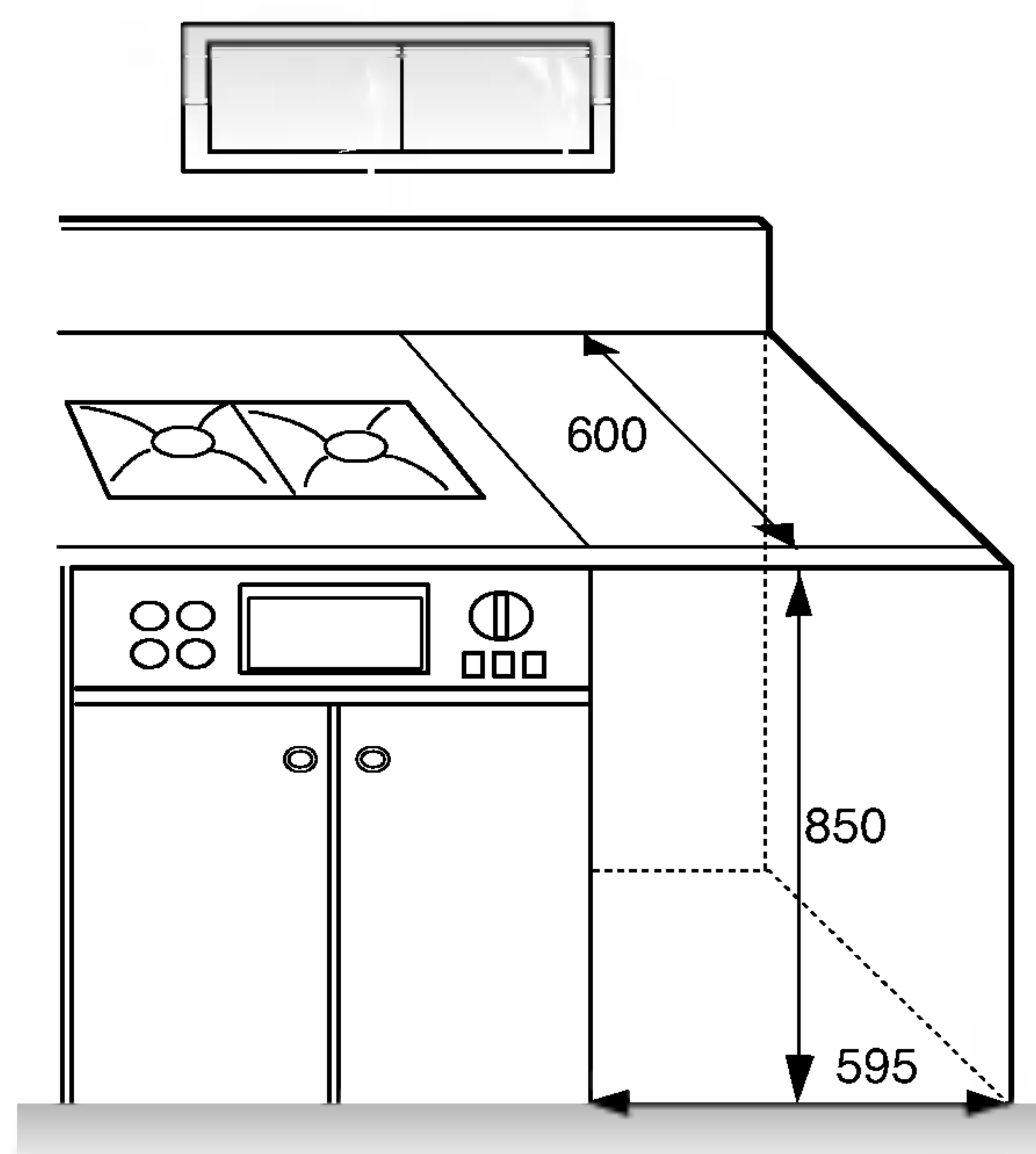

Aufstellanweisungen

● Ausrichtung des Trockners



1. Zur Vermeidung von unerwünschten Geräuschen und Vibrationen sollten Sie Ihren Trockner korrekt ausrichten.

Stellen Sie Ihr Gerät in einem soliden und ebenen Bereich auf, in dem keine Wassertropfen gefrieren können und in dem keine leicht entzündlichen Materialien gelagert werden.

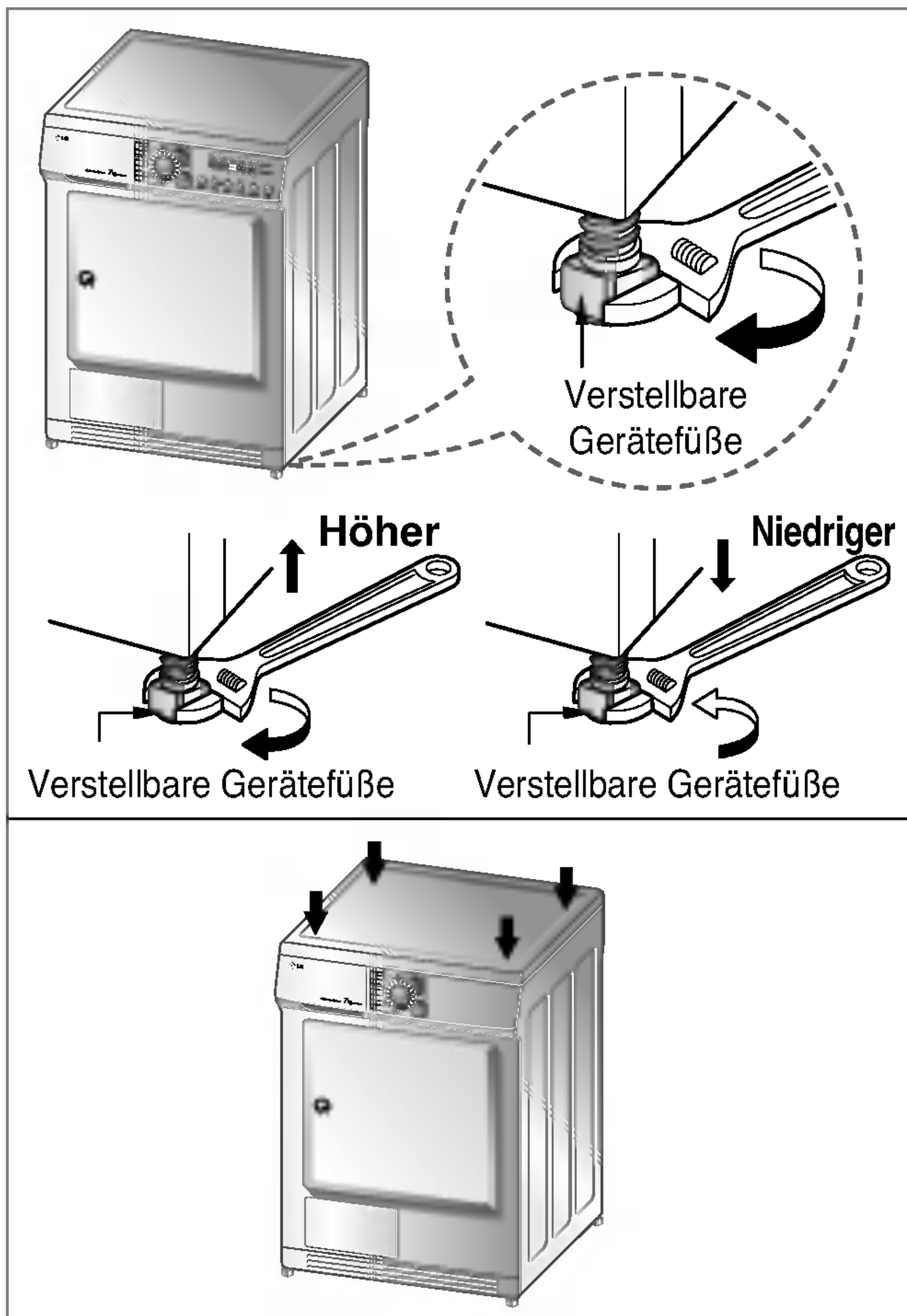

2. Falls Ihr Trockner nicht richtig ausgerichtet ist, korrigieren Sie seine Position durch die vorderen Gerätefüße.

Drehen Sie die Gerätefüße im Uhrzeigersinn, um das Gerät nach unten und entgegen dem Uhrzeigersinn um es nach oben zu bewegen bis der Trockner weder von vorn nach hinten noch von der einen Seite zur anderen schwankt.

* Diagonal-Kontrolle

Ziehen Sie die Kanten der Waschmaschinen-Abdeckung diagonal nach unten; die Maschine sollte sich nicht mehr nach oben oder unten bewegen (prüfen Sie bitte beide Richtungen). Wenn sich die Maschine beim diagonalen Herunterdrücken der Abdeckplatte hin und her bewegt, regulieren Sie die Gerätefüße erneut.

Erscheinungsbild & Design

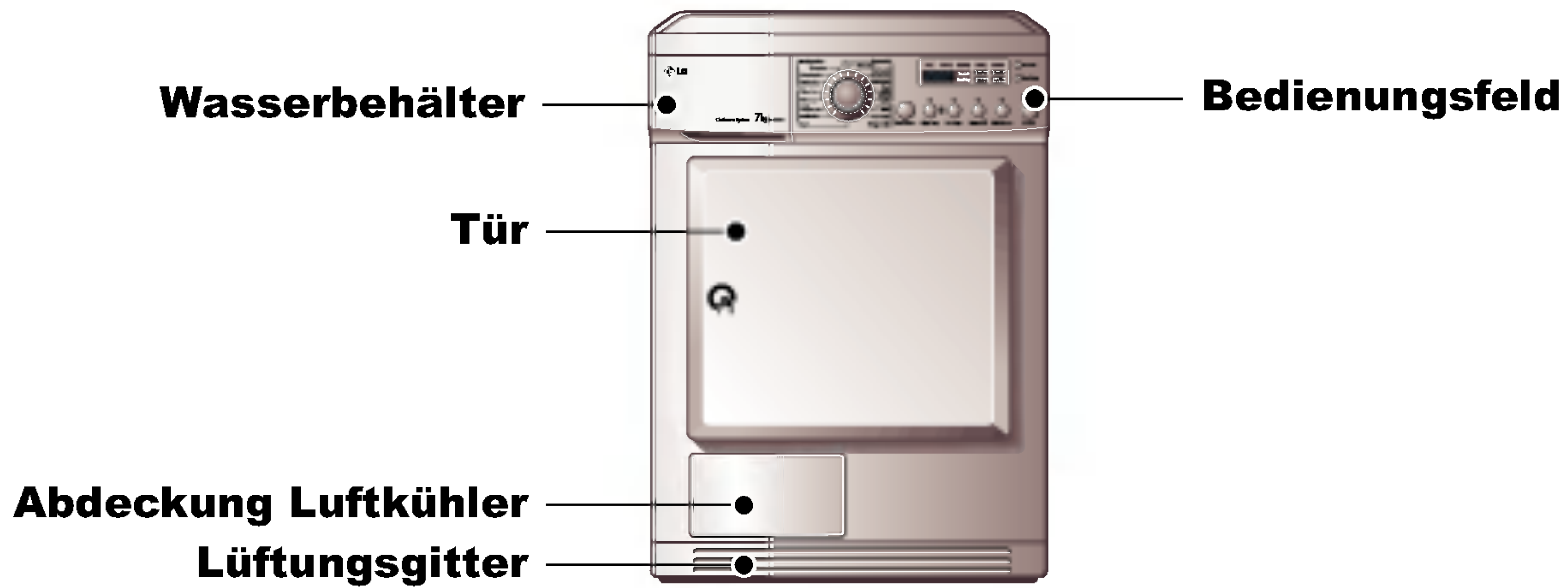

Bedienungsfeld

TD-C70040E/45E



Programmwähler Start/Pause

TD-C70042E/43E/46E/47E



Programmwähler Start/Pause

Inbetriebnahme des Trockners

● Programmwahltabelle

Elektronisch gesteuerte Trocknungsprogramme		Standard Programm
Gemischte Wäsche-Programme (Anmerkung:) Bei Temperatur für empfindliche Textilien Taste "Niedrige Temp." drücken		
Bett- und Tischwäsche, Trainingsanzüge, Anoraks, Decken	Dicke, gefütterte Wäsche, die nicht gebügelt werden.	Sehr trocken
Oberhemden, Blusen und Sportbekleidung	Wäsche, die nicht gebügelt werden.	Schranks trocken
Hosen, Kleider, Röcke, Blusen	Wäsche, die gebügelt werden.	Bügeltrocken
Baumwolle (Weiß und Bunt) Bei Temperatur für empfindliche Textilien Taste "Niedrige Temp." drücken		
Fottierstoffe, Bademäntel und Bettwäsche	Dicke, gefütterte Wäsche.	Extra trocken
Frottiertücher, Geschirrtücher, Handtücher, Bettwäsche	Dicke, gefütterte Wäsche, die nicht gebügelt werden.	Sehr trocken
Badetücher, Geschirrtücher, Unterwäsche, Baumwollsocken	Wäsche, die nicht gebügelt werden.	Schranks trocken
T-Shirts, Hosen, Unterwäsche, Arbeitskleidung	Wäsche, die nicht oder nur leicht gebügelt werden.	Leicht trocken
Bettwäsche, Tischwäsche, Handtücher, T-Shirts, Polohemden und Arbeitskleidung	Wäsche, die gebügelt werden.	Bügeltrocken
Bettwäsche, Tischwäsche, Handtücher	Wäsche, die nicht gemangelt werden.	Mangel trocken
Zeitprogramme für die gewünschte Trockenzeit		
Badetücher, Bademäntel, Geschirrtücher, gefütterte Wäsche aus Acryl	Kleine bereits vorgetrocknete Wäschestücke Normale Wäsche bei heißer Temperatur und 20 Minuten	Warm(20min.)
	Kleine bereits vorgetrocknete Wäschestücke Normale Wäsche bei heißer Temperatur und 40 Minuten	Warm(40min.)
Wäsche, die aufgefrischt werden sollen; Trocknen ohne Wärme		Abkühlen (20min.) Abkühlen (40min.)
Pullover, Feinwäsche, Sportschuhe	Wäsche, die Sie nicht trocknen möchten.	Gestell trocken
Feingewebe		
Wolle	Wollene Wäsche.	Wolle
Seide, sonstige Feinwäsche, Lingerie	Temperatur empfindliche Textilien wie z.B. synthetische Textilien.	Feinwäsche

ACHTUNG !

Bei Ladungen unter 1 KG geben Sie bitte die Trockenzeit ein.
Bei Wolle und Feinwäsche sollten die jeweiligen Programme ausgewählt werden.
Andernfalls könnte die Kleidung beschädigt werden.

Inbetriebnahme des Trockners

● Vor der ersten Inbetriebnahme Ihres Trockners

※ Bevor Sie Ihren Trockner das erste Mal in Betrieb nehmen, sollten Sie einige Punkte prüfen.

Vergewissern Sie sich nach dem Entfernen der Verpackung, dass das Gerät in Ordnung und korrekt zusammgebaut ist.

1. Prüfen Sie mit Hilfe einer Wasserwaage, ob das Gerät nach allen Seiten ordnungsgemäß ausgerichtet ist. Mit Hilfe der angebrachten Gerätefüße können Sie das Gerät ausrichten.
2. Überprüfen Sie die wesentlichen Teile, wie Wasserbehälter, Luftkühler, Bedienungsfeld und Trommel.
3. Sie sollten die Trommel 5 Minuten arbeiten lassen, um sich zu vergewissern, dass sie sich im Inneren erwärmt.
4. Bei den ersten Trockenvorgängen sollten Sie nach jedem Gebrauch die Türe offen lassen und den Stecker aus der Steckdose ziehen um die möglichen Geruchsbildungen entweichen zu lassen.

1. Einschalten des Gerätes.

Drücken Sie zuerst die "Ein/Aus"-Taste. Die Anzeigelampe über dieser Taste leuchtet auf und zeigt Ihnen an, dass das Gerät startbereit ist.

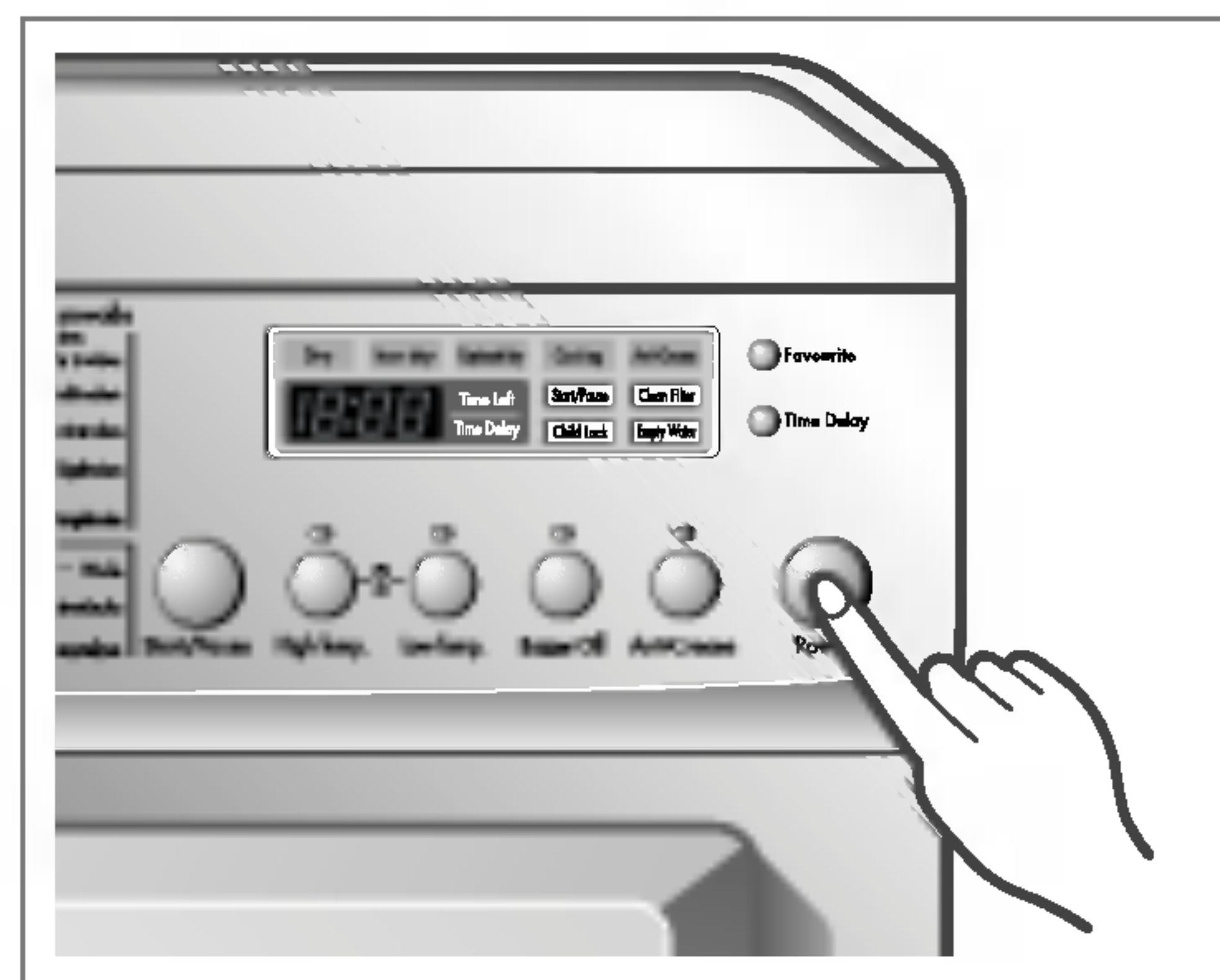

Anschalten

2. Öffnen Sie die Tür.

3. Überprüfen Sie Flusenfilter, Wasserbehälter und Luftkühler.

Der Flusenfilter in Türnähe sollte vor oder nach dem Trockenvorgang gereinigt werden. Öffnen Sie die Tür und prüfen Sie, ob der Flusenfilter gereinigt ist. Falls nicht, reinigen Sie ihn bitte entsprechend der auf Seite 15 erklärten Vorgehensweise. Sehen Sie nach, ob Wasserbehälter und Luftkühler geleert bzw. gereinigt sind, was für das Erzielen eines besseren Trockenergebnisses sehr wichtig ist.

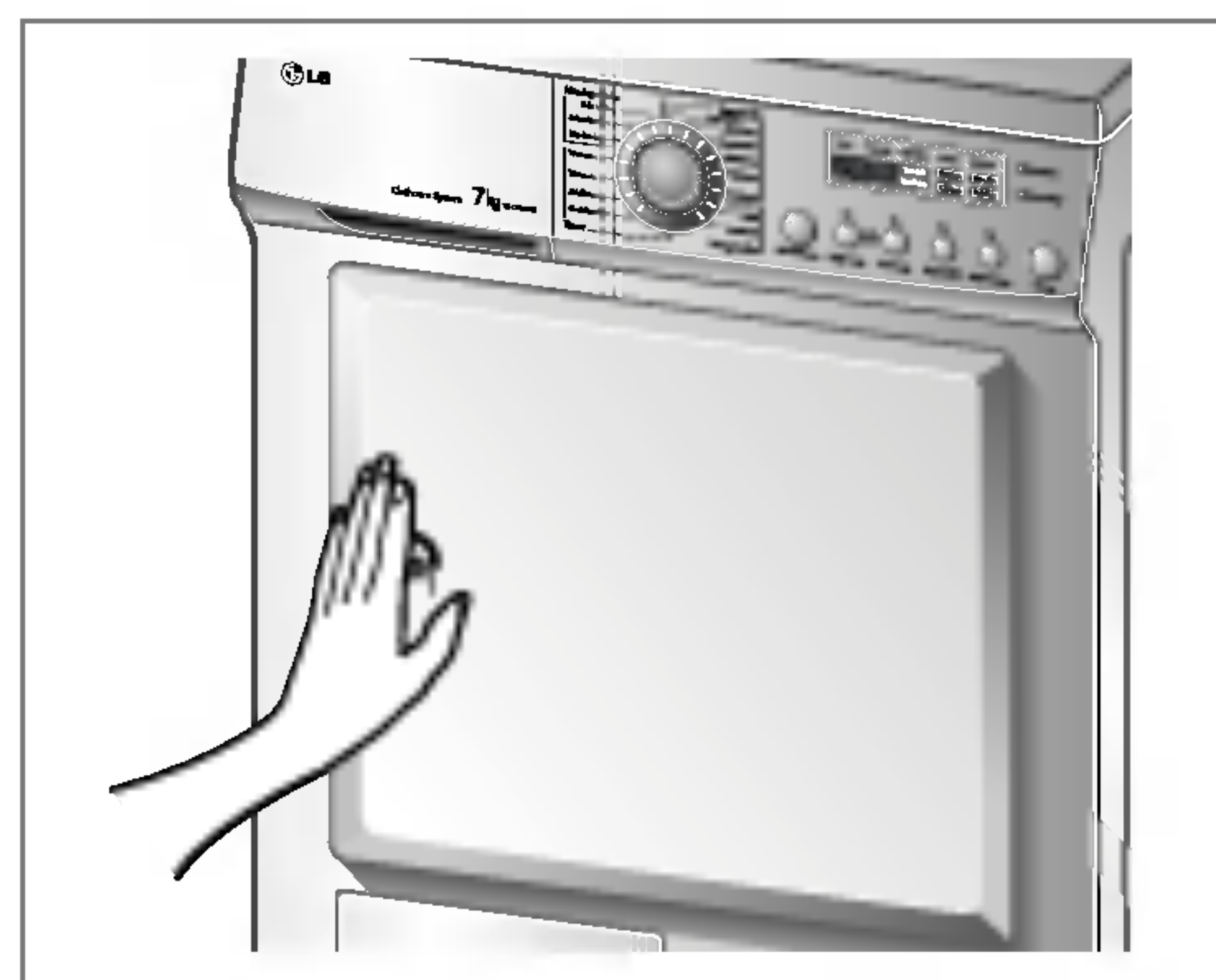

Tür öffnen

4. Sortieren Sie die Wäsche und legen Sie sie in die Trommel.

Die Kleidungsstücke sollten nach Wäscheart und Trockenziel sortiert werden. Sämtliche Wäschekordeln und -bänder müssen zusammengebunden und gut befestigt werden, bevor sie in die Trommel gelegt werden. Achten Sie darauf, dass Sie die Wäsche so in der Trommel platzieren, dass sie nicht im Türverschluss eingeklemmt werden kann; der Türverschluss könnte beschädigt werden.

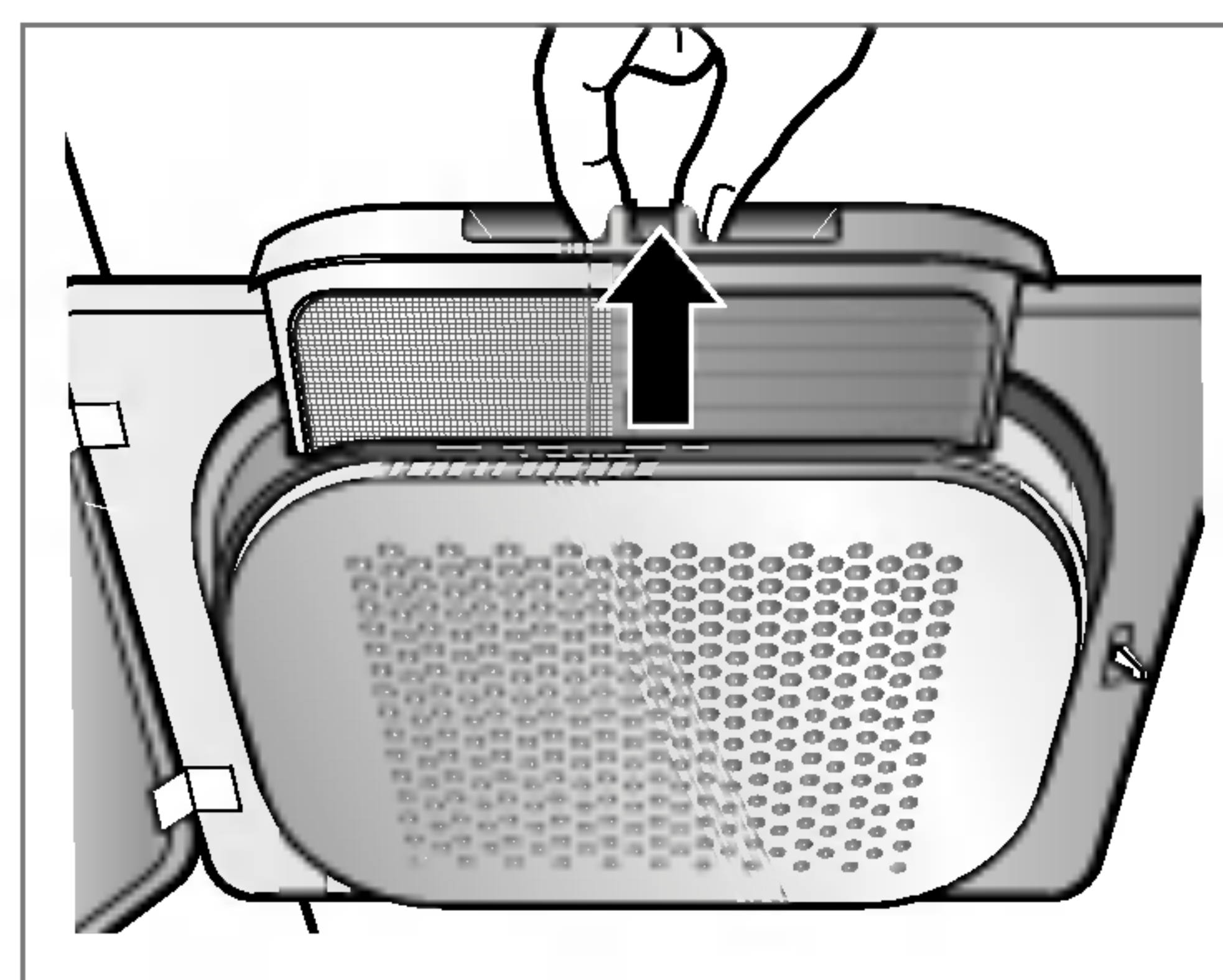

Flusenfilter prüfen

Inbetriebnahme des Trockners

5. Schließen Sie die Tür.

Bevor Sie die Tür schließen, sollten Sie sichergehen, dass die Wäsche gut platziert ist und sich keine - insbesondere entflammabaren- Fremdgegenstände in Türrnähe befinden.

6. Stellen Sie das gewünschte Trockenprogramm ein.

Sie können ein Programm wählen, indem Sie den Programmvorwahlknopf solange drehen bis das gewünschte Programm in der Anzeige erscheint. Wenn Sie lediglich die Start-/Pause-Taste drücken ohne vorher ein Programm gewählt zu haben, setzt das Gerät den Trockenvorgang mit Schranktrocken fort (genaue Angaben entnehmen Sie bitte der Programmwahltabelle auf Seite 10).

7. Drücken Sie die Taste Start.

Sie können das Rotieren der Trommel hören.

8. Öffnen Sie nach Beendigung des Trockenvorgangs die Tür und entnehmen Sie die Wäsche.

Vorsicht! Der Innenraum der Trommel könnte noch heiß sein. (Die Betriebszeiten variieren je nach Programmwahl oder -optionen)

9. Reinigen Sie den Flusenfilter und entleeren Sie den Wasserbehälter.

Der Flusenfilter sollte nach jedem Trockenvorgang gereinigt werden.

10. Ausschalten des Trockners.

Drücken Sie die Taste "Power(Ein/Aus)".



Gewünschtes Programm einstellen

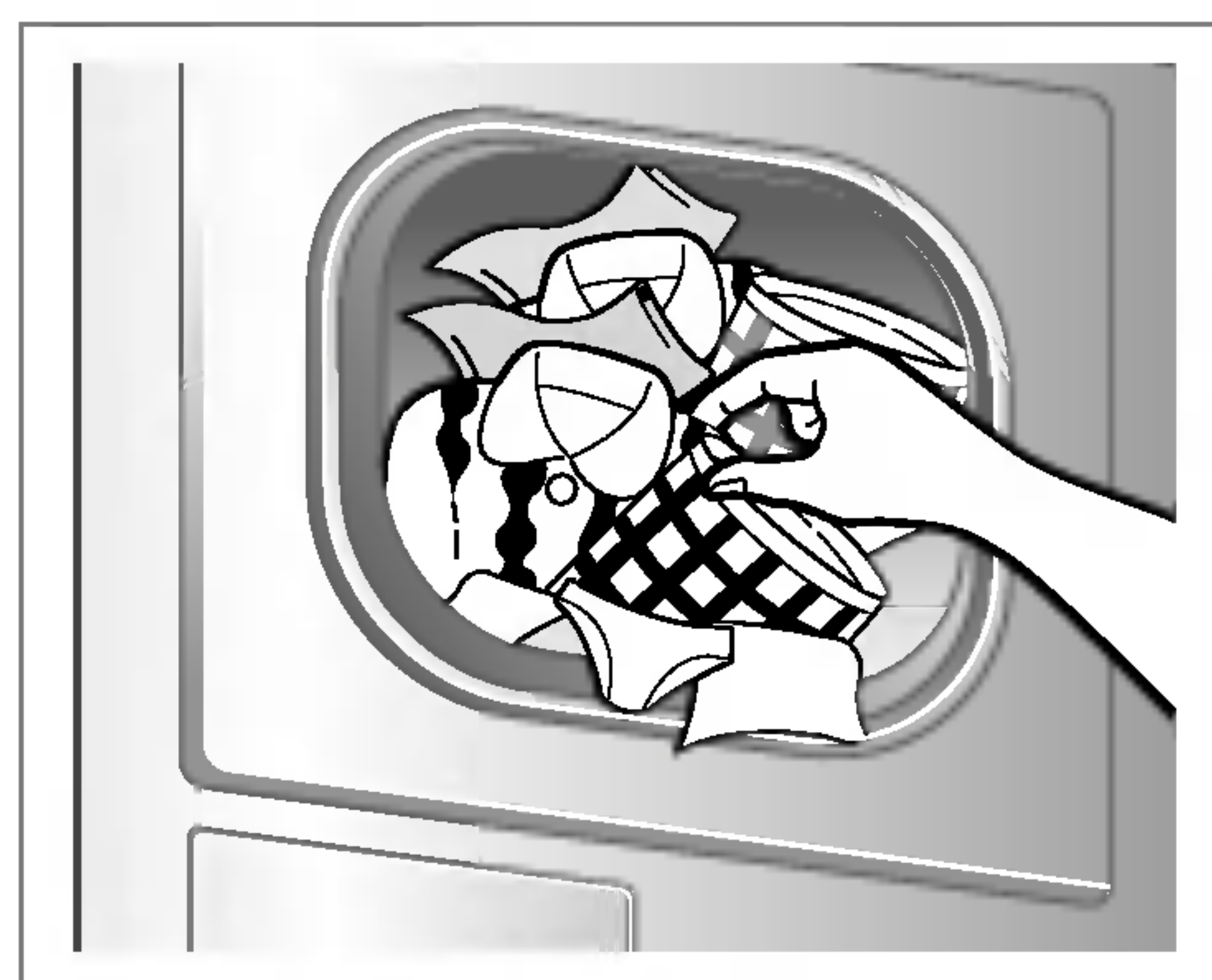

Wäsche entnehmen

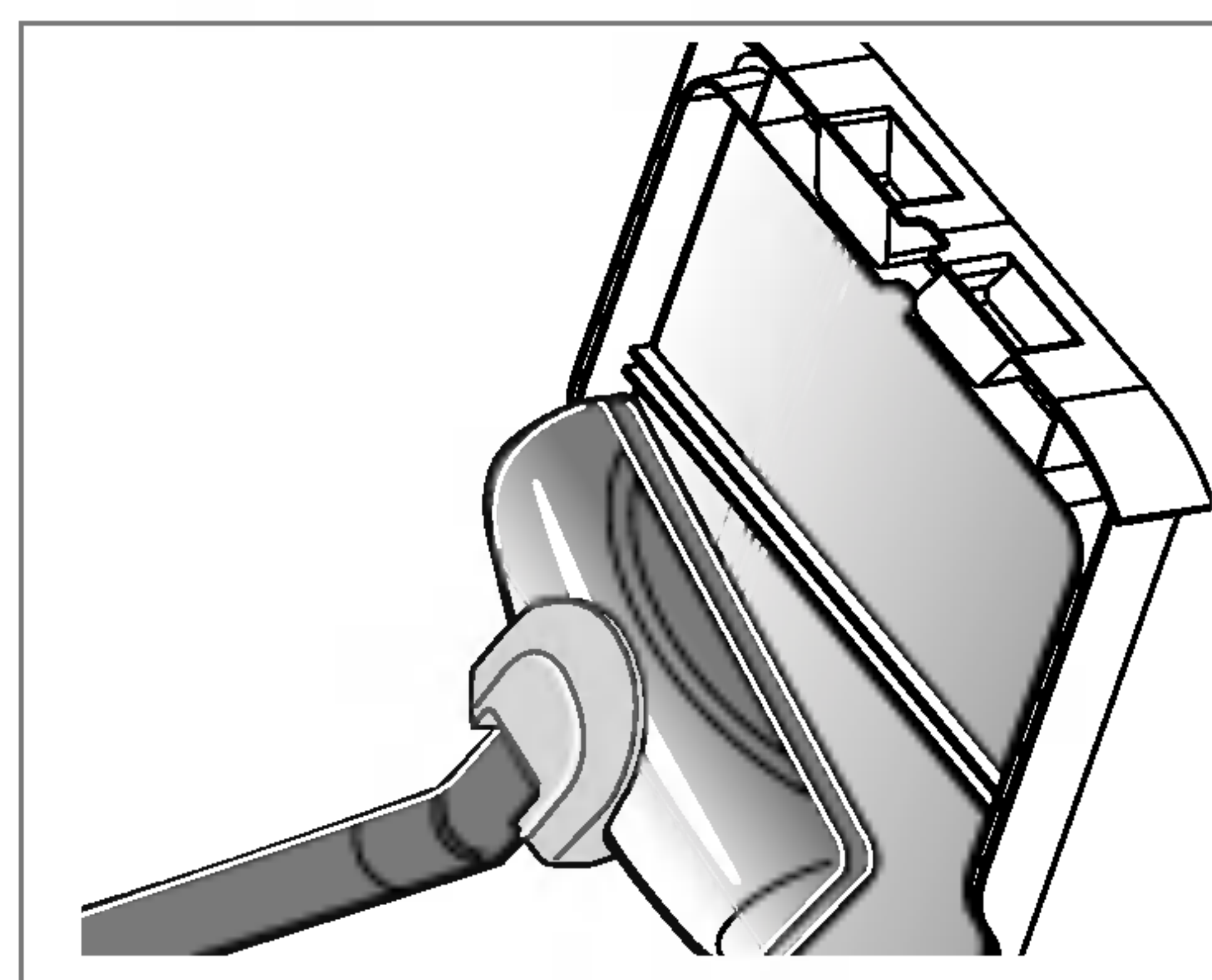

Tür-Flusenfilter reinigen

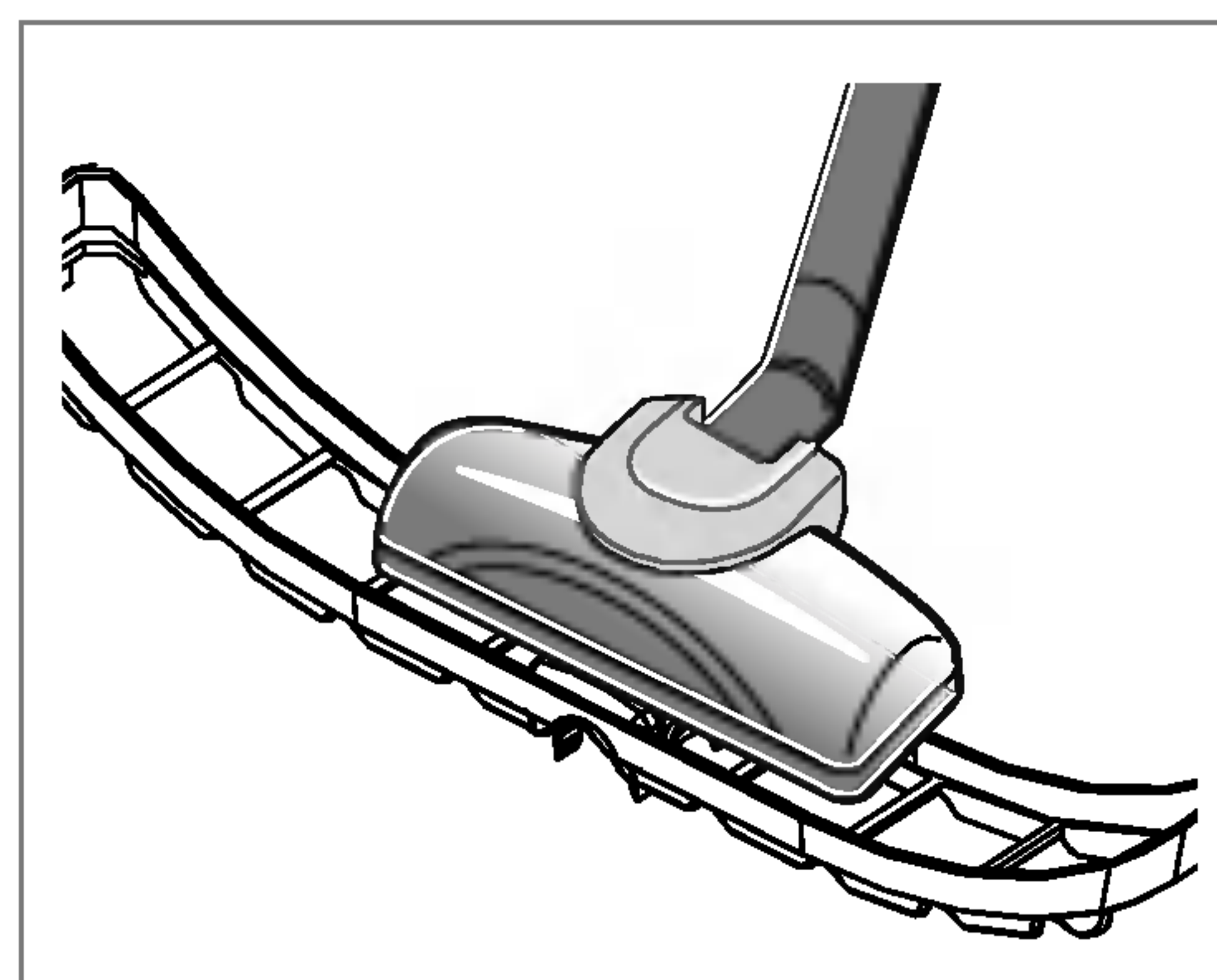

Unteren Flusenfilter reinigen

ACHTUNG!

- Bitte beachten Sie, dass der Flusenfilter bei der Reinigung mit einem Staubsauger nicht beschädigt wird. Die eventuellen Rückstände können mit einer Bürste entfernt werden.
- Falls Sie die Tür während des Trockenvorgangs öffnen möchten, drücken Sie bitte zuerst den Start/Pause Knopf, warten Sie bis die Trommel stillsteht und öffnen Sie dann die Tür.

Inbetriebnahme des Trockners

● Trocknen auf dem Gestell

※ Gültige Modelle: TD-C70040E/45E

Das Trocknergestell liegt im Trockner, wie dem Bild zu entnehmen ist. Entfernen Sie vor seinem Gebrauch das Verpackungsmaterial. Das Trocknergestell ist vorgesehen für Teile, die Sie nicht trocknen möchten einschließlich Pullover und Feinwäsche.

Gebrauch des Trocknergestells:

- 1. Öffnen Sie die Tür.**
- 2. Entfernen Sie nicht den Flusenfilter.**
- 3. Platzieren Sie das Trocknergestell über dem Boden an der Türöffnung des Trockners.
Befestigen Sie das Gestell am Gehäuse der Hinterwand.
Drücken Sie es nach unten auf die Vorderseite des Rahmens und befestigen Sie es über dem Flusenfilter.**
- 4. Legen Sie die feuchten Teile auf das Gestell. Lassen Sie zwischen den einzelnen Teilen etwas Platz, um die Das Gestell bewegt sich nicht, nur die Trommel rotiert.**
- 5. Schließen Sie die Tür.**
- 6. Wählen Sie Gestellrocknen.**

ANMERKUNG

Prüfen Sie den Flusenfilter und entfernen Sie sämtliche beim Trocknen der Teile auf dem Gestell entstandenen Flusen.

1. Legen Sie das Drahtgestell in die Mitte der Öffnung.

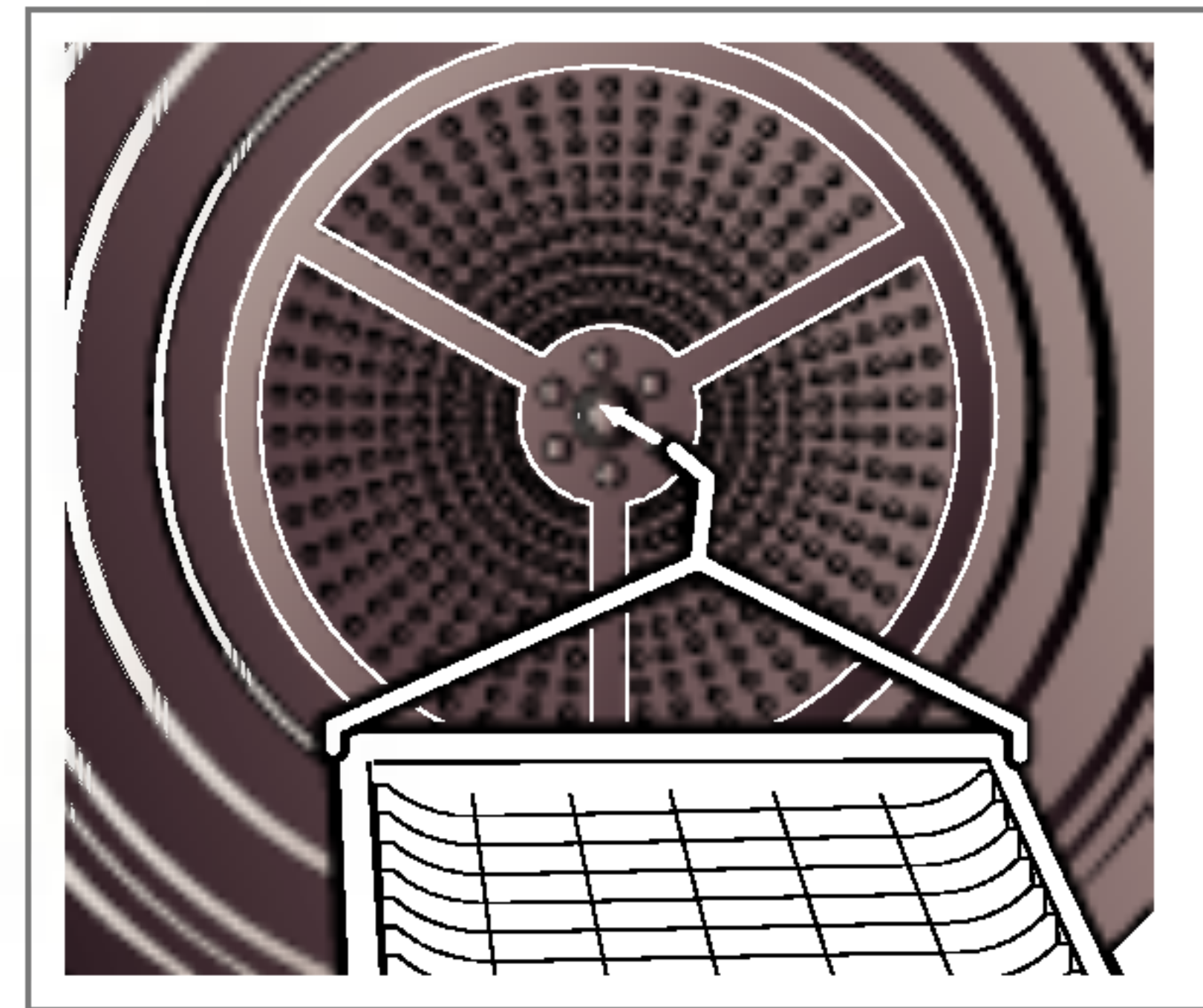

2. Platzieren Sie Feinwäsche oder Sportschuhe darauf.

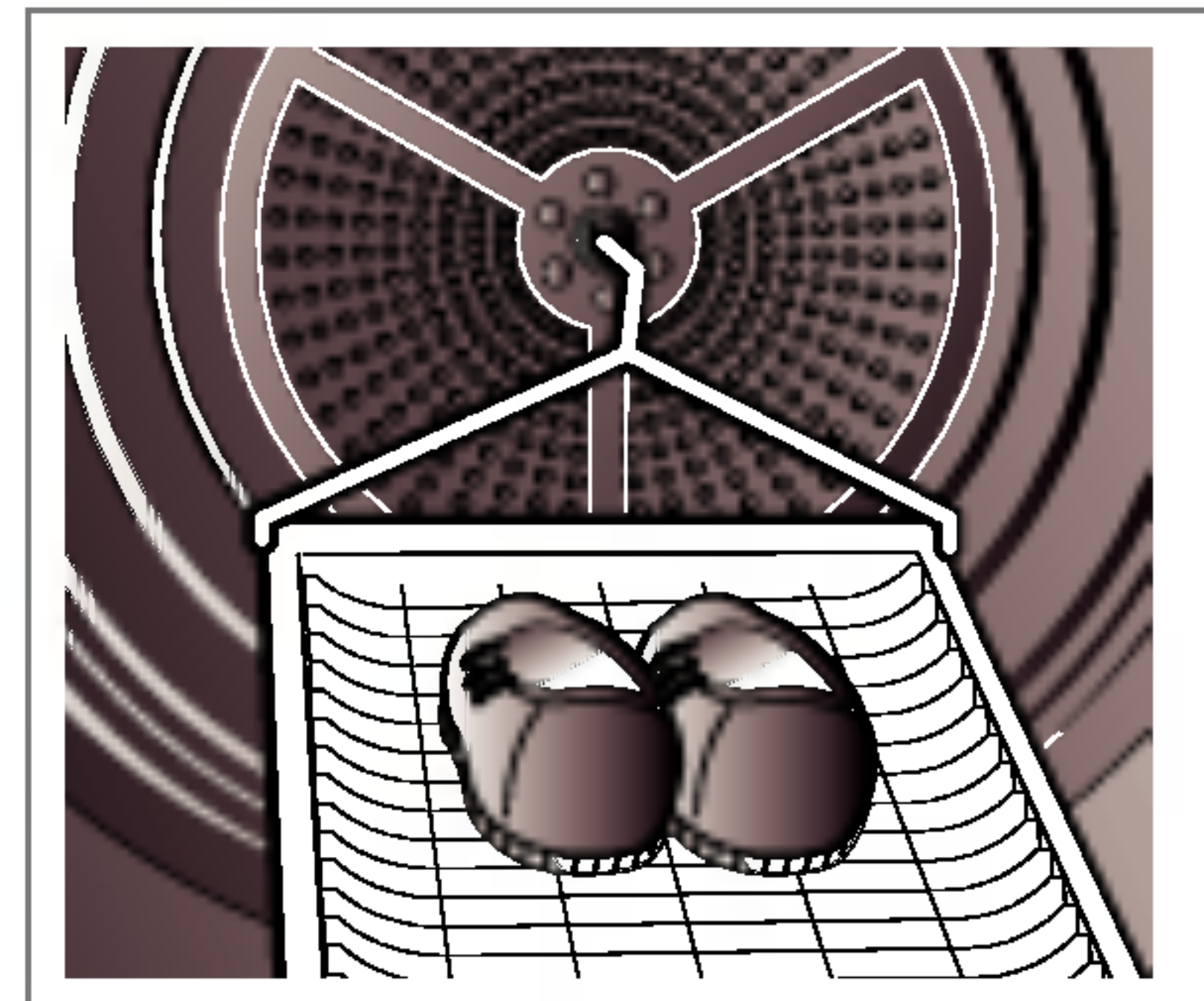

Zusatzfunktionen

■ TD-C70040E/45E



■ TD-C70042E/43E/46E/47E



● **Hohe Temp./Niedrige Temp.(High Temp. / Low Temp.)**

Hierbei handelt es sich um Funktionen, die die Programmzeit durch Temperaturerhöhung oder -reduzierung verkürzen und/oder verlängern. Diese Tasten funktionieren nur im Zusammenhang mit den Programmen Gemischte Wasche und Baumwolle. Wenn die Tür während des Trockenvorgangs geöffnet wird, geht der Trockner in den Pause-Betrieb.

● **Signal aus(Buzzer Off)**

Hierbei handelt es sich um eine Signalfunktion. Nachdem das Gerät eingeschaltet und ein Programm gewählt wurde, ertönt beim Drücken einer beliebigen Taste auf dem Bedienfeld ein Signal. Wenn Ihnen dieser Summton nicht gefällt, drücken Sie die Taste Signal aus. Bei eingeschalteter Signal aus-Taste verstummt der Ton.

● **Knitterfrei(Anti-Crease)**

Der Knitterfrei verhindert die Bildung von Falten und Knitter, die entstehen, wenn die Wäsche am Ende des Trockenprogramms nicht sofort aus dem Trockner genommen wird. Bei Einschalten dieser Funktion startet und pausiert - kontinuierlich und jeweils im Wechsel - der Trockner bis zum Ende des Programms. Durch das Öffnen der Tür, wird diese Funktion ausgeschaltet. In allen anderen Fällen jedoch, in denen die Tür geöffnet wird, läuft die Knitterfrei-Funktion weiter. Um diese Funktion zusätzlich einzuschalten, drücken Sie nach der Wahl des Trockenprogramms einfach die Taste „Knitterfrei“.

● **Favorit(Favourite)**

Wenn Sie ein Programm wünschen, welches auf Ihre individuellen Trockengewohnheiten zugeschnitten ist, drücken Sie die Taste "Favorit". Sobald Ihr Wunschprogramm gespeichert ist, können Sie es solange wiederverwenden, bis die eingespeicherten Eingaben geändert werden. Beispiel: Schalten Sie das Gerät an und wählen Sie "Extra trocken" im Baumwoll-Programmbereich, Niedrige Temp. sowie Knitterfrei hintereinander und anschließend die Taste Favorit bis das Signal für etwa 3 Sekunden ertönt. Mehr müssen Sie nicht tun. Wenn Sie das nächste Mal Ihren Trockner in Betrieb nehmen und die Taste "Favorit" drücken, können Sie die oben beschriebenen gewählten Optionen im Display auf dem Bedienfeld sehen.

● **Zeitvorwahl(Time Delay)**

Mit der Zeitvorwahl-Funktion können Sie die Startzeit des Trockenprogramms bis zu maximal 19 Stunden verzögern.

1. Stellen Sie den Trockner an
2. Wählen Sie ein Programm
3. Stellen Sie die gewünschte Startzeit ein
4. Drücken Sie die Start-/Pause-Taste

● **Kindersicherung(Child Lock)**

Zur Sicherheit Ihrer Kinder halten Sie die Tasten Hohe Temp./Niedrige Temp. gleichzeitig etwa 3 Sekunden lang gedrückt. Sie erkennen die vorgenommene Einstellung an der LED-Anzeige "CL" im Display.

Pflege des Trockners

Wie wichtig Pflege und Reinigung sind~

Es ist nicht schwer, den Trockner zu pflegen. Alles, was Sie tun müssen, finden Sie in den folgenden Anleitungen:

Reinigen Sie den Flusenfilter

Reinigen Sie den Flusenfilter nach jedem Trockenvorgang und prüfen Sie ihn vor jedem Gebrauch. Er sollte außerdem gereinigt werden, wenn das Anzeigenlicht "Filter Reinigen" aufleuchtet und das Signal während des Trockenvorgangs ertönt. Das Säubern und Entleeren des Filters reduziert die Trockenzeit und Energieverbrauch und verlängert das Leben Ihres Trockners.

1. Öffnen Sie die Tür.

2. Ziehen Sie den Filter heraus.

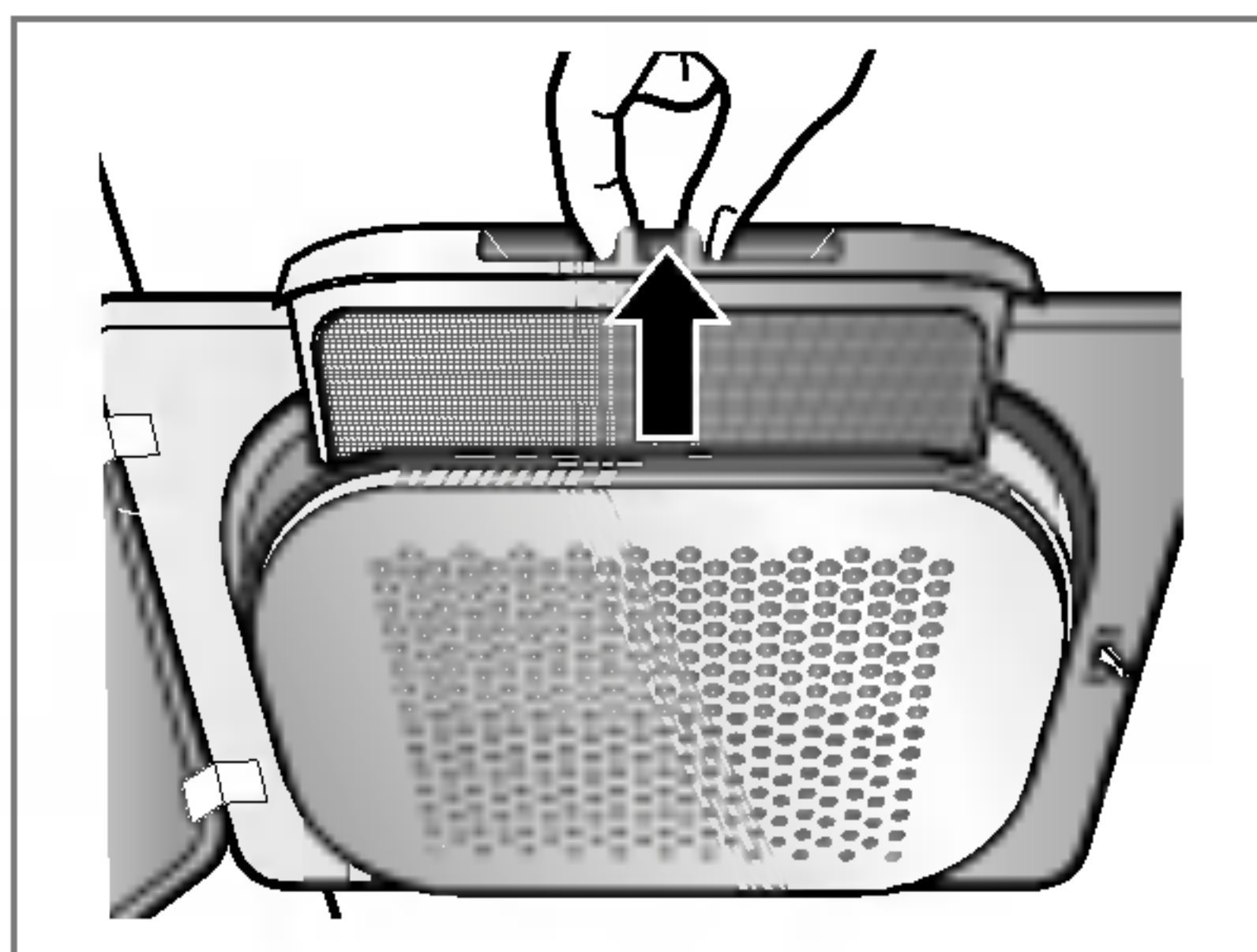

3. Reinigen Sie den Filter mit einem Staubsauger oder halten Sie ihn unter fließendem Wasser.

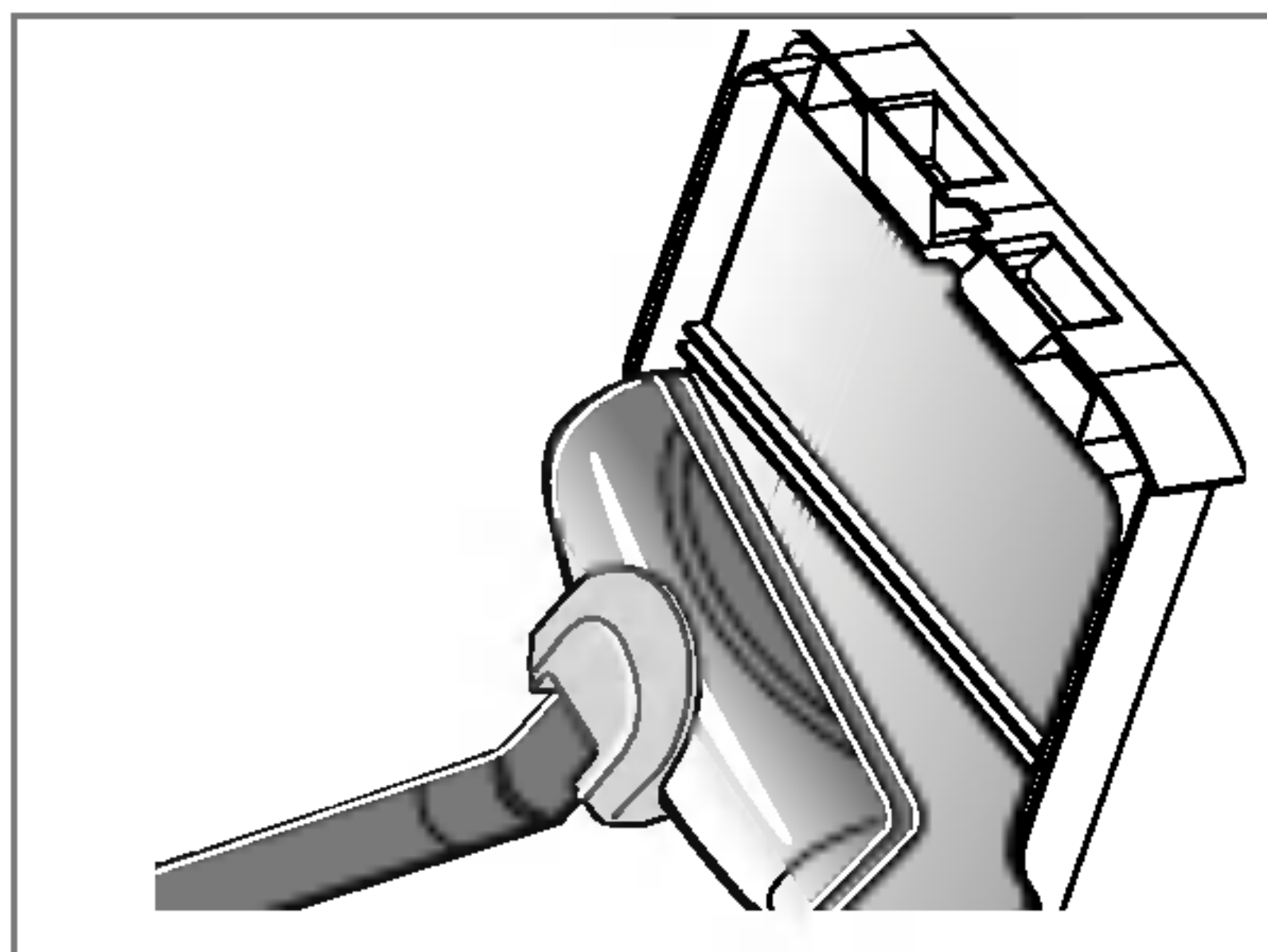

4. Setzen Sie den Filter wieder ein - Schieben Sie den Filter ganz nach unten, um die Tür nicht zu behindern.

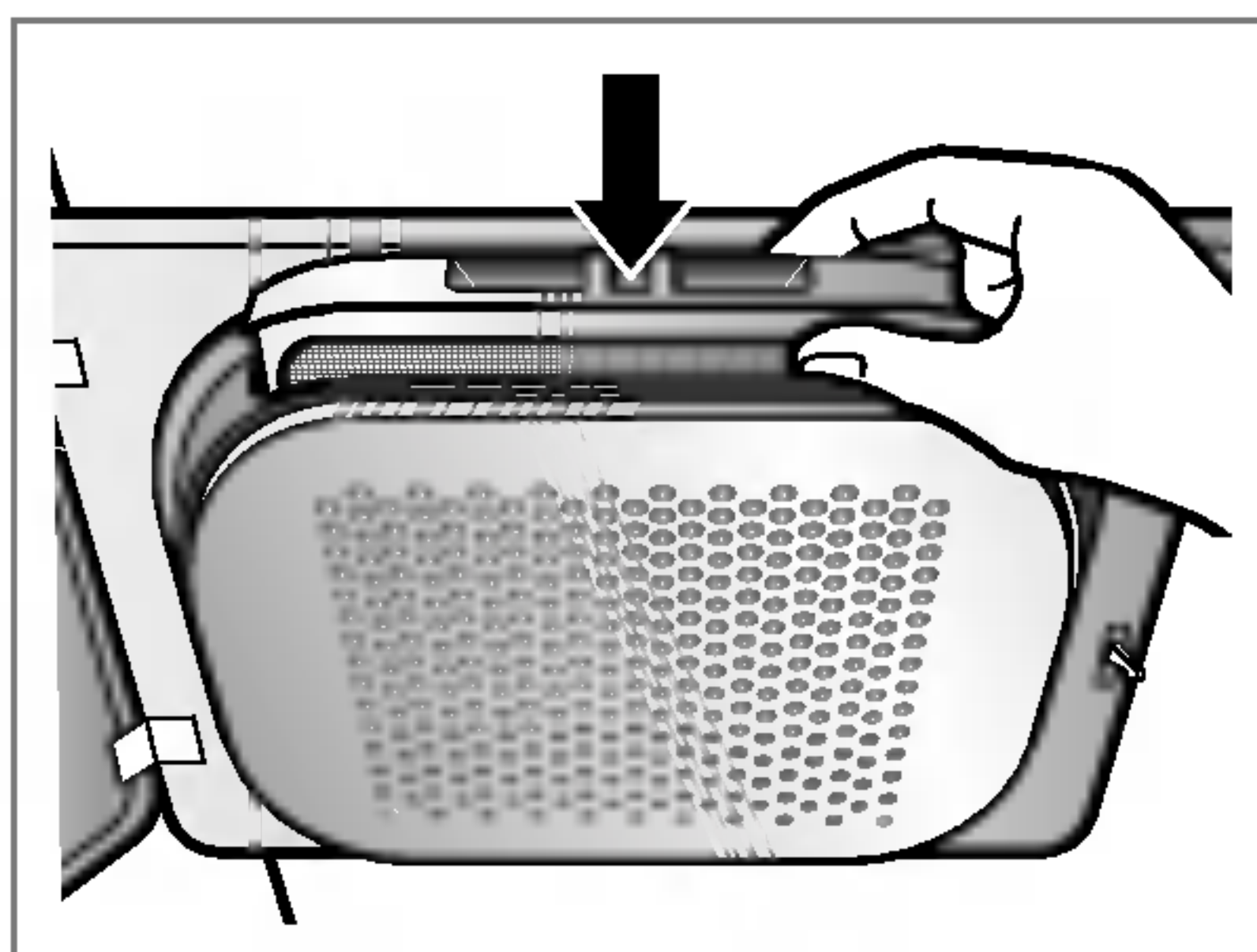

5. Schließen Sie die Tür

Bitte reinigen Sie den Flusenfilter nicht mit Wasser. Wasser an dem Flusenfilter würde zu einem schlechten Trockenergebnis führen.

Reinigung des Flusenfilters während des Betriebs

Wenn die Anzeigenlampe "Filter Reinigen" während des Trockenvorgangs leuchtet, muss der Filter sofort gereinigt werden.

1. Lassen Sie das Gerät abkühlen und gehen Sie wie angegeben vor.
2. Drücken Sie die Start/Pause-Taste.

Wasserbehälter entleeren

Das anfallende Kondensatwasser wird in einem Wasserbehälter aufgefangen. Sie sollten den Wasserbehälter nach jedem Trockenvorgang entleeren, um ein einwandfreies Trockenergebnis zu erzielen.

Wenn der Wasserbehälter voll ist, die Anzeigenlampe "Wassertank leeren" leuchtet und das Signal während des Betriebs ertönt, muss der Wasserbehälter innerhalb von einer Stunde entleert werden.

1. Ziehen Sie den Wasserbehälter heraus.

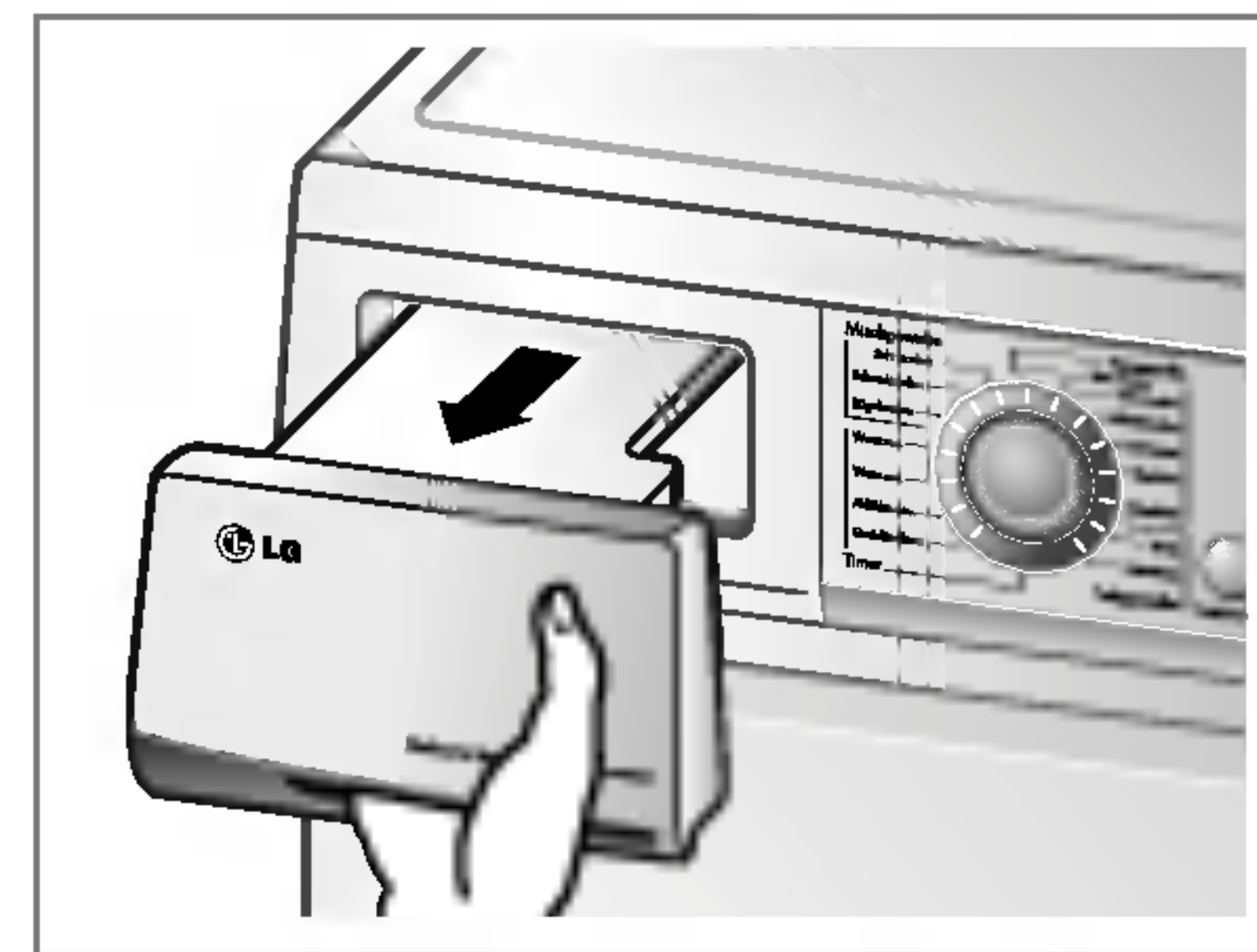

2. Entleeren Sie den Wasserbehälter im Spülbecken.

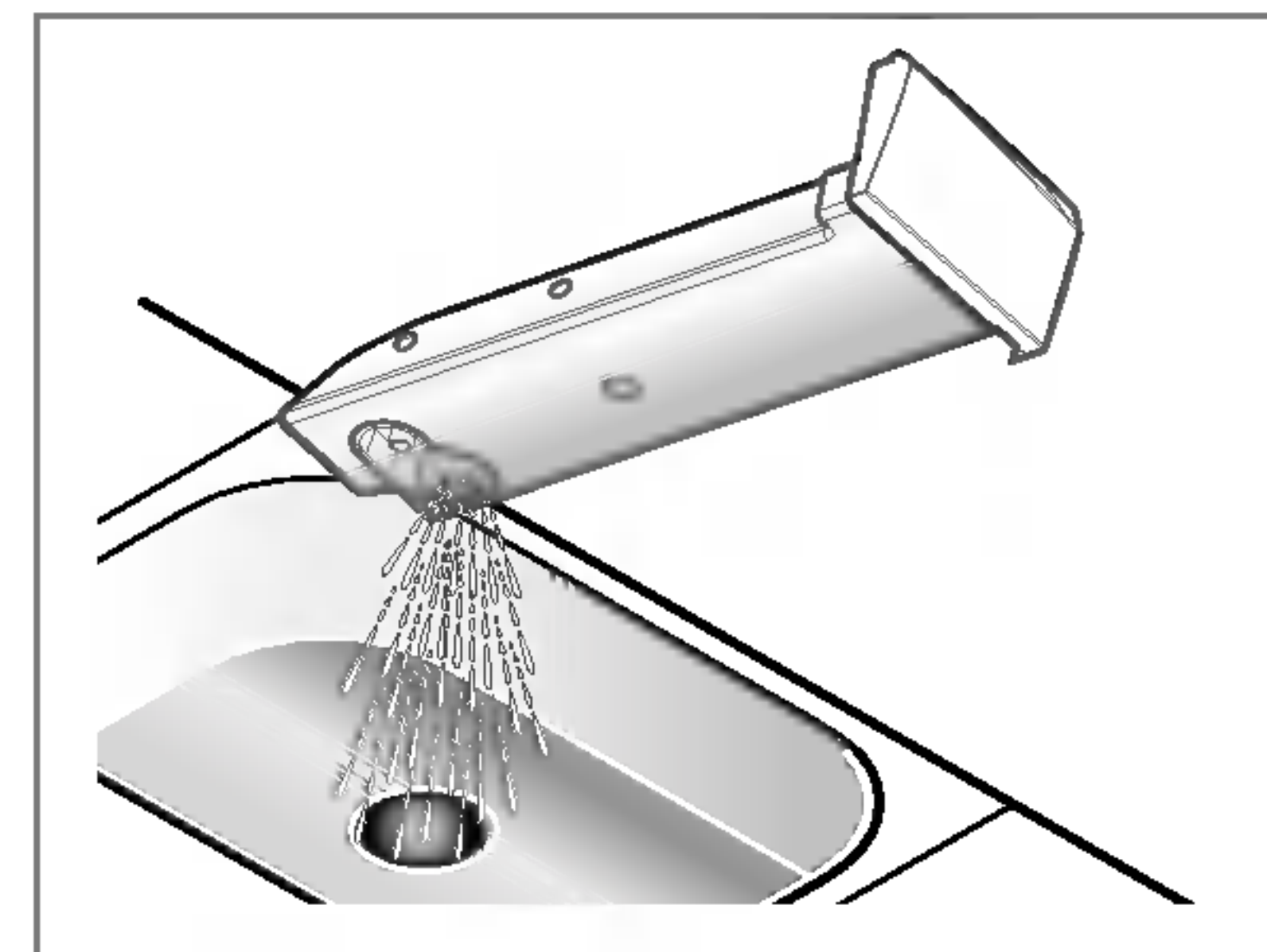

3. Schieben Sie den Behälter wieder ein.

4. Drücken Sie die Start/Pause Taste.

Pflege des Trockners

Luftkühler

Der Luftkühler ist ein für das Erzielen eines effizienten Trockenergebnisses wichtiges Teil und muss daher speziell von Ihnen gepflegt werden. Er sollte 3-4mal im Jahr gereinigt werden.

1. Öffnen Sie die Luftkühlerklappe mit Hilfe einer Münze oder eines flachen Schraubendrehers.

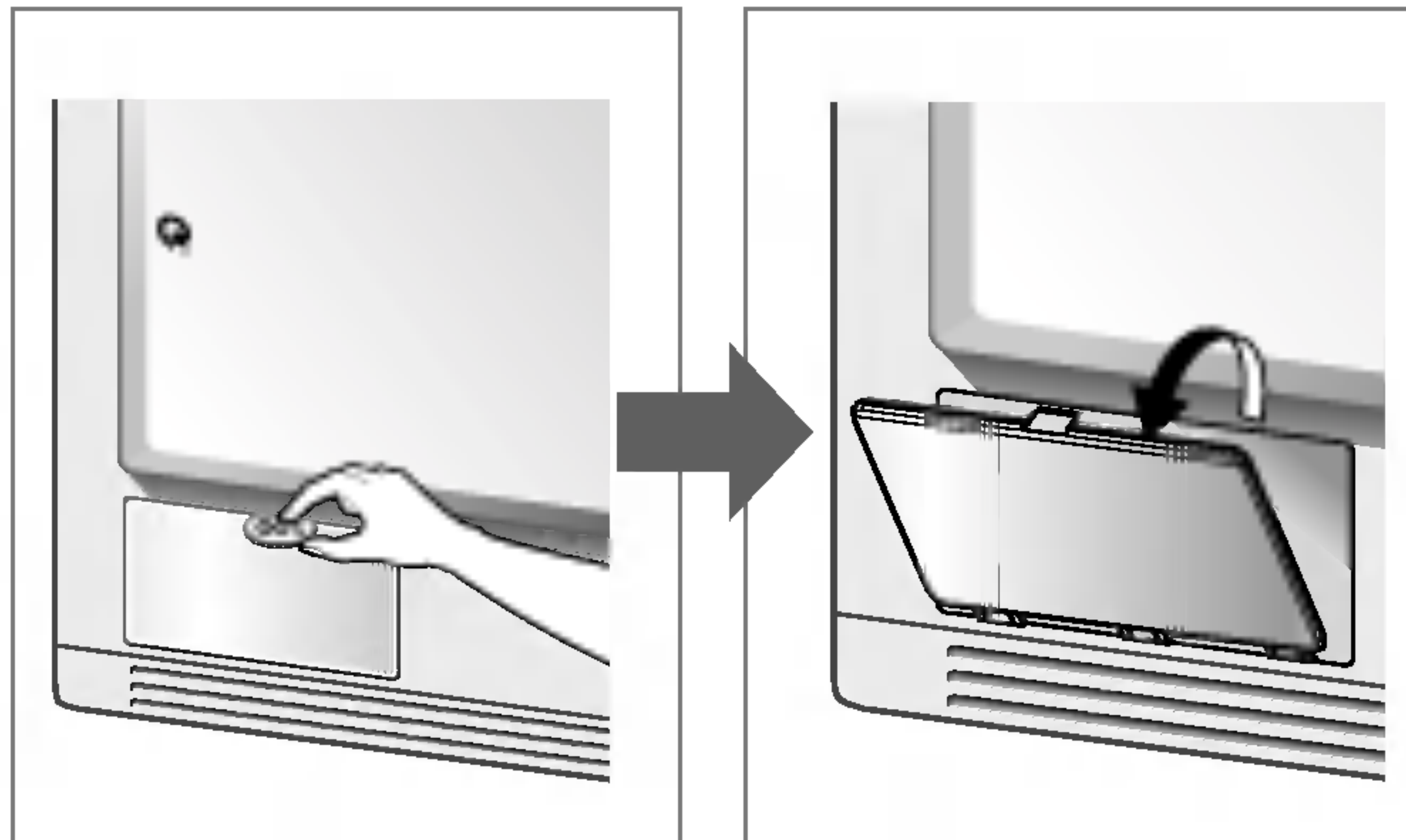

2. Öffnen Sie die Verschlussabdeckung durch Drehen des Verschlusshebels.

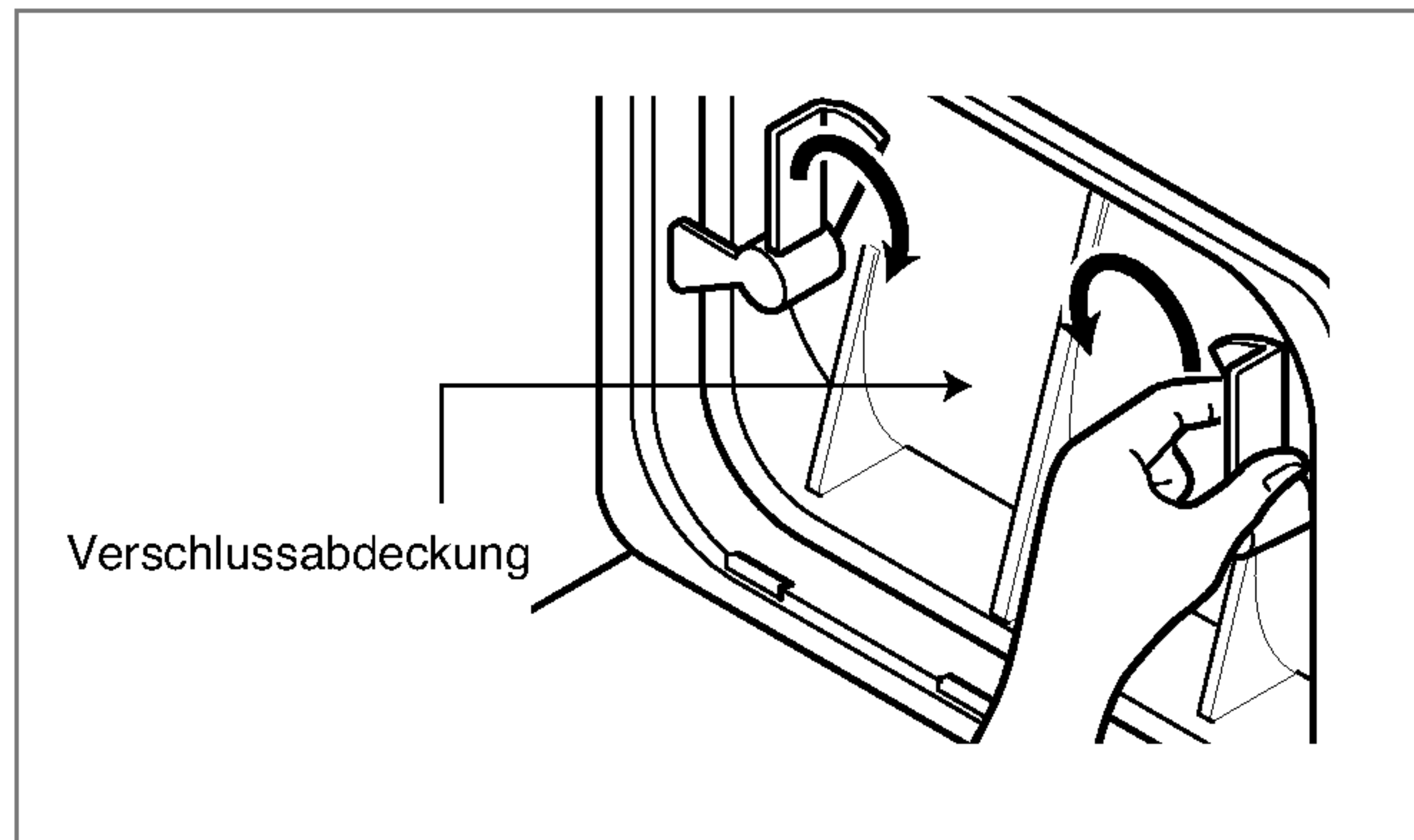

3. Lösen Sie beide Arretierhebel durch Drehen zueinander.

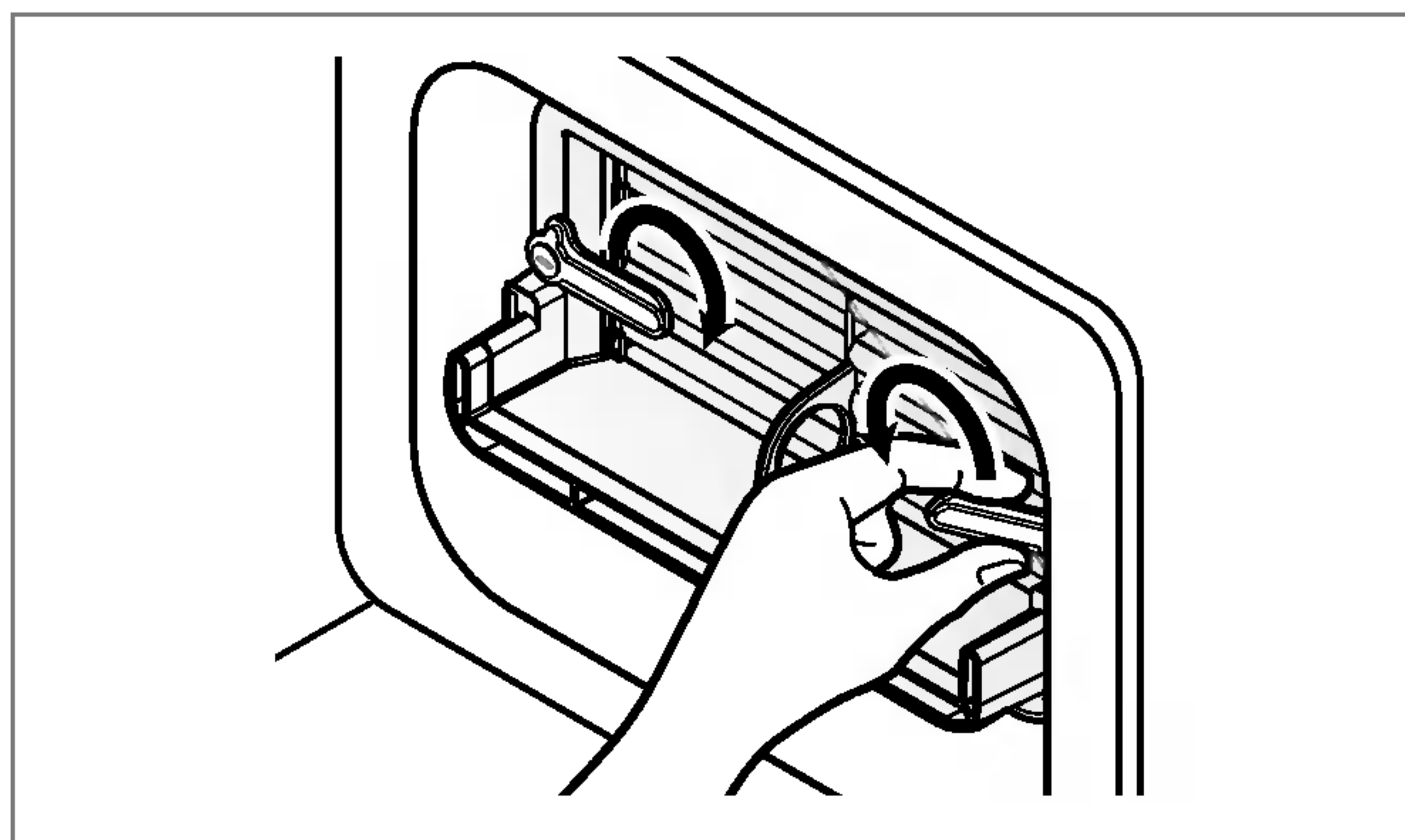

4. Ziehen Sie den Luftkühler mit Hilfe eines Fingers, den Sie in die Öffnung an der unteren Vorderseite stecken, heraus. (Behandeln Sie den Luftkühler nicht mit Gewalt!)

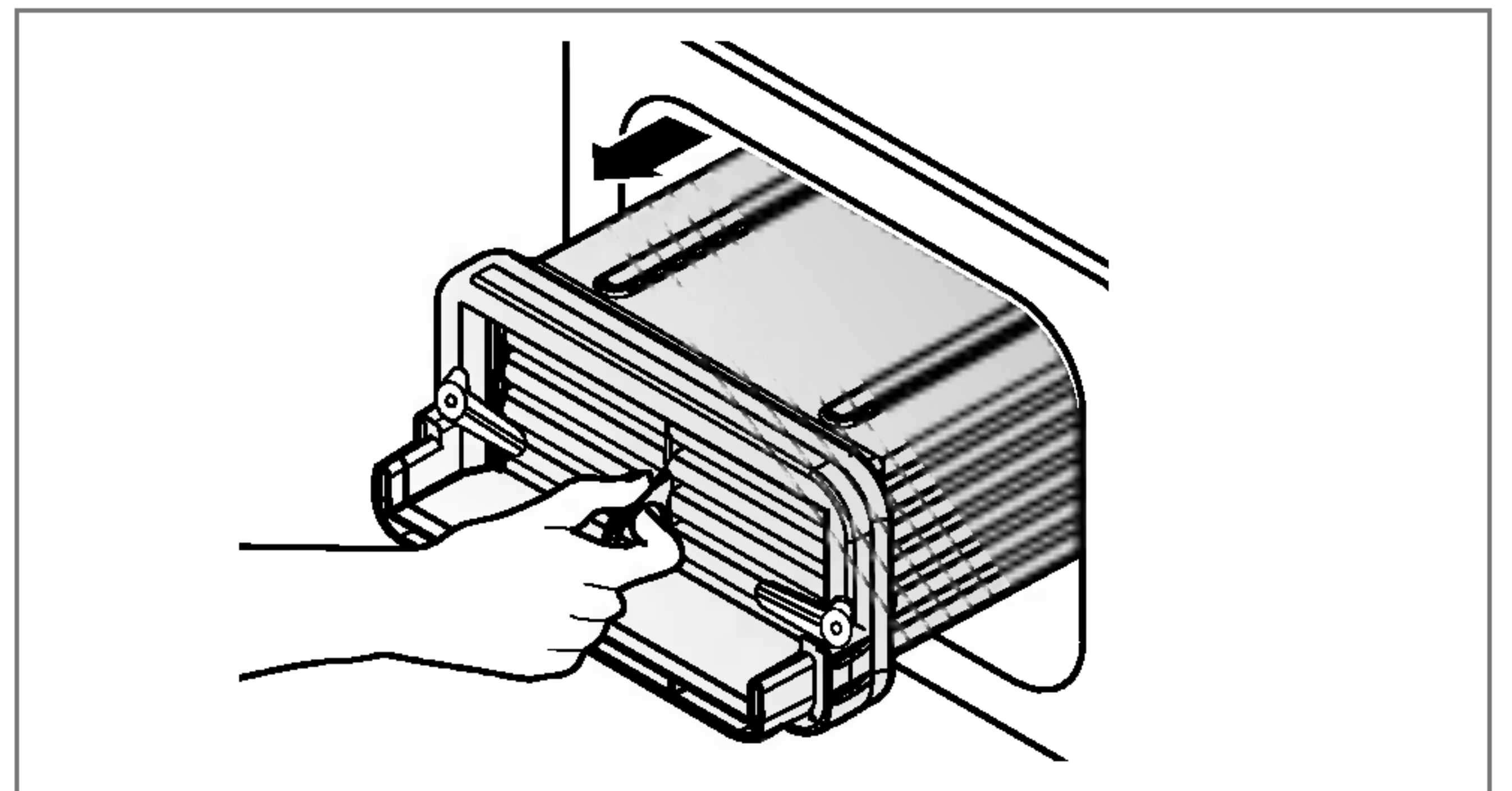

5. Reinigen Sie den Luftkühler gründlich unter fließendem Wasser.

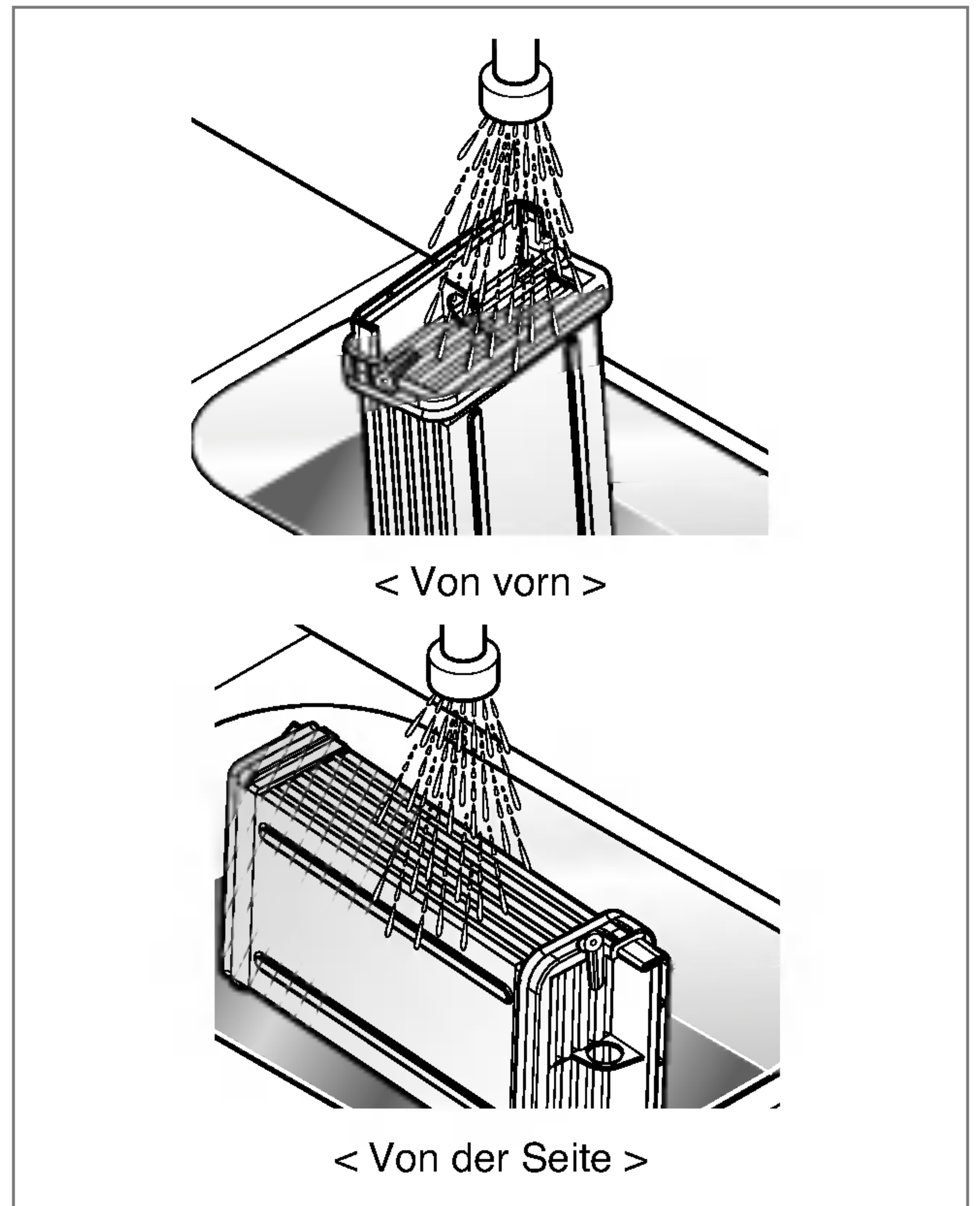

6. Schließen Sie alles wieder entsprechend dem Öffnungsvorgang in umgekehrter Form.

Pflege des Trockners

Vorderes Lüftungsgitter

Saugen Sie mit einem Staubsauger das vordere Lüftungsgitter 3-4mal im Jahr gründlich aus, um sicherzugehen, dass sich hier keine Flusen oder Schmutzpartikel abgelagert haben, die zu einem mangelhaften Ansaugen des Luftstroms führen.

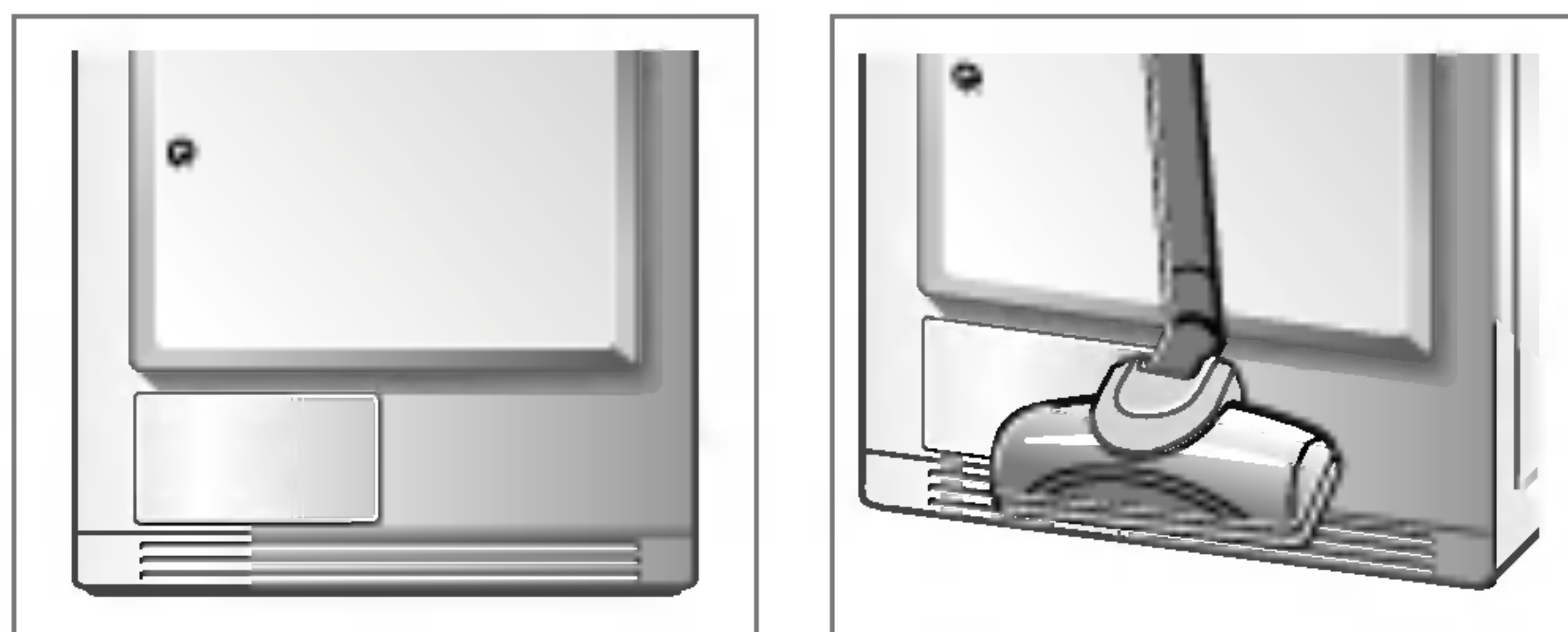

Ableiten des Kondensatwassers

Das beim Trocknen anfallende Kondensatwasser wird in den Wasserbehälter gepumpt und dort solange aufgefangen, bis der Behälter entleert wird. Das Kondensatwasser kann aber auch - ohne im Wasserbehälter aufgefangen zu werden - mittels eines Schlauches abgeleitet werden, besonders dann, wenn der Trockner auf einem Waschautomaten steht.

Mit Hilfe eines Verbindungssatzes für den Ableitungsschlauch, kann der Weg des Wassers verändert und in die Ableitungseinrichtung umgeleitet werden.

Feuchtigkeitssensor

Der Sensor fühlt gewissermaßen die Feuchtigkeit der Wäsche während des Betriebs, was bedeutet, dass er ständig gereinigt werden muß. Der Sensor sollte vor allem deshalb gereinigt werden, damit die sich ständig bildende Kalkablagerungsschicht auf der Oberfläche des Feuchtigkeitfühlers entfernt wird. Wischen Sie die Sensoren in der Trommel ab (siehe Abbildung).

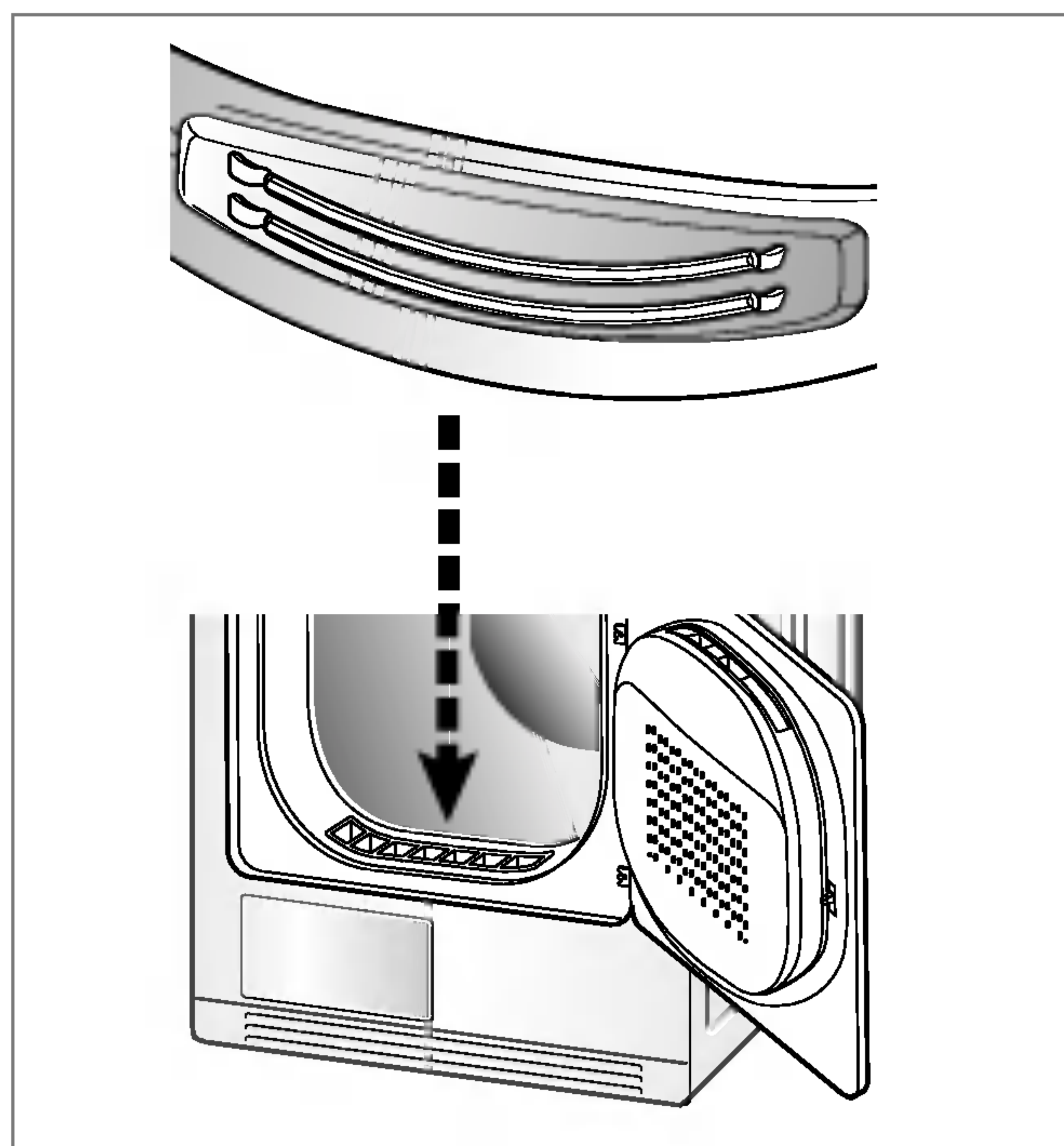

1. Schrauben Sie die Abdeckung ab.

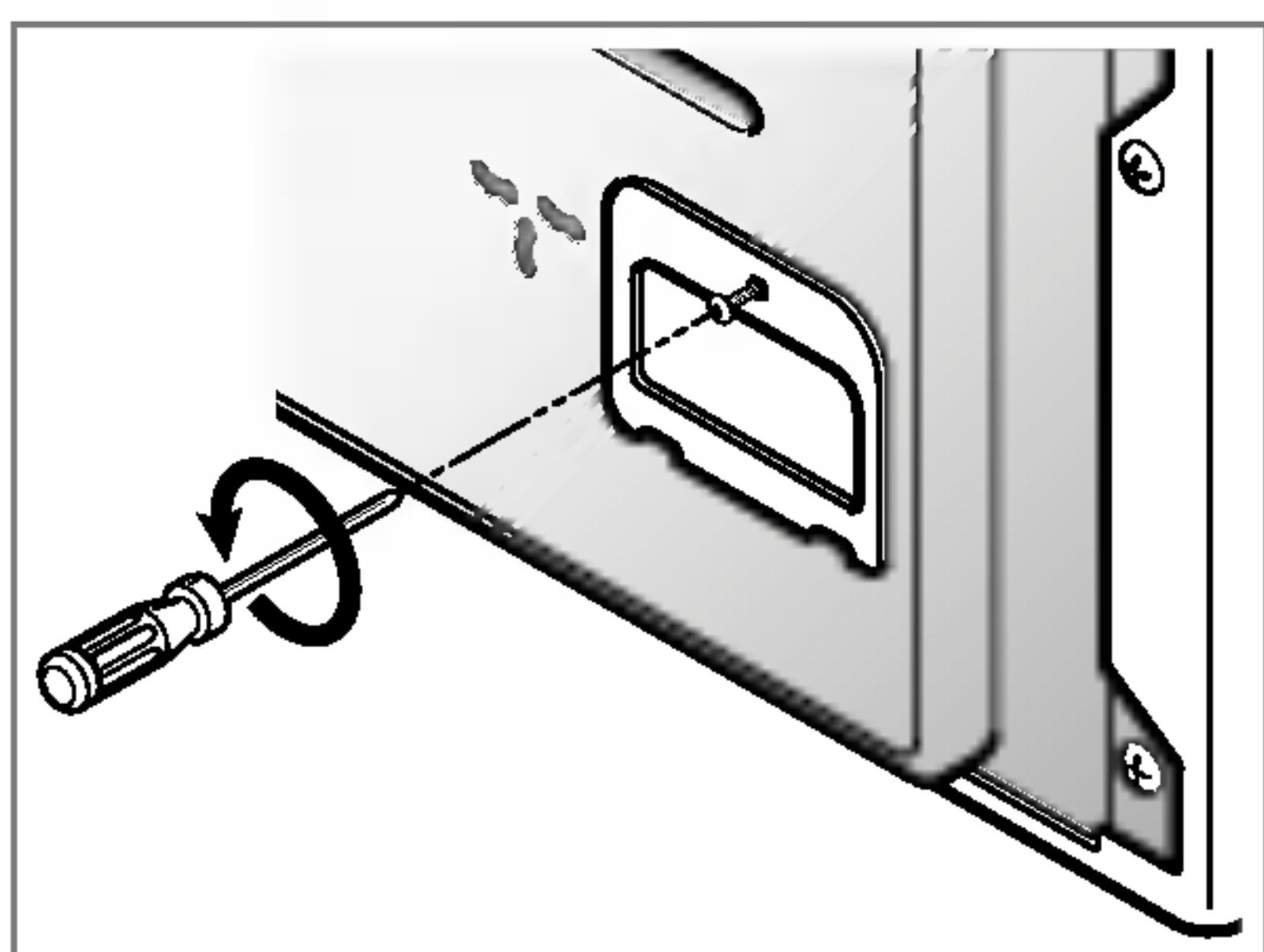

2. Ziehen Sie die Anschlussgarnitur heraus.

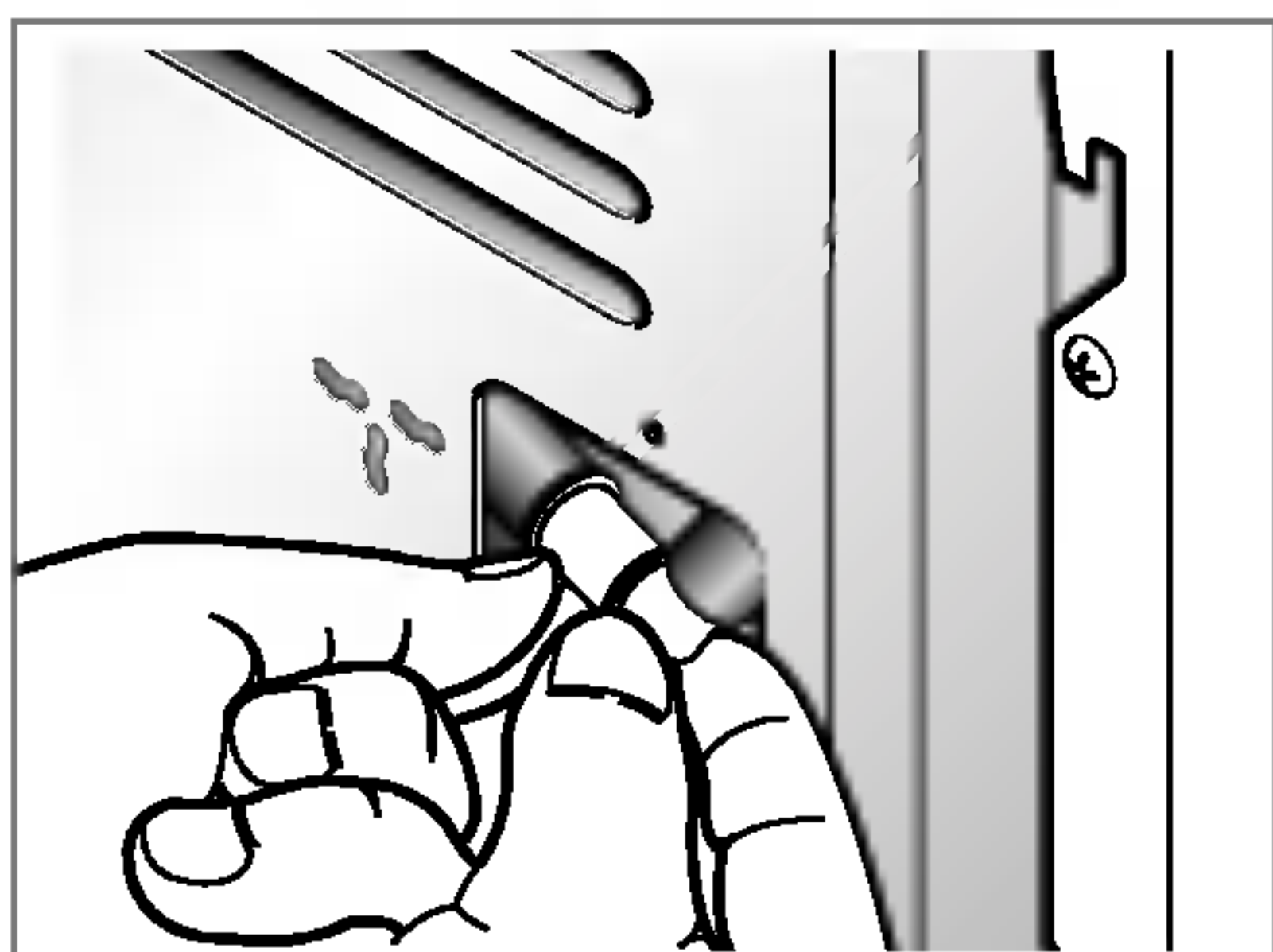

3. Nehmen Sie den Wasserbehälter-schlauch ab.

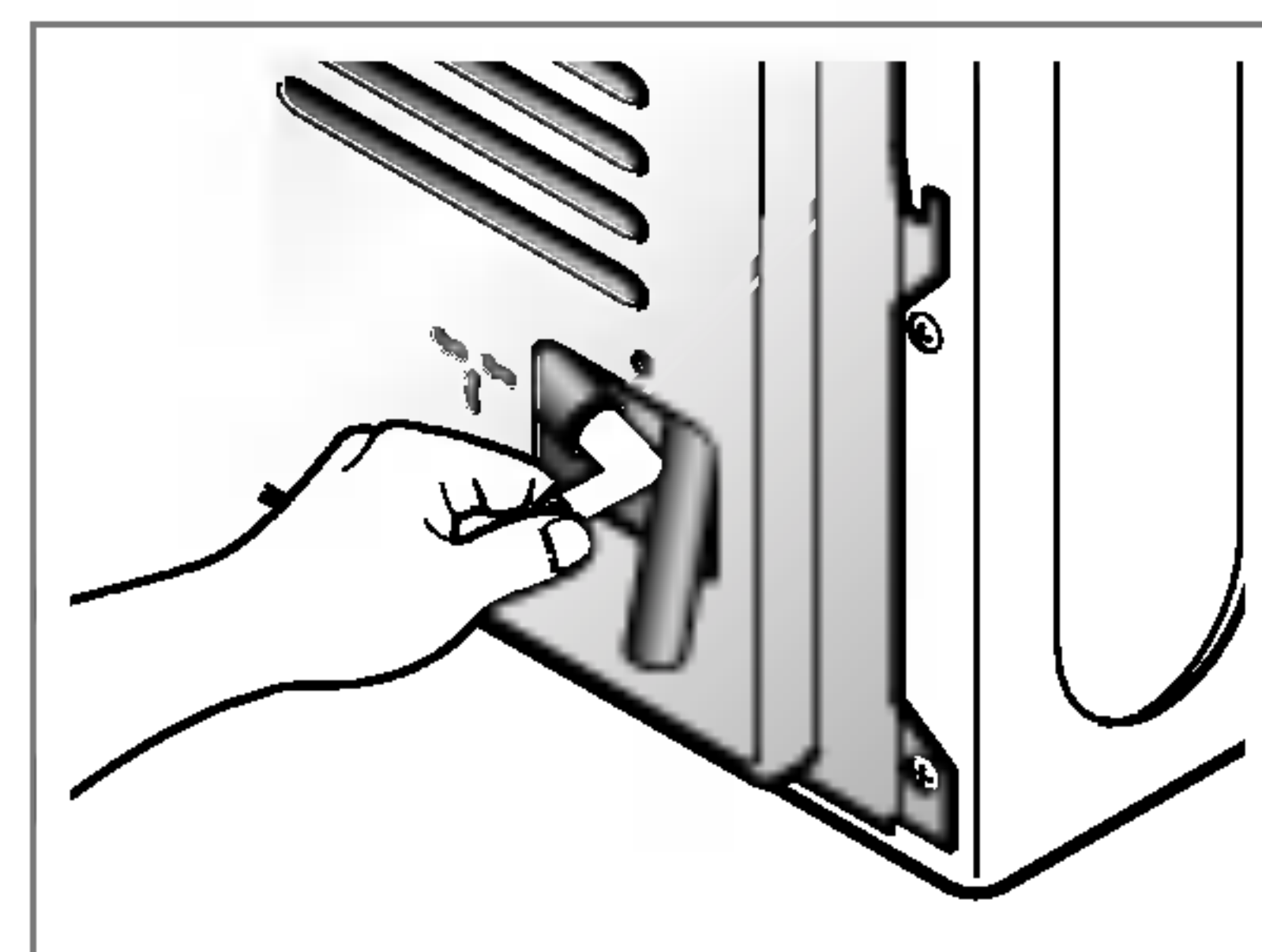

4. Verbinden Sie den Kondensat-Ableitungsschlauch mit der Anschlussgarnitur.

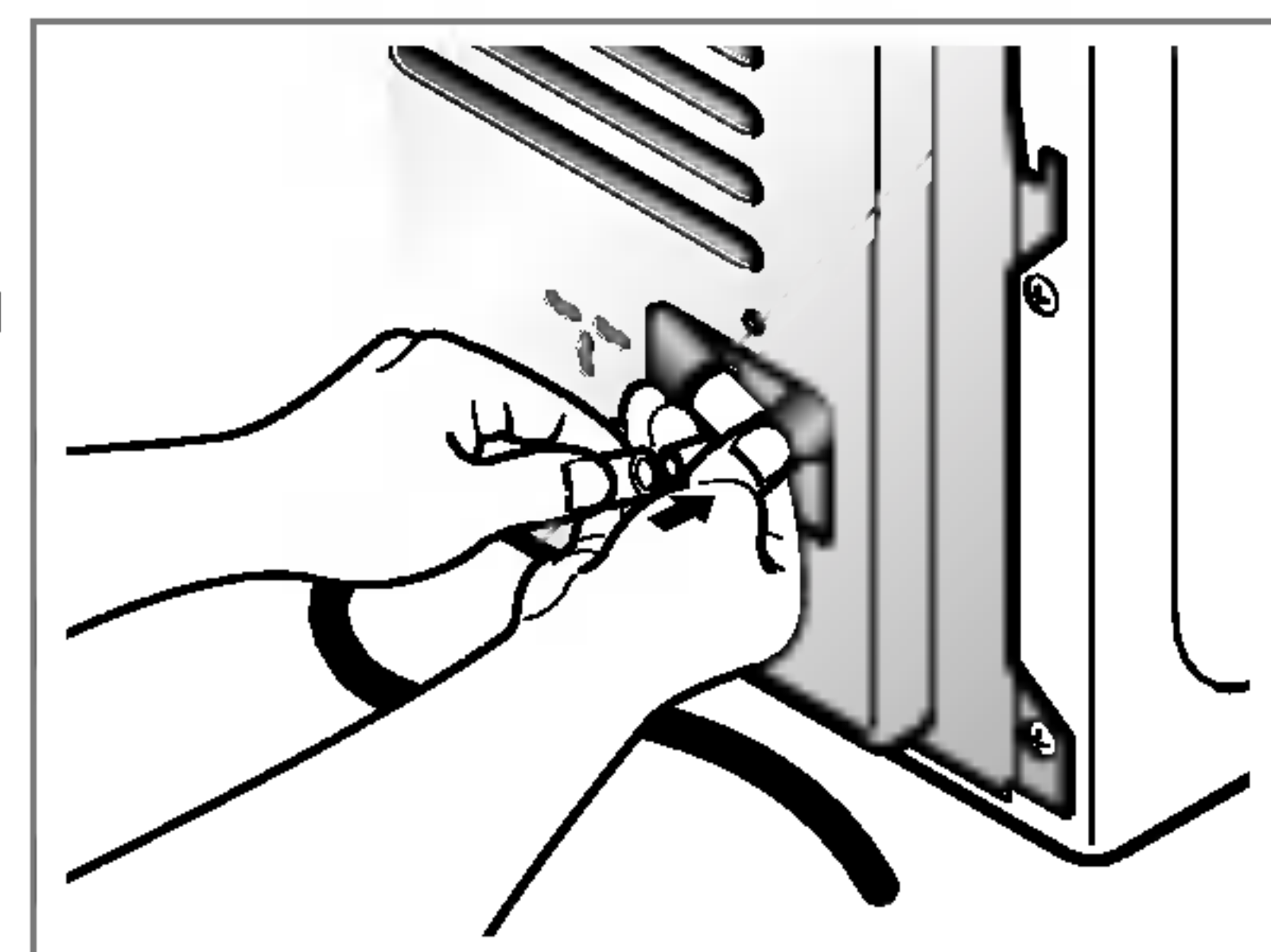

Pflege des Trockners

Änderung des Türanschlags

Der Anschlag der Tür kann so geändert werden, wie es Ihren Installationsbedürfnissen gefällt. Vom Hersteller wird das Gerät mit rechtsangeschlagener Tür geliefert.

ACHTUNG!

1. Bei diesen Arbeiten könnten Sie Ihre Hände verletzen. Seien Sie daher vorsichtig beim Hantieren mit spitzen Gegenständen, wie z.B. Dreh- oder Schlitzschrauben.
2. Wenn der Türanschlag geändert wird, muss auch der Hand-Aufkleber auf der Tür umgesetzt werden.

Verwenden Sie keinen Akku-Schrauber!

1. Schrauben Sie zunächst die Tür am unteren und dann am oberen Scharnier ab. Um Kratzer zu vermeiden, legen Sie sie auf eine Decke.

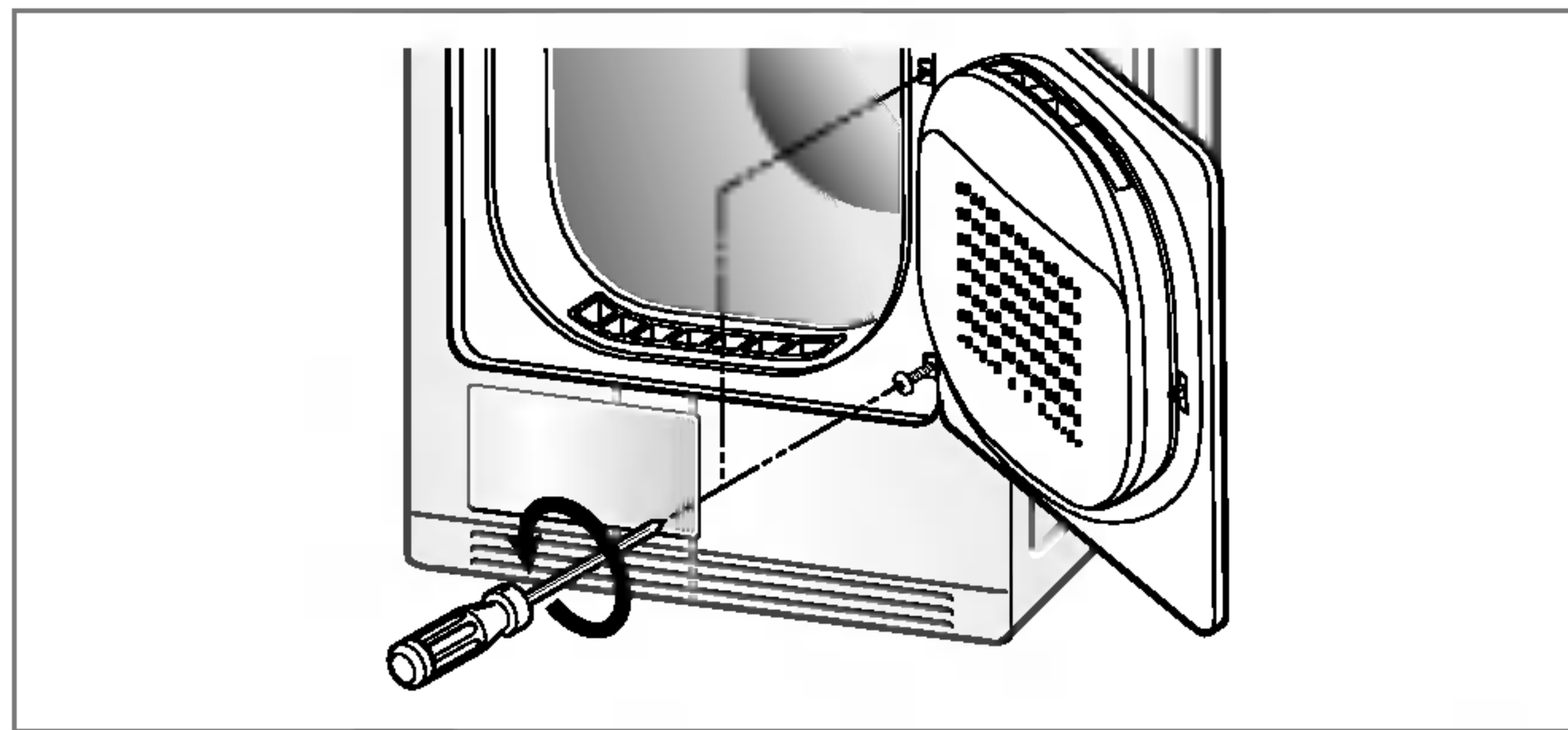

2. Entfernen Sie die Türverschluss-Abdeckung.

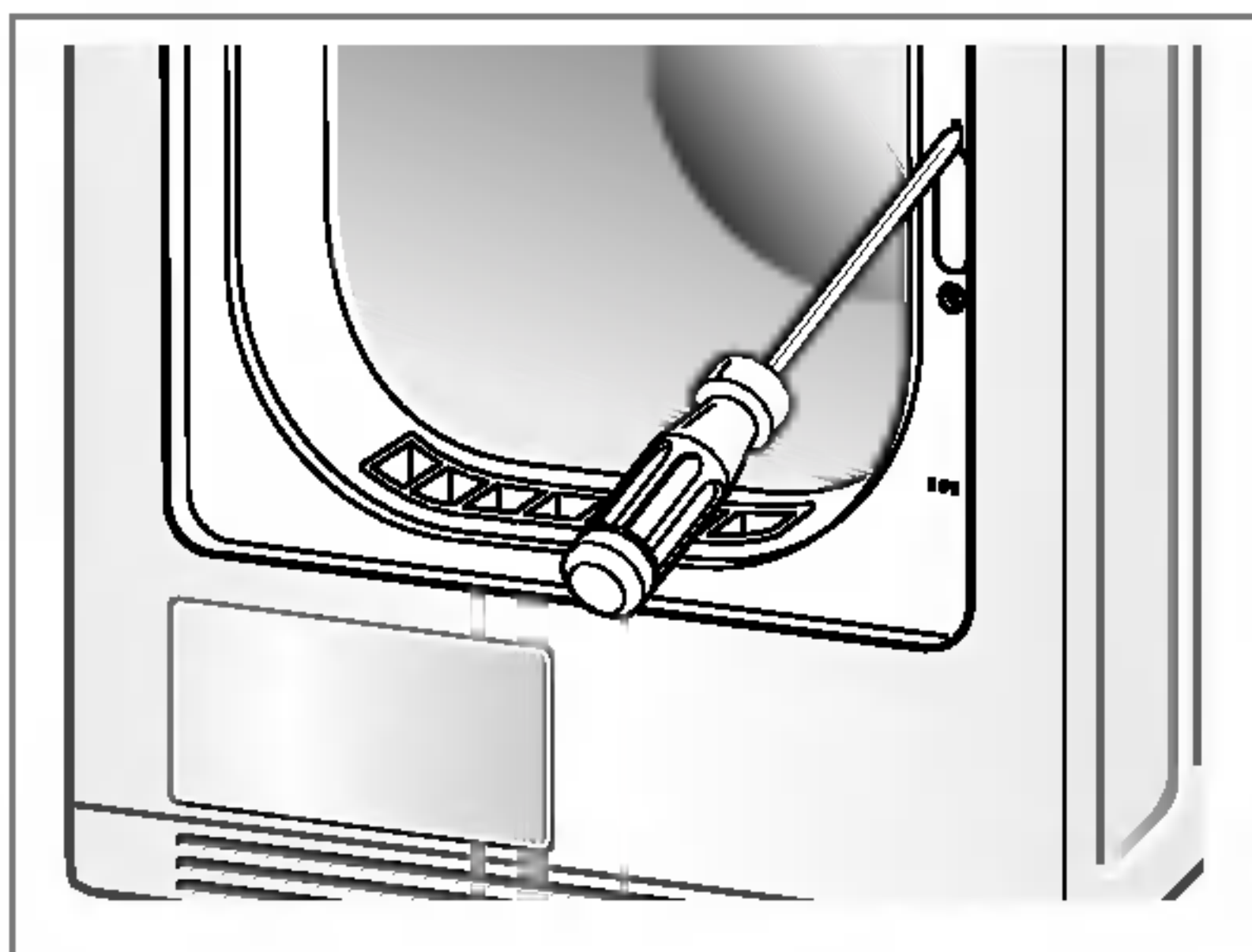

3. Entfernen Sie den Türverschluss und setzen Sie ihn an die durch eine Türverschluss-Abdeckung vorgesehene Stelle wieder ein.

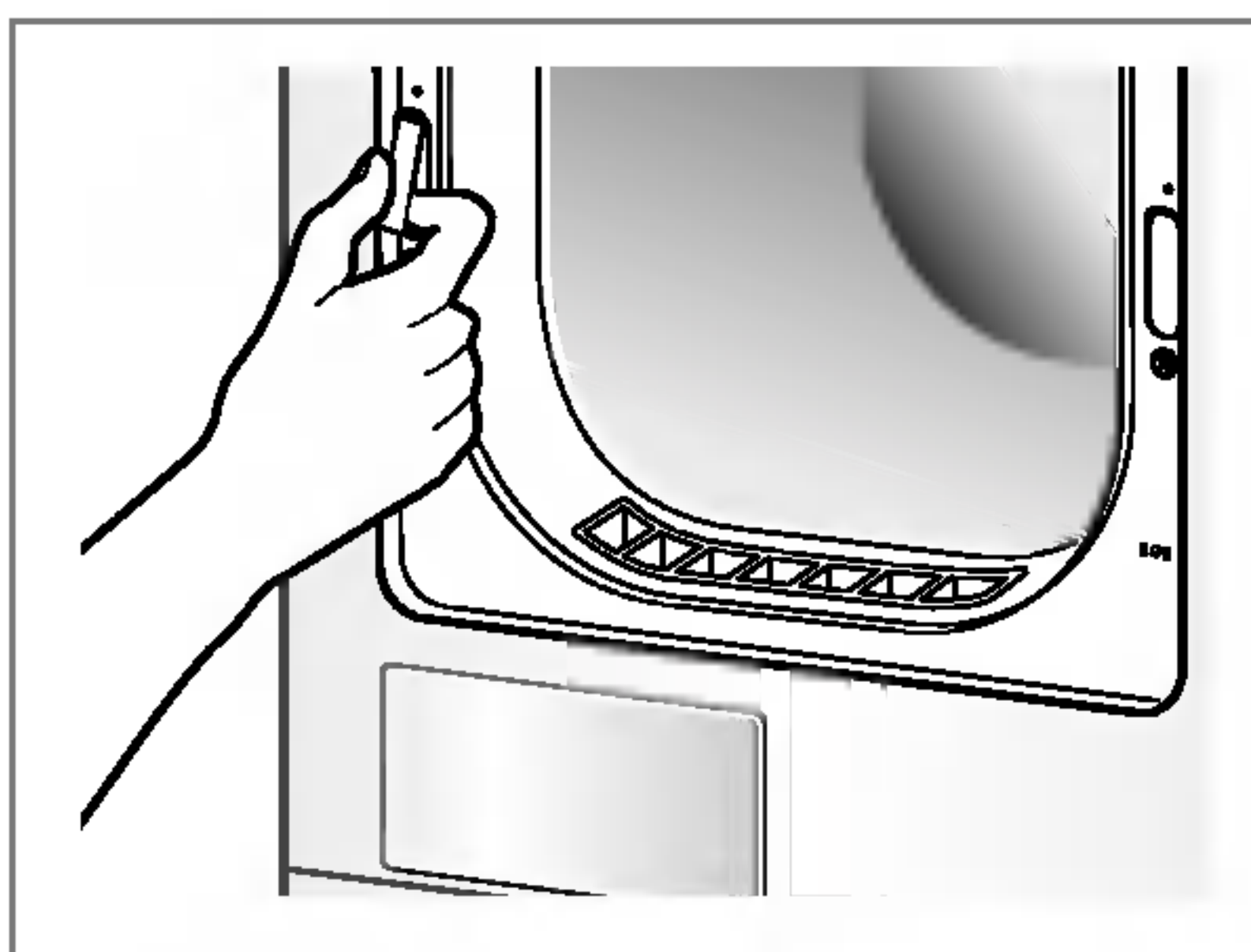

4. Lösen Sie beide Scharnier-Abdeckungen.

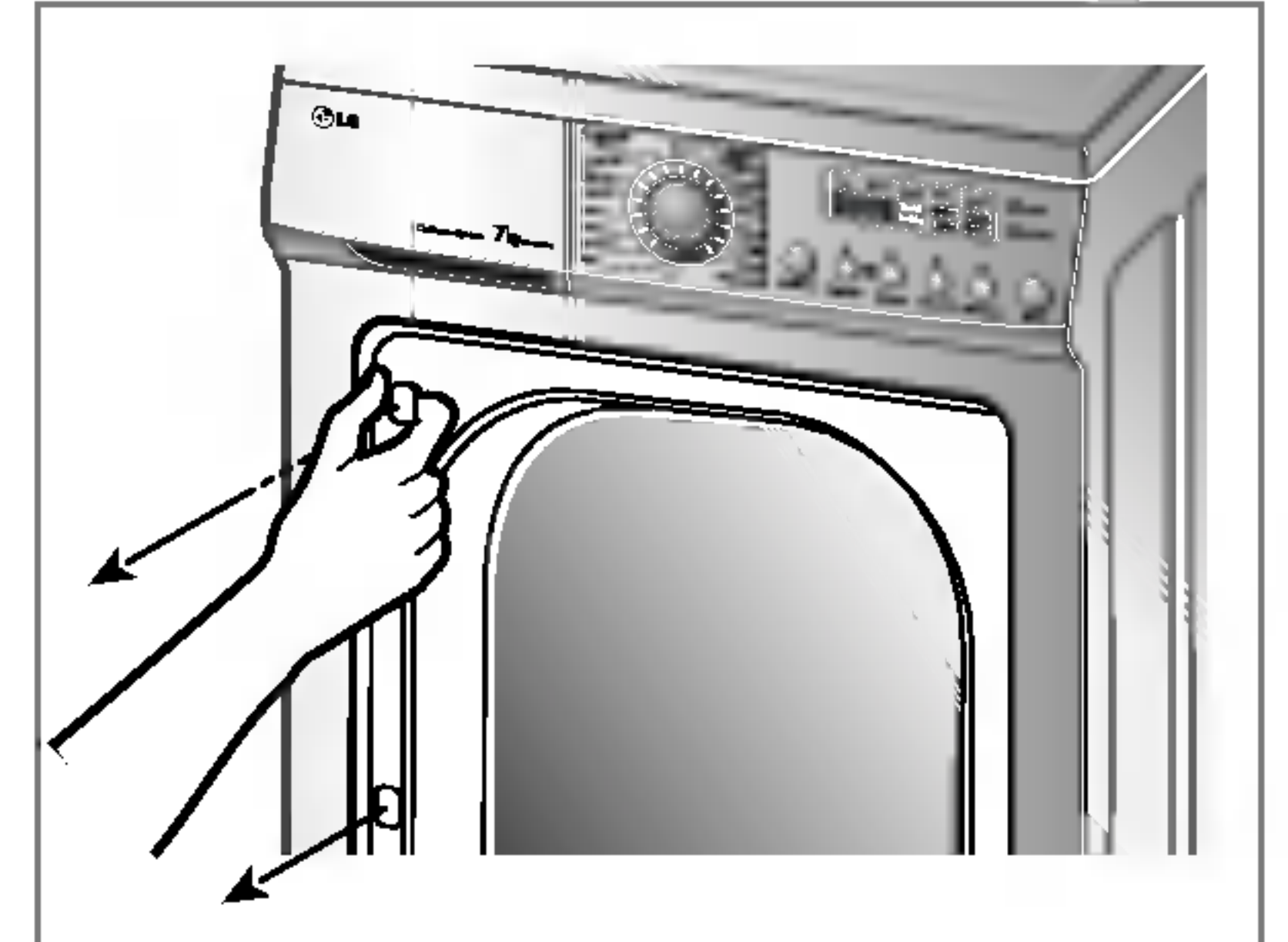

5. Schrauben Sie die beiden Scharniere ab.

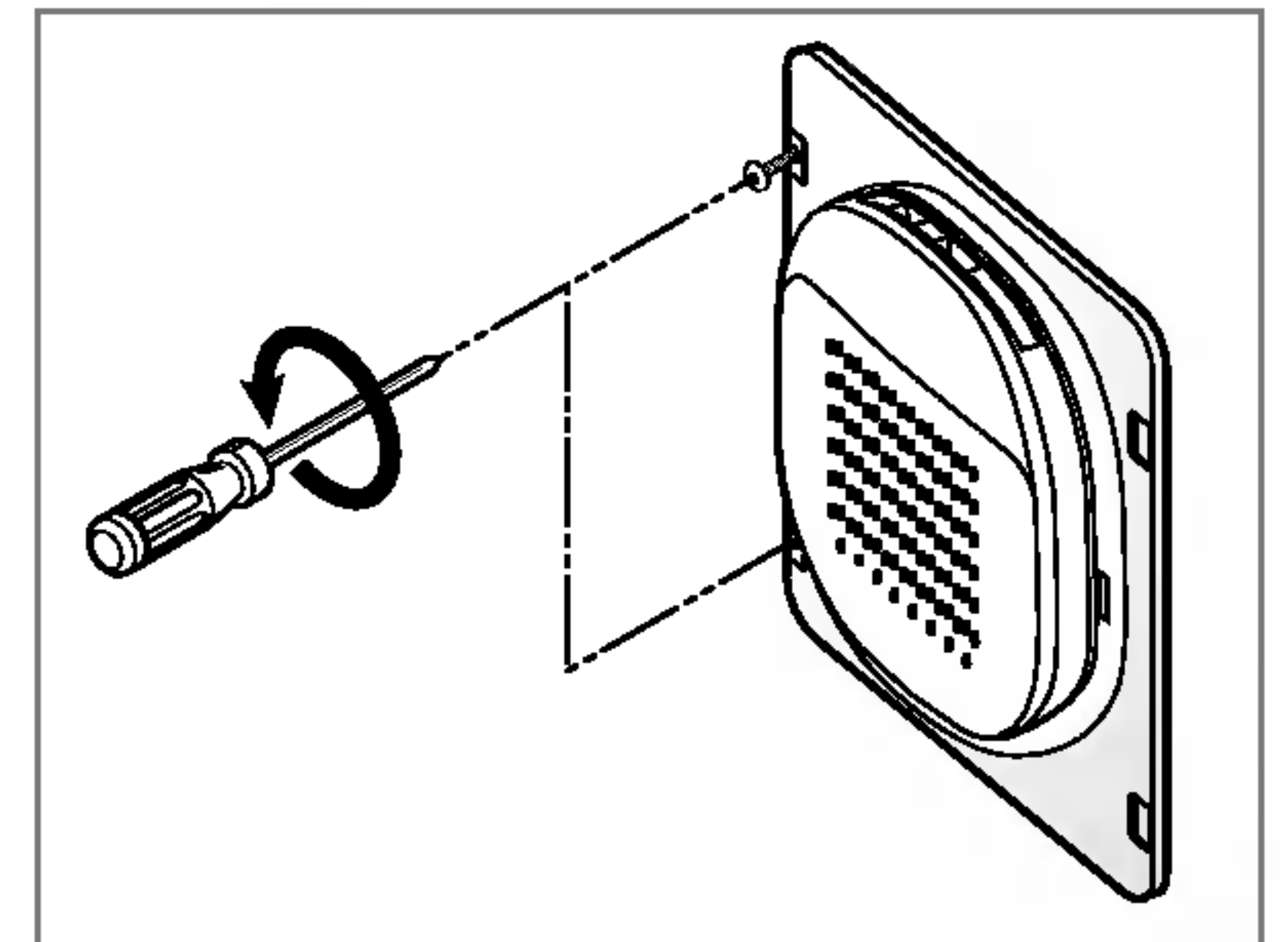

6. Setzen Sie beide Scharniere an die durch eine Scharnier-Abdeckung vorgesehene Stelle wieder ein.

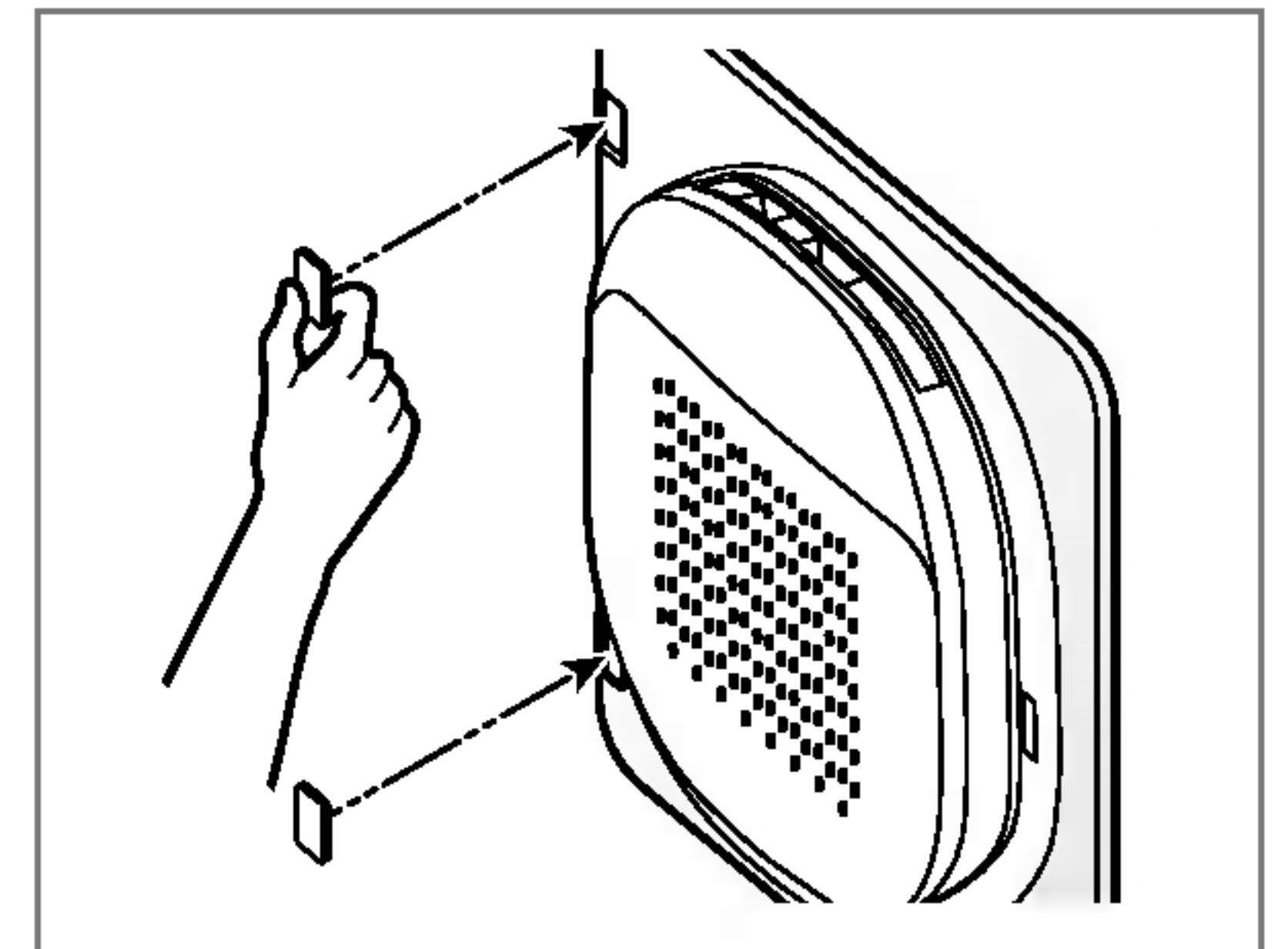

7. Setzen Sie nun die Tür mit Anschlag an der umgekehrten Seite wieder ein.

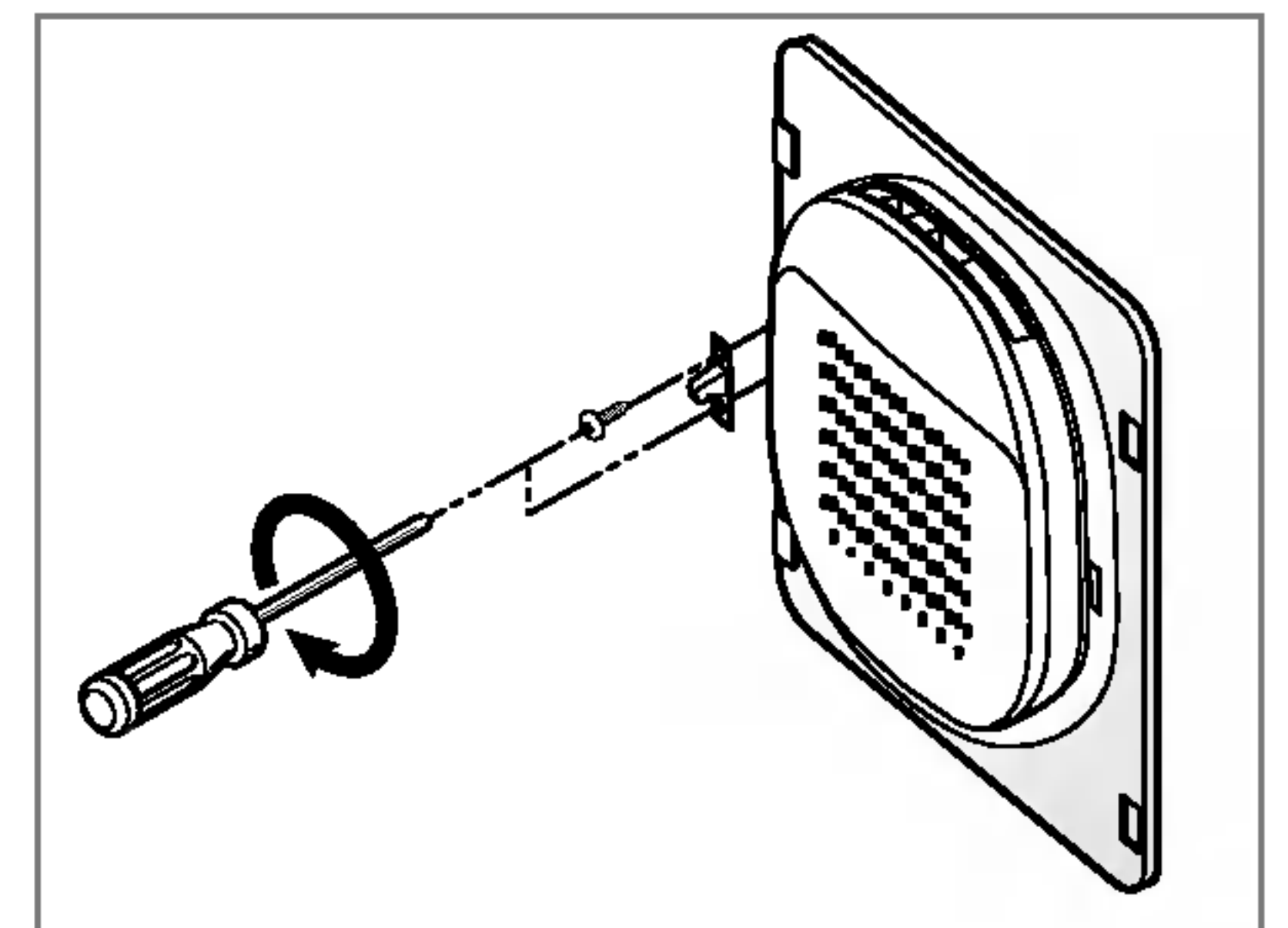

8. Schrauben Sie die Scharniere fest.

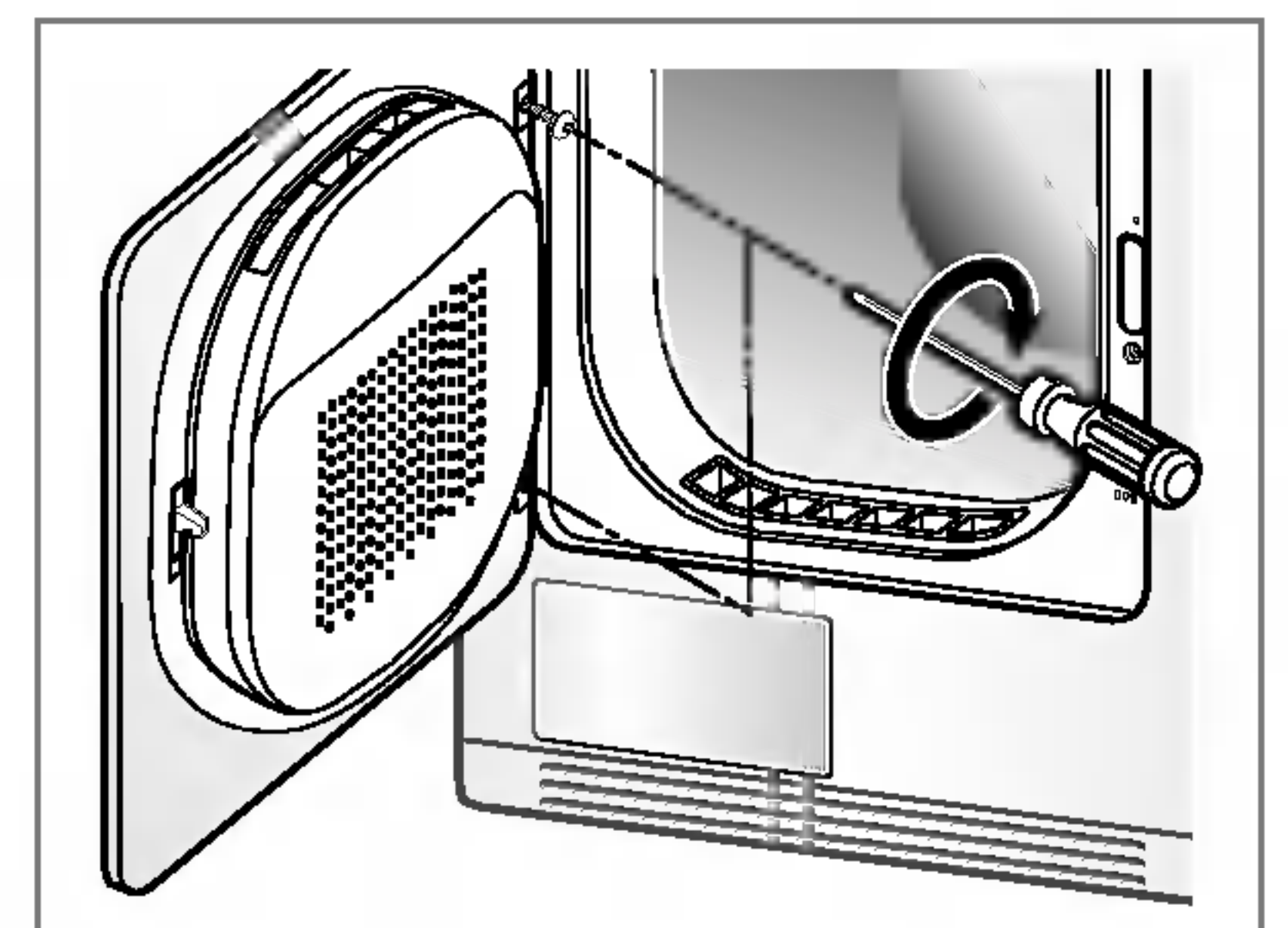

Pflege des Trockners

Auswechseln der Glühlampe

Die Glühlampe ist möglicherweise kurz nach Beendigung des Trockenvorgang noch sehr heiß. Vergewissern Sie sich daher, dass der Trommelinnenraum abgekühlt ist, bevor Sie die Glühlampe auswechseln.

1. Öffnen Sie die Tür, führen Sie Ihre Hand in den Trommelinnenraum und fassen Sie nach der Lampenabdeckung.

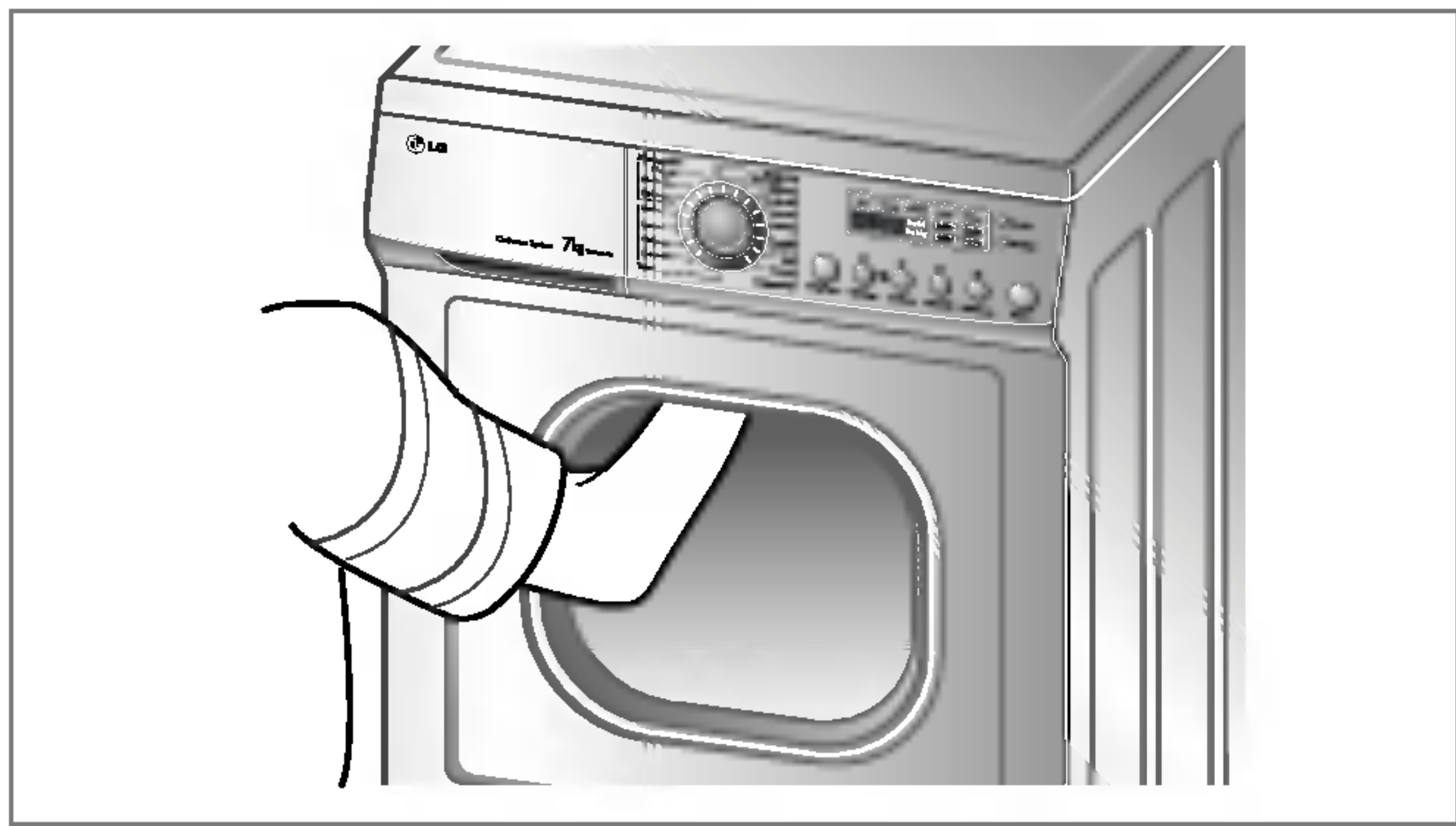

2. Drehen Sie die Lampenabdeckung mit einer Hand und unter leichtem Druck im Uhrzeigersinn.

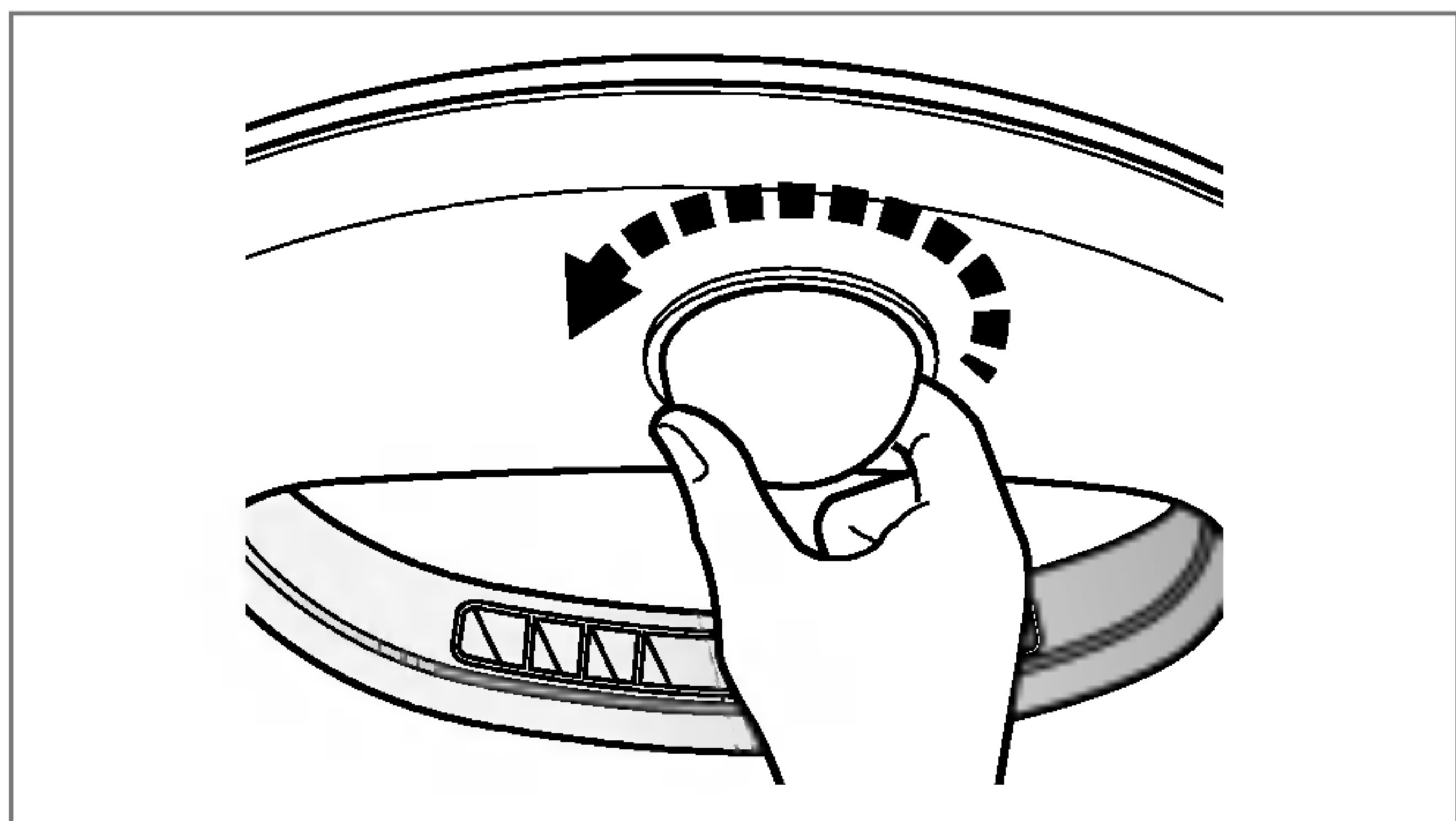

3. Entfernen Sie die Lampenabdeckung.

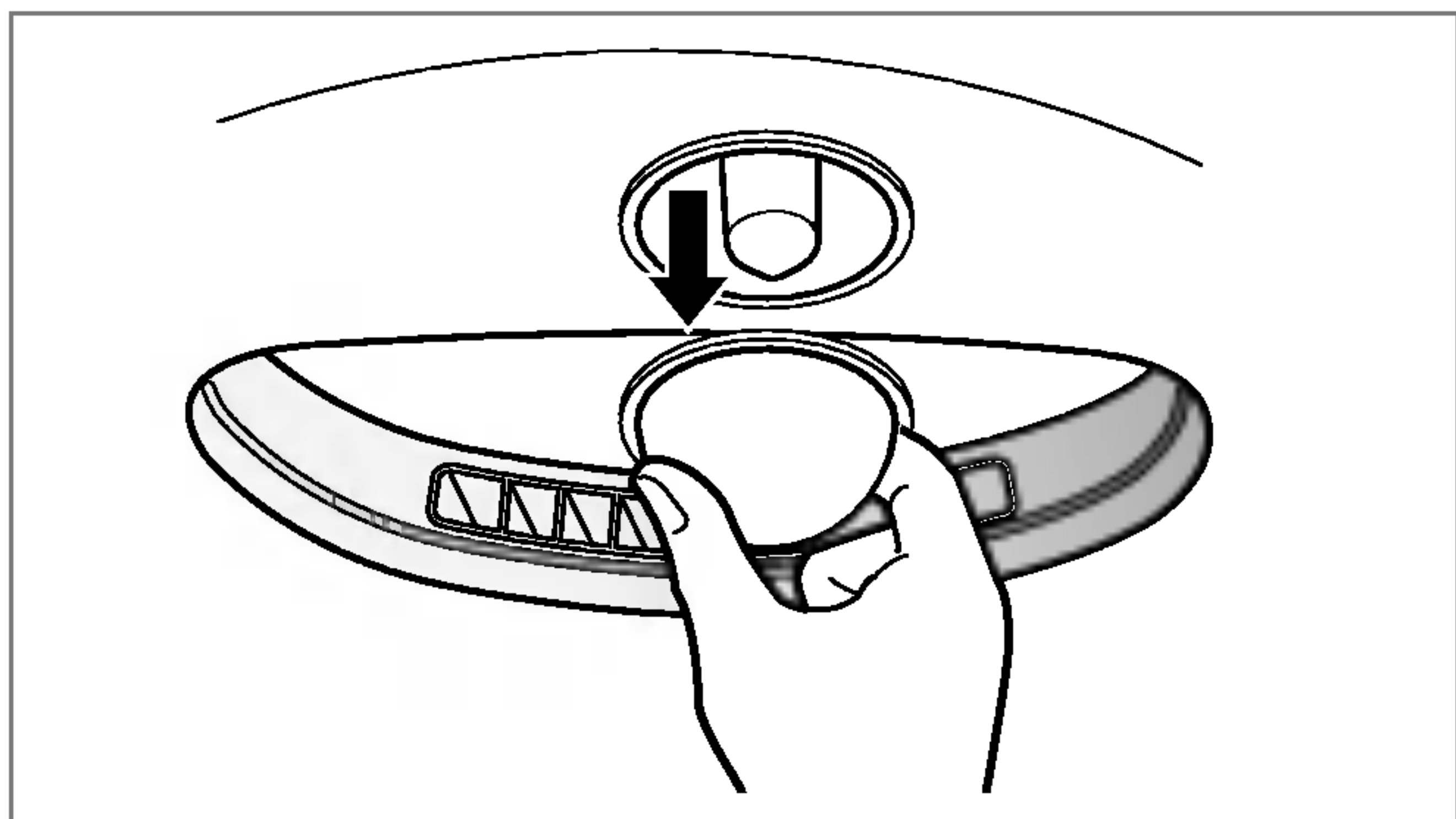

ACHTUNG !

Das Netzkabel sollte vor Beginn der Arbeit gezogen sein, um die Gefahr eines elektrischen Schlages zu vermeiden.

4. Entfernen Sie nun die Glühlampe, indem Sie sie entgegen dem Uhrzeigersinn herausdrehen. Geben Sie acht, dass die Glühlampe nicht herunterfällt.

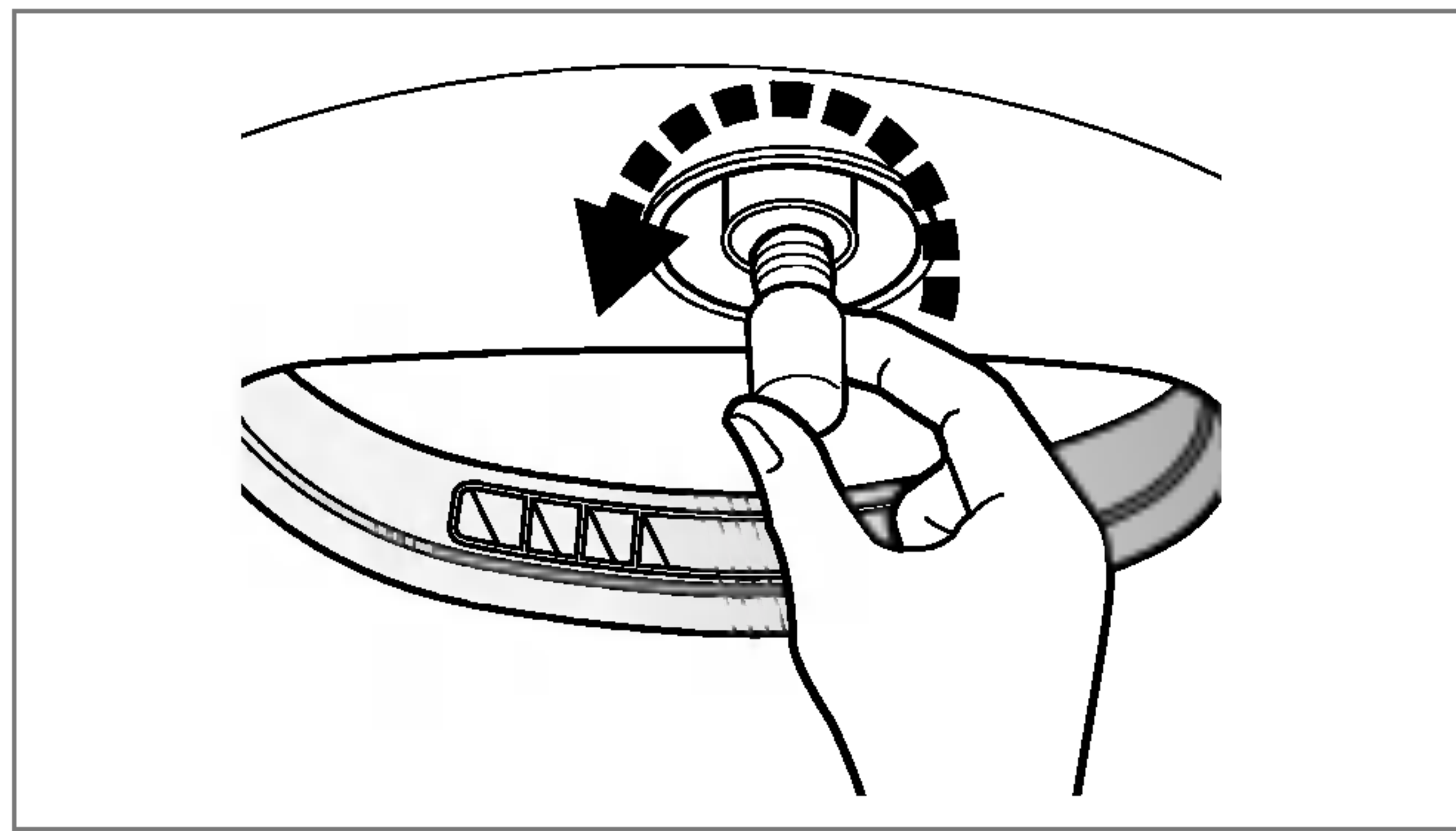

5. Schrauben Sie eine neue Glühlampe in entgegengesetzter Richtung wie zuvor ein.

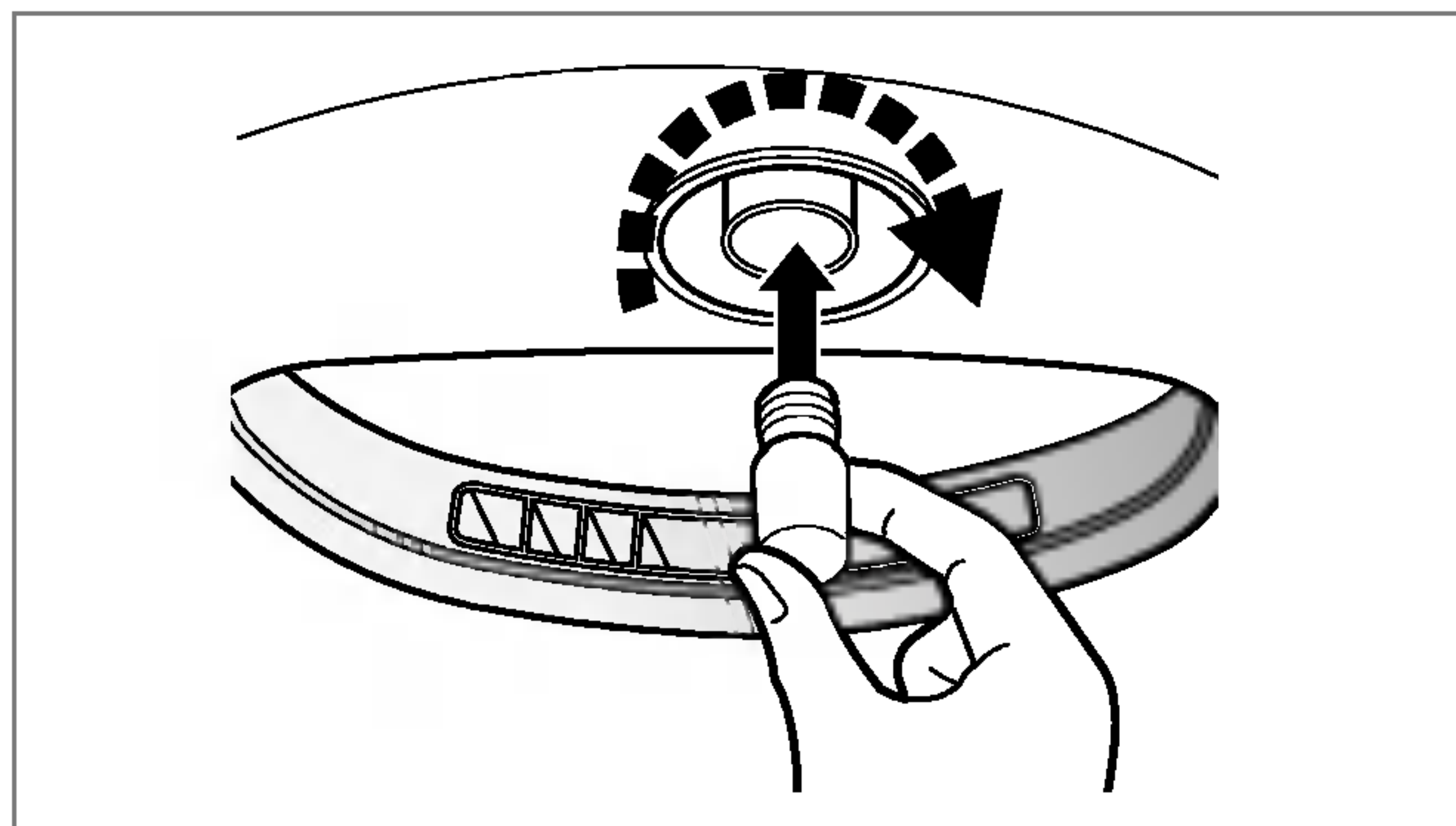

Benutzen Sie für diesen Vorgang kein Werkzeug. Alle Schritte können manuell erfolgen.

Zusätzliche Pflegetipps

- **Trockenanleitung**
Kapazität für verschiedene Trockenvarianten.

Kochwäsche	7 kg
Gemischte Wäsche	3,5 kg
Wolle	1,5 kg
Feinwäsche	1,5 kg

Textilien aus Wolle

Trocknen Sie bitte keine Artikel aus Wolle, die nicht zum Trocknen geeignet sind. Dies entnehmen Sie bitte dem Kleidungsetikett. Artikel aus Wolle, die zum Trocknen geeignet sind ziehen Sie in Form und legen sie flach ausgebreitet in das Trocknergestell.

Gewebe und gewirkte Materialien

Je nach Qualität können einige gewebe und gewirkte Materialien einlaufen.

Bügelfreie und synthetische Materialien

Überladen Sie Ihren Trockner nicht. Nehmen Sie bügelfreie Teile heraus, sobald der Trockenvorgang beendet ist, um Faltenbildung zu vermeiden.

Baby- und Nachtwäsche

Beachten Sie stets die Wäschehinweise des Herstellers.

Gummi und Plastik

Trocknen Sie keine Gummi- oder Plastikmaterialien oder Teile, die Gummi oder Plastik enthalten, wie z.B.

- Schürzen, Lätzchen und Stuhlbezüge
- Vorhänge und Tischwäsche
- Badematten

Fiberglas









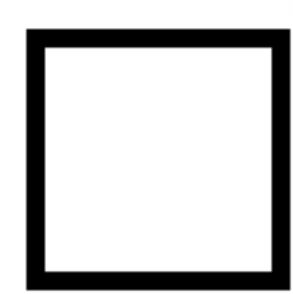

Trocknen Sie in Ihrem Trockner keine Artikel aus Fiberglas. Die im Trockner verbleibenden Glaspartikel könnten beim nächsten Trockenvorgang in Ihre Wäsche geraten und zu Hautirritationen führen.

Wäschehinweise

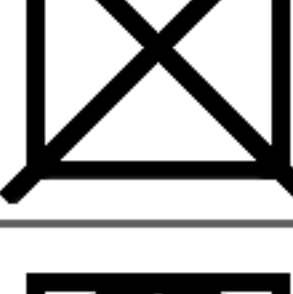
Kleidungsstücke haben ihre eigenen Wäschehinweise. Trocknen Sie die Wäsche daher entsprechend den Hinweisen.

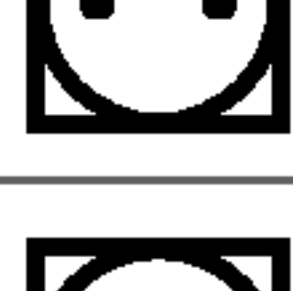
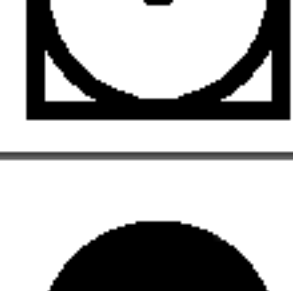
Die Wäsche sollte nicht nur nach Größe und Typ sortiert werden. Füllen Sie auch nicht zuviel Wäsche in Ihren Trockner; Sie sparen Energie, Zeit und erzielen ein besseres Trockenergebnis.

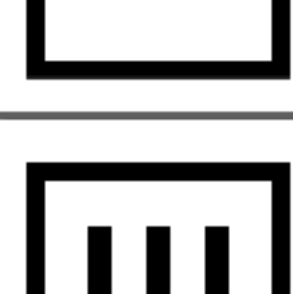
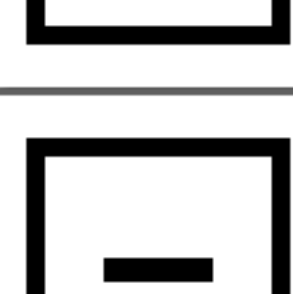
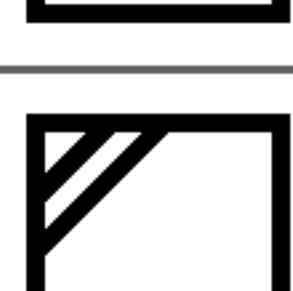
Wäschesymbole:

Symbole	Anweisungen
	Trocknen
	Trocknen im Trockner
	Bügelfrei / Keine Faltenbildung
	Schonen/Fein
	Nicht im Trockner trocknen
	Nicht trocknen
	Trocknen bei hoher Temperatur
	Trocknen bei mittlerer Temperatur
	Trocknen bei niedriger Temperatur
	Keine Wärme / Luft
	Leinentrocken / Zum Trocknen aufhängen
	Tropfnass aufhängen
	Flach ausgebreitet trocknen
	Im Schatten trocknen

Zusätzliche Pflegetipps

Ersatzteile

Reparaturbedürftige Teile fallen unter die Garantiebedingungen. Ersatzteile sind, soweit durch die Garantie abgedeckt, kostenfrei. Nach Ablauf der Garantie müssen Ersatzteile beim Kundendienst gegen Entgelt erworben werden.

Entsorgung Ihres Trockners

Für den Fall, dass Sie Ihren Trockner ausrangieren möchten, stellen Sie ihn an einen sicheren Ort, an dem keine Kinder sich möglicherweise Verletzungen zuziehen könnten. Die Tür, der Verschluss sowie andere vorstehende Teile müssen entfernt werden und das Anschlusskabel muss durchtrennt werden, um eine weitere Verwendung zu verhindern. Danach ist der Trockner sicher zu entsorgen.

Kundendienst

Sollte mit Ihrem Trockner etwas nicht in Ordnung sein, versuchen Sie zunächst Abhilfe zu schaffen, indem Sie sich an der Störungsliste orientieren. Können Sie den aufgetretenen Fehler nicht finden und selbst beheben, wenden Sie sich an den Kundendienst. Ein Kundendienst-Mitarbeiter wird Ihnen einige Fragen stellen, wie z.B.:

1. Name, Adresse, Postleitzahl
2. Telefonnummer.
3. Fehlerbeschreibung.
4. Modell- und Seriennummer des Trockners
5. Kaufdatum

Zubehörteile

Zubehörteile sind nur bei folgenden Modellen enthalten.
(TD-C70040E/45E)

1. Kondensatablaufschauch

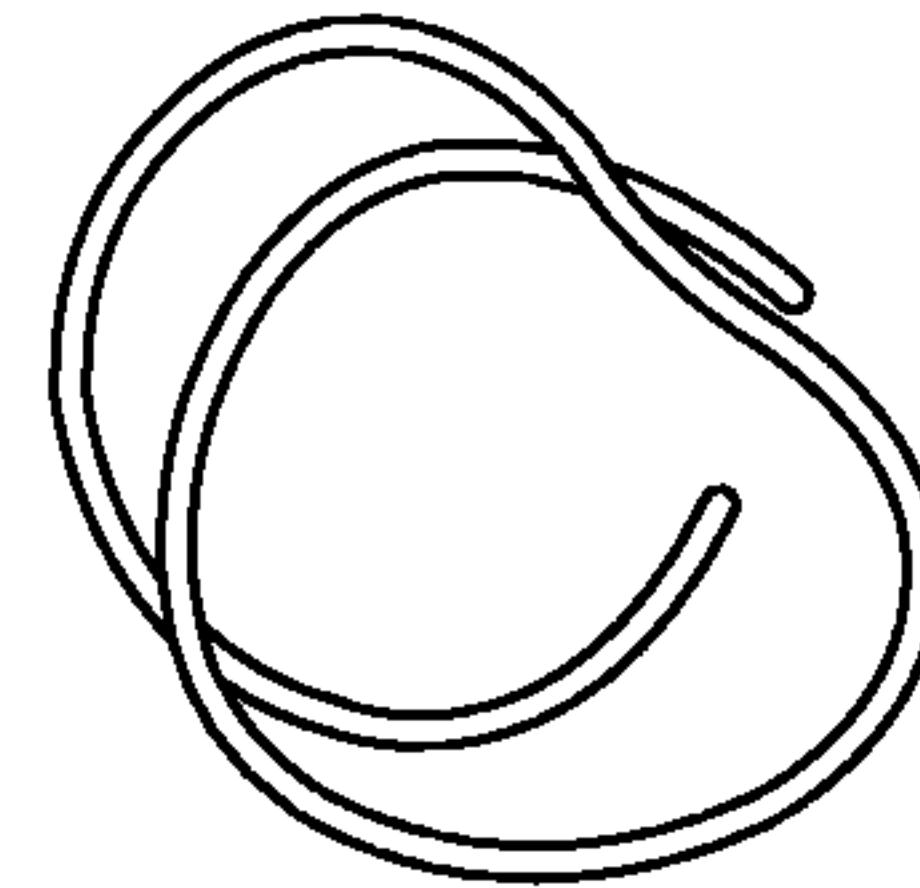

2. Schlauchhalter

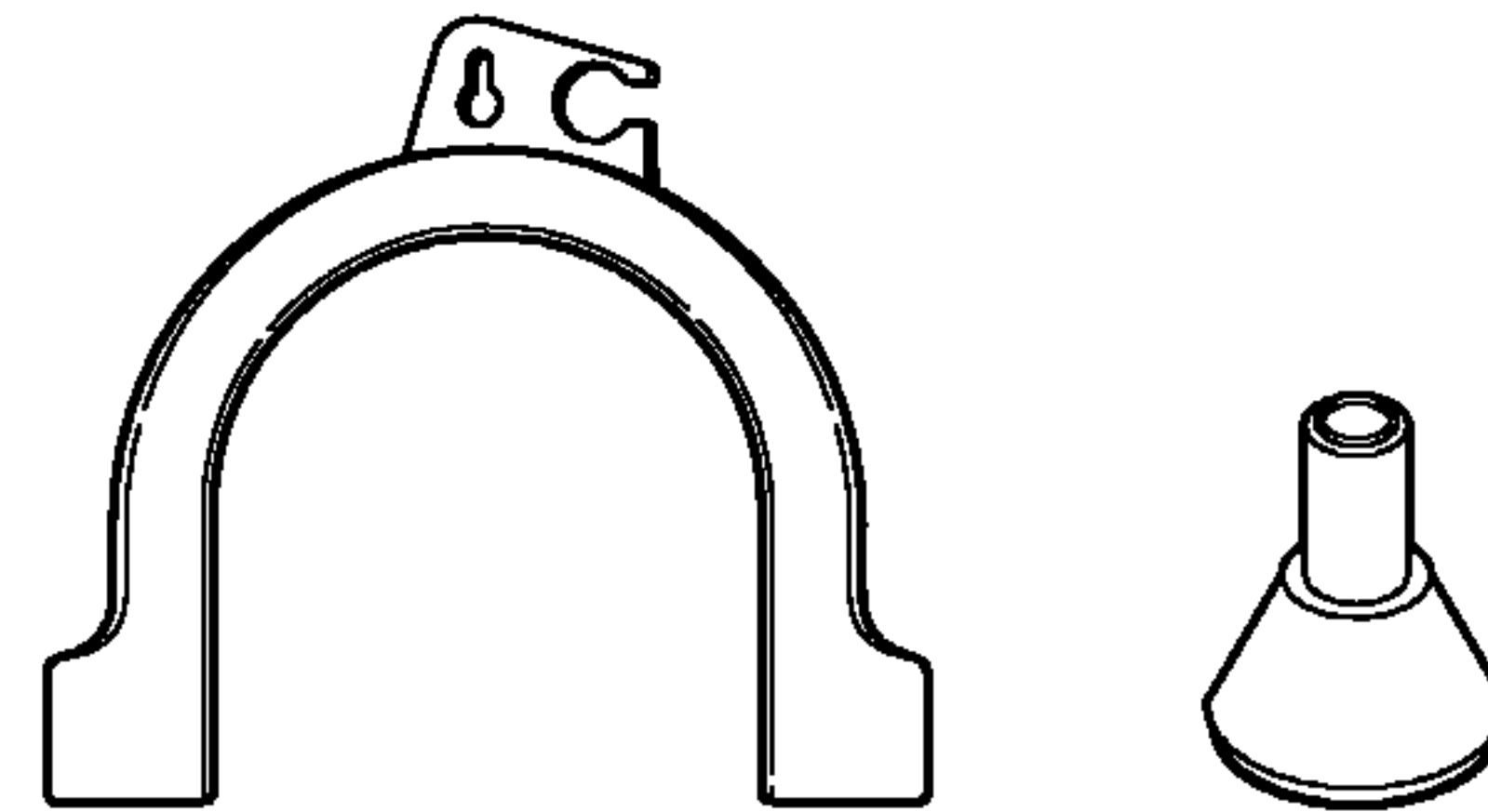

3. Trocknergstell

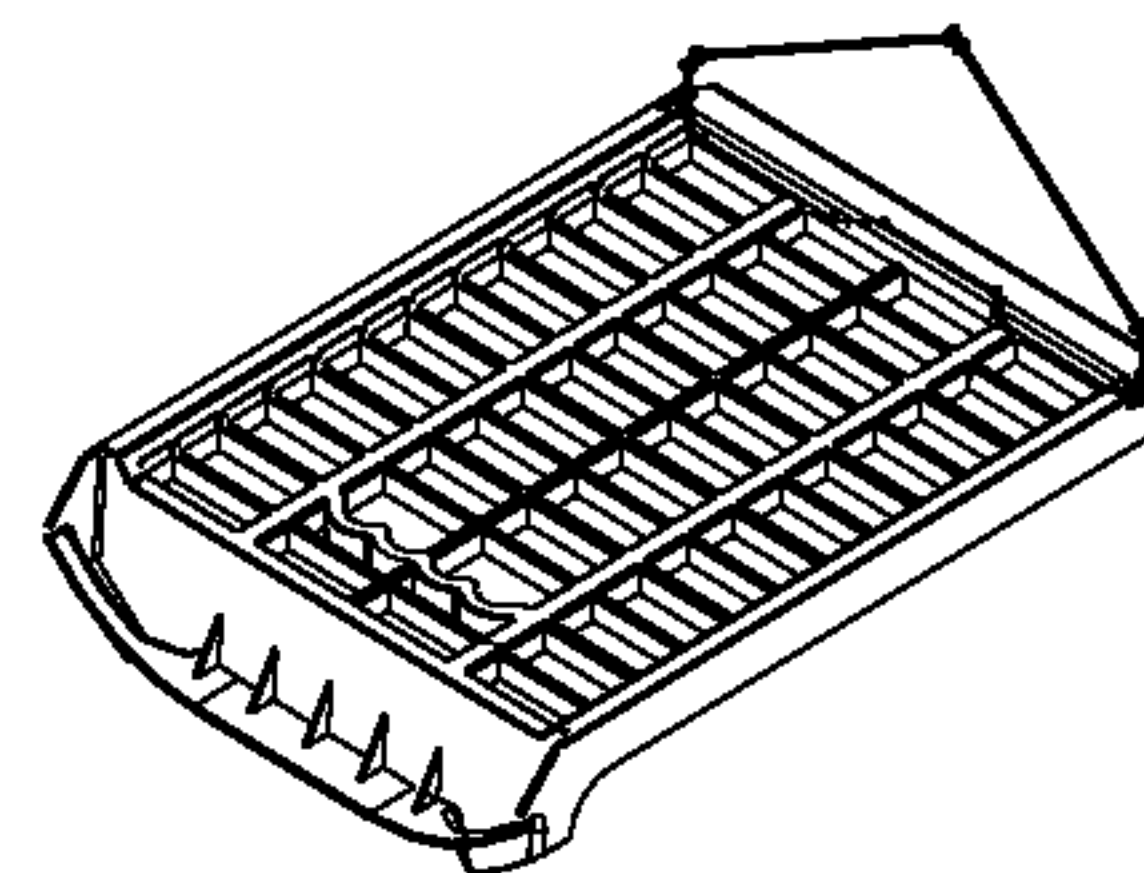

Verbindungssatz

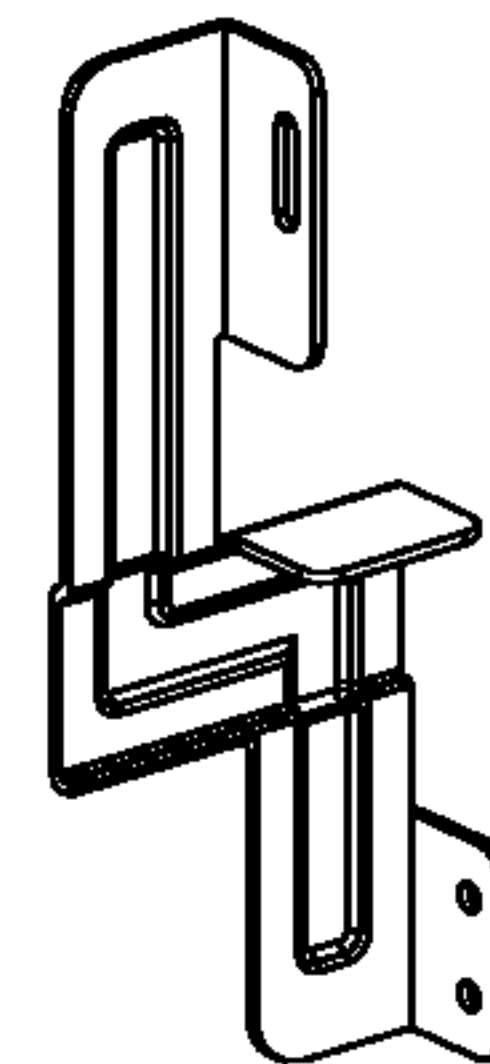

Halterung: 2EA
Schraube: 4EA

Beim Übereinanderstellen mehrerer Geräte muss der Trockner auf die LG Waschmaschine gestellt werden. Dazu ist ein separat erhältlicher Stapelbausatz erforderlich.

Störungen

Tipps bei Störungen

Zur Einsparung von Zeit und Geld, versucht die folgende Seite ein paar Fragen zu beantworten, bevor Sie den Kundendienst rufen.

Fragen?	Was ist zu tun!
Das Gerät läuft nicht an	<ol style="list-style-type: none"> 1. Prüfen Sie, ob der Netzstecker des Trockners in der Steckdose steckt. 2. Prüfen Sie, ob die Taste "Start" gedrückt ist. 3. Prüfen Sie, ob die Tür korrekt geschlossen ist. 4. Prüfen Sie, ob die Raumtemperatur nicht über 5°C liegt. 5. Prüfen Sie, ob eine Sicherung durchgebrannt ist oder der Schutzschalter betätigt ist; ggf. ersetzen! (Achtung: Elektrische Trockner benötigen im allgemeinen 2 Sicherungen oder Schutzschalter) <p>Nach Entleeren des Wasserbehälters und Reinigen des Filters während des Trockenvorgangs, müssen Sie erneut die START-Taste drücken, damit der Trockenvorgang fortgesetzt wird.</p>
Die Trocknungszeit ist zu lang	<ol style="list-style-type: none"> 1. Der Filter sollte nach jedem Trockenvorgang geleert werden. 2. Prüfen Sie, ob der Wasserbehälter entleert ist. 3. Prüfen Sie, ob der Luftkühler gereinigt ist. 4. Prüfen Sie, ob Sie das korrekte Programm für den entsprechenden Wäschetyp gewählt haben. 5. Prüfen Sie, ob das Lüftungsgitter oder die rückwärtige Lüftungsöffnung des Trockners versperrt oder verstopft ist. 6. Prüfen Sie, ob die Wäsche "evtl. übermäßig" ist. 7. Prüfen Sie, ob das korrekte Programm gewählt wurde. 8. Prüfen Sie, ob der Trockner ggf. überladen ist.
Die Anzeigelampe "Filter Reinigen" leuchtet auf	<ol style="list-style-type: none"> 1. Prüfen Sie, ob der Filter gereinigt ist.. 2. Prüfen Sie, ob die Luftkühlereinheit blockiert ist.
Die Trommelinnenbeleuchtung funktioniert nicht	Prüfen Sie, ob der Leuchtdraht der Glühlampe defekt ist.
Die Wäsche ist verflust	<ol style="list-style-type: none"> 1. Prüfen Sie, ob der Flusenfilter gereinigt ist. 2. Prüfen Sie, ob alle Teile des Trockners sauber sind. 3. Prüfen Sie, ob die Wäsche ordentlich sortiert in der Trommel liegt. 4. Prüfen Sie, ob zuviel Wäsche eingefüllt wurde. 5. Prüfen Sie, ob sich Papier, Papiertaschentücher oder ähnliche Dinge in den Taschen der Wäsche befinden.
Die Trockenzeit ist nicht einheitlich	Die Trockenzeit variiert je nach eingestellter Temperatur, Menge der Trommelfüllung, Wäscheart, Feuchtigkeitsgrad der Wäsche und Zustand des Flusenfilters.
Wasser läuft aus	Prüfen Sie, ob die Tür oder der Verschluss verschmutzt oder defekt ist.
Die Wäsche ist verknittert	Prüfen Sie, ob zuviel Wäsche eingefüllt wurde. Versuchen Sie es mit einer kürzeren Trockenzeit und entnehmen Sie die Wäschestücke, die noch leicht feucht sind.
Die Wäsche ist eingelaufen	Um ein Einlaufen der Wäsche zu verhindern, lesen Sie bitte sorgfältig die Pflegehinweise für Ihre Wäsche, denn einige Wäschestücke laufen generell beim Waschen ein. Es gibt auch Wäsche, die zwar gewaschen werden kann ohne einzulaufen, dafür aber beim Maschinentrocknen einläuft.

S törungen

● Fehlermeldung

- **dE** : Im Falle einer geöffneten Tür erscheint im LED-Display "dE ". Für eine Wieder-Inbetriebnahme des Trockners muss die Tür geschlossen und die Start-Taste gedrückt werden.

Beim Anhalten des Trockners auf Grund eines Stromausfalls oder anderen Gründen während des Trockengangs herrschen im Trockner weiterhin hohe Temperaturen sowie eine hohe Luftfeuchtigkeit. Falls der Trockner längere Zeit in diesem Zustand verbleibt, kann sich die Lebensdauer des Trockners verringern bzw. elektrische Bauteile könnten geschädigt werden.

Falls der Trockner während eines Trockengangs längere Zeit still steht, öffnen Sie die Tür, um die Innentemperatur zu senken und die Luftfeuchtigkeit entweichen zu lassen.

- **EHE** : Diese Anzeige erkennt und weist auf eine hohe Temperatur und hohe Luftfeuchtigkeit im Trockner hin, falls der Trockenvorgang angehalten wurde. In diesem Fall sollten vor dem Fortsetzen alle Kleidungsstücke herausgenommen und der Trockner bei geöffneter Tür mindestens eine Stunde lang gelüftet werden.
(Verständigen Sie einen Servicebetrieb, falls sich der Zustand trotz längerem Öffnen der Tür nicht ändert.)
- **ELE** : Ziehen Sie bei einem **ELE** -Fehler den Netzstecker und verständigen Sie einen Servicebetrieb.
- **EE** : Ziehen Sie den Netzstecker und verständigen Sie den Kundendienst

Technische Daten

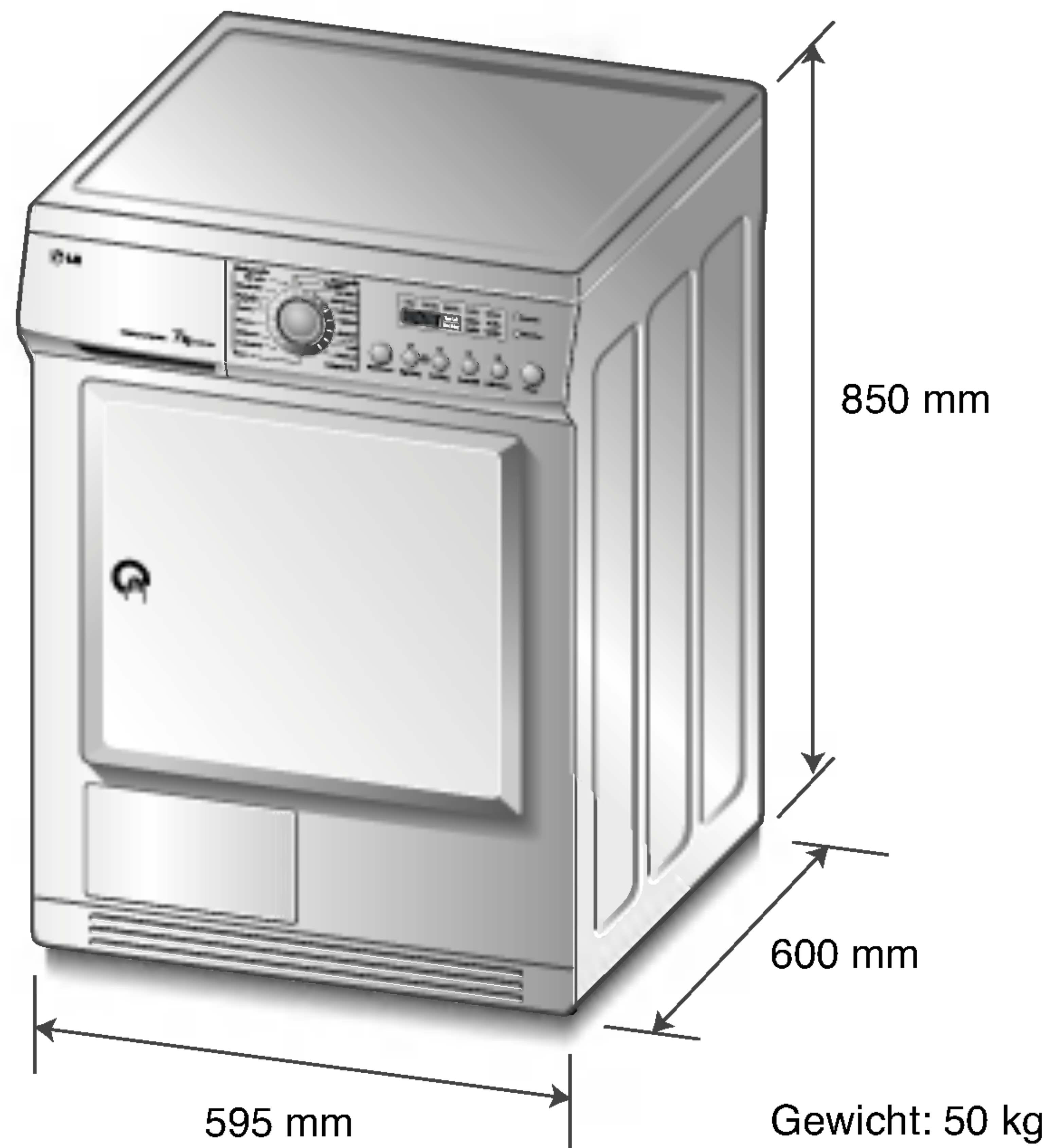

● Elektrische Anforderungen

Volt	Hertz	Watt (Max)
230 V	50 Hz	2250

Vergewissern Sie sich anhand des Leistungsschildes am Trockner, dass der Trockner die korrekte Nennleistung hat.

	Nische oder Unterbau	Einbau
Seiten	0 mm	0 mm
Vorn	0 mm	250 mm
Hinten	25 mm	125 mm

● Lüftungsanforderungen

Nische oder Unterbau	Einbau
Sichern Sie eine Luftzufuhr von 112 cu.ft./Min.	Die Einbau-Tür muss 2 (Lüftungs-) Öffnungen haben mit jeweils einem minimalen Öffnungsbereich von 60 sq. inches (387 sq.cm) - 3 inches (8 cm) vom unteren und oberen Teil der Tür.

Entsorgung von Altgeräten

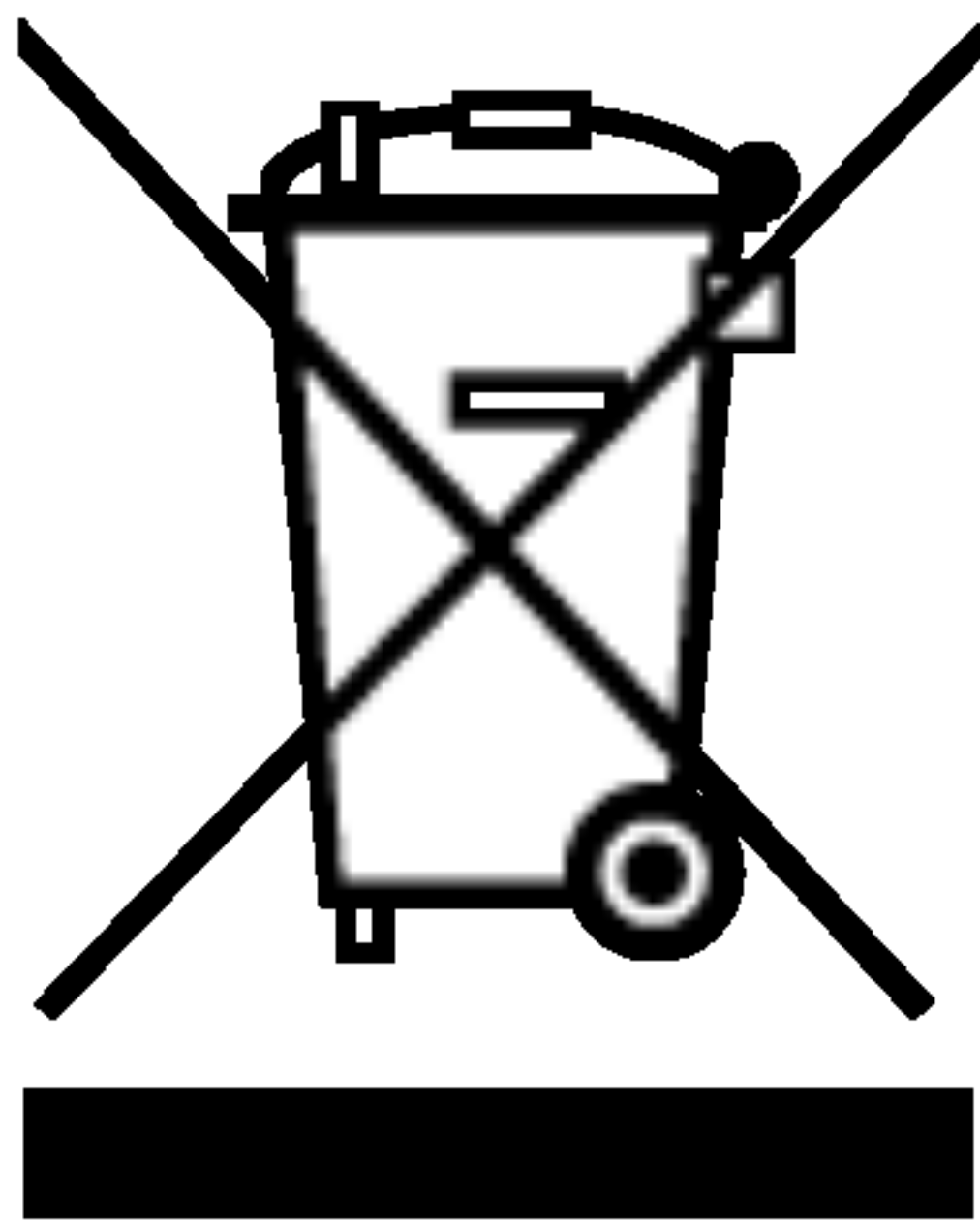

1. Wenn dieses Symbol eines durchgestrichenen Abfalleimers auf einem Produkt angebracht ist, unterliegt dieses Produkt der europäischen Richtlinie 2002/96/EC.
2. Alle Elektro- und Elektronik-Altgeräte müssen getrennt vom Hausmüll über dafür staatlich vorgesehenen Stellen entsorgt werden.
3. Mit der ordnungsgemäßen Entsorgung des alten Geräts vermeiden Sie Umweltschäden und eine Gefährdung der persönlichen Gesundheit.
4. Weitere Informationen zur Entsorgung des alten Geräts erhalten Sie bei der Stadtverwaltung, beim Entsorgungsamt oder in dem Geschäft, wo Sie das Produkt erworben haben.

⌘ Was deckt die Garantie nicht ab?

Anfahrten des Servicepersonals zu Ihrer Wohnung, um Sie bezüglich Ihres Gerätes einzuweisen.

Wenn das Gerät an eine andere Spannung als die auf dem Leistungsschild angegebene angeschlossen wird.

Fehler, die hervorgerufen wurden durch Unfälle, Versäumnisse oder höhere Gewalt.
Fehler, die durch andere Gründe als der Abnutzung im normalen Hausgebrauch und der Benutzung im Einklang mit dem Handbuch bestehen, hervorgerufen werden.

Fehler, die durch Schädlinge, wie z.B. Ratten oder Küchenschaben usw. 7) verursacht werden.

Normale Geräusche oder Vibrationsgeräusche, wie z.B. das Geräusch von ablaufendem Wasser, Schleudergeräusche oder Warnsignale.

Korrektur der Aufstellung, wie z.B. Ausrichtung des Gerätes oder Befestigung des Abflussrohrs.

Die normale im Handbuch empfohlene Pflege bzw. Instandhaltung.

Entfernung von Fremdgegenständen bzw. -Materialien vom Gerät einschließlich aus der Pumpe und dem Filter des Zulaufschlauches, wie z.B. Splitter, Nägel, Drähte, Knöpfe etc.

Ersetzen von Sicherungen, Korrekturen an Leitungen oder Hausinstallationen.

Beheben von Reparaturfehlern, verursacht durch nicht autorisierte Personen.

Zufällige oder beabsichtigte Eigentumsschäden verursacht durch mögliche Fehler am Gerät.

Es besteht kein Garantieanspruch, wenn das Gerät für gewerbliche Zwecke genutzt wird. (Beispiel: Öffentliche Plätze wie öffentliche Bäder, Pensionen, Trainingszentren, Wohnheime)

Wenn das Gerät außerhalb des normalen Service-Gebiets installiert wird, müssen sämtliche Transportkosten, die im Zusammenhang stehen mit der Reparatur oder dem Austausch defekter Teile, vom Gerätebesitzer getragen werden.

C aractéristiques

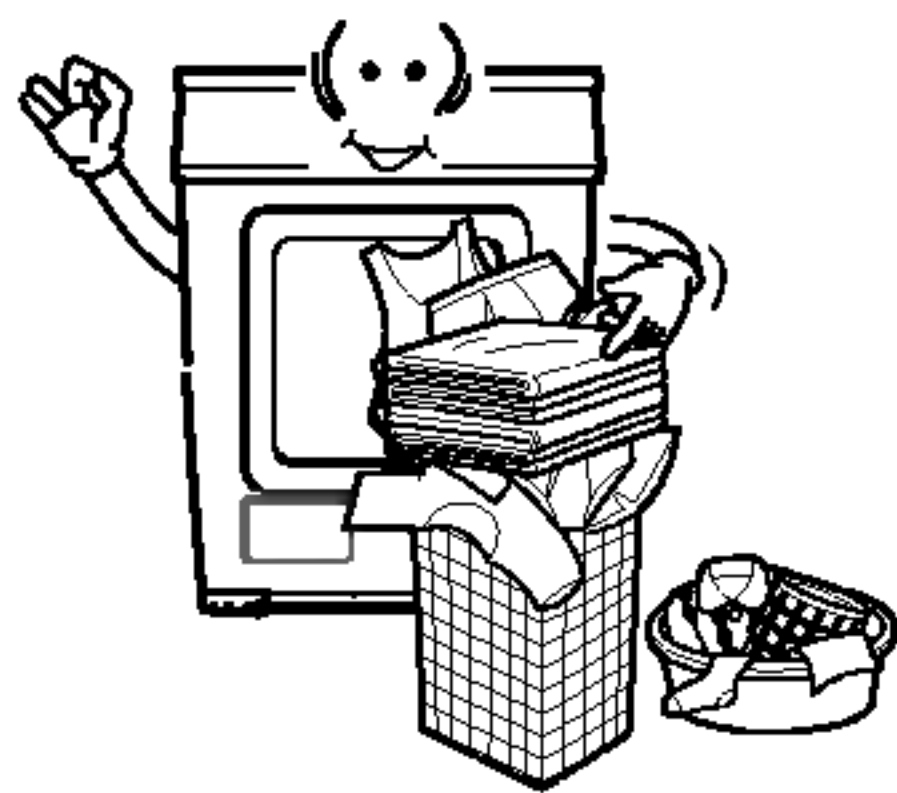

- **Tambour ultra-grande capacité**
Votre sèche-linge a une capacité maximale de 7,00 kg.

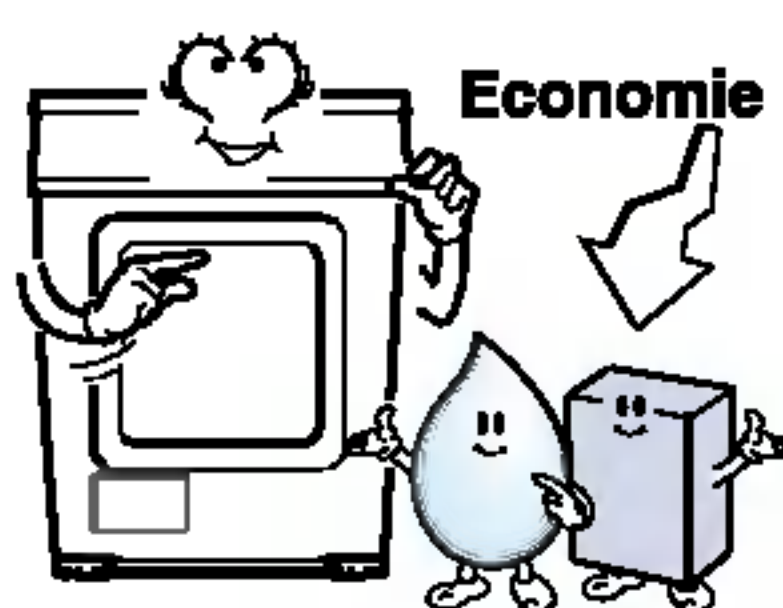

- **Consommation d'énergie réduite**
L'énergie est économisée grâce au ventilateur Sirocco & Radial.

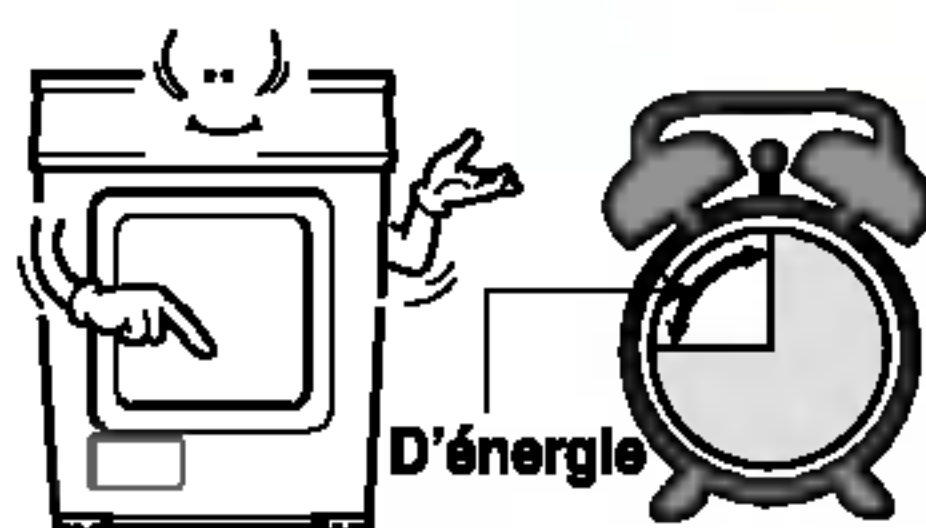

- **Temps de séchage réduit**
Le temps de séchage est raccourci grâce à un mécanisme de circulation d'air efficace et un chauffage optimisé.

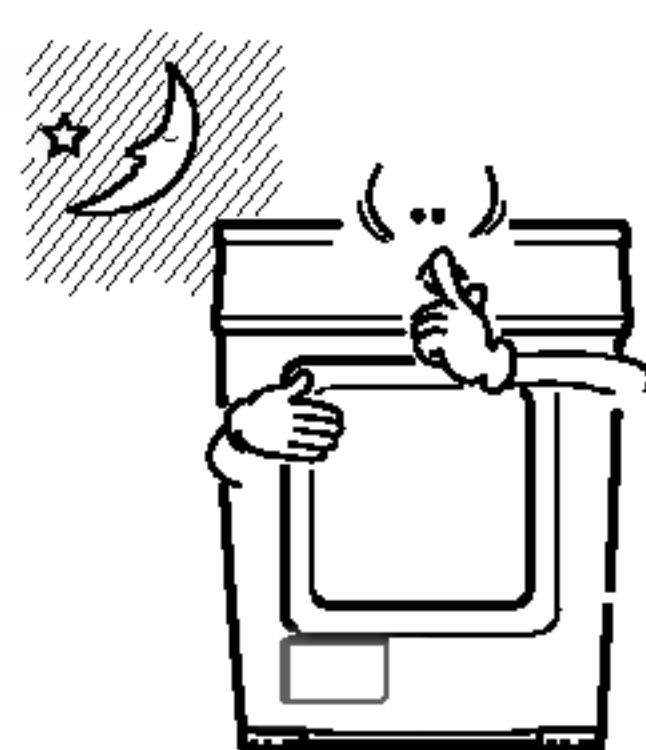

- **Niveau de bruit innovant**
Le bruit est réduit grâce à la technologie Suppression & absorption du bruit.

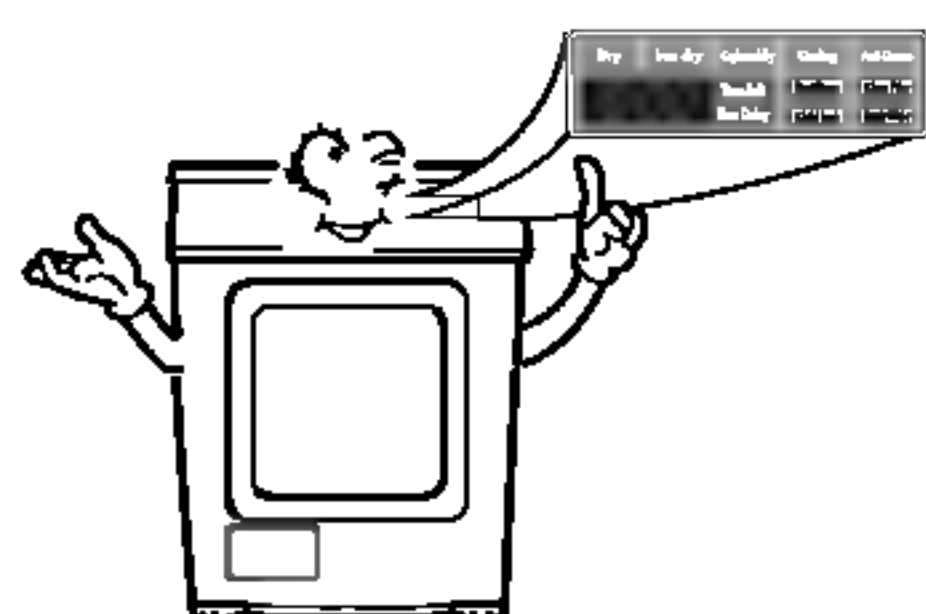

- **Facilité d'utilisation**
Large panneau d'affichage basé sur une commande électrique.

T ables des matières

Consignes de sécurité.....	27
Instructions d'installation	30
Aspect extérieur & conception	33
Fonctionnement de votre sèche-linge.....	34
Fonctions supplémentaires	38
Entretien de votre sèche-linge	39
Conseils supplémentaires pour une utilisation efficace.....	44
Dépannage	46
Informations techniques	48
Garantie.....	49

Consignes de sécurité

Afin de réduire tout risque d'électrocution, d'incendie ou autres blessures ou dommages, veuillez suivre les consignes de sécurité de base suivantes lorsque vous utilisez votre sèche-linge.

Avertissement !

Le non-respect des consignes suivantes peut entraîner des blessures sérieuses ou la mort.

⊘ Actions non autorisées

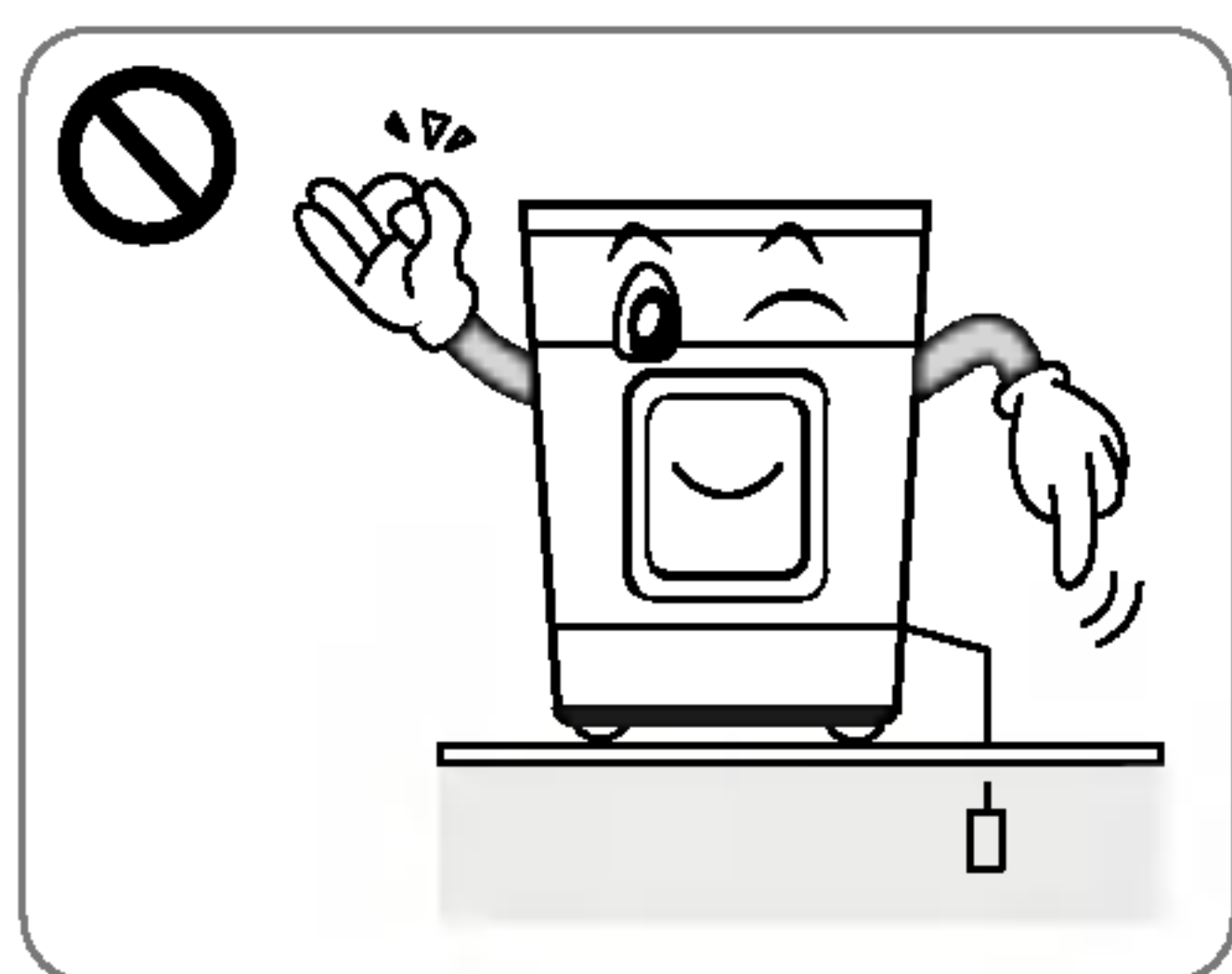

• Votre sèche-linge est uniquement conçu pour recevoir du 230 V. Avant de brancher le cordon d'alimentation, assurez-vous qu'il est relié à la terre et à un disjoncteur.

.....
L'absence de prise de terre peut entraîner des pannes ou électrocutions.

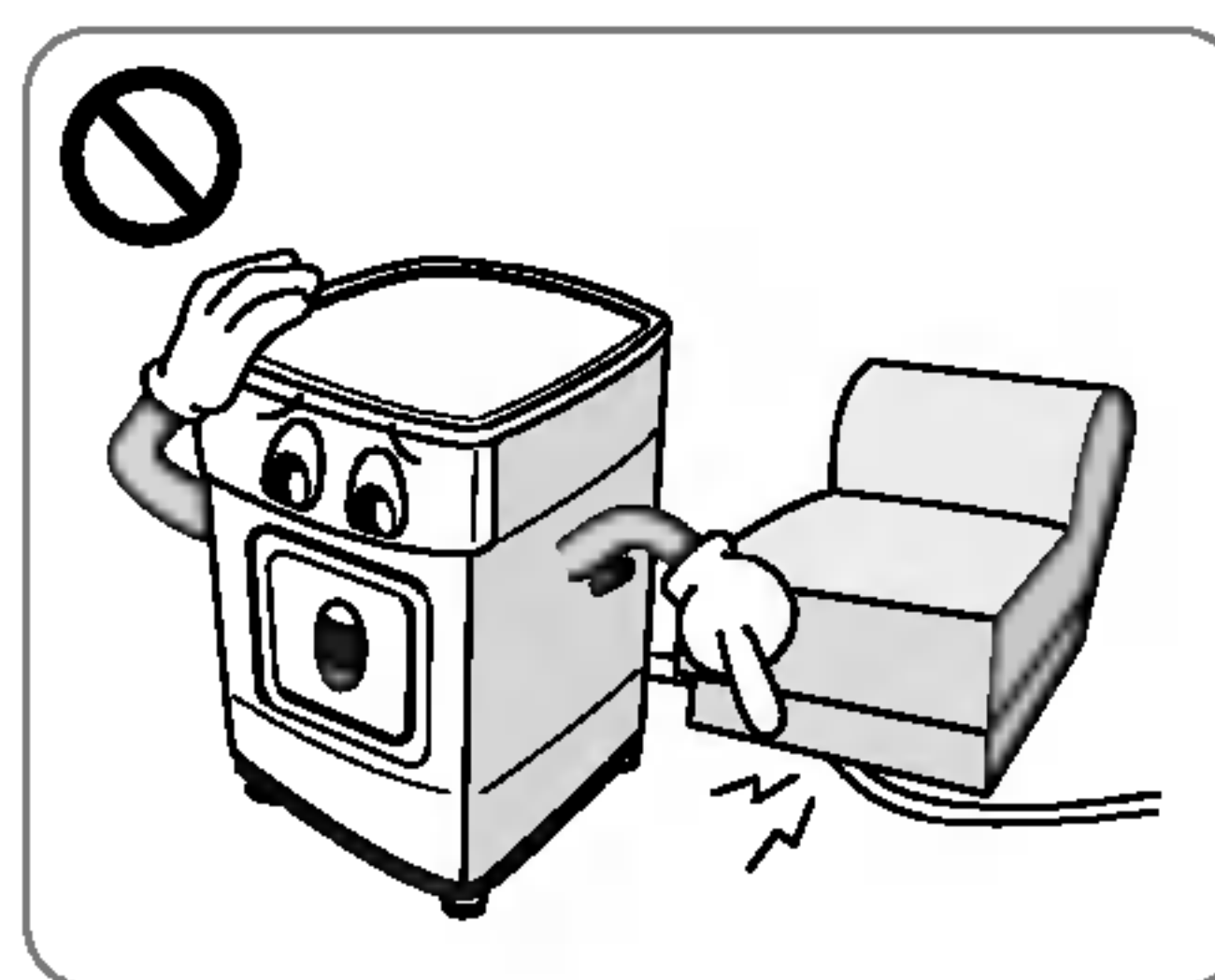

• N'endommagez pas le cordon d'alimentation et ne placez pas d'objets lourds sur celui-ci.

.....
Un cordon endommagé peut entraîner un incendie ou une électrocution.

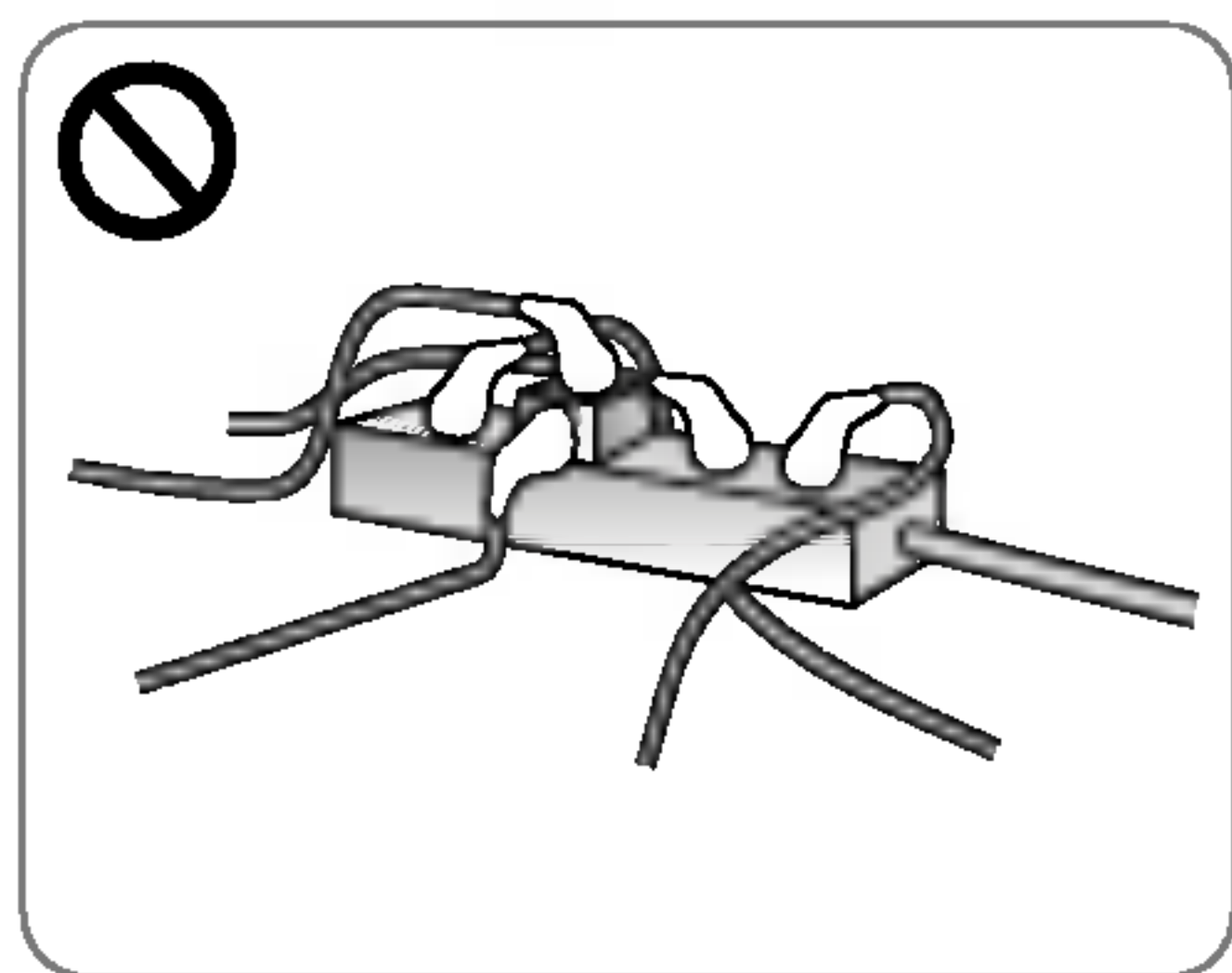

• Ne branchez pas sur une multiprise avec des cordons d'alimentation d'autres appareils

.....
La surchauffe anormale d'une prise peut entraîner un incendie.

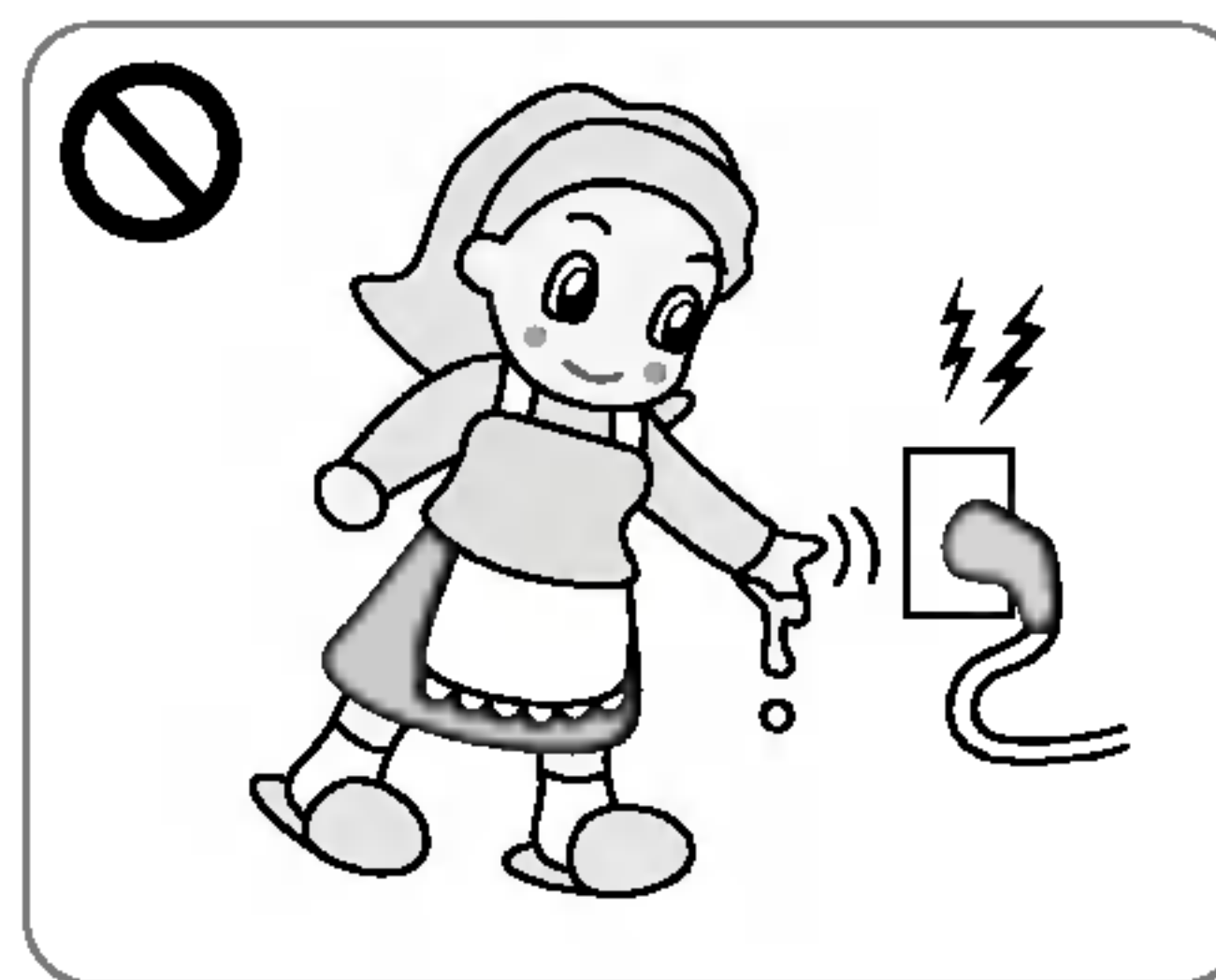

• Ne touchez pas le cordon d'alimentation ou l'interrupteur avec les mains mouillées.

.....
Vous risquez une électrocution.

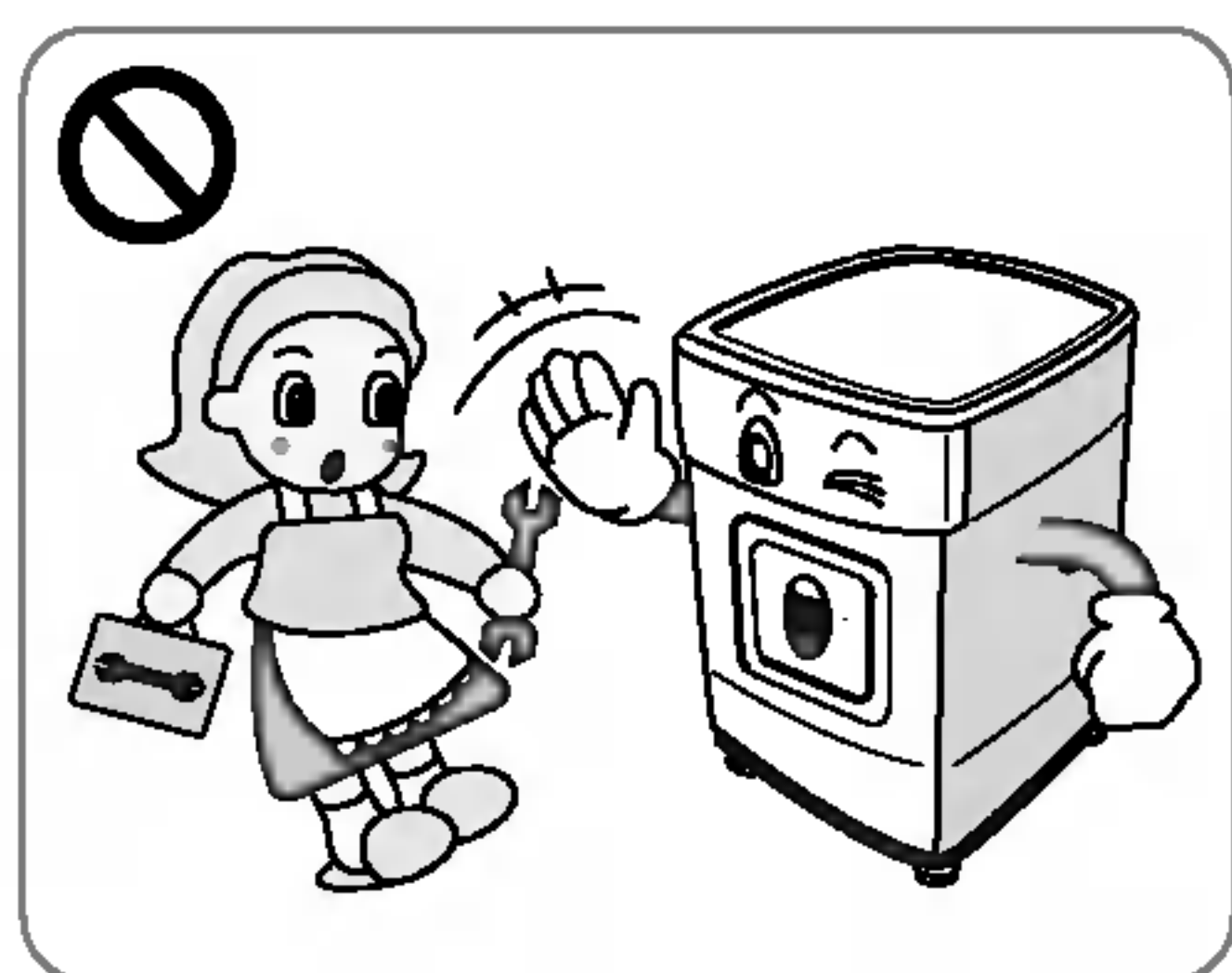

• Le démontage ou la révision doit être effectué par un réparateur expérimenté.

.....
Vous risquez de provoquer des pannes, un incendie et une électrocution.

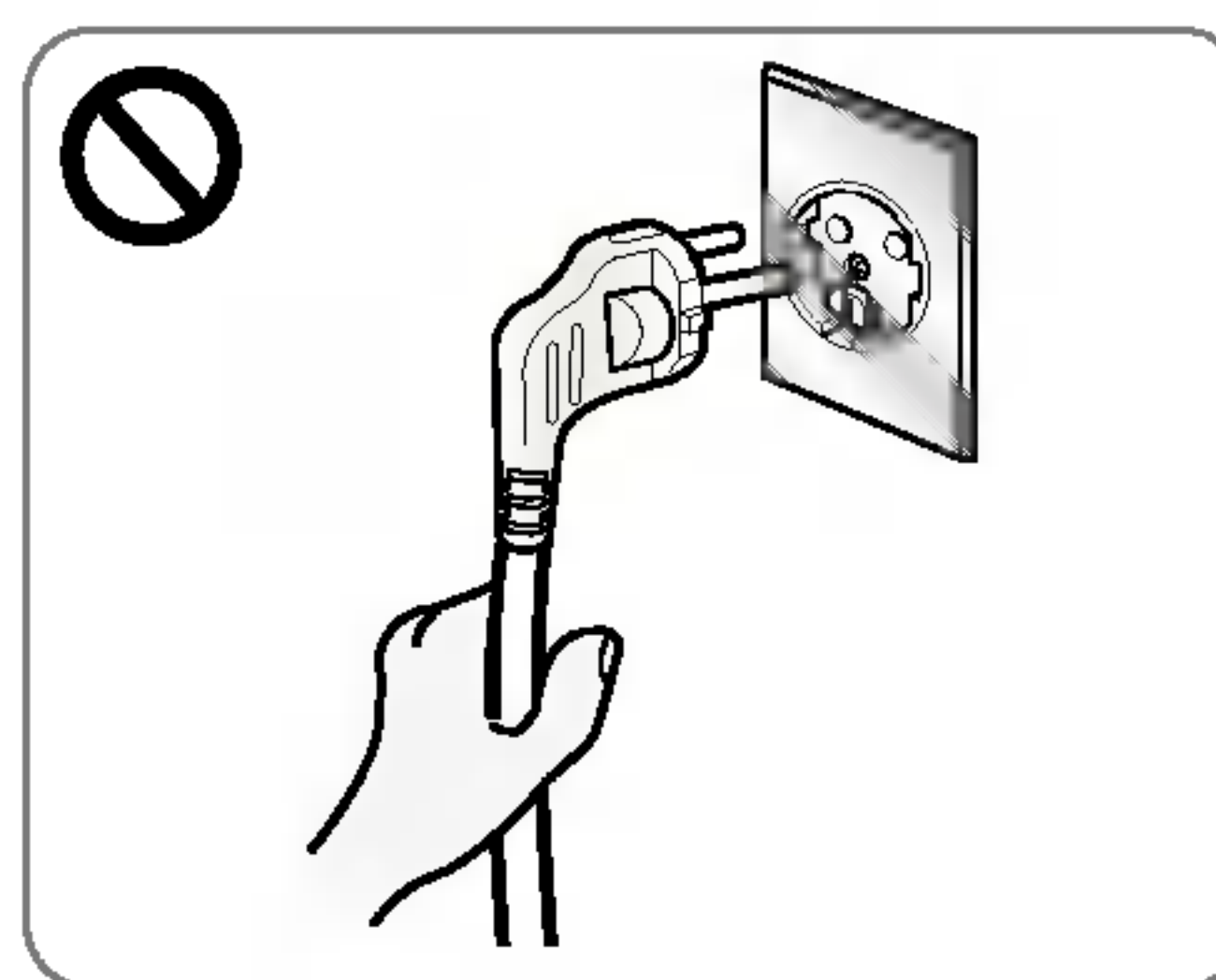

• Débranchez le cordon d'alimentation en tenant la prise et non le cordon.

.....
Vous risquez de couper des fils ce qui entraînerait une surchauffe ou un incendie.

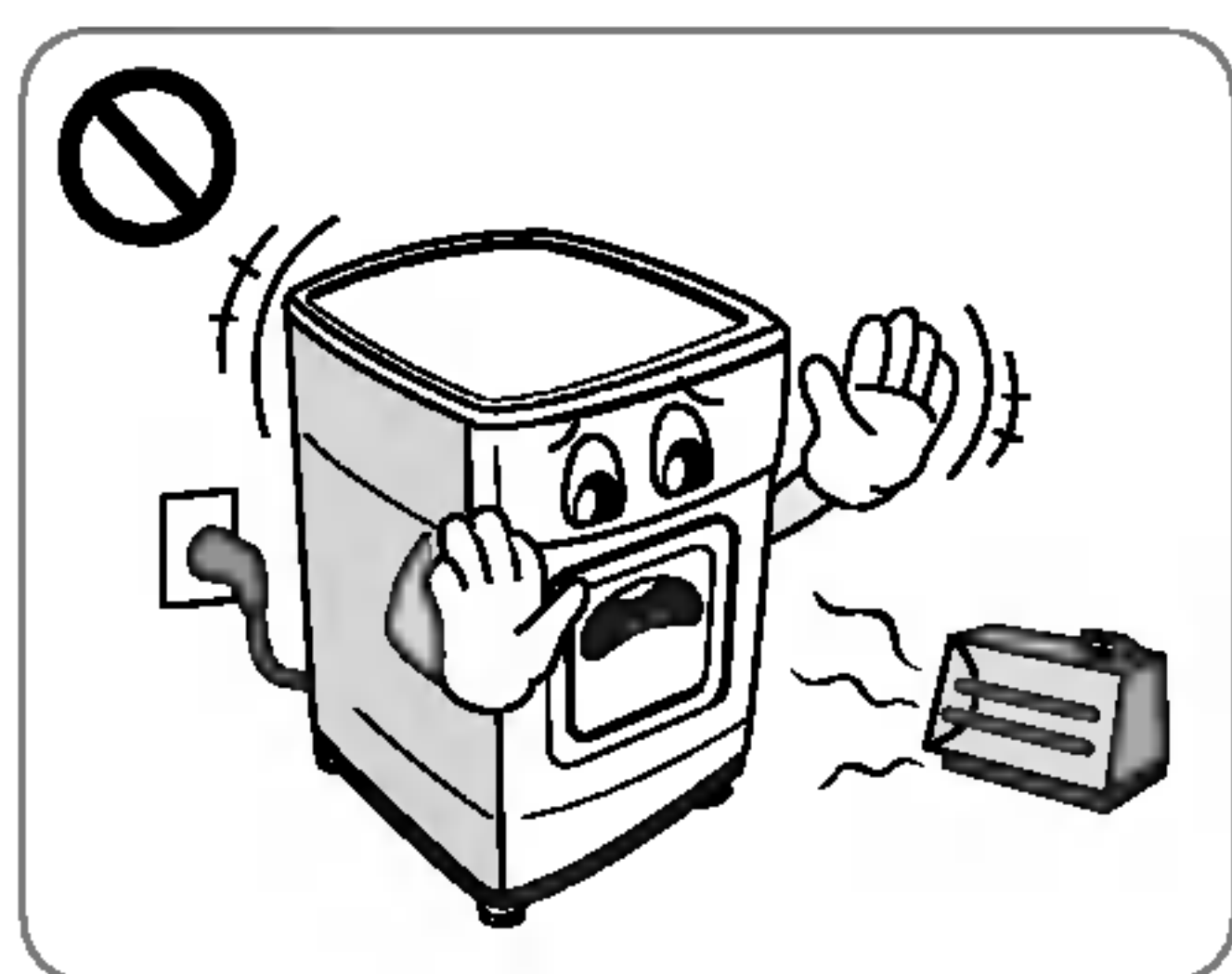

• Éloignez le sèche-linge de toute cuisinière électrique, bougie et autres objets inflammables.

.....
Vous risquez de faire fondre certains éléments ou de provoquer un incendie.

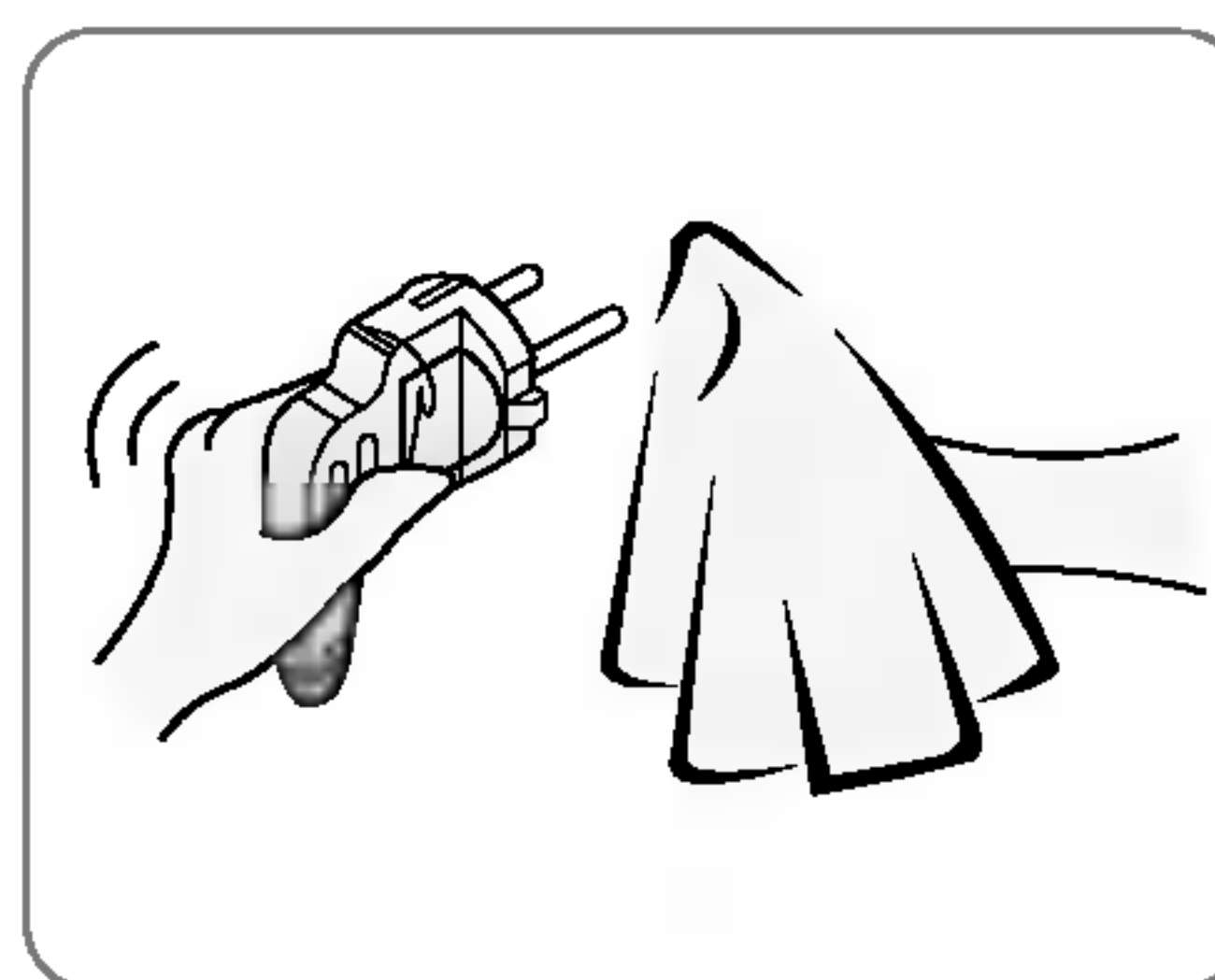

• Essuyez la poussière et les impuretés sur la prise du cordon d'alimentation et insérez-la fermement dans la prise murale.

.....
Des impuretés sur la prise et une mauvaise connexion peuvent entraîner un incendie.

Consignes de sécurité

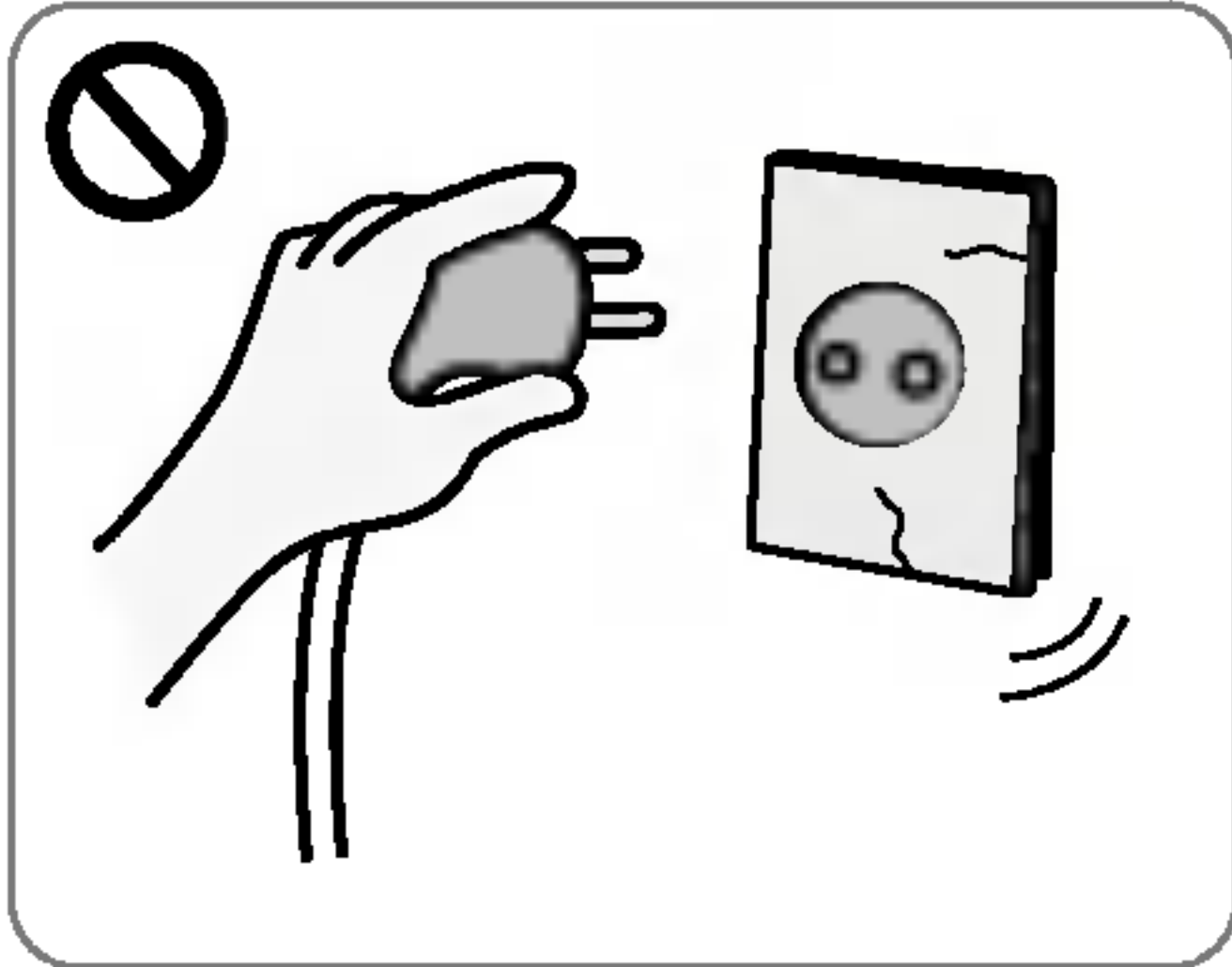

• N'utilisez pas un cordon d'alimentation, une fiche ou une prise endommagés

.....
Vous risquez de provoquer un incendie et une électrocution.

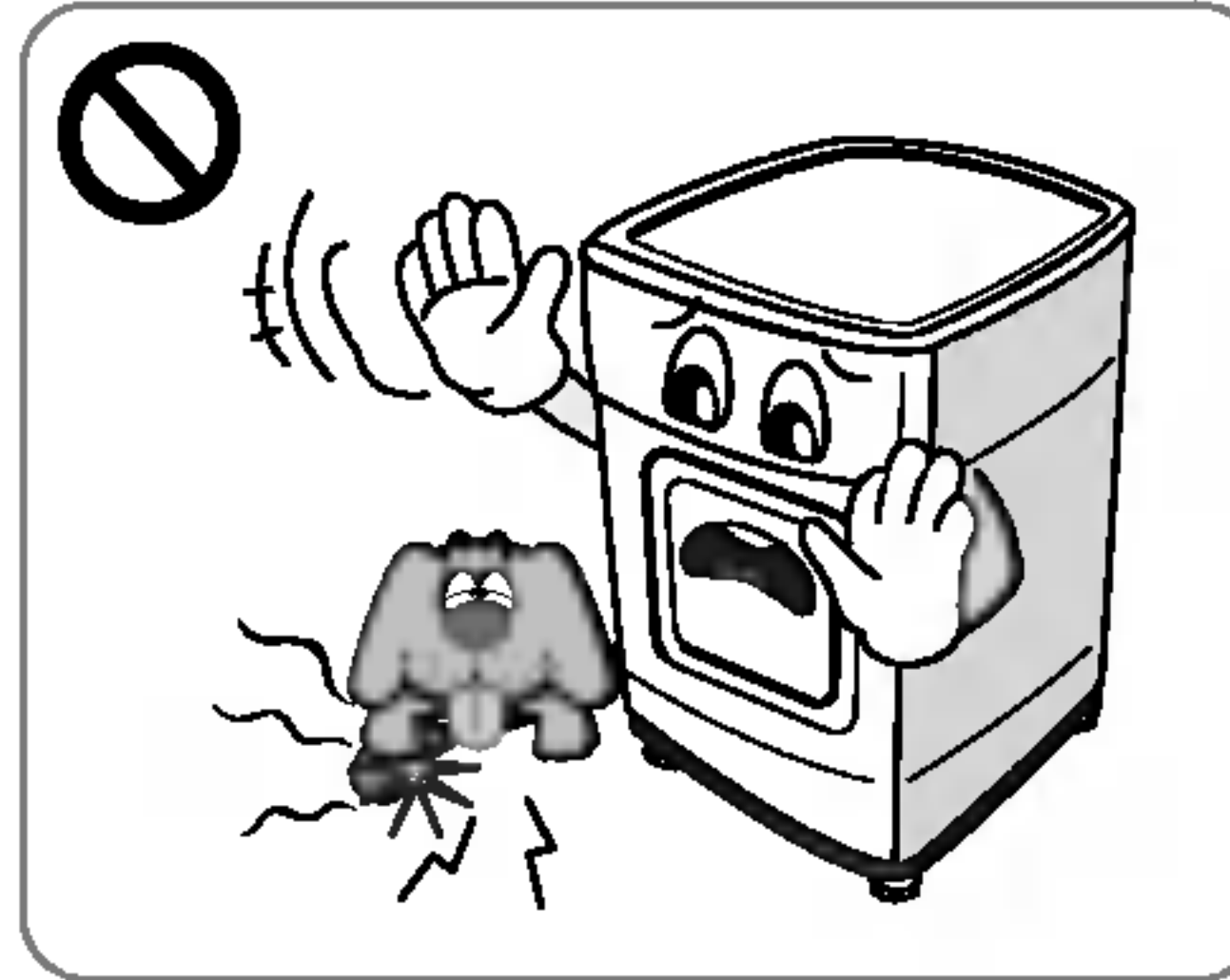

• Assurez-vous que des animaux ne rongent pas le sèche-linge.

.....
Les animaux peuvent mourir d'une électrocution et l'aspect du sèche-linge peut être endommagé.



• N'installez ou ne stockez pas votre sèche-linge dans un lieu où il sera exposé aux intempéries.

.....
Vous risquez de provoquer une électrocution, un incendie, un mal-fonctionnement et une déformation.



• N'appuyez pas sur le bouton avec un ustensile pointu comme un tourne-vis ou une épingle.

.....
Vous risquez de vous électrocuter.

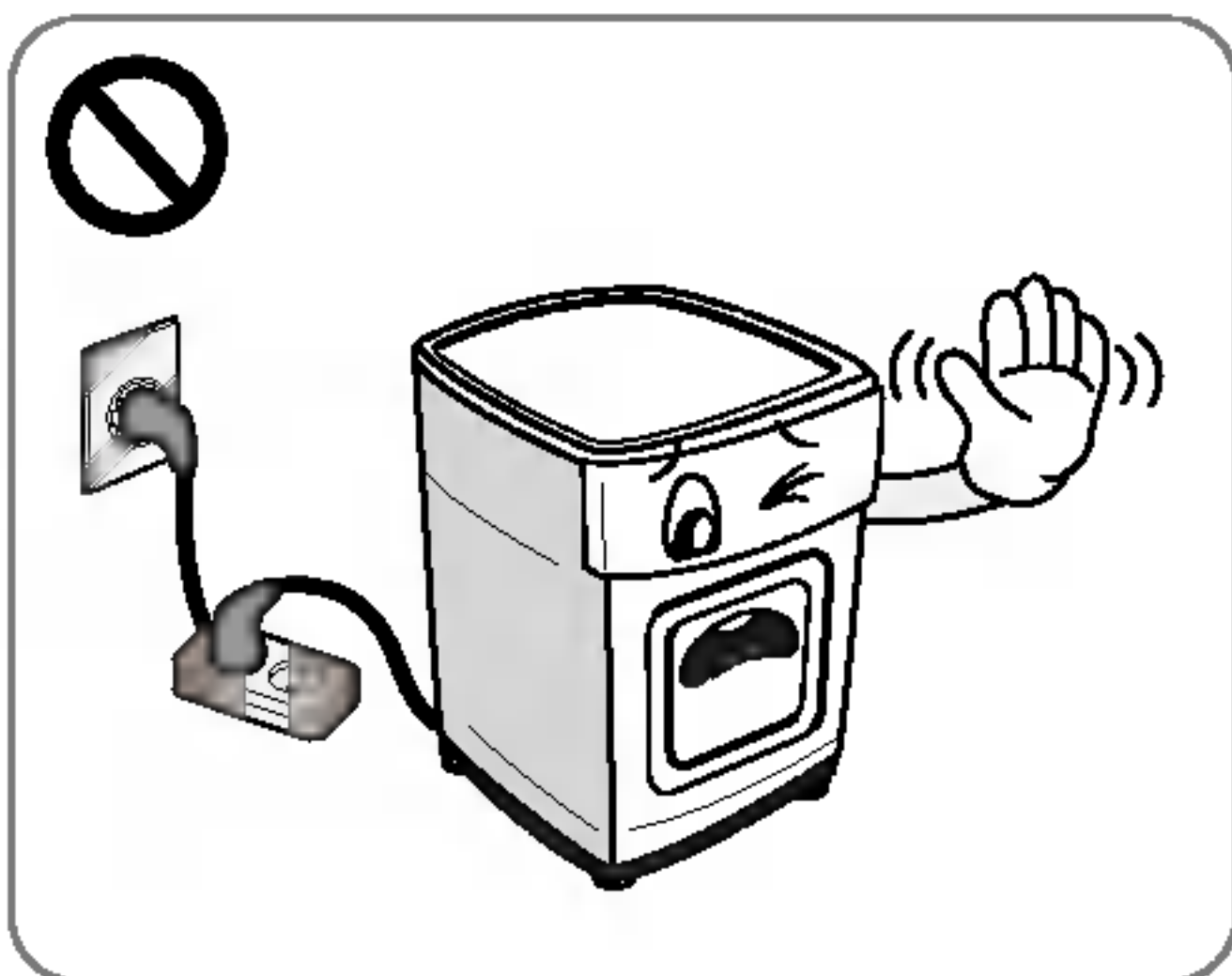

• N'utilisez pas de rallonge ou d'adaptateur pour brancher le cordon d'alimentation.

.....
Vous risquez de provoquer un incendie et une électrocution.

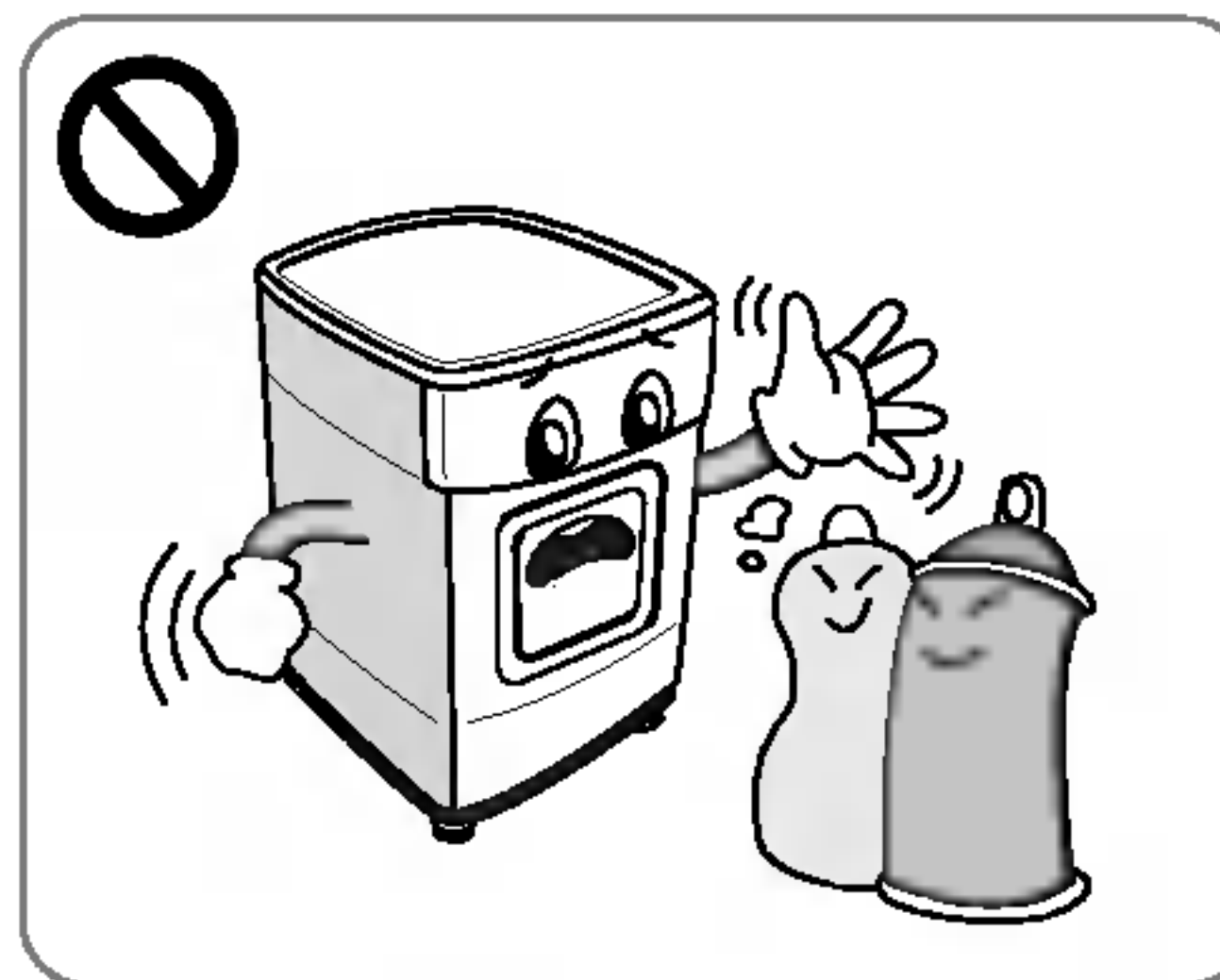

• N'utilisez pas de détergents de nettoyage à sec pour le sèche-linge ou ne placez pas de détergents de nettoyage sur le linge.

.....
Vous risquez de provoquer une explosion et un incendie.

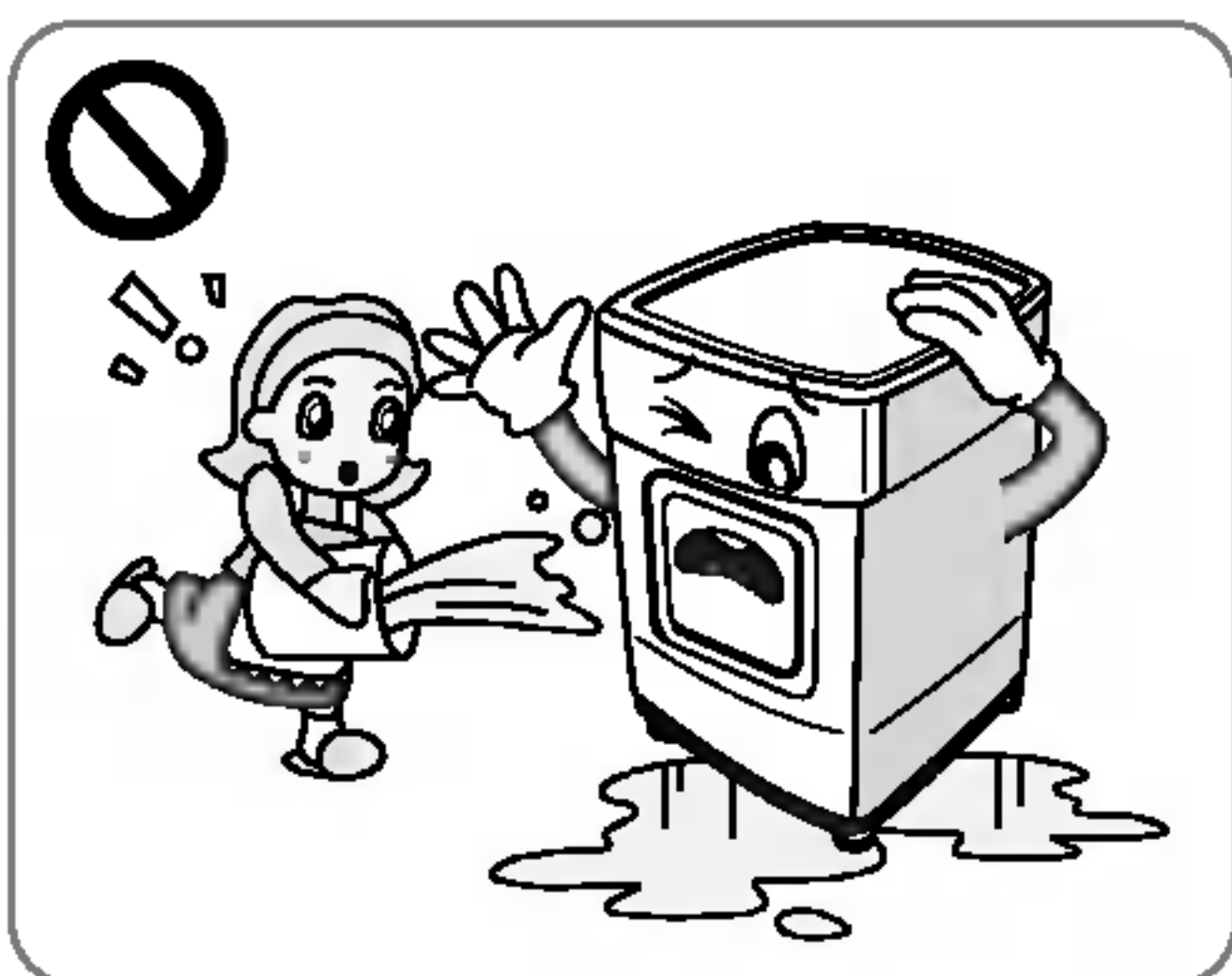

• Ne versez pas d'eau sur le sèche-linge.

.....
Vous risquez de provoquer un incendie et une électrocution.

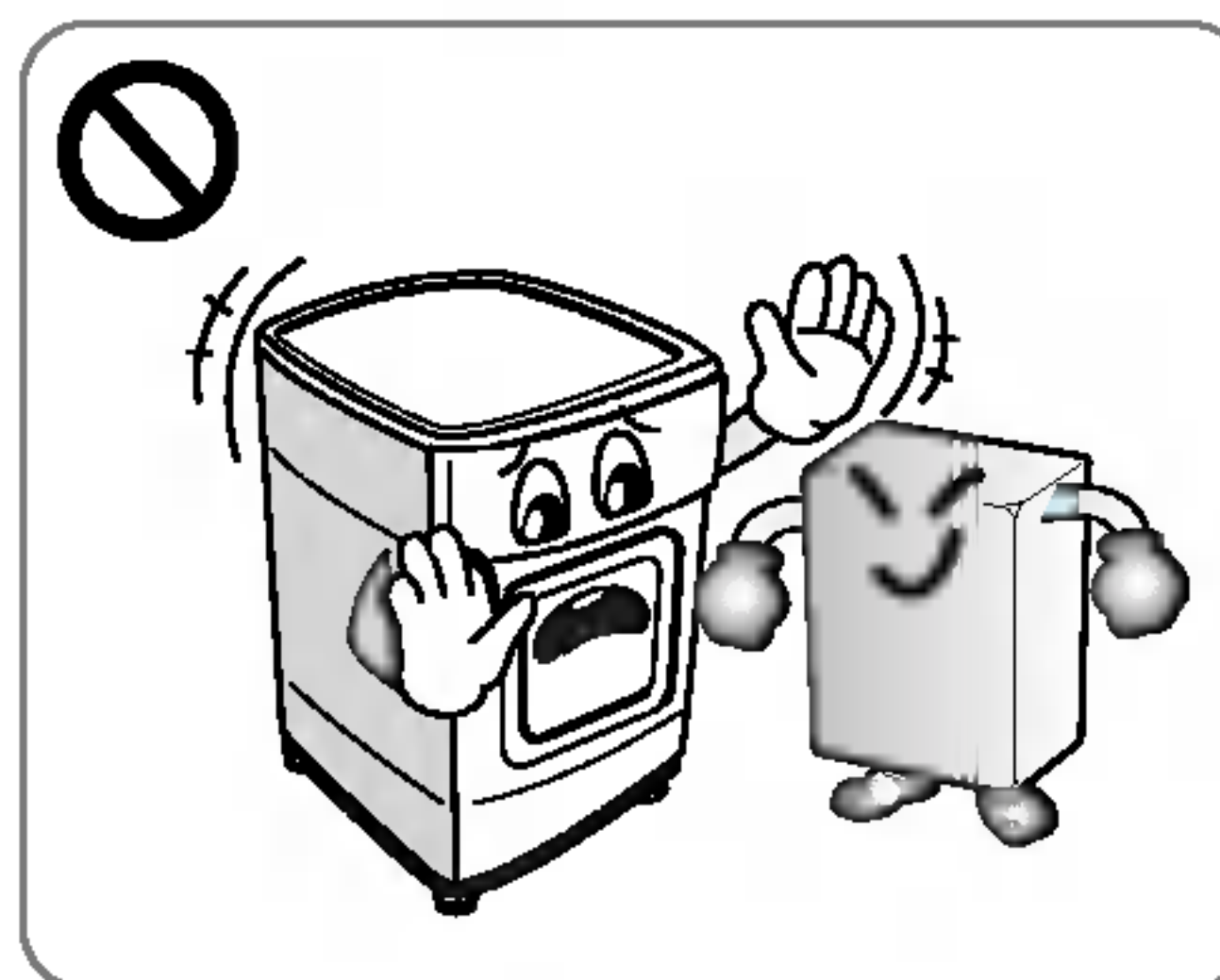

• Ne placez pas d'objets inflammables près du sèche-linge.

.....
Vous risquez de provoquer des gaz toxiques, une explosion ou un incendie et d'endommager des pièces.

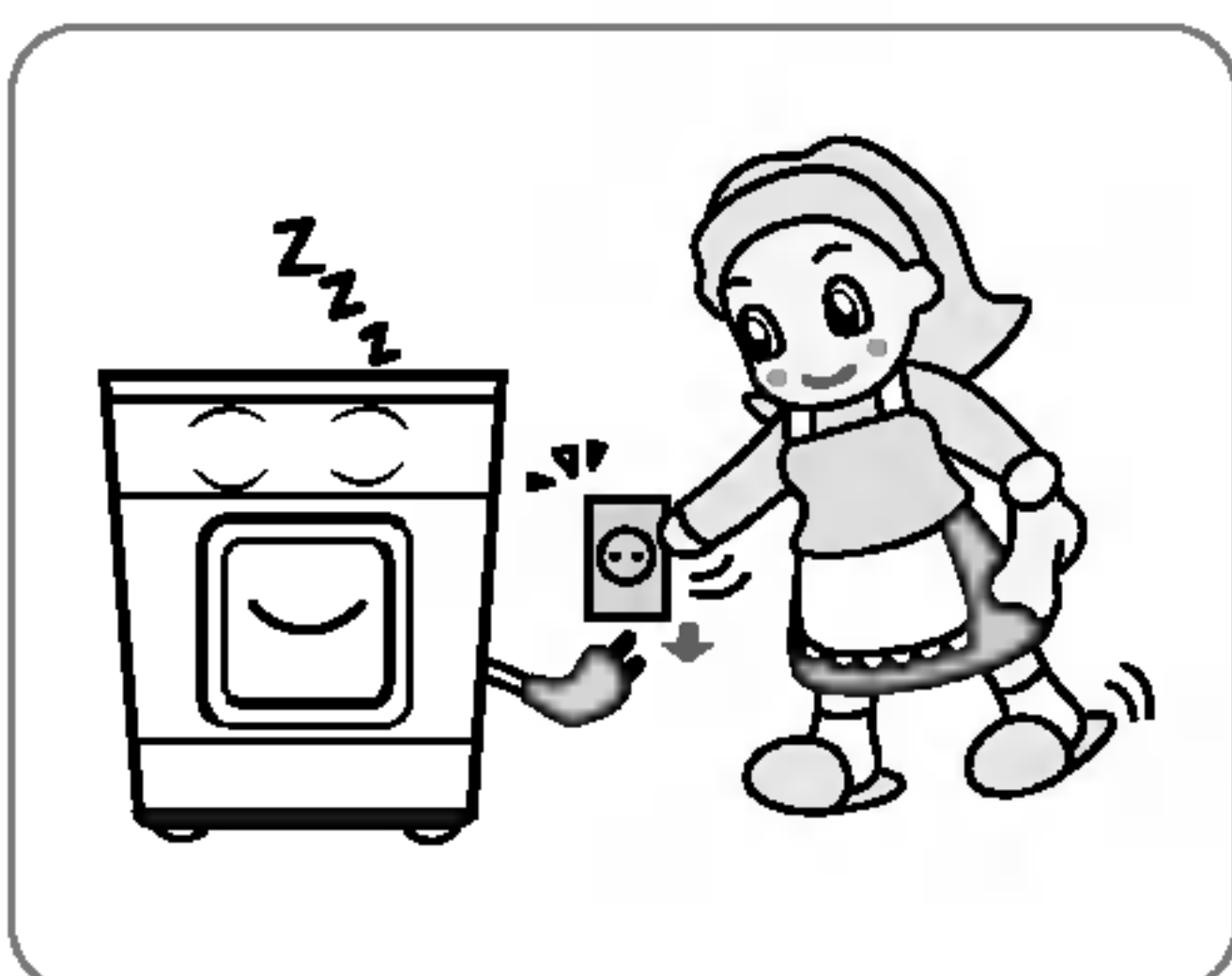

• Débranchez le cordon d'alimentation lorsque vous nettoyez ou n'utilisez pas votre sèche-linge.

.....
De l'eau ou des impuretés peuvent entraîner une électrocution.

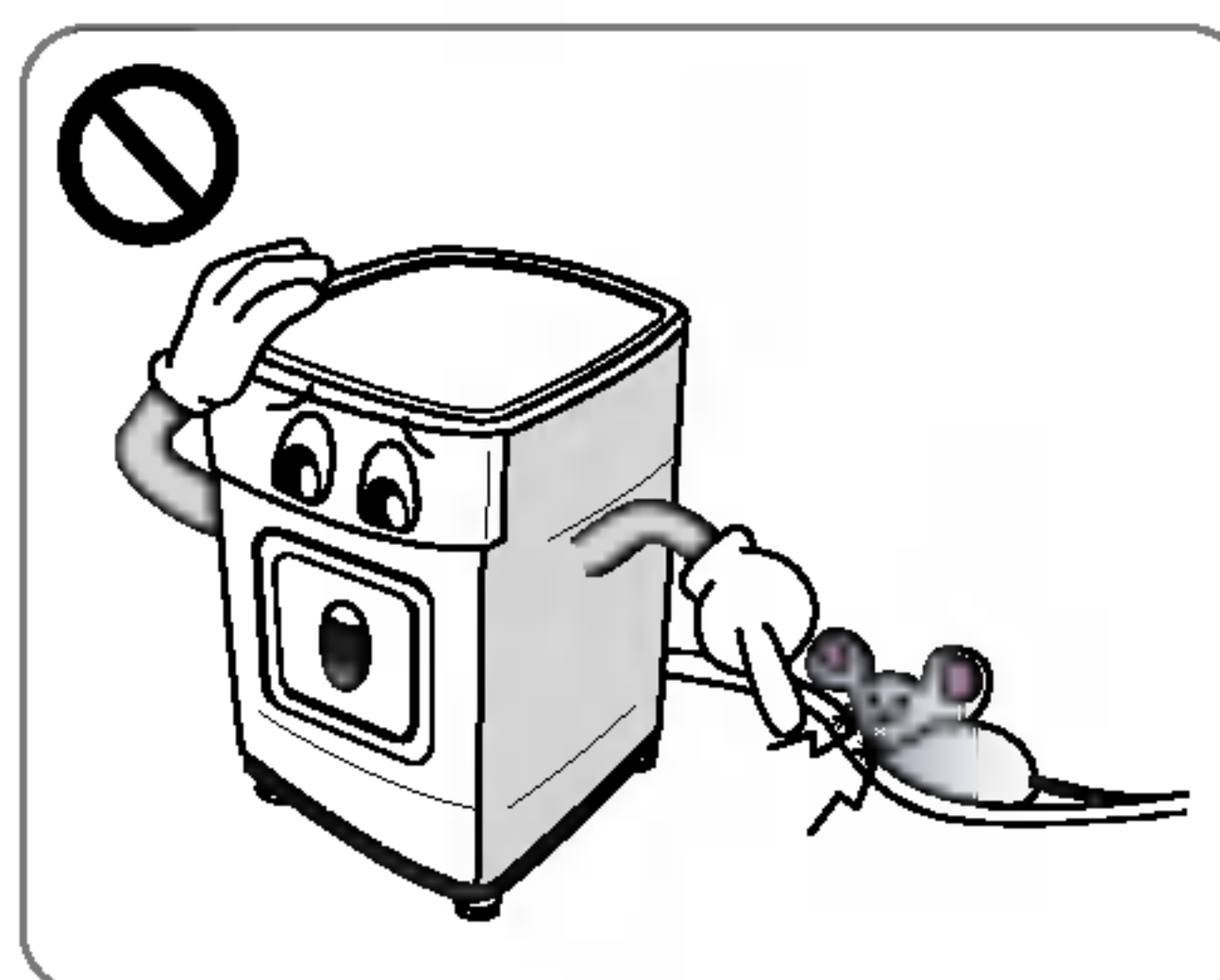

• Maintenez le sèche-linge hors de portée des blattes et autres insectes.

.....
Les animaux peuvent mourir d'une électrocution et l'aspect du sèche-linge peut être endommagé.

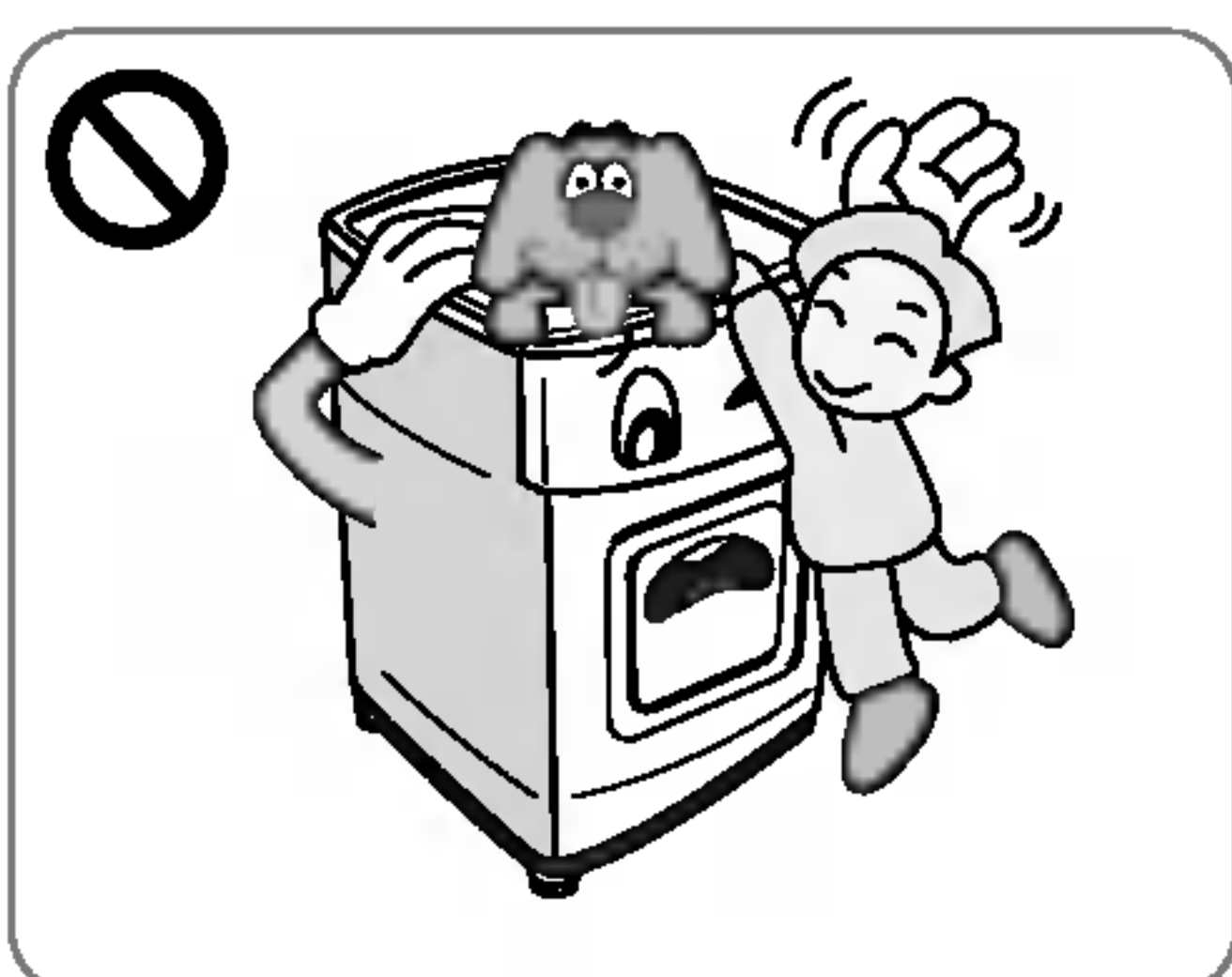

• Ne laissez pas des enfants ou animaux jouer sur ou à l'intérieur du sèche-linge.

.....
Les enfants risquent de tomber. Les enfants ou animaux peuvent se blesser avec les pièces rotatives ou suffoquer à l'intérieur du tambour.

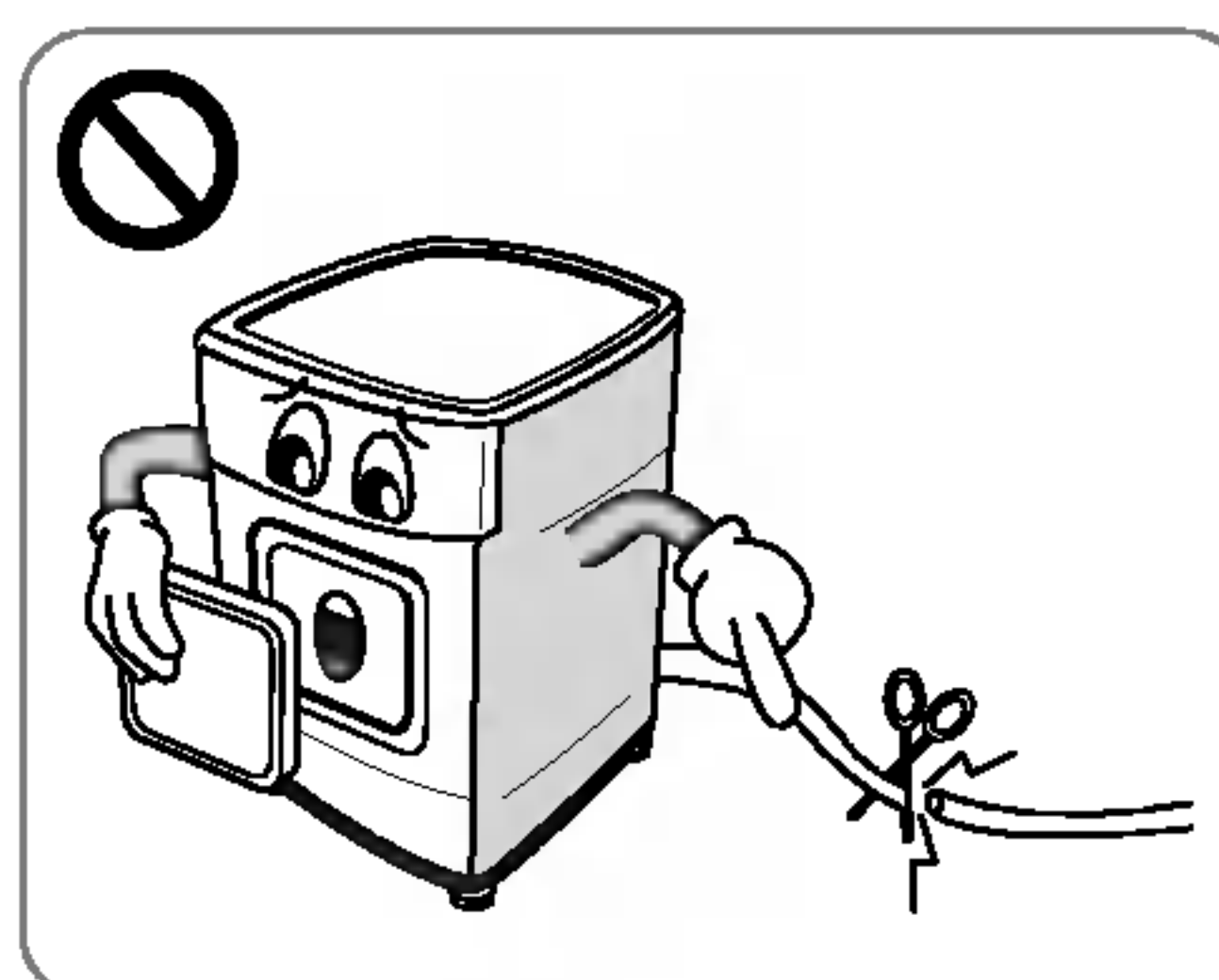

• Avant de mettre votre sèche-linge au rebut, démontez la porte et coupez le cordon d'alimentation pour empêcher son utilisation future.

.....
Vous risquez d'endommager le cordon et de provoquer des pannes.

Consignes de sécurité

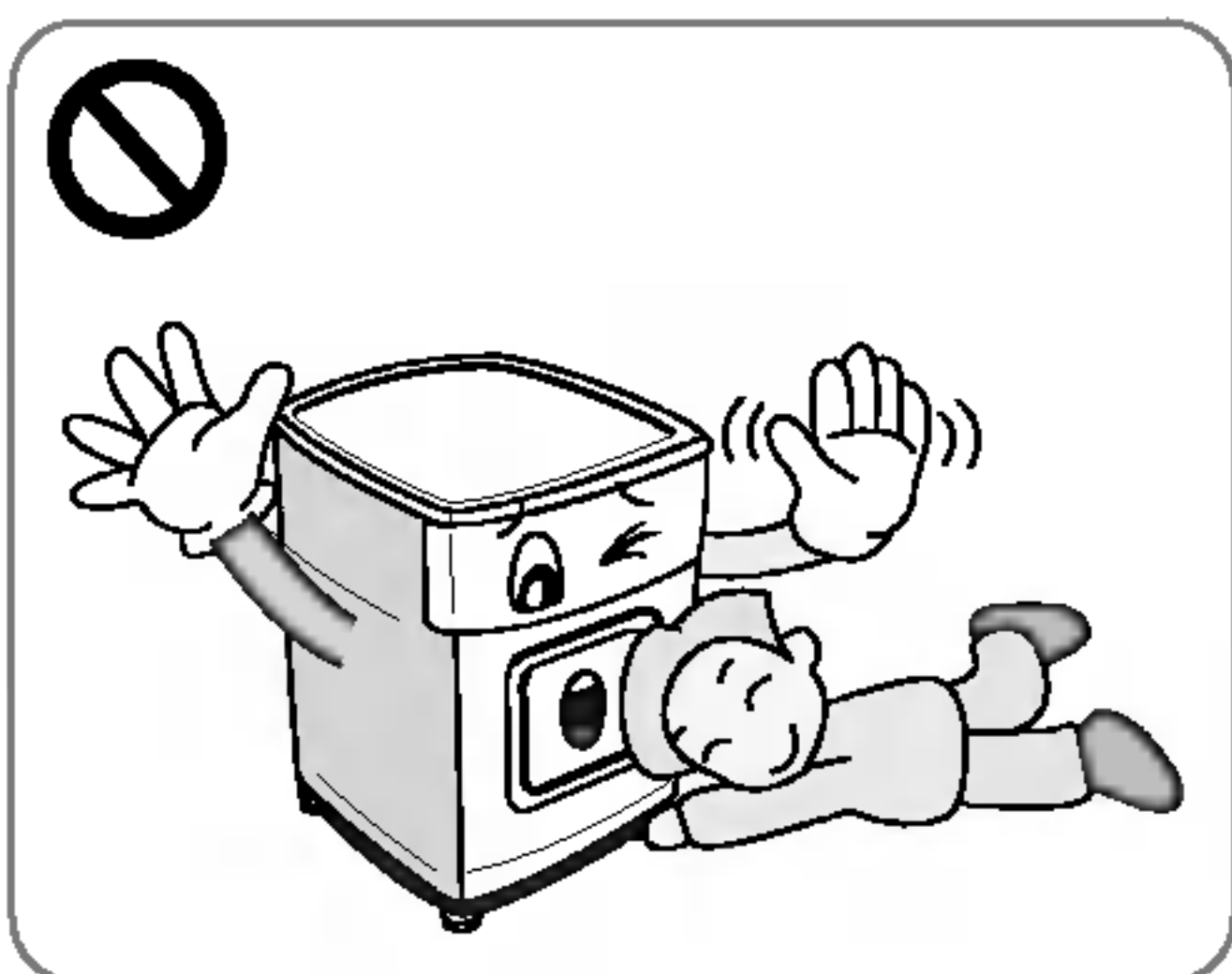

• Il faut surveiller les enfants pour éviter qu'ils ne jouent avec cet appareil.

.....
Les enfants peuvent tomber dedans. Les animaux domestiques ou les enfants peuvent être blessés par les pièces mobiles ou étouffés à l'intérieur du tambour.

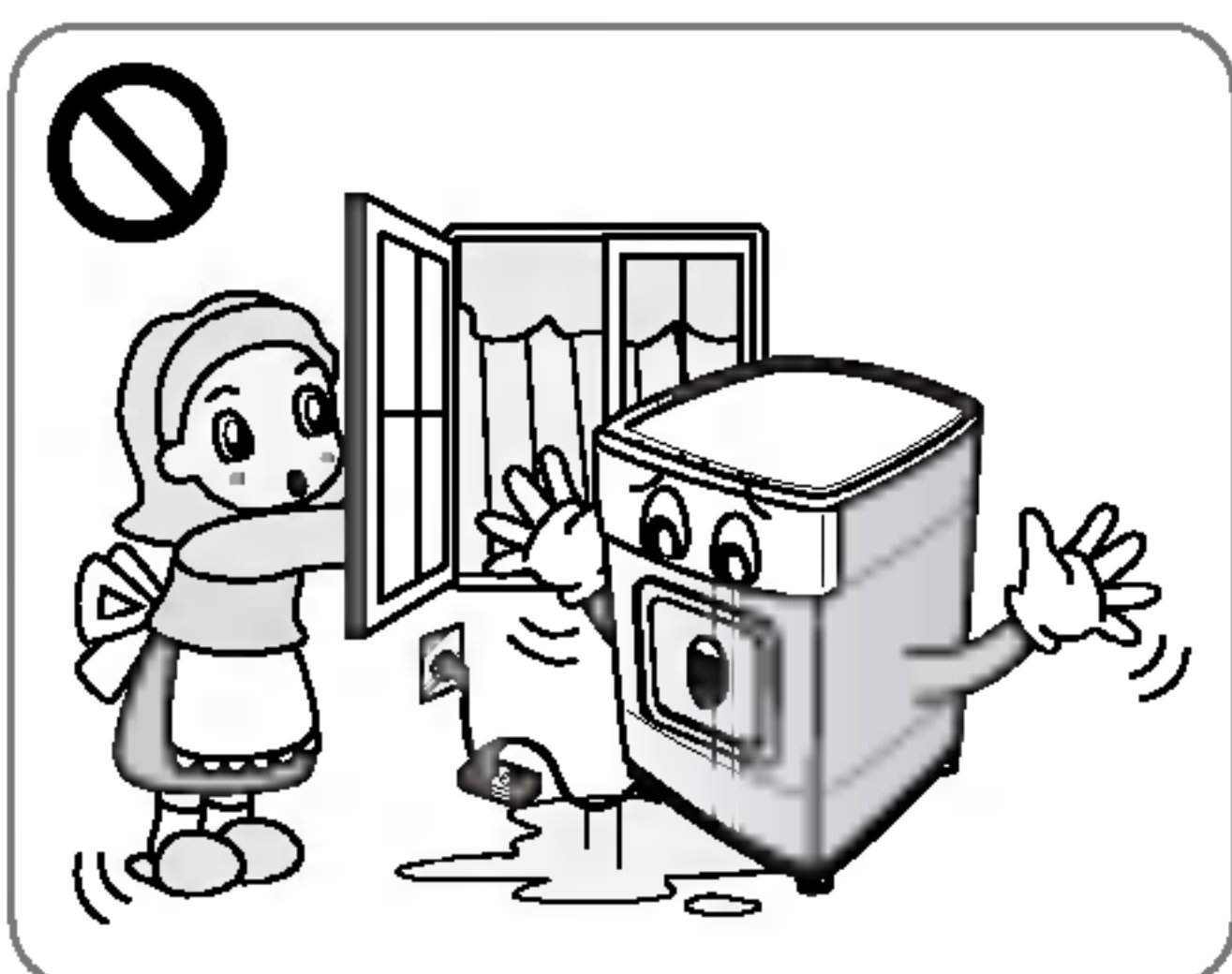

• Si cet appareil est utilisé à l'aide d'une rallonge ou d'une prise électrique portable, celle-ci doit être placée de manière à éviter qu'elle soit éclaboussée ou exposée à l'humidité.

.....
Autrement, vous risquez de provoquer un choc électrique, un incendie, un dysfonctionnement ou une déformation de l'appareil.

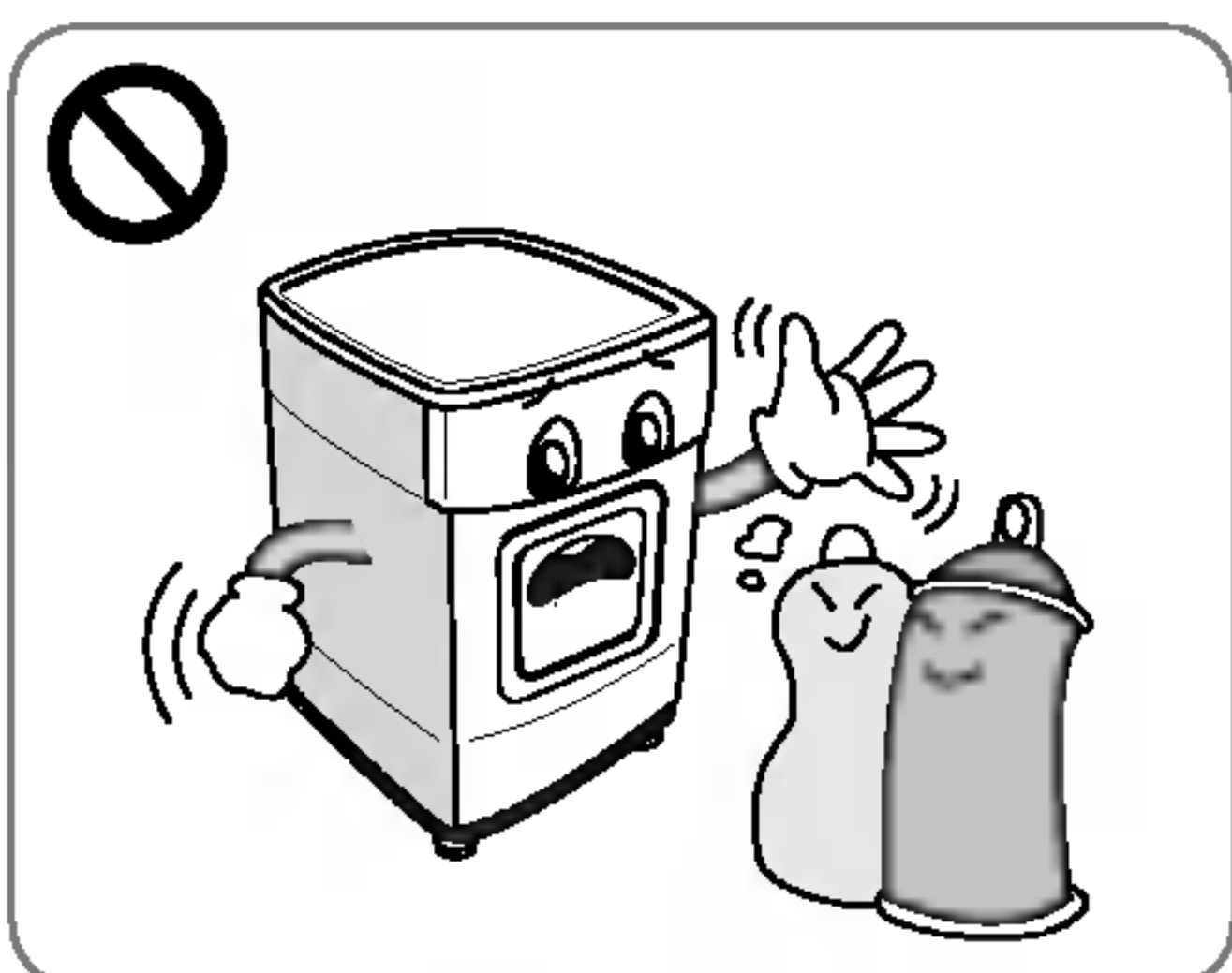

• Les éléments éclaboussés ou mouillés avec de l'huile végétale ou de cuisson représentent un risque d'incendie et ils ne doivent pas être placés dans un sèche-linge à tambour.

.....
Autrement, vous risquez de provoquer une explosion ou un incendie.

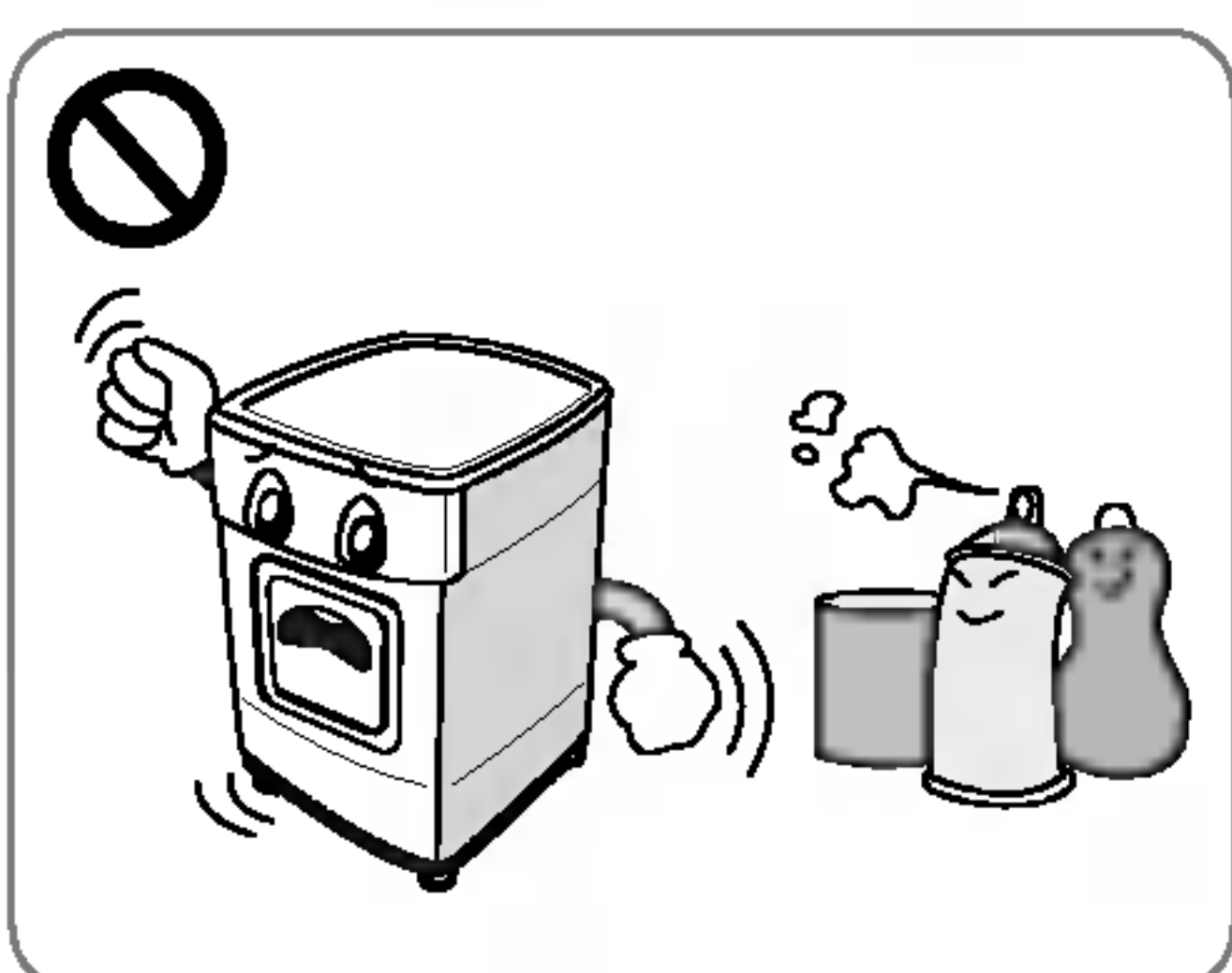

• Les éléments qui ont été préalablement nettoyés, lavés, mouillés ou éclaboussés avec de l'essence, avec des solvants pour nettoyage à sec ou avec d'autres substances inflammables ou explosives, ne doivent pas être placés dans un sèche-linge à tambour.

.....
Autrement, vous risquez de provoquer une explosion ou un incendie.

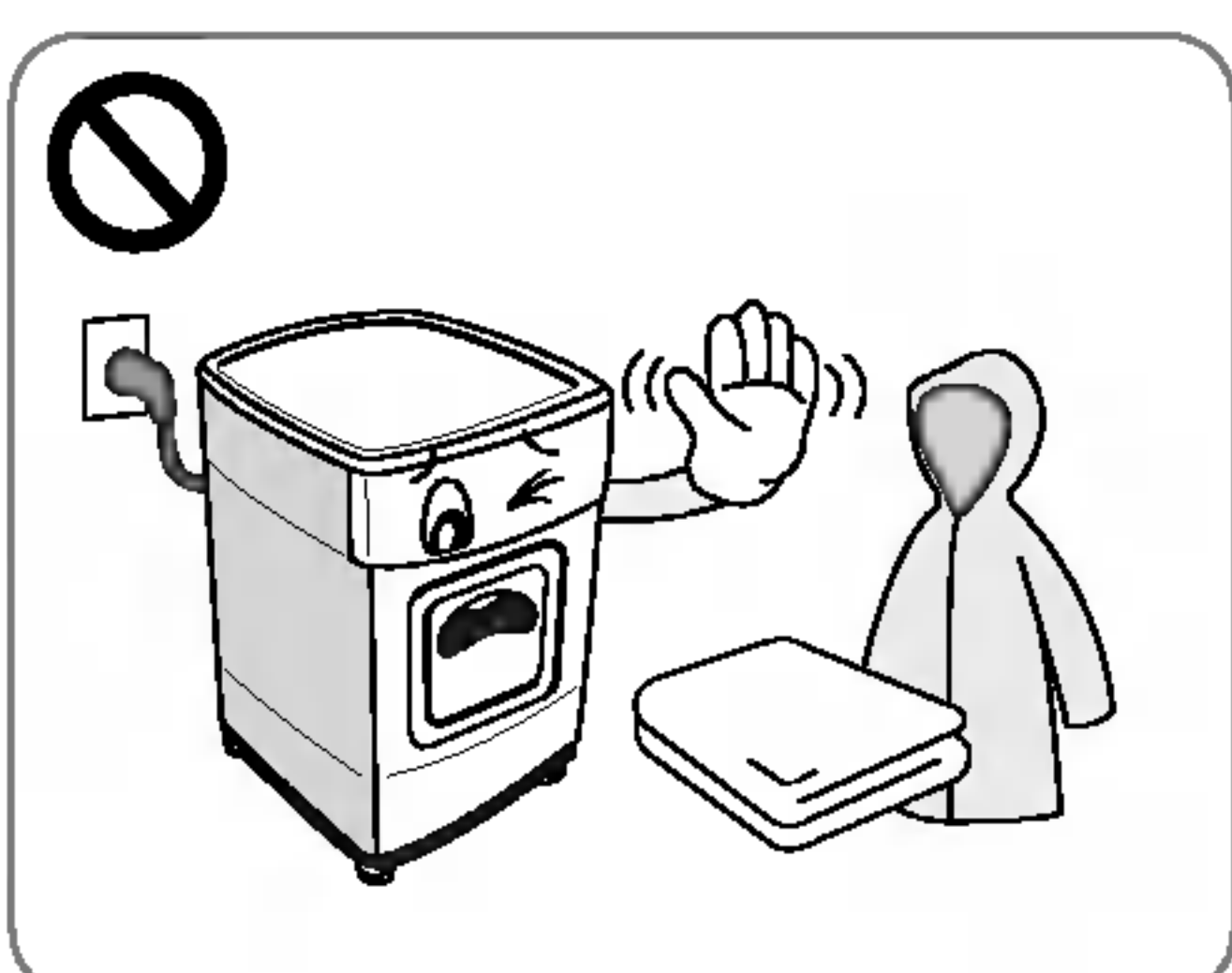

• Les éléments contenant du caoutchouc mousse (également connu sous le nom de mousse de latex) ou d'autres matériaux ressemblant à du caoutchouc ne doivent pas être séchés dans une sèche-linge à tambour en employant un réglage chaleur.

.....
Les éléments en caoutchouc mousse peuvent produire un incendie par combustion spontanée lorsqu'ils sont séchés.

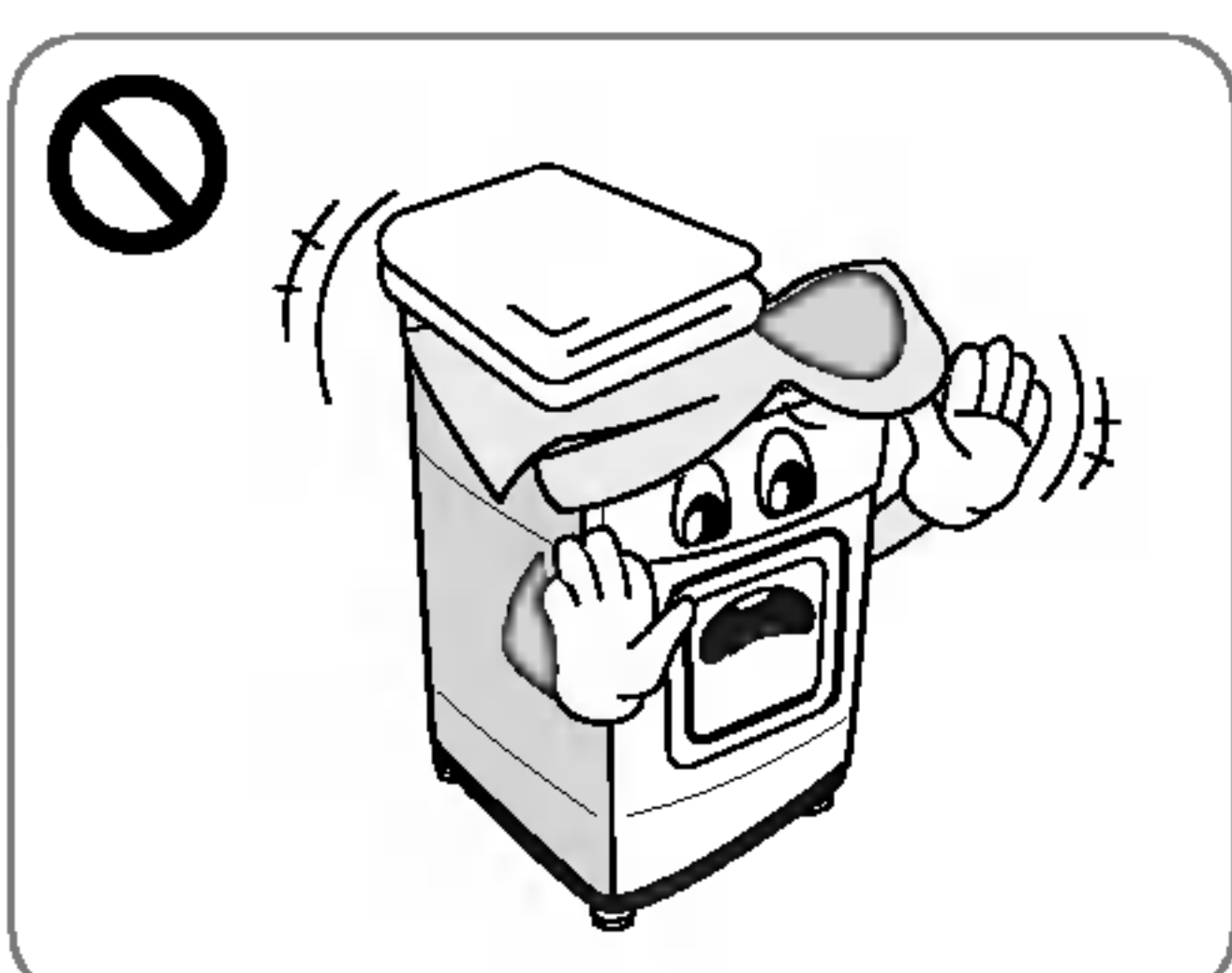

• Les articles en plastique tels que les bonnets de douche et les serviettes de table imperméables pour bébés ne doivent pas être placés dans un sèche-linge à tambour.

.....
Autrement, vous risquez de provoquer une explosion ou un incendie.

I nstructions d'installation

Les instructions suivantes vous guideront lors des premières étapes d'installation de votre sèche-linge. Veuillez noter que tous les chapitres de ce guide vous donnent des informations importantes concernant la préparation et l'utilisation de votre sèche-linge, et qu'il est important de vous reporter à l'ensemble de ce guide avant de procéder à toute installation ou utilisation. Assurez-vous de respecter l'ensemble des précautions et avertissements stipulés. Ces instructions d'installation sont destinées à être appliquées par des installateurs qualifiés. Lisez ces instructions d'installation complètement et attentivement.

Informations de sécurité

Risque de blessure

Le sèche-linge est très lourd. Vous ne devriez donc pas essayer de le soulever seul.

Ne soulevez pas le sèche-linge en le tenant par une pièce en saillie, par exemple la molette ou la porte ; elles peuvent se détacher.

Risque de chute

Le risque de chute peut être causé par des câbles ou flexibles non raccordés. Assurez-vous qu'aucun câble ou flexible n'est détaché.

Vérifiez que le sèche-linge n'a pas subi de dommages pendant son transport.

Ne branchez pas le sèche-linge s'il présente des signes visibles d'endommagement.

Si vous avez des doutes, contactez votre revendeur local. Videz toujours complètement votre sèche-linge avant de le transporter.

Votre sèche-linge ne doit pas être placé près d'une table de cuisson au gaz, d'une cuisinière, d'un réchaud ou d'une grille à hauteur des yeux car les flammes émises par les brûleurs peuvent endommager votre sèche-linge. Lorsque le sèche-linge est placé sous un plan de travail, laissez un espace de 15 mm sur chaque côté du sèche-linge pour permettre l'évacuation d'air par la grille arrière. Cette circulation d'air est indispensable pour condenser l'eau pendant le séchage. Si vous utilisez ce sèche-linge à proximité de ou superposé sur votre lave-linge, des fiches et prises distinctes doivent être utilisées pour chaque appareil. N'utilisez pas d'adaptateur ou de rallonge.

Vous pouvez superposer le sèche-linge au-dessus de votre lave-linge pour économiser de l'espace. Un kit de superposition est disponible auprès de votre revendeur local.

● Instructions d'installation en colonne

Le sèche-linge LG peut être placé au-dessus d'un lave-linge à chargement en façade. Un kit de superposition garantit leur fixation (voir page suivante). Cette installation doit être effectuée par un installateur expérimenté afin d'assurer l'installation stable du lave-linge et du sèche-linge. Si cette opération n'est pas effectuée correctement, le sèche-linge peut tomber.

Plus important, certains modèles de lave-linge ne peuvent être superposés qu'avec certains modèles.

Demander conseil à un installateur expérimenté est donc très important.

Avertissement !

Cordon d'alimentation

Si le cordon d'alimentation est endommagé, il doit être remplacé par le fabricant, un réparateur ou autre personne qualifiée afin d'éviter tout risque.

La prise secteur doit être à portée de l'utilisateur afin de pouvoir débrancher ou brancher après l'installation.

I nstructions d'installation

Instructions de mise à la terre

Cet appareil doit être mis à la terre. En cas de mauvais fonctionnement ou panne, la prise de terre réduira le risque d'électrocution en procurant une voie de résistance réduite pour le courant électrique.

Cet appareil est doté d'un cordon possédant un conducteur de terre et une prise de terre. La prise doit être branchée dans une prise murale appropriée qui est correctement installée et mise à la terre conformément à l'ensemble des normes et réglementations locales.

Procédure de mise à la terre supplémentaire

Certaines normes locales peuvent exiger une prise de terre séparée. Dans ce cas, les conducteur de terre, raccord et vis accessoires doivent être achetés séparément.

Gaine d'évacuation de condensation

Le sèche-linge peut évacuer l'eau sans l'amener dans un bac de récupération d'eau. L'eau est pompée directement hors du sèche-linge.

Kit de superposition

Pour superposer ce sèche-linge sur un lave-linge LG, le kit de superposition LG est requis.

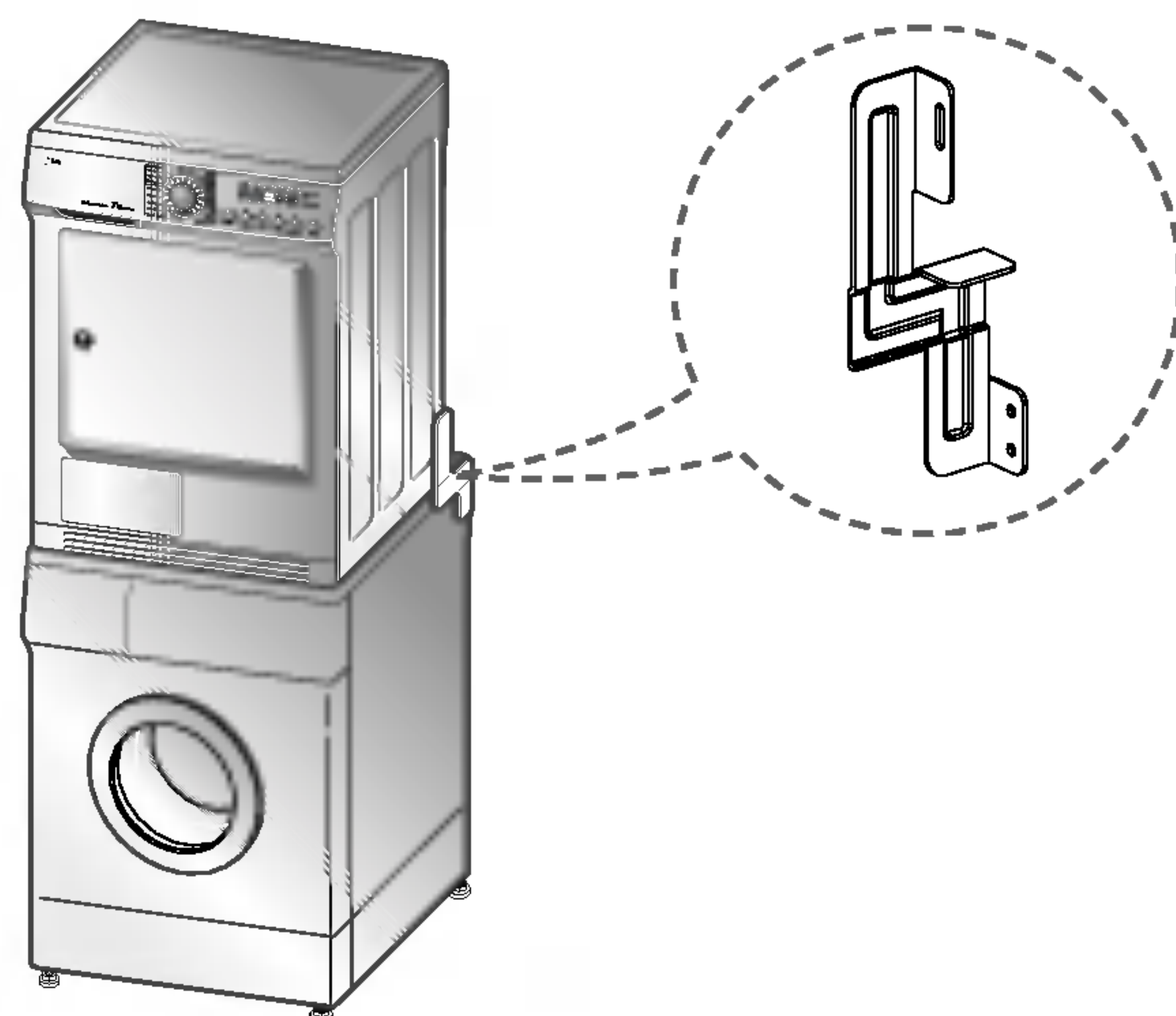

Installation encastrée

Vous pouvez encastrer votre sèche-linge sous un plan de travail dans un emplacement d'armoire de cuisine. Les dimensions de l'emplacement sont indiquées ci-dessous.

Pour votre sécurité, un capot métallique doit être fixement placé.

Cette installation doit être effectuée par un installateur expérimenté et placée sous un plan de travail continu.

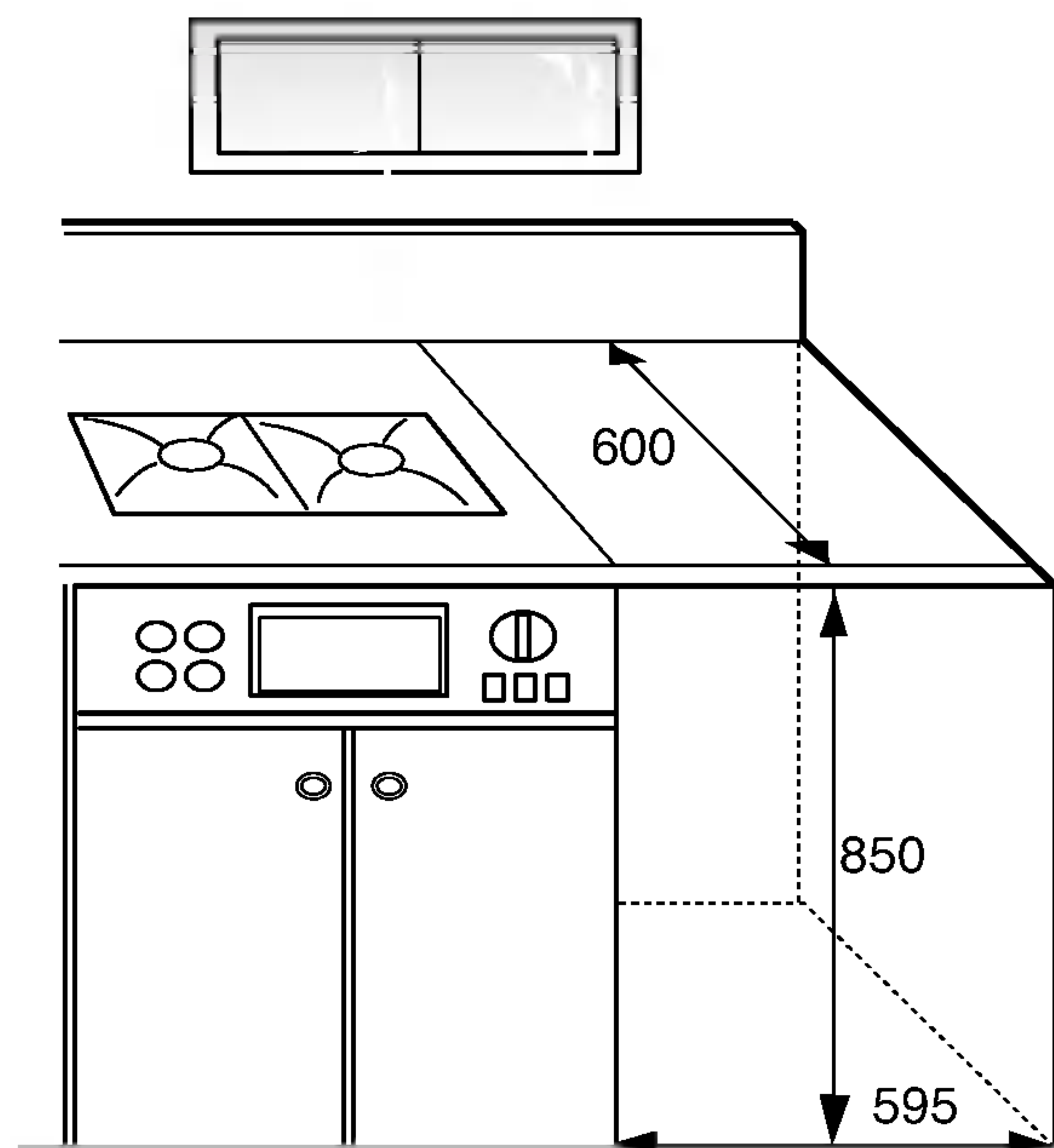

I nstructions d'installation

● Mise à niveau du sèche-linge



1. La mise à niveau du sèche-linge permet d'empêcher les bruits et vibrations indésirables.

Placez votre sèche-linge sur un emplacement stable et plat, où il n'y a pas d'écoulement d'eau ou d'eau congelée, et où aucun objet inflammable n'est stocké.

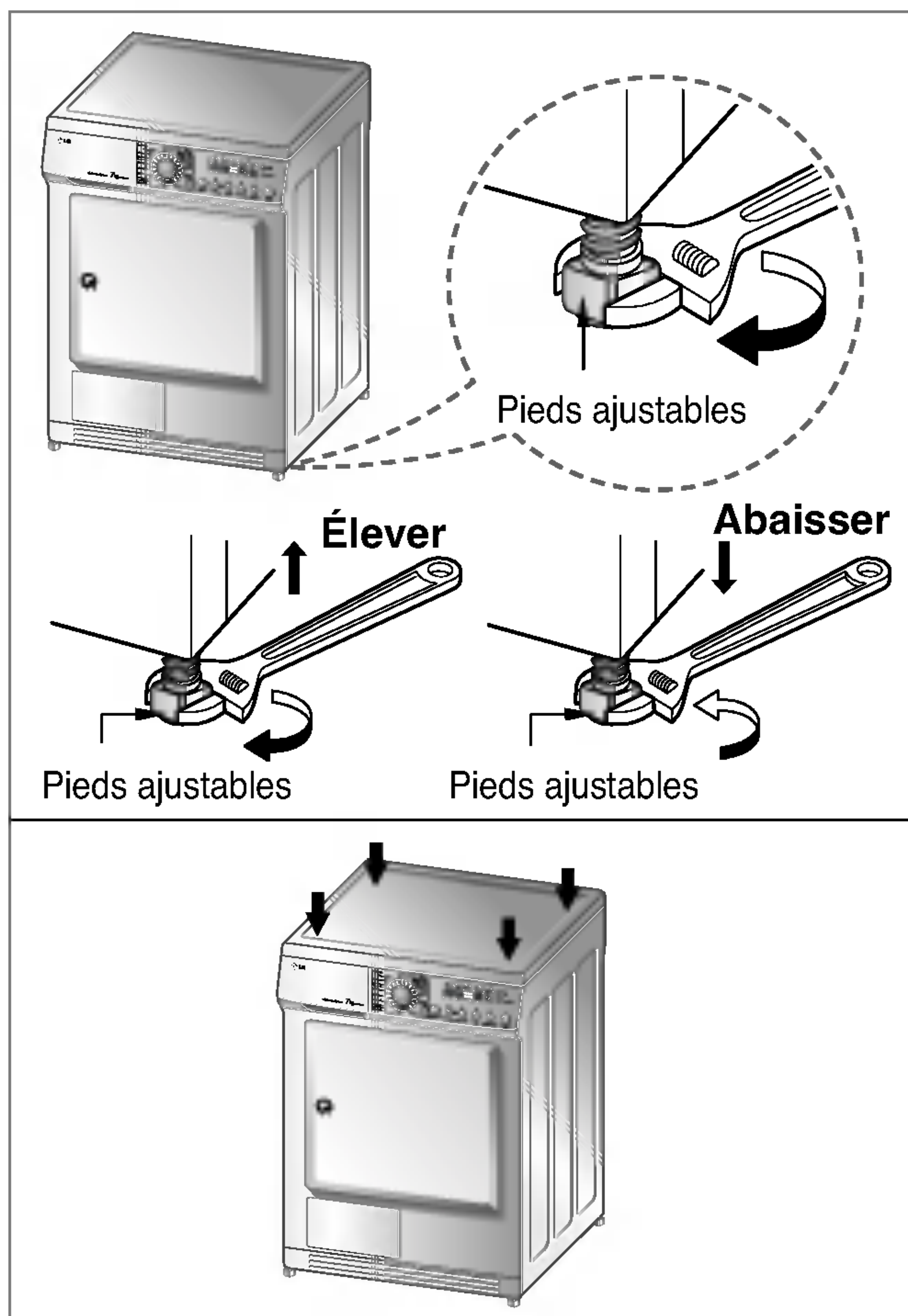

2. Si le sèche-linge n'est pas correctement à niveau, réglez les pieds de mise à niveau frontaux vers le haut ou vers le bas selon les besoins.

Tournez-les dans le sens des aiguilles d'une montre pour les élever et dans le sens contraire pour les abaisser jusqu'à ce que le sèche-linge ne vacille plus d'avant en arrière ou latéralement.

* Vérification en diagonale

Si vous appuyez sur les bords du sèche-linge, celui-ci ne doit pas du tout s'élever ou s'abaisser.

(Vérifiez les deux directions.)

Si la machine se balance lorsque vous appuyez en diagonal sur sa plaque supérieure, réglez de nouveau les pieds.

Aspect extérieur & conception

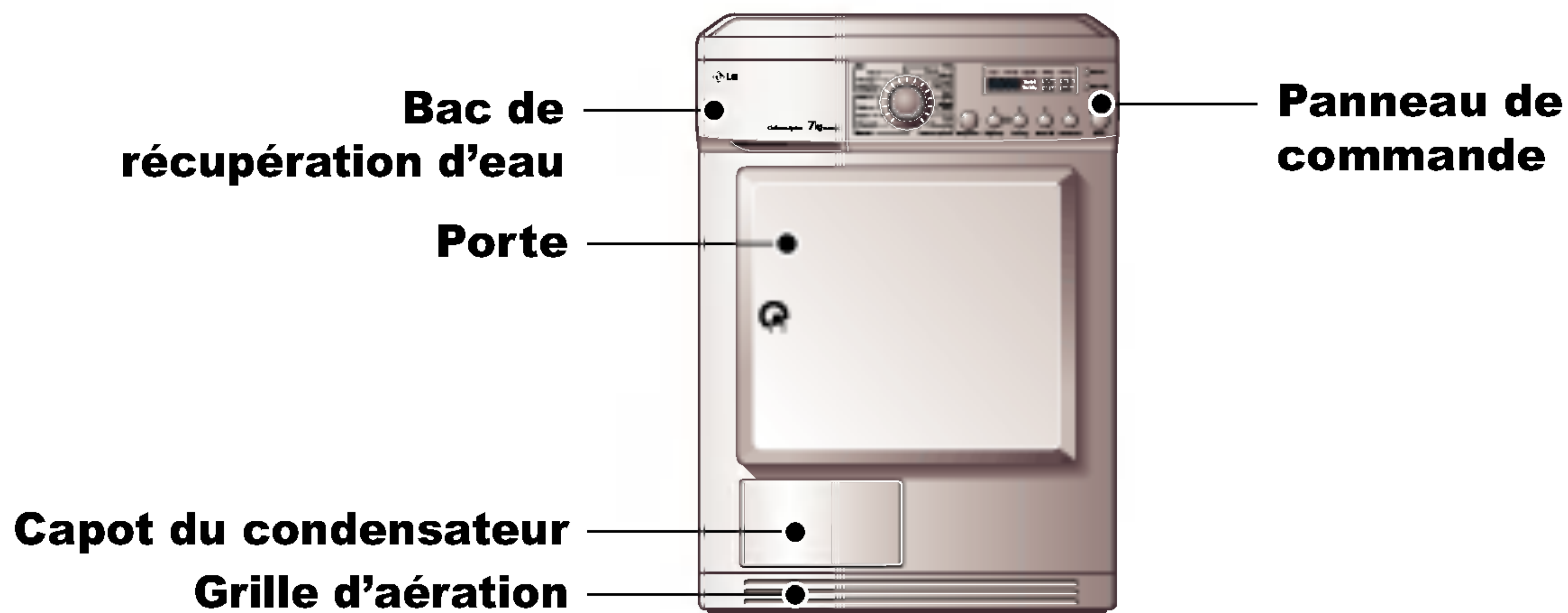

● Panneau de commande

■ TD-C70040E/45E



Écran d'affichage

- Affichage de l'heure
- Témoins

Boutons de fonctions supplémentaires

- Intensif / Délicat
- Sonnerie
- Anti-froissage
- Favoris
- Départ différé

Sélecteur de programmes

Départ/Pause

■ TD-C70042E/43E/46E/47E



Écran d'affichage

- Affichage de l'heure
- Témoins

Boutons de fonctions supplémentaires

- Intensif / Délicat
- Sonnerie
- Anti-froissage
- Favoris
- Départ différé

Sélecteur de programmes

Départ/Pause

Fonctionnement de votre sèche-linge

● Tableau de sélection de cycles

Cycles de séchage auto électronique		Programme standard
Mixed-Fabrics (Textiles mixés) (Note) Appuyez sur le bouton "Délicat" (Doux) pour les articles sensibles au chaud		
Linge de lit et linge de table, survêtements, anoraks, couvertures	Pour les textiles épais et matelassés qui n'ont pas besoin d'être repassés.	Très sec
Chemises, corsages et vêtements de sport	Pour les textiles qui n'ont pas besoin d'être repassés.	Prêt à ranger
Pantalons, costumes, jupes, corsages	Pour les textiles qui ont besoin d'être repassés.	Prêt à repasser
Cotons (Coton) (blanc et couleurs) (Note) Appuyez sur le bouton "Délicat" (Doux) pour les articles sensibles au chaud		
Serviettes, robes de chambre et linge de lit	Pour les textiles épais et matelassés.	Extra sec
Serviettes éponge, serviettes de table, serviettes, linge de lit	Pour les textiles épais et matelassés qui n'ont pas besoin d'être repassés.	Très sec
Serviettes de bain, serviettes de table, sous-vêtement, chaussettes en coton	Pour les textiles qui n'ont pas besoin d'être repassés.	Prêt à ranger
T-shirts, pantalons, sous-vêtements, vêtements de travail	Pour les textiles qui ont besoin d'être légèrement repassés, pas complètement.	Prêt à porter
Linge de lit, linge de table, serviettes, T-shirts, polos et vêtements de travail	Pour les textiles qui ont besoin d'être repassés.	Prêt à repasser
Linge de lit, linge de table, serviettes	Pour les textiles qui ont besoin d'être pressés.	Repassage humide
Minuterie pour sélectionner la durée du cycle		
Serviettes de bain, peignoirs, torchons, textiles matelassés en acrylique	Petits vêtements & linge pré-séché Normal Textiles normaux utilisant une haute température pendant 20 minutes	Chaud (20 mn.)
	Petits vêtements & linge pré-séché Textiles normaux utilisant une haute température pendant 40 minutes	Chaud (40 mn.)
Tous textiles nécessitant de l'air frais, des culbutages sans chaleur.		Fraîcheur (20 mn.) Fraîcheur (40 mn.)
Pull-overs, textiles délicats, chaussures de sport	Pour les textiles que vous ne souhaitez pas sécher par culbutage.	Séchage à plat
Programmes spéciaux		
Laine	Pour les textiles en laine.	Laine
Soie, vêtements de femme légers, lingerie	Pour les textiles qui sont sensibles au chaud tels que les textiles synthétiques.	Fibres sensibles

ATTENTION !

Si la charge est inférieure à 1 kg, veuillez utiliser le cycle 'Timed Drying' (Séchage minuté). La laine doit être séchée dans un programme 'Laine' et les textiles sensibles au chaud, comprenant la soie, les sous-vêtements et la lingerie doivent être séchés dans un programme 'Délicats'. Sinon, le séchage de ces vêtements peut entraîner des résultats non souhaitables.

Fonctionnement de votre sèche-linge

● Avant la première utilisation du sèche-linge

※ Avant d'utiliser le sèche-linge pour la première fois, vous devez vérifier un certain nombre de points.

Après l'avoir retiré de son emballage, vérifiez que le produit ne présente pas de problème et qu'il est correctement installé.

1. Vérifiez que le sèche-linge est bien à niveau en utilisant un niveau. Pour vérifier ceci, vous pouvez voir et régler les pieds qui doivent rester stables.
2. Vérifiez certains éléments importants comme le bac de récupération d'eau, le condensateur, le panneau de commande et le tambour.
3. Il est requis de procéder à un séchage de 5 minutes pour s'assurer que l'intérieur du tambour devient chaud.
4. Après les premières utilisations du sèche-linge, laissez la porte ouverte et le cordon débranché afin d'évacuer d'éventuelles odeurs à l'intérieur.

1. Mettez le sèche-linge en marche.

Pour commencer, appuyez sur le bouton 'Power' (Marche). Le témoin au-dessus du bouton s'allume pour indiquer que la machine est prête à fonctionner.

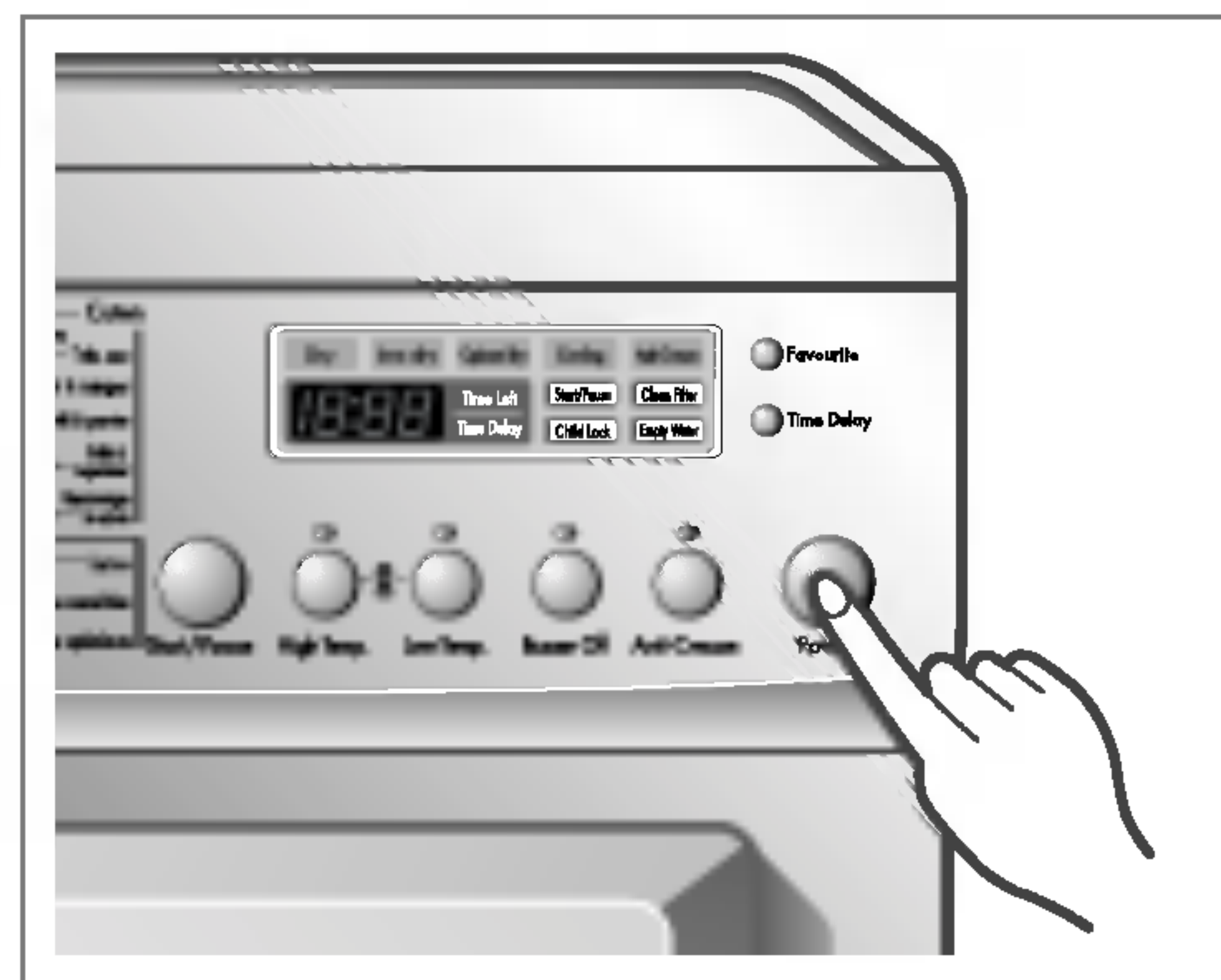

Mettez le sèche-linge en marche.

2. Ouvrez la porte.

3. Vérifiez le filtre à peluches, le bac de récupération d'eau et le condensateur.

Le filtre à peluches près de la porte doit être vidé après ou avant l'utilisation du sèche-linge. Ouvrez la porte et vérifiez que le filtre à peluche est propre. S'il ne l'est pas, veuillez le nettoyer en vous référant à la page 39.

Le bac de récupération d'eau et le condensateur doivent également être vérifiés, vidés et nettoyés pour de meilleurs résultats de séchage.



Ouvrez la porte.

4. Placez le linge dans le tambour après l'avoir trié.

Les vêtements doivent être triés par type de textile et niveau de séchage. Tous les cordons et ceintures des vêtements doivent être fermement attachés et fixés avant leur insertion dans le tambour.

Il est préférable de pousser le linge tout au fond du tambour afin de l'éloigner du joint de la porte. Dans le cas contraire, le joint de la porte et les vêtements peuvent être endommagés.

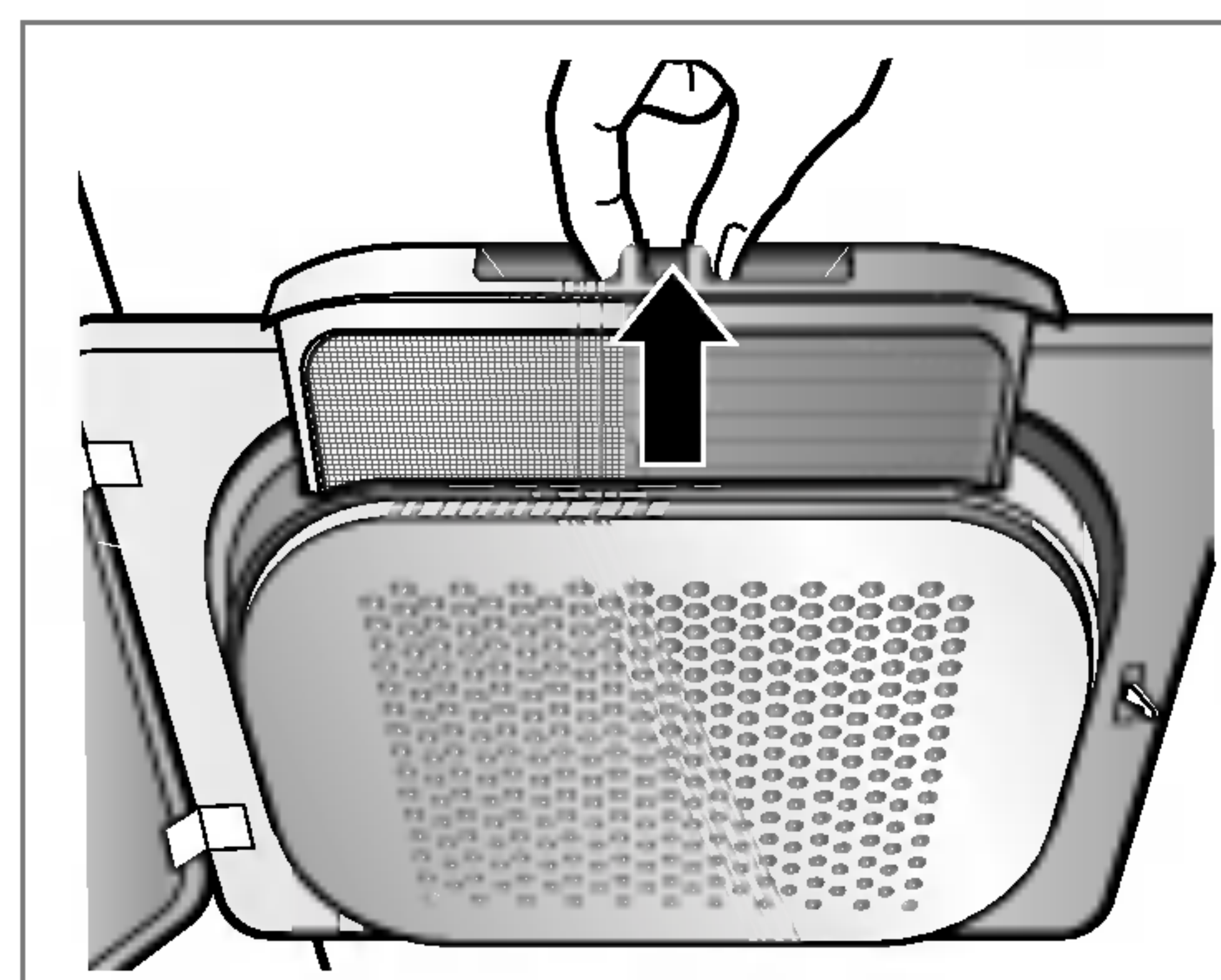

Vérifiez le filtre à peluches.

Fonctionnement de votre sèche-linge

5. Fermez la porte.

Avant de fermer la porte, assurez-vous que le linge est bien placé à l'intérieur et qu'aucun objet étranger, notamment des objets inflammables, n'est bloqué dans la porte.

6. Sélectionnez le cycle de séchage souhaité.

Vous pouvez choisir un cycle en tournant le bouton de commande de programmes jusqu'à ce que le programme requis atteigne son indicateur. Si vous appuyez sur le bouton Départ/Pause sans avoir choisi de cycle, le sèche-linge utilisera le programme Cupboard (Armoire).

[Veuillez vous référer au tableau de sélection de cycles, page 34, pour les informations détaillées.]

7. Appuyez sur le bouton Départ (Démarrage)

Vous entendez le tambour tourner.

8. Une fois le cycle terminé, ouvrez la porte et retirez le linge.

Attention ! L'intérieur du tambour peut être encore brûlant. (La durée de fonctionnement varie en fonction du cycle et des options sélectionnés.)

9. Nettoyez les filtres à peluches et videz le bac de récupération d'eau.

Le filtre à peluches doit être nettoyé après chaque utilisation.

10. Éteignez le sèche-linge.

Appuyez sur le bouton 'Power' (Marche).

ATTENTION !

- Faites attention à ne pas déchirer le filtre lorsque vous le nettoyez à l'aide d'un aspirateur. S'il reste des résidus sur le filtre, vous pouvez utiliser une brosse pour les retirer.
- Si vous souhaitez ouvrir la porte pendant le fonctionnement du sèche-linge, appuyez d'abord sur le bouton Départ/Pause puis attendez l'immobilisation complète du tambour avant d'ouvrir la porte.

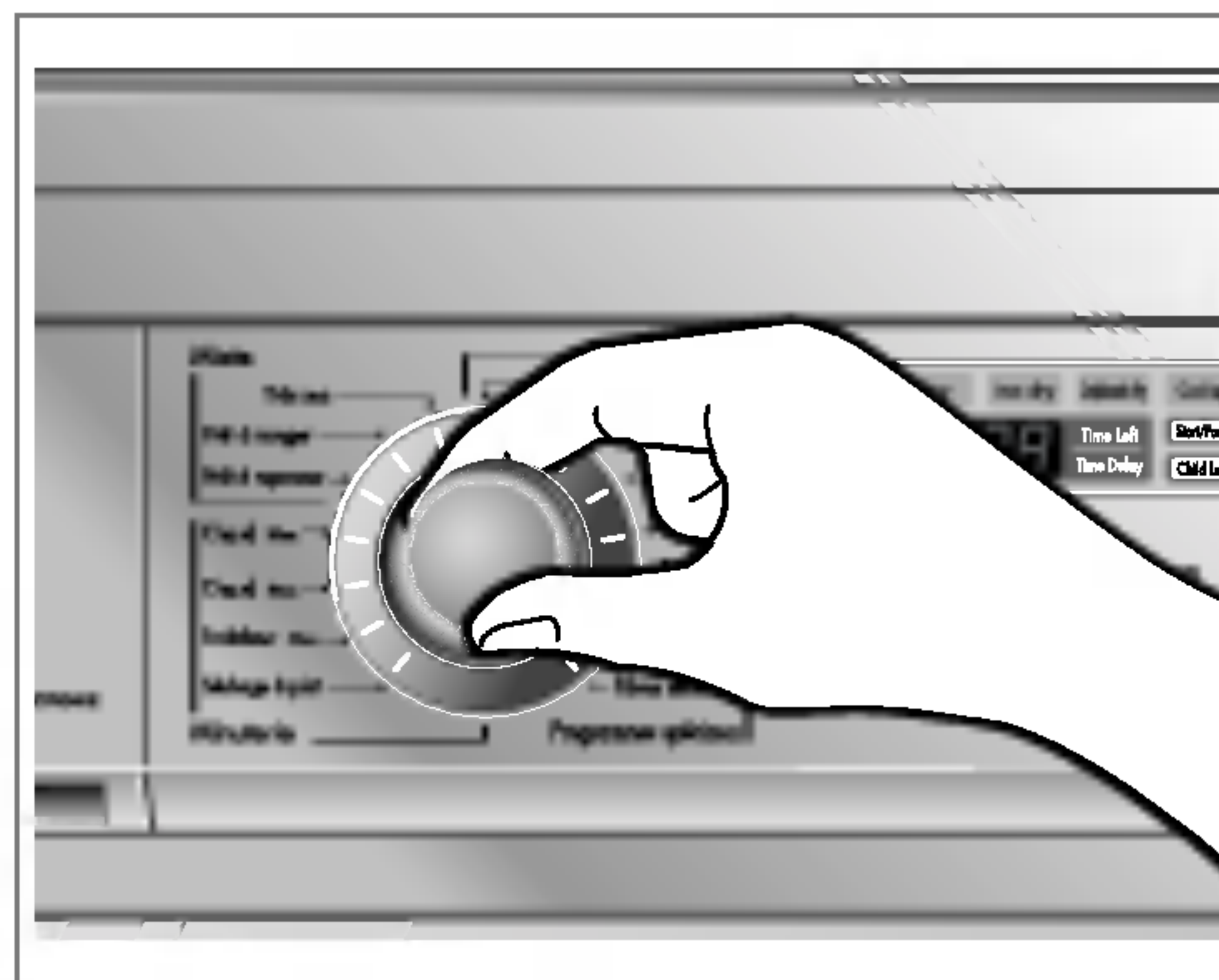

Sélectionnez le cycle souhaité.

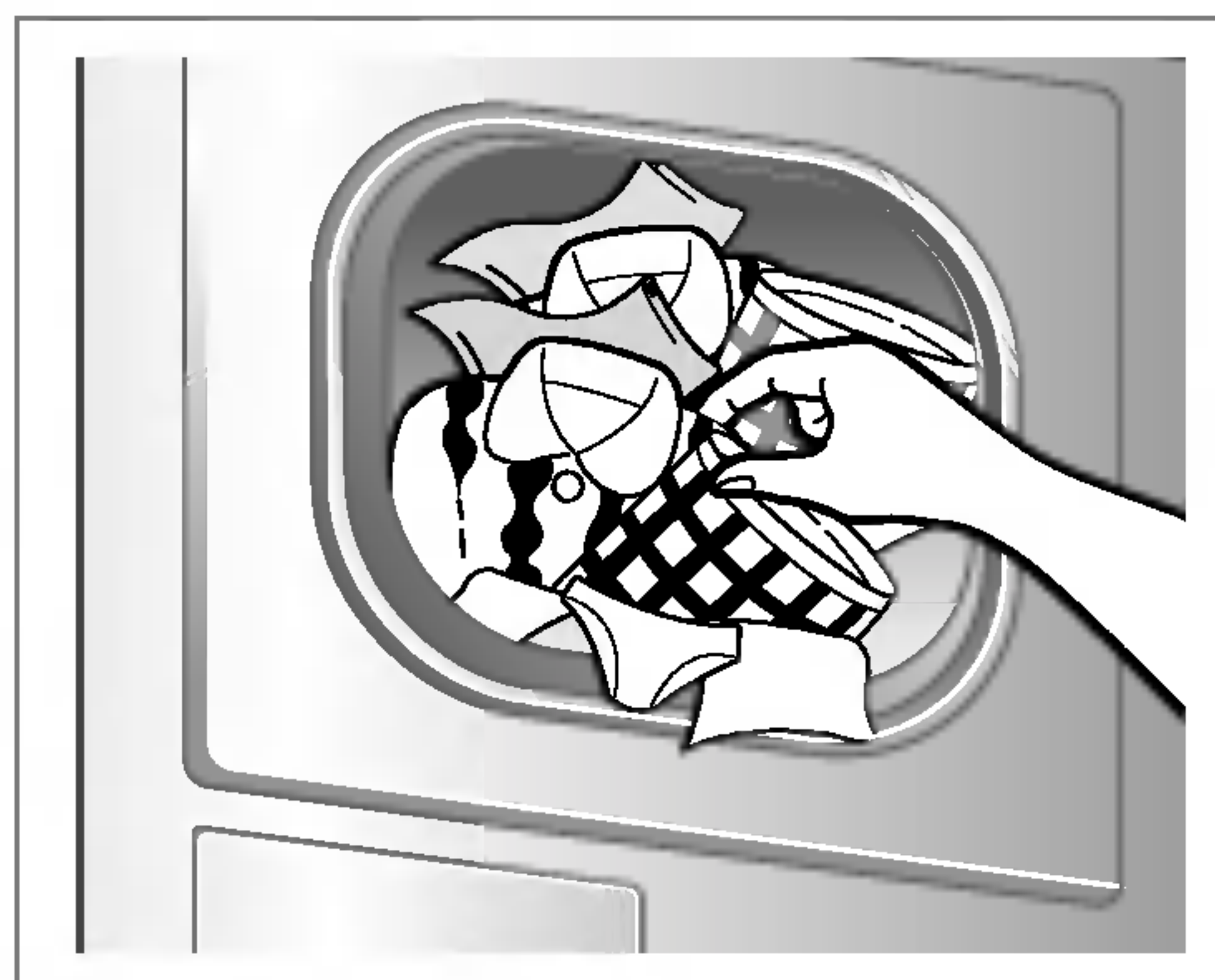

Sortez le linge.

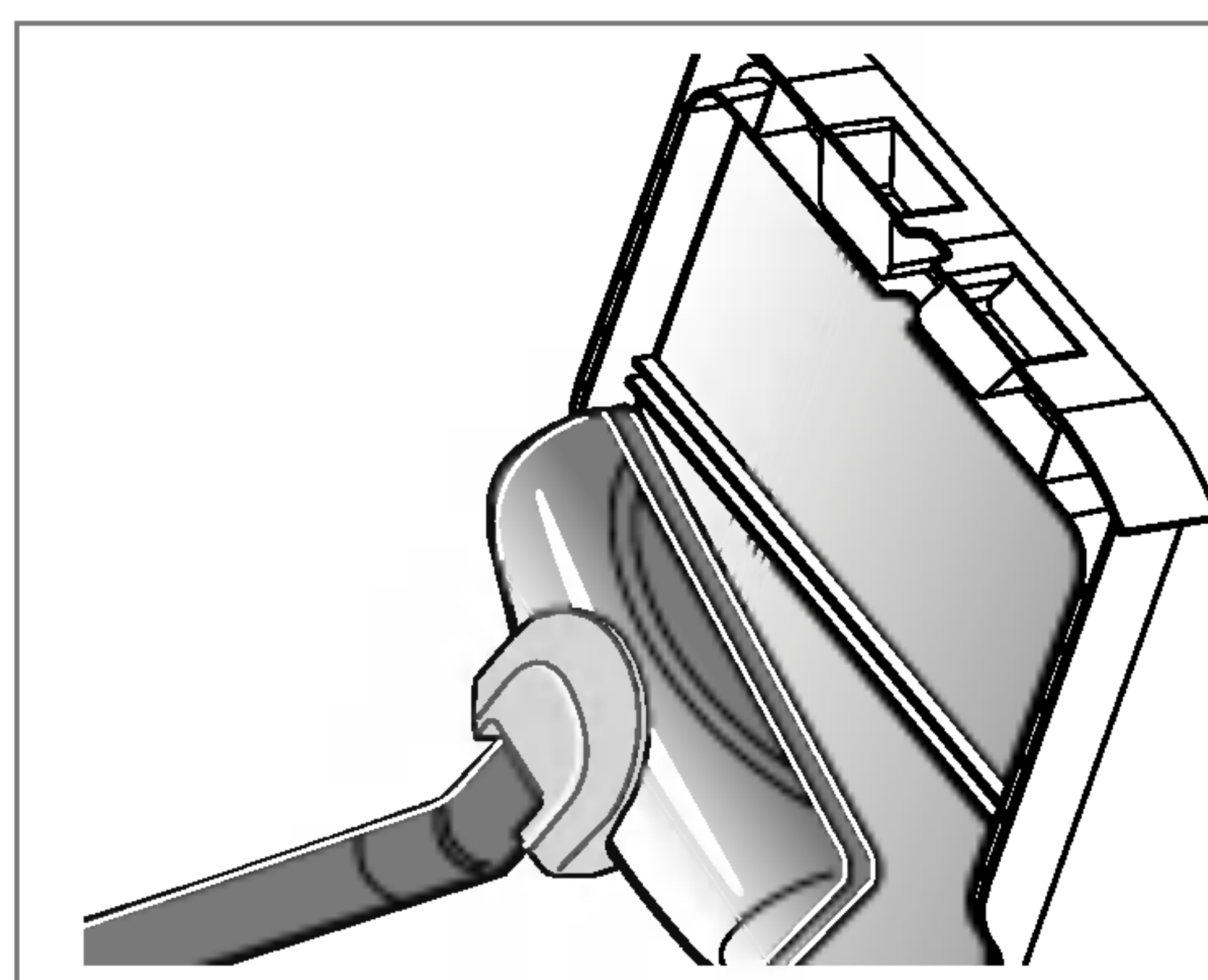

Nettoyez le filtre à peluches de la porte.

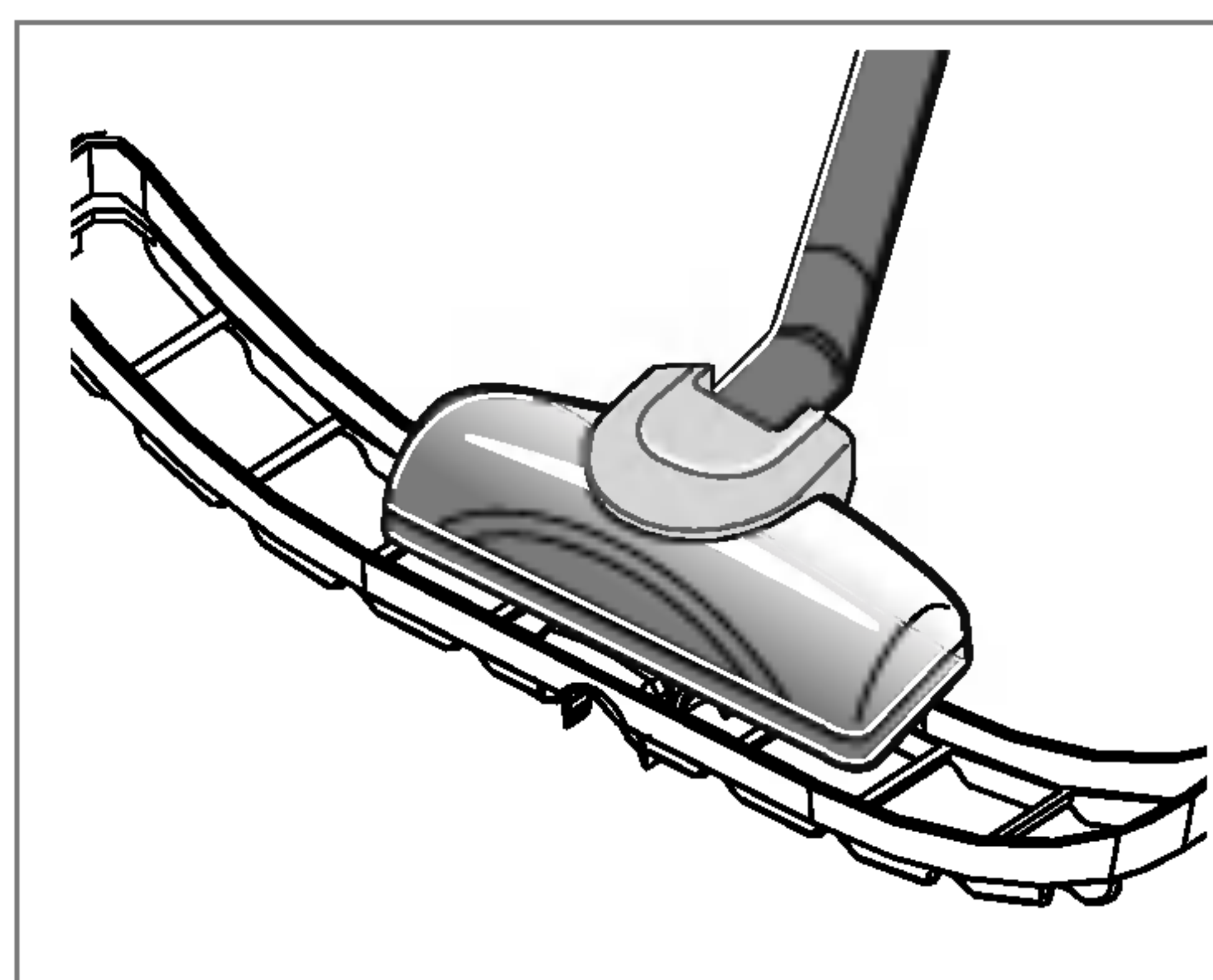

Nettoyez le filtre à peluches inférieur.

Fonctionnement de votre sèche-linge

● Séchage sur grille

※ Modèles concernés. : TD-C70040E/45E

La grille de séchage se place à l'intérieur du sèche-linge comme indiqué sur l'image. Retirez et jetez l'emballage avant la première utilisation. La grille de séchage est conçue pour les vêtements que vous ne souhaitez pas sécher par culbutage, notamment les pull-overs et les textiles délicats.

Pour utiliser la grille de séchage :

- 1. Ouvrez la porte.**
- 2. Ne retirez pas le filtre à peluches.**
- 3. Placez la grille de séchage au-niveau du bas de la porte du sèche-linge. Remontez la grille dans le logement à l'arrière du sèche-linge. Appuyez sur l'avant de la structure pour la fixer sur le filtre à peluches.**
- 4. Placez les vêtements à sécher sur la grille. Espacez-les pour permettre une circulation d'air. La grille ne bougera pas mais le tambour tournera.**
- 5. Fermez la porte.**
- 6. Sélectionnez Séchage sur grille.**

NOTE

Vérifiez le filtre à peluches et retirez toute peluche provenant des vêtements séchés sur la grille.

1. Insérez la tige métallique au centre du tambour.

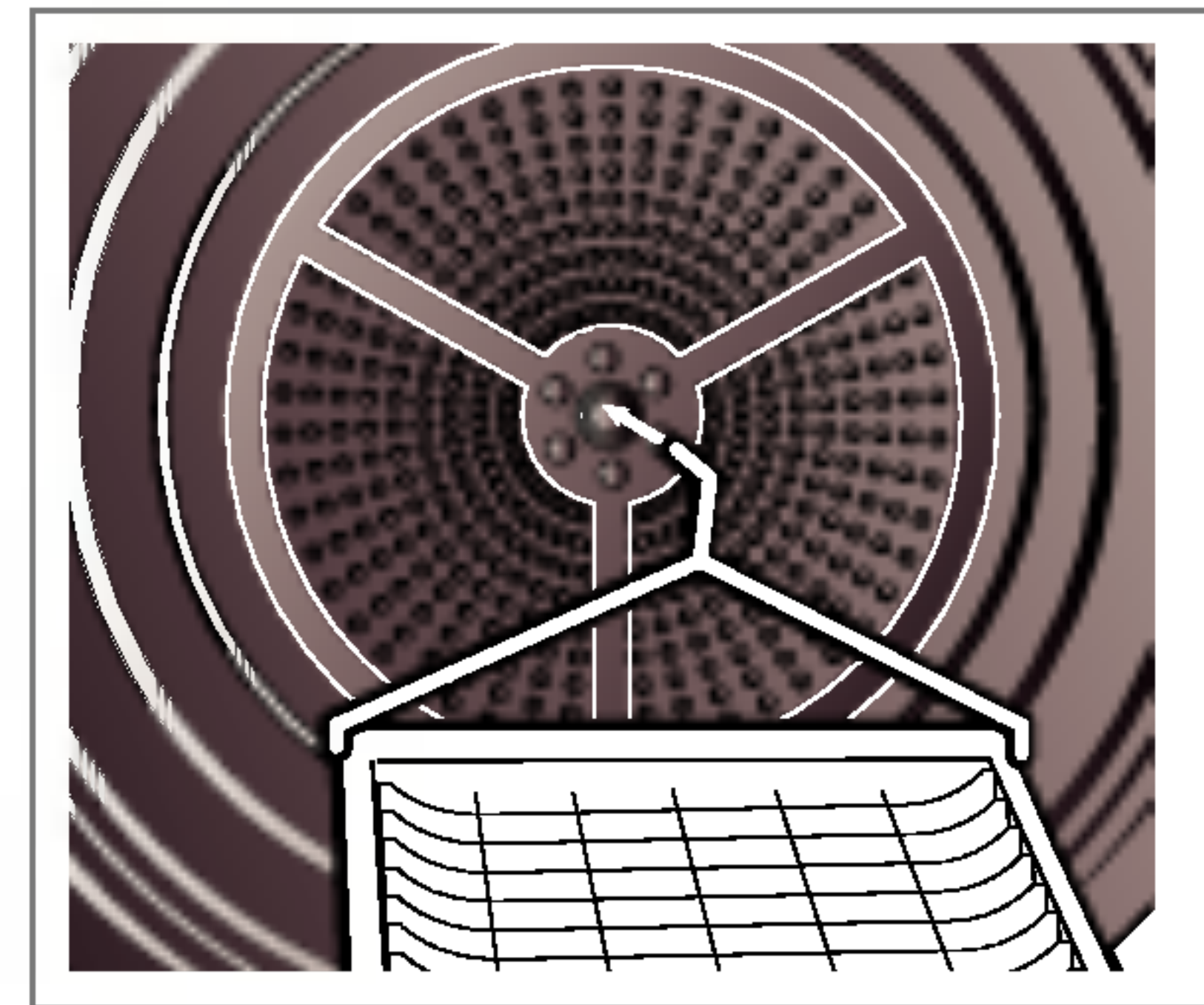

2. Placez les textiles délicats ou chaussures de sport sur la grille.

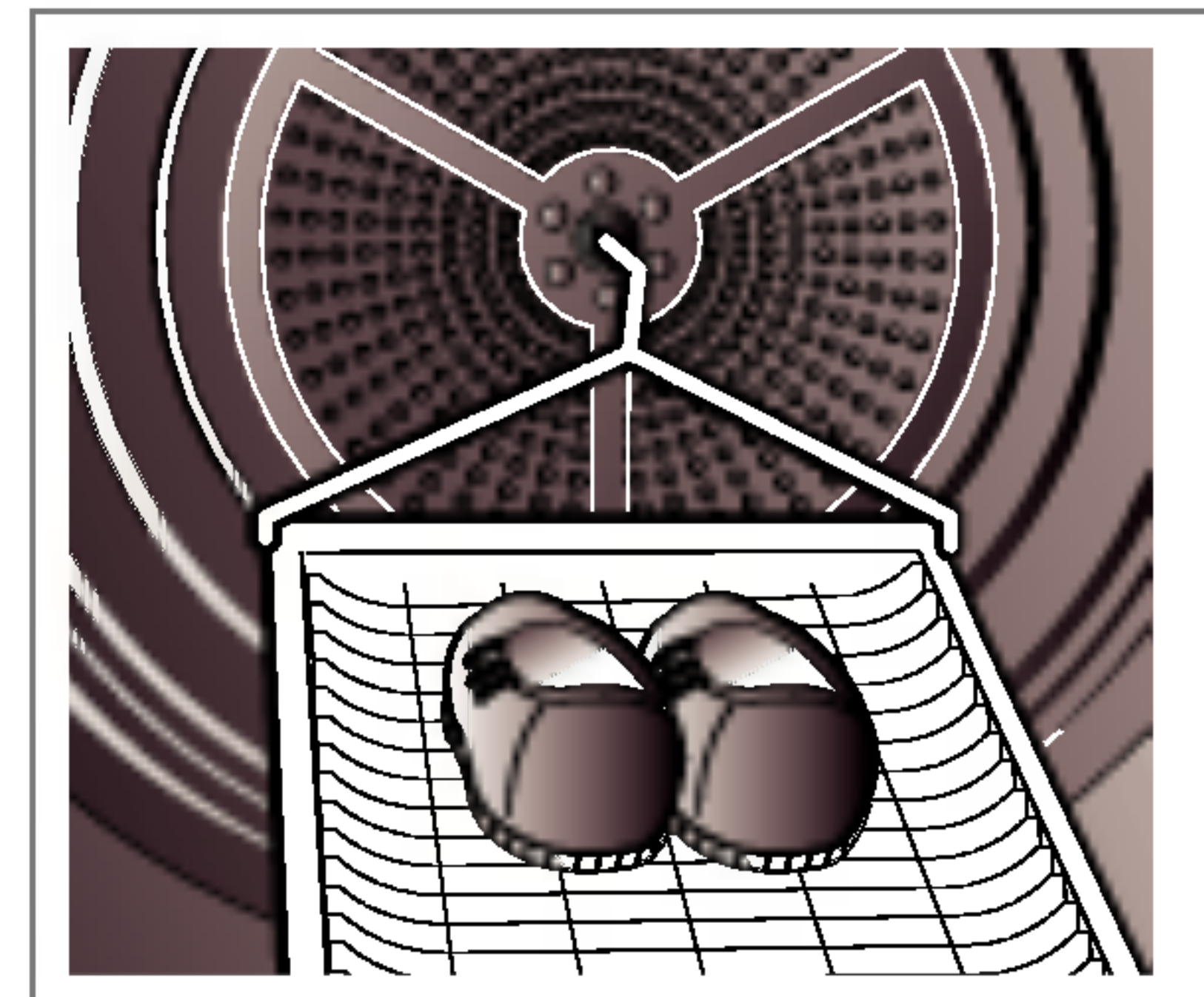

Fonctions supplémentaires

■ TD-C70040E/45E



■ TD-C70042E/43E/46E/47E



● **Intensif / Délicat**(High Temp. / Low Temp.)

Ces fonctions permettent de réduire ou d'allonger la durée du cycle en augmentant ou réduisant la température.

● **Sonnerie**(Buzzer Off)

Cette fonction permet de désactiver ou d'activer le signal sonore. Une fois le sèche-linge allumé et le cycle sélectionné, un signal sonore retentira lorsque vous appuierez sur certains boutons du panneau.

Si vous ne souhaitez pas entendre ce son, il vous suffit d'appuyer sur le bouton Sonnerie. Le signal sonore est ainsi désactivé.

● **Anti-froissage**(Anti-Crease)

Cette fonction empêche les froissements et les plis de se former lorsque le linge n'est pas sorti immédiatement à la fin du cycle de séchage.

Avec cette fonction, le sèche-linge tourne et s'arrête de façon répétée jusqu'à la fin du cycle.

Si la porte est ouverte pendant le fonctionnement Anti-froissage, cette fonction est annulée. Mais si la porte est ouverte pendant le cycle normal, cette fonction sera mémorisée et appliquée.

● **Favoris**(Favourite)

Si vous souhaitez enregistrer le cycle que vous utilisez le plus souvent, utilisez la fonction Favoris. Une fois le cycle Favori stocké, vous pouvez l'utiliser pour les prochains séchages jusqu'à la modification de la configuration. Par exemple, allumez le sèche-linge et sélectionnez Extra sec dans le cycle Coton, Délicat et Anti-froissage, puis appuyez sur le bouton Favoris jusqu'au signal sonore. Cela prend environ 3 secondes. Vous avez terminé.

La prochaine fois que vous allumerez votre sèche-linge et appuierez sur le bouton Favoris, vous verrez s'afficher sur le panneau les options que vous avez sélectionnées.

● **Départ différé**(Time Delay)

Vous pouvez utiliser la fonction Départ différé pour différer la fin du cycle de séchage. Le retardement maximal est de 19 heures.

1. Allumez votre sèche-linge.
2. Sélectionnez le cycle.
3. Configurez le nombre d'heures de retardement.
4. Appuyez sur le bouton Départ/Pause.

● **Protection enfant**(Child Lock)

Pour la sécurité de vos enfants, appuyez simultanément sur les boutons Intensif et Délicat pendant environ 3 secondes. Vous pouvez vérifier cette fonction sur le panneau d'affichage où 'EL' est affiché sur l'écran.

Entretien de votre sèche-linge

Importance de l'entretien et du nettoyage

L'entretien de votre sèche-linge n'est pas très difficile. Tout ce que vous avez à faire est de suivre les informations ci-dessous.

Nettoyage du filtre à peluches

Nettoyez le filtre à peluches après chaque utilisation et vérifiez-le avant chaque utilisation. Il doit également être nettoyé lorsque le témoin 'Entretien filtre' s'allume et que le signal sonore retentit pendant le fonctionnement du sèche-linge.

Le nettoyage ou le vidage du filtre réduira le temps de séchage et la consommation d'énergie et allongera la durée de vie du sèche-linge.

1. Ouvrez la porte.

2. Sortez le filtre.

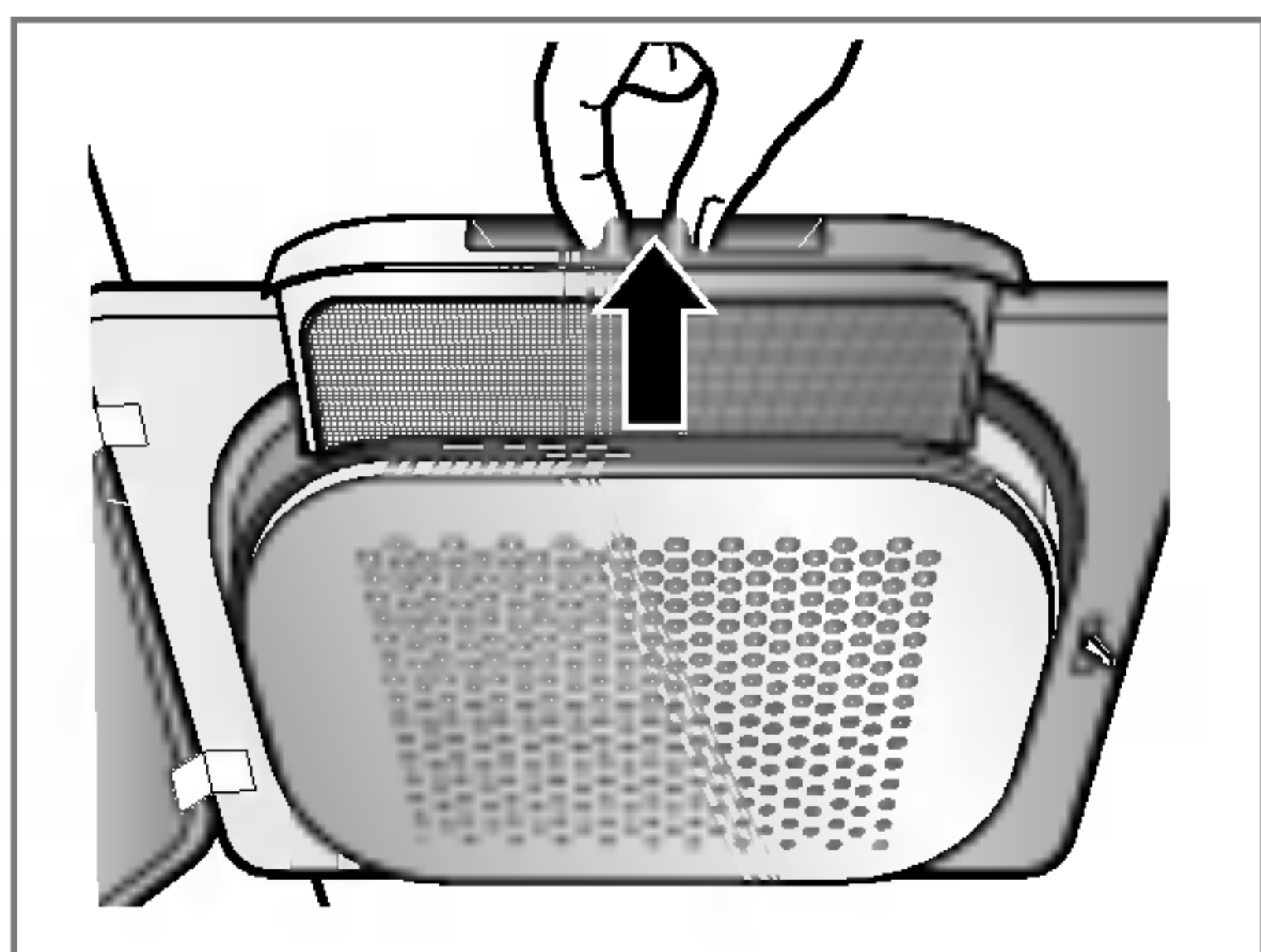

3. Nettoyez le filtre en utilisant un aspirateur ou en le rinçant sous le robinet.

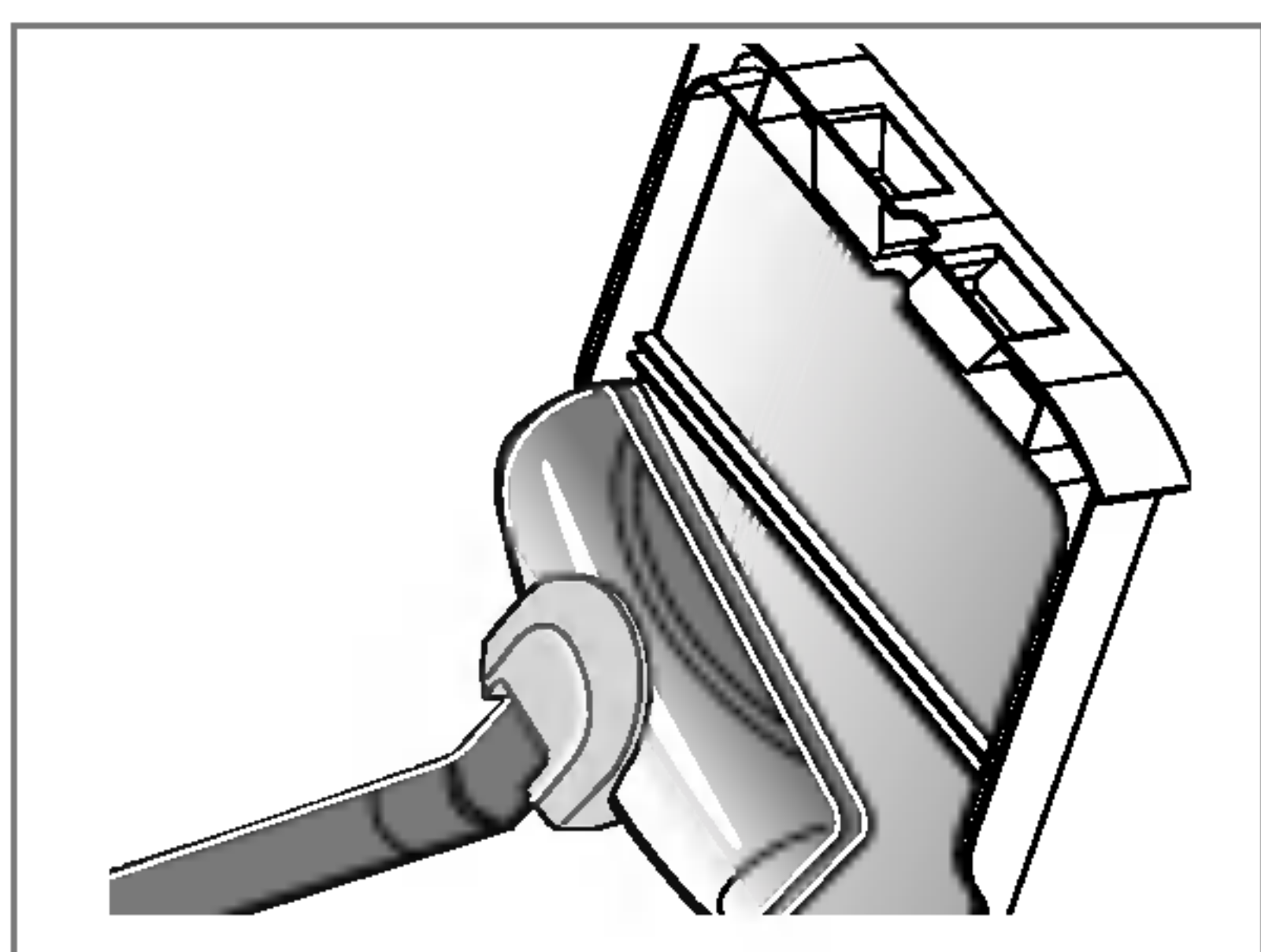

4. Remettez le filtre en place.

- Enfoncez le filtre au maximum pour éviter qu'il n'interfère avec la porte.

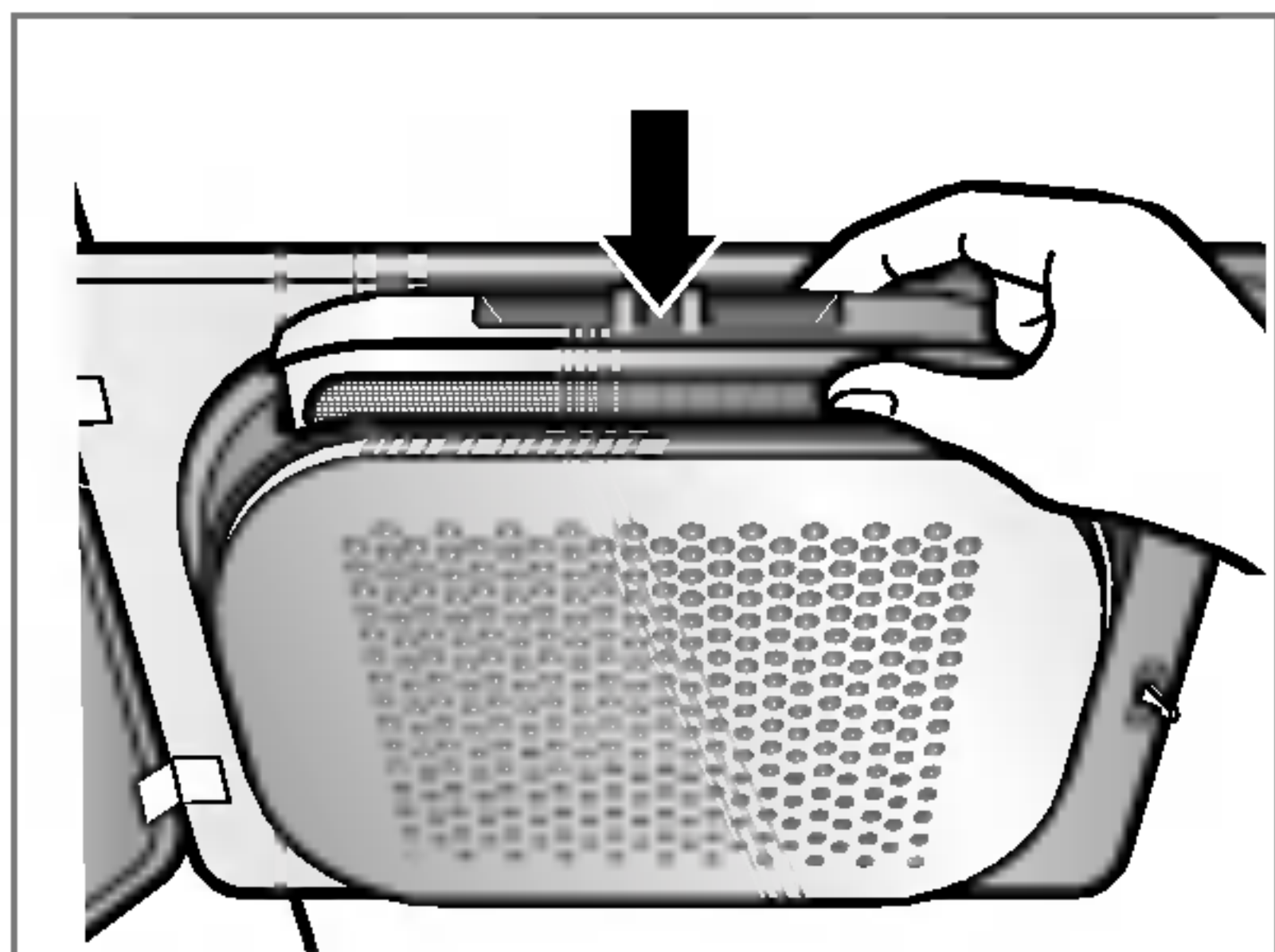

5. Fermez la porte.

Nettoyez le filtre à peluches à l'eau tiède et savonneuse. Séchez-le soigneusement et remettez-le en place.

Nettoyage du filtre à peluches pendant un cycle

Si le témoin 'Entretien filtre' clignote en cours de fonctionnement, nettoyez le filtre sans attendre.

1. Refroidissez le sèche-linge et suivez les étapes indiquées.
2. Appuyez sur le bouton Départ/Pause.

Vidage du bac de récupération d'eau

La condensation d'eau est collectée dans le bac de récupération d'eau. Vous devez vider le bac de récupération d'eau après chaque utilisation pour ne pas risquer de mauvaises performances de séchage. Lorsque le bac de récupération d'eau est plein, le témoin 'Bac plein' s'allume et un signal sonore retentit pendant le fonctionnement du sèche-linge. Dans ce cas, le bac de récupération d'eau doit être vidé avant 1 heure.

1. Extrayez le bac de récupération d'eau.

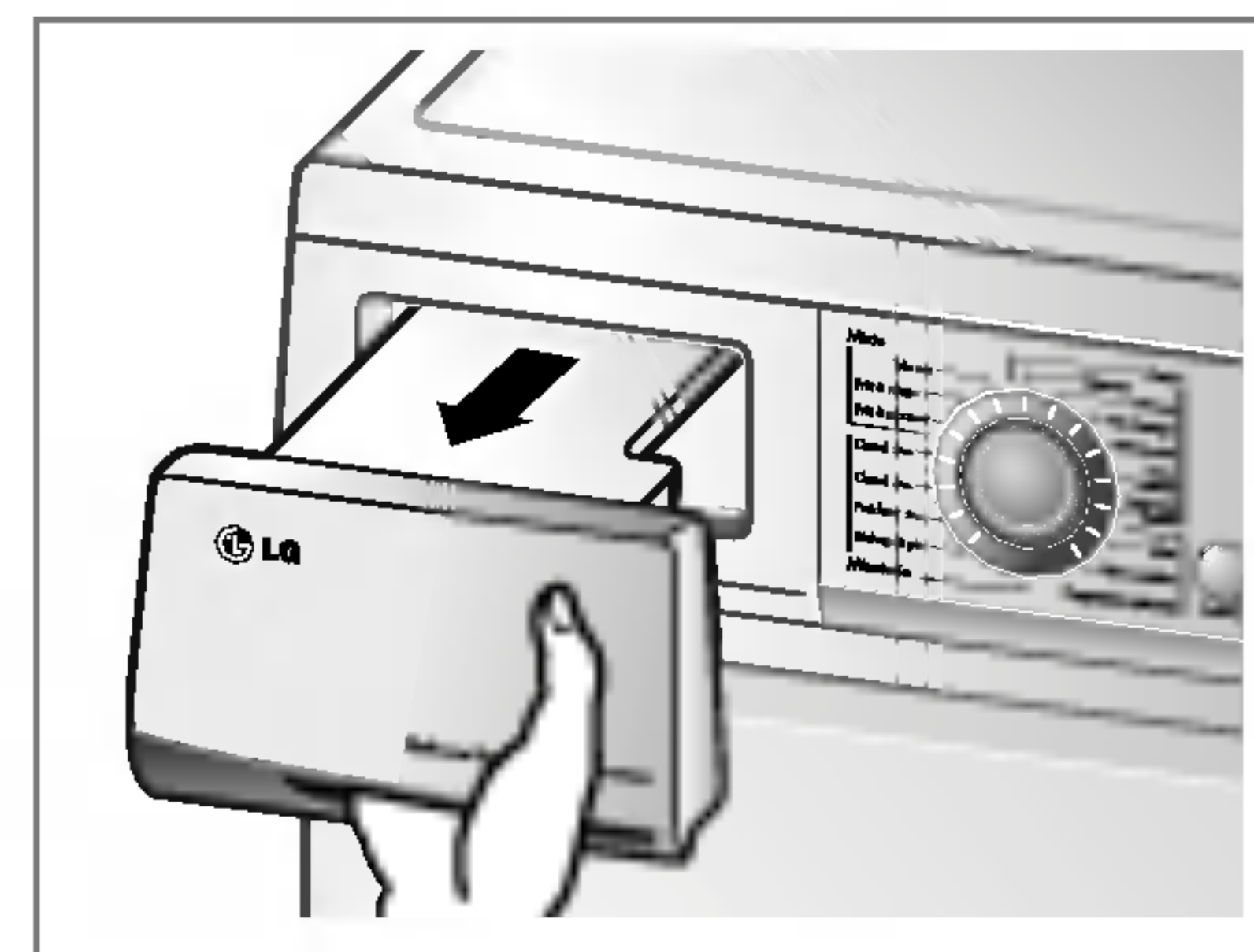

2. Videz le bac de récupération d'eau dans un évier.

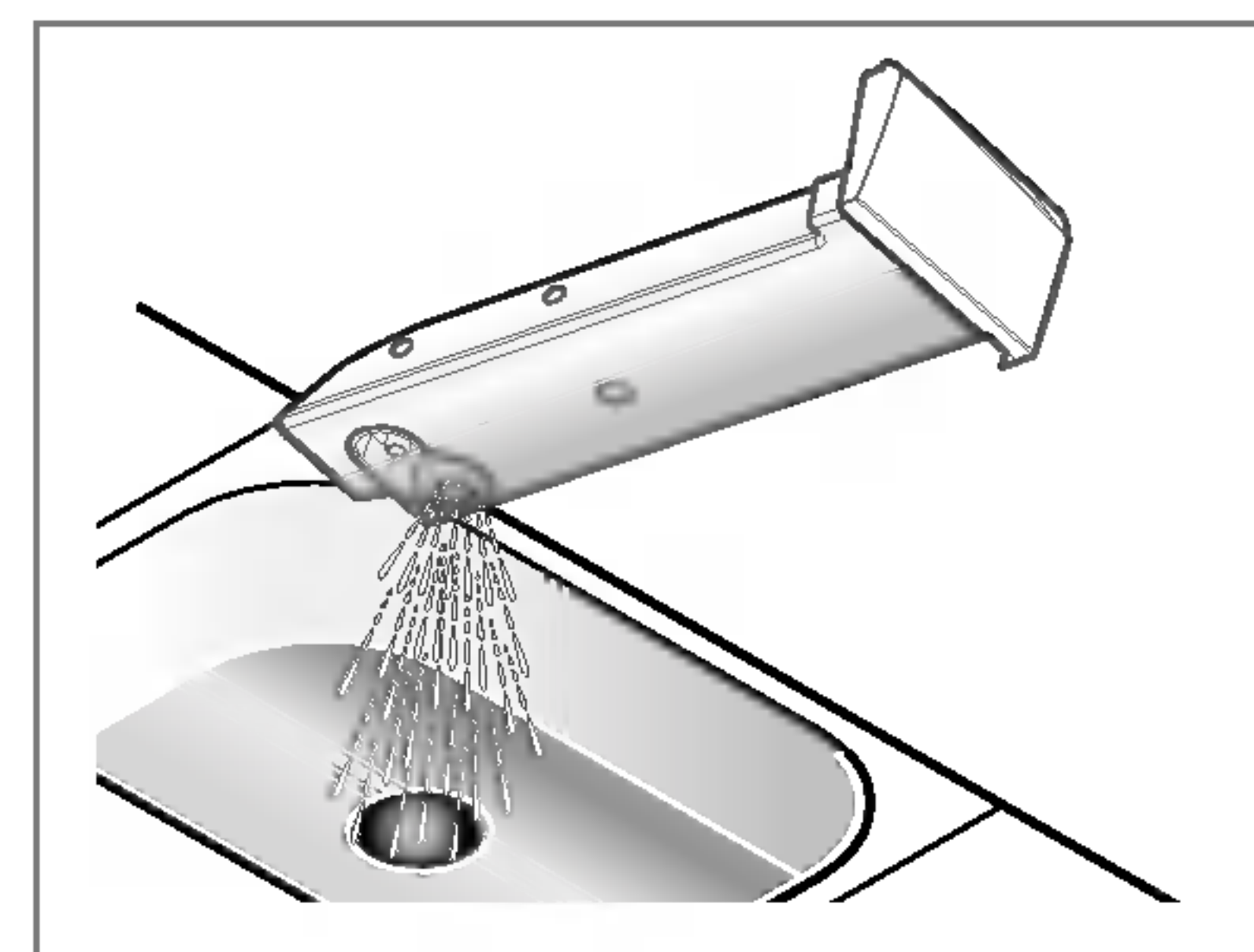

3. Remettez-le en place.

4. Appuyez sur le bouton Départ/Pause.

Entretien de votre sèche-linge

Condensateur

Le condensateur est également un élément très important pour l'efficacité des performances de séchage et vous devez y porter une attention spéciale. Il est recommandé de nettoyer le condensateur trois à quatre fois par an.

1. Ouvrez le capot du condensateur à l'aide d'une pièce ou d'un tournevis à lame plate.

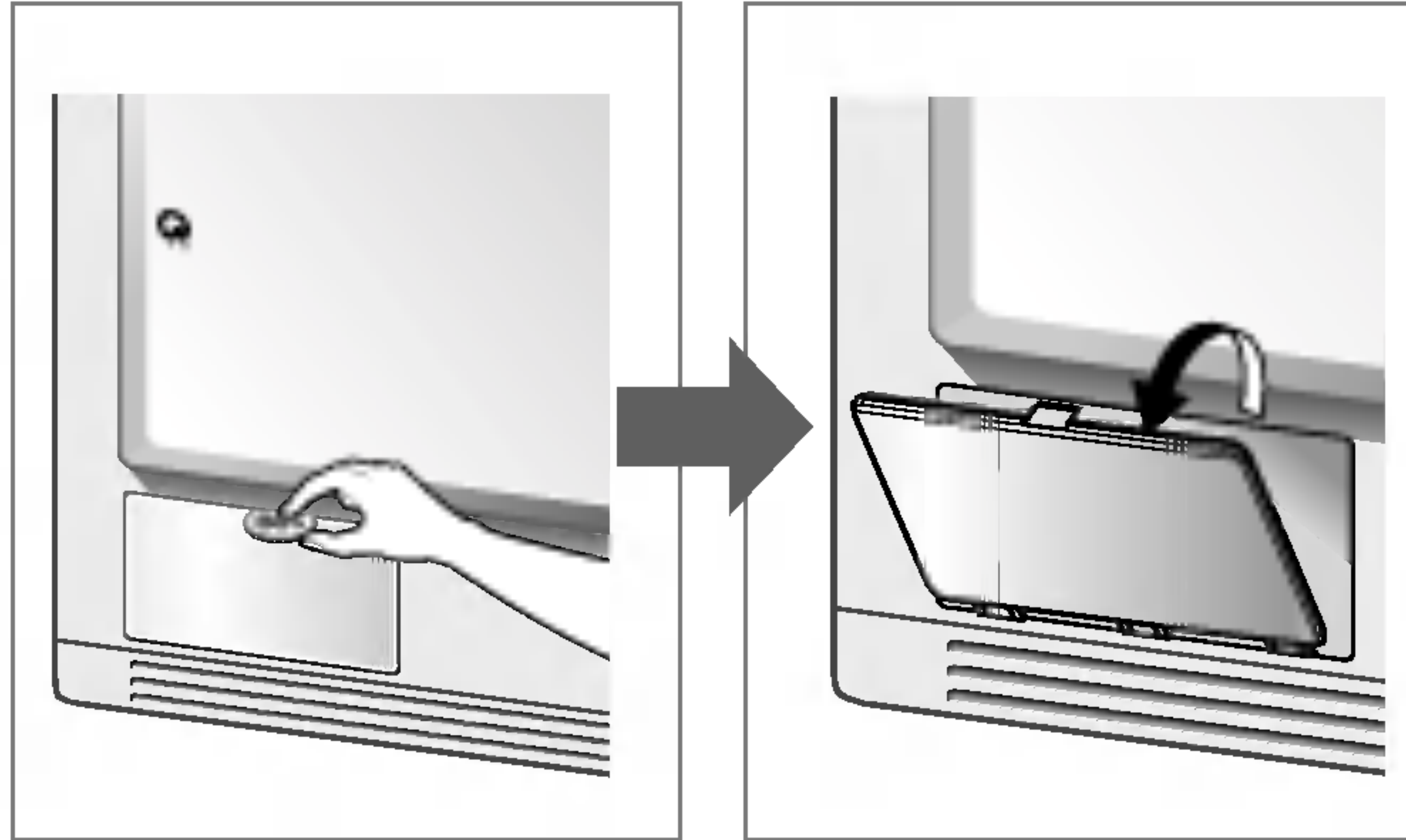

2. Ouvrez le capot de protection en tournant les leviers de blocage.

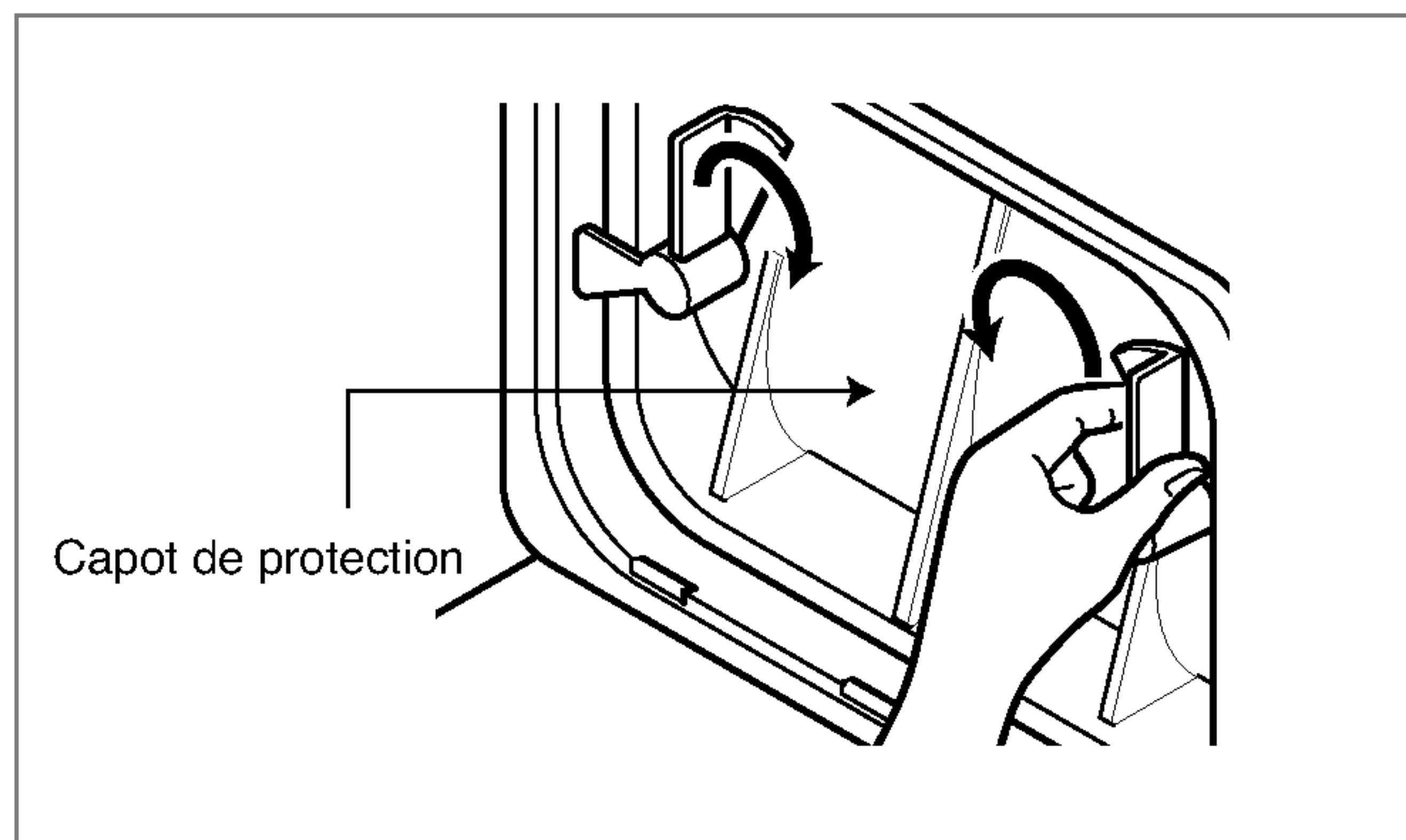

3. Déverrouillez les deux leviers de blocage en les tournant l'un vers l'autre.

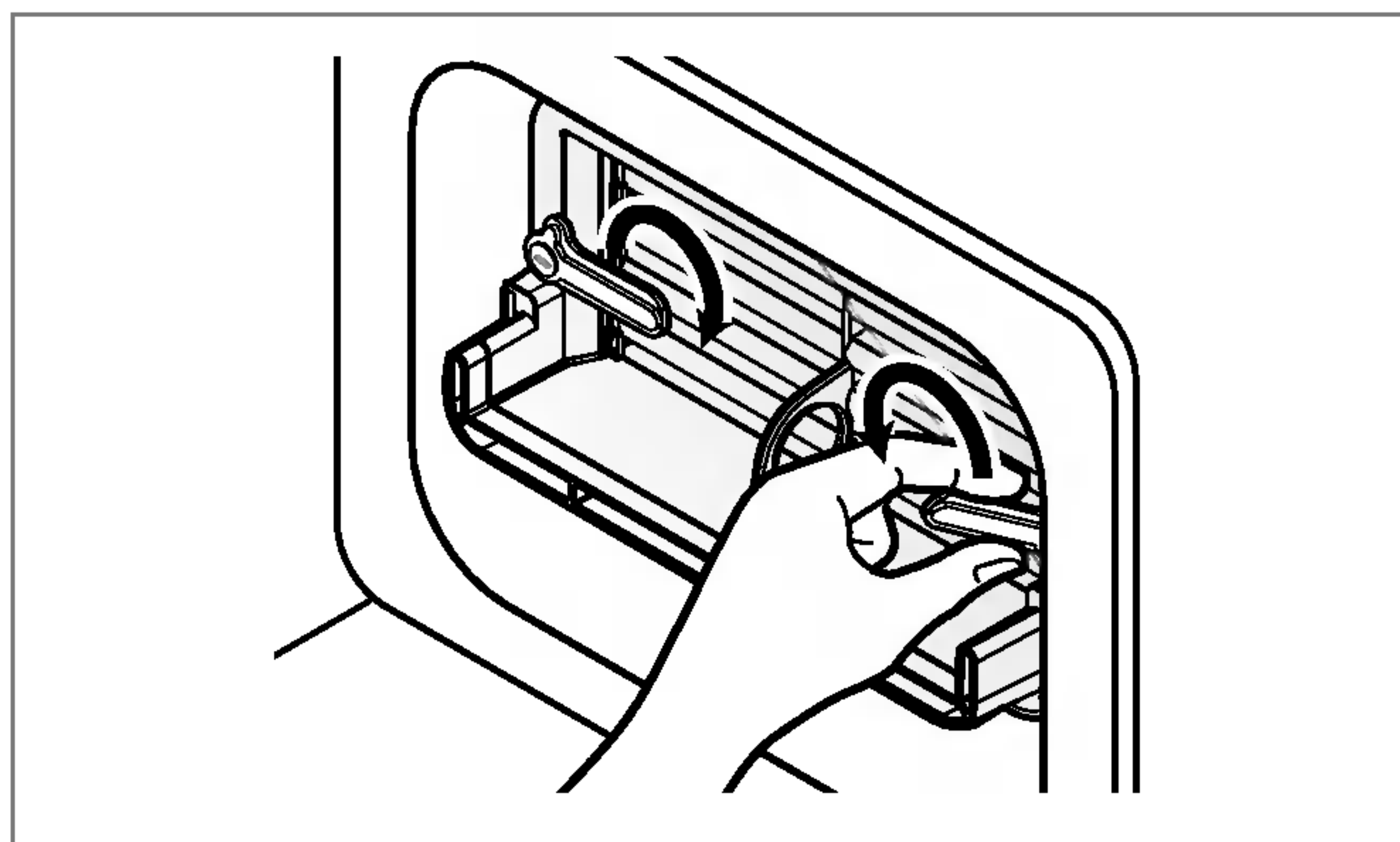

4. Sortez le condensateur en insérant un doigt dans un trou sur le bas de la façade du condensateur. (Ne forcez pas sur le condensateur.)

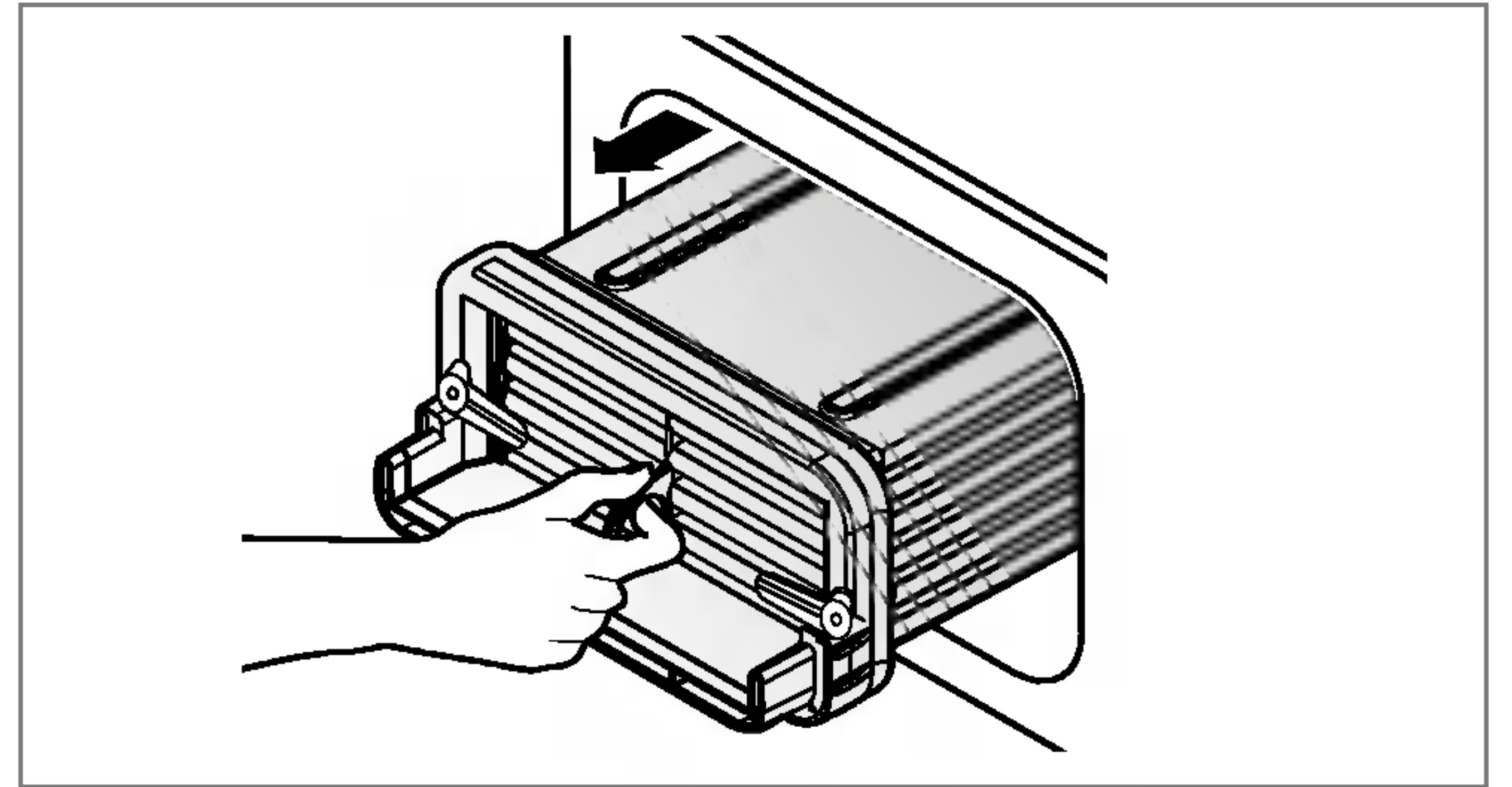

5. Nettoyez complètement le condensateur sous le robinet de manière à ce que l'eau le traverse de bout en bout.

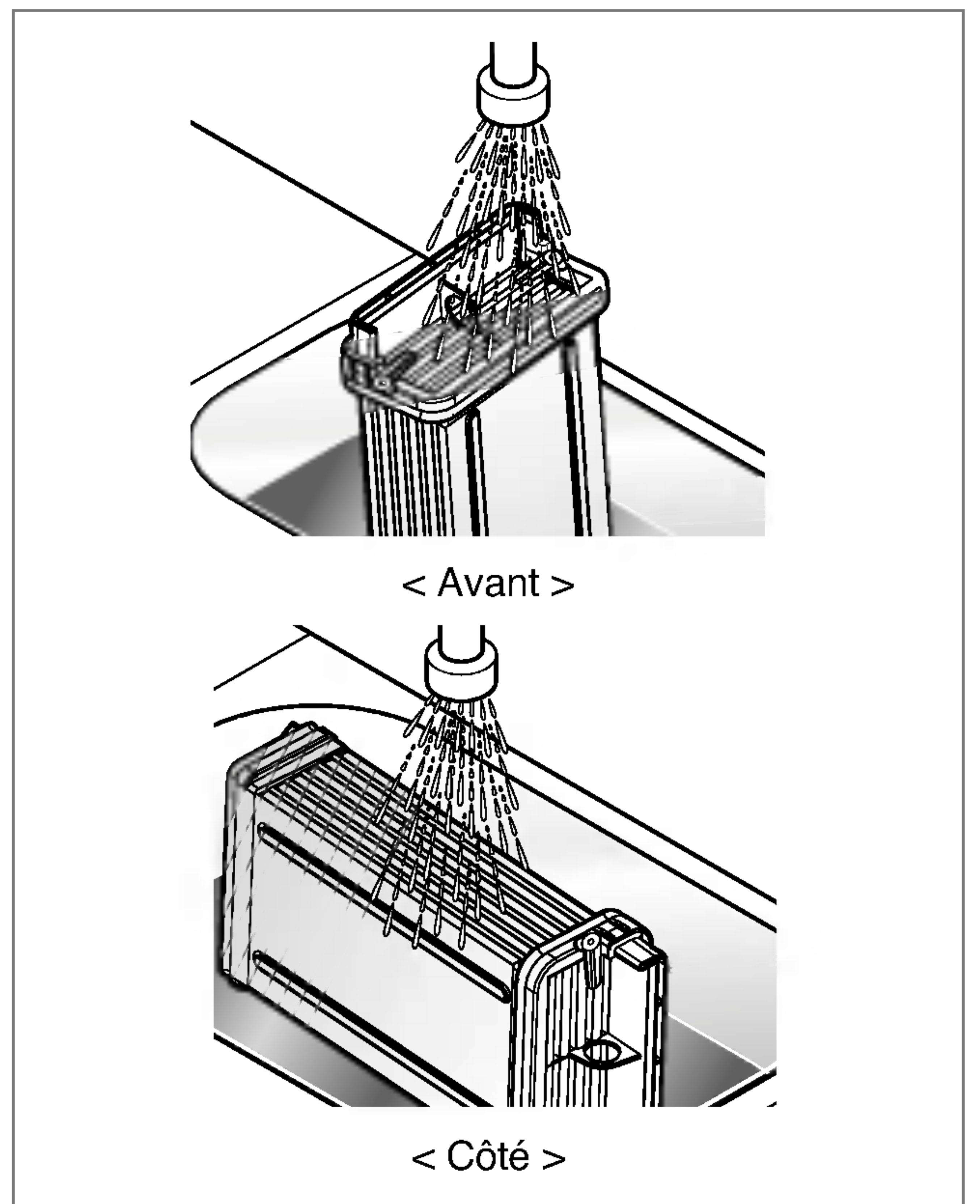

6. Procédez aux étapes ci-dessus dans le sens inverse pour remettre le condensateur en place.

Entretien de votre sèche-linge

Grille de ventilation avant

Aspirez la grille de ventilation avant 3 à 4 fois par an pour vous assurer qu'aucune accumulation d'impuretés ou de poussières n'empêche la bonne circulation d'air.

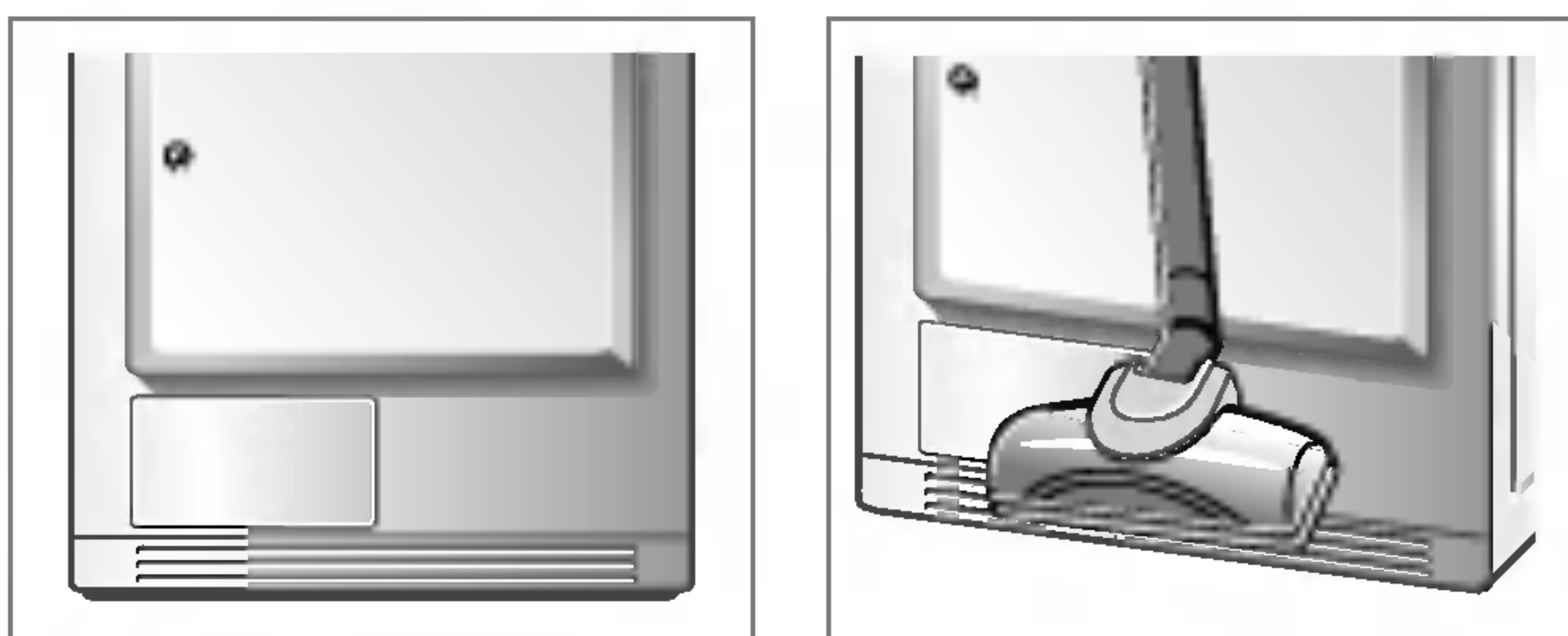

Gaine d'évacuation de condensation d'eau

Normalement, la condensation d'eau est pompée jusqu'au bac de récupération d'eau où l'eau est collectée avant d'être vidée.

Il est également possible d'évacuer l'eau directement vers l'extérieur via un tuyau d'évacuation, notamment lorsque le sèche-linge est superposé à un lave-linge.

Un kit de connexion au tuyau d'évacuation vous permet de modifier le circuit d'eau en toute simplicité et de rediriger l'eau vers le système d'évacuation. Veuillez suivre les étapes ci-dessous.

Détecteur d'humidité?

Ce dispositif permet de détecter l'humidité restant dans le linge pendant le fonctionnement. Il doit donc être nettoyé à chaque utilisation. L'objectif principal de ce nettoyage est de retirer l'accumulation de peluches à la surface du capteur. Essuyez les capteurs à l'intérieur du tambour (voir sur les images).

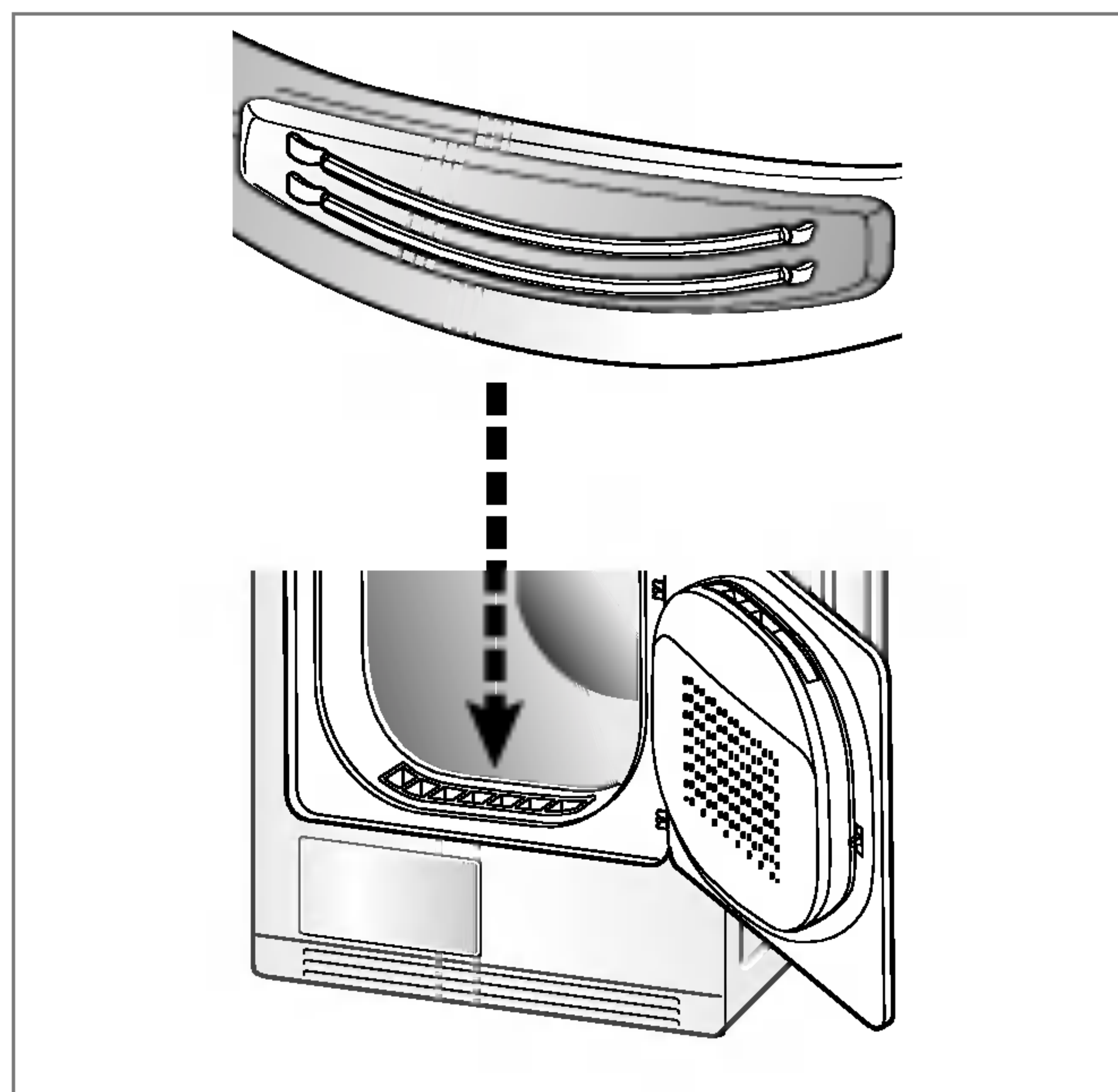

1. Dévissez le capot.

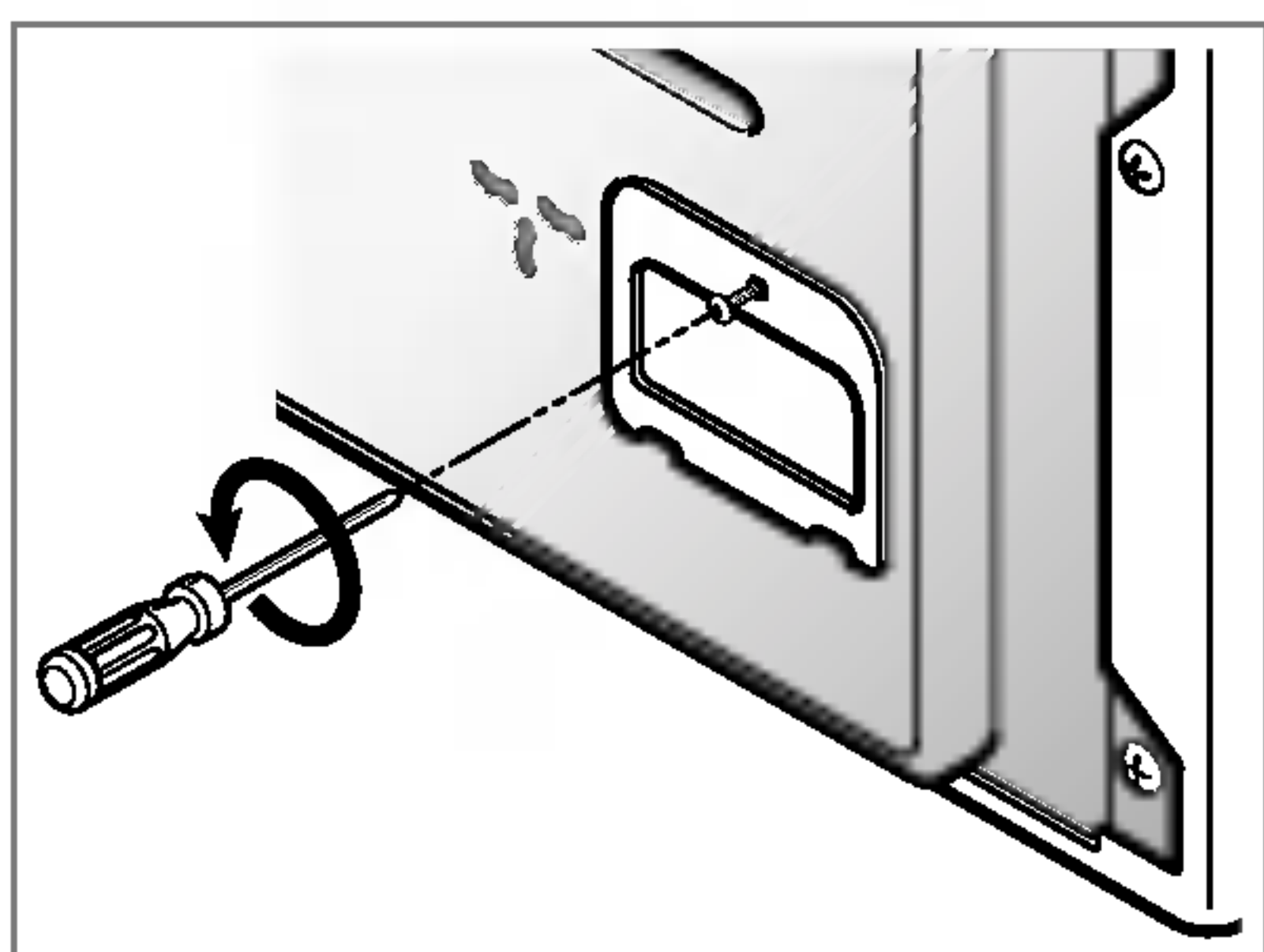

2. Sortez le kit de connexion.

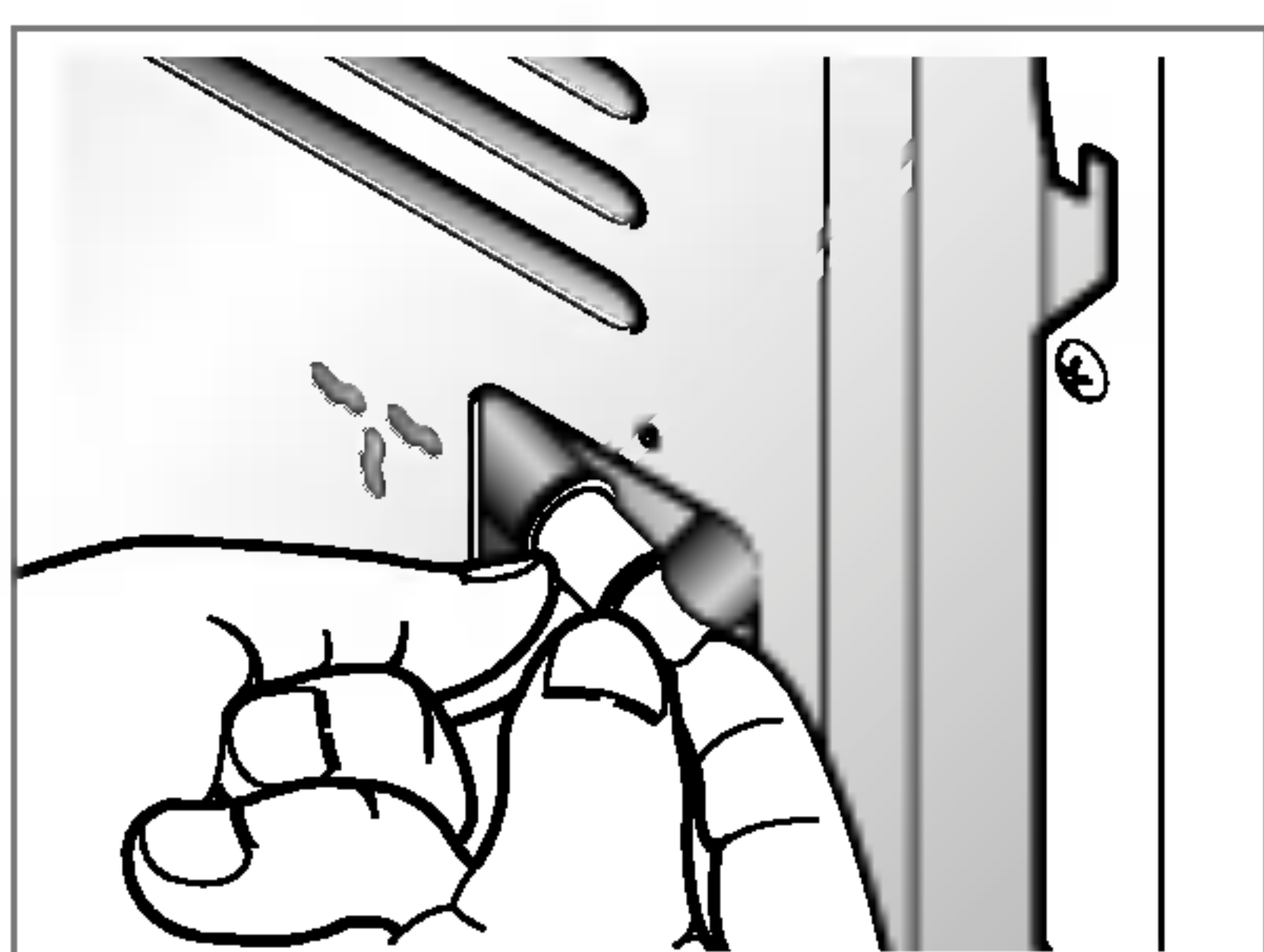

3. Séparez le tuyau du bac de récupération d'eau du kit.

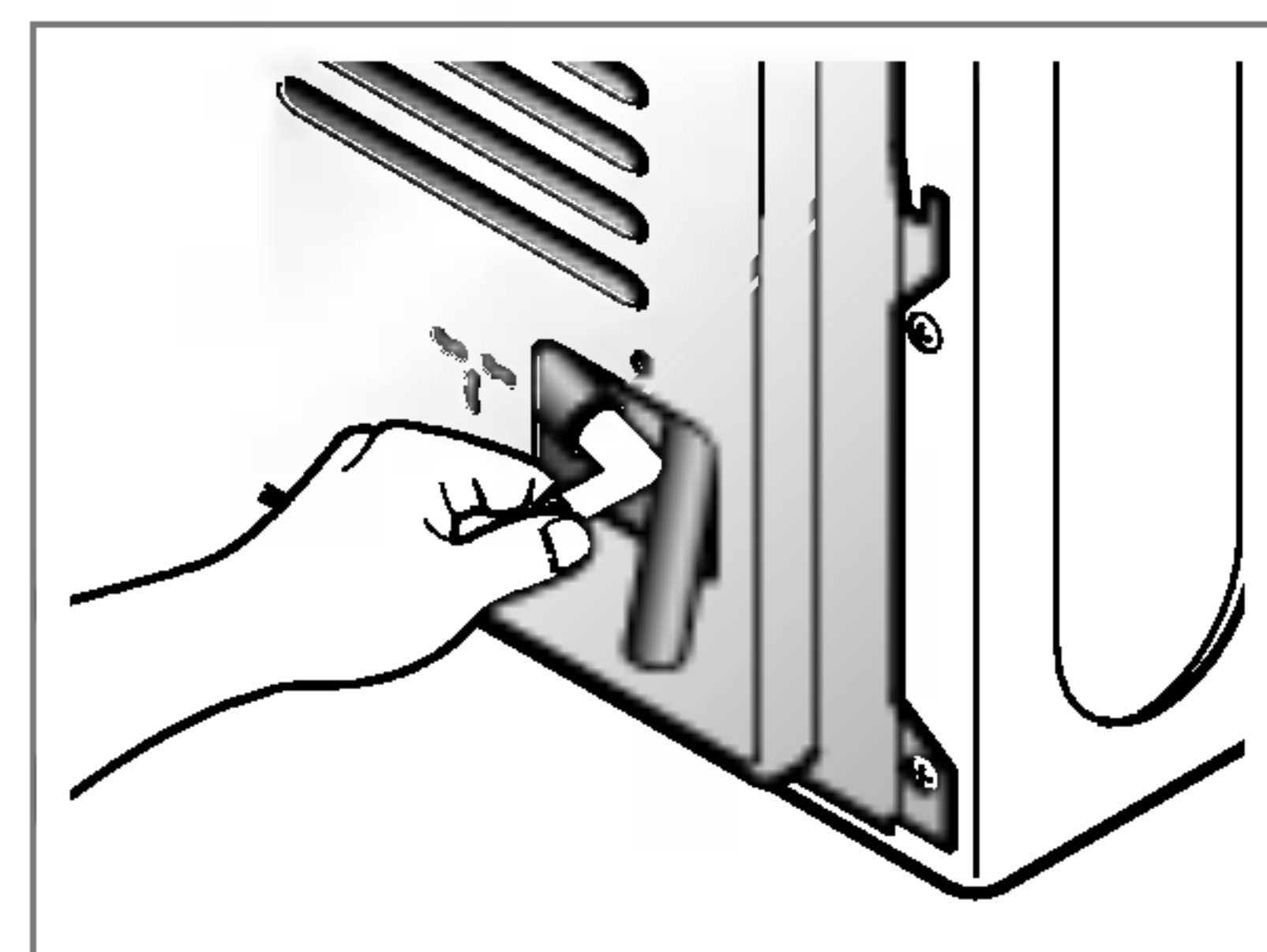

4. Reliez le tuyau d'évacuation au kit.

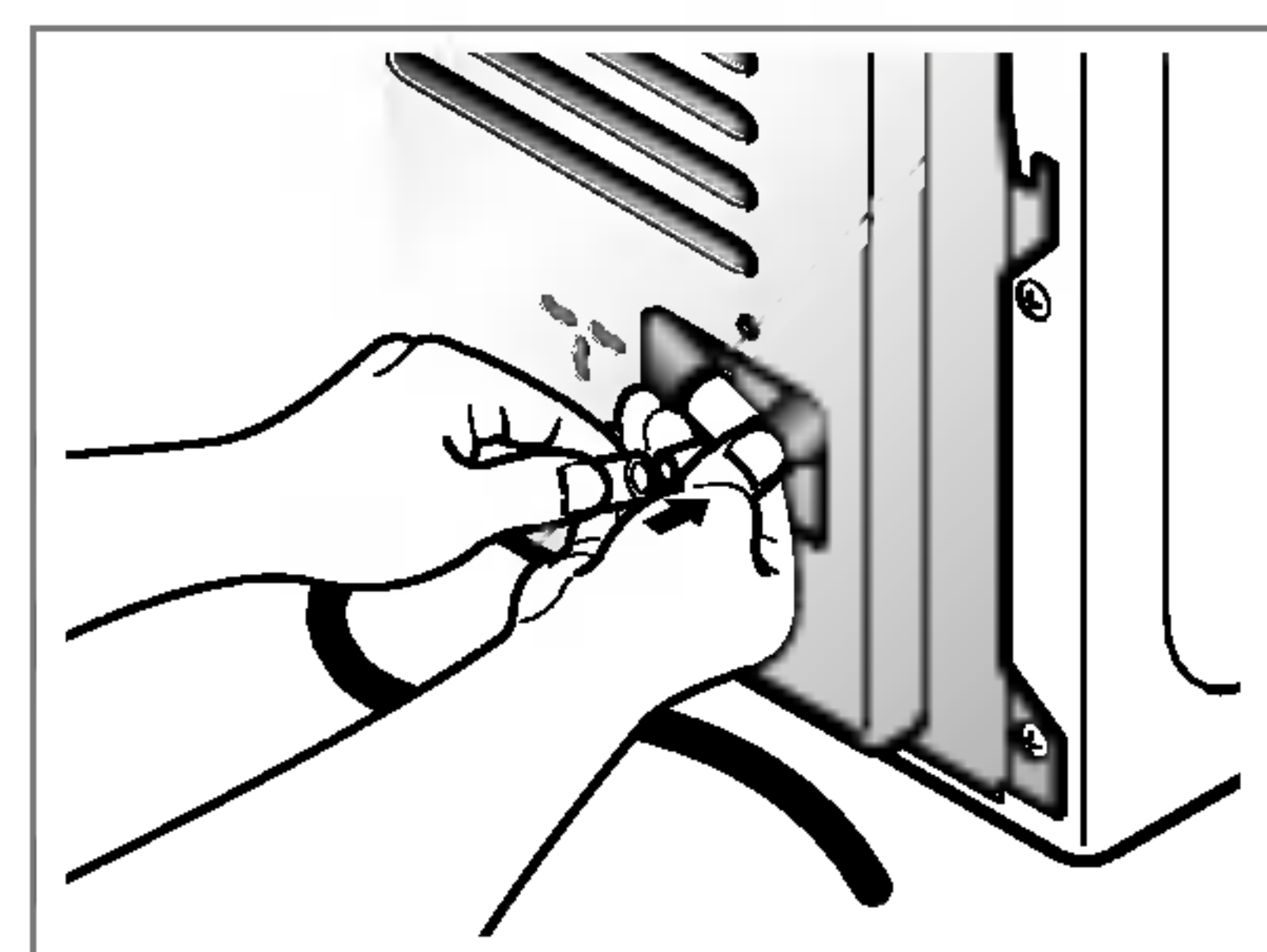

Entretien de votre sèche-linge

Inversement de l'ouverture de la porte

L'ouverture de la porte peut être inversée pour s'adapter à vos propres conditions d'installation. Par défaut, la charnière de porte est située sur le côté droit.

Attention !

1. Vous pouvez vous blesser les mains lors de cette opération. Manipulez les outils pointus tels que des tournevis cruciformes ou à fente avec précaution.
 2. Une fois la porte inversée, l'autocollant de la main doit également être remis en place.
- N'utilisez pas de visseuse électrique.

1. Dévissez la charnière inférieure de la porte puis la charnière supérieure. Placez-les sur une couverture pour éviter les rayures.

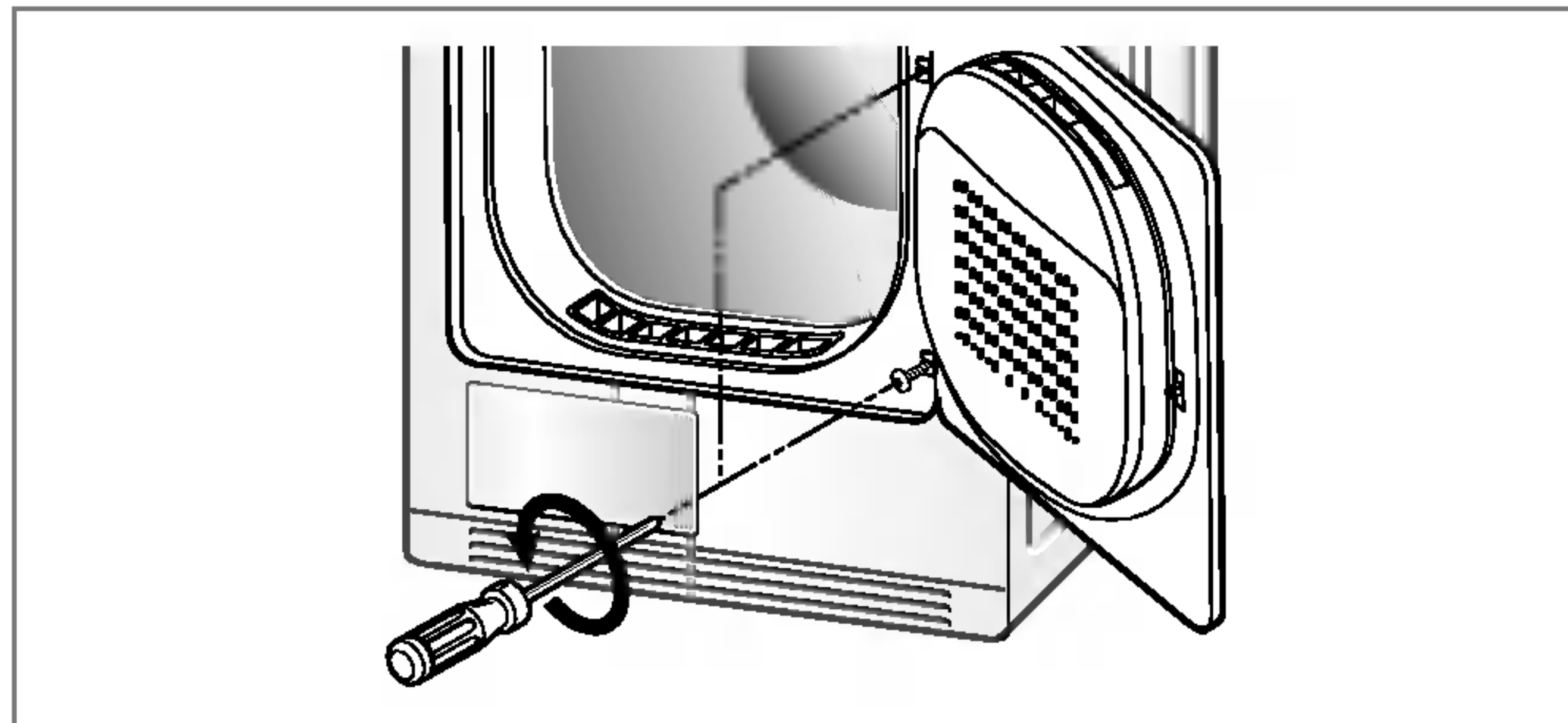

2. Retirez le couvercle de protection de la porte.

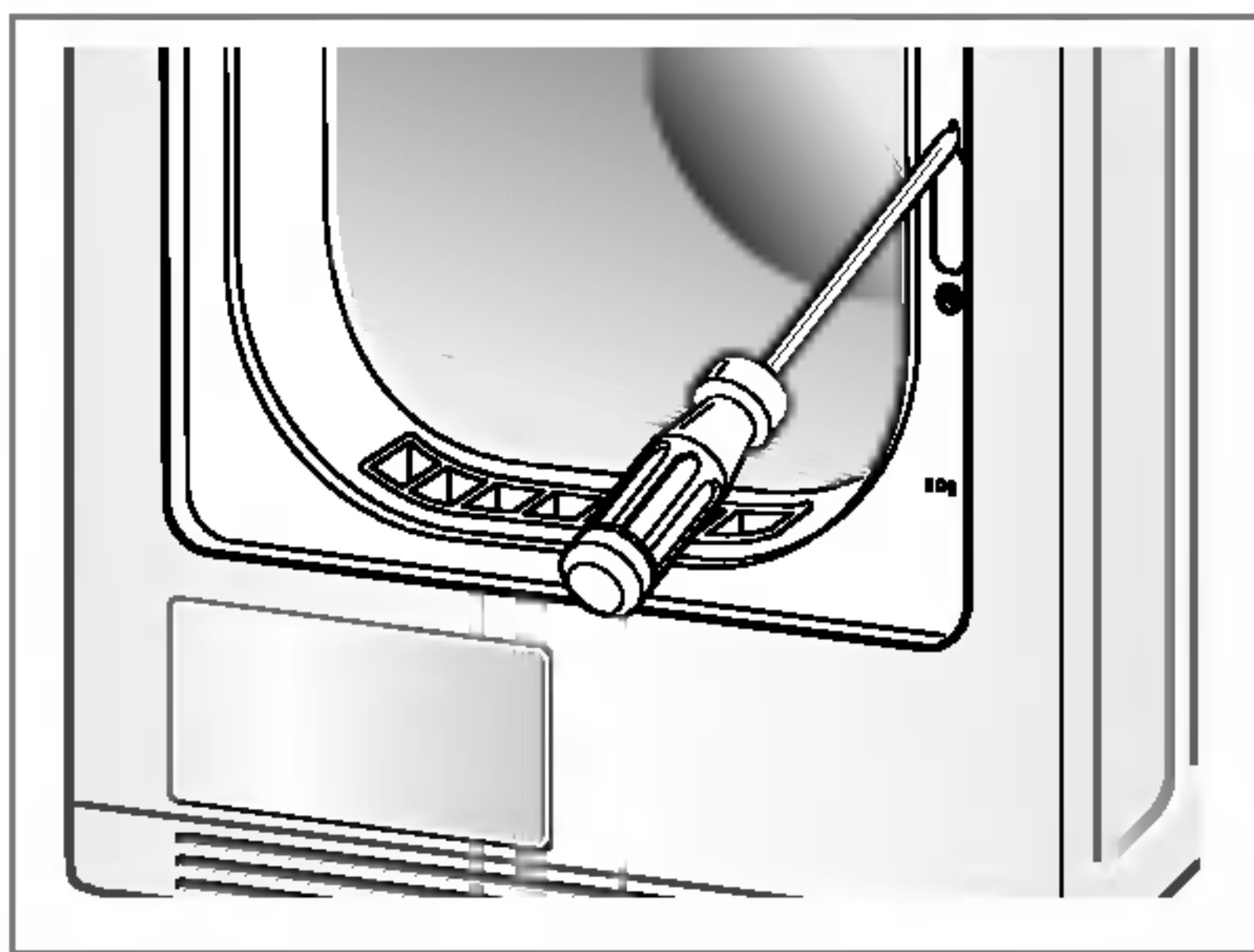

3. Retirez le verrou de la porte et insérez-le à l'emplacement du couvercle de protection de la porte.

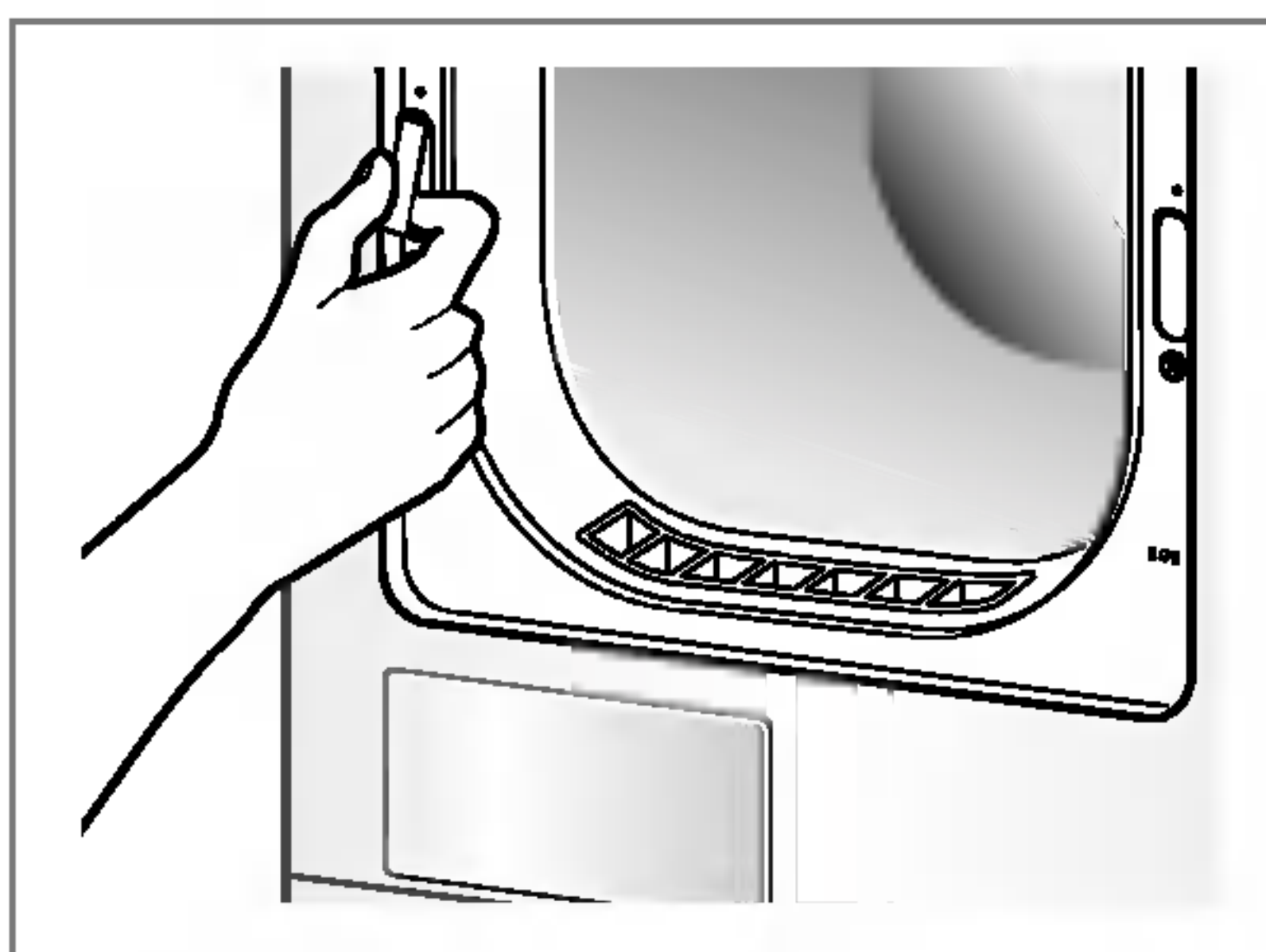

4. Détachez les deux couvercles des points de charnière.

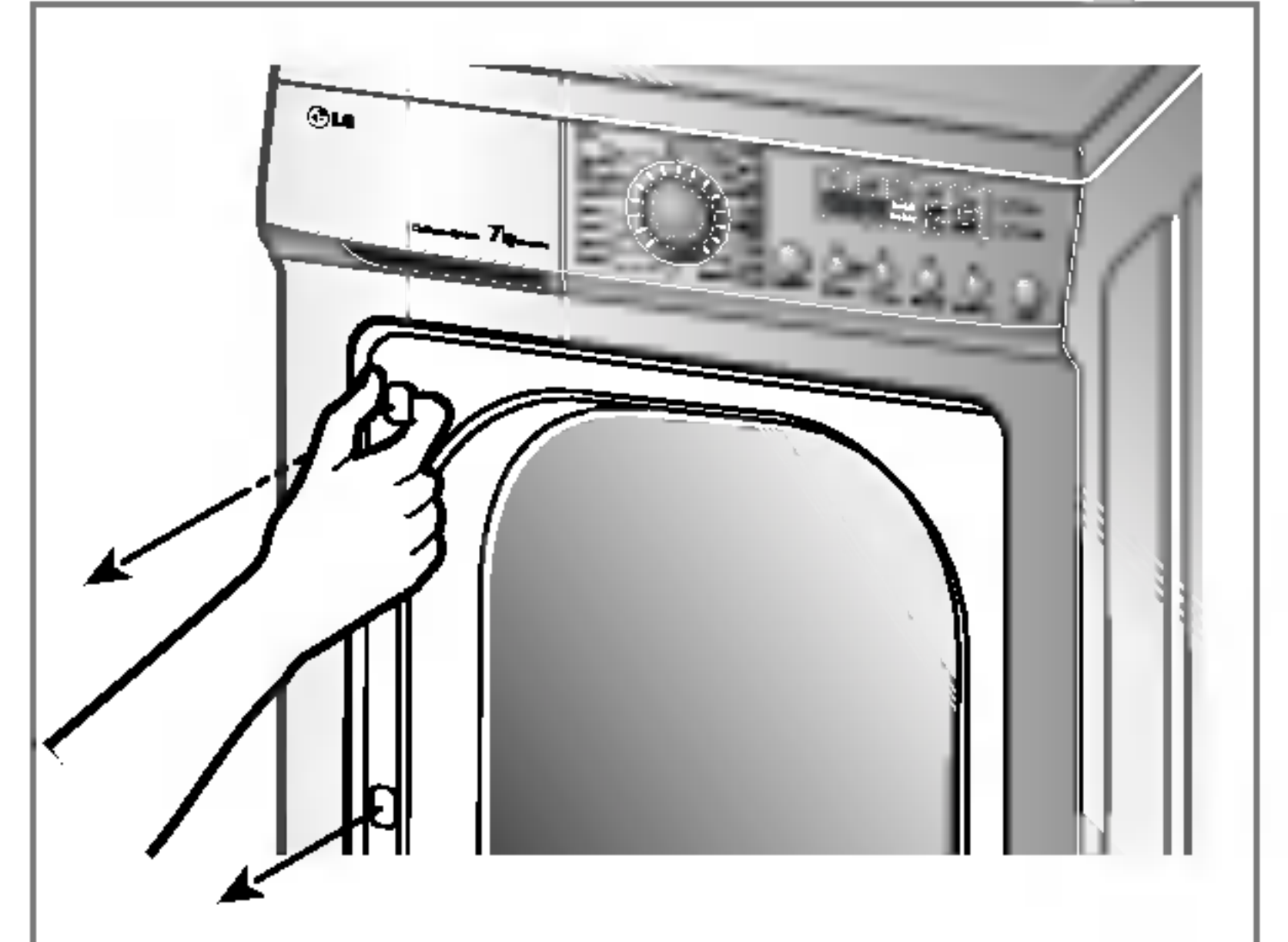

5. Dévissez les deux charnières de porte.

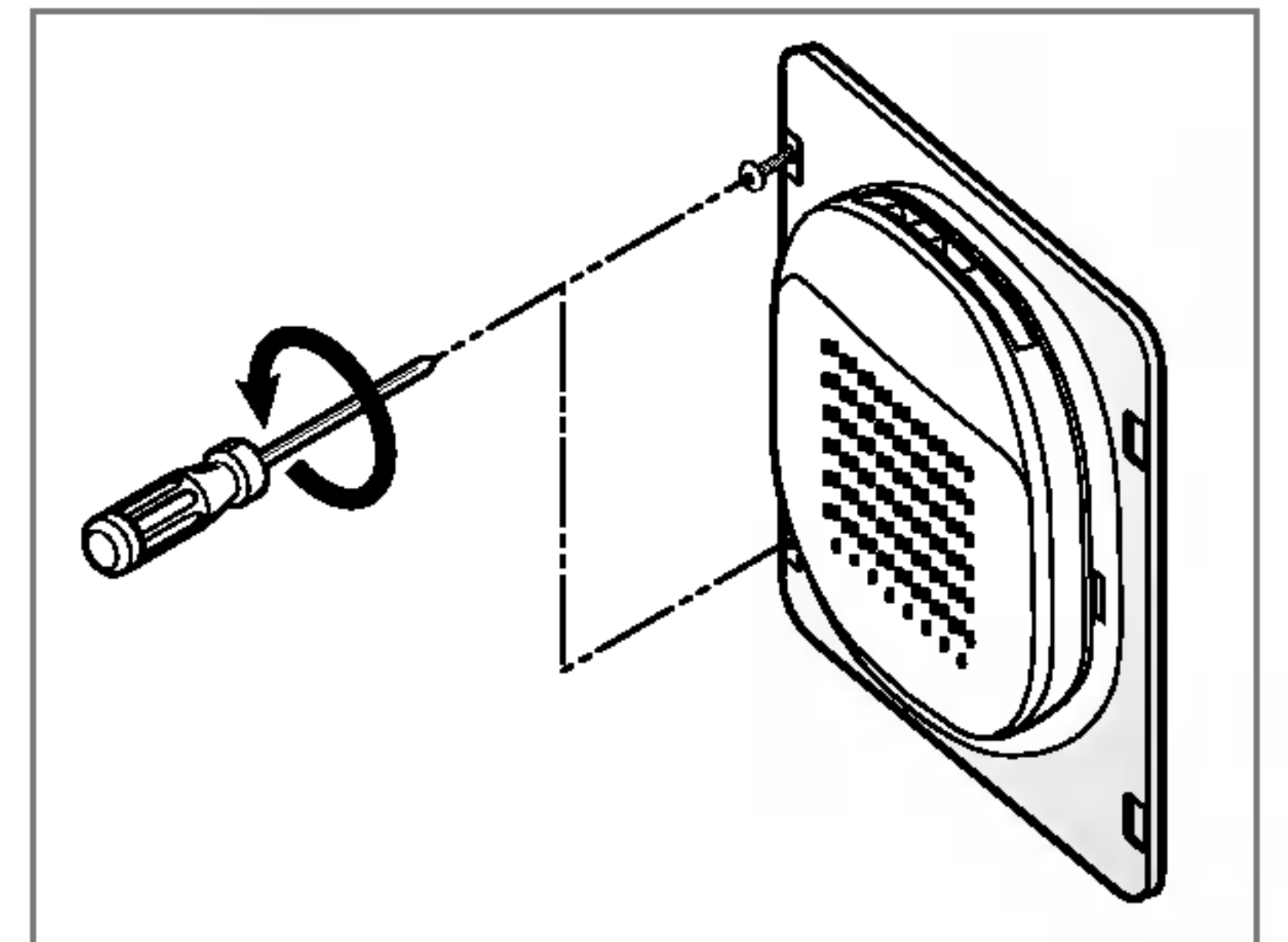

6. Remettez en place les deux couvercles de points de charnière aux emplacements des charnières de porte.

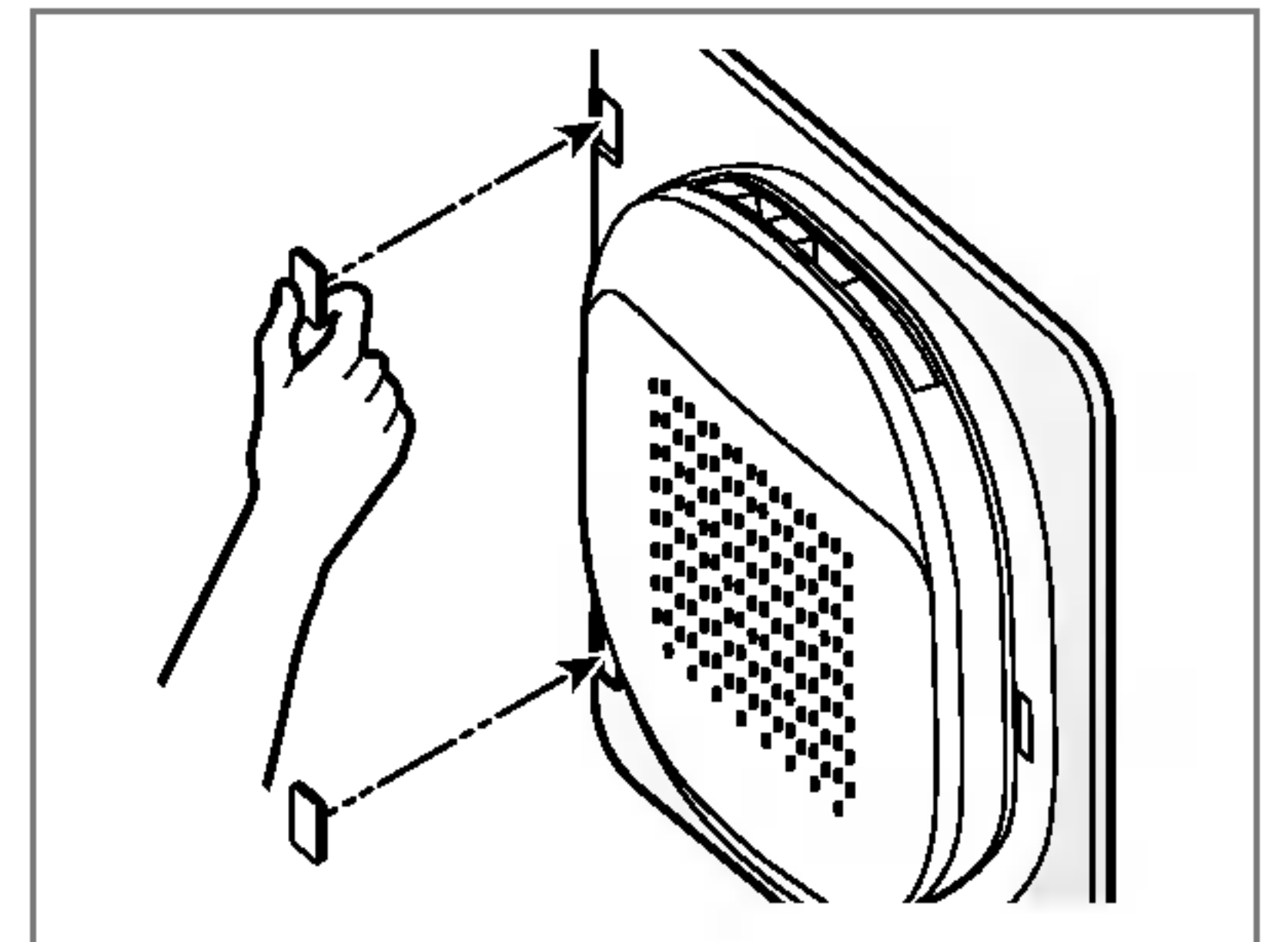

7. Remettez en place la fermeture de la porte dans la position inverse.

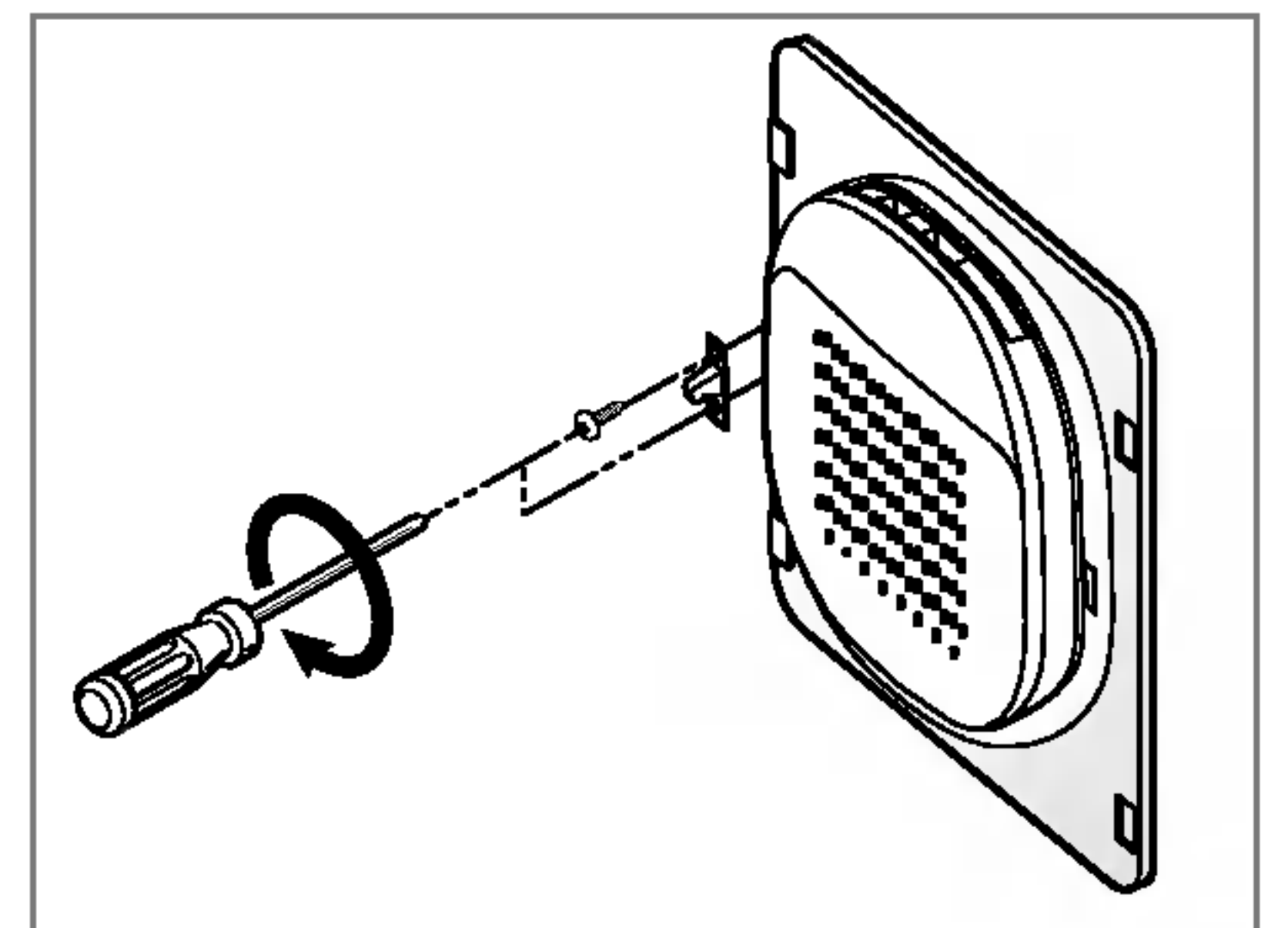

8. Vissez les charnières de la porte.

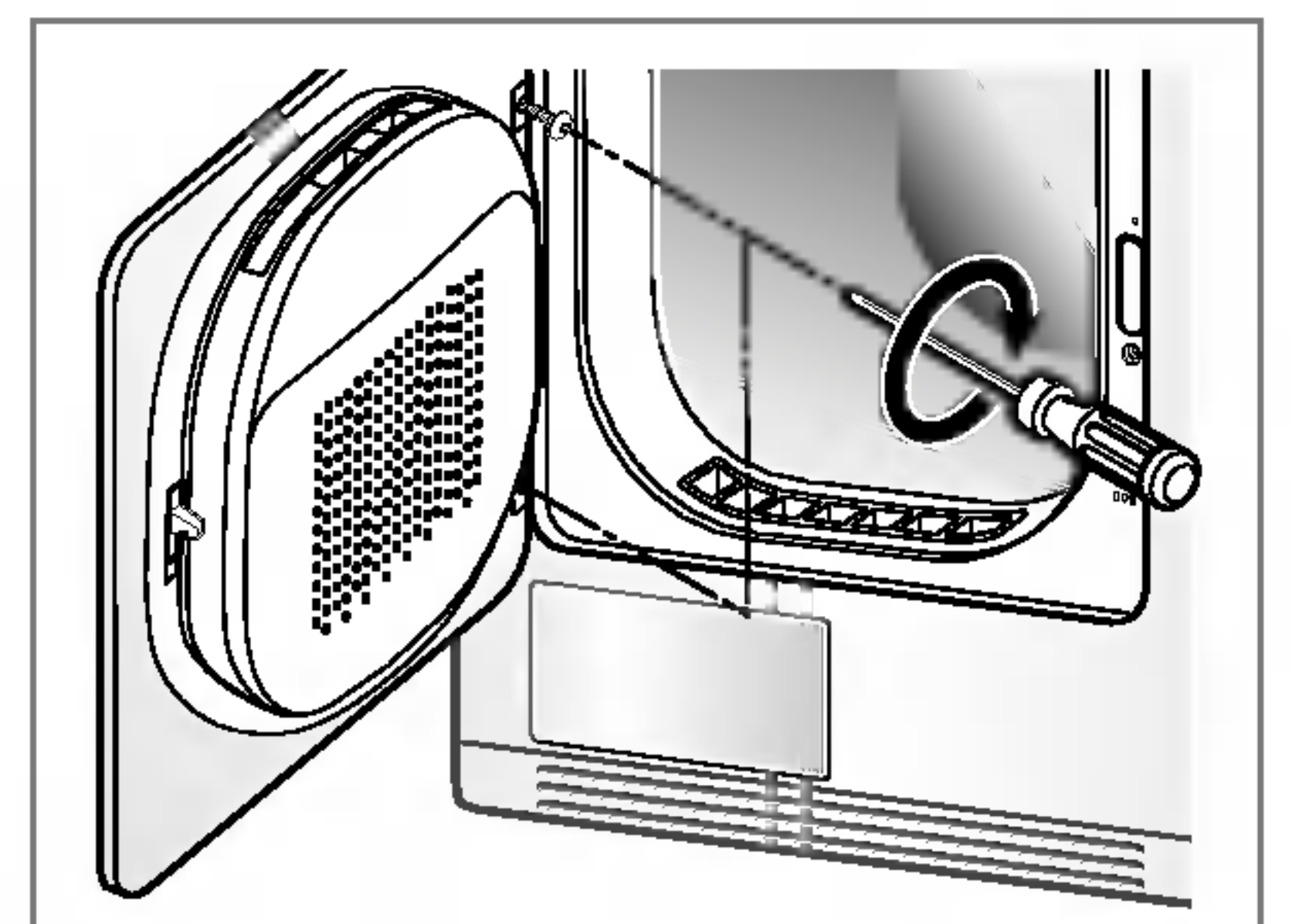

Entretien de votre sèche-linge

Changement de l'ampoule

L'ampoule peut être brûlante lorsque le sèche-linge vient de s'arrêter. Par conséquent, avant de changer l'ampoule, vérifiez que l'intérieur du tambour a refroidi.

1. Ouvrez la porte, passez votre main à l'intérieur du tambour et saisissez le cache de l'ampoule.

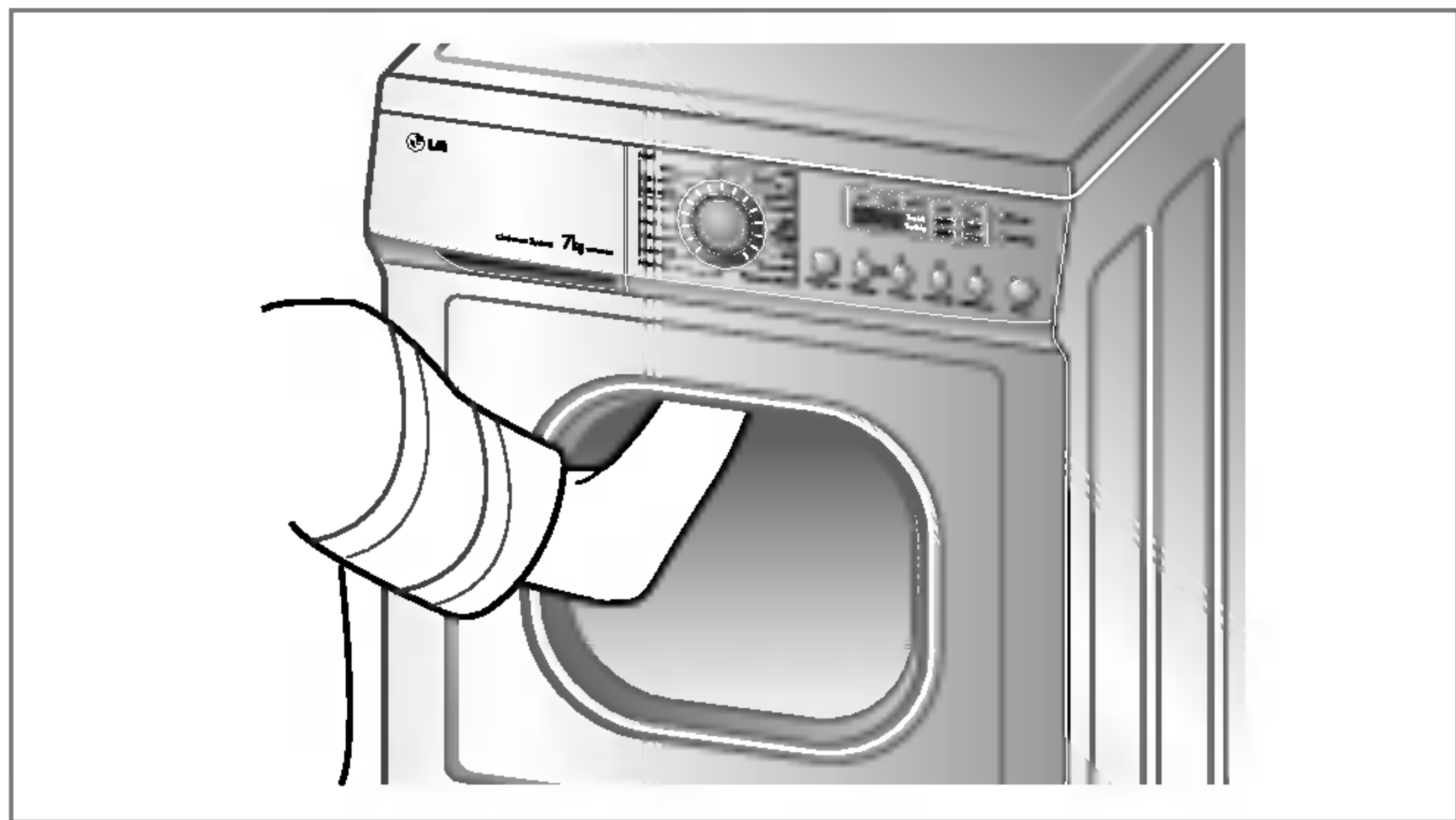

2. Tout en maintenant la cache de l'ampoule, tournez-le dans le sens des aiguilles d'une montre avec une certaine poigne.

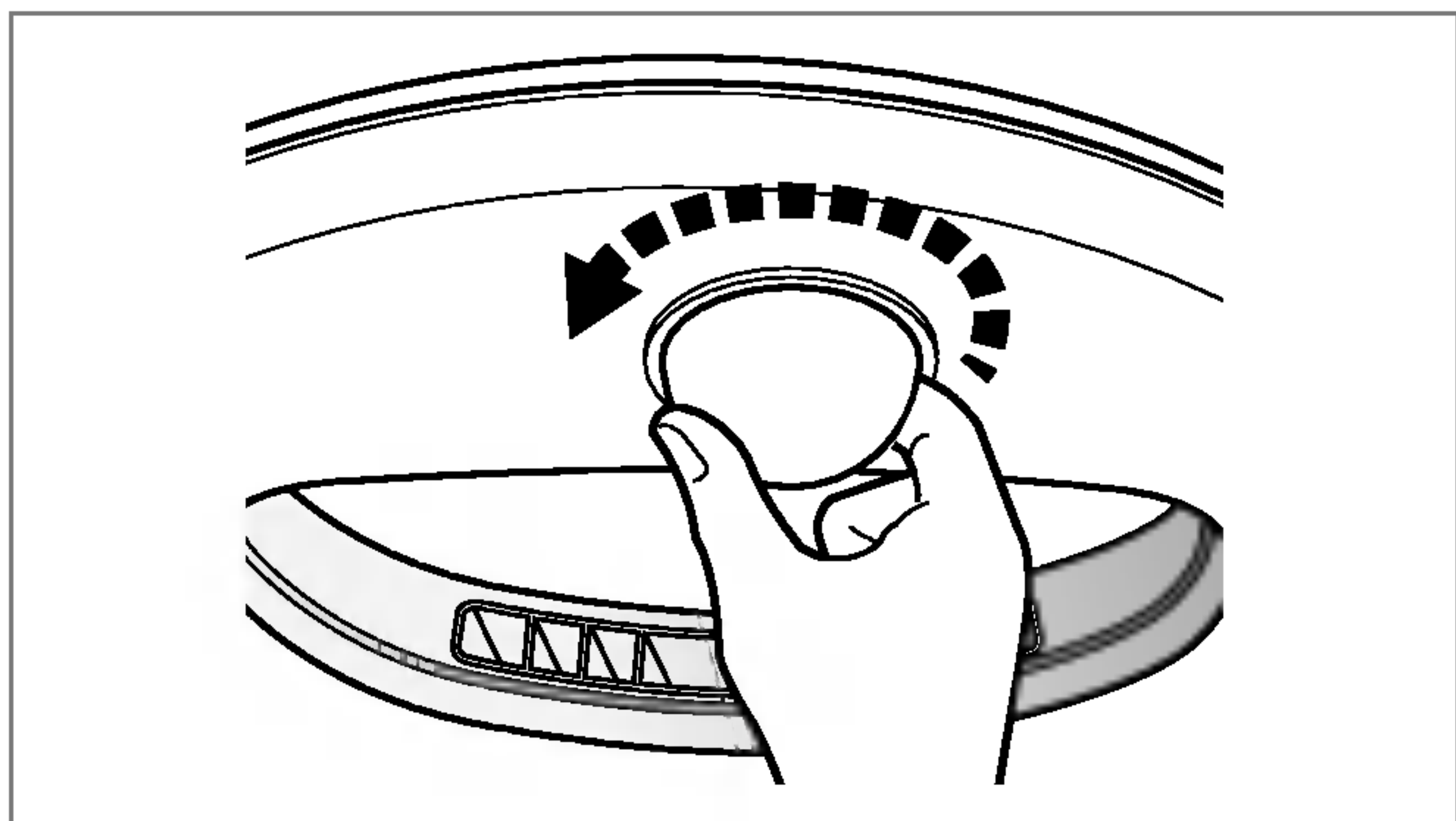

3. Séparez le cache de l'ampoule du logement de la douille.

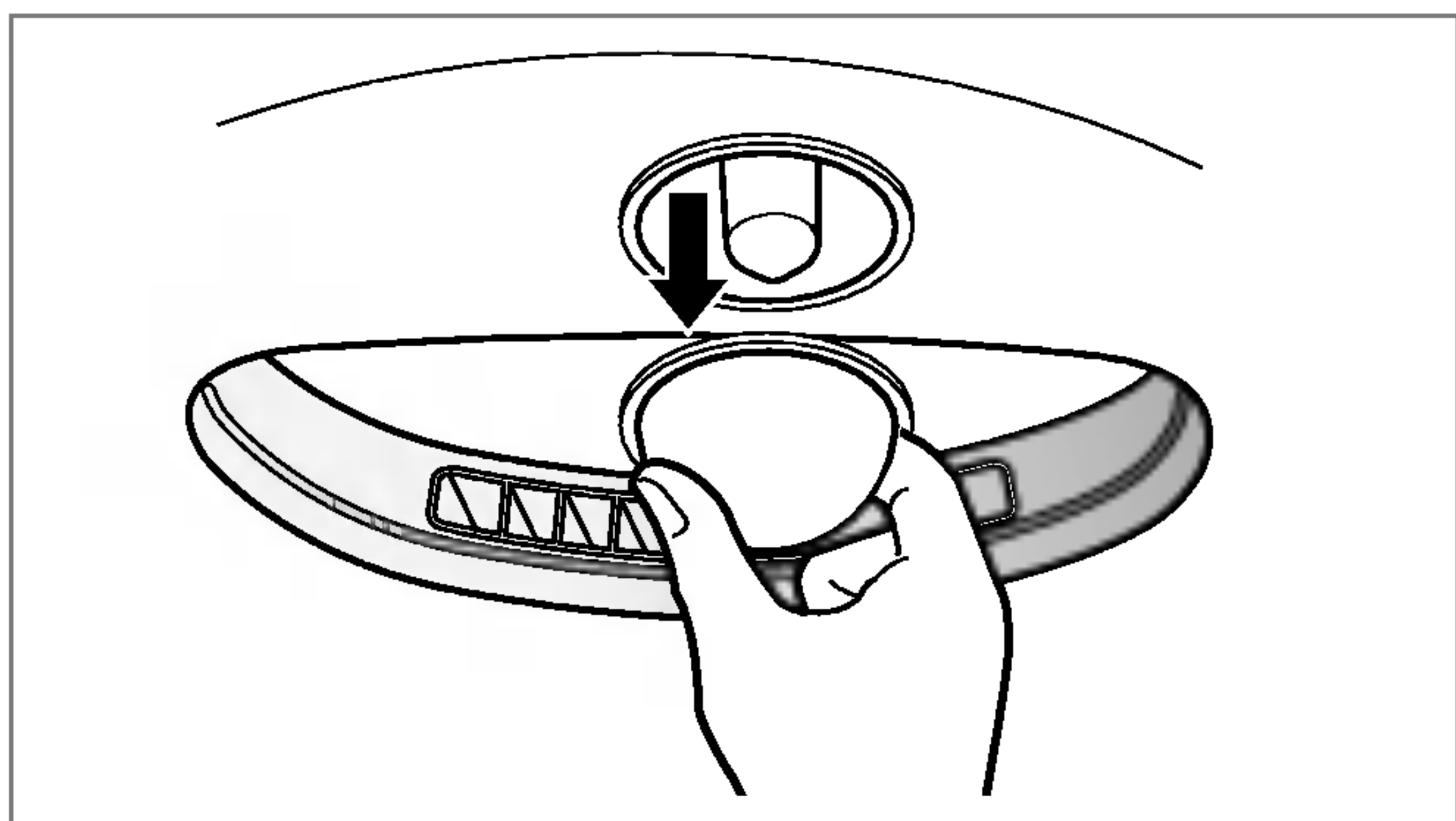

Attention !

Le cordon d'alimentation doit être débranché avant cette opération afin d'éviter tout risque d'électrocution.

4. Retirez l'ampoule actuelle en la tournant dans le sens contraire des aiguilles d'une montre. Prenez soin de ne pas la faire tomber.

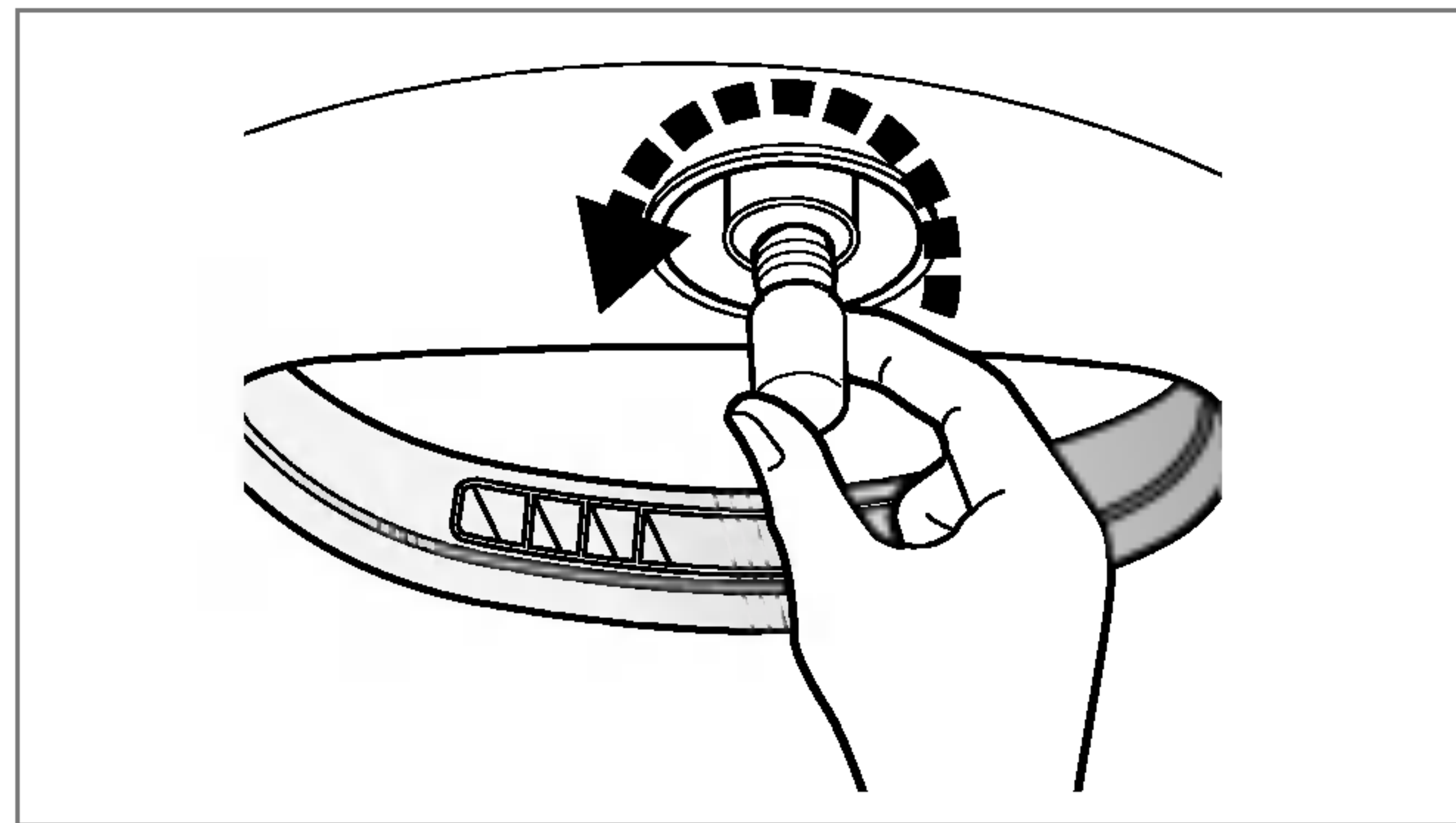

5. Vissez la nouvelle ampoule.

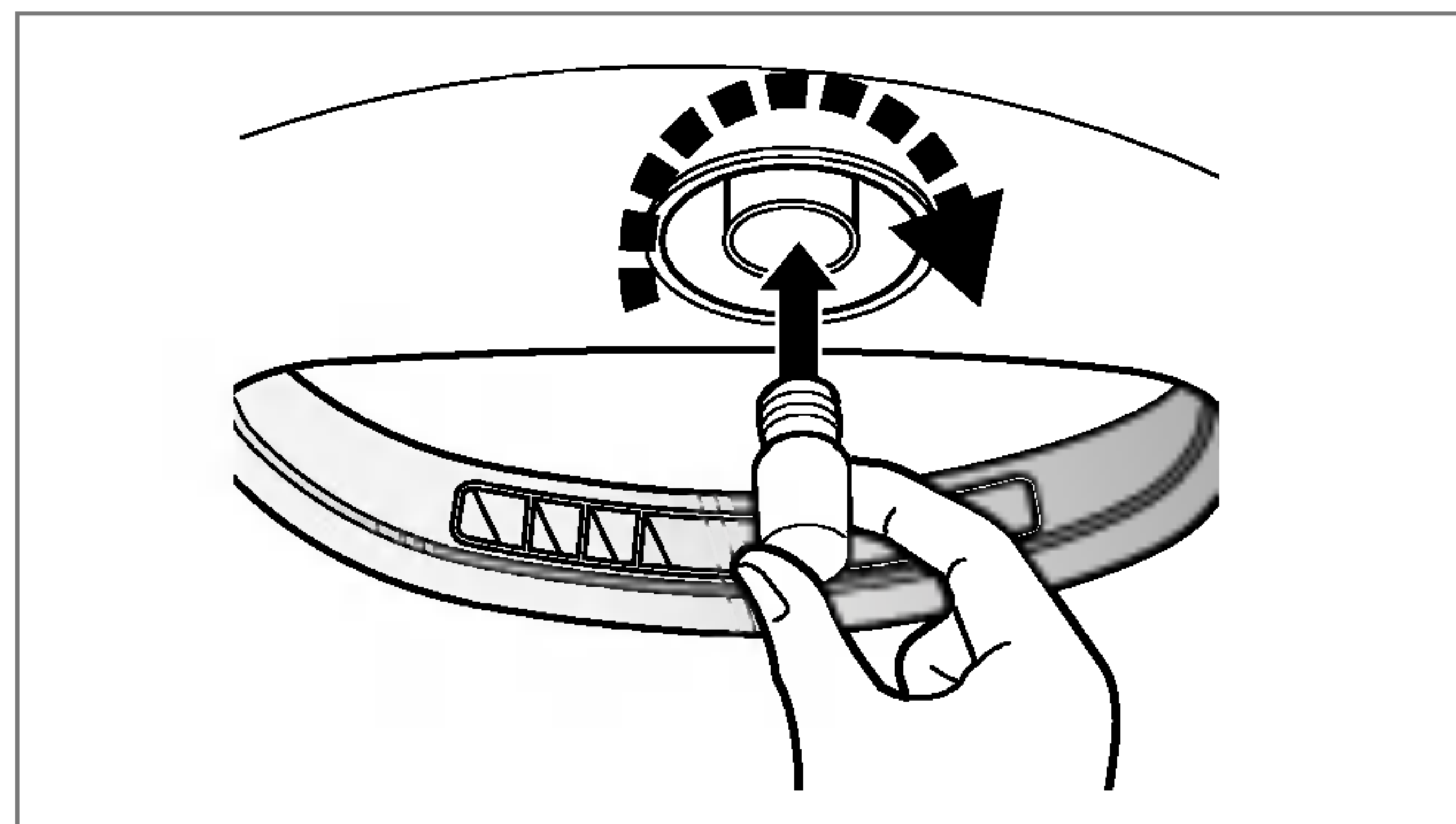

Cette opération ne requiert aucun outil. Toutes les étapes peuvent être effectuées manuellement.

C onseils supplémentaires pour une utilisation efficace

● Guide de séchage Capacité en fonction des types de textiles

Coton	7 kg
Mélangé	3,5 kg
Laine	1,5 kg
Délicat	1,5 kg

Lainages

Séchez la laine dans le cycle 'Wool' (Laine). Assurez-vous avant tout de suivre les symboles indiqués sur les étiquettes d'entretien des vêtements. La laine n'est pas complètement séchée à la fin du programme, inutile de recommencer un cycle. Étirez les lainages dans leur forme d'origine et faites-les sécher à plat.

Textiles tissés et tricots de laine bouclette

Certains textiles tissés et tricots de laine bouclette peuvent rétrécir, en fonction de leur qualité.

Synthétiques et tissus sans repassage

Ne surchargez pas votre sèche-linge.
Sortez les vêtements en tissus sans repassage dès l'arrêt du sèche-linge pour réduire les plis.

Vêtements de bébé et chemises de nuit

Vérifiez toujours les instructions du fabricant.

Caoutchouc et plastique

Ne séchez aucun article constitué de ou contenant du caoutchouc ou du plastique, notamment :

- a) tabliers, bavoirs et galettes de chaise
- b) rideaux et linge de table
- c) tapis de bain

Fibre de verre

Ne séchez pas d'article en fibre de verre dans votre sèche-linge. Des particules de verre restées dans votre sèche-linge pourraient entrer dans votre linge lors d'un séchage ultérieur et vous irriter la peau.









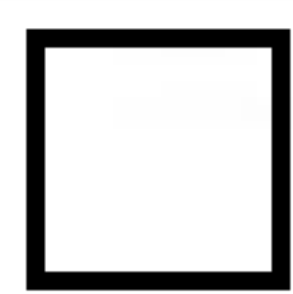

Étiquettes d'entretien des vêtements

Les vêtements portent leur propre étiquette d'instructions de lavage donc il est recommandé de les sécher en fonction de ces étiquettes.

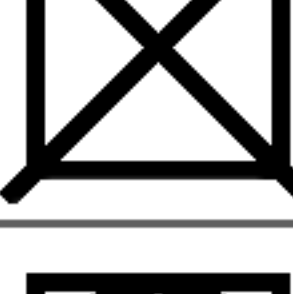
De plus, les vêtements doivent être triés en fonction de leur taille et du type de textile.

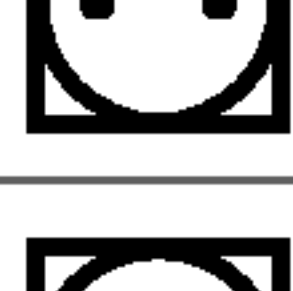
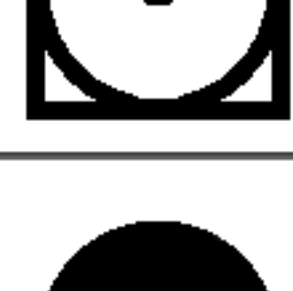
Ne surchargez pas le sèche-linge afin d'économiser de l'énergie et du temps et d'obtenir des performances de séchage optimales.

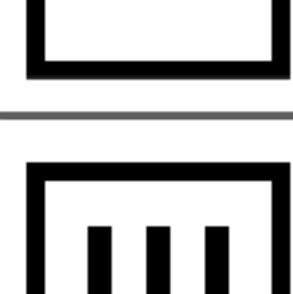
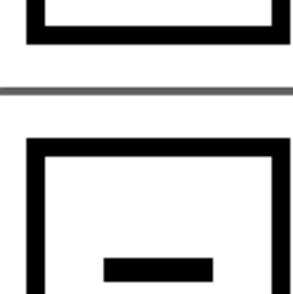
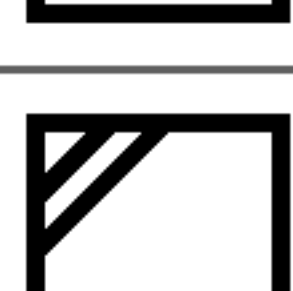
Signification des étiquettes d'entretien des vêtements

Symboles	Instructions
	Séchage
	Séchage par culbutage
	Tissu sans repassage / infroissable
	Doux / délicat
	Ne pas sécher par culbutage
	Ne pas sécher
	Séchage haute température
	Séchage moyenne température
	Séchage basse température
	Chaleur / air interdits
	Sécher sur une corde / suspendre
	Sans essorage
	Sécher à plat
	Sécher à l'ombre

C onseils supplémentaires pour une utilisation efficace

● Pièces de rechange

Les pièces de rechange dont vous avez besoin sont procurées selon les conditions de garantie. Les éléments couverts par la garantie sont échangés gratuitement. Si la garantie a expiré, les pièces de rechange doivent être achetées auprès du service après-vente.

● Mise au rebut du sèche-linge

Afin d'éviter toute blessure éventuelle de vos enfants, vous devez mettre votre sèche-linge au rebut en toute sécurité. La porte et le couvercle et toute autre partie en saillie doivent être retirés et le cordon d'alimentation coupé afin d'éviter toute utilisation future. Ensuite, le sèche-linge doit être mis au rebut en toute sécurité.

● Contact du service après-vente

En cas de problème avec le sèche-linge, consultez d'abord le tableau de dépannage. Si vous ne trouvez pas le même problème et n'êtes pas en mesure de le régler seul, veuillez contacter le service après-vente.

Un technicien vous posera certaines questions, notamment :

1. Vos nom, adresse et code postal
2. Votre numéro de téléphone
3. La description du problème
4. Les numéro de modèle et numéro de série de votre sèche-linge
5. La date d'achat

● Accessoires

Les accessoires seront compris uniquement dans les modèles suivants. (TD-C70040E/45E)

1. Tuyau d'évacuation de condensation

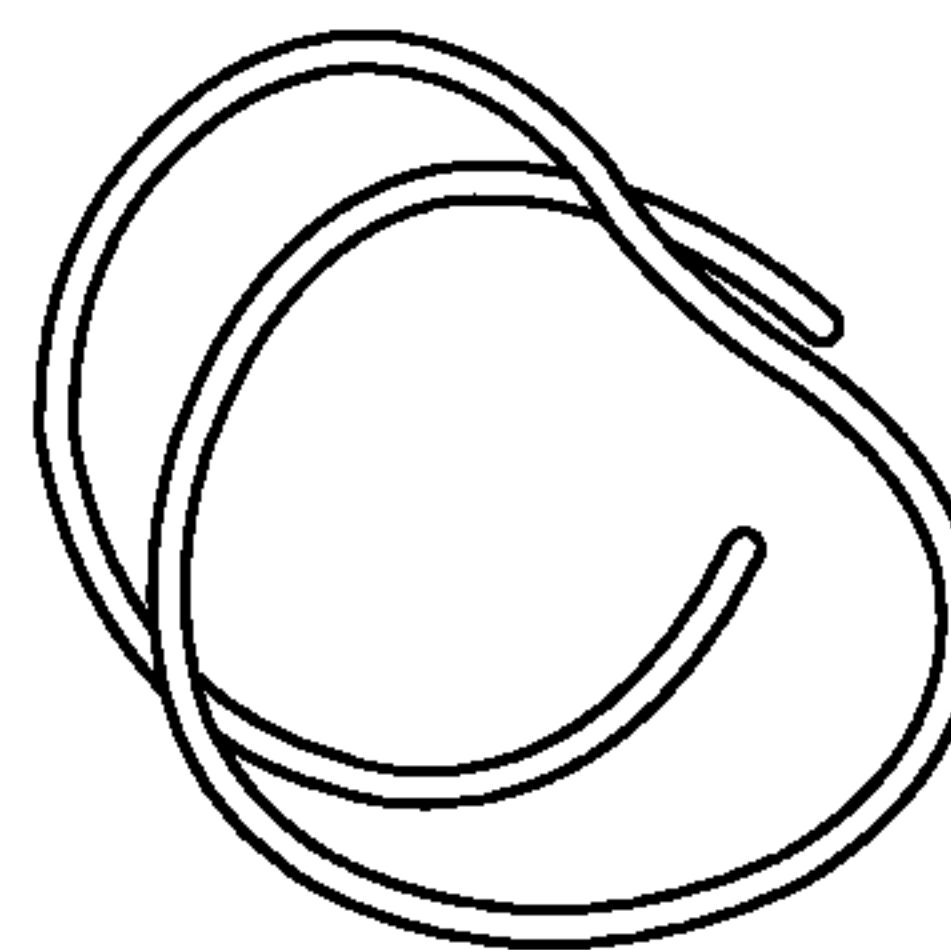

2. Support du tuyau

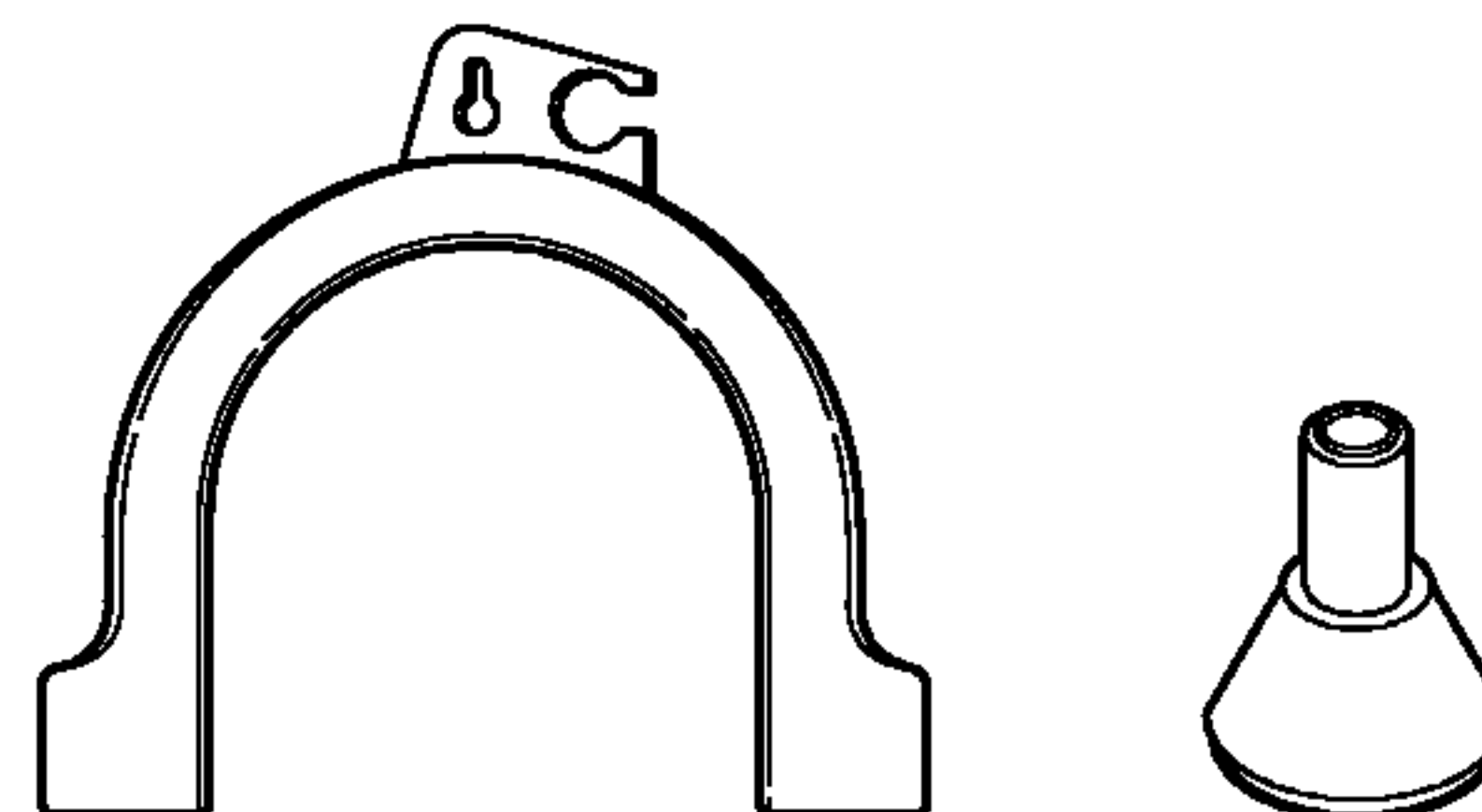

3. Grille de séchage

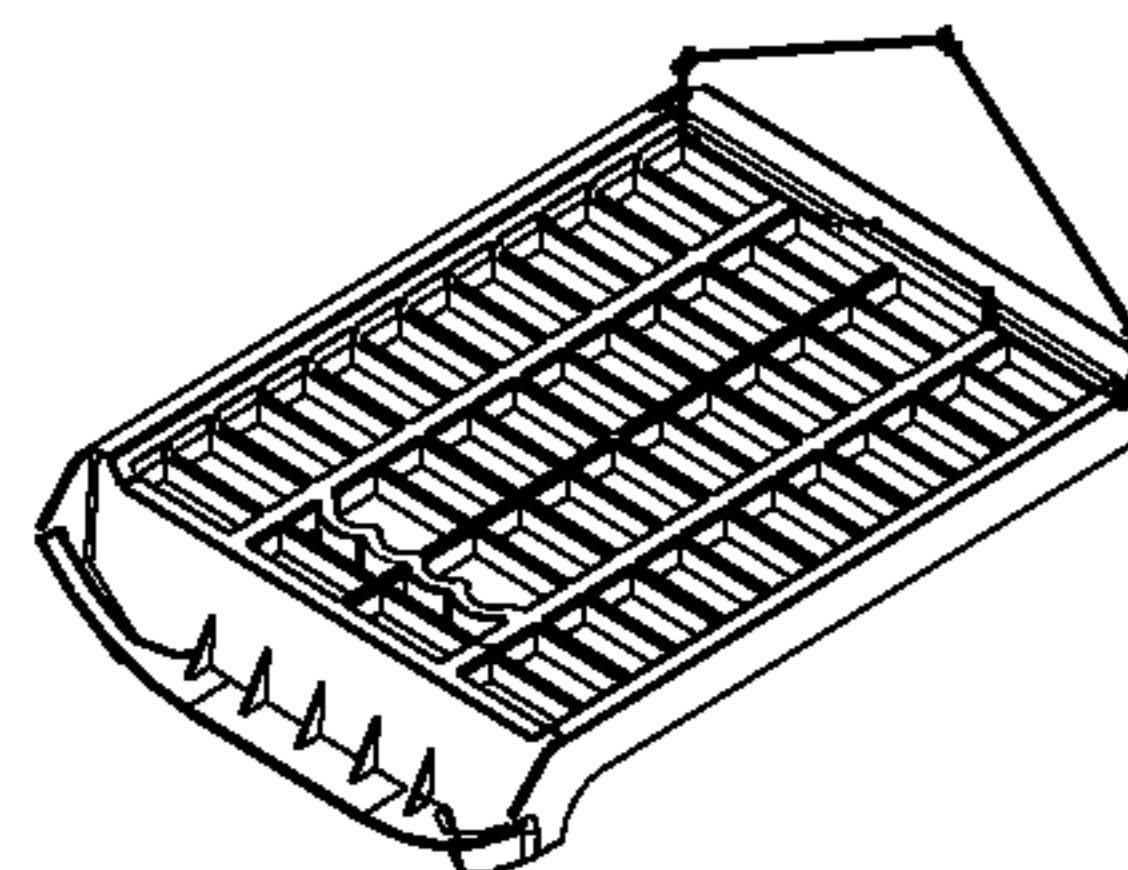

● Kit de superposition

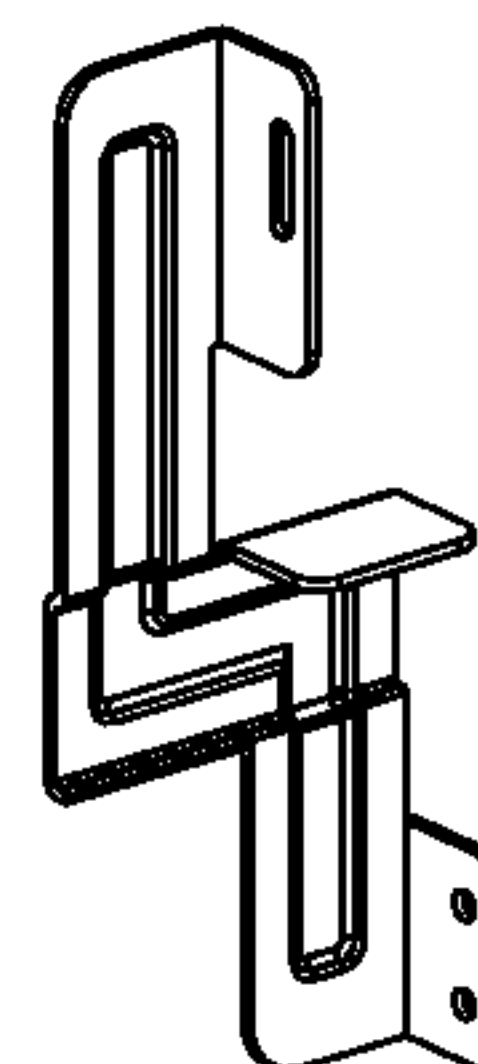

Support : 2EA
Vis : 4EA

S'il faut les mettre l'un sur l'autre, vous devez ranger le sèche-linge sur le lave-linge LG. Pour ce faire, il faut acheter séparément le set de montage.

Dépannage

● Conseils de dépannage

Pour vous faire gagner du temps et de l'argent, la page suivante répondra à vos questions avant d'appeler le service après vente.

Problème	Ce qu'il faut faire
Le sèche-linge ne fonctionne pas.	<ol style="list-style-type: none">1. Vérifiez que le sèche-linge est branché.2. Vérifiez que le bouton 'Départ' est enfoncé.3. Vérifiez que la porte est correctement fermée.4. Vérifiez que la température de la pièce n'est pas inférieure à 5°C.5. Vérifiez qu'un fusible n'a pas sauté ou que le disjoncteur n'est pas déclenché. Changez le fusible ou réenclenchez le disjoncteur. (Attention : les sèche-linge électriques utilisent généralement deux fusibles ou disjoncteurs). Après avoir vidé le bac de récupération d'eau et nettoyé le filtre en cours de fonctionnement, vous devez de nouveau appuyer sur le bouton Départ pour que le sèche-linge redémarre.
Le séchage prend beaucoup de temps.	<ol style="list-style-type: none">1. Le filtre doit être nettoyé après chaque utilisation.2. Vérifiez que le bac de récupération d'eau est vide.3. Vérifiez l'état de propreté du condensateur.4. Vérifiez que vous avez sélectionné la programmation appropriée au type de textile.5. Vérifiez que la grille d'aération ou les prises d'air arrière ne sont pas obstruées.6. Vérifiez que les vêtements ne sont pas 'excessivement mouillés'.7. Vérifiez que vous avez sélectionné un programme correct.8. Vérifiez que le sèche-linge n'est pas surchargé.
Le témoin 'Entretien filtre' clignote.	<ol style="list-style-type: none">1. Vérifiez que le filtre est propre.2. Vérifiez que le condensateur n'est pas bouché.
La lumière du tambour ne fonctionne pas.	Vérifiez que le filament de l'ampoule n'est pas cassé.
Les vêtements sont pelucheux.	<ol style="list-style-type: none">1. Vérifiez que le filtre à peluches est vide.2. Vérifiez que votre sèche-linge ne comporte que des vêtements propres.3. Vérifiez que le linge est correctement trié dans le tambour.4. Vérifiez que le linge n'est pas surchargé.5. Vérifiez qu'il n'y a pas de papier, mouchoirs jetables ou similaires dans les poches des vêtements.
Les temps de séchage ne sont pas réguliers.	Le temps de séchage d'une charge dépendra de la chaleur sélectionnée, du volume de la charge, du type de textiles, de l'humidité des vêtements et de la condition du filtre à peluches.
Il y a une fuite d'eau.	Vérifiez si la porte et le capot de protection sont sales ou endommagés.
Les vêtements sont froissés.	Vérifiez que le linge n'est pas surchargé. Essayez une durée de séchage plus courte et retirez les articles encore légèrement humides.
Les vêtements rétrécissent.	Pour éviter le rétrécissement, veuillez suivre attentivement les instructions d'utilisation et d'entretien de vos vêtements, car certains textiles rétrécissent naturellement en séchant. D'autres textiles peuvent être lavés mais rétréciront s'ils sont séchés dans un sèche-linge.

Dépannage

● Mode Erreur

- **dE** : L'écran affiche 'dE' si la porte est ouverte. La porte doit être fermée et le bouton Départ enfoncé pour que le sèche-linge redémarre.

Si le sèche-linge s'arrête soudain à cause d'une panne d'électricité ou pour d'autres raisons alors que le séchage est en cours, l'air à l'intérieur du sèche-linge restera très chargé de chaleur et d'humidité, celle-ci dégagée de l'objet en cours de séchage.

Le fait que le sèche-linge reste longtemps dans cet état pourrait réduire sa durabilité ou endommager ses composants électriques.

Si le sèche-linge s'arrête longtemps au cours du processus de séchage, ouvrez sa porte afin de permettre la décharge vers l'extérieur de l'air chaud et humide.

- **EHE** : Symbole qui sert à indiquer la présence d'air très chaud et très humide à l'intérieur du sèche-linge lorsque le sèche-linge s'arrête au cours du processus de séchage. Dans ce cas, n'utilisez de nouveau le sèche-linge qu'après l'avoir aéré. Pour ce faire, enlevez tout le linge en cours de séchage et ouvrez la porte pendant plus d'une heure.
(Contactez le service technique si cet état continue en dépit de l'ouverture prolongée de la porte.)
- **ELE** : Si l'erreur **ELE** continue de s'afficher, débranchez les cordons d'alimentation et téléphonez ensuite le service technique.
- **LE** : Débranchez l'appareil et faites appel à un réparateur.

Informations techniques

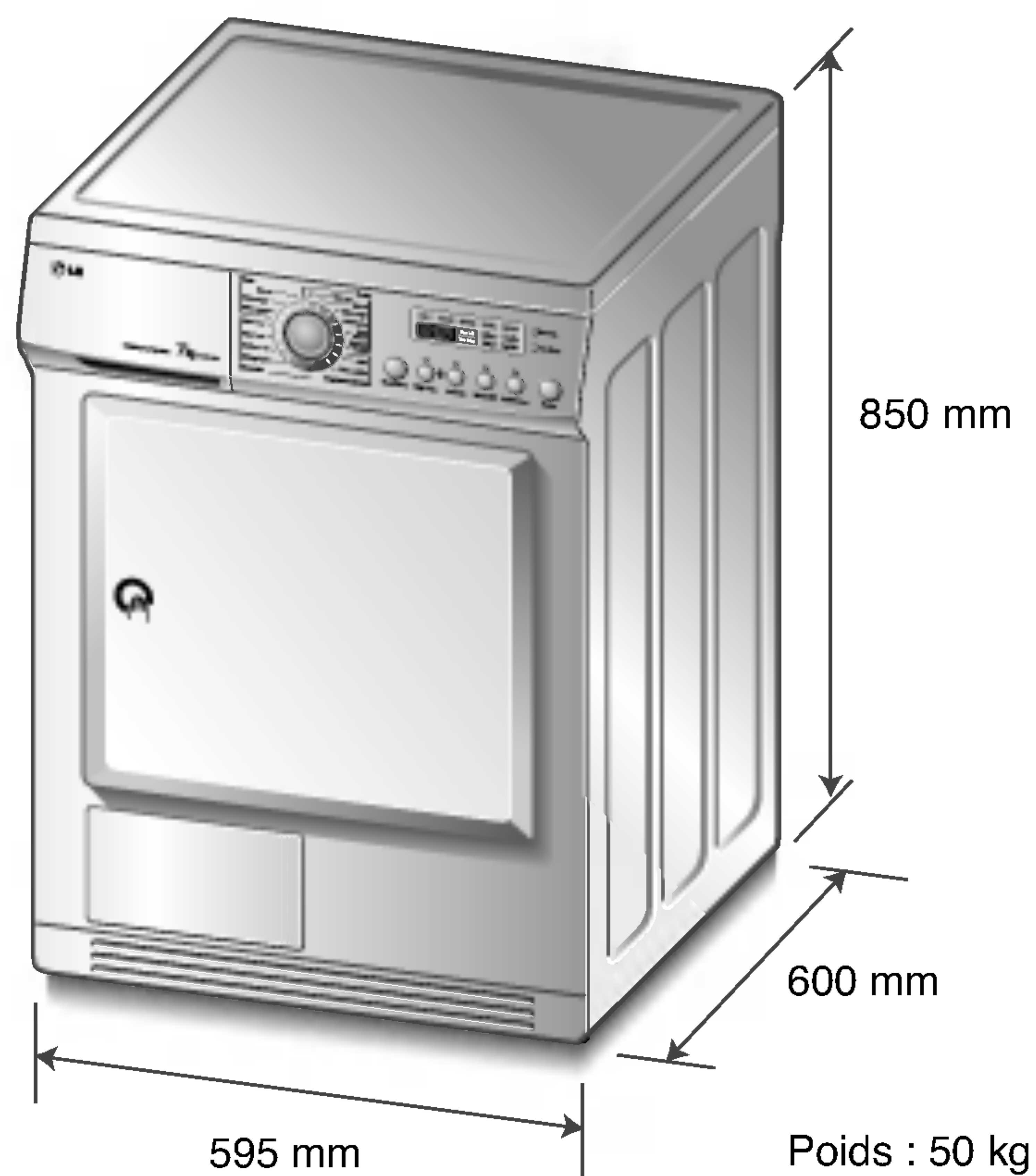

Exigences électriques

Volts	Hertz	Watts (Max)
230 V	50 Hz	2250

Assurez-vous de vérifier la plaque située sur le sèche-linge afin de vous assurer que ses caractéristiques électriques sont bonnes.

	Alcôve ou sous-plan de travail	Placard
Côtés	0 mm	0 mm
Haut	0 mm	250 mm
Arrière	25 mm	125 mm

Besoins en ventilation

Alcôve ou sous-plan de travail	Placard
circulation d'air de 3500 cm ² /min à travers le sèche-linge	La porte du placard doit posséder 2 orifices (persiennes), de chacun 387 cm ² , situés à 8 cm du bas et du haut de la porte.

Élimination de votre ancien appareil

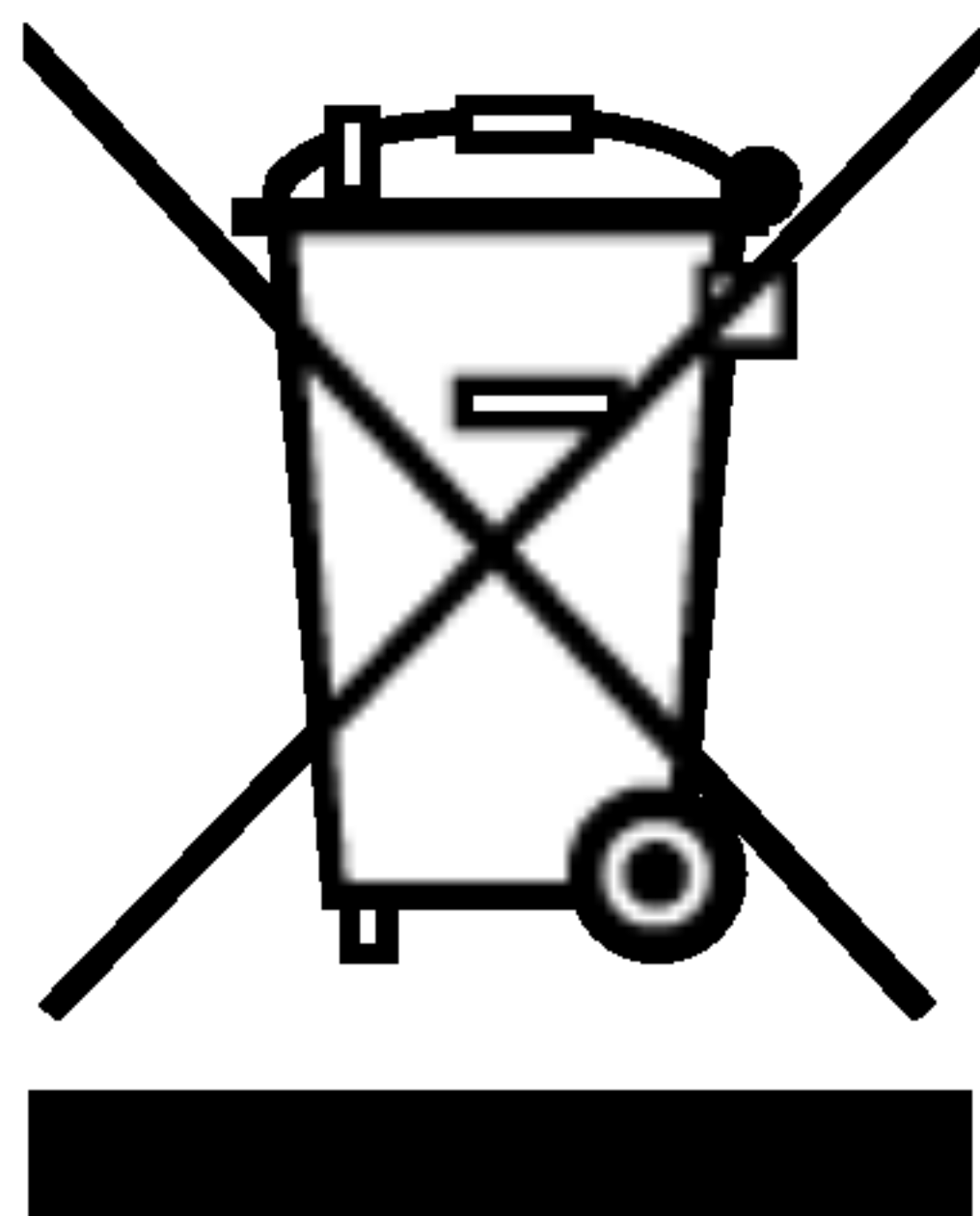

1. Ce symbole, représentant une poubelle sur roulettes barrée d'une croix, signifie que le produit est couvert par la directive européenne 2002/96/EC.
2. Les éléments électriques et électroniques doivent être jetés séparément, dans les vide-ordures prévus à cet effet par votre municipalité.
3. Une élimination conforme aux instructions aidera à réduire les conséquences négatives et risques éventuels pour l'environnement et la santé humaine.
4. Pour plus d'information concernant l'élimination de votre ancien appareil, veuillez contacter votre mairie, le service des ordures ménagères ou encore la magasin où vous avez acheté ce produit.

⚠ Ce qui est exclu de la garantie

Les déplacements des techniciens chez vous pour vous enseigner l'utilisation du produit.

Si ce produit est branché sous toute tension autre que celle indiquée sur la plaque nominale.

Si la panne est provoquée par un accident, une négligence, une mauvaise utilisation ou une catastrophe naturelle.

Si la panne a pour origine des raisons sortant du cadre d'utilisation domestique normale ou du mode d'emploi.

Si la panne est provoquée par des animaux nuisibles, par exemple, des rats ou des cafards, etc.

Le bruit ou les vibrations considérés comme normaux, par exemple, le bruit de l'évacuation de l'eau, le pivotement du tambour ou les bips d'avertissement.

La correction de l'installation, par exemple, la mise à niveau du produit, l'ajustement de l'évacuation.

L'entretien normal recommandé par le mode d'emploi.

Le retrait de corps/substances étrangers de la machine, y compris la pompe et l'entrée du tuyau du filtre, exemple, des gravillons, des clous, des armatures de soutien-gorges et des boutons, etc...

Remplacement de fusibles ou correction de branchement ou de plomberie.

Correction de réparations non autorisées.

Les détériorations d'effets personnels suite à l'utilisation de ce produit provoquée par un défaut éventuel de l'appareil.

Si ce produit est utilisé à des fins commerciales, il n'est pas garanti.

(Exemple : lieux publics tels que les douches publiques, les pensions, les clubs sportifs, les dortoirs)

Si ce produit est installé en dehors de sa zone de fonctionnement normale, tout frais de transport impliqué par la réparation du produit ou le remplacement d'une pièce défectueuse est à la charge de l'utilisateur.

Conditions de garantie du sèche-linge

- 1. La période de garantie commence** à la date d'achat et est valide pendant 24 mois. Le début de la période de garantie est prouvé si l'acheteur soumet le ticket de caisse accompagné de la carte de garantie, dûment remplie et signée par le vendeur. Le numéro de série du produit doit correspondre au numéro inscrit sur la carte de garantie.
- 2. Pendant la période de garantie, nous corrigerons** tous défauts sans frais pour vous, s'il peut être prouvé que ceux-ci sont dus à des défauts de fabrication ou matériels.
- 3. Les dommages dus à la manipulation inappropriée, au non-respect des instructions d'utilisation et à l'usure normale ne sont pas couverts par cette garantie.** De même, la garantie ne couvre pas les pièces d'usure ou pièces se cassant facilement (par exemple, hublot, ampoules). L'acheteur est responsable de tout dommage effectué pendant le transport ainsi que des coûts de transport et d'emballage.
- 4. Nous décidons s'il est préférable de procéder à des réparations, d'échanger le produit ou de changer des pièces.** Les pièces échangées ou remplacées sont notre propriété. La période de garantie d'origine n'est pas prolongée si le sèche-linge est réparé ou certaines pièces remplacées.
- 5. La garantie est annulée** en cas de toute intervention personnelle non autorisée par LG Electronics, ou si l'appareil est utilisé à des fins commerciales.
- 6. Conservez toujours l'emballage d'origine,** de telle sorte que si l'appareil doit être envoyé en réparation, il puisse être transporté sans être endommagé.
- 7. Si une réparation est couverte par cette garantie,** contactez toujours votre revendeur ou un centre de service après-vente agréé.
- 8. Toute autre prétention est exclue.** Si des éléments de ces termes ne sont pas valides, ils s'appliquent dans le sens du libellé. La validité des autres termes n'est pas affectée.

Certificat de garantie

Pour couvrir cet appareil d'une garantie de 24 mois

Pendant la période de garantie de 24 mois, nous réparerons votre appareil à nos frais ou mettrons gratuitement à disposition les pièces de rechange auprès de votre revendeur, si la panne de l'appareil est due à des défauts de fabrication ou matériels. Toute autre prétention est exclue.

Vos conditions de garantie à l'arrière s'appliquent également !

Type d'appareil :

Numéro de série :

Nom de l'acheteur :

Date d'achat :

Tampon et signature du revendeur

Mémo



LG Electronics Inc.