



TV DE PLASMA

MANUAL DEL USUARIO

Le rogamos que lea con atención el presente manual de usuario antes de poner el Monitor en funcionamiento.

Consérvelo para futuras consultas.

Anote el número de modelo y el número de serie del Monitor.

Lea la etiqueta que figura en la parte trasera del Monitor y facilite esta información a su distribuidor cuando necesite mantenimiento o reparación.

Número de modelo :

Número de serie :

Instrucciones de Seguridad

WARNING

No coloque el Monitor bajo luz solar directa ni cerca de fuentes de calor tales como contadores de calor, estufas y similares.

- Podría provocar un incendio.

No utilice el Monitor en un lugar húmedo, como en un cuarto de baño, ni en lugar alguno en que pudiera humedecerse.

- Podría provocar un incendio u ocasionar una sacudida eléctrica.

Doble el cable de la antena entre el interior y el exterior del edificio para impedir que la lluvia penetre.

- Podría provocar daños por presencia de agua en el interior del Monitor y ocasionar una sacudida eléctrica.

El cable de toma de tierra debe estar conectado.

- Si el cable de toma de tierra no estuviera conectado, existe la posibilidad de que se produzca una descarga eléctrica provocada por un cortocircuito.

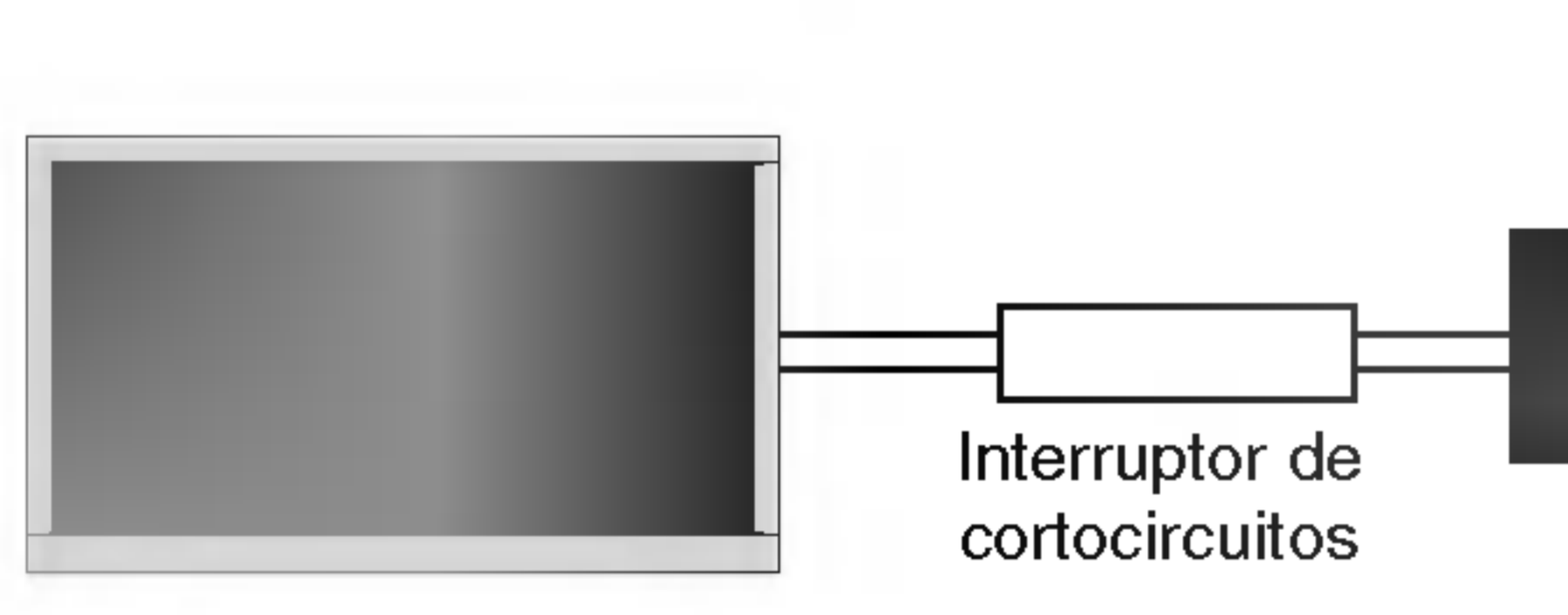

- Si no fuera posible realizar la toma de tierra, utilícese un interruptor automático independiente, que deberá ser instalado por un electricista profesional.
- No conecte la toma de tierra a cables de teléfono, pararrayos ni tuberías de gas.

Este aparato no debe estar expuesto a goteos o salpicaduras. No deberán colocarse sobre el aparato objetos que contengan líquidos, como jarrones.

No introduzca objeto alguno en la salida de ventilación.

- Podría provocar un incendio o una descarga eléctrica.

No coloque objetos pesados sobre el Monitor.

- Puede causar heridas graves a un niño o a un adulto.

No utilice agua cuando limpie el Monitor.

- Podría causar desperfectos en el Monitor u ocasionar una descarga eléctrica.

En caso de que el Monitor emita humo o un olor extraño, desconéctelo, desenchúfelo de la toma de corriente de la pared y póngase en contacto con su distribuidor o con el servicio técnico.

- Podría provocar un incendio o una descarga eléctrica..

No intente realizar el mantenimiento del Monitor usted mismo. Póngase en contacto con su distribuidor o con el servicio técnico.

- Podría causar desperfectos en el Monitor u ocasionar una descarga eléctrica.

Durante una tormenta con aparato eléctrico, desenchufe el Monitor de la toma de corriente de la pared y no toque ningún cable de la antena.

- Podría causar desperfectos en el Monitor u ocasionar una descarga eléctrica.

* Las instrucciones de seguridad contienen dos tipos de información y el significado de cada una es el que figura a continuación.

⚠ ADVERTENCIA

La violación de esta instrucción puede ocasionar heridas graves e incluso la muerte.

⚠ ADVERTENCIA

La violación de esta instrucción puede ocasionar heridas leves o desperfectos en el producto.

⚠ Preste atención al peligro que pueda presentarse en condiciones específicas.

⚠ ADVERTENCIA

Nunca toque el enchufe de toma de corriente con las manos húmedas.

- Podría provocar una descarga eléctrica.

Desconecte el monitor de la toma de red y retire todas las conexiones antes de moverlo.

No coloque el Monitor en una instalación empotrada, como una librería o en un estante.

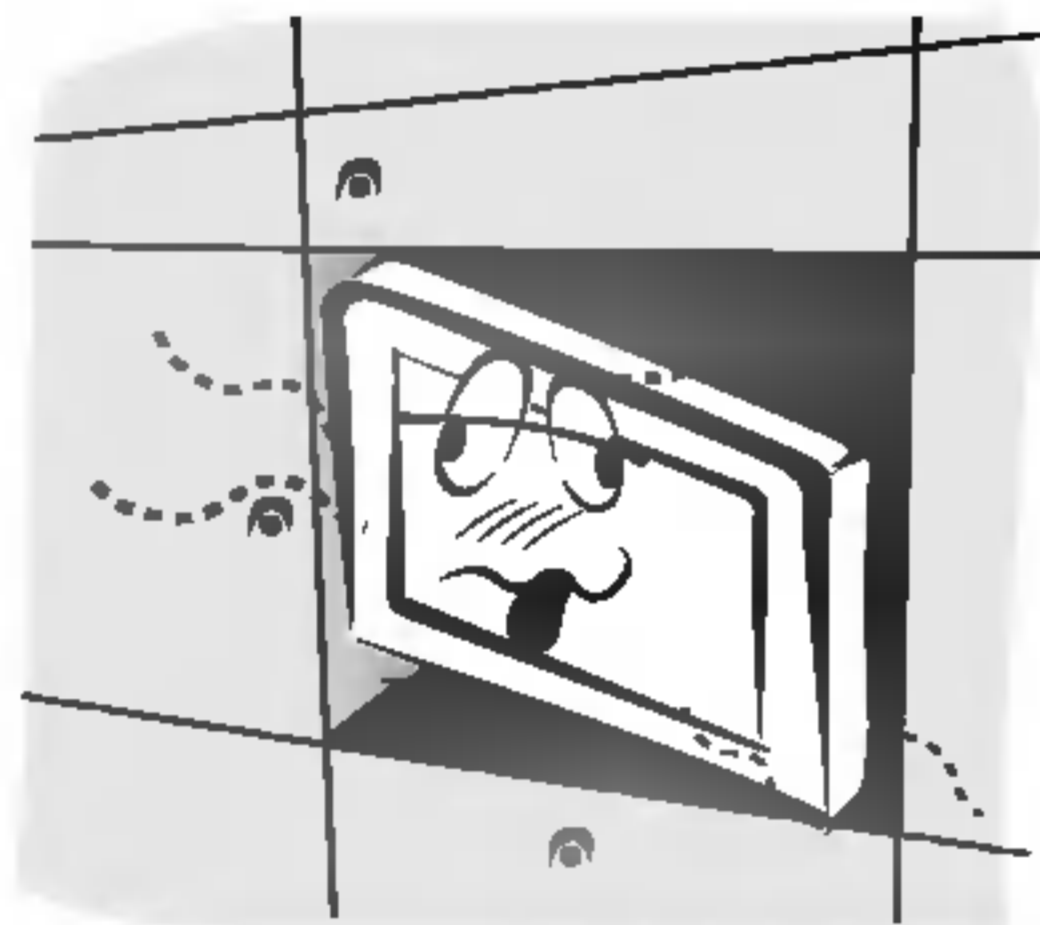

- Necesita ventilación.

Cuando instale el Monitor sobre una mesa, tenga cuidado de no colocarlo al borde del tablero.

- El Monitor podría caerse causando heridas graves a un niño o a un adulto, además de graves desperfectos en el Monitor.

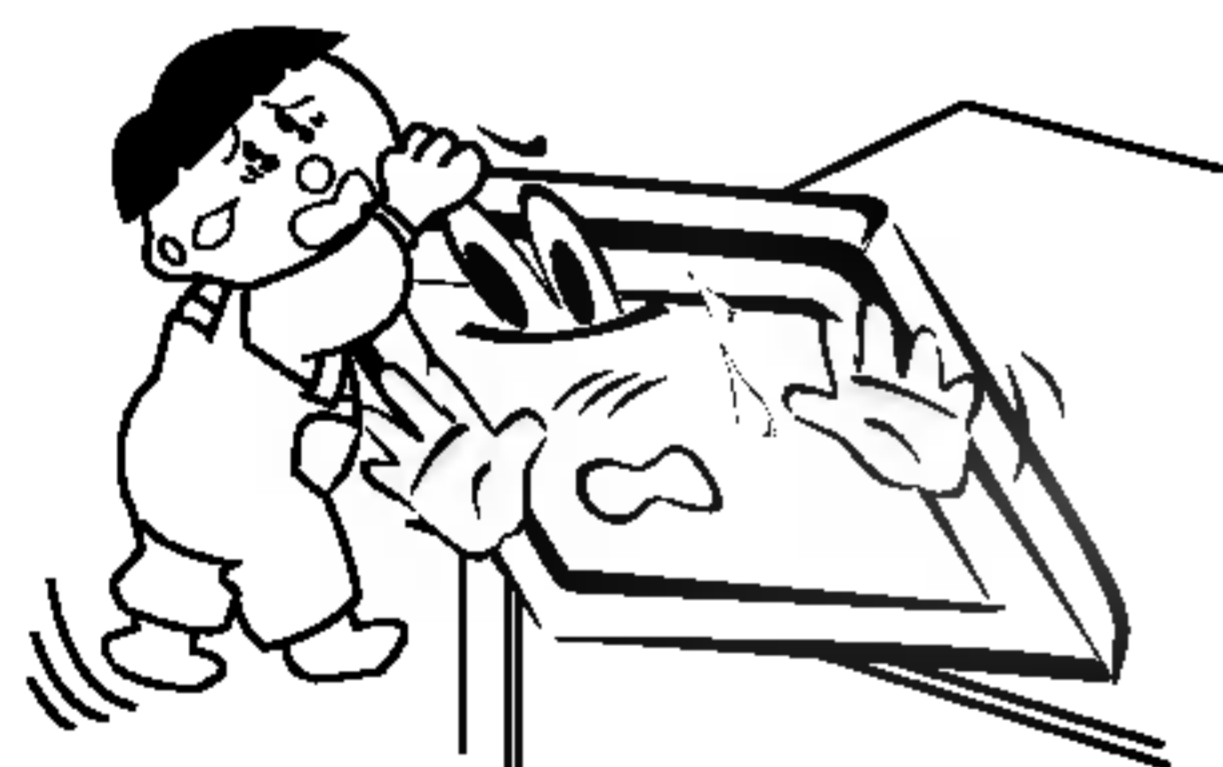

No coloque una antena exterior en las cercanías de líneas de alto voltaje elevadas ni de otros circuitos de luz o energía eléctrica.

- Podría provocar una descarga eléctrica.

Debe haber una distancia suficiente entre una antena exterior y las líneas de alto voltaje a fin de impedir que la primera toque las segundas aun cuando la antena caiga.

- Podría provocar una descarga eléctrica.

Cuando desenchufe, no tire del cable sino del enchufe.

- En caso contrario podría provocar un incendio.

Asegúrese de que el cable de potencia no halle en su

camino ningún objeto caliente, como un calentador.

- Podría provocar un incendio o una descarga eléctrica.

No enchufe el Monitor cuando el cable de potencia o el enchufe estén dañados o cuando la parte de conexión de la toma de corriente esté suelta.

- Podría provocar un incendio o una descarga eléctrica.

Deshágase cuidadosamente de las pilas para evitar que algún niño se las coma.

- En el caso de que se las coma, llévelo inmediatamente a ver a un médico.

Cuando traslade el Monitor ya montado con los Altavoces, no lo transporte sujetándolo de los Altavoces.

- El Monitor podría caerse causando heridas graves a un niño o a un adulto, además de graves desperfectos en el Monitor.

Desconecte este producto de la toma de corriente de la pared antes de limpiarlo. No utilice limpiadores líquidos ni en aerosol.

- Podría causar desperfectos en el Monitor u ocasionar una descarga eléctrica.

Póngase en contacto con el servicio técnico para limpiar la parte interna del Monitor una vez al año.

- La acumulación de polvo puede provocar fallos mecánicos.

La distancia entre los ojos del espectador y la pantalla debe ser igual a aproximadamente 5 ó 7 veces la longitud de la diagonal de la pantalla.

- En caso contrario, se forzaría la vista.

Desconecte el Monitor de la toma de corriente de la pared cuando se deje desatendido o sin utilizar durante periodos prolongados de tiempo.

- La acumulación de polvo puede provocar un incendio o una descarga eléctrica debidos a deterioro o a cortocircuito.

Utilice sólo las pilas que se especifican.

- En caso contrario podría causar desperfectos en el Monitor u ocasionar una descarga eléctrica

Índice de Contenidos

Advertencias de Seguridad	
Instrucciones de seguridad	2~3
Introducción	
Controles del control remoto	6
Localización y función de los controles	7~8
Instalación	
Configuraciones de Pantalla de Equipos Externos	9~12
Especificación Visualizable Del Monitor	13
HDMI	14~15
Accesorios	16
Instalación del Monitor	17
Funcionamiento	
Conexión del Monitor	18
Selección del idioma en pantalla (opción)	18
Opciones del Menú de Canales	
Sintonización automática de programas	19
Sintonización manual de programas	19
Ajuste de sintonización	20
Asignación de nombre a una emisora	20
Booster (opción)	20
Edición de programas	21
Programa favorito	21
Examen de la tabla de programas	21
Ajuste de la imagen	
PSM (Memoria de Estado de la Imagen)	22
Control de Ajuste Automático del Color	22
Control Manual de Temperaturas	22
XD	22
sRGB	23
ACM (Control de color activo)	23
Control manual de imagen	23
Ajuste del sonido	
SSM (Memorización niveles de sonido)	24
BBE	24
AVL (Nivelador Automático de Volumen)	24
Ajuste de sonido	24
Altavoz TV	25
Disfrute del Estéreo / Dual	25
Recepción en NICAM (opción)	25
Opciones de Menú de Hora	
Ajuste del Reloj	26
Ajuste del Temporizador On/Off (Encendido/Apagado)	26
Auto Desconex	26
Temporizador de Desconexión Automática	26
Menú de SPECIAL	
Bloqueo para niños	27
Método ISM	27
Energía Baja	28
XD Demo	28
Ajuste de la PANTALLA LED	28
Menú de PANTALLA (SCREEN)	
Auto Configurar	29
Manual Configurar	29
Cómo seleccionar el modo Wide VGA/XGA	29
Configuración del formato de imagen	30
PIP Tamaño	30
Posición de la Pantalla	31
Cine	31
NR (Reducción de ruido)	31
Inicialización (Restablézcalo a los valores de fábrica)	31
Función PIP (Imagen dentro de Imagen)	
Viendo la PIP (Imagen dentro de Imagen)	32
Selección de programas para la imagen secundaria	32
Selección del modo de entrada para la imagen secundaria	32
Cómo mover el PIP (sólo en los modos PIP)	32
POP (Picture-out-of-Picture: Búsqueda de Canales)	32
PIP Tamaño	32
Ajuste de la pantalla para la PIP	32
PIP Transparency (sólo en los modos PIP)	32
Teletexto (opción)	
Entrar / Salir de teletexto	33
Texto SIMPLE (opción)	33
Texto TOP (opción)	33
FASTEXT	34
Funciones especiales de teletexto	34
XSTUDIO	
Tarjeta de memoria: Notas	35~38
Archivos JPEG: Opciones de Visualización	39~43
Cómo reproducir archivos MP3	44~47
Varios	
Ajuste Externo	48~54
CÓDIGO IR (formato NEC)	55~57
Programación del mando a distancia	58
Programación de un código en un mando a distancia	59~60
Lista de comprobación para reparación de averías	62
Especificaciones del producto	63

Después de haber leído este manual consérvelo en un lugar en el que el usuario siempre pueda consultarlo fácilmente.

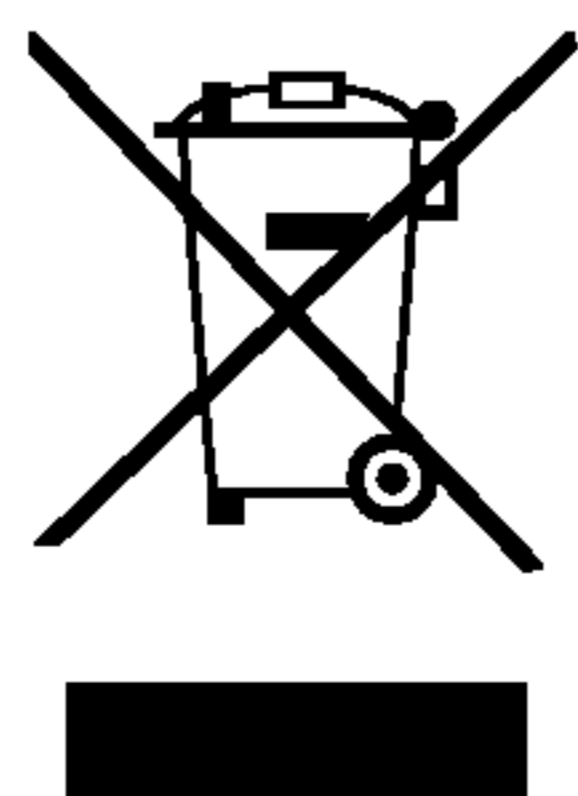

Cómo deshacerse de aparatos eléctricos y electrónicos viejos

1. Si en un producto aparece el símbolo de un contenedor de basura tachado, significa que éste se acoge a la Directiva 2002/96/CE.
2. Todos los aparatos eléctricos o electrónicos se deben desechar de forma distinta del servicio municipal de recogida de basura, a través de puntos de recogida designados por el gobierno o las autoridades locales.
3. La correcta recogida y tratamiento de los dispositivos inservibles contribuye a evitar riesgos potenciales para el medio ambiente y la salud pública.
4. Para obtener más información sobre cómo deshacerse de sus aparatos eléctricos y electrónicos viejos, póngase en contacto con su ayuntamiento, el servicio de recogida de basuras o el establecimiento donde adquirió el producto.

Introducción

Qué es un Monitor de Plasma?

Si se introduce tensión eléctrica en gas dentro de paneles de vidrio, se da salida a rayos ultravioleta y éstos se funden con una substancia fluorescente. Es este momento, se produce emisión de luz. Un Monitor de Plasma es una Pantalla plana de próxima generación que hace uso de este fenómeno.

Campo visual de una amplitud de 160°

Un Monitor de Plasma proporciona un campo visual de un ángulo superior a 160° de modo que se puede obtener una imagen libre de toda distorsión alguna procedente de cualquier dirección.

Instalación Sencilla

Un Monitor de Plasma es mucho más ligero y más pequeño que otros productos de su misma clase, por lo que es posible instalar el Monitor de Plasma en el lugar que se desee.

Pantalla Grande

La pantalla de un Monitor de Plasma es de 42" (o 50") lo que permite disfrutar de una experiencia tan intensa como si el espectador estuviera en una sala de cine.

Monitor de Plasma Multimedia

Un Monitor de Plasma puede conectarse a un ordenador, lo que permite utilizarlo como pantalla para conferencias, juegos, Internet y otros muchos usos.

Explicación sobre puntos de color que pueden aparecer en la pantalla PDP

El PDP, que es el mecanismo de visualización de este producto, se compone de entre 0.9 y 2.2 millones de células, y durante la fabricación del PDP puede que se produzcan defectos en unas pocas células. El hecho de que varios puntos coloreados sean visibles en la pantalla sería aceptable, en consonancia con otros fabricantes de PDP, y ello no significaría que el PDP esté defectuoso. Confiamos en que el usuario entienda que el producto que se ajuste a esta norma se considera aceptable. Quiere ello decir que no podría ser cambiado ni su importe devuelto. Prometemos esforzarnos al máximo para desarrollar nuestra tecnología a fin de reducir al mínimo los defectos de las células.

Explicación sobre el ruido presente en el PDP de (opción)

De la misma forma que se utiliza un ventilador en un ordenador personal a fin de que la CPU no se caliente, el PDP está dotado de ventiladores de refrigeración con el fin de mejorar la fiabilidad de este producto. Por lo tanto, puede producirse un cierto nivel de ruido cuando el ventilador esté en funcionamiento. Tal ruido no tiene efecto negativo alguno sobre la eficiencia y fiabilidad del producto y está igualmente diseñado para no ocasionar dificultad alguna cuando se utilice este producto. El ruido procedente de los ventiladores es parte del normal funcionamiento de este producto. Confiamos en que el usuario entienda que un cierto nivel de ruido resulta aceptable. Quiere ello decir que el producto no podría ser cambiado ni su importe devuelto.

ADVERTENCIA

A FIN DE REDUCIR EL RIESGO DE INCENDIOS Y DESCARGAS ELÉCTRICAS, NO DEJE ESTE PRODUCTO EXPUESTO A LLUVIA NI HUMEDAD.

Controles del control remoto

- Cuando utilice el control remoto, diríjalo al sensor del control remoto del Monitor.
- Quizás haya un defecto si se ajusta el brillo especificado mediante el mando a distancia con respecto a las características de este monitor.

INPUT
Selecciona los modos TV, AV1, AV2, S-Video, AV3, AV4, AV5, Component, RGB o HDMI. Permite conectar el televisor desde el modo en espera.

MODE

BOTONES VCR
Controlan un magnetoscopio LG. Botones utilizados para X-Studio. Para más información, consulte el apartado "X-Studio".

INFO
Para mostrar información en la parte superior de la pantalla mientras ve la TV.

MENÚ
Muestra los menús en pantalla de uno en uno. Salir del menú actual. Memorizar los cambios en el menú.

OK
Acepta su selección o permite visualizar el modo actual.

▲ / ▼ o ◀ / ▶
ajusta los elementos del menú.
selecciona un menú.

VOL ▲ / ▼ (Volumen Arriba / Abajo)
ajusta el volumen.

PR ▲ / ▼ (Programa Arriba / Abajo)
Selecciona un programa.

BOTÓN SILENCIADOR
Conecta y desconecta el sonido.

TECLAS DE NÚMEROS

LIST
Permite visualizar la lista de emisoras.

PSM (Memoria de Estado de la Imagen)
reproduce el ajuste de imagen que usted haya seleccionado.

SSM
Para seleccionar el sonido adecuado al programa que se visualiza.

DESCONEXIÓN AUTOMÁTICA
ajusta el temporizador para la desconexión automática.

I/II
Selecciona el idioma durante emisiones en dual. selecciona de salida de sonido.

ENCENDIDO
enciende el televisor o lo pone en modo en espera.

MULTIMEDIA
Selecciona los modos Component, RGB o HDMI. Permite conectar el televisor desde el modo en espera.

MARK
Para seleccionar las funciones deseadas.

XSTUDIO
Para acceder al Menú y seleccionar el modo "Photo" o "Music" de XSTUDIO utilizando tarjetas de memoria.

EXIT
Elimina todas las imágenes de la pantalla y vuelve a la visualización de TV desde cualquier menú.

PIP
activa o desactiva la imagen secundaria. Selecciona los modos PIP, POP o DW.

PIP PR +/-
selecciona un programa para la imagen secundaria.

SWAP
selecciona alternadamente imagen principal e imagen secundaria.

PIP INPUT
seleccionar el modo de entrada correspondiente a la imagen secundaria.

SIZE
ajusta el tamaño de la imagen secundaria.

POSITION
Mueve la sub-imagen a la dirección ▲ / ▼ o ◀ / ▶.

FAV
Selecciona un programa favorito.

Q.VIEW
Vuelve al programa visualizado anteriormente.

TEXT/*
Estos botones se utilizan para teletexto. **Nota** : En el modo de teletexto, los botones **PIP PR +/-**, **SWAP**, **PIP INPUT** se utilizan como botones de color del teletexto.

M/C EJECT
(EXPULSAR TARJETA DE MEMORIA): Para expulsar y después retirar manualmente la tarjeta de memoria.

ARC
Para cambiar el formato de la imagen

Colocación de las pilas

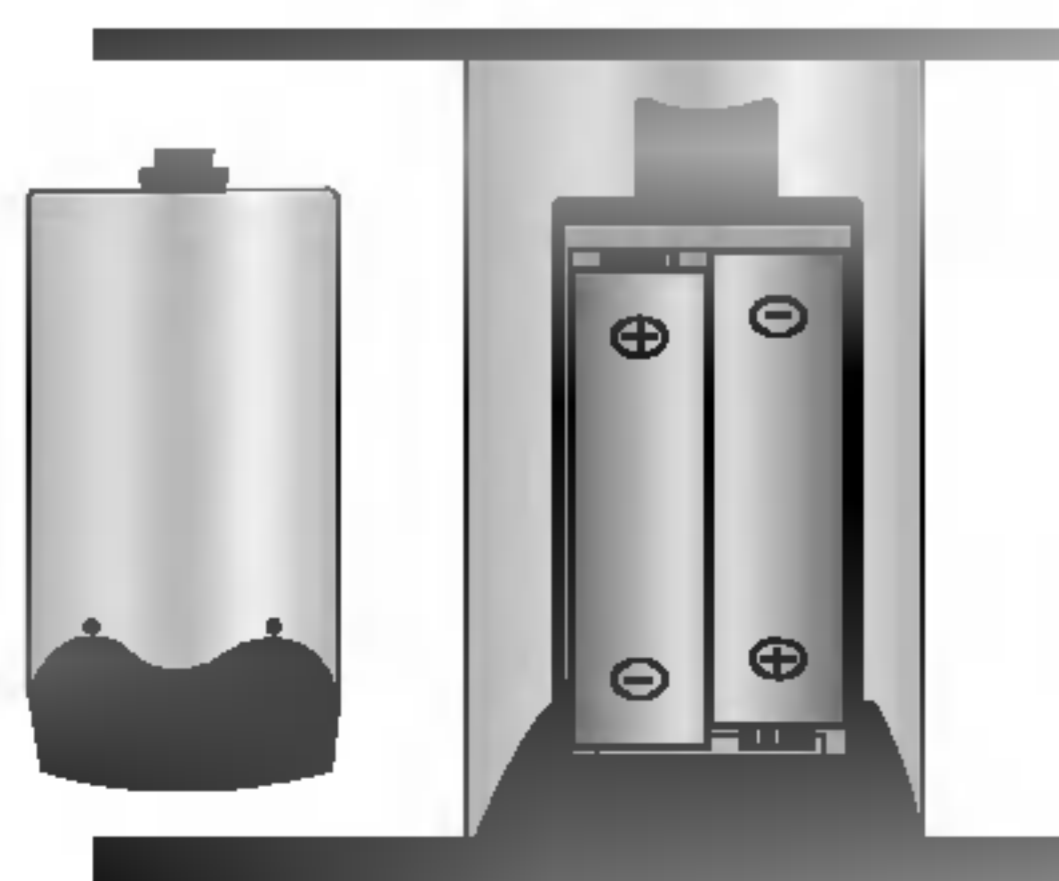

- Abra la tapa del compartimento de las pilas situada en la parte posterior e introduzca las pilas con la polaridad correcta.
- Coloque dos pilas alcalinas de 1.5 V del tipo AA. Nunca coloque pilas gastadas junto con otras nuevas.

Localización y función de los controles

- Aquí se muestra una representación simplificada del panel frontal.
- Este diagrama puede no coincidir con su aparato.

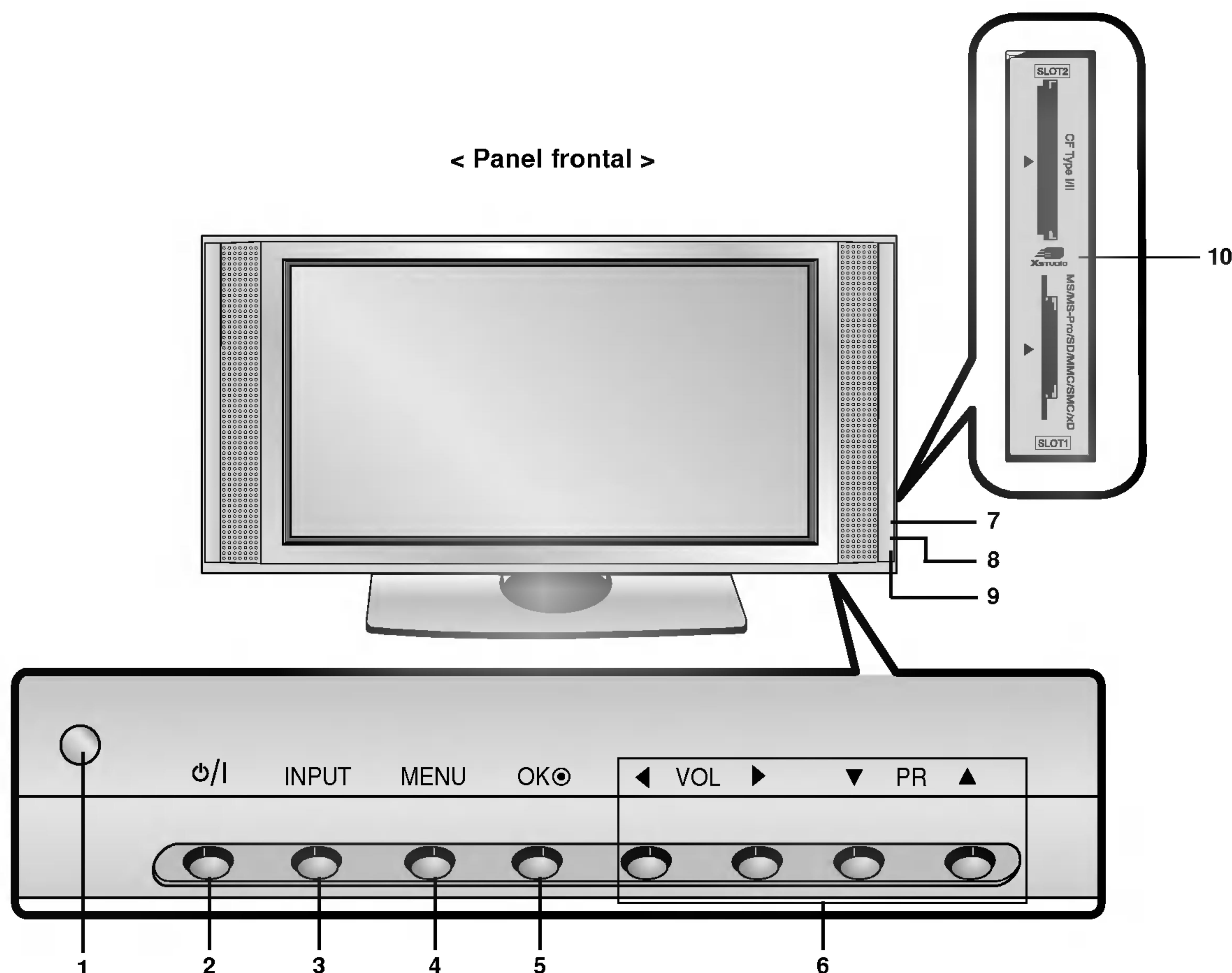

- 1. SENSOR DEL CONTROL REMOTO**
- 2. POWER**
Enciende el televisor o lo pone en modo en espera.
- 3. INPUT Button**
Selecciona los modos TV, AV1, AV2, S-Video, AV3, AV4, AV5, Component, RGB o HDMI Permite conectar el televisor desde el modo en espera.
- 4. MENÚ**
Muestra los menús en pantalla de uno en uno.
Salir del menú actual.
Memorizar los cambios en el menú.
- 5. OK**
Acepta su selección o permite visualizar el modo actual.
- 6. ▲ / ▼ (Programa Arriba / Abajo)**
Selecciona un programa o elemento de menú.
permite conectar el televisor desde el modo en espera.
◀ / ▶ (Volumen Arriba / Abajo)
ajusta el volumen.
ajusta los elementos del menú.
- 7. Ajuste de la PANTALLA LED**
Enciende o apaga la pantalla de LED.
- 8. INDICADOR DE ENCENDIDO / EN ESPERA**
Se ilumina en rojo en espera
Se ilumina en verde cuando el Monitor está encendido.
- 9. Intelligent Eye (ÑEYE)**
ajusta la imagen según las condiciones ambientales.
- 10. Ranuras de memoria 1 y 2**

Localización y función de los controles

< Panel trasero >

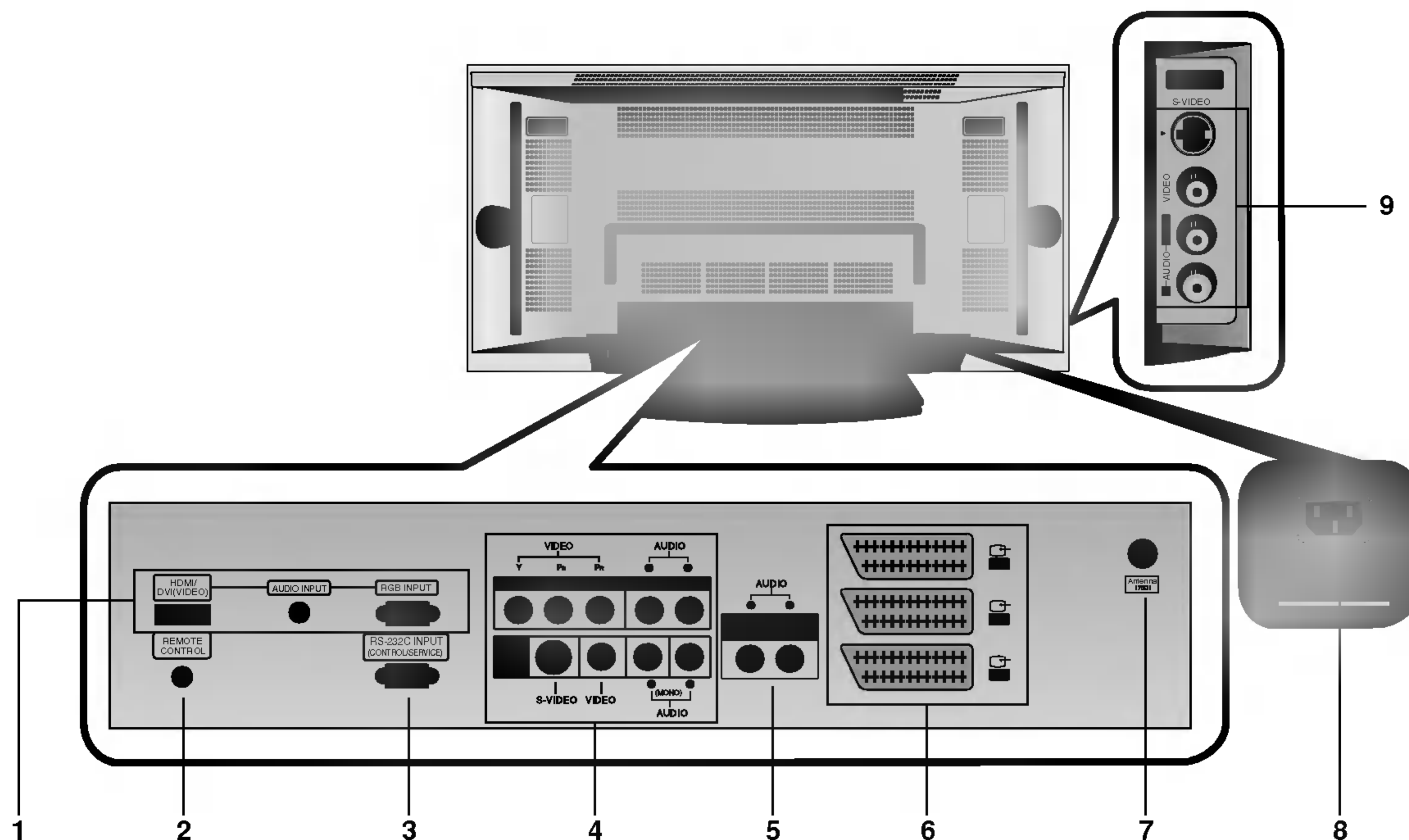

1. HDMI (DVI VÍDEO) / ENTRADA AUDIO / ENTRADA RGB

Conecte el casquillo de salida del monitor del ORDENADOR PERSONAL a este casquillo.

Nota : Si quiere usar audio RGB/DVI, le recomendamos que use el cable con núcleo, o un cable separado con un núcleo filtro EMI.

2. MANDO A DISTANCIA

3. PUERTO DE ENTRADA RS-232C (CONTROL / SERVICIO)

Conéctelo al casquillo RS-232C del PC.

4. COMPONENTE ENTRADA DE

Conecte las entradas de DVD vídeo en Y, PB, PR del COMPONENTE INPUT y las entradas de audio en los alvéolos de Audio de la INPUT AV.

Conectores Audio / video in (AV4)

Conecte las salidas de audio/vídeo de equipos exteriores a estas entradas.

Conectores S-Video / audio in (S-VIDEO)

Conecte la salida de un vídeo Super VHSa la entrada S-VIDEO.

Conecte las salidas de audio del vídeo Super VHS a las entradas AV4.

5. SALIDAS DE AUDIO VARIABLES

6. Euro conectores hembra

Conecte el euro conector hembra del videocasete al euro conector hembra del aparato.

Nota :

a. Si usted desea utilizar el cable del scart del Euro, debe utilizar el solo cable blindado del scart del Euro.

b. Si se recibe la señal S-VHS mediante el euro conector 2 (AV 2), tendrá que cambiar a modo S-Video 2 (Y/C).

7. Conector de antena

8. ALVÉOLO DE ENTRADA DE CORRIENTE

Este Monitor funciona solamente con suministro de red de CA, el voltaje es el indicado en el interior de la cubierta posterior de este manual. Nunca conecte este Monitor a un suministro de CC.

**9. TOMAS AUDIO/VIDEO IN (AV5)
TOMAS S-VIDEO/AUDIO IN**

Configuraciones de Pantalla de Equipo Externos

Conexión de la antena

- Asegúrese de que no se ha doblado el hilo de bronce al conectar el puerto de entrada de la antena.

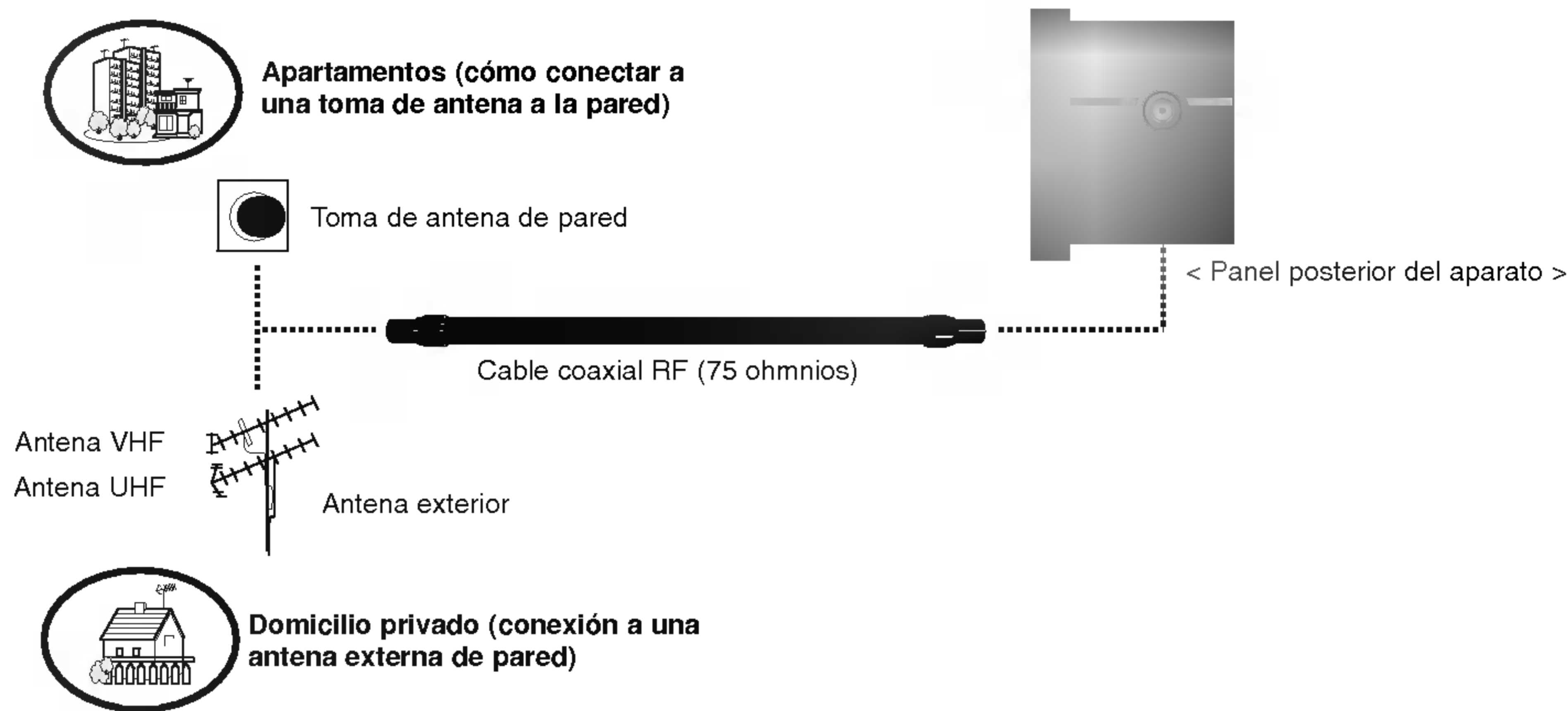

Ver Vídeos

- Cuando conecte el Monitor de Plasma a equipos externos, introduzca las conexiones en los puertos del mismo color (Vídeo – amarillo, Audio (L) – blanco, Audio (R) – rojo).
- Conecte la toma VIDEO INPUT (amarilla) a VIDEO INPUT en el aparato.
- Si dispone usted de una grabadora de vídeo monoaural, conecte el cable del audio de la grabadora en la toma de AUDIO (L / MONO) del Monitor de Plasma.
- Si se conecta una Grabadora de Vídeo Estéreo a la toma de Vídeo Estéreo, mejora la calidad de la imagen, si se la compara con la conexión de una Grabadora normal a la entrada de Vídeo.
O, Conecte el euroconector del VCR al terminal Euro scart del televisor.
- Evite que una imagen fija permanezca en la pantalla durante un periodo prolongado de tiempo. Habitualmente, una imagen fija congelada de un formato de imagen 4:3 de una grabadora o si hay una etiqueta CH; la imagen fija puede seguir siendo visible en la pantalla.
- Utilice la función "Orbiter" ("Orbital") para evitar tener una imagen fija.

Ver programas de TV

- Encienda el aparato y seleccione el programa que desee.

Para ver vídeos

1. Pulse el botón **INPUT** del control remoto y seleccione **AV1, AV2, S-Video2, AV3, AV4** o **AV5**.
(Cuando conecte un Vídeo Estéreo, seleccione **S-Video**.)
2. Introduzca una cinta de vídeo en la grabadora y pulse el botón de **PLAY** de la grabadora.
(Consulte el manual del usuario de la Grabadora.)

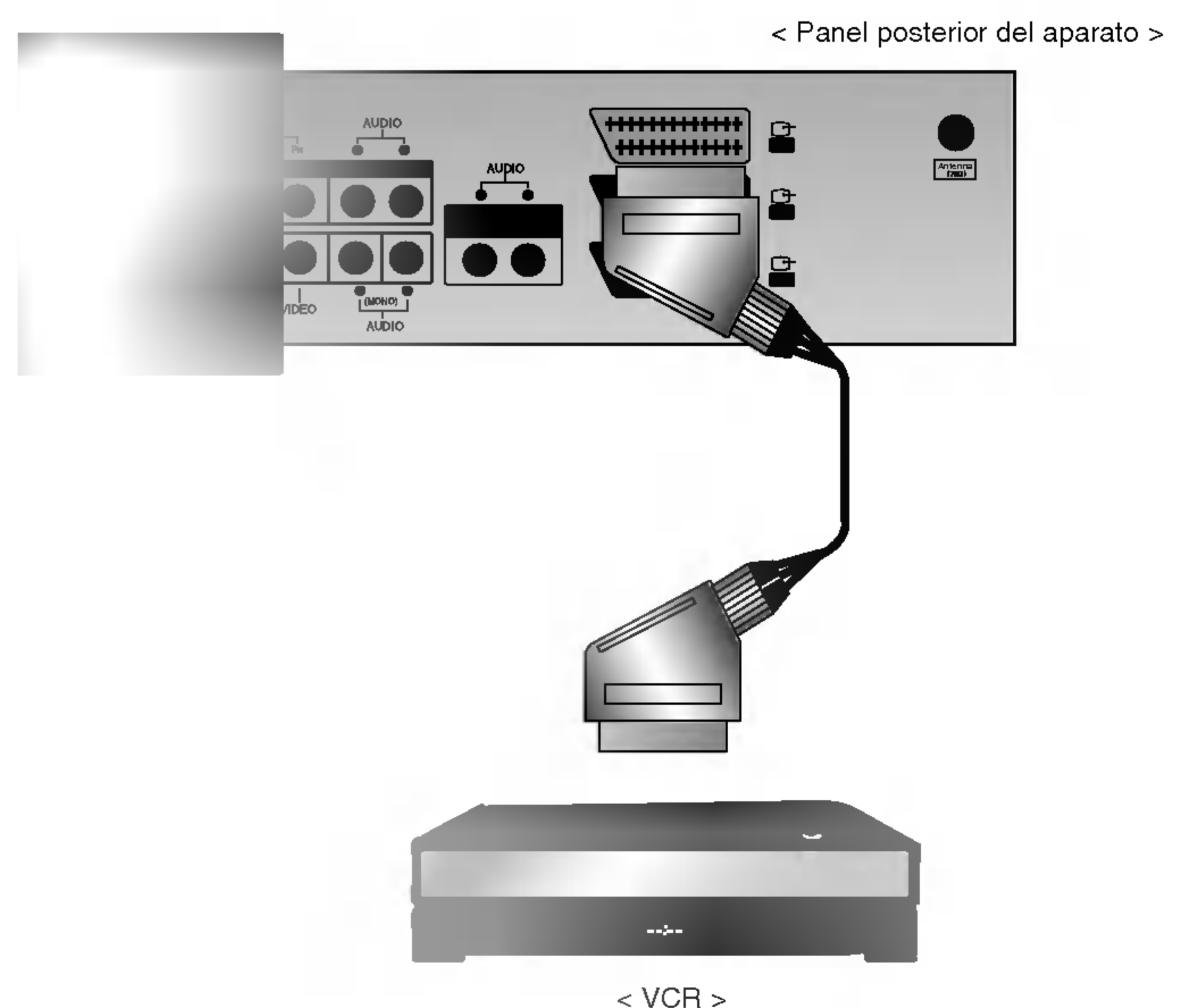

Configuraciones de Pantalla de Equipo Externos

Ver TV por Cable

- Después de haberse suscrito a un servicio de televisión por cable a través de un proveedor local y de haber instalado un adaptador, ya puede usted ver la programación de la televisión por cable.
- Para más información acerca del servicio de televisión por cable, póngase en contacto con su proveedor o proveedores locales de televisión por cable.

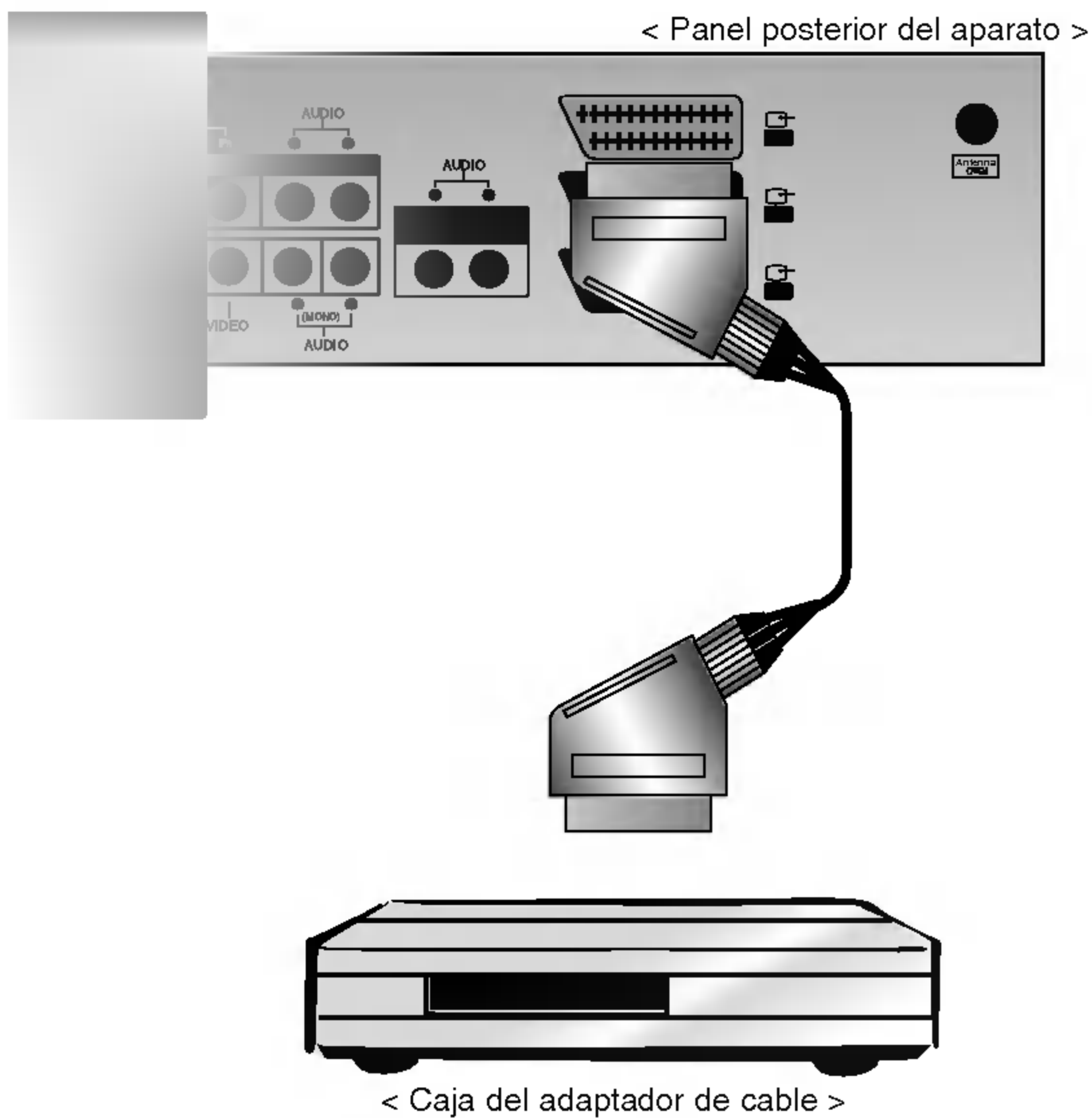

Cómo utilizarlo

1. Pulse el botón de **INPUT** del control remoto y seleccione **AV1, AV2, S-Video2, AV3, AV4** o **AV5**.
2. Sintonice los canales que le suministre el servicio de cable utilizando la caja del adaptador de cable.

Ver una fuente externa Audiovisual

- Cuando conecte el Monitor de Plasma a equipos externos, introduzca las conexiones en los puertos del mismo color.: Vídeo – amarillo, Audio (L) – blanco, Audio (R) – rojo.
O, Conecte el euroconector del VCR al terminal Euro scart del televisor.

Cómo utilizarlo

1. Pulse el botón de **INPUT** del control remoto del monitor para seleccionar **AV1, AV2, S-Video2, AV3, AV4** o **AV5**.
2. Ponga en funcionamiento el equipo externo que corresponda.

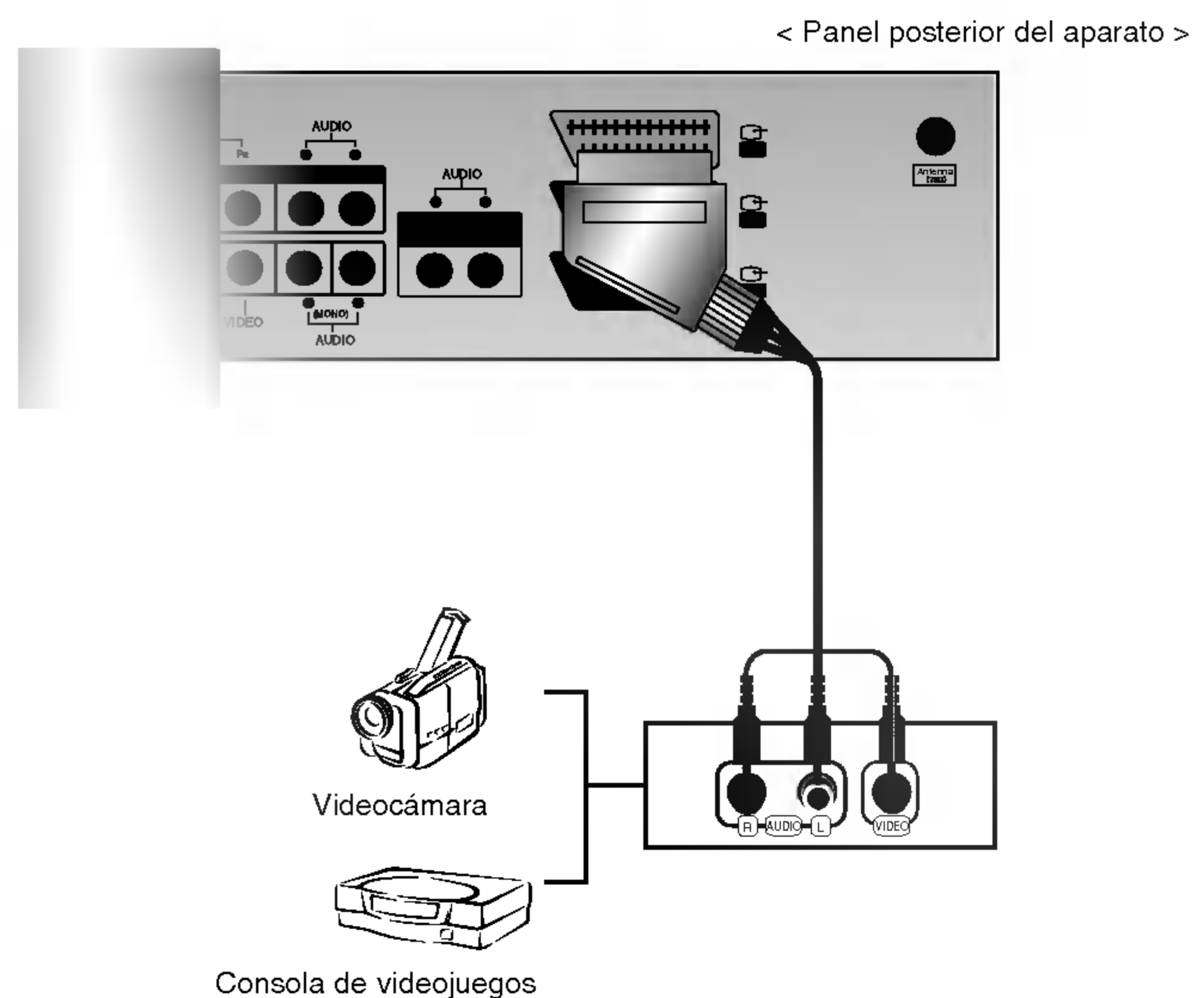

Ver DVD

Cómo realizar la conexión

- Conecte las entradas de DVD vídeo en Y, PB, PR del COMPONENTE INPUT y las entradas de audio en los alvéolos de Audio de la INPUT AV.
- O, Conecte el euroconector del VCR al terminal Euro scart del televisor.

Cómo utilizarlo

1. Intente esto después de haber conectado el reproductor de DVD.
2. Pulse el botón de **INPUT** o **MULTIMEDIA** del control remoto del monitor para seleccionar **Component**.

- **Puertos de entrada del Componente**

Puede usted conseguir una mejor calidad de imagen si conecta el reproductor de DVD a los puertos de entrada del componente de la forma como se indica al pie.

Puertos del componente del Monitor	Y		
Puertos de salida de vídeo del reproductor de DVD	Y	Pb	
	Y	B-Y	
	Y	Cb	
	Y	PB	

< Panel posterior del aparato >

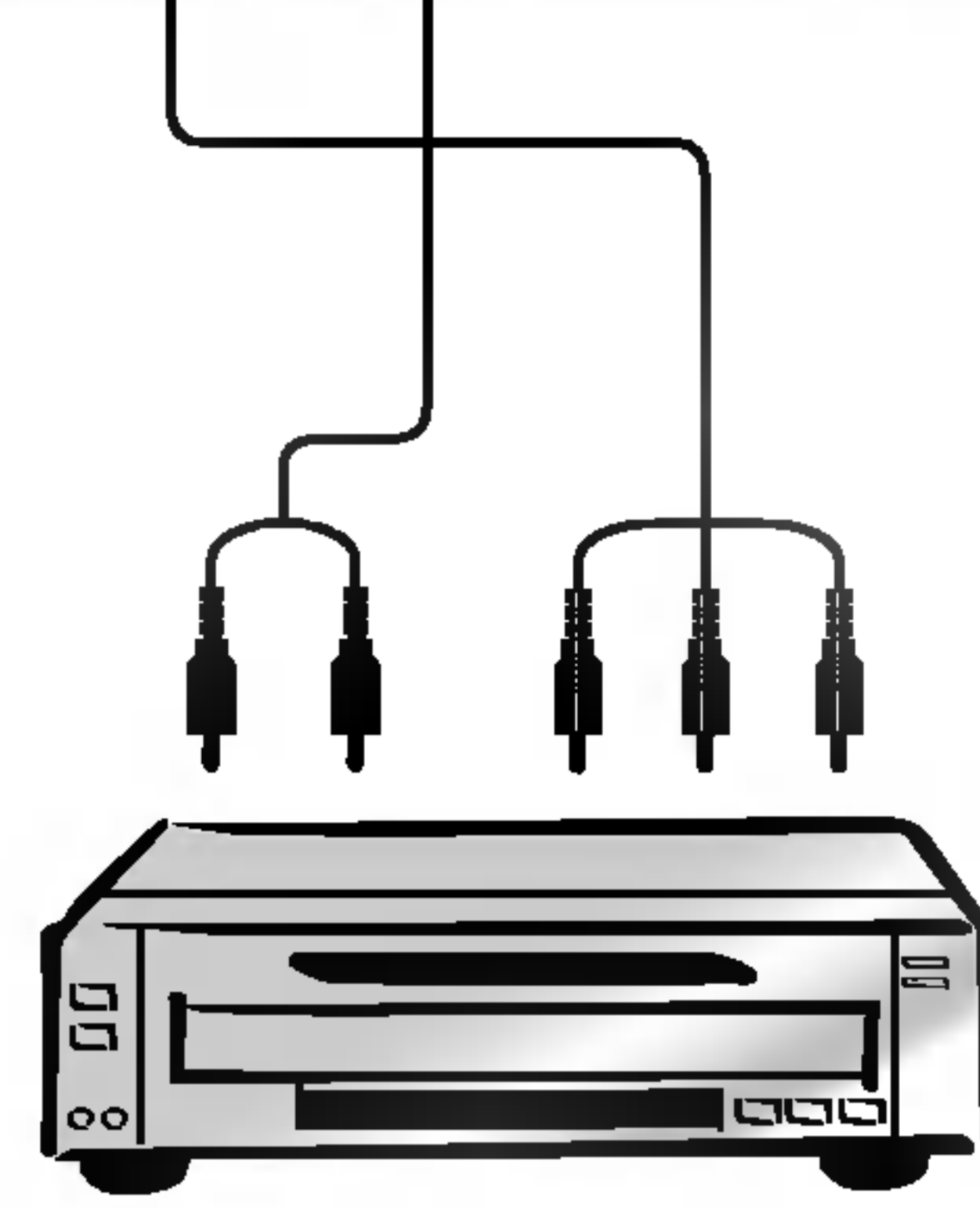
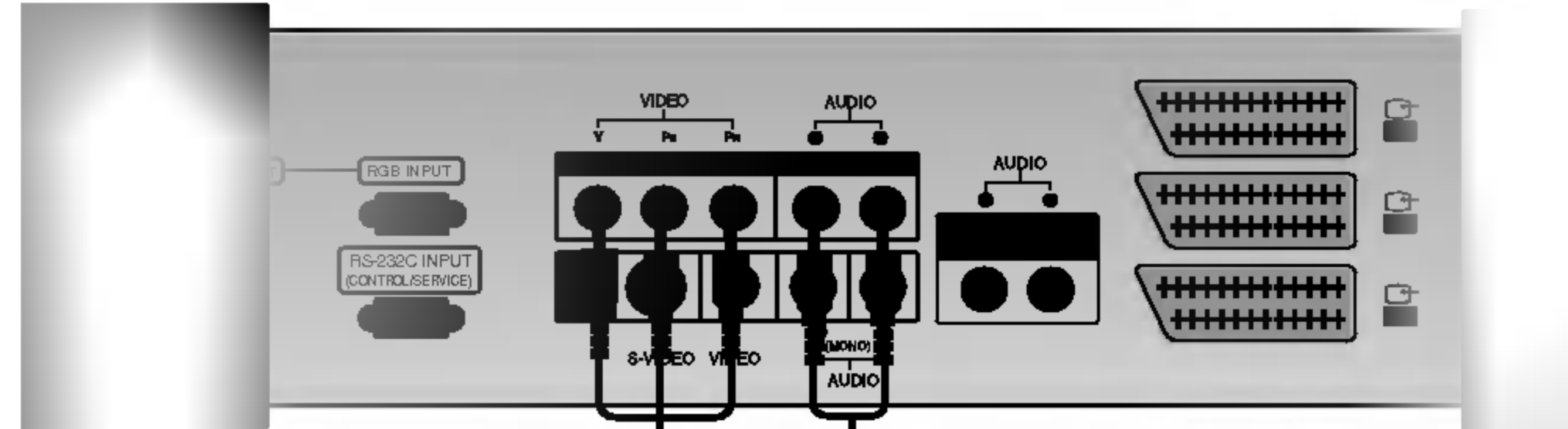

< Panel posterior de un reproductor de DVD >

Configuraciones de Pantalla de Equipo Externos

Conectar un PC

- Conectando un PC al Monitor, puede usted disfrutar de una imagen y un sonido nítidos.
- Para evitar que se quemé una imagen en la pantalla del Monitor, no deje una imagen fija en la pantalla durante un periodo prolongado de tiempo.
- Conecte el PC en el puerto de ENTRADA RGB (PC INPUT) o ENTRADA HDMI (ENTRADA DIGITAL RGB) del Monitor después de haber cambiado la resolución del PC.
- Pueden producirse interferencias asociadas a la resolución, brillo, contraste o diagrama vertical en modo PC. Si se producen interferencias, cambie el modo PC a otra resolución, cambie la velocidad de actualización a otra velocidad o ajuste el brillo o el contraste en el menú hasta que la imagen sea nítida. Si no es posible modificar la velocidad de actualización de la tarjeta de gráficos del PC, cambie la tarjeta de gráficos del PC o consulte al fabricante de la tarjeta de gráficos del PC.
- Formulario de entrada de sincronización : aparte

Cómo conectar

- Si la resolución del PC es superior a UXGA, no aparecerán imágenes en el monitor.
- Conecte el cable de señal del puerto de salida del monitor del PC al puerto de ENTRADA RGB (PC INPUT) del monitor o el cable de señal del puerto de salida HDMI del PC al puerto de ENTRADA HDMI (ENTRADA DIGITAL RGB) del monitor.
- Conecte el cable de audio desde el PC en los puertos de Audio del Monitor. (Los cables de audio no se suministran con el Monitor)
- En el caso de utilizar una tarjeta de sonido, ajuste adecuadamente el sonido del PC.
- Este monitor cuenta con una Solución Plug and Play VESA. El monitor proporciona datos EDID al sistema PC con un protocolo DDC. El PC se ajusta de manera automática para utilizar este monitor.
- El protocolo DDC está preconfigurado en modo RGB (RGB analógico), HDMI (HDMI, RGB digital).
- Si es preciso, ajuste la configuración del monitor para la funcionalidad Plug and Play.
- Si la tarjeta de gráficos del PC no emite de manera simultánea RGB analógico y digital, conecte el puerto de ENTRADA RGB (PC INPUT) o de ENTRADA HDMI (ENTRADA DIGITAL RGB) del monitor al PC.
Si la tarjeta de gráficos del PC no emite de manera simultánea RGB analógico y digital, configure el monitor en modo RGB o HDMI; (el otro modo está configurado en Plug and Play automáticamente por el monitor).

< Panel posterior del aparato >

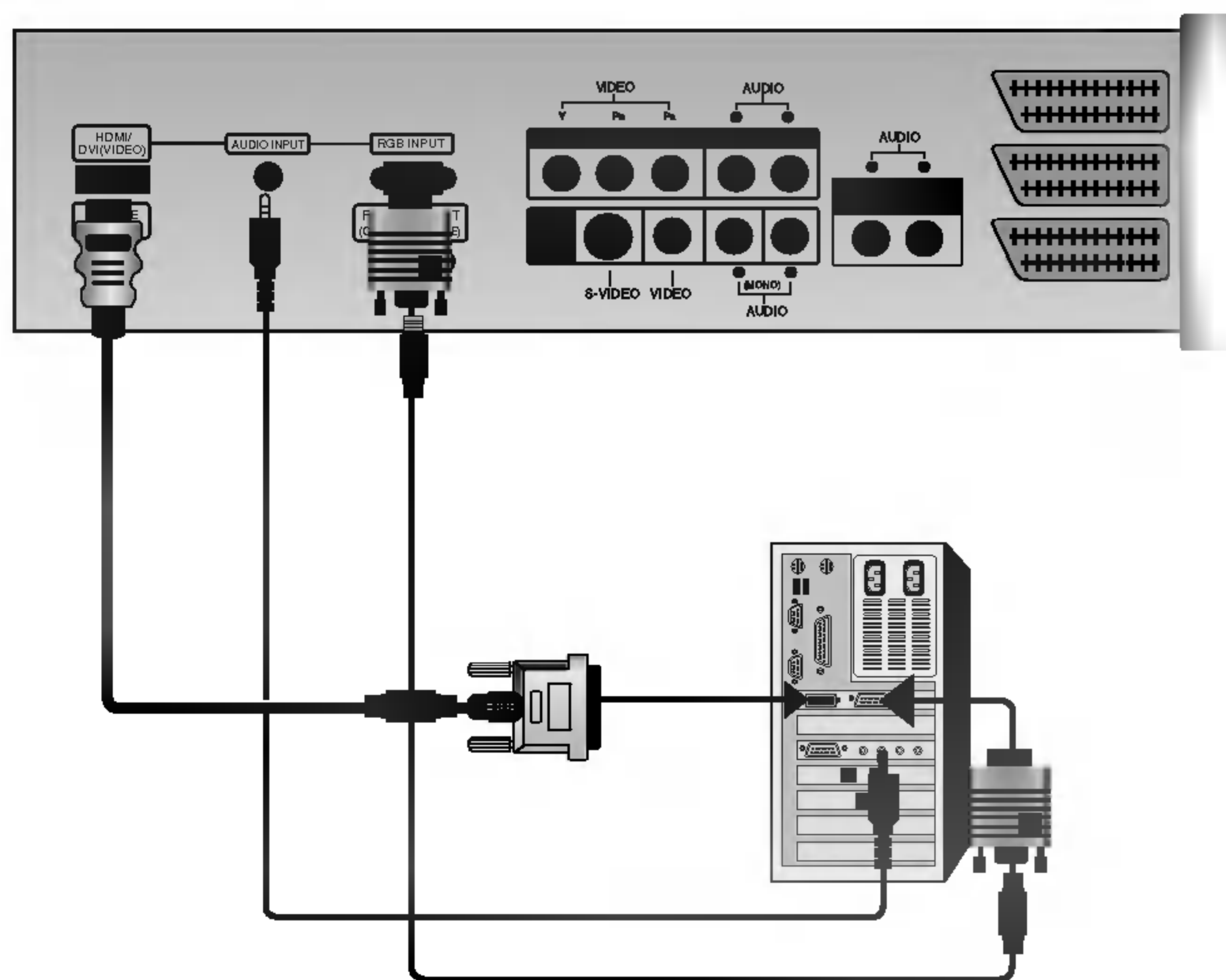

Cómo utilizarlo

1. Pulse el botón de **POWER** del PC y pulse el botón de **ON/OFF** del Monitor.
2. A continuación, pulse el botón de **POWER** del control remoto del Monitor.
3. Pulse el botón de **INPUT** o **MULTIMEDIA** del control remoto del monitor para seleccionar RGB o HDMI.
4. Fije la resolución del PC por debajo de SXGA (1280 x 1024, 60Hz). (Consulte p.13)

Especificación Visualizable Del Monitor

RGB / HDMI modo

42PX4R / 42PX5R Series

Resolución	Frecuencia Horizontal (Khz.)	Frecuencia Vertical (Hz.)
640x350	31.468	70.09
	37.861	85.08
720x400	31.469	70.08
	37.927	85.03
640x480	31.469	59.94
	35.000	66.66
	37.861	72.80
	37.500	75.00
848x480	43.269	85.00
	31.500	60.00
	37.799	70.00
852x480	39.375	75.00
	31.500	60.00
800x600	37.799	70.00
	39.375	75.00
	35.156	56.25
832x624	37.879	60.31
	48.077	72.18
	46.875	75.00
	53.674	85.06
1024x768	49.725	74.55
	48.363	60.00
	56.476	70.06
	60.023	75.02
1360x768	68.677	85.00
	47.700	60.00
1366x768	59.625	75.02
	47.700	60.00
1152x864	59.625	75.02
	54.348	60.05
	63.995	70.01
1152x870	67.500	75.00
	68.681	75.06
1280x768	47.693	60.00
	60.091	75.00
1280x960	60.023	60.02
1280x1024	63.981	60.02

50PX4R / 50PX5R Series

Resolución	Frecuencia Horizontal (Khz.)	Frecuencia Vertical (Hz.)
640x350	31.468	70.09
	37.861	85.08
720x400	31.469	70.08
	37.927	85.03
640x480	31.469	59.94
	35.000	66.66
	37.861	72.80
	37.500	75.00
848x480	43.269	85.00
	31.500	60.00
	37.799	70.00
852x480	39.375	75.00
	31.500	60.00
800x600	37.799	70.00
	39.375	75.00
	35.156	56.25
	37.879	60.31
832x624	48.077	72.18
	46.875	75.00
	53.674	85.06
	49.725	74.55
1024x768	48.363	60.00
	56.476	70.06
	60.023	75.02
	68.677	85.00
1360x768	47.700	60.00
	59.625	75.02
1366x768	47.700	60.00
	59.625	75.02
1152x864	54.348	60.05
	63.995	70.01
	67.500	75.00
1152x870	68.681	75.06
	47.693	60.00
1280x768	60.091	75.00
	60.023	60.02
1280x960	60.023	60.02
1280x1024	63.981	60.02



- HDMI™, el logotipo HDMI y High-Definition Multimedia Interface (Interfaz Multimedia de Alta Definición) son marcas o marcas registradas de HDMI Licensing.
- Este televisor puede recibir la Interfaz Multimedia de Alta Definición (HDMI) o la Entrada de Interfaz Visual Digital (DVI).
- Este televisor soporta el protocolo HDCP (Protección de Contenidos Digitales de Banda Ancha) para los modos (480p, 720p, 1080i) del televisor.
- Cuando conecte dispositivos fuente HDMI/DVI (reproductor de DVD, set-top box o PC) que soporten la función Auto HDMI/DVI, automáticamente soportan Plug & Play, y a continuación ajuste los dispositivos fuente HDMI/DVI. Después de leer los dispositivos fuente HDMI/DVI utilizando el protocolo de Canal de Datos de Visualización (DDC), se utiliza la EDID (Identificación extendida del monitor) almacenada en el TELEVISOR. Si los dispositivos fuente HDMI/DVI no soportan Auto HDMI/DVI, la resolución se ajusta manualmente.
- Cuando los dispositivos fuente tengan un conector de salida DVI, debe conectar el audio con un cable separado. (Consulte <Como conectar>)

Como conectar

1. Cuando los dispositivos fuente (reproductor de DVD o set-top box) soportan la HDMI.
 - Si los dispositivos fuente tienen un conector de salida HDMI, los dispositivos fuente se conectan al DTV con cable HDMI (no suministrado con el producto).
 - Si los dispositivos fuente soportan Auto HDMI, los dispositivos fuente cambian automáticamente la resolución de salida a 1280 x 720p. En caso contrario, la resolución se cambia manualmente; consulte el manual de los dispositivos fuente.
 - Para conseguir la mejor calidad de imagen, ajuste la resolución de salida del reproductor de DVD o set-top box a 1280 x 720p.
 - Dado que la HDMI envía vídeo y audio digital a través de un solo cable, no es necesario utilizar un cable de audio especial con el cable HDMI.
2. Cuando los dispositivos fuente (reproductor de DVD o set-top box) soportan DVI.
 - Si los dispositivos fuente tienen un conector de salida DVI, los dispositivos fuente se conectan al DTV con cable HDMI- DVI (no suministrado con el producto).
 - Si los dispositivos fuente soportan Auto DVI, automáticamente los dispositivos fuente cambian la resolución de salida a 1280 x 720p. En caso contrario, la resolución se cambia manualmente; consulte el manual del dispositivo fuente.
 - Para conseguir la mejor calidad de imagen, ajuste la resolución de salida del reproductor de DVD o set-top box a 1280 x 720p.
 - En este caso, se utiliza otro cable para el audio. Cuando los dispositivos fuente tienen un conector de salida de audio digital de fibra óptica, la entrada de audio RGB/DVI del TV se conecta al cable de audio (no suministrado con el producto). Y entonces puede escuchar el audio normal.
3. Cuando el PC soporta DVI.
 - Si el PC tiene un conector de salida DVI, los dispositivos fuente se conectan al DTV con cable HDMI- DVI (no suministrado con el producto).
 - Para conseguir la mejor calidad de imagen, ajuste la tarjeta gráfica del PC a 1024 x 768, 60Hz.
 - Utilice el HDMI/DVI (VÍDEO) del TV para las conexiones de vídeo, dependiendo del conector de su PC.
 - Si la tarjeta gráfica del PC no permite la salida de RGB analógico y DVI simultáneamente, conecte solamente la entrada RGB o la entrada HDMI/DVI para visualizar el PC en el TV.
 - Si la tarjeta gráfica del PC permite la salida de RGB analógico y DVI simultáneamente, ajuste el TV a la entrada RGB o a la entrada HDMI/DVI; (el otro modo es ajustado a Plug and Play automáticamente por el TV).
 - A continuación, realice las conexiones de audio correspondientes. Si utiliza una tarjeta de sonido, ajuste el sonido del PC en caso necesario.
 - En este caso, se utiliza otro cable para el audio. Cuando el PC (o la tarjeta de sonido del PC) tenga un conector de salida de audio digital de fibra óptica, la entrada RGB/DVI Audio del TV se conectan al cable de audio analógico (no suministrado con el producto). A continuación puede escuchar el audio normal.

Referencia

Muestra de cable

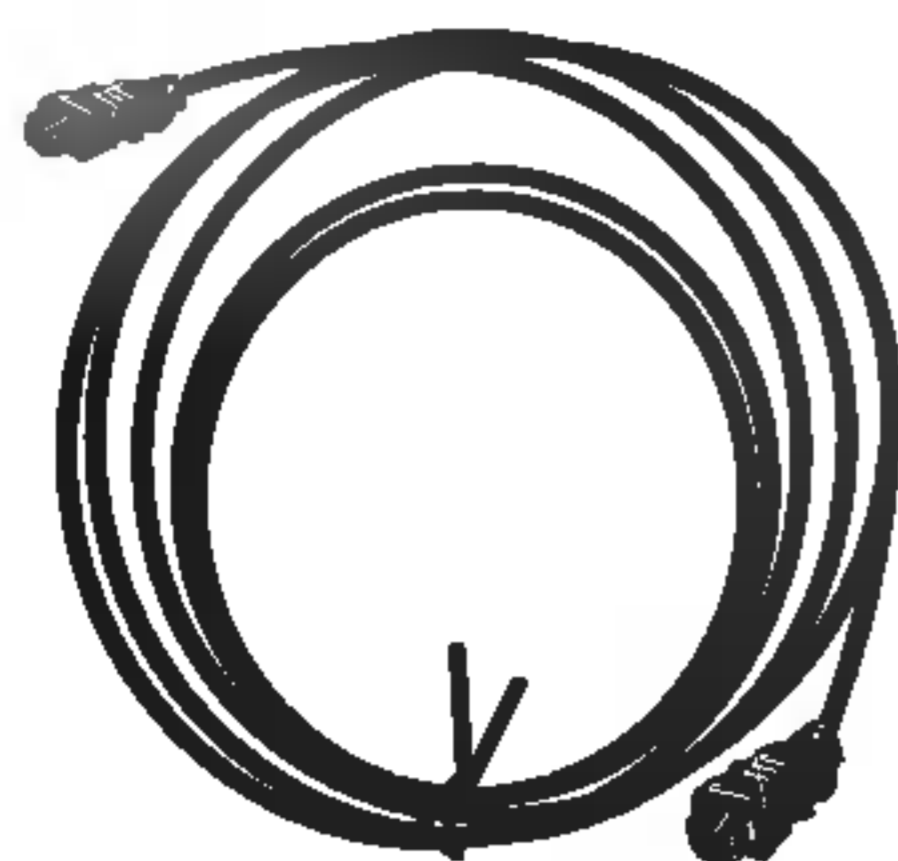

Cable HDMI
(no suministrado con el producto)

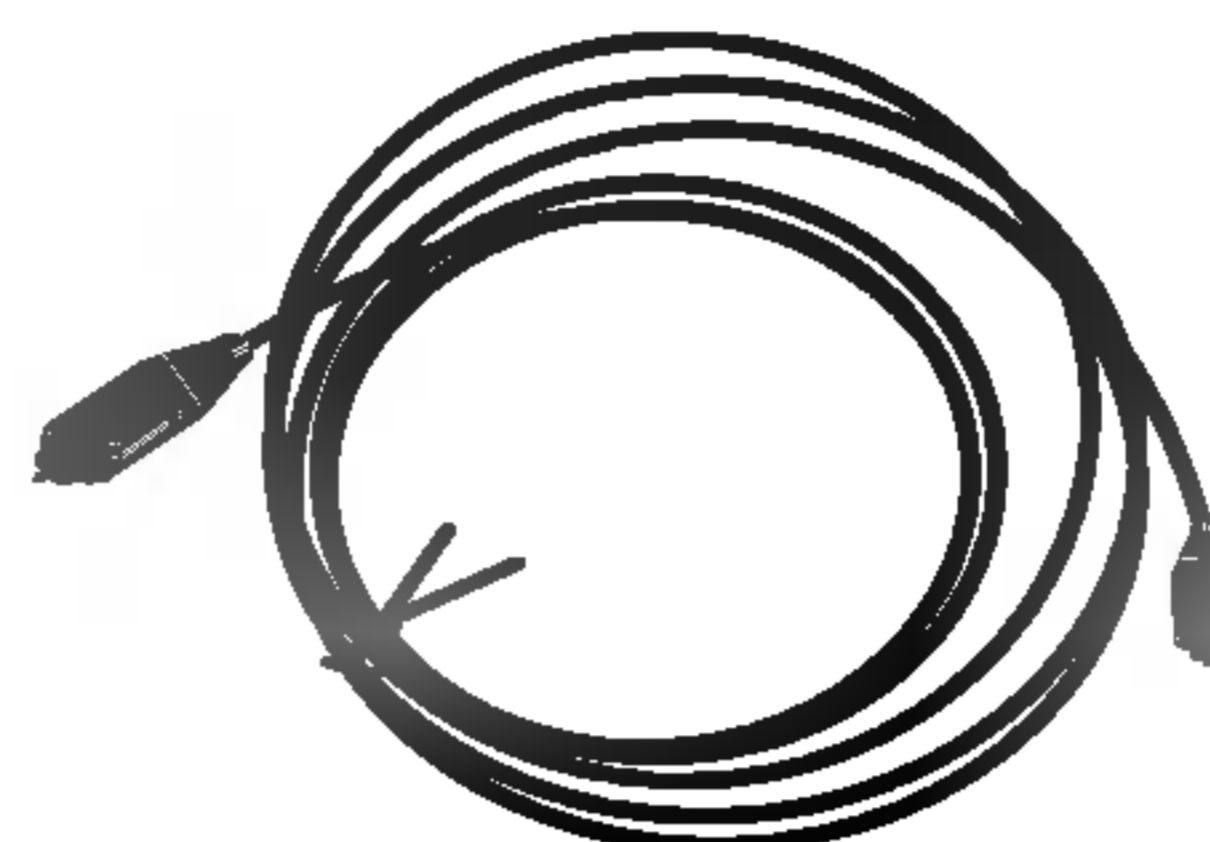

Cable de audio analógico (tipo RCA)
(no suministrado con el producto)

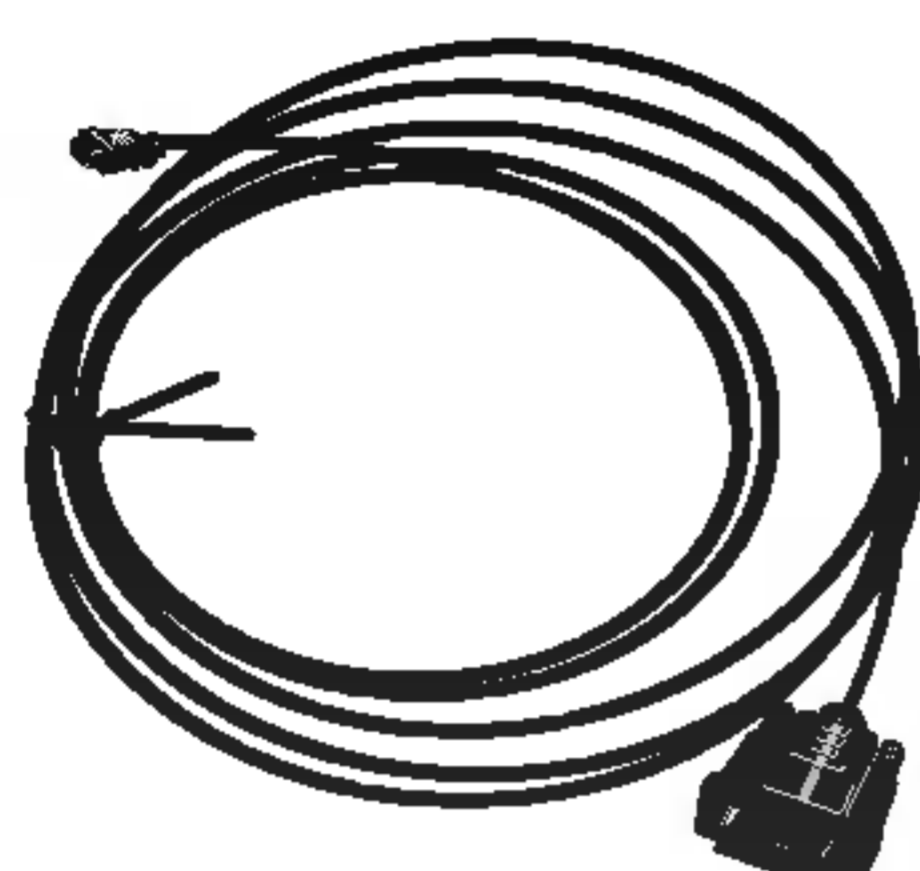

Cable HDMI- DVI
(no suministrado con el producto)

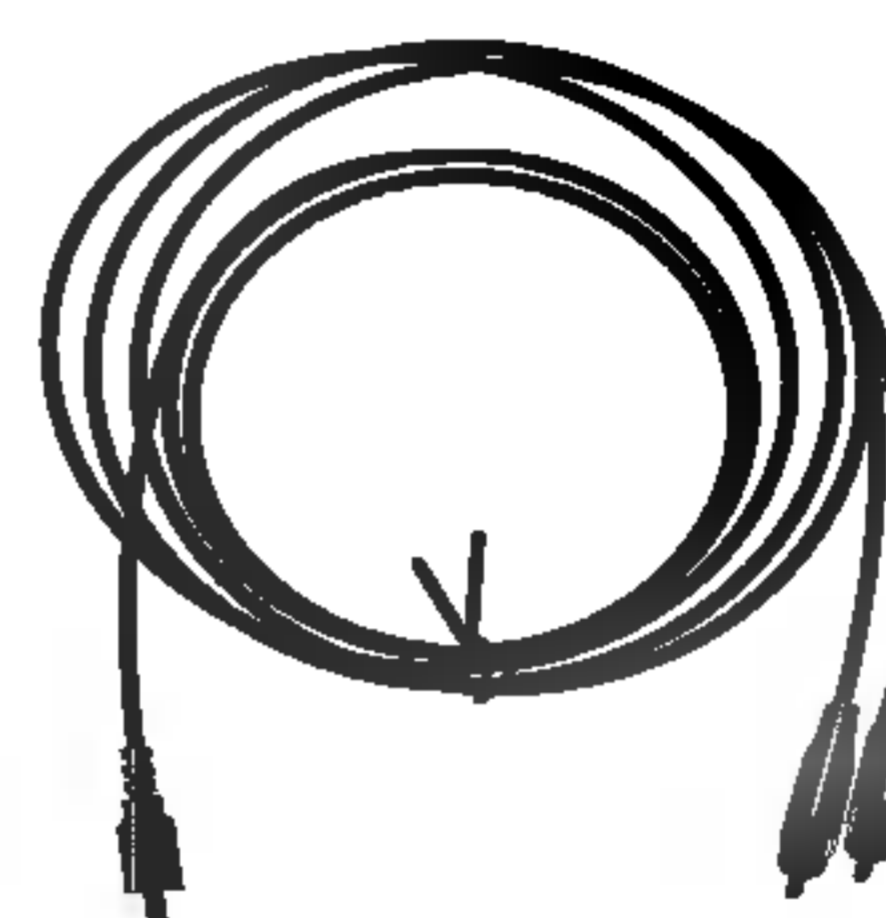

Cable de audio analógico (tipo Estéreo- RCA)
(no suministrado con el producto)

Modo de uso

1. Conecte los dispositivos fuente HDMI/DVI (reproductor de DVD, set-top box o PC) y el televisor.
2. Encienda el display pulsando el botón **POWER** en el televisor y el mando a distancia de los dispositivos fuente HDMI/DVI.
3. Seleccione la fuente de entrada HDMI/DVI en la opción Entrada Principal del menú PIP/DW.
4. Compruebe la imagen en el televisor. Puede haber ruido asociado con la resolución, la imagen vertical, el contraste o el brillo en los dispositivos fuente HDMI/DVI. Si hay ruido, cambie los dispositivos fuente HDMI/DVI a otra resolución, cambie la tasa de refresco o ajuste el brillo y el contraste en el menú hasta que la imagen sea nítida. Si no se puede cambiar la tasa de refresco de la tarjeta gráfica del PC, cambie la tarjeta gráfica del PC o consulte al fabricante de la tarjeta gráfica.

Nota:

- Dependiendo de la tarjeta gráfica, puede que el modo DOS no funcione si utiliza un cable HDMI- DVI.
- Evite mantener una imagen fija en el televisor durante un largo período de tiempo. La imagen fija puede quedar grabada permanentemente en la pantalla. Utilice el salvapantallas Orbiter cuando sea posible.
- Cuando los dispositivos fuente estén conectados a la entrada HDMI/DVI, la resolución de salida del PC (VGA, SVGA, XGA), la posición y el tamaño puede que no se ajusten a la pantalla. Tal como se muestra en la imagen inferior, pulse el botón **Adjust** para ajustar la posición de la pantalla del televisor y póngase en contacto con un servicio técnico de tarjetas gráficas de ordenador.
- Cuando los dispositivos fuente estén conectados a la entrada HDMI/DVI, la resolución del televisor (480p, 720p, 1080i), el display del televisor ajusta la especificación EIA/CEA-861-B a la pantalla. En caso contrario, consulte el manual de los dispositivos fuente HDMI/DVI o póngase en contacto con su servicio técnico.
- En el caso de que los dispositivos fuente HDMI/DVI no estén conectados mediante un cable o la conexión del cable sea deficiente, en la pantalla aparecerá la indicación "No hay señal" en la entrada HDMI/DVI. Y en el caso de que la resolución de vídeo no sea soportada por la salida del televisor en dispositivos de fuente HDMI/DVI, en la pantalla aparecerá la indicación "No hay señal". Consulte el manual de los dispositivos fuente HDMI/DVI o póngase en contacto con su servicio técnico.

Accesorios

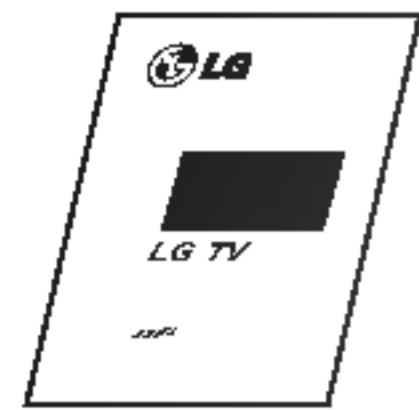

Manual de Usuario



Control remoto



2-Eye Bolts

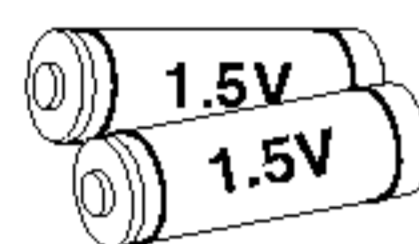

Pilas alcalinas



Cable de potencia



2- soportes de pared

Sujeción de el aparato de TV a la pared para evitar que se caiga

- Asegure el aparato de TV a la pared utilizando los soportes TV/Pared.

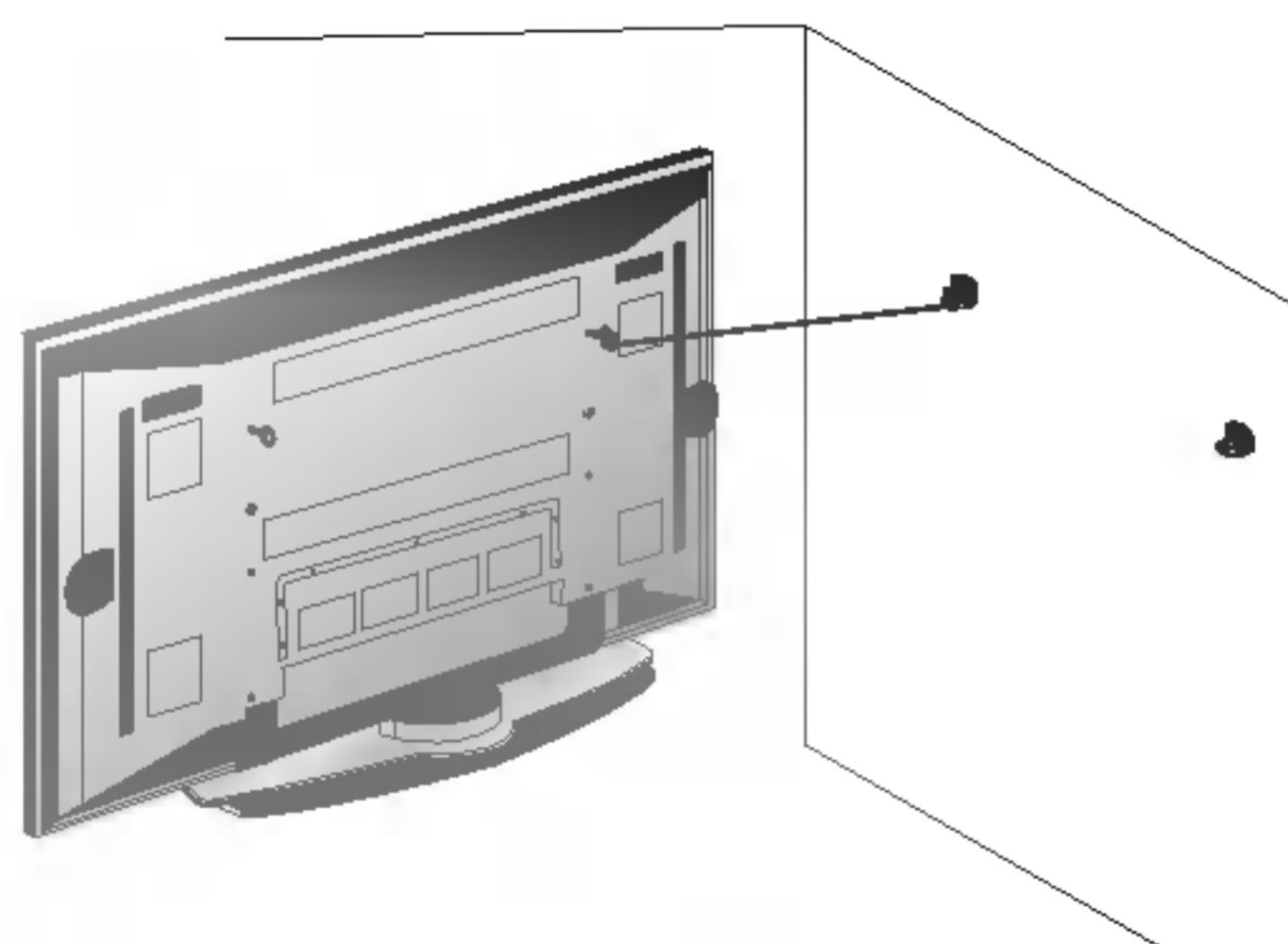

- Después de montar el aparato en una mesa, instale los soportes en la TV tal y como se muestra en la imagen. Instale los soportes en la pared con 2 tornillos, (no suministrados con el producto), tal y como se muestra. Iguale la altura del soporte de TV y el soporte de pared. Revise que los soportes están firmemente sujetos.

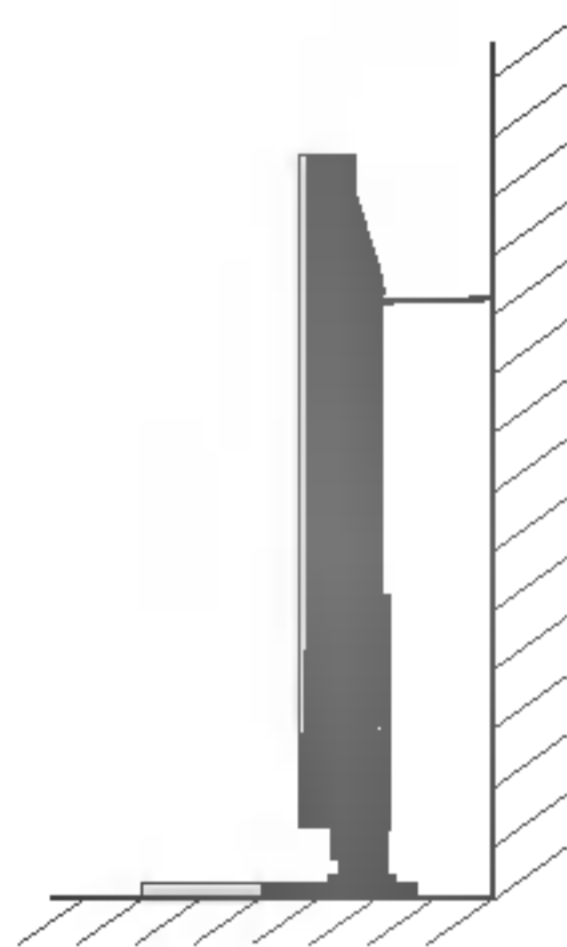

- Asegure la TV a la pared con cuerdas o cables, (no suministrados con el producto) tal y como se muestra.

Cable de Euroconector

- Los extras opcionales pueden ser cambiados o modificados para mejora de su calidad sin previo aviso. Pueden añadirse nuevos extras opcionales.
- Para adquirir estos artículos, póngase en contacto con su distribuidor.

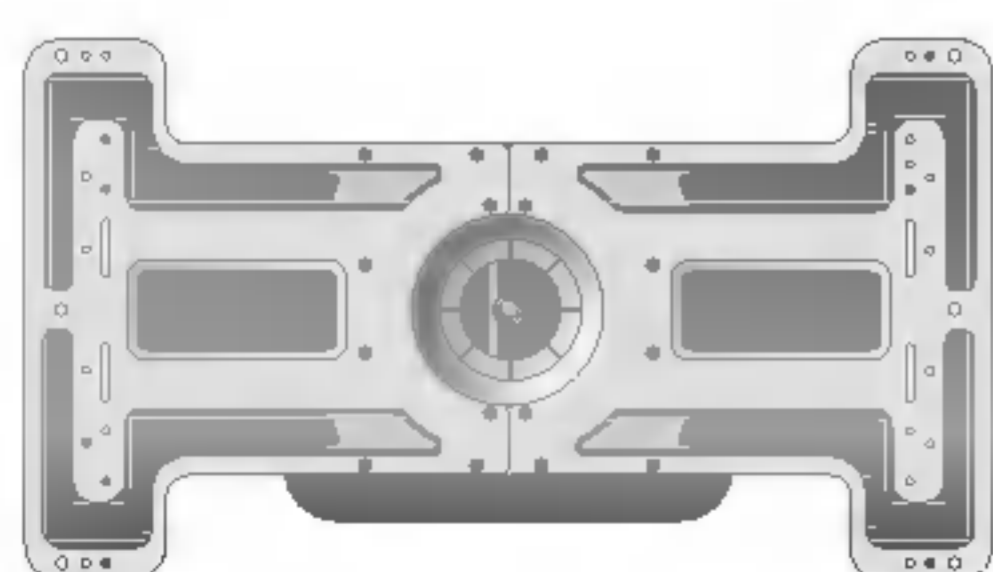

Soporte basculante para montaje en pared

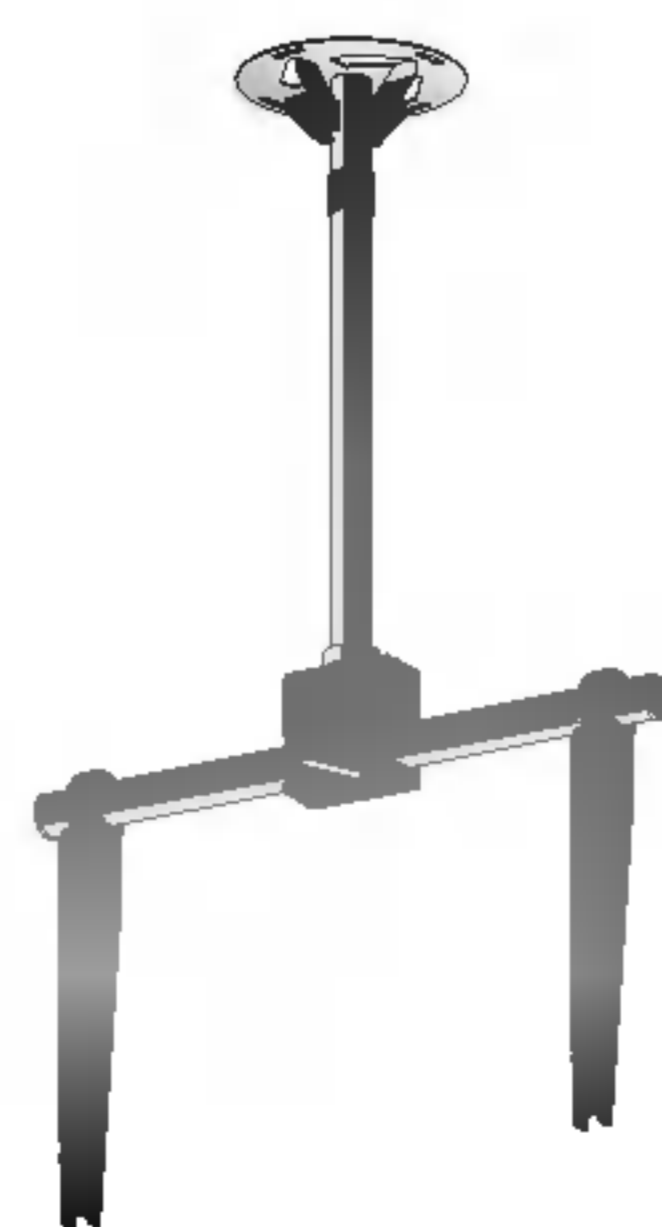

Soporte para montaje en techo



Cables de vídeo



Cables de audio

Instalación del Monitor

- El Monitor se puede instalar de diferentes formas, en una pared, o en un escritorio, etc.
- Instale este monitor sólo en un lugar adecuadamente ventilado.

Montaje en Pared: Instalación Horizontal

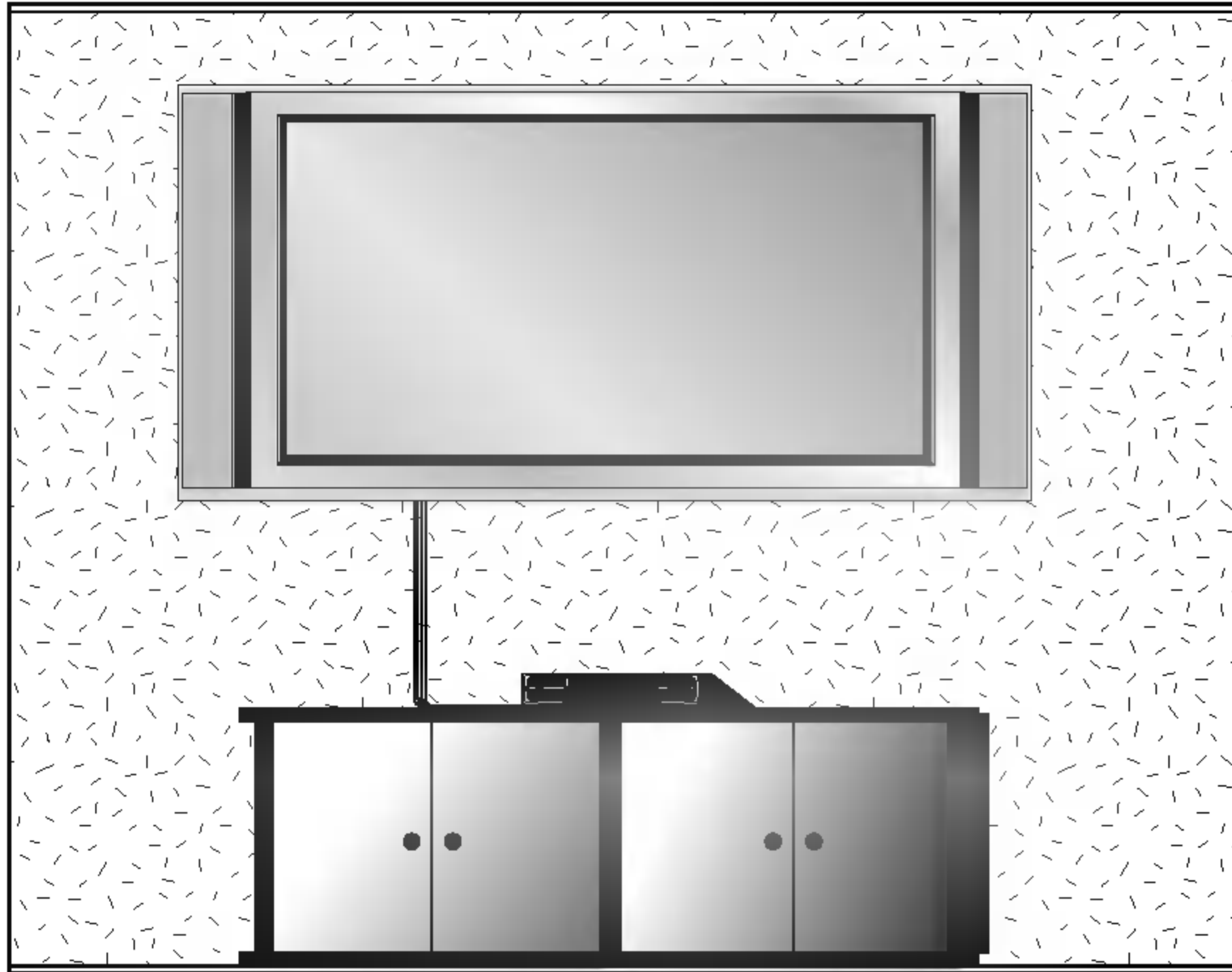

- El monitor puede instalarse en una pared según se muestra anteriormente. (Para obtener información adicional, remítase a la "Guía de Configuración e Instalación de Soporte de Montaje en Pared" opcional).

Instalación del Soporte para Escritorio

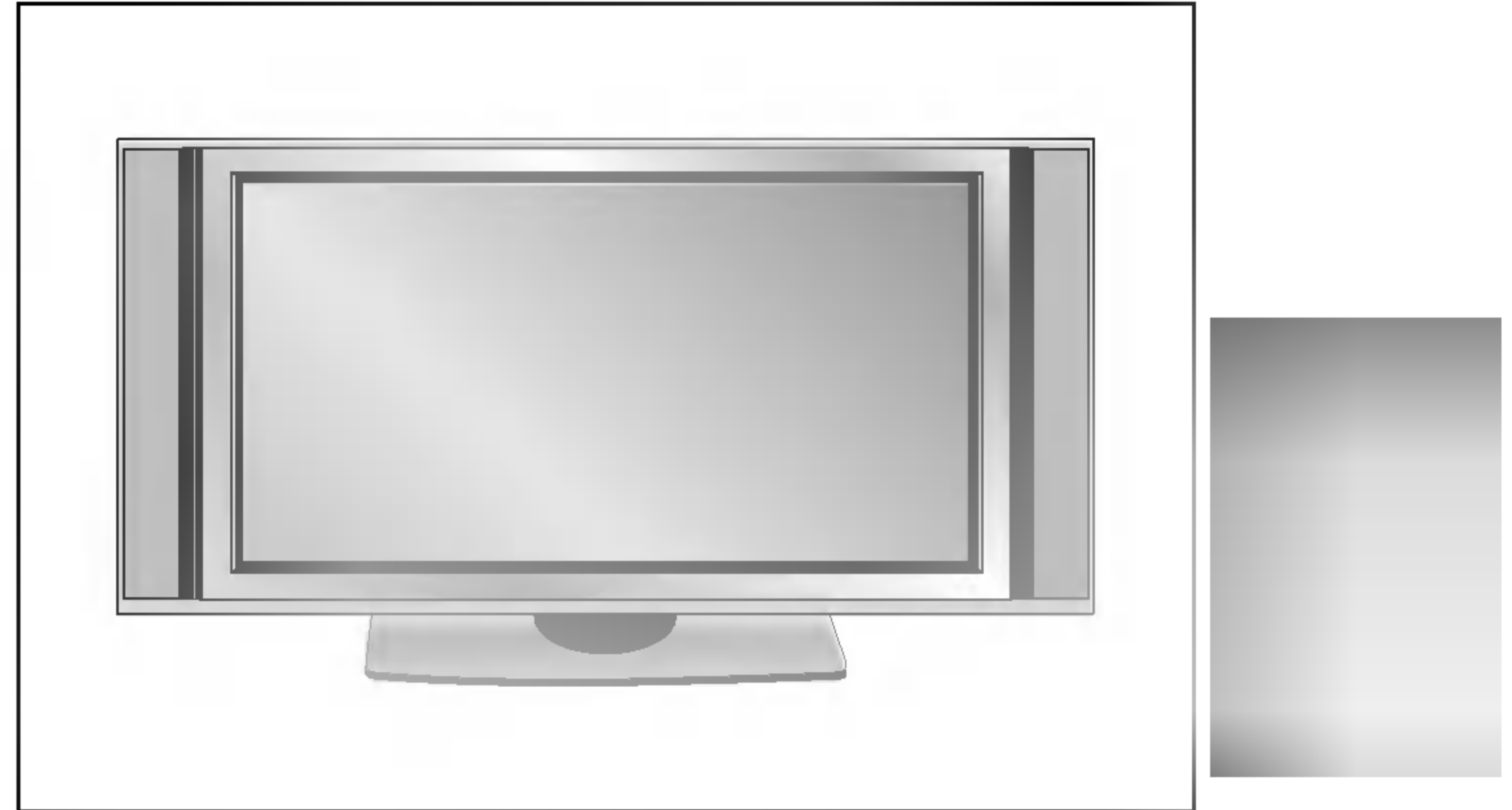

- El Monitor puede instalarse en un escritorio según se muestra anteriormente.

Instalación del Montaje en Pared

Holguras mínimas permisibles para una ventilación adecuada del montaje en pared.

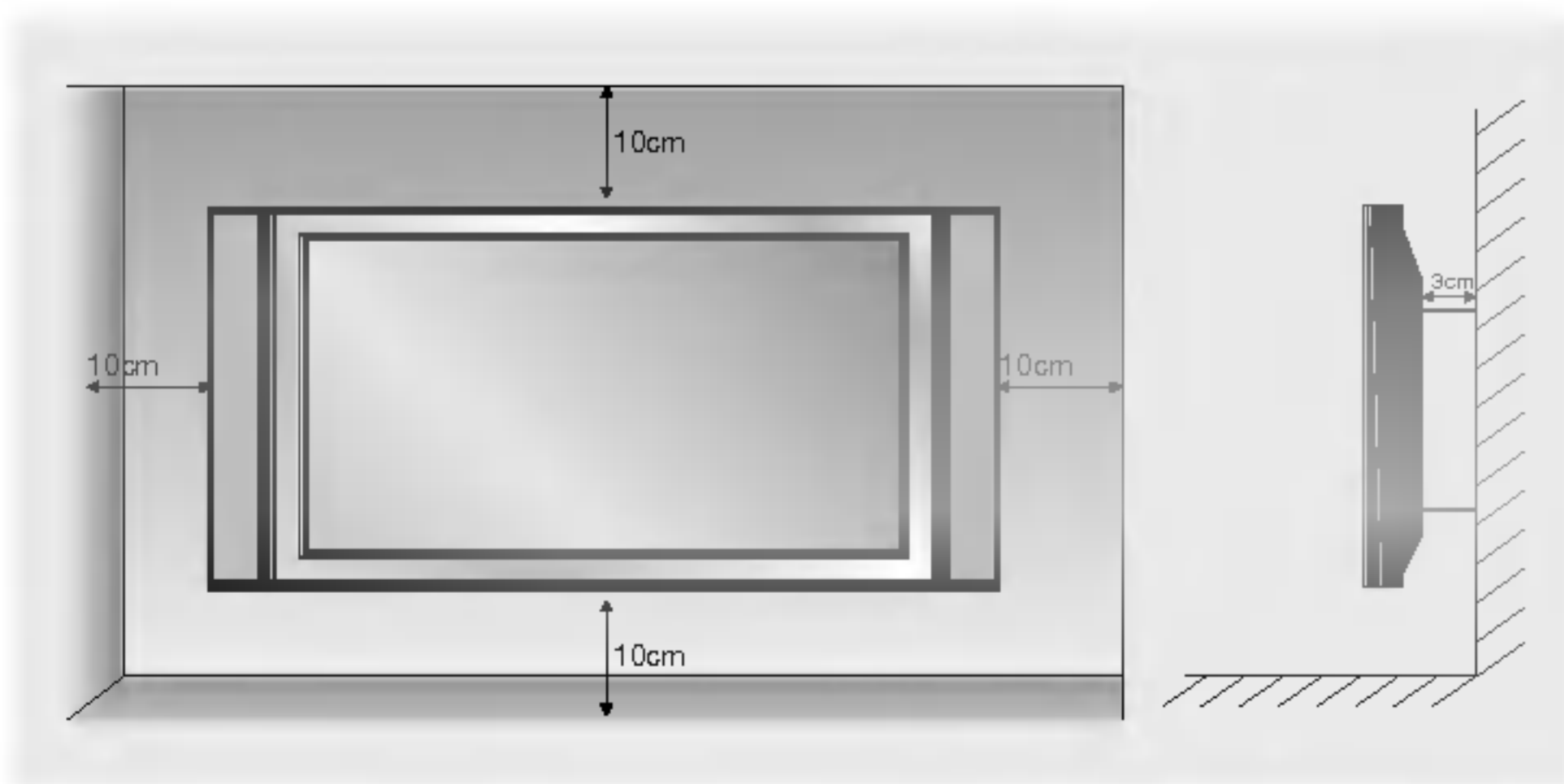

Instalación del pedestal de sobremesa

Holguras mínimas permisibles para una ventilación adecuada del montaje sobre pedestal.

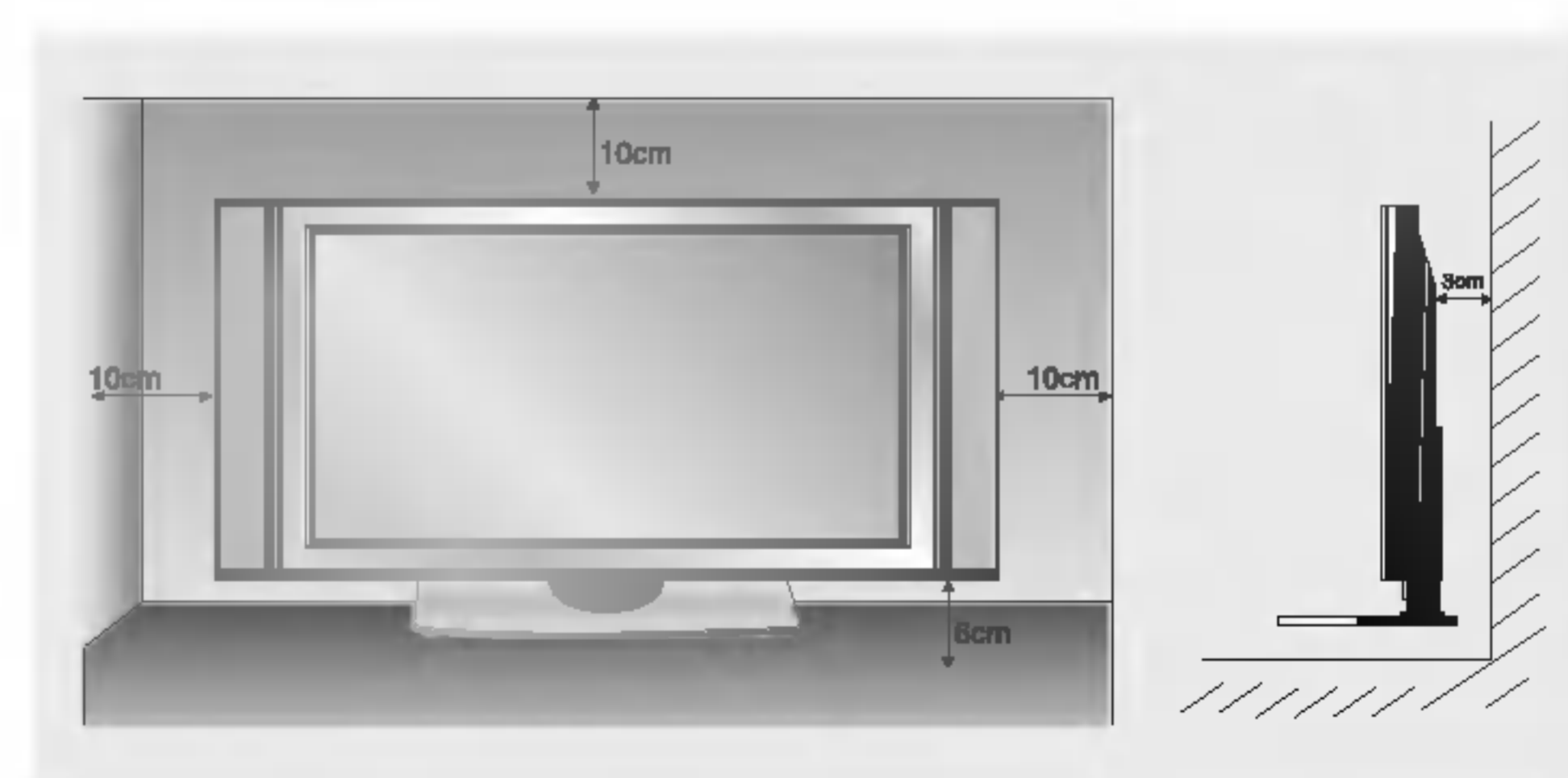

Función giratoria (opción)

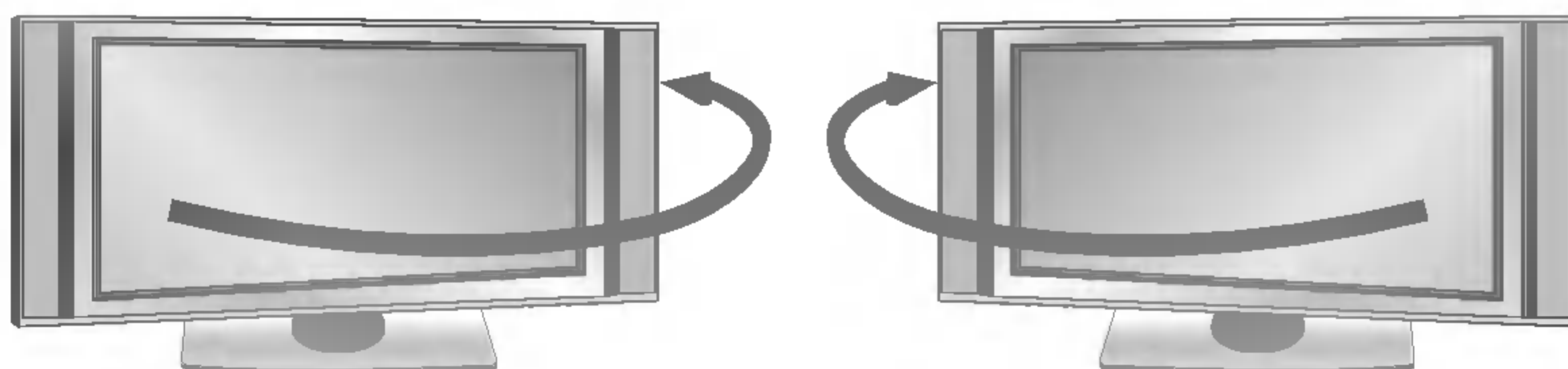

- Después de instalar el aparato, puede ajustarlo manualmente hacia la izquierda o hacia la derecha en 20 grados para acomodarlo a su posición de visión.

Nota : Antes de ajustar el ángulo, debe aflojar (hacia la izquierda) el perno-eje situado en el centro de la parte posterior del soporte. Y cuando el soporte esté nivelado con el aparato, debe girar (hacia la derecha) el perno-eje para ajustar el orificio.

Conexión del Monitor

- Cuando se utilice el control remoto, diríjalo hacia el sensor que se encuentra en el Monitor.



1. Conecte correctamente el cable de potencia.
2. Pulse el botón de ϕ / I, **INPUT** o **PR** \blacktriangle / \blacktriangledown que se encuentra en el Monitor o pulse el botón de **POWER**, **INPUT**, **MULTIMEDIA**, **PR** \blacktriangle / \blacktriangledown que se encuentra en el control remoto y a continuación el Monitor se conectará.



- Si el Monitor está desconectado con el control remoto y también con el botón de ϕ / I que se encuentra en el Monitor pulse el botón de ϕ / I, **INPUT** o **PR** \blacktriangle / \blacktriangledown que se encuentra en el Monitor o pulse el botón de **POWER**, **INPUT**, **MULTIMEDIA**, **PR** \blacktriangle / \blacktriangledown que se encuentra en el control remoto y entonces se conectará el Monitor.

Selección del idioma en pantalla (opción)

- El menú puede aparecer en la pantalla en idioma inglés, alemán, francés, italiano, u español. Para seleccionar el idioma.
 1. Pulse el botón de **MENÚ** y a continuación pulse el botón \blacktriangle / \blacktriangledown para seleccionar el menú **ESPECIAL**.
 2. Pulse el botón \blacktriangleright y a continuación pulse el botón \blacktriangle / \blacktriangledown para seleccionar el **Idioma**.
 3. Pulse el botón \blacktriangleright y a continuación pulse el botón \blacktriangle / \blacktriangledown para seleccionar el idioma deseado.
Todas las indicaciones en pantalla aparecerán el idioma seleccionado.
 4. Pulse el botón **EXIT** para volver a la pantalla de TV.

Opciones del Menú de Canales

Sintonización automática de programas

- Mediante este método, se graban todas las cadenas que se pueden recibir. Se recomienda que utilice la sintonización automática durante la instalación de esta Pantalla Plasma.

1. Pulse el botón **MENÚ** y luego use el botón **▲ / ▼** para seleccionar el menú **EMISORA**.
2. Pulse el botón **►** y luego el botón **▲ / ▼** para seleccionar Sintonización de **Programación auto**.
3. Pulse el botón **►** para seleccionar **Sistema**. Seleccione un sistema de TV con el botón **◀ / ▶**;
 - L** : L : SECAM L/L' (opcional)
 - BG** : PAL B/G, SECAM B/G (Europa/Europa Oriental/Asia/Nueva Zelanda/Oriente Medio/África/Australia)
 - I** : PAL I/II (Reino Unido / Irlanda / Hong Kong / Sudáfrica)
 - DK** : PAL D/K, SECAM D/K (Europa Oriental / China / África / CIS)
 - M** : (EE.UU. / Corea / Filipinas) (opcional)
4. Pulse el botón **▼** para seleccionar **Memoria**. Seleccione el número de canal inicial con el botón **◀ / ▶** o con los botones **NUMÉRICOS** en el menú Grabar.
5. Pulse el botón **▼** para seleccionar **Inicio**.
6. Pulse el botón **►** para comenzar la sintonización de canales automática. Se grabarán todas las cadenas sintonizables.

Nota : Se almacenarán todos los canales que se reciban. Se almacenará el nombre de los canales en aquellos canales que emitan **VPS** (Servicio de Programas de Vídeo), **PDC** (Control de Entrega de Programas) o datos de **TELETEXTO**. Si no se puede asignar un nombre a un canal, el número de canal se asigna y se almacena como **C** (V/UHF 01-69) o **S** (Cable 01-47), seguido de un número.

Para detener la sintonización de canales automática, pulse el botón **MENU**. Una vez finalizada la sintonización de canales automática, aparecerá en pantalla el menú Edición de Canales. Consulte la sección Edición de Canales para editar el canal grabado.

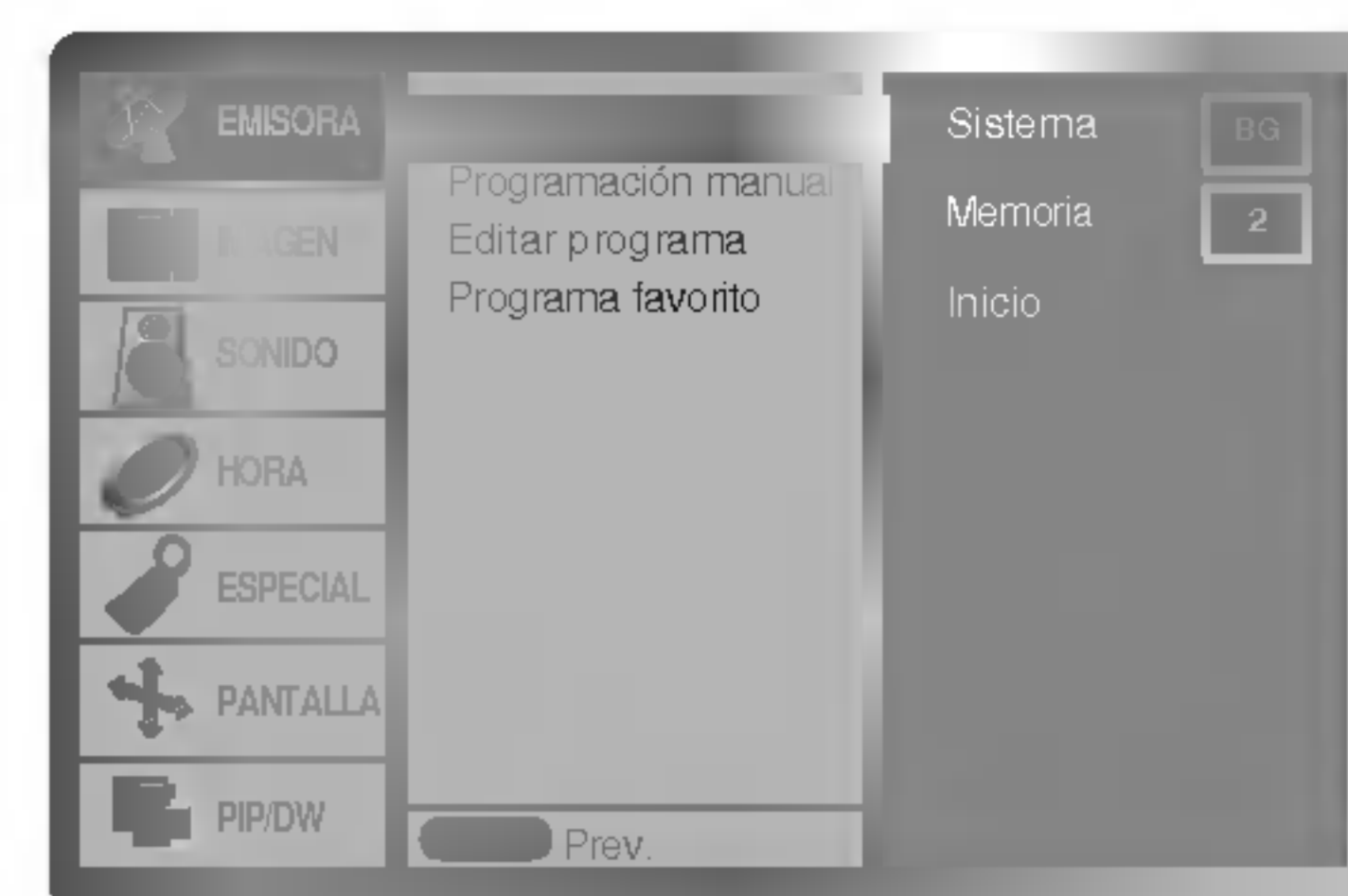

Sintonización manual de programas

- La sintonización de canales manual le permite sintonizar y ordenar las cadenas de forma manual en el orden que desee. También puede asignar un nombre de cadena de cinco caracteres a cada número de canal.

1. Pulse el botón **MENÚ** y luego use el botón **▲ / ▼** para seleccionar el menú **EMISORA**.
2. Pulse el botón **►** y luego el botón **▲ / ▼** para seleccionar Sintonización de **Programación manual**.
3. Pulse el botón **►** para seleccionar **Almacenar**. Seleccione el número de canal inicial con el botón **◀ / ▶** o con los botones **NUMÉRICOS** en el menú **Almacenar**.
4. Pulse el botón **▼** para seleccionar **Sistema**. Seleccione un sistema de TV con el botón **◀ / ▶**;
 - L** : L : SECAM L/L' (opcional)
 - BG** : PAL B/G, SECAM B/G (Europa/Europa Oriental/Asia/Nueva Zelanda/Oriente Medio/África/Australia)
 - I** : PAL I/II (Reino Unido / Irlanda / Hong Kong / Sudáfrica)
 - DK** : PAL D/K, SECAM D/K (Europa Oriental / China / África / CIS)
 - M** : (EE.UU. / Corea / Filipinas) (opcional)
5. Pulse el botón **▼** para seleccionar **Banda**. Pulse el botón **◀ / ▶** para seleccionar **V/UHF** o **Cable** según sea preciso.
6. Pulse el botón **▼** para seleccionar **Canal**. Puede seleccionar el canal deseado con el botón **◀ / ▶** o los botones numéricos. Cuando sea posible, seleccione el número de canal (del 1 al 69) directamente con los botones numéricos.
7. Pulse el botón **▼** para seleccionar **Buscar**. Pulse el botón **◀ / ▶** para comenzar la búsqueda. Cuando se encuentre una cadena la búsqueda se detendrá.
8. Pulse el botón **OK** para grabarla.
9. Para grabar otra cadena, repita los pasos del 3 al 8.



Opciones del Menú de Canales

Ajuste de Sintonización

- Normalmente sólo es necesario el Ajuste de Sintonización cuando la recepción es pobre.
 1. Repita los pasos 1 y 2 de la "Sintonización de canales manualí".
 2. Pulse el botón ► y luego el botón ▲ / ▼ para seleccionar **Fino**.
 3. Pulse el botón ◀ / ▶ para ajustar la sintonización y obtener la mejor imagen y sonido.
 4. Pulse el botón **OK**.
Se indicarán los canales con ajuste de sintonización con un número amarillo durante la selección de canales.
 5. Pulse el botón **EXIT** para volver a la pantalla de TV.



Asignación de nombre a una emisora

1. Repita los pasos 1 y 2 de la "Sintonización de canales manualí".
2. Pulse el botón ► y luego el botón ▲ / ▼ para seleccionar **Nombre**.
3. Pulse el botón ► para visualizar el menú de **Nombre**.
4. Pulse el botón ▲. Puede usar un espacio, +, -, los números del 0 al 9 y el alfabeto de la A a la Z.
Con el botón ▼ puede seleccionar la dirección contraria.
5. Seleccione la siguiente posición pulsando el botón ► y luego seleccione el segundo carácter, y así consecutivamente.
6. Pulse el botón **OK** dos veces.
7. Pulse el botón **EXIT** para volver a la pantalla de TV.



Booster (opción)

- En algunos modelos, **Booster** es una función opcional. Sólo los equipos con **Booster** puede realizar esta función.
- Si la recepción no es suficiente en la zona marginal de las señales de TV, seleccione **Booster Conex**.
 1. Repita los pasos 1 y 2 de la "Sintonización de canales manualí".
 2. Pulse el botón ► y luego el botón ▲ / ▼ para seleccionar **Booster**.
 3. Pulse el botón ◀ / ▶ para seleccionar **Conex** o **Descon**.
 4. Pulse el botón **OK**.
 5. Pulse el botón **EXIT** para volver a la pantalla de TV.



Edición de programas

- Esta función le permite borrar o saltar los canales grabados. También puede mover algunas cadenas a otros números de canal o copiar datos de una cadena vacía en el número de canal seleccionado.

1. Pulse el botón **MENÚ** y luego use el botón **▲ / ▼** para seleccionar el menú **EMISORA**.
2. Pulse el botón **►** y luego el botón **▲ / ▼** para seleccionar **Editar programa**.
3. Pulse el botón **►** para visualizar el menú de **Editar programa**.

Borrar un canal

1. Seleccione el canal a borrar con el botón **▲ / ▼** o **◀ / ▶**.
2. Pulse el botón **ROJO** dos veces.
El canal seleccionado ha sido borrado, todos los canales siguientes se desplazan una posición hacia arriba.

Copiar un canal

1. Seleccione el a copiar con el botón **▲ / ▼** o **◀ / ▶**.
2. Pulse el botón **VERDE**.
Todos los canales siguientes se desplazarán una posición hacia abajo.

Mover un canal

1. Seleccione el canal a mover con el botón **▲ / ▼** o **◀ / ▶**.
2. Pulse el botón **AMARILLO**.
3. Mueva el canal hasta el número de canal deseado con el botón **▲ / ▼** o **◀ / ▶**.
4. Pulse el botón **AMARILLO** de nuevo para liberar esta función.

Saltar un número de canal

1. Seleccione el número de canal a saltar con el botón **▲ / ▼** o **◀ / ▶**.
2. Pulse el botón **AZUL**. El canal saltado aparecerá en color azul.
3. Pulse el botón **AZUL** de nuevo para liberar el canal saltado
Cuando se salta un número de canal significa que no podrá seleccionarlo utilizando el botón **PR ▲ / ▼** durante la visualización normal del televisor. Si desea seleccionar el canal saltado, introduzca directamente el número de canal con los botones **NUM...RICOS** o selecciónelo en el menú de tabla o edición de canales.

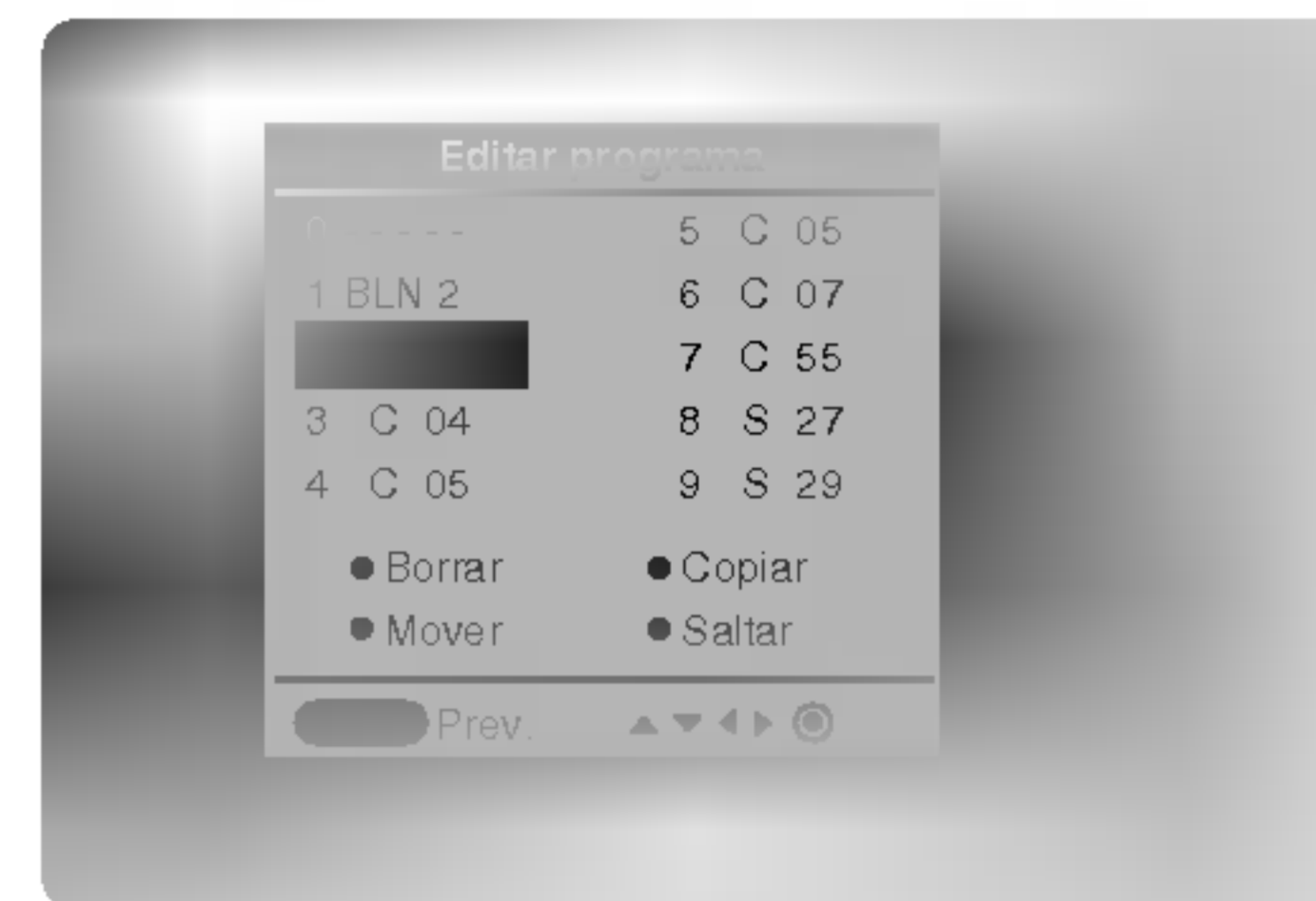

Programa favorito

- Esta función le permite seleccionar directamente sus programas favoritos.

1. Pulse el botón **MENÚ** y luego use el botón **▲ / ▼** para seleccionar el menú **EMISORA**.
2. Pulse el botón **►** y luego el botón **▲ / ▼** para seleccionar **Programa favorito**.
3. Pulse el botón **►** para visualizar el menú de **Programa favorito**.
4. Pulse el botón **▲ / ▼** para seleccionar **-- -----**.
5. Seleccione un programa deseado con el botón **◀ / ▶** o los botones del **NÚMERO**. Los números inferiores a 10, se escribirán con un **'0'** (o **'00'**) delante, es decir, **'05'** (o **'005'**) para 5.
6. Para almacenar otro canal, repita los pasos 4 a 5.
Usted puede salvar hasta 8 programas.
7. Pulse el botón **OK**.
8. Pulse el botón **EXIT** para volver a la pantalla de TV.

Presione en varias ocasiones el botón de **FAV** para seleccionar programas preferidos salvados.

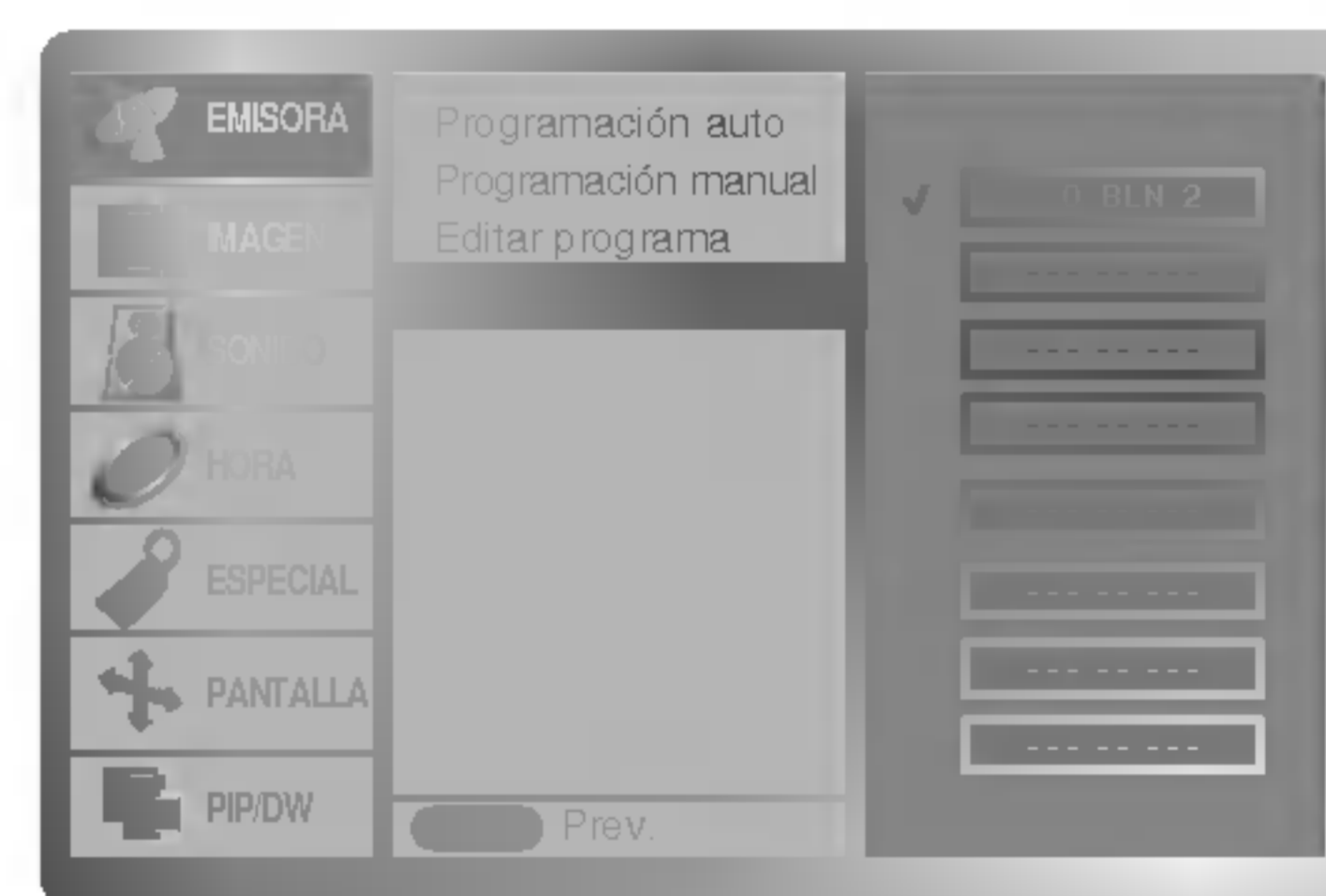

Examen de la tabla de programas

- Puede comprobar los canales almacenados en la memoria visualizando la tabla de canales.

Visualización de la tabla de canales

Pulse el botón **LIST** (Lista) para visualizar el menú de tabla de canales. La tabla de canales aparecerá en la pantalla.

- Puede encontrar algunos canales mostrados destacados en azul. Han sido configurados en modo edición de canal.
- Algunos canales con el número de canal indicado en la tabla de canales indican que no tienen un nombre de canal asignado.

Selección de un canal en la tabla de canales

Seleccione un canal con el botón **▲ / ▼** o el botón **◀ / ▶**. Luego pulse el botón **OK**. La Pantalla Plasma pasará al número de canal seleccionado.

Desplazamiento a través de una tabla de canales

Existen 10 páginas de tablas de canales que contienen 100 canales. Al pulsar el botón **▲ / ▼** o **◀ / ▶** repetidamente se desplazará entre las páginas.

Pulse el botón **LIST** para volver al modo normal de visualización de TV.

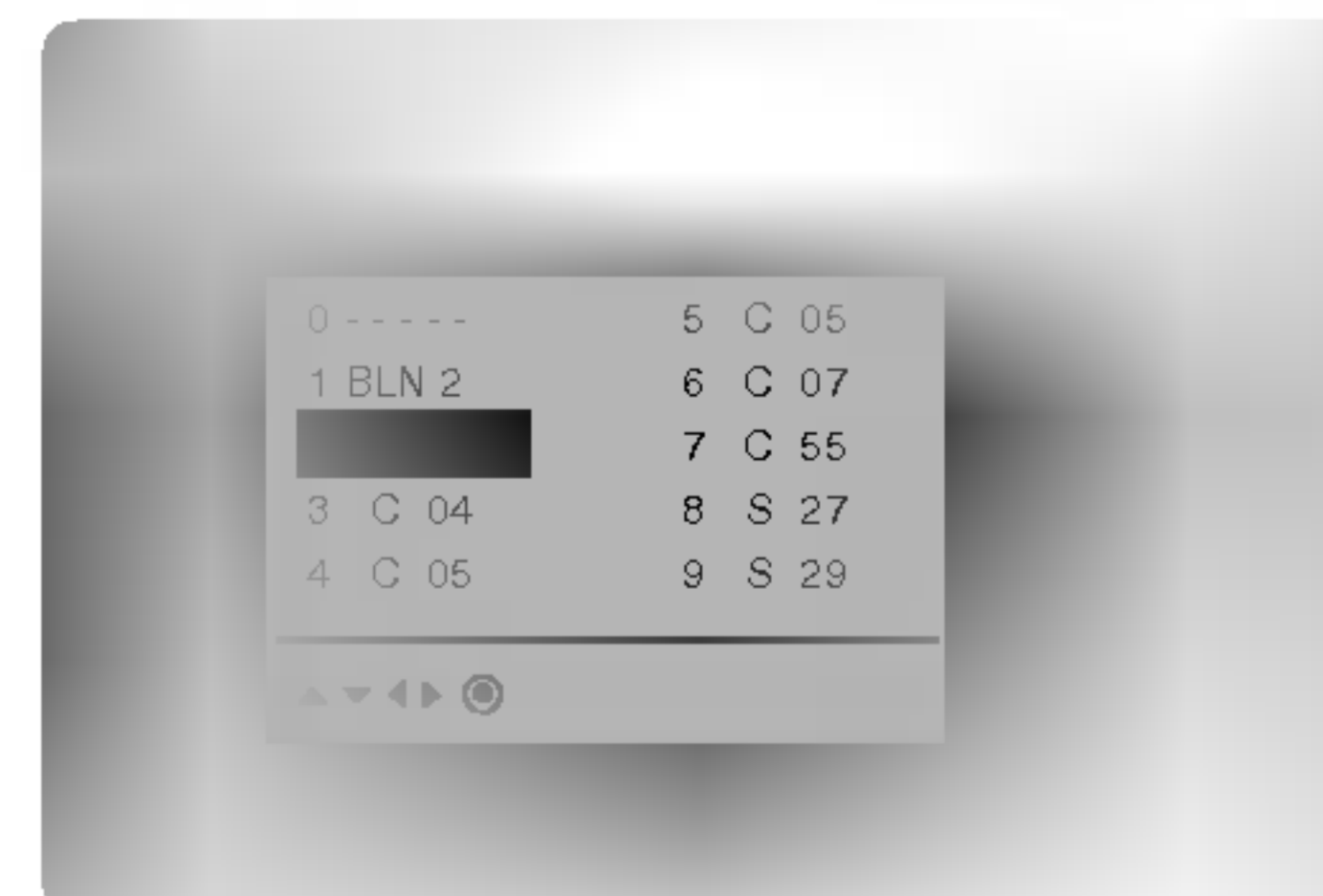

Ajuste de la imagen

PSM (Memoria de Estado de la Imagen)

- Utilice el PSM para configurar el Monitor a fin de obtener la mejor imagen.
- Al ajustar las opciones de imagen (contraste, brillo, color, definición y matiz) manualmente, PSM cambiará automáticamente a USER (usuario).

1. Pulse el botón PSM.

- Cada pulsación del botón **PSM** cambia el mensaje de la pantalla tal y como se muestra al pie.



- También puede seleccionar **Intelligent Eye**, **Dinámico**, **Estándar**, **Suave** o **Usuario** en el menú de Imagen.
- Las imágenes **Intelligent Eye**, **Dinámico**, **Estándar**, **Suave** y vienen programadas de fábrica para obtener una buena reproducción de imagen y no pueden ser modificadas.
- Cuando la "eye function" esté activada, se ajustará automáticamente la imagen más adecuada dependiendo de las condiciones ambientales.

Control de Ajuste Automático del Color

- Para volver a los valores iniciales (restablecer la configuración predeterminada), seleccione '**Flat**'.

1. Pulse el botón de **MENÚ** y a continuación pulse el botón ▲ / ▼ para seleccionar el menú **IMAGEN**.
2. Pulse el botón ► y a continuación pulse el botón ▲ / ▼ para seleccionar el **CSM**.
3. Pulse el botón ► y a continuación pulse el botón ▲ / ▼ para seleccionar el color temperatura deseado.
4. Pulse el botón **EXIT** para volver a la pantalla de TV.

- Cada pulsación del botón ▲ / ▼ cambia el mensaje de la pantalla tal y como se muestra al pie.



Control Manual de Temperaturas (opción del usuario)

- Puede ajustar la intensidad de color del rojo, verde y azul según sus preferencias.

1. Pulse el botón de **MENÚ** y a continuación pulse el botón ▲ / ▼ para seleccionar el menú **IMAGEN**.
2. Pulse el botón ► y a continuación pulse el botón ▲ / ▼ para seleccionar el **CSM**.
3. Pulse el botón ► y a continuación pulse el botón ▲ / ▼ para seleccionar el **Usuario**.
4. Pulse el botón ► y a continuación pulse el botón ▲ / ▼ / ◀ / ▶ para realizar los ajustes adecuados.
5. Pulse el botón **EXIT** para volver a la pantalla de TV.



XD

- Usted puede disfrutar de la imagen viva y de alta definición con la excelente tecnología del procesador de Realidad Digital de LG.
- No es posible utilizar esta función en modo RGB[PC], HDMI[PC].
- Cuando seleccione las opciones de imagen (**Intelligent Eye**, **Dinámico**, **Estándar** y **Suave**) en el Menú **IMAGEN**, automáticamente se activa el **XD**.

1. Pulse el botón de **MENÚ** y a continuación pulse el botón ▲ / ▼ para seleccionar el menú **IMAGEN**.
2. Pulse el botón ► y a continuación pulse el botón ▲ / ▼ para seleccionar el **XD**.
3. Pulse el botón ► y a continuación pulse el botón ▲ / ▼ para seleccionar el **Conex** o **Descon**.
4. Pulse el botón **EXIT** para volver a la pantalla de TV.



sRGB

- Cuando el aparato haya sido conectado a un equipo externo con la función sRGB, se ajusta una diferencia de color para mostrar las imágenes iguales entre sí.
 - Esta función actúa del modo siguiente: RGB[PC], HDMI[PC].
1. Pulse el botón de **MENÚ** y a continuación pulse el botón ▲ / ▼ para seleccionar el menú **IMAGEN**.
 2. Pulse el botón ► y a continuación pulse el botón ▲ / ▼ para seleccionar el **sRGB**.
 3. Pulse el botón ► y a continuación pulse el botón ▲ / ▼ para seleccionar el **Conex** o **Descon**.
 4. Pulse el botón **EXIT** para volver a la pantalla de TV.

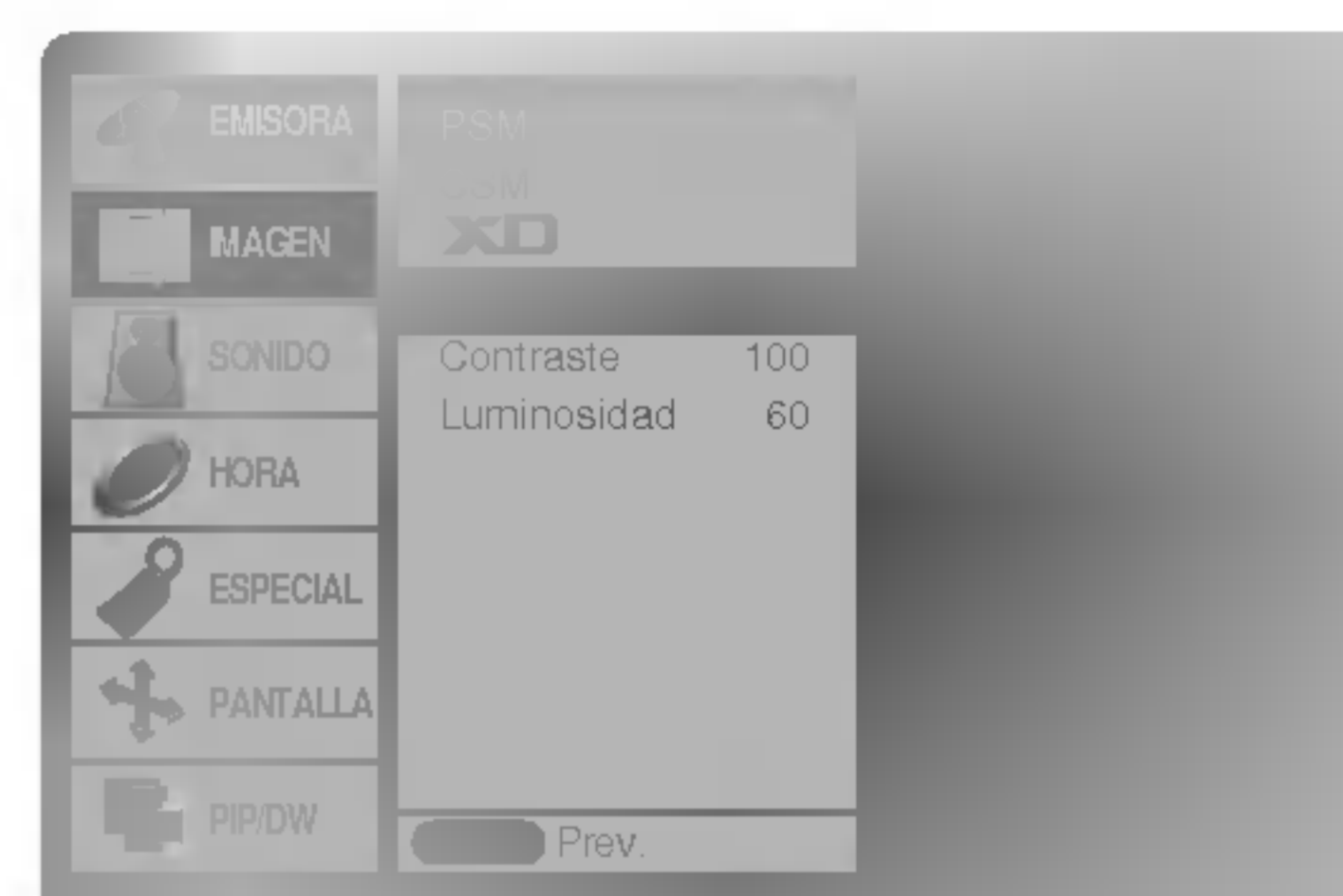

ACM (Control de color activo)

- Ajuste el **ACM** para seleccionar la opción deseada de color de piel.
 - Esta función actúa del modo siguiente: TV, AV1, AV2, S-Video2, AV3, AV4, AV5 o COMPONENT, RGB[DTV], HDMI[DTV].
 - No es posible utilizar esta función en modo **XD Descon**.
1. Pulse el botón de **MENÚ** y a continuación pulse el botón ▲ / ▼ para seleccionar el menú **IMAGEN**.
 2. Pulse el botón ► y a continuación pulse el botón ▲ / ▼ para seleccionar el **ACM**.
 3. Pulse el botón ► y a continuación pulse el botón ◀ / ▶ para seleccionar el color temperatura deseado.
 4. Pulse el botón **EXIT** para volver a la pantalla de TV.



Control manual de imagenI (opción del usuario)

- Puede ajustar el contraste, la luminosidad, la color, la nitidez y el tono de la imagen a los niveles que prefiera.
- No es posible utilizar la función de color y brillo en el modo RGB[PC], HDMI[PC].
- En el sistema de emisión PAL/SECAM, la opción de imagen TONO no funciona.

1. Pulse el botón de **MENÚ** y a continuación pulse el botón ▲ / ▼ para seleccionar el menú **IMAGEN**.
2. Pulse el botón ► y a continuación pulse el botón ▲ / ▼ para seleccionar el imagen elemento deseado.
3. Pulse el botón ► y a continuación pulse el botón ◀ / ▶ para realizar los ajustes adecuados.
4. Pulse el botón **EXIT** para volver a la pantalla de TV.



Ajuste del sonido

SSM (Memorización niveles de sonido)

- Esta función le permite disfrutar del mejor sonido sin realizar ajuste especial alguno ya que el Monitor selecciona automáticamente la opción adecuada de sonido dependiendo del contenido del programa.
- Al ajustar las opciones de sonido (agudos, graves y balance) manualmente, SSM cambiará automáticamente a USER (usuario).

1. Pulse el botón **SSM**.

2. Pulse el botón **SSM** para seleccionar el sonido deseado.

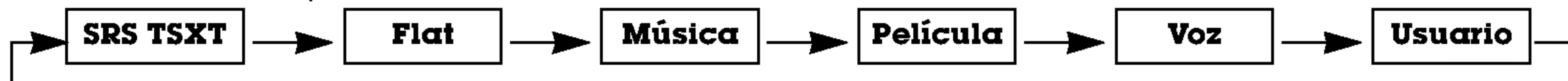

- Usted puede también seleccionar **SRS TSXT**, **Flat**, **Música**, **Película**, **Voz** o **Usuario** en el menú SONIDO.
- El sonido **SRS TSXT**, **Flat**, **Música**, **Película** y **Voz** están programados desde fábrica para una buena reproducción del sonido y no pueden ser cambiados.

- es una marca de SRS Labs, Inc.

- La tecnología TruSurround XT está incorporada con licencia de SRS Labs, Inc.

BBE

- El sonido de Alta Definición BBE restaura la claridad y la presencia de mejor audición del sonido hablado y de realismo musical.

1. Pulse el botón de **MENÚ** y a continuación pulse el botón ▲ / ▼ para seleccionar el menú SONIDO.

2. Pulse el botón ► y a continuación pulse el botón ▲ / ▼ para seleccionar el **BBE**.

3. Pulse el botón ► y a continuación pulse el botón ▲ / ▼ para seleccionar el **Conex** o **Descon**.

4. Pulse el botón **EXIT** para volver a la pantalla de TV.

BBE. Fabricado bajo licencia de BBE Sound, Inc.

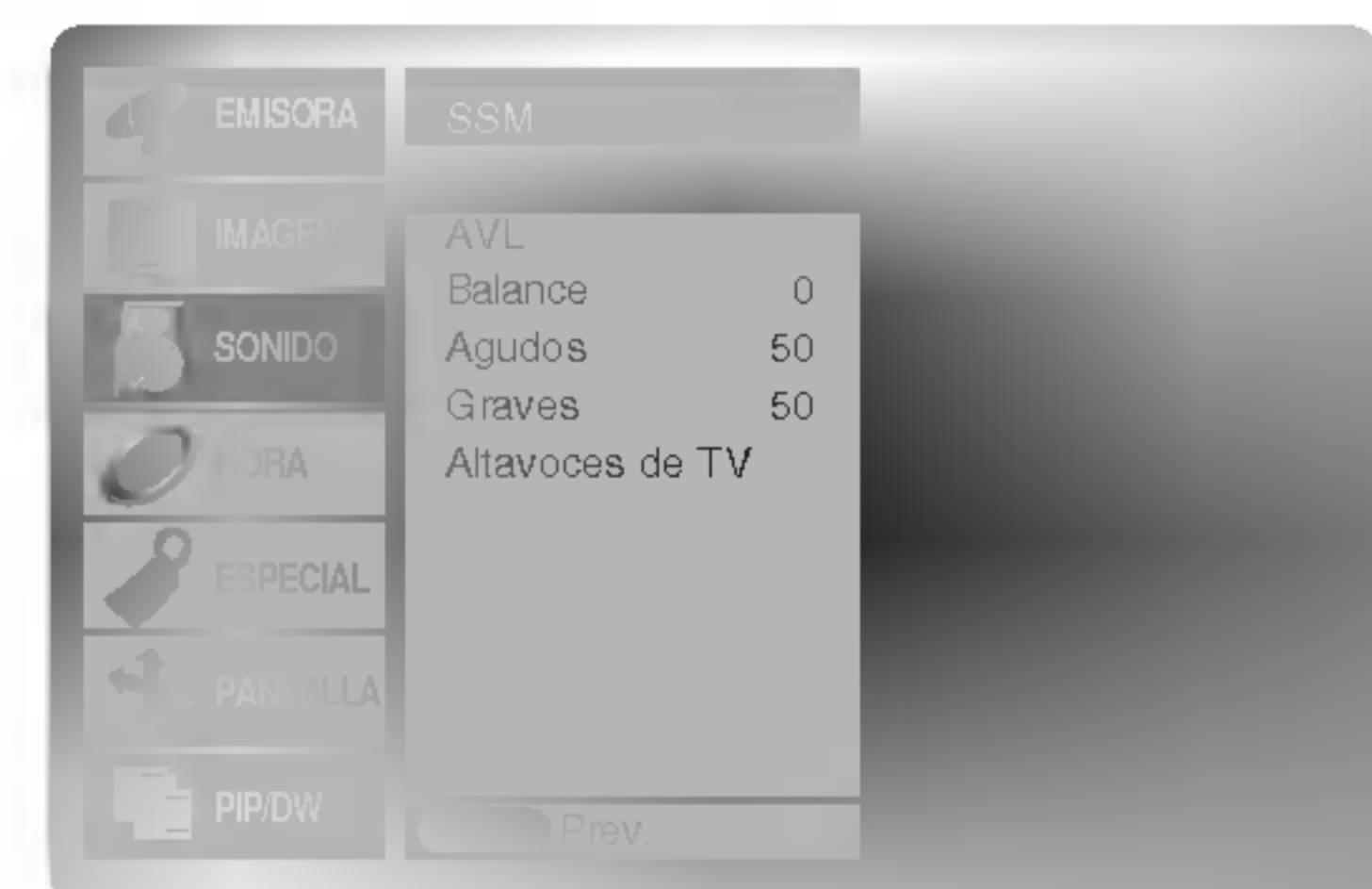

AVL (Nivelador Automático de Volumen)

- Esta característica mantiene un nivel de volumen uniforme incluso si se cambia de canal.

1. Pulse el botón de **MENÚ** y a continuación pulse el botón ▲ / ▼ para seleccionar el menú SONIDO.

2. Pulse el botón ► y a continuación pulse el botón ▲ / ▼ para seleccionar el **AVL**.

3. Pulse el botón ► y a continuación pulse el botón ▲ / ▼ para seleccionar el **Conex** o **Descon**.

4. Pulse el botón **EXIT** para volver a la pantalla de TV.

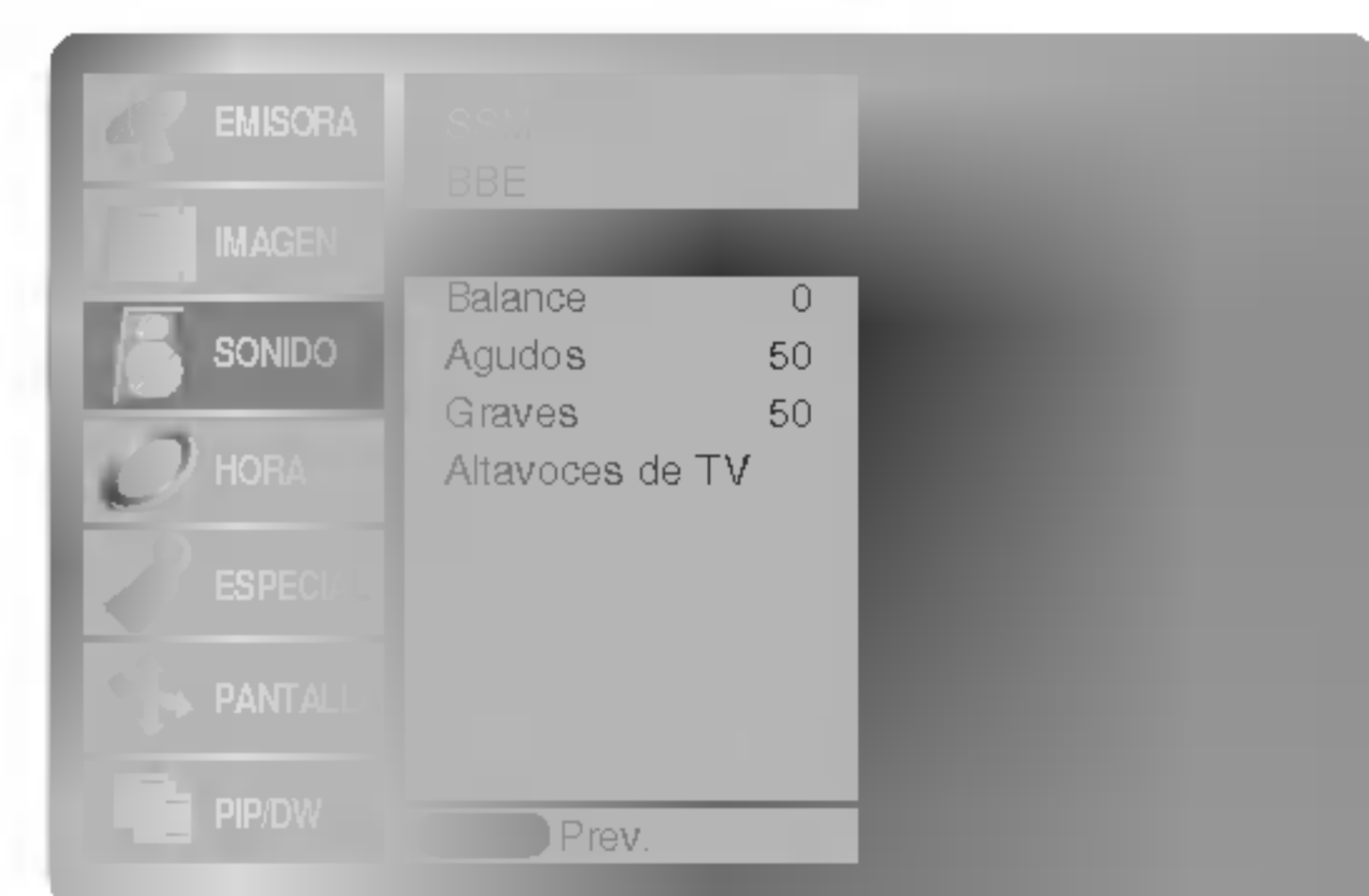

Ajuste de sonido (opción del usuario)

1. Pulse el botón de **MENÚ** y a continuación pulse el botón ▲ / ▼ para seleccionar el menú SONIDO.

2. Pulse el botón ► y a continuación pulse el botón ▲ / ▼ para seleccionar el sonido elemento deseado.

3. Pulse el botón ► y a continuación pulse el botón ◀ / ▶ para realizar los ajustes adecuados.

4. Pulse el botón **EXIT** para volver a la pantalla de TV.

Nota : Agudos, bajos o BBE no son adecuados para utilizar SRS TSXT.

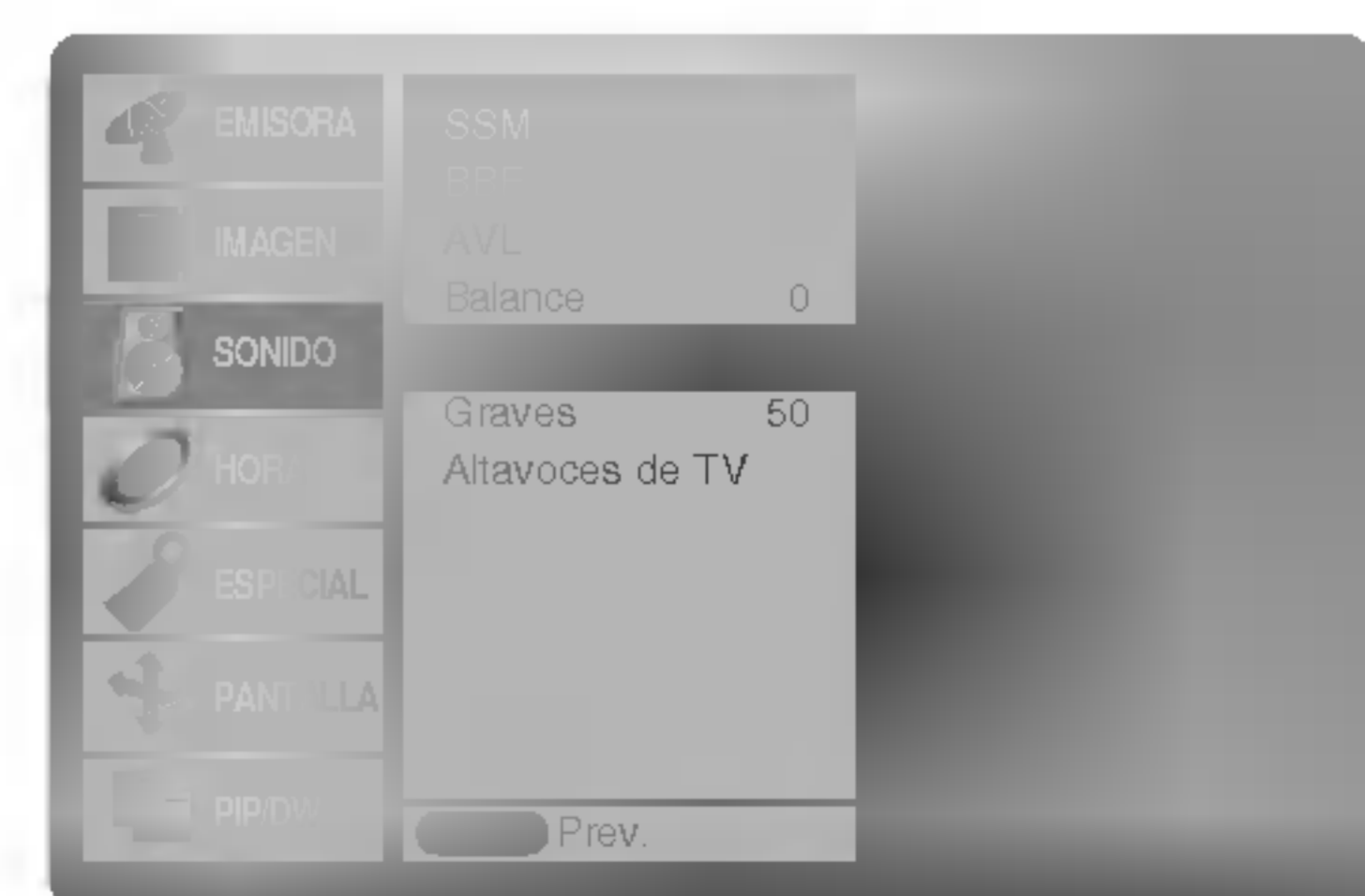

Altavoz TV

- Puede ajustar los parámetros del altavoz interno.
- En modo COMPONENT, RGB[PC] y HDMI[PC], el altavoz del televisor/audio variable puede tener señal de salida aunque no haya señal de vídeo.

1. Pulse el botón de **MENÚ** y a continuación pulse el botón **▲ / ▼** para seleccionar el menú **SONIDO**.
2. Pulse el botón **▶** y a continuación pulse el botón **▲ / ▼** para seleccionar el **Altavoces de TV**.
3. Pulse el botón **▶** y a continuación pulse el botón **▲ / ▼** para seleccionar el **Conex** o **Descon**.
4. Pulse el botón **EXIT** para volver a la pantalla de TV.

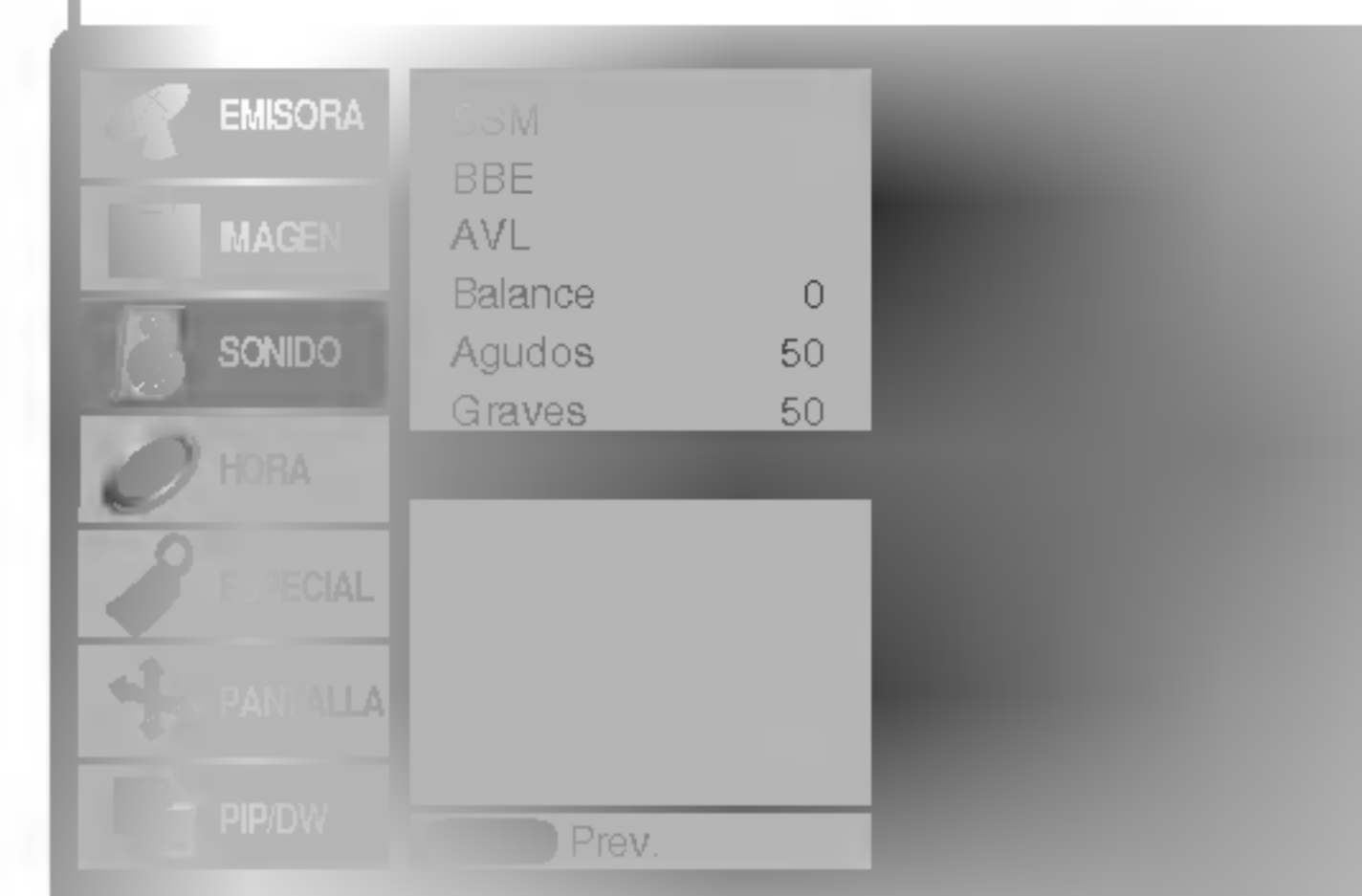

Disfrute del Estéreo / Dual

- Cuando se selecciona un programa, la información sobre sonido correspondiente a la emisora aparece después del número de programa y del nombre de la emisora desaparece.

Visualización en Pantalla

Pulse el botón **I/II** para ver el estado de recepción de la emisión.

Emisión	Visualización en Pantalla
Mono	MONO
Estéreo	STEREO
Dual	DUAL I

Selección de sonido monoaural

Estando en modo de recepción estéreo, si la señal de estéreo fuera débil, el usuario puede cambiar a monoaural pulsando dos veces el botón **I/II**. En recepción monoaural la profundidad del sonido se ve mejorada. Para volver a estéreo, vuelva a pulsar dos veces el botón **I/II**.

Selección de idioma para emisiones en idioma dual

Si un programa se recibe en dos idiomas (idioma dual), el usuario puede pasar a **DUAL I**, **DUAL II** o **DUAL I + II** pulsado repetidamente el botón **I/II**.

- **DUAL I** envía a los altavoces el idioma principal de la emisión.
- **DUAL II** envía a los altavoces el idioma secundario de la emisión.
- **DUAL I + II** envía un idioma diferente a cada altavoz.

Recepción en NICAM (opción)

- Si su Visualizador de Plasma está equipado con el Sintonizador PDP que permite la recepción en NICAM, es posible recibir el sonido digital de alta calidad NICAM (Transmisión Acústica Múltiple Comprimida – Expandida Casi Instantánea).

Dependiendo del tipo de emisión que se reciba, el usuario puede seleccionar la salida de sonido de la forma siguiente pulsando repetidamente el botón **I/II**.

- Cuando se recibe en NICAM monoaural, se puede seleccionar **NICAM MONO** o FM MONO.
- Cuando se recibe en NICAM estéreo, se puede seleccionar **NICAM STEREO** o FM MONO. Si la señal de estéreo fuera débil, cambie a FM mono.
- Cuando se recibe en NICAM dual, se puede seleccionar **NICAM DUAL I**, **NICAM DUAL II**, **NICAM DUAL I + II** o **MONO**. Cuando se selecciona FM monoaural, el mensaje **MONO** aparece en la pantalla.

Selección de la salida de sonido en el modo

En el modo AV, el usuario puede seleccionar la salida de sonido de los altavoces izquierdo y derecho.

Pulse repetidamente el botón **I/II** para seleccionar la salida de sonido.

- **L+R** : La señal acústica procedente de la entrada de sonido L se envía al altavoz izquierdo y la señal acústica procedente de la entrada de sonido R se envía al altavoz derecho.
- **L+L** : La señal acústica procedente de la entrada de sonido L se envía a los altavoces izquierdo y derecho.
- **R+R** : La señal acústica procedente de la entrada de sonido R se envía a los altavoces izquierdo y derecho.

Opciones de Menú de Hora

Ajuste del Reloj

- Cuando se borre el ajuste de hora actual debido a un corte de corriente, cuando el TV este desconectado vuelva a ajustar el reloj.
1. Pulse el botón **MENÚ** y luego el botón ▲ / ▼ para seleccionar el menú HORA.
 2. Pulse el botón ► y luego el botón ▲ / ▼ para seleccionar **Reloj**.
 3. Pulse el botón ► y luego el botón ▲ / ▼ para ajustar la hora.
 4. Pulse el botón ► y luego el botón ▲ / ▼ para ajustar los minutos.
 5. Pulse el botón **EXIT** para volver a la pantalla de TV.



Ajuste del Temporizador On/Off (Encendido/Apagado)

- La función de temporizador funciona únicamente una vez fijada la hora actual.
- La función temporizador-Off prevalece sobre la función temporizador-on si se fijan al mismo tiempo.
- El monitor debe estar en modo standby para que funcione el temporizador On.

1. Pulse el botón **MENÚ** y luego el botón ▲ / ▼ para seleccionar el menú HORA.
2. Pulse el botón ► y a continuación pulse el botón ▲ / ▼ para seleccionar el **Off tiempo** o **A tiempo**.
3. Pulse el botón ► y luego el botón ▲ / ▼ para seleccionar **Conex** (Encendido).
4. Pulse el botón ► y luego el botón ▲ / ▼ para ajustar la hora.
5. Pulse el botón ► y luego el botón ▲ / ▼ para ajustar los minutos.
6. **Sólo Función A tiempo**, Presione el botón ► y luego pulse el botón ▲ / ▼ para ajustar el número del programa o el nivel de volumen.
7. Pulse el botón **EXIT** para volver a la pantalla de TV.



- Para cancelar la función de Temporizador Off/On (Activado/Desactivado) Pulse el botón ▲ / ▼ para seleccionar Off (Desactivado) en el paso 3.
- Dos horas después de encender el aparato mediante la función "A tiempo", pasará automáticamente al modo en espera a no ser que se haya pulsado un botón.

Auto Desconex

- Si no hay señal de entrada, el monitor se apagará automáticamente después de 10 minutos.

1. Pulse el botón **MENÚ** y luego el botón ▲ / ▼ para seleccionar el menú HORA.
2. Pulse el botón ► y a continuación pulse el botón ▲ / ▼ para seleccionar el **Auto desconex**.
3. Pulse el botón ► y a continuación pulse el botón ▲ / ▼ para seleccionar el **Conex** o **Descon**.
4. Pulse el botón **EXIT** para volver a la pantalla de TV.



Temporizador de Desconexión Automática

- Tiempo de desconexión del monitor
- Para seleccionar el número de minutos, pulse repetidamente el botón **SLEEP**  --- **Min** aparecerá en la pantalla, seguido de **10, 20, 30, 60, 90, 120, 180** y **240**. El temporizador comienza la cuenta atrás desde el número de minutos seleccionado.

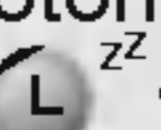
- a. Para ver el tiempo de desconexión que queda después de haberlo fijado, pulse una sola vez el botón de **SLEEP**.
- b. Para cancelar el tiempo, pulse repetidamente el botón **SLEEP** hasta que aparezca el mensaje  --- **Min**.
- c. Si desconecta el Monitor después de haber fijado el temporizador de desconexión, el tiempo fijado se borra.

Menú de ESPECIAL

Bloqueo para niños

- El monitor puede ajustarse de modo a controlarlo exclusivamente mediante el mando a distancia.

1. Pulse el botón de **MENÚ** y a continuación pulse el botón ▲ / ▼ para seleccionar el menú **ESPECIAL**.
2. Pulse el botón ► y a continuación pulse el botón ▲ / ▼ para seleccionar el **Clave segur..**
3. Pulse el botón ► y a continuación pulse el botón ▲ / ▼ para seleccionar el **Conex o Descon.**
4. Pulse el botón **EXIT** para volver a la pantalla de TV.

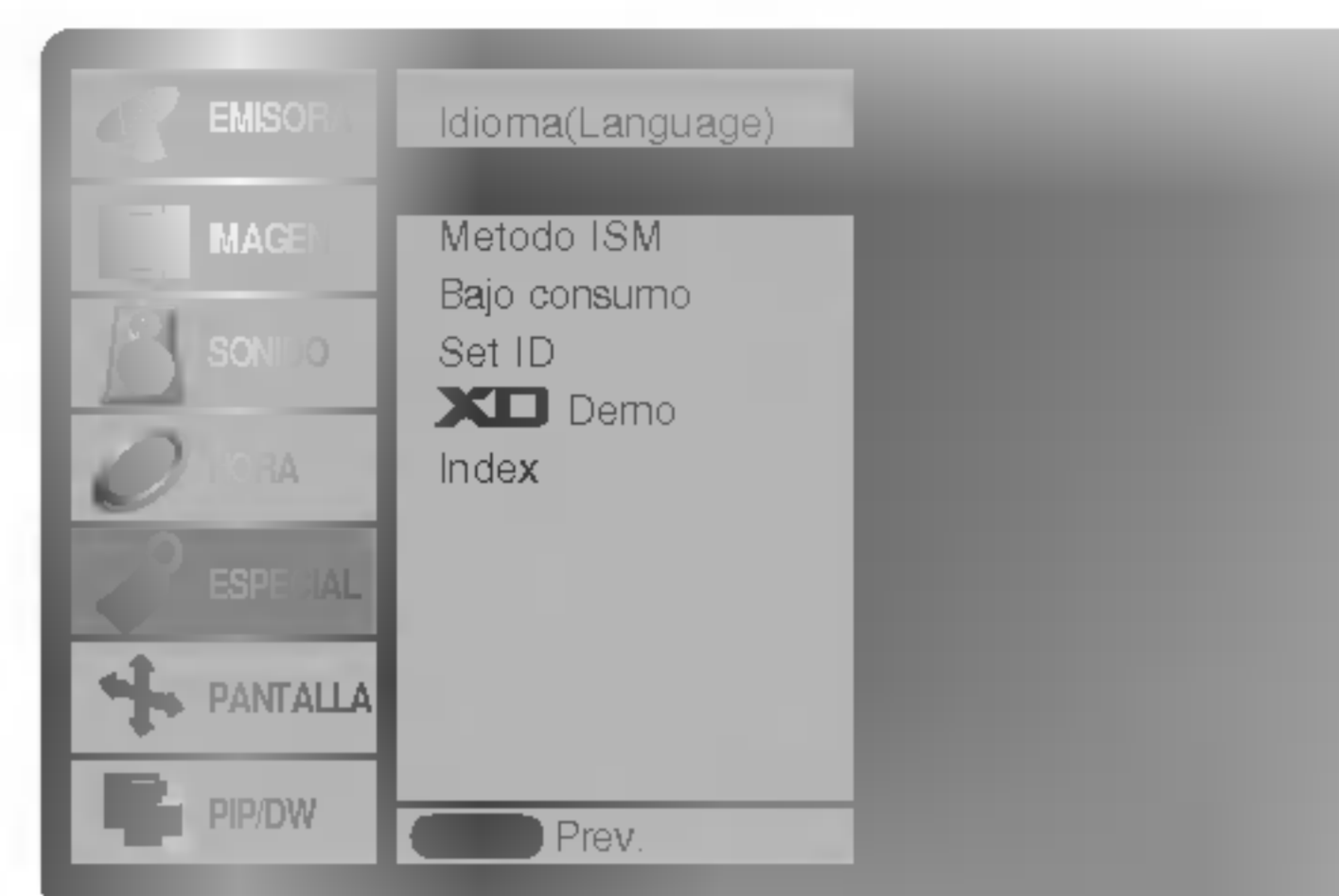

- Este Monitor está programado para recordar la última opción configurada incluso cuando apaga el monitor.
- Cuando el bloqueo para niños está 'On' (activado), si el monitor se apaga con el mando a distancia, pulse el botón **INPUT, PR ▲ / ▼** en el monitor o **POWER, INPUT, MULTIMEDIA, PR ▲ / ▼** en el mando a distancia.
- Cuando el bloqueo para niños está 'On' (activado), aparecerá el mensaje ' ⚠Clave segur.' (bloqueo para niños) en la pantalla cuando se pulse cualquier botón en el panel frontal.

Método ISM

- No permita que una imagen fija permanezca en la pantalla del Monitor durante un periodo de tiempo prolongado. Una imagen congelada fija de un PC/videojuego visualizado en pantalla durante un periodo de tiempo prolongado dará como resultado la permanencia de una imagen fantasma incluso cuando cambie la imagen.

1. Pulse el botón de **MENÚ** y a continuación pulse el botón ▲ / ▼ para seleccionar el menú **ESPECIAL**.
2. Pulse el botón ► y luego use el botón ▲ / ▼ para seleccionar el **Método ISM**.
3. Pulse el botón ► y luego use el botón ▲ / ▼ para seleccionar **Normal, Imagen Nítida, Orbiter o Inversión**.

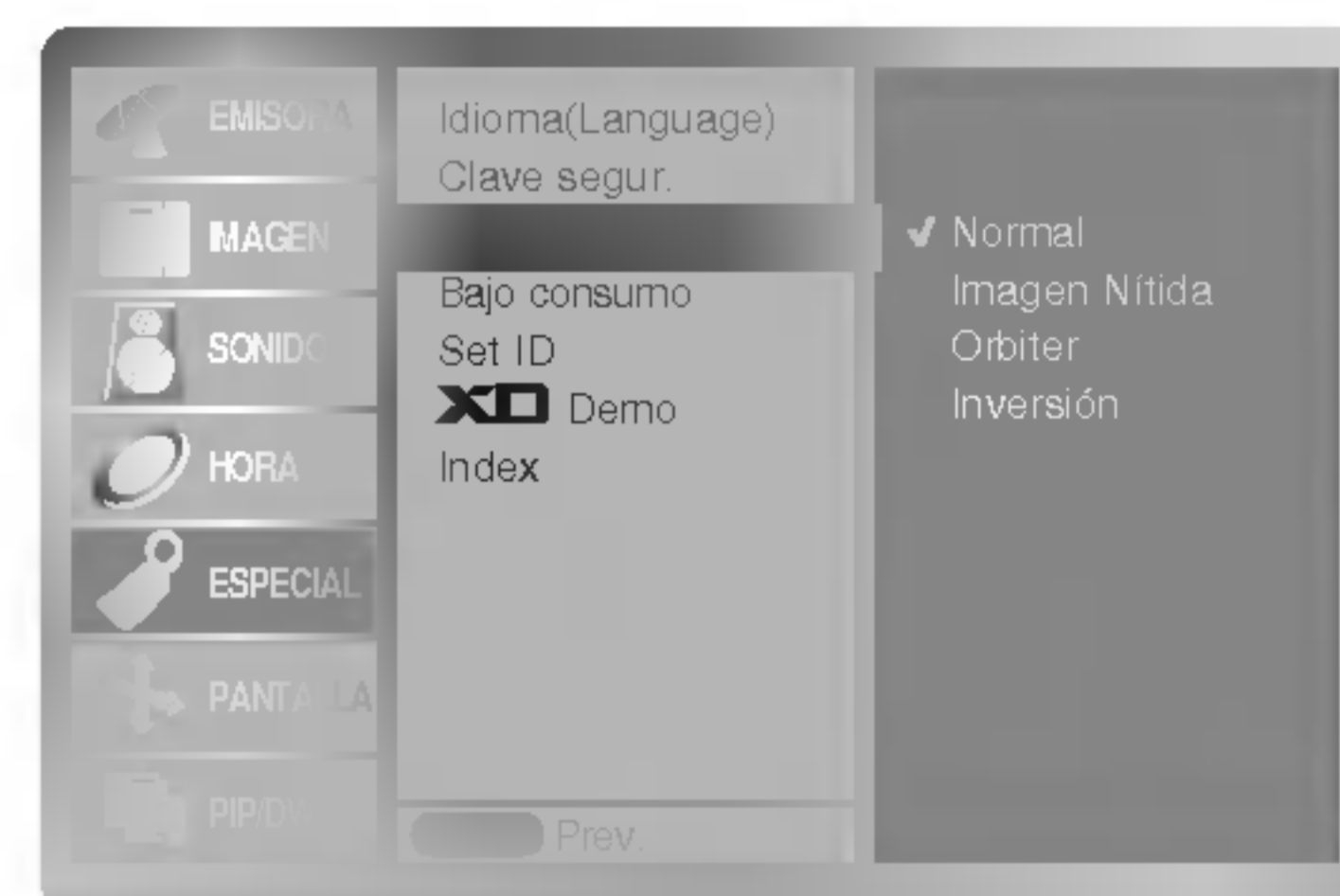

• Imagen Nítida :

Borrado (White Wash) elimina las imágenes permanentes de la pantalla. Es imposible eliminar una imagen excesivamente permanente utilizando esta función perfectamente. Pulse cualquier botón de nuevo para liberar esta función.

• Orbiter :

En modo Orbital, para evitar que aparezca una imagen permanente en la pantalla, la pantalla se moverá cada 2 minutos. La función Orbital puede contribuir a evitar la aparición de imágenes fantasma. Sin embargo, es mejor no permitir que ninguna imagen fija permanezca en pantalla.

• Inversión :

La función Inversión cambiará el color de la pantalla cada 30 minutos de manera inversa.

4. Pulse el botón **EXIT** para volver a la pantalla de TV.

Menú de ESPECIAL

Energía Baja

- Esta es la función que permite reducir el consumo de energía del monitor.
- 1. Pulse el botón de **MENÚ** y a continuación pulse el botón ▲ / ▼ para seleccionar el menú **ESPECIAL**.
- 2. Pulse el botón ► y luego utilice el botón ▲ / ▼ para seleccionar **Bojo consumo**.
- 3. Pulse el botón ► y a continuación pulse el botón ▲ / ▼ para seleccionar el **Conex** o **Descon**.
- 4. Pulse el botón **EXIT** para volver a la pantalla de TV.

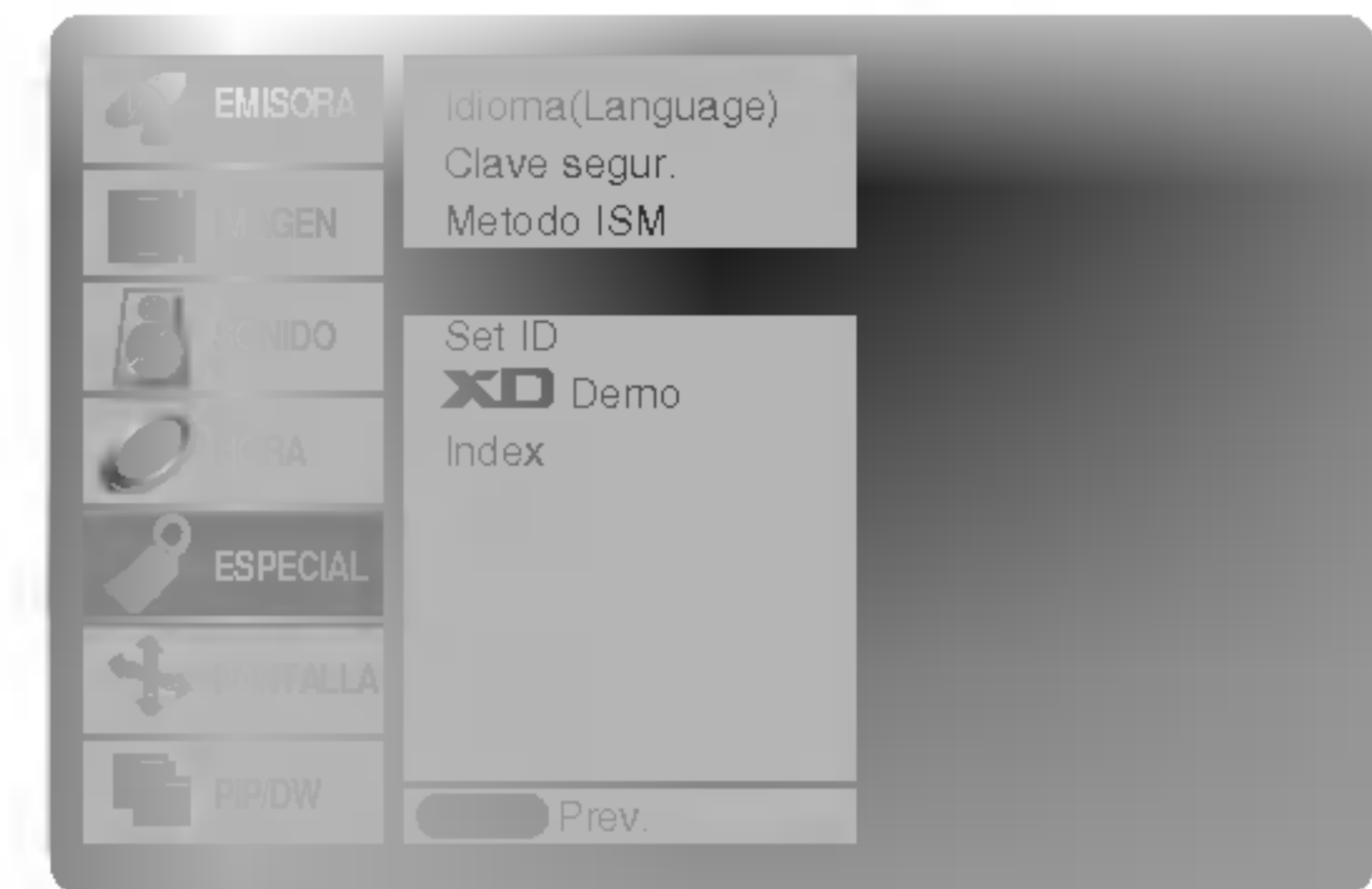

XD Demo

- Utilícelo para ver la diferencia entre XD demo encendida y XD Demo apagada.
- No es posible utilizar esta función en modo RGB[PC], HDMI[PC] .
- 1. Pulse el botón de **MENÚ** y a continuación pulse el botón ▲ / ▼ para seleccionar el menú **ESPECIAL**.
- 2. Pulse el botón ► y luego utilice el botón ▲ / ▼ para seleccionar **XD Demo**.
- 3. Pulse el botón ► para comenzar la demostración XD.
- 4. Para detener la demostración XD, pulse el botón **EXIT**.

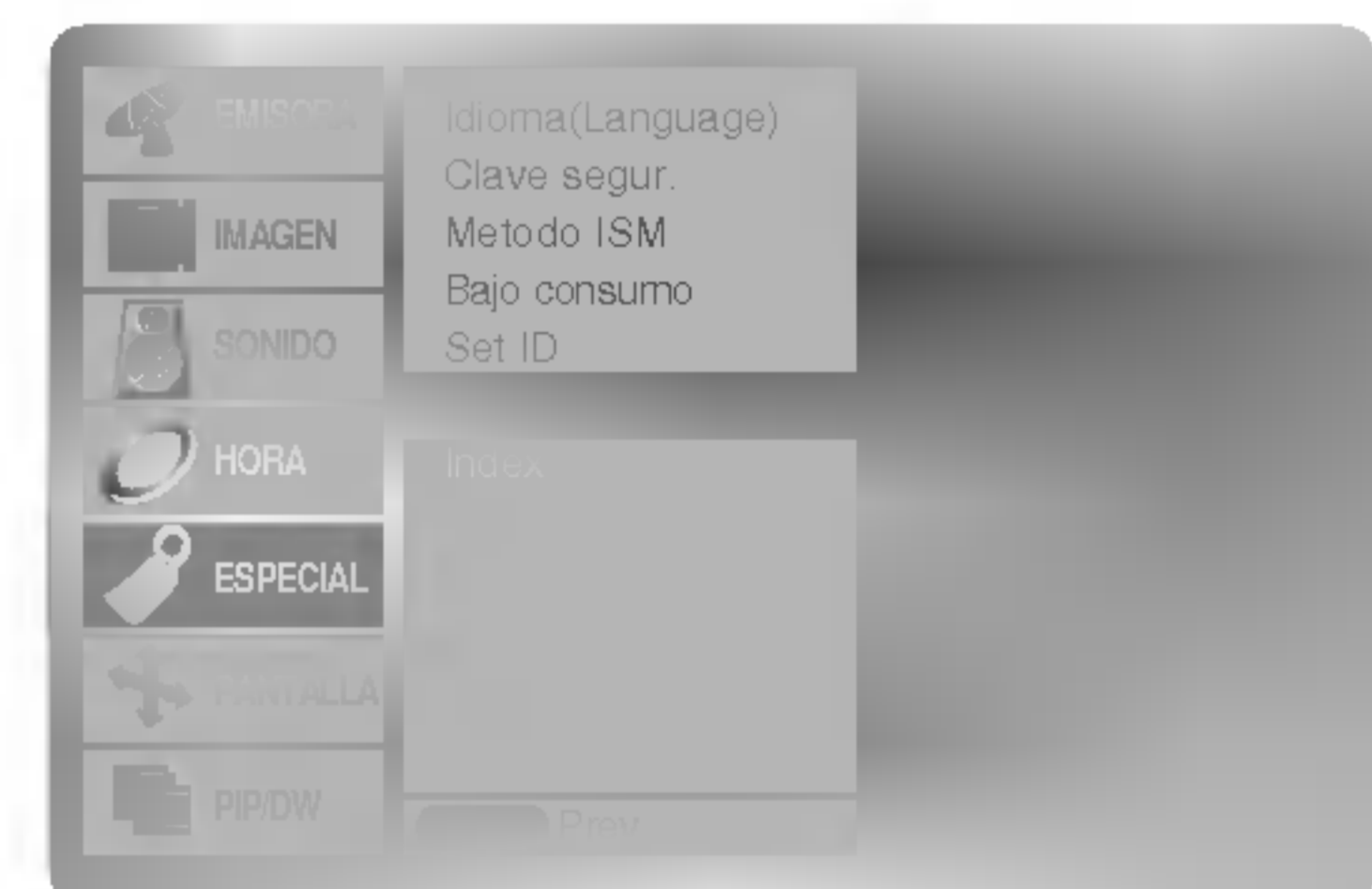

Ajuste de la PANTALLA LED

- La PANTALLA LED se puede encender y apagar.
- 1. Pulse el botón de **MENÚ** y a continuación pulse el botón ▲ / ▼ para seleccionar el menú **ESPECIAL**.
- 2. Pulse el botón ► y luego utilice el botón ▲ / ▼ para seleccionar **Index**.
- 3. Pulse el botón ► y a continuación pulse el botón ▲ / ▼ para seleccionar el **Conex** o **Descon**.
Si se selecciona el modo **Conex**, la PANTALLA LED se ilumina brillantemente.
- 4. Pulse el botón **EXIT** para volver a la pantalla de TV.

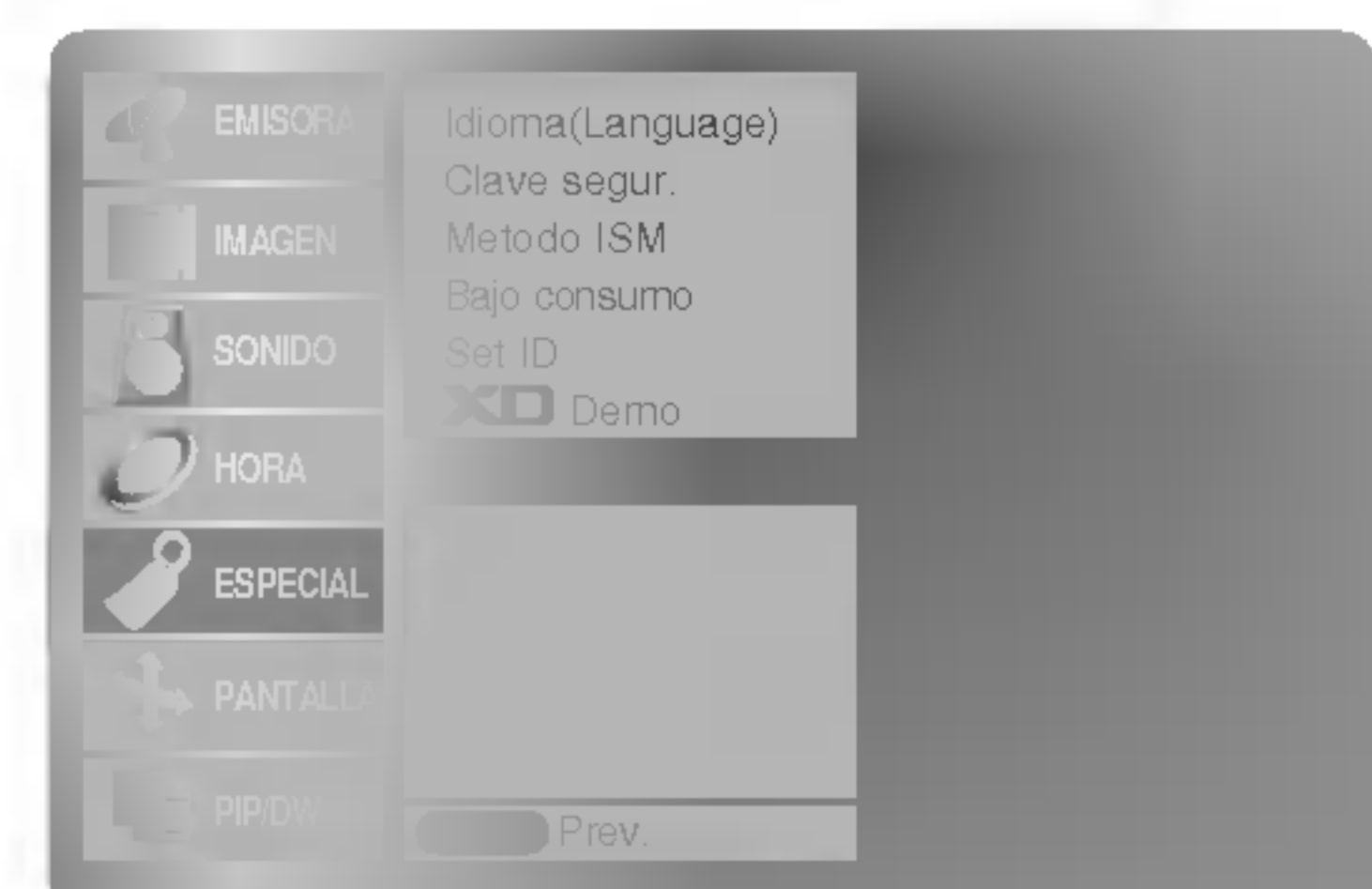

Menú de PANTALLA (SCREEN)

Auto Configurar

- Ajusta automáticamente la posición de la imagen y elimina cualquier temblor de la imagen.
- Esta función actúa del modo siguiente: RGB[PC].

1. Pulse el botón de **MENÚ** y a continuación pulse el botón ▲ / ▼ para seleccionar el menú PANTALLA.
2. Pulse el botón ► y a continuación pulse el botón ▲ / ▼ para seleccionar el **Config auto.**
3. Pulse el botón ►.
 - Cuando haya finalizado la **Config auto.**, aparecerá **OK** en la pantalla.
 - Si la posición de la imagen fuera incorrecta, intente de nuevo el Autoajuste.
4. Si fuera necesario ajustar más la imagen después del autoajuste en el RGB1(PC), ajuste la **Config. Manual**.
5. Pulse el botón **EXIT** para volver a la pantalla de TV.

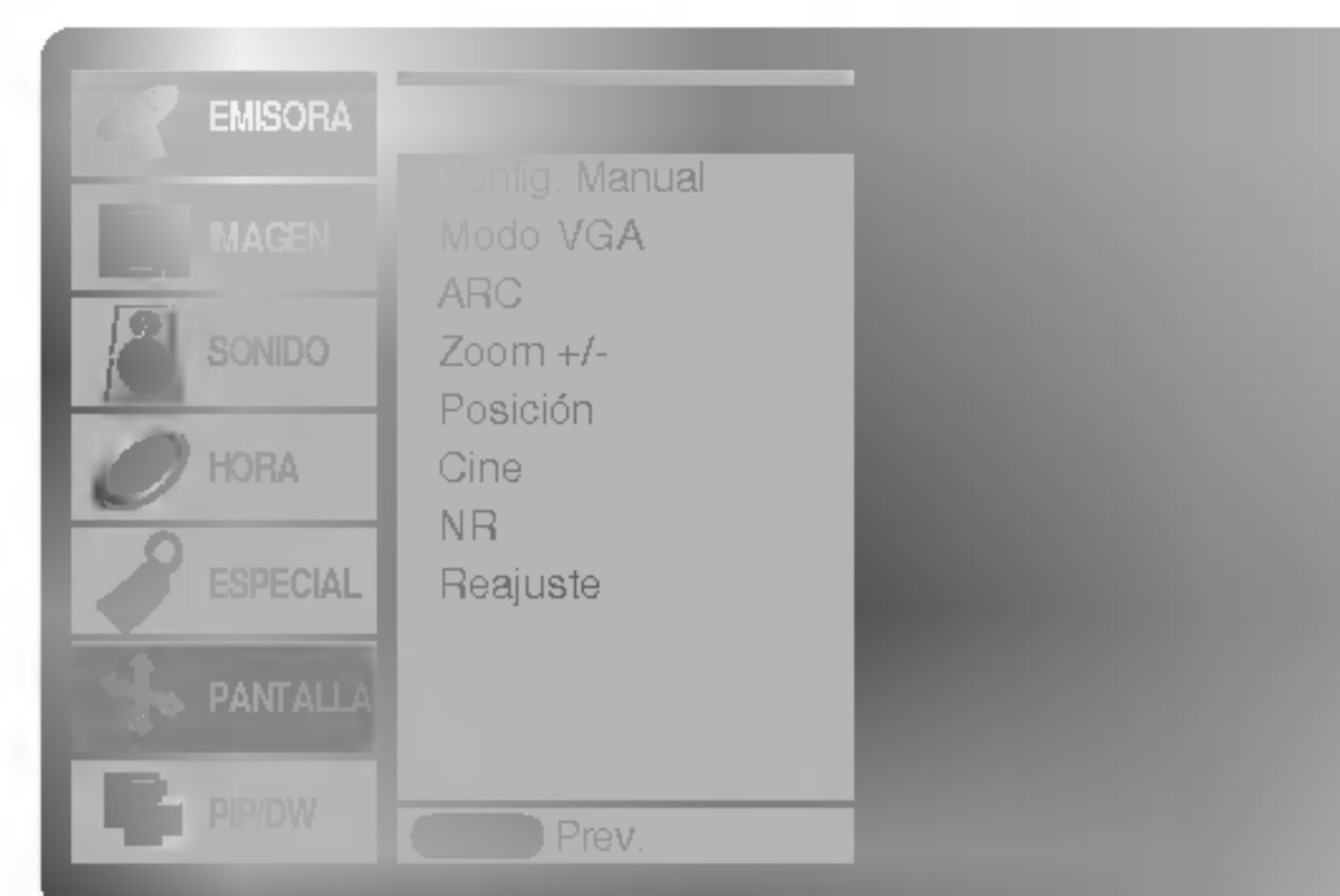

- Aunque la imagen todavía no sea correcta, su Monitor está funcionando correctamente, aunque necesita ajustes adicionales.
- No es necesario ejecutar las funciones de Configuración Automática en modo HDMI.

Manual Configurar

- Si la imagen no fuera clara después del autoajuste y, en especial, en el caso de que los caracteres siguieran oscilando, ajuste entonces manualmente la fase de imagen.
- Esta función actúa del modo siguiente: RGB[PC], RGB[DTV], COMPONENT (480p/576p/720p/1080i), HDMI (480p/576p/720p/1080i).

1. Pulse el botón de **MENÚ** y a continuación pulse el botón ▲ / ▼ para seleccionar el menú PANTALLA.
2. Pulse el botón ► y a continuación pulse el botón ▲ / ▼ para seleccionar el **Config. Manual**.
3. Pulse el botón ► y a continuación pulse el botón ▲ / ▼ para seleccionar el **Fase, Reloj, Posición H** o **Posición V**.
4. Pulse el botón ◀ / ▶ para realizar los ajustes adecuados.
5. Pulse el botón **EXIT** para volver a la pantalla de TV.



Selección del modo Wide VGA/XGA

- Para ver una imagen normal, iguale la resolución del modo RGB con la selección del modo VGA/XGA.
- En algunos modelos no está disponible la selección del modo XGA.
- Esta función actúa del modo siguiente: RGB[PC].

1. Pulse el botón de **MENÚ** y a continuación pulse el botón ▲ / ▼ para seleccionar el menú PANTALLA.
2. Pulse el botón ► y después utilice el botón ▲ / ▼ para seleccionar Modo VGA (o Modo XGA).
3. Pulse el botón ► y después utilice el botón ▲ / ▼ para seleccionar la resolución deseada VGA/XGA.
4. Pulse el botón **EXIT** para volver a la pantalla de TV.



Menú de PANTALLA (SCREEN)

Configuración del formato de imagen

- Puede ver Ud. la televisión en varios formatos de imagen: **Espectaculo**, **Pantalla llena** (opción), **Original**, **4:3**, **16:9**, **14:9** y **Zoom**.

1. Pulse el botón de **MENÚ** y a continuación pulse el botón **▲ / ▼** para seleccionar el menú **PANTALLA**.
2. Pulse el botón **►** y luego el botón **▲ / ▼** para seleccionar **ARC**.
3. Pulse el botón **►** y luego el botón **▲ / ▼** para seleccionar **Espectaculo**, **Pantalla llena** (opción), **Original**, **4:3**, **16:9**, **14:9** o **Zoom**.

• Espectaculo

Cuando su televisor reciba la señal de pantalla ancha, la siguiente selección le permitirá ajustar la imagen horizontalmente, en proporción lineal, para llenar toda la pantalla.

• Pantalla llena (opción)

Cuando su televisor reciba la señal de pantalla ancha, la siguiente selección le permitirá ajustar la imagen horizontal o verticalmente, en proporción lineal, para llenar completamente toda la pantalla.

• Original

Cuando su televisor reciba la señal de pantalla ancha desde el conector AV, cambiará automáticamente al formato de imagen enviado.

• 4:3

El formato de imagen es de 4 a 3 que se utiliza en los aparatos normales de televisión.

• 16:9

Usted podrá disfrutar del cine (el formato imagen 16:9) o de cualquier programa de TV a través del modo 16:9. La pantalla 16:9 se verá tal cual, pero la pantalla 4:3 se ampliará hacia la izquierda y la derecha de forma que la pantalla 16:9 aparecerá completa.

• 14:9

La pantalla 14:9 se ve apenas como ese pero la pantalla 4:3 se magnifica el al superior e inferior e izquierdo / derecho de modo que la pantalla 14:9 sea llena.

• Zoom

Usted podrá disfrutar del cine en una pantalla ampliada gracias al modo Zoom.

La pantalla 4:3 se ampliará hacia arriba/abajo y hacia la derecha/izquierda de forma que la pantalla 16:9 aparecerá completa. La parte superior e inferior de la imagen pueden perderse.

4. Pulse el botón **EXIT** para volver a la pantalla de TV.

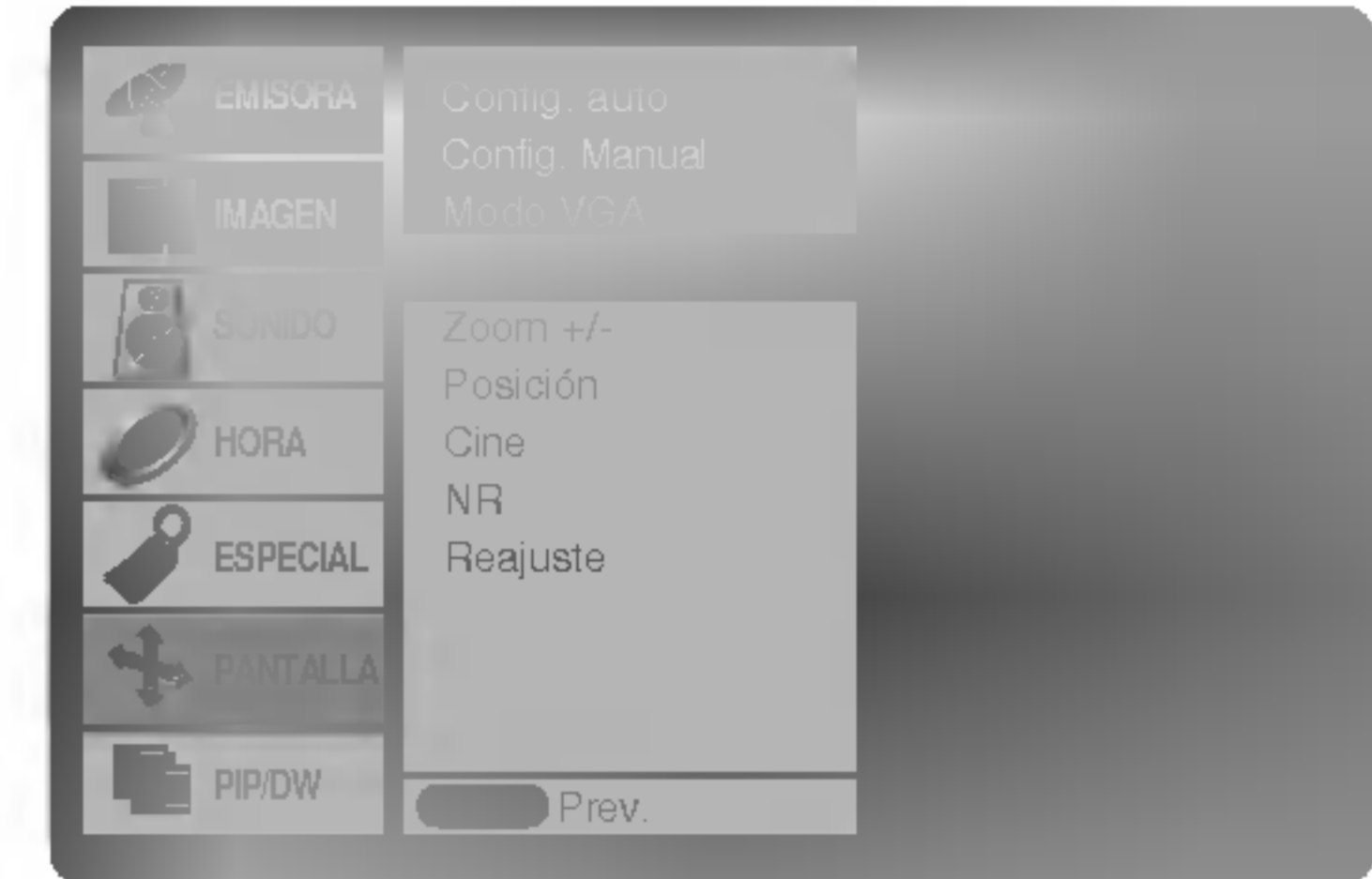

- Puede seleccionar solamente **4:3** y **16:9** (Panorámico) en modo RGB[PC], HDMI[PC].
- Puede seleccionar solamente **4:3**, **16:9** (Panorámico) y **Zoom** en modo RGB[DTV], HDMI[DTV], Component [DTV].
- Puede seleccionar solamente **Espectaculo**, **Pantalla llena** (opción), **4:3**, **16:9** (Panorámico), **14:9** y **Zoom** en modo Component [480i/576i].

PIP Tamaño

1. Pulse el botón de **MENÚ** y a continuación pulse el botón **▲ / ▼** para seleccionar el menú **PANTALLA**.
2. Pulse el botón **►** y a continuación pulse el botón **▲ / ▼** para seleccionar el **Zoom +/-**.
3. Pulse el botón **►** y a continuación pulse el botón **◀ / ▶** para realizar los ajustes adecuados.
4. Pulse el botón **EXIT** para volver a la pantalla de TV.



Posición de la Pantalla

- Puede utilizar esta función después de ajustar Zoom In/Out.

1. Pulse el botón de **MENÚ** y a continuación pulse el botón ▲ / ▼ para seleccionar el menú PANTALLA.
2. Pulse el botón ► y luego el botón ▲ / ▼ para seleccionar **Posicion**.
3. Pulse el botón ► y luego el botón ▲ / ▼ o ◀ / ▶ para ajustar la posición.
4. Pulse el botón **EXIT** para volver a la pantalla de TV.

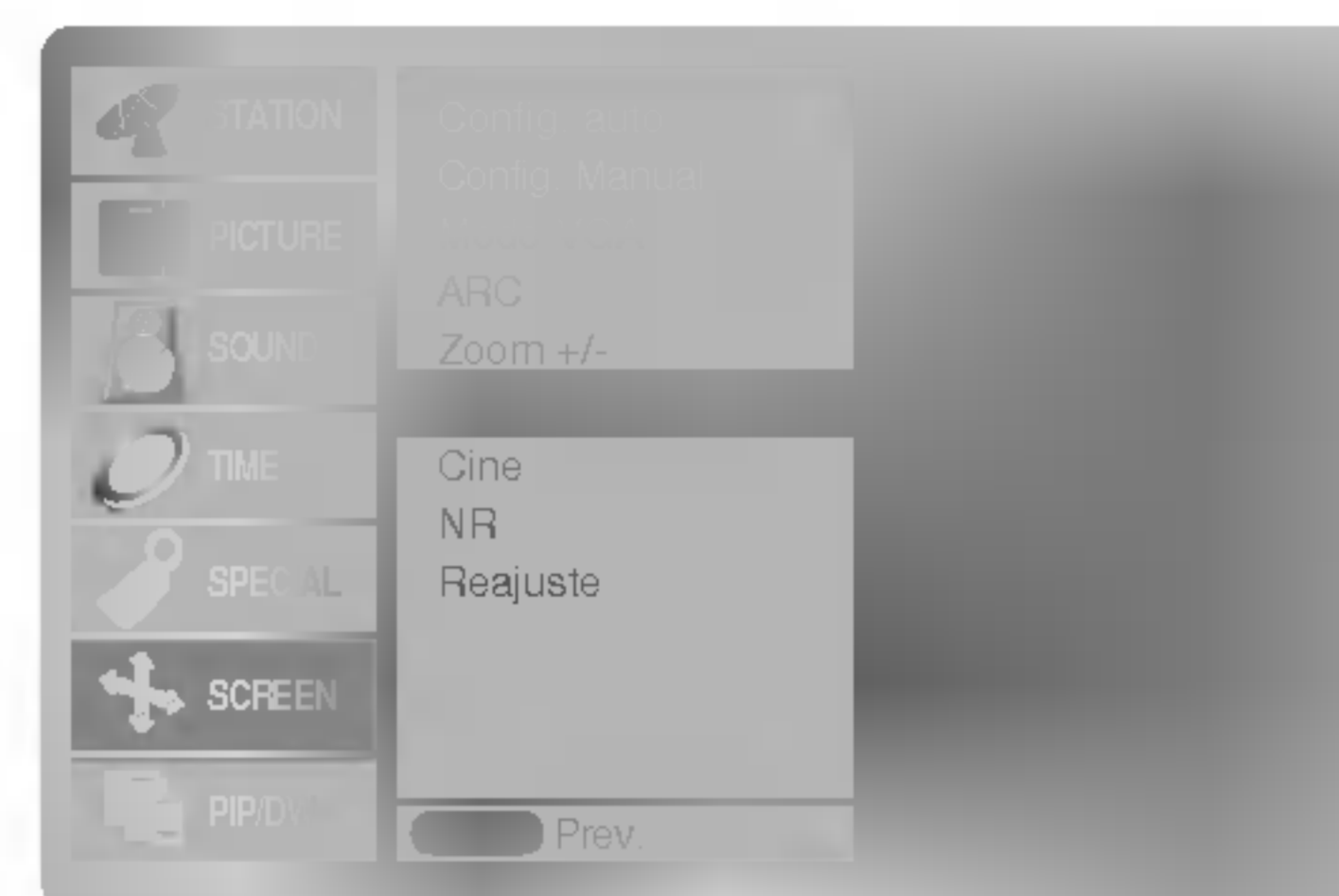

Cine

- Cuando usted ve la película, esta función ajusta el aparato para el mejor aspecto de la imagen.
 - Esta función se activa en el modo siguiente:
 TV, AV1, AV2, S-Video2, AV3, AV4, AV5 or COMPONENT 480i/576i.

1. Pulse el botón de **MENÚ** y a continuación pulse el botón ▲ / ▼ para seleccionar el menú PANTALLA.
2. Pulse el botón ► y a continuación pulse el botón ▲ / ▼ para seleccionar el **Cine**.
3. Pulse el botón ► y a continuación pulse el botón ▲ / ▼ para seleccionar el **Conex** o **Descon**.
4. Pulse el botón **EXIT** para volver a la pantalla de TV.

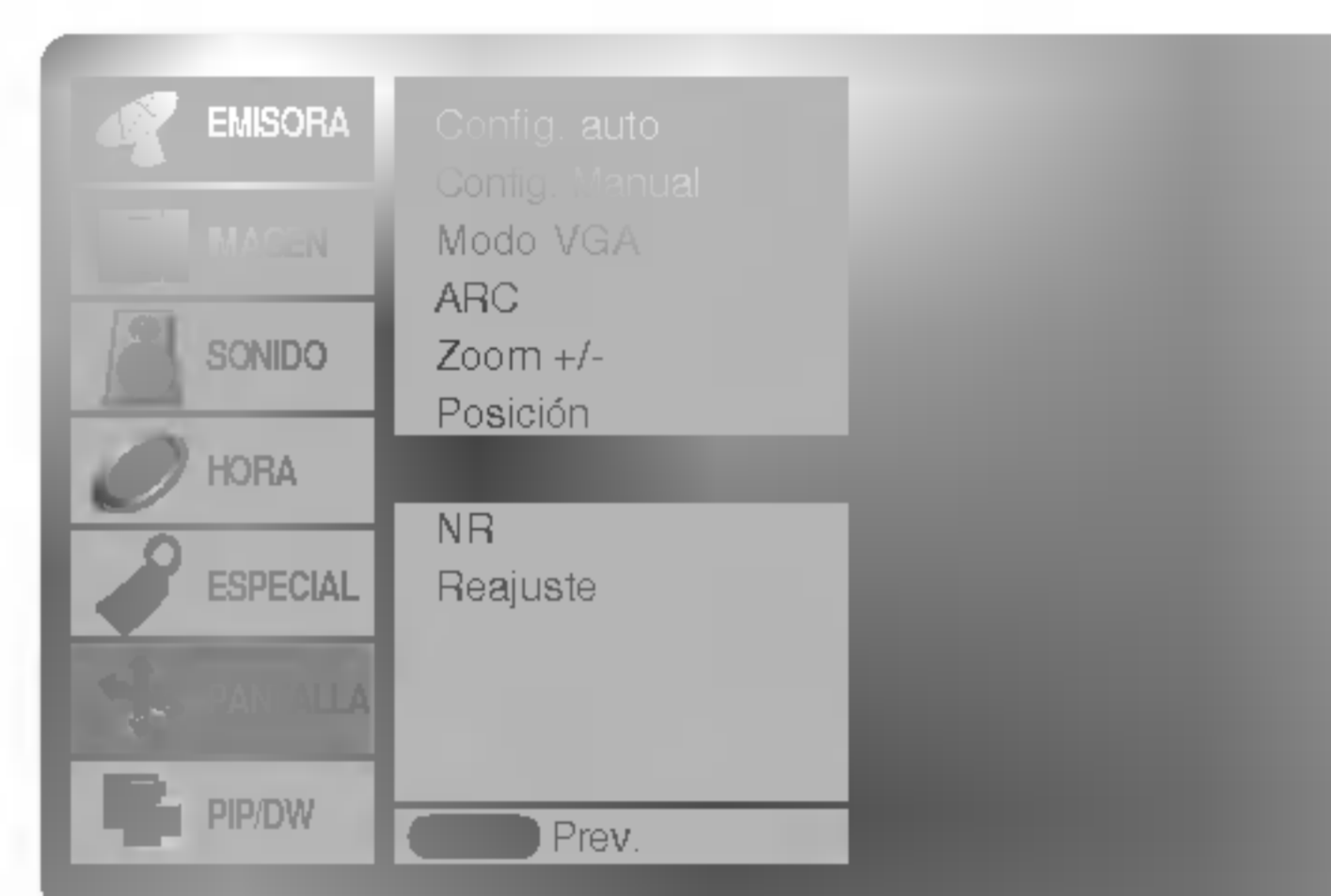

NR (Reducción de ruido)

- No es posible utilizar esta función en modo RGB[PC], HDMI[PC].

1. Pulse el botón de **MENÚ** y a continuación pulse el botón ▲ / ▼ para seleccionar el menú PANTALLA.
2. Pulse el botón ► y a continuación pulse el botón ▲ / ▼ para seleccionar el **NR**.
3. Pulse el botón ► y a continuación pulse el botón ▲ / ▼ para seleccionar el **3D NR** o **MPEG NR**.
4. Pulse el botón ◀ / ▶ para realizar los ajustes adecuados.
5. Pulse el botón **EXIT** para volver a la pantalla de TV.



Inicialización (Restablézcalo a los valores de fábrica)

- Esta función trabaja en modo normal.
 - Para inicializar el valor ajustado.

1. Pulse el botón de **MENÚ** y a continuación pulse el botón ▲ / ▼ para seleccionar el menú PANTALLA.
2. Pulse el botón ► y a continuación pulse el botón ▲ / ▼ para seleccionar el **Reajuste**.
3. Pulse el botón ►.

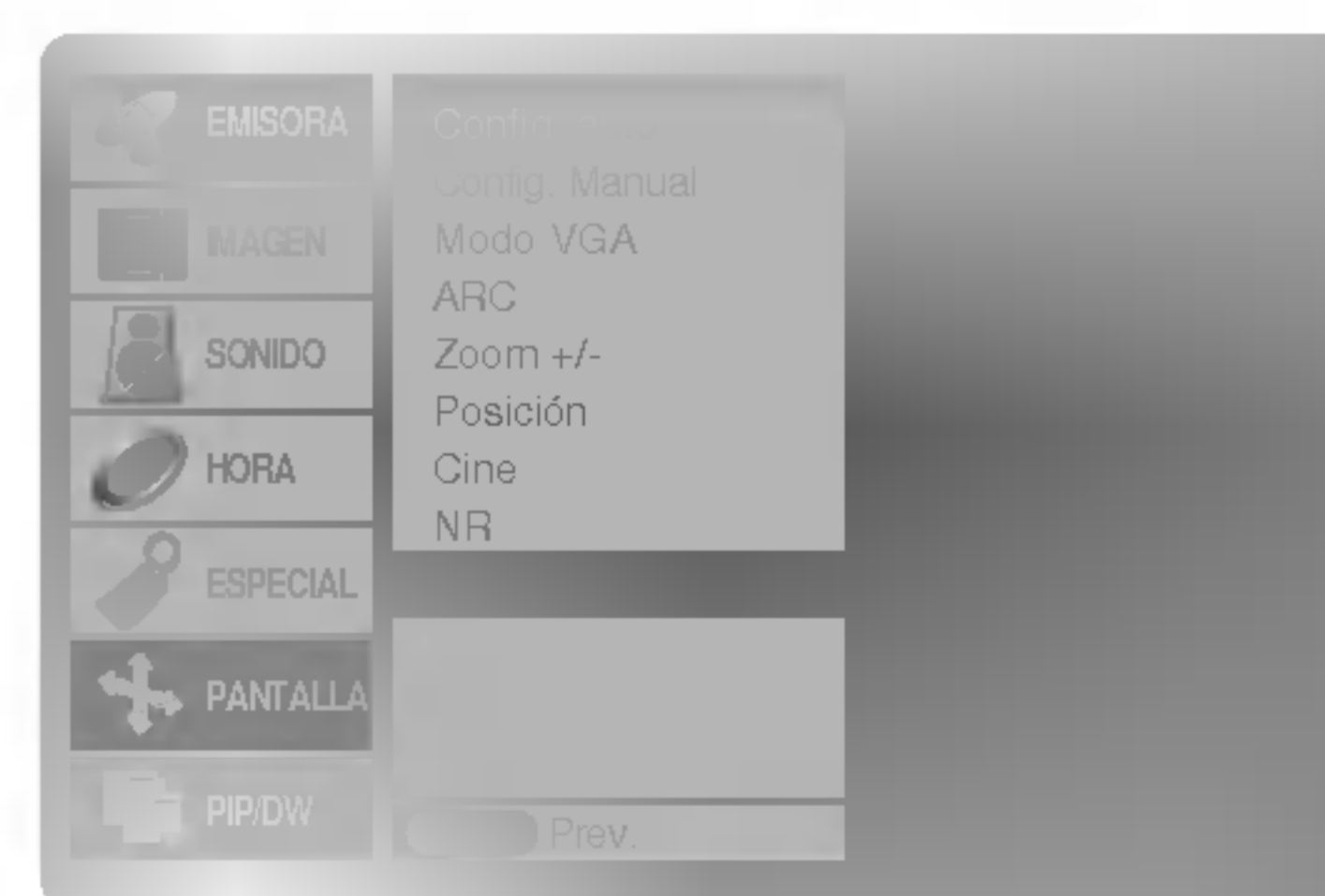

Función PIP (Imagen dentro de Imagen)

- PIP le permite ver 2 fuentes de entrada diferentes en su pantalla al mismo tiempo.
- El uso de esta función no está disponible en el modo TELETEXTO.

Viendo la PIP (Imagen dentro de Imagen)

Pulse el botón **PIP** para conectar la imagen secundaria.

- Cada pulsación del botón **PIP** cambia el mensaje de la pantalla tal y como se muestra al pie.

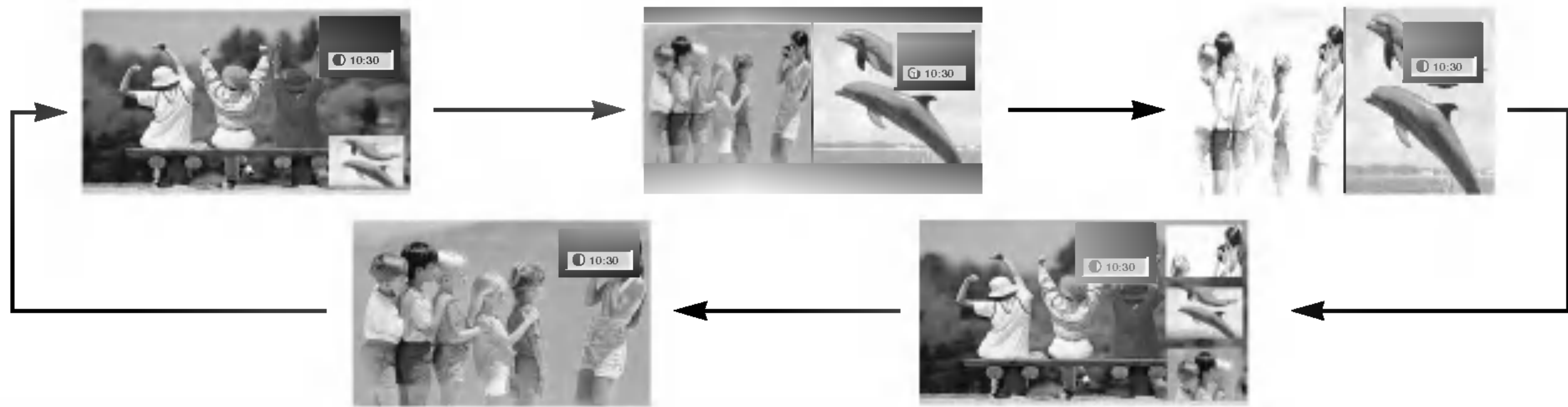

Nota :

- Cuando el tamaño de la subimagen sea 1/2 de la imagen principal, la calidad de la imagen podría ser deficiente.
- El movimiento de la subimagen puede ser poco natural porque el aparato muestra la pantalla completa sincronizando la fuente de la imagen principal cuando la tasa de refresco entre la fuente de la imagen principal y la fuente de la subimagen sea diferente en modo PIP.

Selección de programas para la imagen secundaria

Presione los botones **PIP PR +/-**.

Selección del modo de entrada para la imagen secundaria

Pulse el botón de **PIP INPUT** para seleccionar el modo de entrada correspondiente a la imagen secundaria.



En algunos modelos, cuando la calidad secundaria del cuadro consigue pobre para el cuadro secundario, seleccione el AUTOMÓVIL, el amigacho, SECAM o NTSC en menú del sistema de la PIPA.

POP (Picture-out-of-Picture: Búsqueda de Canales)

Utilice POP para buscar los programas de todos los canales memorizados uno a uno en la pantalla 3 PIP (mientras la fuente de la imagen principal siga siendo el canal que se está visionando). Las imágenes de todos los canales programados se buscan con la pantalla 3 POP.

PIP Transparency (sólo en los modos PIP)

1. Pulse el botón de **MENÚ** y a continuación pulse el botón **▲ / ▼** para seleccionar el menú PIP/DW.
2. Pulse el botón **▶** y después el botón **▲ / ▼** para seleccionar **PIP Transparente** (Transparencia de imagen en imagen).
3. Pulse el botón **▶** y después el botón **◀ / ▶** para ajustar la transparencia de imagen en imagen.
4. Pulse el botón **EXIT** para volver a la pantalla de TV.

Cómo mover el PIP (sólo en los modos PIP)

Pulse el botón **POSITION** en modo PIP.

Pulse repetidamente los botones **▲ / ▼** o **◀ / ▶** hasta conseguir la posición deseada. La sub imagen se movera arriba/abajo o izquierda/derecha.



PIP Tamaño

Pulse el botón **SIZE** y a continuación pulse el botón **◀ / ▶** para ajustar el tamaño de la imagen secundaria.

Con el botón **SIZE** en modo DW1 o DW2, la imagen principal y la subimagen se ajustan simultáneamente. Con el botón **SIZE** en modo PIP, la subimagen es ajustada.



Ajuste de la pantalla para la PIP

- En los modos TV o AV para la imagen principal y RGB [PC] para la subimagen, también puede utilizar Auto config y Manual config para ajustar la pantalla de la subimagen.
- En los modos TV o AV para la imagen principal y HDMI [DTV] o Component 480p, 576p, 720p, 1080i para la subimagen, puede utilizar Manual config para ajustar la pantalla de la subimagen.

Teletexto (opción)

- El Teletexto (o texto TOP) es una función opcional, por lo tanto sólo un Visualizador de Plasma dotado del sistema de teletexto puede recibir la emisión del teletexto.
- El Teletexto es un servicio emitido de forma gratuita por la mayoría de las emisoras de TV que proporciona información actualizada al minuto sobre noticias, el tiempo, programas de televisión, cotizaciones bursátiles y otros muchos temas.
- El decodificador de teletexto instalado en este Visualizador de Plasma admite los sistemas SIMPLE, TOP y FASTEXT. El SIMPLE (teletexto normal) consiste en un número de páginas que se seleccionan introduciendo directamente el número de la página correspondiente. Los métodos TOP y FASTEXT son más modernos y permiten una selección rápida y fácil de la información del teletexto.

Entrar / Salir de teletexto

Pulse el botón **TEXT** para pasar a teletexto.

- La página inicial o la última página aparecen en la pantalla.
Dos números de página, el nombre de la emisora de TV, la fecha y la hora aparecen en el encabezamiento de la pantalla. El primer número de página indica la selección realizada, mientras que el segundo muestra la página que aparece en ese momento.

Pulse el botón **TEXT** para desconectar el teletexto.

Texto SIMPLE (opción)

Selección de Páginas

1. Introduzca el número de la página deseada en forma de número de tres cifras usando los botones de NUMBER. Si durante el proceso de selección se pulsa un número equivocado, debe completarse el número de tres cifras y a continuación reintroducir el número correcto de la página.
2. El botón **PR ▲ / ▼** puede utilizarse igualmente para seleccionar la página anterior o la siguiente.

Programación de un botón en color al modo LIST

Si el televisor está en modo SIMPLE, TOP o FASTEXT, pulse el botón  para cambiar al modo LIST.

Podrá seleccionar el código de color que prefiera para cuatro números de página de teletexto, de manera a poderlas seleccionar más fácilmente, pulsando el botón en color correspondiente en el mando a distancia.

1. Pulse un botón coloreado.
2. Mediante las teclas de NÚMEROS, seleccione la página que desee programar.
3. Pulse el botón **OK**. Entonces la paginación seleccionada se salva como la página seleccionada con el cekntelleo una vez. De ahora encendido, usted puede seleccionar esta paginación con el mismo botón coloreado.
4. Los tres otros botones coloreados se programan en esta manera.

Texto TOP (opción)

La guía del usuario muestra cuatro campos (rojo, verde, amarillo y azul) en la parte inferior de la pantalla. El campo amarillo indica el siguiente grupo y el campo azul indica el siguiente bloque.

Selección de bloque / grupo / página

1. Con el botón azul se puede avanzar de un bloque a otro bloque.
2. Use el botón amarillo para pasar al siguiente grupo con salto automático al bloque siguiente.
3. Con el botón verde se puede avanzar a la siguiente página existente con salto automático al siguiente grupo. (Como alternativa, puede utilizarse el botón **PR ▲**)
4. El botón rojo permite volver a la selección anterior. (Como alternativa, puede utilizarse el botón **PR ▼**)

Selección directa de páginas

Como sucede en el modo de texto SIMPLE, en el modo TOP se puede seleccionar una página introduciéndola como un número de tres cifras usando los botones de NUMBER.

Teletexto (opción)

FASTEXT

Las páginas de teletexto reciben un código de color, aparecen a lo largo de la parte inferior de la pantalla y se seleccionan pulsando el botón del color correspondiente.

Selección de páginas

1. Pulse el botón  para seleccionar la página de índice.
2. Utilizando los botones del mismo color, se pueden seleccionar las páginas que disponen de un código de color y aparecen a lo largo de la línea inferior.
3. Como sucede en el modo de texto SIMPLE, en el modo FASTEXT se puede seleccionar una página introduciendo su número de página de tres cifras usando los botones de NUMBER.
4. El botón **PR ▲ / ▼** puede utilizarse igualmente para seleccionar la página anterior o la siguiente.

Funciones especiales de teletexto

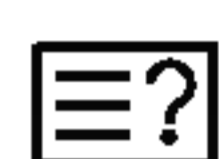

DESVELAR

Pulse este botón para que aparezca información oculta, tal como soluciones de adivinanzas, rompecabezas o crucigramas.

Pulse de nuevo este botón para eliminar de la pantalla dicha información.



TAMAÑO

Selecciona un texto de doble altura.

Pulse este botón para aumentar la mitad superior de la página.

Pulse de nuevo este botón para aumentar la mitad inferior de la página.

Pulse de nuevo este botón para volver a la pantalla normal.



ACTUALIZACIÓN

Muestra la imagen de TV en la pantalla mientras espera la nueva página de teletexto.

Pulse este botón para ver la página de teletexto actualizada.



RETENCIÓN

Detiene el cambio automático de página que tendría lugar si una página de teletexto consta de 2 o más subpáginas. El número de subpáginas así como la subpágina mostrada aparecen, habitualmente, en la pantalla debajo de la hora. Cuando se pulsa este botón aparece el símbolo de parada en la esquina superior izquierda de la pantalla y se bloquea el cambio automático de página.

Para continuar, pulse de nuevo este botón.



MEZCLA

Muestra las páginas de teletexto superpuestas a la imagen de TV.

Para apagar la imagen de TV pulse de nuevo este botón.



HORA

Cuando esté viendo un programa de TV, pulse este botón para que aparezca la hora en la esquina superior derecha de la pantalla. Pulse de nuevo este botón para que la hora desaparezca.

En el modo de teletexto, pulse este botón para seleccionar un número de subpágina. El número de subpágina aparece en la parte inferior de la pantalla. Para retener o cambiar la subpágina, pulse el botón ROJO / VERDE, el botón **PR ▲ / ▼** o los botones de NÚMEROS.

Pulse de nuevo para salir de esta función.

XSTUDIO

- En modo **XSTUDIO** puede utilizar archivos JPEG y MP3 cargándolos previamente en la memoria.



Al retirar o manejar la tarjeta de memoria, utilice sólo las manos (no utilice ningún objeto: podría dañar la tarjeta).

Tarjeta de memoria

Este dispositivo transmite información entre un equipo externo de vídeo/audio. Puede utilizarse con una cámara digital, cámara de vídeo, reproductor MP3, ordenador portátil, o un PDA.

Utilización de la tarjeta de memoria: Precauciones.

- Cerciórese de insertar el tipo adecuado de tarjeta de memoria en el sentido correcto. (Antes de insertar la tarjeta, asegúrese de cuál es la ranura correspondiente)
- Nunca toque con objetos metálicos las ranuras de memoria.
- Evite que la tarjeta de memoria pueda caerse o recibir golpes. No trate de doblarla.
- Una vez retire la tarjeta de memoria, guárdela en un estuche para evitar que la electricidad estática pueda dañarla.
- Un uso incorrecto de la tarjeta de memoria, o exponerla a la electricidad estática, podría dañar o borrar la información almacenada.
- Nunca desconecte el dispositivo mientras esté utilizándose la tarjeta de memoria.
- Nunca expulse ni retire la tarjeta de memoria mientras esté utilizándose: podría perderse información o resultar dañada la tarjeta.
- Cada ranura es para una sola tarjeta.
- Atención: la electricidad estática o el "ruido eléctrico" podrían alterar o borrar la información almacenada.
- El fabricante de este equipo no asume ninguna responsabilidad si el usuario provoca daños o hace funcionar de manera incorrecta o configura mal el equipo, o por cualquier otro motivo achacable al usuario. El fabricante se responsabilizará únicamente por un funcionamiento incorrecto del equipo y por defectos de fabricación del mismo.
- Utilice únicamente tarjetas de memorias en las que conste su número de serie y el nombre del fabricante.
- El fabricante declina toda responsabilidad en caso de una eventual pérdida de datos: asegúrese de hacer copias de seguridad.
- Para retirar la tarjeta de memoria, siga los siguientes pasos:
- Asegúrese de que la tarjeta de memoria es la adecuadas.

Tarjeta de memoria disponible

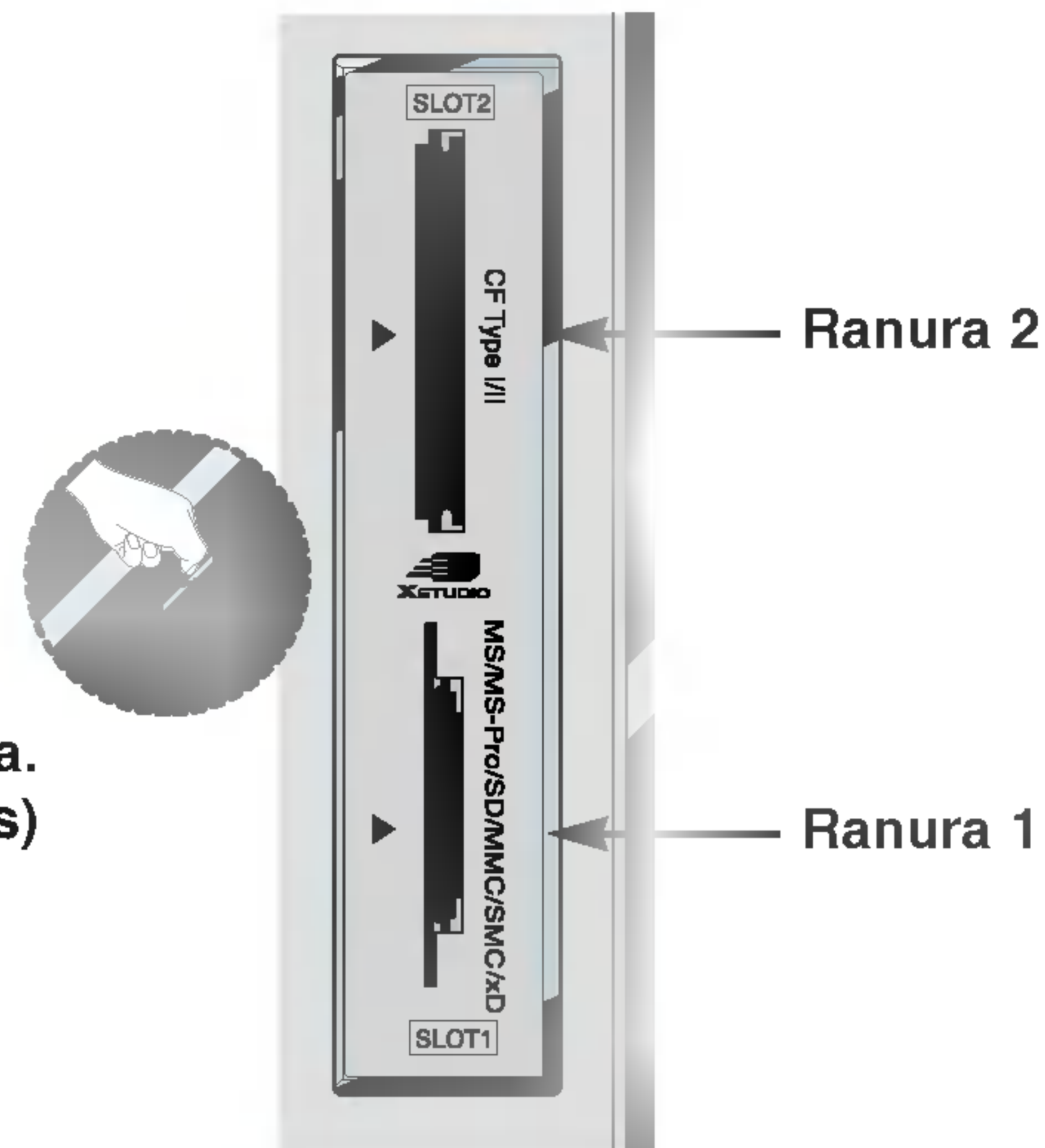

* Observe en qué sentido ha de insertarse cada tarjeta. (Vea las figuras)

Tipo de tarjeta de memoria

- Utilice la tarjeta especificada en su ranura correspondiente.
- En este dispositivo pueden utilizarse tarjetas de 8 tipos diferentes.
- No admite archivos NTFS..

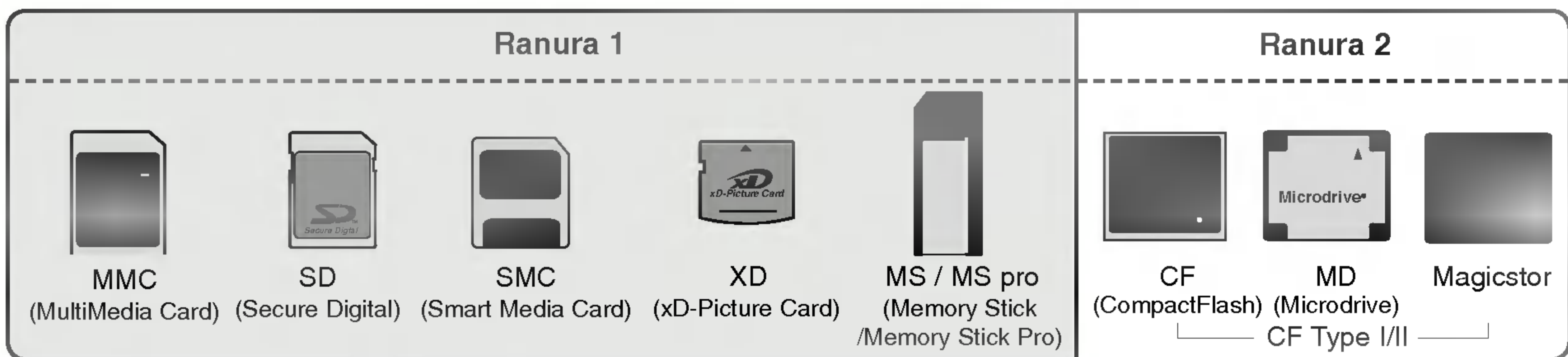





Archivo disponible en modo **XSTUDIO**.

Un tipo de archivo	Archivo de imagen (JPEG)	Archivo de audio (MP3)
Compatibilidad	*.jpg	*.mp3
Capacidad de la tarjeta de memoria	CF: 2GB Microdrive: 2GB Magicstor: 2.2GB MMC: 256MB SD: 512MB - Incompatible con algunos tipos de tarjetas MagicStor Plus. Podrán producirse errores si utiliza tarjetas de memoria con una capacidad superior a la especificada.	SMC: 128MB XD: 512MB MS: 128MB MS PRO: 1GB
Archivo dañado o no compatible	El uso de archivos incompatibles, o de archivos JPEG o MP3 dañados, puede producir errores. Para archivos de formato incompatible, no trate de darles un nombre de extensión compatible.	

- La velocidad de reproducción puede depender del tipo de tarjeta utilizado.
- El nombre de la tarjeta puede constar de 8 caracteres. Si introdujera más, constarán los 6 primeros seguidos de 1, 2, 3 ó 4 en las posiciones 7ª y 8ª.



Decodificación JPEG /Espec. Suministradas de Previsualización de Imagen

	Método de compresión		Formato de color		
	Línea de fondo	Progresivo	4:4:4 11:11:11 (Y, Cb, Cr)	4:2:2 21:11:11 (Y, Cb, Cr) 12:11:11 (Y, Cb, Cr)	4:2:0 22:11:11 (Y, Cb, Cr)
Decodificación de imágenes JPEG	○	X	X	○	○
Visualización de imágenes	Imagen	Formato no válido	Formato no válido	Imagen	Imagen
Previsualización imágenes	Aparece  si no hay vista en miniatura.			Aparece  si no hay vista en miniatura.	Aparece  si no hay vista en miniatura.

- Si al decodificar archivos JPEG se produce un error, aparecerá en pantalla el aviso "**Corrupt File**".

Cómo insertar o retirar la tarjeta de memoria.

◆ Cómo insertar la(s) tarjeta(s) de memoria.

1. Manualmente, inserte con cuidado la(s) tarjeta(s) en la ranura 1 y/o ranura 2.
2. Pulse el botón  para acceder al modo **XSTUDIO**.
Vuelva a pulsar el botón  para salir del modo **XSTUDIO**.

◆ Cómo retirar la tarjeta de memoria

1. Pulse el botón **M/C EJECT** (Expulsar Tarjeta de Memoria) del mando a distancia.
2. Pulse el botón ▲ / ▼ para seleccionar "Expulsar Memoria 1" o "Expulsar Memoria 2" (según la ranura donde esté insertada).
Si selecciona **Cancel**, desaparecerá el pantallazo OSD (On Screen Display).
3. Retire la tarjeta con cuidado.

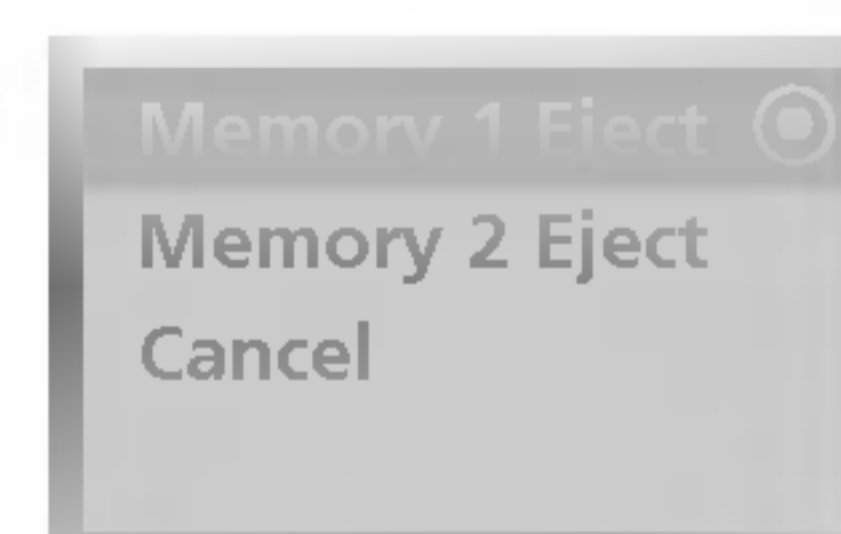
**Nota :**

- Se activará el salvapantallas si no retira manualmente la tarjeta una vez expulsada con la función Eject.
- La primera vez que introduzca archivos de imagen o sonido, no funcionará el botón **M/C EJECT** (Expulsar tarjeta de Memoria).
Utilizando fotos o música, puede pulsar el botón **M/C EJECT** (Expulsar tarjeta de Memoria).



Atención: Antes de retirar la tarjeta de memoria, en el mando a distancia pulse el botón **M/C EJECT** (Expulsar tarjeta de Memoria) y así evitar que la tarjeta pueda resultar dañada.



* En este manual, OSD (On Screen Display) puede no coincidir con el de su equipo (lo mostramos a modo orientativo).

Seleccione el archivo de imagen o de audio

- Al conectar una tarjeta de memoria o pulsar el botón  , aparecerán las siguientes pantallas:



1. Pulse el botón ▲ / ▼ / ◀ / ▶ para seleccionar imágenes o audio almacenados en la tarjeta de la ranura 1 ó 2.
2. Pulse **OK** para introducir el archivo de imagen o audio.
3. Pulse el botón  para salir del modo **XSTUDIO** .

Nota :

- La pantalla OSD (On Screen Display) de la tarjeta de memoria no aparecerá al expulsar ésta.
- Si se produce un error en la tarjeta de memoria, no se podrá acceder al modo **XSTUDIO** .

Slide Visualización

- En el menú de entrada, al seleccionar **Photo**, en pantalla aparecerán las vistas en miniatura de los archivos de imagen.

* En este manual, la pantalla OSD (On Screen Display) puede no coincidir con la de su equipo (lo mostramos a modo orientativo).



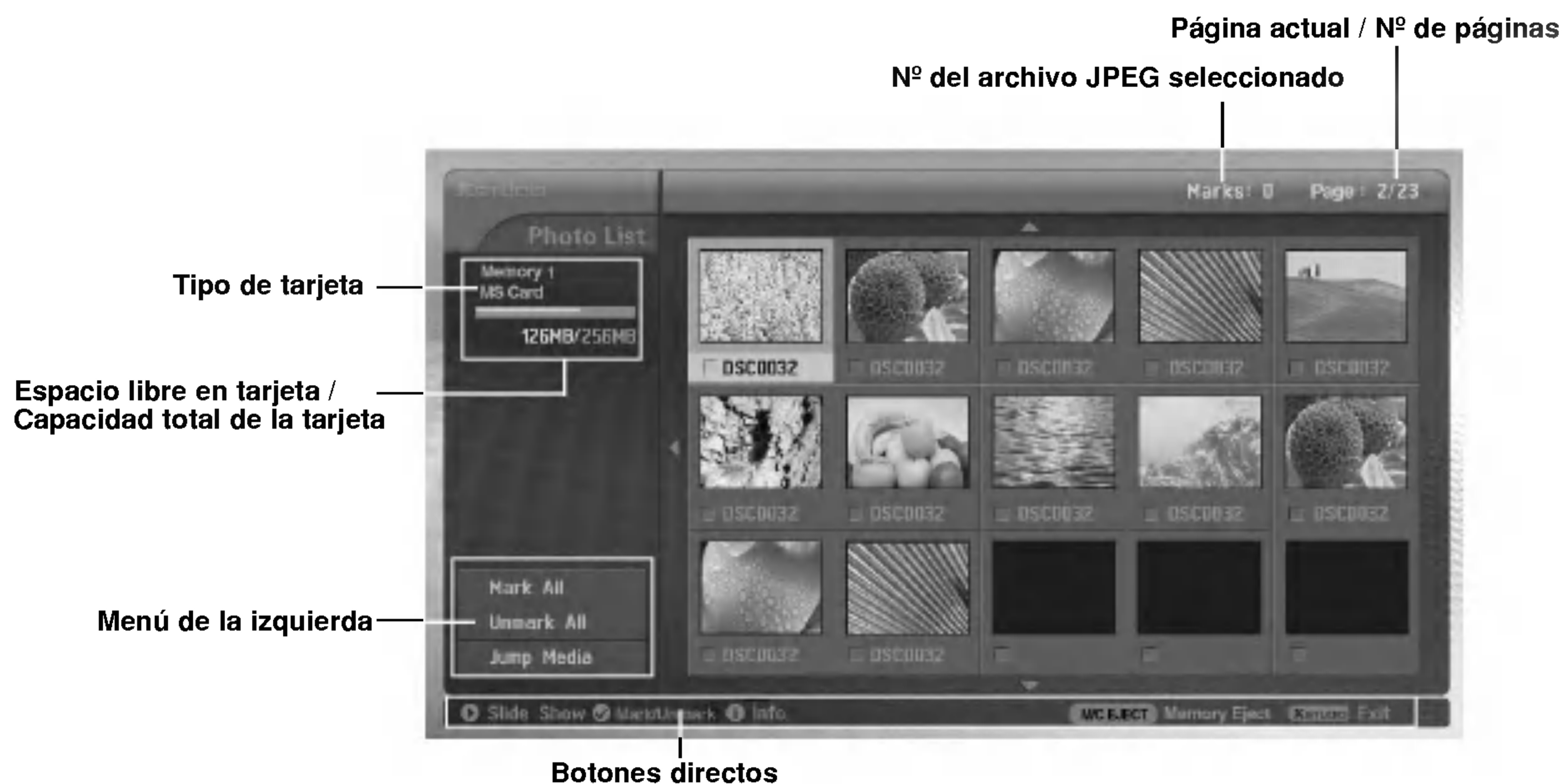

Elementos en pantalla



Selección Photo y Menú Emergente

- Seleccione el archivo de imagen deseado.



1. Inserte la(s) tarjeta(s) de memoria en la ranura 1 y/o ranura 2 (en el lateral del dispositivo).
2. Pulse el botón .
3. Pulse el botón  para seleccionar imágenes de la tarjeta insertada en ranura 1 ó 2.
4. Pulse **OK** para introducir el medio de foto.
1Nota: pueden visualizarse hasta 15 archivos JPEG por página.
5. Pulse el botón  para seleccionar el archivo JPEG y después pulse **OK**.
6. Pulse el botón  para seleccionar View (Visualizar) y después pulse **OK**. La imagen seleccionada se mostrará a pantalla completa.

de Visualización

Seleccionar / Deseleccionar archivos JPEG

- Para visualizar el archivo deseado, seleccione o deseleccione archivos, o active la presentación de imágenes.
 - El archivo seleccionado se mostrará en color naranja.
- Al seleccionar un archivo y después pulsar **OK**, el icono del archivo correspondiente constará en verde.



◆ Seleccionar o Deseleccionar todos los archivos.

1. Para fotos, pulse repetidamente el botón ◀ hasta que aparezca el menú a la izquierda.
2. Pulse el botón ▲ / ▼ para optar entre **Mark All** (Seleccionar Todo) o **Unmark All** (Deseleccionar Todo).
 - Si selecciona **Mark All** (Seleccionar Todo), quedarán seleccionados todos los archivos.
 - Si selecciona **Unmark All** (Deseleccionar Todo), todos los archivos dejarán de estar seleccionados.
3. Pulse el botón **OK** y después el botón ▶ para volver al listado de imágenes.

◆ Seleccionar o Deseleccionar un archivo

Pulse repetidamente el botón **MARK** (SELECCIONAR) para, respectivamente, seleccionar o deseleccionar el archivo JPEG deseado.

Jump Media (Imagen <> Audio)

- Función de Photo Media para cambiar de imagen a audio o viceversa.

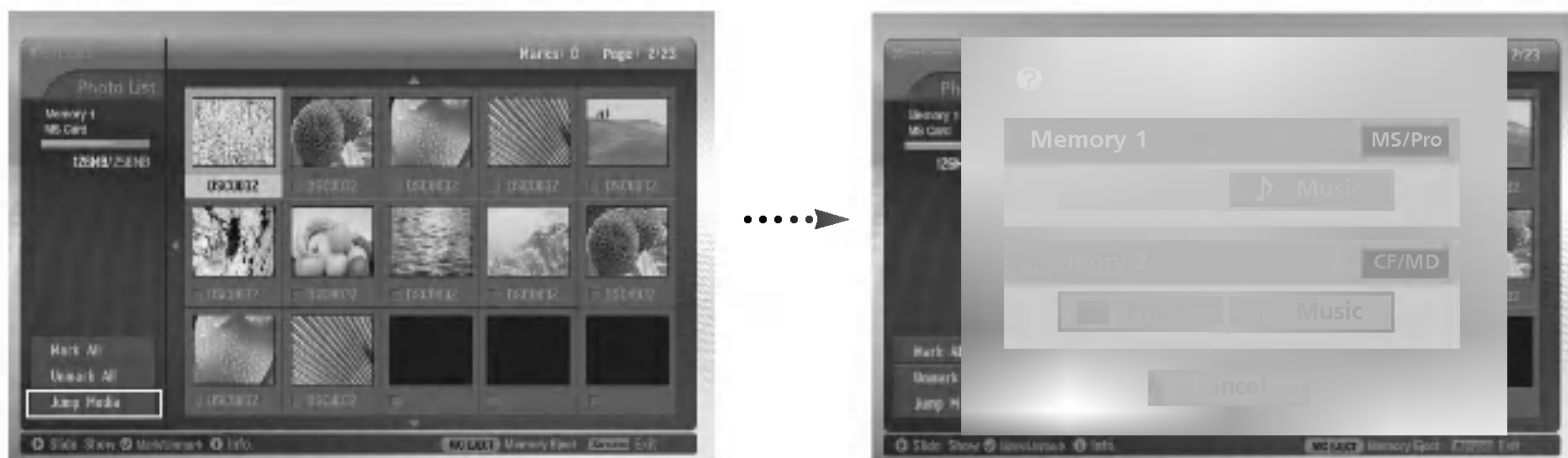

1. En Photo Media, pulse repetidamente el botón◀ hasta que aparezca el menú de la izquierda.
2. Pulse el botón ▲ / ▼ para seleccionar **Jump Media** (Imagen <> Audio) y después pulse **OK**.
3. Pulse el botón ▲ / ▼ / ◀ / ▶ para seleccionar el tipo de archivo y después pulse **OK**. En pantalla aparecerá el listado del tipo seleccionado.

Ajuste de la imagen

- Puede visualizar la imagen JPEG seleccionada a pantalla completa y realizar ajustes en su visualización.



1. Pulse el botón ▲ / ▼ / ◀ / ▶ para seleccionar el archivo JPEG y después pulse **OK**.
2. Pulse el botón ▲ / ▼ para seleccionar **View** (Visualizar) y después pulse **OK**. La imagen seleccionada se mostrará a pantalla completa.
3. Cómo ajustar la imagen JPEG.



Selección de imágenes	<ul style="list-style-type: none"> • Pulse el botón ► para seleccionar la imagen siguiente. • Pulse el botón ◀ para seleccionar la imagen anterior. • Una vez seleccionado un archivo de imagen, sólo podrá visualizar ésta.
Cómo girar la imagen	<ul style="list-style-type: none"> • Pulse el botón ▲ / ▼ para girar la imagen. • ▲: Girar en el sentido de las agujas del reloj • ▼: Girar en sentido antihorario • No es posible girar imágenes ampliadas.
Acercar / Alejar	<ul style="list-style-type: none"> • Pulse el botón PR ▲ / ▼ para acercar o alejar la imagen (x2 ó x4). • Pulse el botón ▲ / ▼ / ◀ / ▶ para desplazar la imagen ampliada.
Cómo eliminar imágenes	<ul style="list-style-type: none"> • Pulse el botón MARK (SELECCIONAR) para eliminar la imagen actual.
Vaya al Menú	<ul style="list-style-type: none"> • Pulse el botón EXIT (SALIR) para volver al listado de imágenes.
Mostrar / Ocultar el Menú	<ul style="list-style-type: none"> • Cada vez que pulse OK, se ocultará o mostrará el Menú. • El Menú OSD se ocultará automáticamente transcurridos unos segundos.

de Visualización

Presentación



1. Pulse el botón ▲ / ▼ / ◀ / ▶ para seleccionar el archivo JPEG y después pulse **OK**.
2. Pulse el botón ▲ / ▼ para optar entre **Slide Show** (Presentación) o **Show Marked** (Mostrar selección) y después pulse **OK**. (Si selecciona el archivo pulsando el botón **MARK** (SELECCIONAR), en pantalla aparecerá el mensaje "**Show Marked**" (Mostrar selección).



3. Puede seleccionar el intervalo entre imágenes y otros efectos de la Presentación.
Pulse el botón ▲ / ▼ / ◀ / ▶ para seleccionar el intervalo entre imágenes y otros efectos.
4. Pulse el botón ▲ / ▼ / ◀ / ▶ para seleccionar **OK**. Se iniciará la presentación.

Nota :

- También es posible activar las funciones *Slide Show* (Presentación) y *Show Marked* (Mostrar selección) pulsando el botón (ver ejemplo).
- Si hay algún archivo de imagen seleccionado, en la Presentación sólo aparecerá ésta.



Selección de imagen Siguiente / imagen Anterior	<ul style="list-style-type: none"> • Pulse el botón ▶ para seleccionar la imagen siguiente. • Pulse el botón ◀ para seleccionar la imagen anterior.
Pausa en la Presentación	<ul style="list-style-type: none"> • Pulse el botón para que la Presentación se detenga en la imagen actual. • Pulse el botón para reanudar la presentación. • Pulsando el botón ◀ / ▶, también puede seleccionar la imagen siguiente o la anterior mientras se hace una pausa en la imagen.
Acceder al Menú	<ul style="list-style-type: none"> • Pulse el botón EXIT (SALIR) para volver al listado de imágenes.
Mostrar / Ocultar el Menú.	<ul style="list-style-type: none"> • Cada vez que pulse OK, se ocultará o mostrará el Menú. • El Menú OSD se ocultará transcurridos unos segundos.

Eliminación de archivos JPEG. Cancelar eliminación



1. Pulse el botón ▲ / ▼ / ◀ / ▶ para seleccionar el archivo JPEG y después pulse **OK**.
2. Para borrar el archivo, primero seleccione Delete (Eliminar) pulsando el botón ▲ / ▼ y después pulse **OK**. En pantalla aparecerá el mensaje de confirmación "Do you want to delete the file?" (¿Desea eliminar el archivo?): seleccione la opción deseada (**YES** o **NO**) con el botón ◀ / ▶. Una vez eliminado, el resto de archivos quedarán reordenados.



* Si selecciona **Delete** (Eliminar) tras haber seleccionado varios archivos, todos estos quedarán eliminados. Si la tarjeta de memoria MS, SMC, SD se encuentra protegida contra escritura, aparecerá el mensaje "Protection Mode. Please push the **OK** button" (Memoria protegida contra escritura. Pulse **OK**). Una vez seleccione **OK**, volverá a mostrarse el listado de imágenes. Si desea eliminar imágenes, desactive primero la protección contra escritura.

3. Para volver al listado de imágenes, pulse el botón ▲ / ▼, seleccione **Cancel** y pulse **OK**.

Información del archivo

- Función con que consultar información sobre el archivo JPEG seleccionado.



1. En photo media, seleccione el archivo JPEG deseado.
2. Pulse el botón **INFO**. Aparecerá información sobre el archivo JPEG seleccionado. Si el archivo JPEG no tiene información, no podrá verla.
3. Pulse el botón **OK**, **EXIT** o **INFO** para volver al listado de imágenes.

Salvapantallas

- El Salvapantallas se activará automáticamente si estando en el listado de imágenes no se pulsa ningún botón transcurridos 30 segundos.



* ¿Qué es un Salvapantallas?
El Salvapantallas evita forzar los píxeles de la pantalla al mostrar demasiado tiempo una imagen fija.

- Pulse los botones ▲ / ▼ / ◀ / ▶, **EXIT**, ▶(play), II, ■, ◀◀, ▶▶, **INFO**, **PR** ▲ / ▼, **MARK** para desactivar el Salvapantallas.



- El copyright de los archivos MP3/de audio con licencia puede impedir que puedan reproducirse en este dispositivo.

Elementos en pantalla





Selección y Reproducción de archivos MP3

- Durante la reproducción de archivos MP3, las funciones Select (Seleccionar) y Delete (Eliminar) permanecen inactivas.
- Si durante la reproducción pulsa cualquier botón del mando a distancia (salvo los botones , ésta se detendrá.
- Para pasar de los 8 archivos actuales al siguiente bloque de archivos con el botón **PR** ▲ / ▼.



1. Inserte la(s) tarjeta(s) de memoria en la ranura 1 y/o ranura 2 (en el lateral del dispositivo).
2. Pulse el botón .
3. Pulse el botón ▲ / ▼ / ◀ / ▶ para seleccionar archivos de música de la ranura 1 ó la 2.
4. Pulse el botón **OK** para acceder al modo de reproducción de audio.
Note: Pueden mostrarse hasta 8 archivos MP3 por página.
5. Pulse el botón ▲ / ▼ para seleccionar el archivo MP3 deseado y después pulse **OK**.
6. Pulse el botón ▲ / ▼ para optar entre Play (Reproducir) y Play Marked (Reproducir Selección) y después pulse **OK**. (Si selecciona el archivo pulsando el botón MARK (SELECCIONAR), aparecerá el mensaje Play Marked.)

Nota :

- También puede reproducir audio con sólo pulsar el botón .
- Junto al nombre del archivo MP3 actual constará .
- Durante la reproducción, pulse los botones ▶▶| para reproducir directamente el archivo anterior o el siguiente, respectivamente.
- Durante la reproducción, si pulsa el botón |◀◀, el archivo MP3 actual volverá a reproducirse desde el principio. (Si pulsa el botón |◀◀ habiendo transcurrido sólo 1 ó 2 segundos de la reproducción, se reproducirá el archivo MP3 anterior).

* En este manual, OSD (On Screen Display) puede no coincidir con el de su equipo (lo mostramos a modo orientativo).

Detener o Pausar la reproducción

◆ Detener la reproducción

Para detener la reproducción, pulse el botón ■ del mando a distancia.

Para detener la reproducción, pulse el botón **OK**, **PR** (▲ / ▼) del dispositivo.

Nota :

- Si detiene la reproducción de un archivo MP3 y después activa la reproducción, se reproducirá el archivo MP3 que conste resaltado en el Menú.
- Una vez detenida la reproducción, puede utilizar los botones **VOL** (◀ / ▶) y **PR** (▲ / ▼) de la TV para desplazarse entre los archivos.

◆ Pausar la Reproducción

1. 212. Pulse el botón **II** para hacer una pausa en la Reproducción.

2. 213. Pulse el botón **II** o  para reiniciar la Reproducción desde el punto en que la pausó.

Seleccionar / Deseleccionar un archivo MP3.

- Seleccionando o deseleccionando el archivo puede reproducir solamente el archivo deseado.
- El Menú de la izquierda puede utilizarse una vez detenida la reproducción.



◆ Seleccionar / Deseleccionar todos los archivos

1. En modo audio, pulse el botón ◀ .
2. Pulse el botón ▲ / ▼ para optar entre **Mark All** (Seleccionar Todo) y **Unmark All** (Deseleccionar Todo).
 - Si opta por **Mark All** (Seleccionar Todo), quedarán seleccionados todos los archivos.
 - Si opta por **Unmark All** (Deseleccionar Todo), todos los archivos pasarán a estar deseleccionados.
3. Pulse **OK** y el botón ▶ para volver al listado de audio.

◆ Seleccionar / Deseleccionar un archivo determinado

Cada vez que pulse el botón **MARK** (SELECCIONAR), quedará seleccionado o deseleccionado un archivo MP3 determinado.



Jump Media (Imagen <> Audio)

- Función para pasar de imagen a audio o viceversa

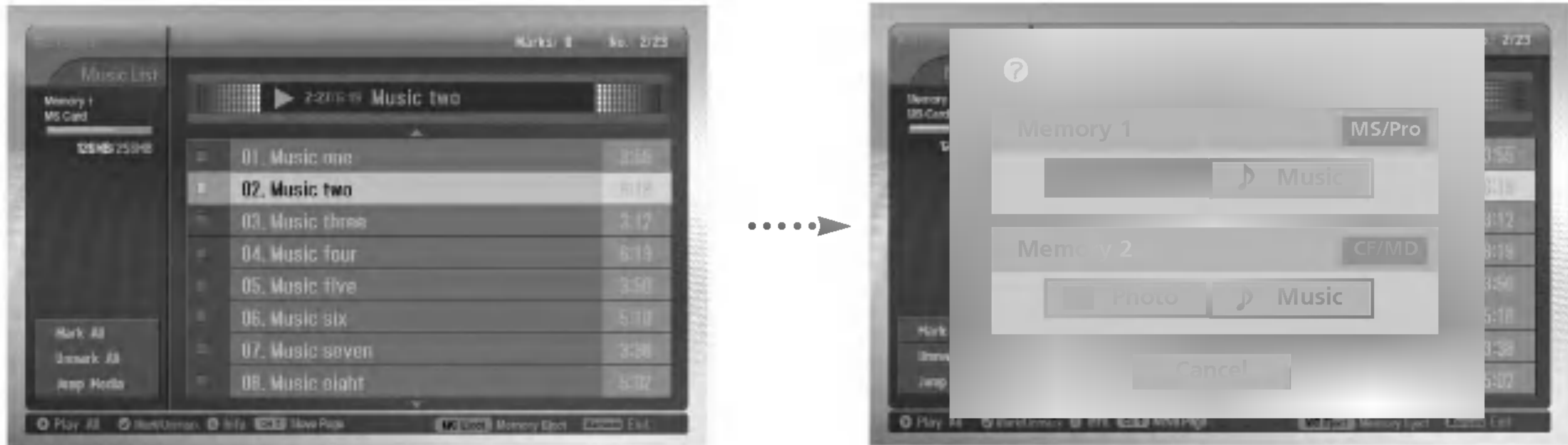

1. Estando en modo audio, pulse el botón ◀ .
2. Pulse el botón ▲ / ▼ para activar la función **Jump Media** (Imagen <> Audio y después pulse **OK**.
3. Pulse el botón ▲ / ▼ / ◀ / ▶ para optar entre imagen y audio. Pulse después **OK**. En pantalla aparecerá el listado de imágenes o el de archivos de audio.

Salvapantallas

- Se activará el Salvapantallas si no pulsa ningún botón en 30 segundos.

◆ En la reproducción de archivos MP3

* ¿Qué es un Salvapantallas?
El Salvapantallas evita forzar los píxeles de la pantalla al mostrar demasiado tiempo una imagen fija.

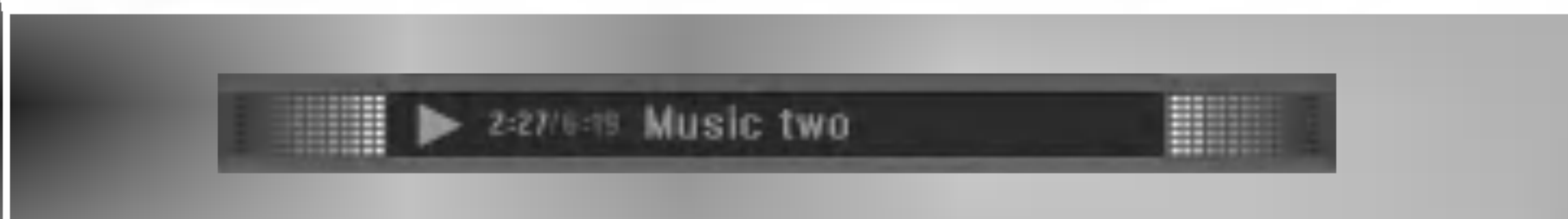

- Pulse los botones , , Se activará el Salvapantallas y se reiniciará la reproducción de archivos MP3.
- , : Comenzar a reproducir desde un punto determinado.
- : Reproducir el MP3 siguiente.
- Si pulsa cualquier otro botón, se activará el Salvapantallas y se detendrá la reproducción de archivos MP3.

◆ Al detener reproducción MP3



- Pulse los botones ▲ / ▼ / ◀ / ▶ , **EXIT** , (play) , , , , **INFO** , **PR** ▲ / ▼ , **MARK** para desactivar el Salvapantallas.

Archivos MP3: Eliminar y Cancelar

- Durante la reproducción no es posible eliminar archivos.



1. Pulse el botón ▲ / ▼ para seleccionar el archivo MP3 y después pulse **OK**.
2. Para borrar el archivo, primero seleccione **Delete** (Eliminar) pulsando el botón ▲ / ▼ y después pulse **OK**. En pantalla aparecerá el mensaje de confirmación "Do you want to delete the file?" (¿Desea eliminar el archivo?): seleccione la opción deseada (**YES** o **NO**) con el botón ◀ / ▶ Una vez eliminado, el resto de archivos quedarán reordenados.



* Si opta por **Delete** (Eliminar) tras haber seleccionado varios archivos, todos estos se eliminarán. Si la tarjeta de memoria MS, SMC, SD se encuentra protegida contra escritura, aparecerá el mensaje "Protection Mode. Please push the **OK** button" (Memoria protegida contra escritura. Pulse **OK**). Una vez seleccione **OK**, volverá a mostrarse el listado de imágenes. Si desea eliminar imágenes, desactive primero la protección contra escritura.

3. Para volver al listado de audio, pulse ▲ / ▼, seleccione **Cancel** y después pulse **OK**.

Información sobre el archivo

- Utilícelo para consultar información sobre el archivo MP3 de su elección.



1. En modo audio, seleccione el archivo MP3 deseado.
2. Pulse el botón **INFO**. Se mostrará información sobre el MP3 seleccionado. Si el archivo MP3 no tiene información, no podrá verla.
3. Pulse el botón **OK**, **EXIT** o **INFO** para volver al Menú anterior.

Ajuste Externo

- Conecte al conector de entrada RS-232C un dispositivo de control externo (como, por ejemplo, un ordenador, o un sistema de control de audio/vídeo) para controlar las funciones del monitor externamente.
- Conecte el puerto serie del dispositivo de control al conector RS-232C situado en el panel trasero del monitor.
- El monitor no incluye cables de conexión RS-232C.

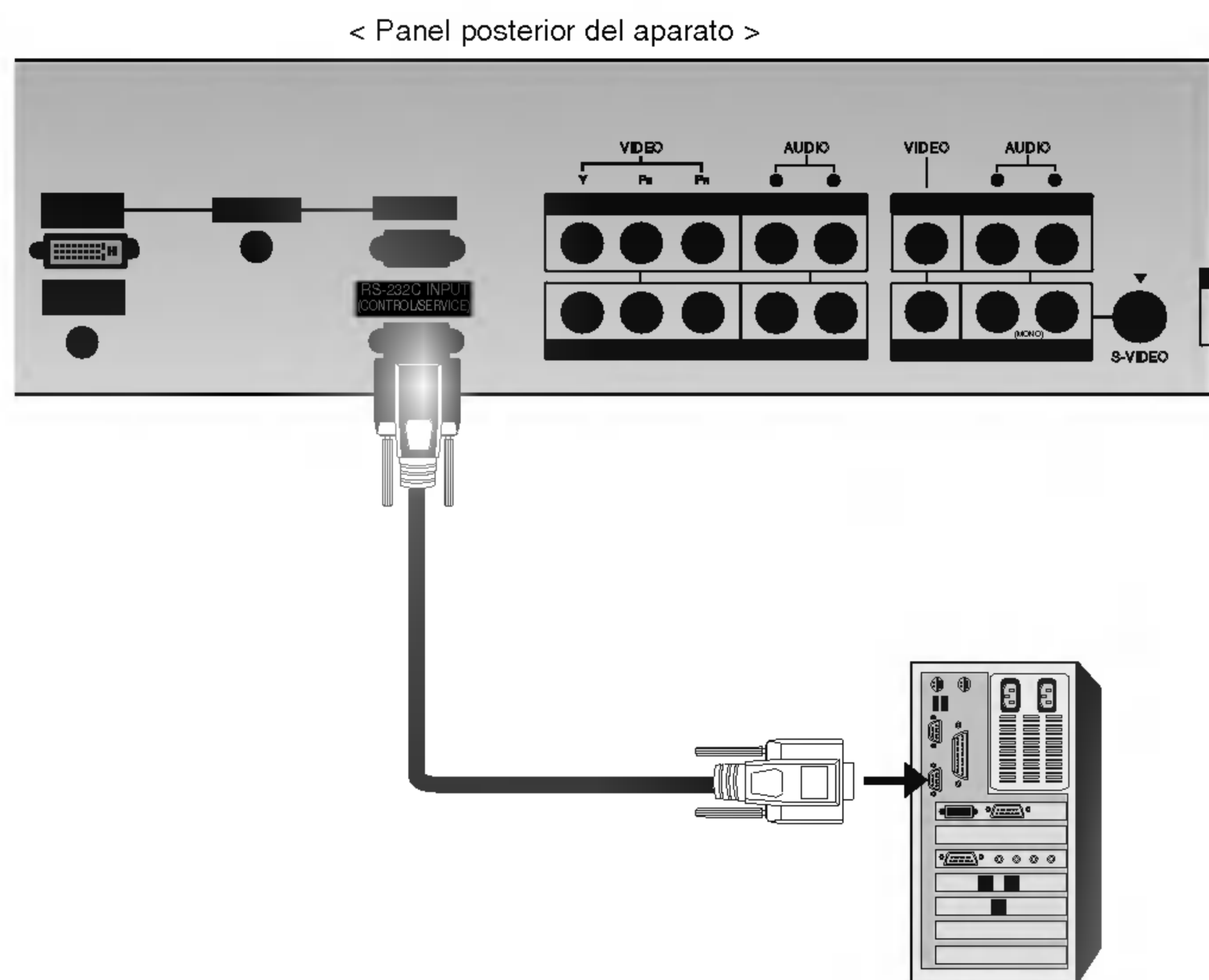

Tipo de conector : Macho D-Sub de 9 pines

Núm.	Nombre del pin
1	Sin conexión
2	RXD (Recibir datos)
3	TXD (Transmitir datos)
4	DTR (Equipo terminal de datos (DTE) listo)
5	GND
6	DSR (Equipo de comunicación de datos (DCE) listo)
7	RTS (Listo para enviar)
8	CTS (Libre para enviar)
9	Sin conexión

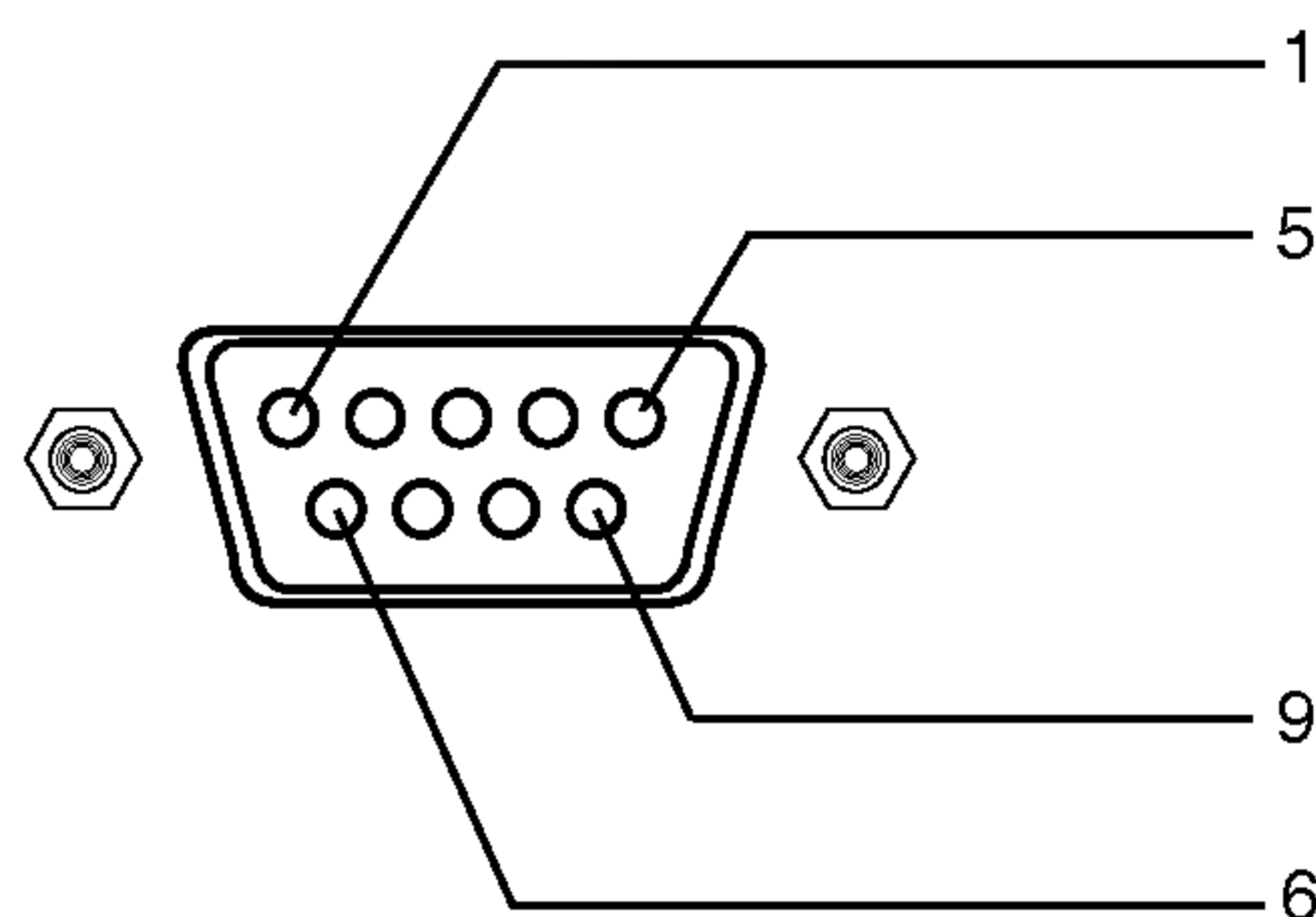

Configuraciones RS-232C

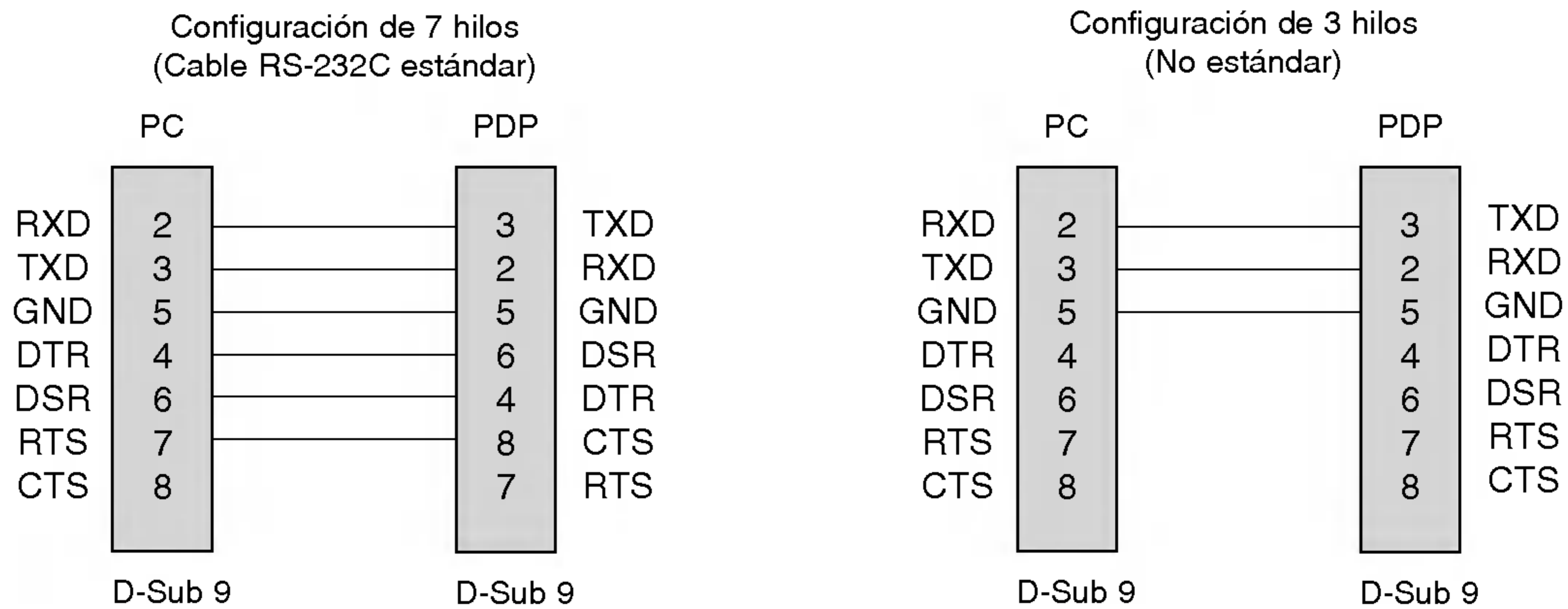

ID del equipo

- Use esta función para especificar el número de identificación (ID) del monitor.
- Véase la "Correspondencia de datos reales"1' (Consulte p.53).

1. Pulse el botón de **MENÚ** y a continuación pulse el botón ▲ / ▼ para seleccionar el menú Especial.
2. Pulse el botón ► y a continuación pulse el botón ▲ / ▼ para seleccionar el **Set ID**.
3. Pulse el botón ► y a continuación pulse el botón ◀ / ▶ para ajustar el valor de **Set ID** hasta elegir el número de identificación del monitor deseado.
 - Para ajustar el valor de puede elegir cualquier valor comprendido entre 1 y 99.
4. Pulse el botón **EXIT** para volver a la pantalla de TV.

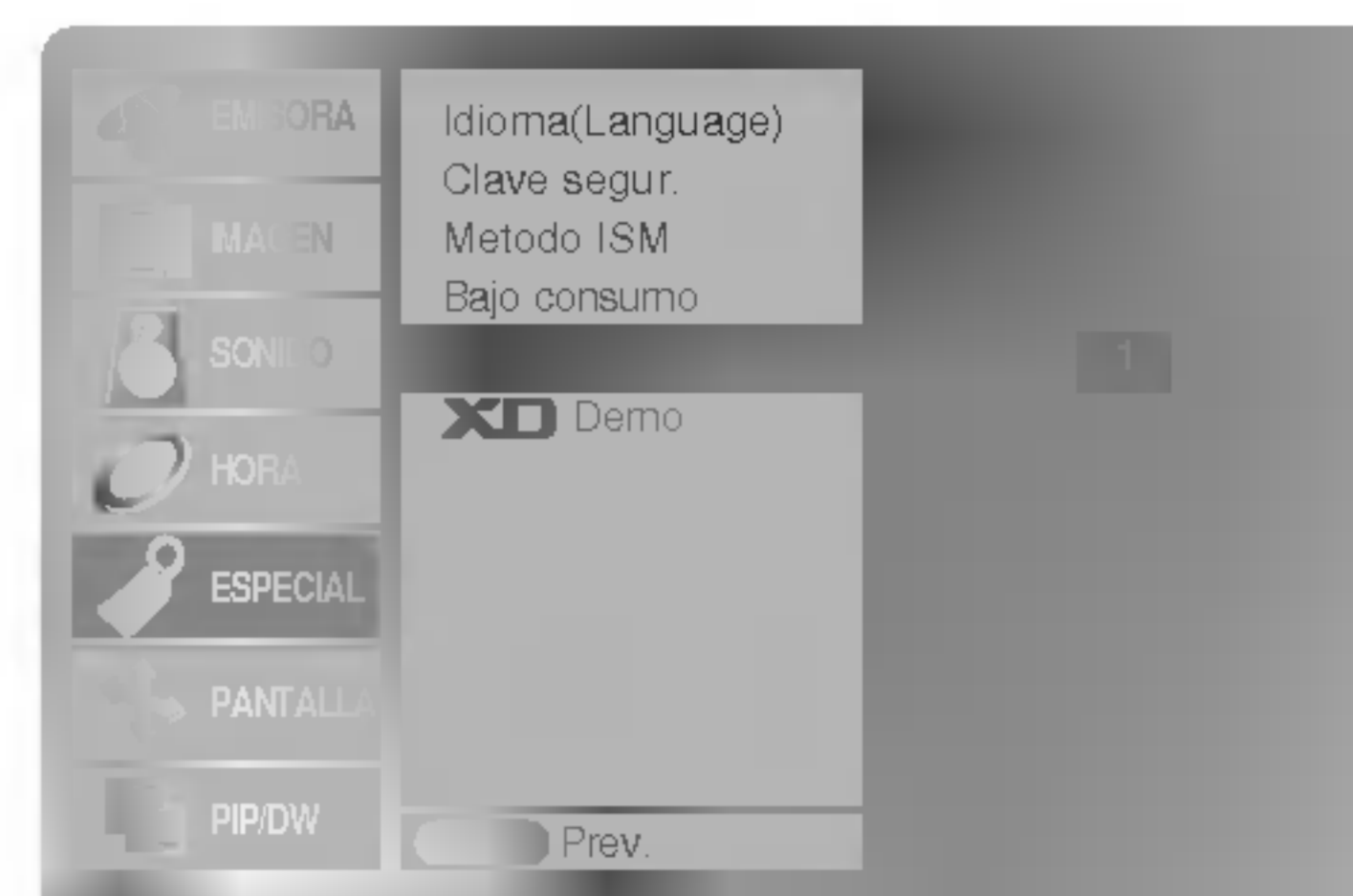

Parámetros de comunicación

- Ancho de banda : 9600 bps (UART)
- Longitud de los datos : 8 bits
- Paridad : Ninguna
- * Utilice un cable (inverso) cruzado.
- Bit de parada : 1 bit
- Código de comunicación: código ASCII

Lista de consulta de comandos

	COMANDO 1	COMANDO 2	DATOS (Hexadecimal)
01. Encendido	k	a	0 ~ 1
02. Selección de entrada	k	b	0 ~ 9
03. Relación de aspecto	k	c	Refer to p. 50
04. Desactivar pantalla	k	d	0 ~ 1
05. Desactivar sonido	k	e	0 ~ 1
06. Control de volumen	k	f	0 ~ 64
07. Contraste	k	g	0 ~ 64
08. Brillo	k	h	0 ~ 64
09. Color	k	i	0 ~ 64
10. Tono de color (opción)	k	j	0 ~ 64
11. Definición	k	k	0 ~ 64
12. Seleccionar OSD	k	l	0 ~ 1
13. Selección del sonido de la PIP	k	m	0 ~ 1
14. PIP/Twin (DW)	k	n	Refer to p. 51
15. Posición de PIP	k	q	0 ~ 3
16. Graves	k	r	0 ~ 64
17. Agudos	k	s	0 ~ 64
18. Balance	k	t	0 ~ 64
19. Temperatura de color (CSM)	k	u	0 ~ 3
20. Ajuste del rojo	k	v	0 ~ 50
21. Ajuste del verde	k	w	0 ~ 50
22. Ajuste del azul	k	\$	0 ~ 50
23. Selección de entrada de PIP	k	y	0 ~ 9
24. Estado anormal	k	z	0 ~ a
25. Método ISM	j	p	0 ~ 3
26. Energía Baja	j	q	0 ~ 1
27. Configuración de la hora del "Orbiter"	j	r	1 ~ FE
28. Configuración de los píxeles del "Orbiter"	j	s	1 ~ 3
29. PIP TamañoPIP Tamaño	j	t	0 ~ 20
30. Autoajuste	j	u	1
31. Selección de programa	m	a	0~63
32. Enviar cable IR	m	c	Key Code
33. Seleccionar entrada (Main)x		b	Refer to p. 54
34. Seleccionar entrada (PIP) x		y	Refer to p. 54

* Al configurar el 24 ~ 34, no se muestra un menú en pantalla.

Protocolo de transmisión / recepción

Transmisión

[Comando1][Comando2][][ID del equipo][][Datos][Cr]

- * [Comando 1] : Selecciona el comando para controlar el equipo PDP. (j, k, m o x)
- * [Comando 2] : Selecciona el comando para controlar el equipo PDP.
- * [ID del equipo] : Identificación del equipo. El número de identificación del monitor puede establecerse en el menú Especial. Véase la página 34 Puede elegirse cualquier valor comprendido entre 1 y 99. Si se selecciona "0" como valor de "ID del equipo", se controla cualquier equipo PDP conectado. El ID de configuración se indica como decimal (1~99) en el menú y como Hexadecimal (0x0~0x63) en el protocolo de transmisión/recepción.
- * [DATOS] : Transmite los datos del comando. Transmite "FF" para leer el estado de comando.
- * [Cr] : Retorno de carro (Tecla "Intro") Código ASCII "0x0D"
- * [] : Código ASCII 'espacio (0x20)'

Reconocimiento afirmativo

[Command2][][ID del equipo][][OK][Datos][x]

- * El monitor transmite un acuse de recibo (ACK) con este formato al recibir datos anormales desde funciones no viables o errores de comunicación.

Reconocimiento de error

[Command2][][ID del equipo][][NG][Datos][x]

- * El monitor transmite un acuse de recibo (ACK) con este formato al recibir datos anormales desde funciones no viables o errores de comunicación.

01. Encendido (Comando 2 : a)

- Para controlar el encendido/apagado del monitor.

Transmisión

[k][a][][ID del equipo][][Datos][Cr]

Datos 0 : Apagarf 1 : Encender

Reconocimiento

[a][][ID del equipo][][OK][Datos][x]

- Para mostrar el estado de encendido / apagado.

Transmisión

[k][a][][ID del equipo][][FF][Cr]

Reconocimiento

[a][][ID del equipo][][OK][Datos][x]

* Si otras funciones transmiten "FF" con este formato, la respuesta de reconocimiento presenta el estado de la respectiva función.

02. Selección de entrada (Comando 2 : b)

- Para seleccionar la fuente de entrada del monitor.
También se puede seleccionar una fuente de entrada usando el botón INPUT del mando de control a distancia del monitor.

Transmisión

[k][b][][ID del equipo][][Datos][Cr]

Datos 0 : TV	5 : AV4
1 : AV1	6 : AV5
2 : AV2	7 : Component
3 : S-Video2	8 : RGB
4 : AV3	9 : HDMI

Reconocimiento

[b][][ID del equipo][][OK][Datos][x]

03. Relación de aspecto (Comando 2 : c) (Main Picture Size)

- Para ajustar el formato de la pantalla.
También se puede ajustar el formato de la pantalla usando el botón ARC (Aspect Ratio Control) del mando de control a distancia, o desde el menú PANTALLA.

Transmisión

[k][c][][ID del equipo][][Datos][Cr]

Data 1 : Pantalla normal (4:3)	6 : Original
2 : Pantalla ancha (16:9)	7 : 14:9
3 : Espectaculo	8 : Pantalla llena (opción)
4 : Pantalla completa (Zoom)	

Reconocimiento

[c][][ID del equipo][][OK][Datos][x]

* Usando la entrada de PC, se puede seleccionar una relación de aspecto de 16:9 o de 4:3.

04. Desactivar pantalla (Comando 2 : d)

- Para desactivar o activar la pantalla.

Transmisión

[k][d][][ID del equipo][][Datos][Cr]

Datos 0 : Desactivar pantalla (Desaparece la imagen)
1 : Anular desactivar pantalla (Aparece la imagen)

Reconocimiento

[d][][ID del equipo][][OK][Datos][x]

05. Desactivar sonido (Comando 2 : e)

- Para desactivar o activar el sonido.
También se puede desactivar el sonido usando el botón MUTE del mando a distancia.

Transmisión

[k][e][][ID del equipo][][Datos][Cr]

Datos 0 : Desactivar sonido (Desaparece el sonido)
1 : Anular desactivar sonido (Se escucha el sonido)

Reconocimiento

[e][][ID del equipo][][OK][Datos][x]

06. Control de volumen (Comando 2 : f)

- Para ajustar el volumen.
También puede ajustarse el volumen con los botones de control de volumen del mando a distancia.

Transmisión

[k][f][][ID del equipo][][Datos][Cr]

Datos Mín. : 0 – Máx. : 64
* Véase la "Correspondencia de datos reales 1" (Consulte p.53)

Reconocimiento

[f][][ID del equipo][][OK][Datos][x]

07. Contraste (Comando 2 : g)

- Para ajustar el contraste de la pantalla.
También puede ajustarse el contraste en el menú IMAGEN.

Transmisión

[k][g][][ID del equipo][][Datos][Cr]

Datos Mín. : 0 – Máx. : 64
* Véase la "Correspondencia de datos reales 1" (Consulte p.53)

Reconocimiento

[g][][ID del equipo][][OK][Datos][x]

08. Brillo (Comando 2 : h)

- Para ajustar el brillo de la pantalla.
También puede ajustarse el brillo en el menú IMAGEN.

Transmisión

[k][h][][ID del equipo][][Datos][Cr]

Datos Mín. : 0 – Máx. : 64
* Véase la "Correspondencia de datos reales 1" (Consulte p.53)

Reconocimiento

[h][][ID del equipo][][OK][Datos][x]

09. Color (Comando 2 : i)

- ▶ Para ajustar el color de la pantalla.
También puede ajustarse el color en el menú IMAGEN.

Transmisión

[k][i][][ID del equipo][][Datos][Cr]

Datos Mín. : 0 – Máx. : 64

* Véase la "Correspondencia de datos reales 1" (Consulte p.53)

Reconocimiento

[i][][ID del equipo][][OK][Datos][x]

10. Tono de color (Comando 2 : j) (opción)

- ▶ Para ajustar el tono de color de la pantalla.
También puede ajustarse el tono de color en el menú IMAGEN.

Transmisión

[k][j][][ID del equipo][][Datos][Cr]

Datos Mín. : 0 – Máx. : 64

* Véase la "Correspondencia de datos reales 1" (Consulte p.53)

Reconocimiento

[j][][ID del equipo][][OK][Datos][x]

11. Definición (Comando 2 : k)

- ▶ Para ajustar la definición de la pantalla.
También puede ajustarse la definición de la pantalla en el menú IMAGEN.

[k][k][][ID del equipo][][Datos][Cr]

Datos Mín. : 0 – Máx. : 64

* Véase la "Correspondencia de datos reales 1" (Consulte p.53)

Reconocimiento

[k][][ID del equipo][][OK][Datos][x]

12. Selección de OSD (Comando 2 : l)

- ▶ Para activar o desactivar los controles en pantalla (OSD).

Transmisión

[k][l][][ID del equipo][][Datos][Cr]

Datos 0 : Desactivar controles en pantalla

1 : Activar controles en pantalla

Reconocimiento

[l][][ID del equipo][][OK][Datos][x]

13. Modo de control externo (Comando 2 : m)

- ▶ Para bloquear los controles del panel delantero del monitor y del mando.

Transmisión

[k][m][][ID del equipo][][Datos][Cr]

Datos 0 : Bloquear Apagado 1 : Bloquear Encendido

Reconocimiento

[m][][ID del equipo][][OK][Datos][x]

* Si no utiliza el mando a distancia, emplee este modo.
Cuando la alimentación principal de energía está en on/off, se desactiva el bloqueo de control externo.

14. PIP / Twin (DW) (Comando 2 : n)

- ▶ Para controlar las funciones de "imagen dentro de la imagen" (PIP) / Modo de Doble Imagen (Twin Picture).
También se puede controlar las funciones PIP/DW con el botón de imagen PIP o TWIN PICTURE del mando a distancia o desde el menú PIP/DW.

Transmisión

[k][n][][ID del equipo][][Datos][Cr]

Datos 0: PIP/DW apagado 3: DW2

1: PIP 5: POP

2: DW1

Reconocimiento

[n][][ID del equipo][][OK][Datos][x]

15. Posición de la imagen PIP (Comando 2 : q)

- ▶ Para seleccionar la posición de la subimagen en el modo PIP. También puede ajustarse la posición de la subimagen usando el botón POSITION del mando de control a distancia o en el menú PIP/DW.

Transmisión

[k][q][][ID del equipo][][Datos][Cr]

Datos 0 : Ángulo inferior derecho de la pantalla

1 : Ángulo inferior izquierdo de la pantalla

2 : Ángulo superior izquierdo de la pantalla

3 : Ángulo superior derecho de la pantalla

Reconocimiento

[q][][ID del equipo][][OK][Datos][x]

16. Agudos (Comando 2 : r)

- ▶ Para ajustar los agudos.
También puede ajustar los agudos en el menú SONIDO.

Transmisión

[k][r][][ID del equipo][][Datos][Cr]

Datos Mín. : 0 – Máx. : 64

* Véase la "Correspondencia de datos reales 1" (Consulte p.53)

Reconocimiento

[r][][ID del equipo][][OK][Datos][x]

17. Graves (Comando 2 : s)

- ▶ Para ajustar los graves.
También puede ajustar los graves en el menú SONIDO.

Transmisión

[k][s][][ID del equipo][][Datos][Cr]

Datos Mín. : 0 – Máx. : 64

* Véase la "Correspondencia de datos reales 1" (Consulte p.53)

Reconocimiento

[s][][ID del equipo][][OK][Datos][x]

18. Balance (Comando 2 : t)

- ▶ Para ajustar el balance.
También puede ajustarse el balance en el menú Sonido.

Transmisión

[k][t][][ID del equipo][][Datos][Cr]

Datos Mín. : 0 – Máx. : 64

* Véase la "Correspondencia de datos reales 1" (Consulte p.53)

Reconocimiento

[t][][ID del equipo][][OK][Datos][x]

19. Temperatura de color (Comando 2 : u)

- ▶ Para ajustar la temperatura de color.
También puede ajustar CSM en el menú IMAGEN.

Transmisión

[k][u][][ID del equipo][][Datos][Cr]

Datos 0: Fresco 1: Normal 2: Caliente 3: Usuario

Reconocimiento

[u][][ID del equipo][][OK][Datos][x]

20. Ajuste del rojo (Comando 2 : v)

- ▶ Para ajustar el rojo en temperatura de color.

Transmisión

[k][v][][ID del equipo][][Datos][Cr]

Datos Mín. : 0 – Máx. : 50

* Véase la "Correspondencia de datos reales 2" (Consulte p.53)

Reconocimiento

[v][][ID del equipo][][OK][Datos][x]

21. Ajuste del verde (Comando 2 : w)

- ▶ Para ajustar el verde en temperatura de verde.

Transmisión

[k][w][][ID del equipo][][Datos][Cr]

Datos Mín. : 0 – Máx. : 50

* Véase la "Correspondencia de datos reales 2" (Consulte p.53)

Reconocimiento

[w][][ID del equipo][][OK][Datos][x]

22. Ajuste del azul (Comando 2 : \$)

- ▶ Para ajustar el azul en temperatura de verde.

Transmisión

[k][\$][][ID del equipo][][Datos][Cr]

Datos Mín. : 0 – Máx. : 50

* Véase la "Correspondencia de datos reales 2" (Consulte p.53)

Reconocimiento

[\$][][ID del equipo][][OK][Datos][x]

23. Selección de entrada de PIP (Comando 2 : y)

- ▶ Para seleccionar la fuente de entrada de la subimagen en el modo PIP / Modo de Doble Imagen (Twin Picture).

Transmisión

[k][y][][ID del equipo][][Datos][Cr]

Datos 0 : TV	5 : AV4
1 : AV1	6 : AV5
2 : AV2	7 : Component
3 : S-Video2	8 : RGB
4 : AV3	9 : HDMI

Reconocimiento

[y][][ID del equipo][][OK][Datos][x]

24. Estado anormal (Comando 2 : z)

- ▶ Para reconocer un estado anormal.

Transmisión

[k][z][][ID del equipo][][FF][][Cr]

Datos FF : Read

Reconocimiento

[z][][ID del equipo][][OK][Datos][x]

Datos 0 : Normal (Encendido y la señal existe)

- 1 : Sin señal (Encendimiento)
- 2 : Apagar el monitor empleando el mando a distancia
- 3 : Apagar el monitor empleando la función desconexión "Sleep time"
- 4 : Apagar el monitor empleando la función RS-232C
- 5 : 5V no funcionan
- 6 : AC no funciona
- 7 : Apagar el monitor empleando la función Alarma del Ventilador (opción)
- 8 : Apagar el monitor empleando la función Off time
- 9 : Apagar el monitor empleando la función Auto Sleep
- a : Apagar el monitor empleando la función On time

* Esta función es de "sólo lectura".

25. Método ISM (Comando 1 : j, Comando 2 : p)

- ▶ Para controlar el método ISM. También puede ajustar el Método ISM en el menú ESPECIAL.

Transmisión

[j][p][][ID del equipo][][Datos][Cr]

Datos 0 : Normal Mode	2 : Orbiter
1 : Imagen Nítida	3 : Inversión

Reconocimiento

[p][][ID del equipo][][OK][Datos][x]

26. Energía Baja (Comando 1 : j, Comando 2 : q)

- ▶ Para reducir el consumo de energía del monitor. También puede seleccionar Energía Baja en el menú ESPECIAL.

Transmisión

[j][q][][ID del equipo][][Datos][][Cr]

Datos0 : Descon
1 : Conex

Reconocimiento

[q][][ID del equipo][][OK][Datos][x]

27. Configuración de la hora del "Orbiter" (Comando 1 : j, Comando 2 : r)

- ▶ Para ajustar el tiempo de funcionamiento del "Orbiter".

Transmisión

[j][r][][ID del equipo][][Datos][][Cr]

Datos Mín. : 1 – Máx. : FE
* Véase la "Correspondencia de datos reales 1"

Reconocimiento

[r][][ID del equipo][][OK][Datos][x]

28. Configuración de los píxeles del "Orbiter" (Comando 1 : j, Comando 2 : s)

- ▶ Para ajustar el número de píxeles en función "Orbiter".

Transmisión

[j][s][][ID del equipo][][Datos][Cr]

Datos Mín. : 1 – Máx. : 3
* Véase la "Correspondencia de datos reales 1"

Reconocimiento

[s][][ID del equipo][][OK][Datos][x]

29. Ajuste del tamaño de la imagen secundaria (Comando 1 : j, Comando 2 : t)

- ▶ Pulse el botón Tamando Ventana. Pulse el botón ◀ / ▶ para ajustar el tamaño de la imagen secundaria.

Transmisión

[j][t][][ID del equipo][][Datos][Cr]

Datos Mín. : 0 – Máx. : 20
* Véase la "Correspondencia de datos reales 1"

Reconocimiento

[t][][ID del equipo][][OK][Datos][x]

30. Autoajuste (Comando 1 : j, Comando 2 : u)

- ▶ Ajusta automáticamente la posición de la imagen y elimina cualquier temblor de la imagen.

Transmisión

[j][u][][ID del equipo][][Datos][Cr]

Datos 1: To set

Reconocimiento

[u][][ID del equipo][][OK][Datos][x]

31. Selección de programa (Comando 1 : m, Comando 2 : a)

- ▶ Para seleccionar un programa para la imagen principal.

Transmisión

[m][a][][ID del equipo][][Datos0][][Datos1][][Datos2][Cr]

Datos Min: 0 ~ Max: 63 (0 ~ C7, 200Pr is on))
* Véase la "Correspondencia de datos reales 1"
Datos1 Don't care
Datos2 0 : Main
1 : Sub

Reconocimiento

[a][][ID del equipo][][OK][Datos0][x]

* Correspondencia de datos reales 1
0 : Step 0
⋮
A : Step 10 (ID del equipo 10)
⋮
F : Step 15 (ID del equipo 15)
10 : Step 16 (ID del equipo 16)
⋮
64 : Step 100
⋮
6E : Step 110
⋮
73 : Step 115
74 : Step 116
⋮
C7 : Step 199
⋮
FE : Step 254
FF : Step 255

* Correspondencia de datos reales 2
0 : -40
1 : -39
2 : -38
⋮
28 : 0
⋮
4E : +38
4F : +39
50 : +40

32. Enviar cable IR
(Comando 1 : m, Comando 2 : c)

► Para enviar código remoto IR.

Transmisión

[m][c][][ID del equipo][][Datos][Cr]

Datos Enviar cable IR - Consulte P.53~57

Reconocimiento

[c][][ID del equipo][][OK][Datos][x]

33. Seleccionar entrada
(Comando 1 : x, Comando 2 : b)
(Entrada imagen principal)

► Para seleccionar la fuente de entrada del TV.

Transmisión

[x][b][][ID del equipo][][Datos][Cr]

Datos Estructura

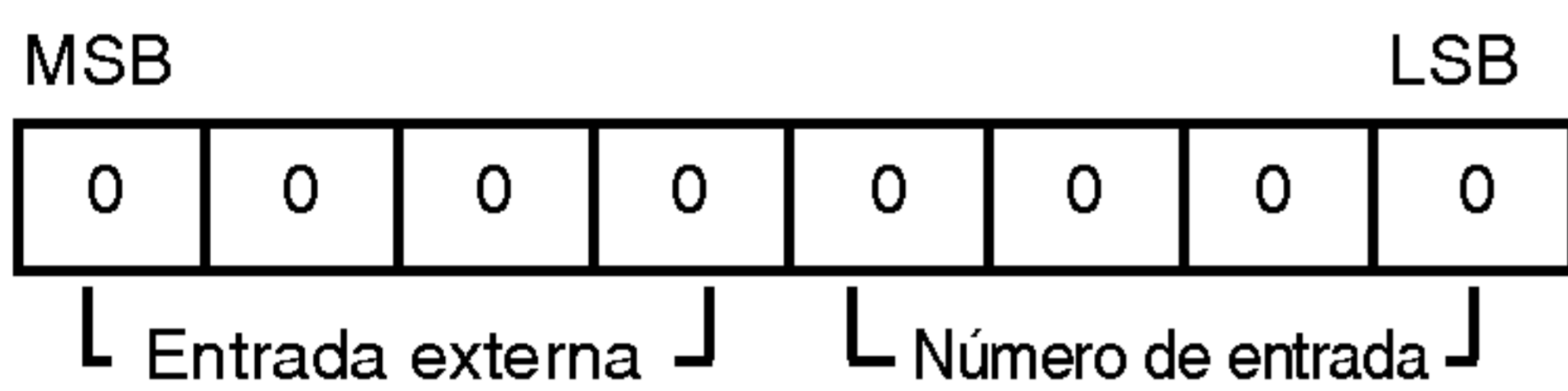

Entrada externa				Datos
0	0	0	1	Analog
0	0	1	0	AV
0	0	1	1	S-VIDEO
0	1	0	0	Component
0	1	0	1	RGB-DTV
0	1	1	0	RGB-PC
1	0	0	1	HDMI

Número de entrada				Datos
0	0	0	0	Input1
0	0	0	1	Input2
0	0	1	0	Input3
0	0	1	1	Input4
0	1	0	0	Input5
0	1	0	1	Input6

Reconocimiento

[b][][ID del equipo][][OK][Datos][x]

34. Seleccionar entrada (Comando 1 : x, Comando 2 : y)

► Para ajustar la fuente de entrada para subimagen en modo PIP.

Transmisión

[x][y][][ID del equipo][][Data][Cr]

Datos Estructura

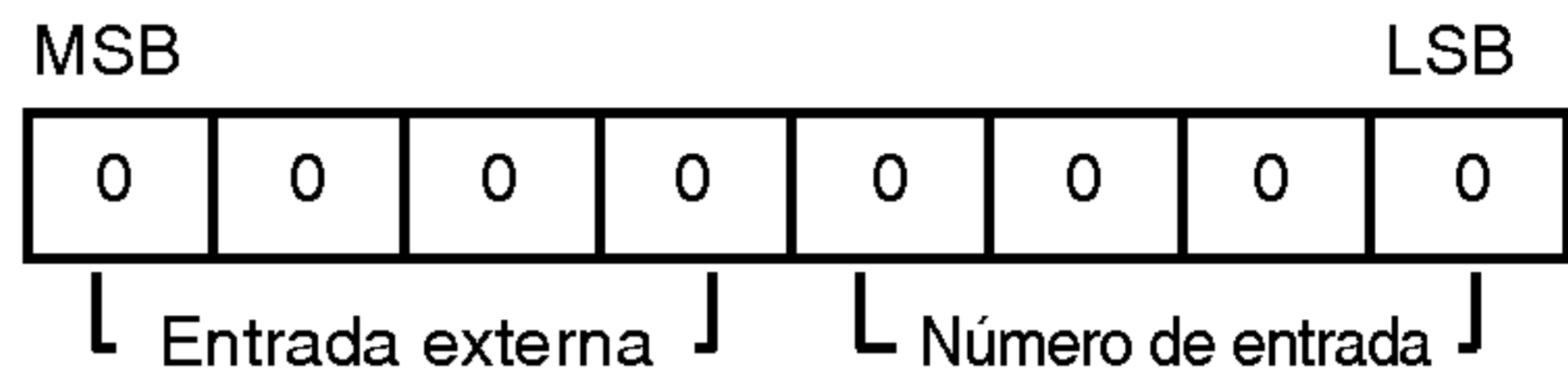

Entrada externa				Datos
0	0	0	1	Analog
0	0	1	0	AV
0	0	1	1	S-VIDEO
0	1	0	0	Component
0	1	0	1	RGB-DTV
0	1	1	0	RGB-PC
1	0	0	1	HDMI

Número de entrada				Datos
0	0	0	0	Input1
0	0	0	1	Input2
0	0	1	0	Input3
0	0	1	1	Input4
0	1	0	0	Input5
0	1	0	1	Input6

Reconocimiento

[y][][ID del equipo][][OK][Datos][x]

CÓDIGO IR (formato NEC)

Cómo conectar

- ▶ Connect your wired remote control to the Remote Control port on the Monitor.

Código IR del mando a distancia (formato NEC)

▶ Forma de onda de salida

mpulso único, modulado con señal de 37,917 KHz en 455 KHz

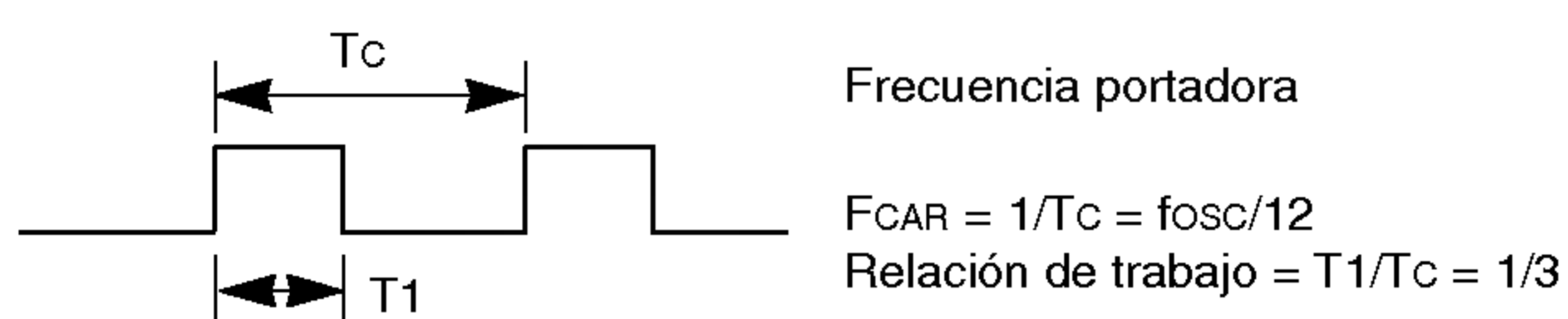

▶ Configuración de cuadro

- 1er.cuadro

Código de cable conductor	Bajo código personalizado							Alto código personalizado							Código de datos							Código de datos										
	C0	C1	C2	C3	C4	C5	C6	C7	C0	C1	C2	C3	C4	C5	C6	C7	D0	D1	D2	D3	D4	D5	D6	D7	D0	D1	D2	D3	D4	D5	D6	D7

- Repetir cuadro

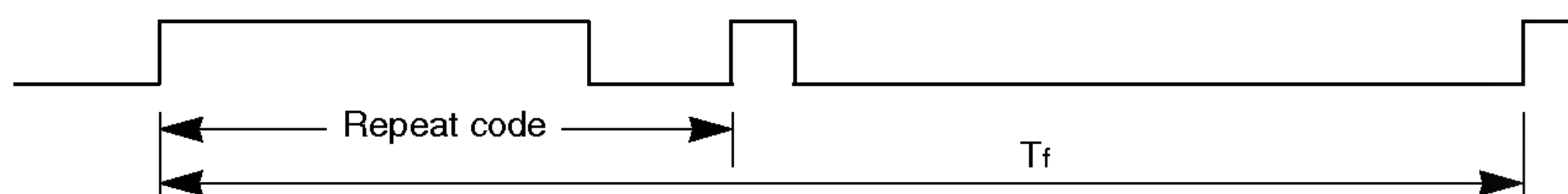

▶ Código de cable conductor

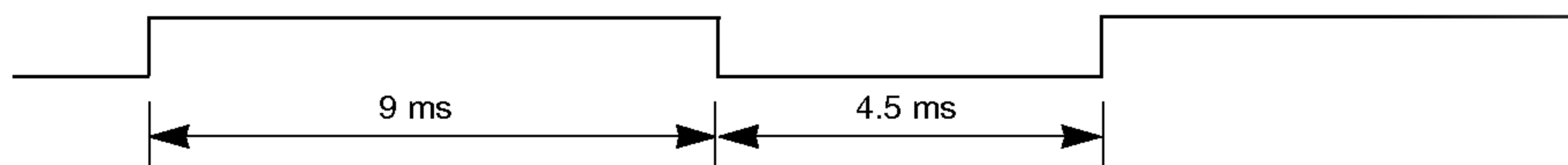

▶ Repetir código

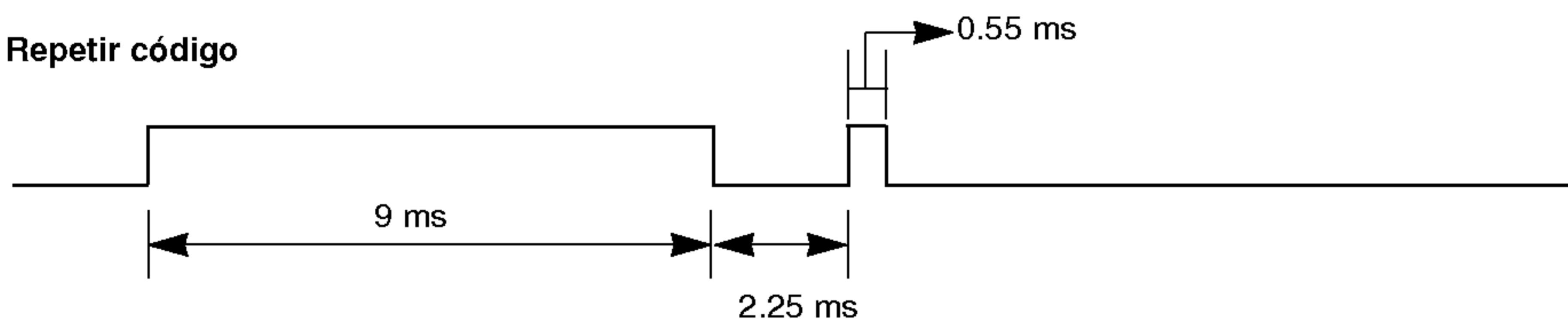

▶ Descripción de bits

- Bit "0"

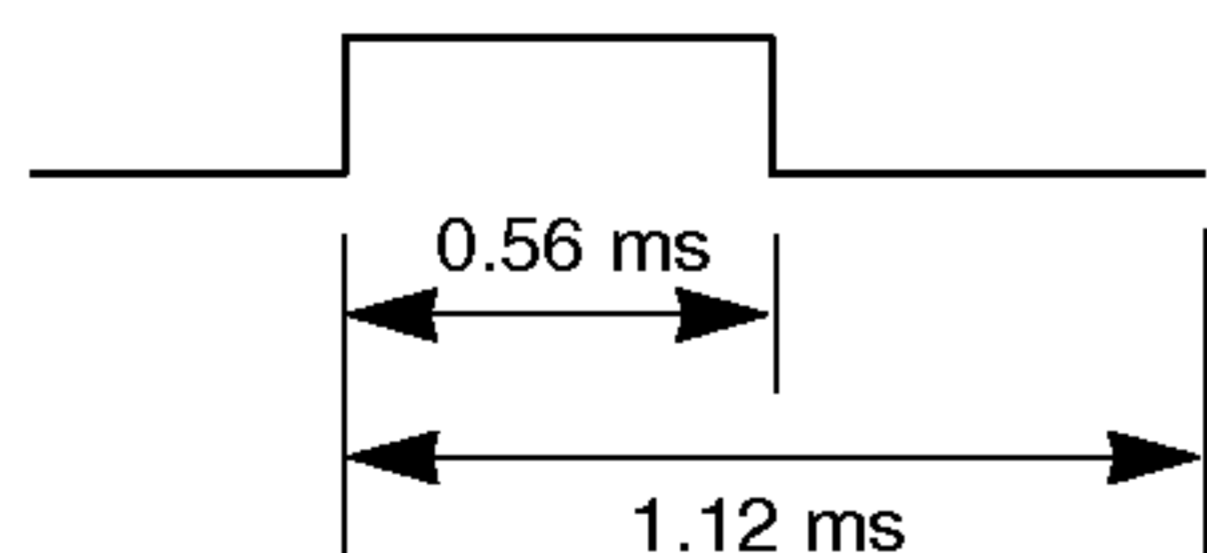

- Bit "1"

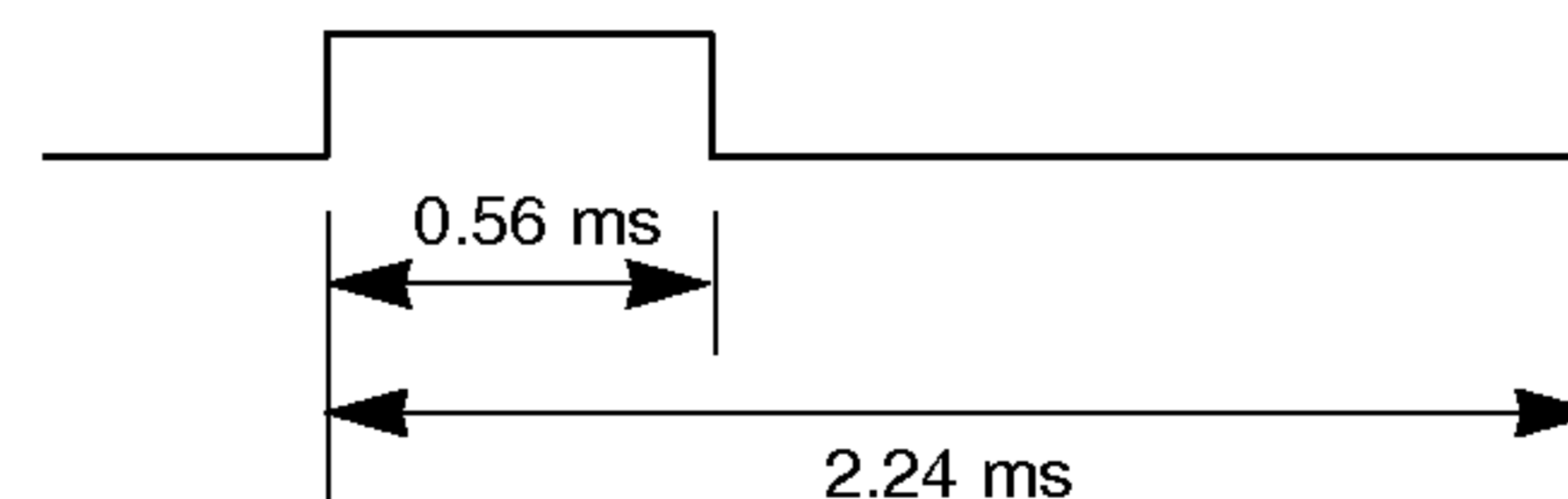

▶ Intervalo entre cuadros: Tf

La forma de onda transmitida siempre que una tecla esté pulsada.

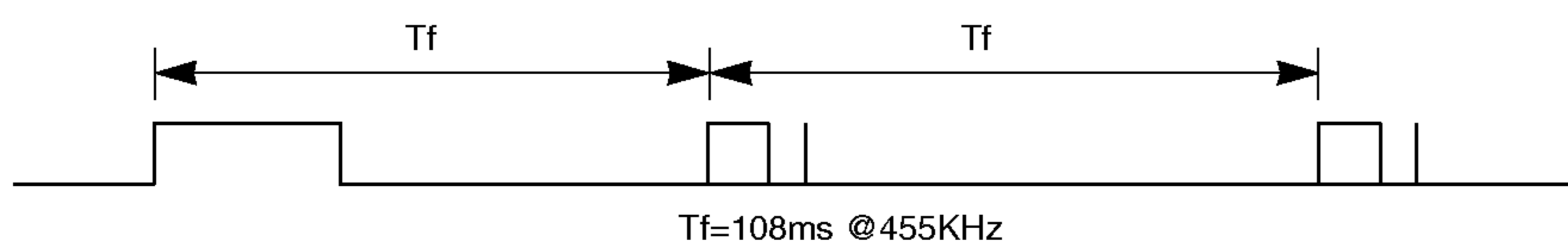

Código (Hexa)	Función	Nota
00	PR▲	Botón R/C
01	PR▼	Botón R/C
02	VOL▲	Botón R/C
03	VOL▼	Botón R/C
40	▲	Botón R/C
41	▼	Botón R/C
06	▶	Botón R/C
07	◀	Botón R/C
08	CONEXIÓN	R/C Button (Power On/Off)
C4	ENCENDIDO	Discrete IR Code (Only Power On)
C5	APAGADO	Discrete IR Code (Only Power Off)
09	SILENCIAMIENTO	Botón R/C
10	TECLAS DE NÚMEROS 0	Botón R/C
11	TECLAS DE NÚMEROS 1	Botón R/C
12	TECLAS DE NÚMEROS 2	Botón R/C
13	TECLAS DE NÚMEROS 3	Botón R/C
14	TECLAS DE NÚMEROS 4	Botón R/C
15	TECLAS DE NÚMEROS 5	Botón R/C
16	TECLAS DE NÚMEROS 6	Botón R/C
17	TECLAS DE NÚMEROS 7	Botón R/C
18	TECLAS DE NÚMEROS 8	Botón R/C
19	TECLAS DE NÚMEROS 9	Botón R/C
0B	INPUT	Botón R/C
98	MULTIMEDIA	Botón R/C
BF	COMPONENT	Discreto (COMPONENTE de entrada)
C6	HDMI	Discreto (HDMI de entrada)
D5	RGB	Discreto (RGB de entrada)
D6	TV	Discreto (TV de entrada)
5A	AV1	Discreto (AV1 de entrada)
D0	AV2	Discreto (AV2 de entrada)
D1	AV3	Discreto (AV3 de entrada)
D2	AV4	Discreto (AV4 de entrada)
CF	AV5	Discreto (AV5 de entrada)
D3	S-Video2	Discreto (S-Video2 de entrada)
1E	FAV(Favorite)	Botón R/C
1A	Q.VIEW	Botón R/C
0A	I/II	Botón R/C
0E	REPOSO	Botón R/C
43	MENU	Botón R/C
44	OK(●)	Botón R/C
4D	PSM	Botón R/C
52	SSM	Botón R/C
53	LIST	Botón R/C
20	TEXT	Botón R/C
2A	REVEAL	Botón R/C
22	MODE	Botón R/C
24	MIX	Botón R/C
26	TIME	Botón R/C
62	UPDATE / POSITION	Botón R/C
64	SIZE	Botón R/C
65	HOLD	Botón R/C
70	INDEX	Botón R/C
60	PIP	Botón R/C
61	PIP INPUT	Botón R/C
63	SWAP	Botón R/C
71	PIP PR+	Botón R/C
72	PIP PR-	Botón R/C
79	ARC	Botón R/C
76	ARC (4:3)	Discrete IR Code (Sólo modo 4:3)
77	ARC (16:9)	Discrete IR Code (Sólo modo 16:9)
AF	ARC (Zoom)	Discrete IR Code (Sólo modo Zoom)

Código (Hexa)	Función	Nota
C8	EPF MENU	Botón R/C
7D	MARK	Botón R/C
AA	INFO	Botón R/C
BO	PLAY	Botón R/C
B1	STOP	Botón R/C
BA	PAUSE	Botón R/C

Programación del mando a distancia

- ▶ El mando a distancia es un modelo multimarca o un mando a distancia universal. Se puede programar para utilizar con aparatos controlables a distancia de otros fabricantes.

Tenga en cuenta que el mando a distancia puede que no controle todos los modelos de otras marcas.

Programación de un código en un mando a distancia

1. Para averiguar si su mando a distancia puede funcionar con el aparato sin ser programado, encienda el aparato, por ejemplo un vídeo, y pulse la correspondiente tecla de modo en el mando a distancia.
A continuación pulse la tecla POWER. Si el aparato se apaga, es que responde adecuadamente y no es necesario programar el mando a distancia. Si no es así, deberá programarse el mando a distancia para que funcione con el aparato. Los pasos para la programación se explican a continuación.
2. Pulse las teclas MENU y MUTE al mismo tiempo y de manera continuada durante 2 segundos; se iluminará la tecla del dispositivo seleccionado.
Si no pulsa ninguna tecla durante 20 segundos, se apagará la luz de la tecla de modo. En ese caso, tendrá que repetir el proceso desde el paso 2.
3. Introduzca los números de código utilizando la tecla numérica del mando a distancia y consultando la tabla de códigos en las páginas siguientes. Al pulsar la tecla, la luz parpadea una vez. Si el aparato se apaga, la programación se ha realizado con éxito.
4. Pulse la tecla de MENU para guardar el código. Después de dos parpadeos, el código habrá quedado guardado.
5. Compruebe las funciones del mando a distancia para ver si el aparato responde adecuadamente. Si no es así, repita desde el paso 2.

Programación de un código en un mando a distancia

Brand	Codes	Brand	Codes	Brand	Codes	Brand	Codes
AIWA	034	KENWOOD	014 034 039 043	PORTLAND	108	TATUNG	039 043
AKAI	016 043 046 124		047 048	PULSAR	072	TEAC	034 039 043
	125 146	LG (GOLDSTAR)	001 012 013 020	QUARTZ	011 014	TECHNICS	031 033 070
AMPRO	072		101 106 114 123	QUASAR	033 066 075 145	TEKNIKA	019 031 033 034
ANAM	031 033 103	LLOYD	034	RCA	013 020 033 034		101
AUDIO DYNAMICS	012 023 039 043	LXI	003 009 013 014		040 041 062 063	THOMAS	034
BROKSONIC	035 037 129		017 034 101 106		107 109 140 144	TMK	006
CANON	028 031 033	MAGIN	040		145 147	TOSHIBA	008 013 042 047
CAPEHART	108	MAGNAVOX	031 033 034 041	REALISTIC	003 008 010 014		059 082 112 131
CRAIG	003 040 135		067 068		031 033 034 040	TOTEVISION	040 101
CURTIS MATHES	031 033 041	MARANTZ	012 031 033 067		053 054 101	UNITECH	040
DAEWOO	005 007 010 064		069	RICO	058	VECTOR RESEARCH	012
	065 108 110 111	MARTA	101	RUNCO	148	VICTOR	048
	112 116 117 119	MATSUI	027 030	SALORA	014	VIDEO CONCEPTS	012 034 046
DAYTRON	108	MEI	031 033	SAMSUNG	032 040 102 104	VIDEOSONIC	040
DBX	012 023 039 043	MEMOREX	003 010 014 031		105 107 109 112	WARDS	003 013 017 024
DYNATECH	034 053		033 034 053 072		113 115 120 122		031 033 034 040
ELECTROHOME	059		101 102 134 139		125		053 054 131
EMERSON	006 017 025 027	MGA	045 046 059	SANSUI	022 043 048 135	YAMAHA	012 034 039 043
	029 031 034 035	MINOLTA	013 020	SANYO	003 007 010 014	ZENITH	034 048 056
	036 037 046 101	MITSUBISHI	013 020 045 046		102 134		058 072 080 101
	129 131 138 153		049 051 059 061	SCOTT	017 037 112 129		
FISHER	003 008 009 010		151		131		
FUNAI	034	MTC	034 040	SEARS	003 008 009 010		
GE	031 033 063 072	MULTITECH	024 034		013 014 017 020		
	107 109 144 147	NEC	012 023 039 043		031 042 073 081		
GO VIDEO	132 136		048		101		
HARMAN KARDON	012 045	NORDMENDE	043	SHARP	031 054 149		
HITACHI	004 018 026 034	OPTONICA	053 054	SHINTOM	024		
	043 063 137 150	PANASONIC	066 070 074 083	SONY	003 009 031 052		
INSTANTREPLAY	031 033		133 140 145		056 057 058 076		
JCL	031 033	PENTAX	013 020 031 033		077 078 149		
JCPENNY	012 013 015 033		063	SOUNDESIGN	034		
	040 066 101	PHILCO	031 034 067	STS	013		
JENSEN	043	PHILIPS	031 033 034 054	SYLVANIA	031 033 034 059		
JVC	012 031 033 043		067 071 101		067		
	048 050 055 060	PILOT	101	SYMPHONIC	034		
	130 150 152	PIONEER	013 021 048	TANDY	010 034		

Brand	Codes	Brand	Codes	Brand	Codes	Brand	Codes
ABC	003 004 039 042	GOLDEN CHANNEL	030		065 085 090	SPRUCER	047 078
	046 052 053	HAMLIN	049 050 055	PIONEER	034 051 052 063	STARCOM	002 004 008 009
AJIN	112	HITACHI	052 055		076	STARGATE	008 030
ANTRONIK	014	HOSPITALITY	070 077	POST NEWS WEEK	016	TADIRAN	030
ARCHER	005 007 014 024	JERROLD	002 003 004 008	PRUCER	059	TAEKWANG	110
CABLE STAR	026		009 010 052 069	PTS	011 048 071 072	TAIHAN	105
CENTURION	092		074		073 074	TANDY	017
CENTURY	007	LG (GOLDSTAR)	001 106 101 005	PULSAR	100	TEXSCAN	029
CITIZEN	007	M-NET	037	RCA	047	TOCOM	039 040 056
COLOUR VOICE	065 090	MACOM	033	REGAL	049 050	TOSHIBA	100
COMBANO	080 081	MAGNAVOX	010 012 064 079	REGENCY	057	UNIKA	007 014 024
COMTRONICS	019 030	MEMOREX	100	REMBRANT	025	UNITED CABLE	004 053
DIAMOND	023	MOVIE TIME	028 032	SAMSUNG	102 107 030 068	UNIVERSAL	005 007 014 024
EAGLE	020 030 040	NSC	015 028 038 071	SCIENTIFIC ATLANTA	003 011 041 042		026 027 032 035
EASTERN	057 062 066		073		043 045 046	VIEWSTAR	012 015 018 086
ELECTRICORD	032	OAK	016 031 037 053	SHERITECH	022		087 088 089
GE	072	PANASONIC	044 047	SIGNAL	030	ZENITH	100 114 060 093
GEMINI	008 022 025 054	PARAGON	100	SIGNATURE	052		
GI	052 074	PHILIPS	006 012 013 020	SL MARX	030		

Programación de un código en un mando a distancia

Brand	Codes	Brand	Codes	Brand	Codes	Brand	Codes
ALPHASTAR DSR	123		133 134	PACE SKY SATELLITE	143		088 090 107 130
AMPLICA	050	GENERAL INSTRUMENT	003 004 016 029	PANASONIC	060 142	TOSHIBA	137
BIRDVIEW	051 126 129	HITACHI	031 059 101	PANSAT	121	UNIDEN	002 127
CHANNEL MASTER	013 014 015 018	HOUSTON TRACKER	139 140	PERSONAL CABLE	117		016 025 042 043
	036 055		033 037 039 051	PHILIPS	071		044 045 048 049
CHAPARRAL	008 009 012 077		057 104	PICO	105		078 079 080 086
CITOH	054	HUGHES	068	PRESIDENT	019 102	VIEWSTAR	101 135 136
CURTIS MATHES	050 145	JANIEL	060 147	PRIMESTAR	030 110 111		115
DRAKE	005 006 007 010	JERROLD	061	PROSAT	072	WINEGARD	128 146
	011 052 112 116	KATHREIN	108	RCA	066 106	ZENITH	081 082 083 084
	141	LEGEND	057	REALISTIC	043 074		091 120
DX ANTENNA	024 046 056 076	LG	001	SAMSUNG	123		
ECHOSTAR	038 040 057 058	LUTRON	132	SATELLITE SERVICE CO	028 035 047 057		
	093 094 095 096	LUXOR	062 144		085		
	097 098 099 100	MACOM	010 059 063 064	SCIENTIFIC ATLANTA	032 138		
	122		065	SONY	103		
ELECTRO HOME	089	MEMOREX	057	STARCAST	041		
EUROPLUS	114	NEXTWAVE	028 124 125	SUPER GUIDE	020 124 125		
FUJITSU	017 021 022 027	NORSAT	069 070	TEECOM	023 026 075 087		

Brand	Codes	Brand	Codes	Brand	Codes	Brand	Codes
AIWA	014 028 070 096	JVC	004 013 141	PHILIPS	026 112 143		147 218
	125 129 139 229	KEC	185 186 187	PIONEER	039 042 043 063	TOSHIBA	137
	230	KENWOOD	038 050 067 089		065 091 093 094	THE	061
AKAI	163		170 171 197 206	QUASAR	113	VICTOR	088 131
ANAM	003 014 017 023		215 222	RCA	080	WARDS	089
	059 106 189 216	KOHEL	030	RCX	092	YAMAHA	054 055 066 092
	217 235 236	NAD	045 046	REALISTIC	103 106		199
BURMECTER	252	LOTTE	014 016 036 098	SAMSUNG	124 145 146 182		
CARVER	086		100 172 173 174		193 194 195 203		
CLARION	199		175 176 177 178		204 244 245 246		
DAEWOO	027 053 060 084		179 180 181 183	SANSUI	011 135 138 144		
	102 148 198 221		201 202 208 213	SANYO	019 083 234		
DENON	015 075 130 143		214 219 223 232	SCOTT	106 186		
FANTASIA	071		238 240	SHARP	031 032 051 052		
FINEARTS	022	LXI	103		072 082 117 119		
FISHER	089 099	MAGNAVOX	111		156 184 199 200		
LG(GOLDSTAR)	001 021 024 029	MARANTZ	002 018 020 025	SHERWOOD	005 006 158		
	087 107 108 110		034 041 081 090	SONY	044 045 109 114		
	190 191 192 210		097 112		118 126 248 249		
HAITAI	211 212 239	MCINTOSH	049	TAEKWANG	012 020 073 074		
HARMAN/KARDON	034 035 188 222	MCS	104		076 077 105 161		
INKEL	068	MEMOREX	107		162 163 164 165		
	037 058 062 069	NAD	046		166 167 168 169		
	078 079 095 121	ONKYO	013 040 041 047	TEAC	010 085 106 136		
	122 149 150 151		048 056 057 132		185 187 237		
	152 153 154 155		133 140	TECHNICS	101 113 128 134		
	157 158 159 160	OPTIMUS	158				
	189 207 222 224	PANASONIC	007 033 064 113				
	225 226 227 243		142 220 241 251				
	247	PENNEY	104				

Brand	Codes	Brand	Codes	Brand	Codes	Brand	Codes
APEX DIGITAL	022	MAGNAVOX	013	PHILIPS	013	SONY	007
DENON	020 014	MARANTZ	024	PIONEER	004 026	THOMPSON	005 006
GE	005 006	MITSUBISHI	002	PROCEED	021	TOSHIBA	019 008
HARMAN KARDON	027	NAD	023	PROSCAN	005 006	YAMAHA	009 018
JVC	012	ONKYO	008 017	RCA	005 006	ZENITH	010 016 025
LG	001 010 016 025	PANASONIC	003 009	SAMSUNG	011 015		

Nota

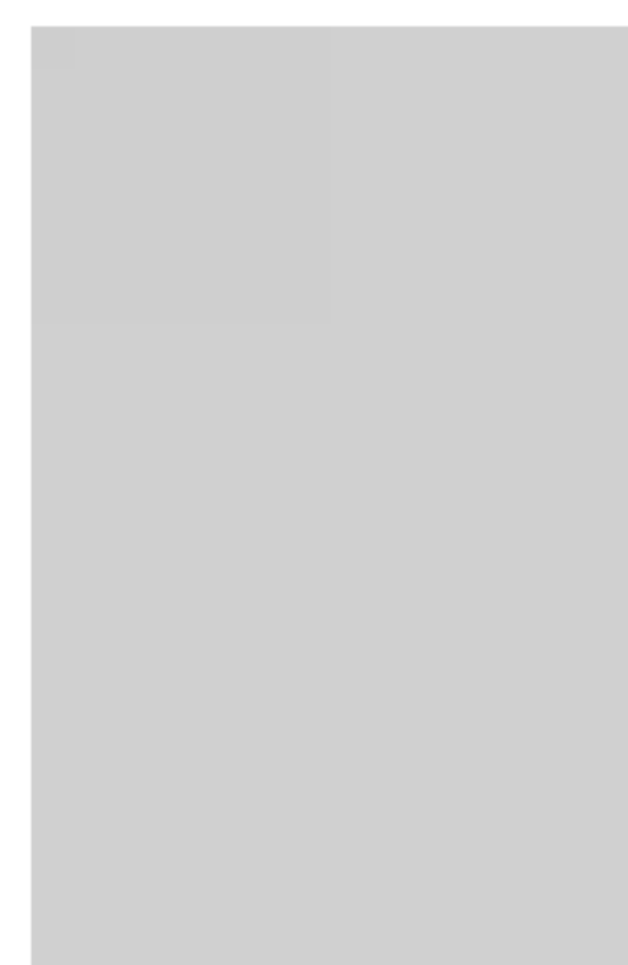

Lista de comprobación para reparación de averías

<p>Sin imagen ni sonido</p>	<ul style="list-style-type: none"> • Compruebe que el Monitor esté conectado. • Está el cable de potencia conectado a la toma de corriente de la pared? • Conecte el cable de potencia de otro producto en la toma de corriente de la pared en la que el cable de potencia del Monitor estaba conectado.
<p>La imagen es buena pero no hay sonido</p>	<ul style="list-style-type: none"> • Pulse el botón de VOLUME (▲). • Sonido sordo? Pulse el botón de MUTE.
<p>El control remoto no funciona</p>	<ul style="list-style-type: none"> • Compruebe que no haya ningún objeto entre la Pantalla de Plasma y el control remoto que provoque obstrucción. • Compruebe que las pilas estén instaladas con las polaridades correctas. (Consulte p. 6) • Coloque pilas nuevas. (Consulte p. 6)
<p>La imagen aparece lentamente después del encendido</p>	<ul style="list-style-type: none"> • Esto es normal ya que la imagen se silencia durante el proceso de inicio del monitor. Sírvase ponerse en contacto con su centro de asistencia si la imagen no aparece una vez transcurridos cinco minutos.
<p>No hay color o éste es de mala calidad o la imagen es de mala calidad</p>	<ul style="list-style-type: none"> • Seleccione Color en el menú de IMAGEN y pulse el botón de ►. (Consulte p. 23) • Mantenga una cierta distancia entre el Monitor y el vídeo. • Active cualquier función para reestablecer el brillo de la imagen. (Si la imagen fija permanece en la pantalla durante más de 5 minutos, la pantalla se oscurece.)
<p>Barras horizontales/verticales o movimiento en la imagen</p>	<ul style="list-style-type: none"> • Compruebe la existencia de interferencias locales tales como un aparato eléctrico o herramienta eléctrica.
<p>Uno de los altavoces no suena</p>	<ul style="list-style-type: none"> • Ajuste el Balance en el menú de SONIDO. (Consulte p.24)
<p>Sonido anómalo procedente del interior del monitor</p>	<ul style="list-style-type: none"> • Un cambio en la humedad o temperatura ambiental puede producir un ruido anómalo en el momento del apagado o encendido del monitor y no significa que exista avería alguna en el monitor.

Especificaciones del producto

MODELO	42PX4R / 42PX4RH 42PX4R-ZB / 42PX4RH-ZB	50PX4R / 50PX4RH 50PX4R-ZB / 50PX4RH-ZB
Anchura (en pulgadas / mm)	49.3 / 1252	57.6 / 1461
Altura (en pulgadas / mm)	27.78 / 705.5	32.9 / 835
Fondo (en pulgadas / mm)	11.29 / 286.7	13.1 / 331.3
Peso (en libras / kg)	70.06 / 31.78	121.7 / 55.2
Requisitos de energía	AC100-240V, 50/60Hz	AC100-240V, 50/60Hz
Temperatura	32 ~ 104°F (0 ~ 40°C)	32 ~ 104°F (0 ~ 40°C)
Humedad	Inferior al 80%	Inferior al 80%

MODELO	42PX5R / 42PX5RH 42PX5R-ZB / 42PX5RH-ZB	50PX5R / 50PX5RH 50PX5R-ZB / 50PX5RH-ZB
Anchura (en pulgadas / mm)	49.3 / 1252	57.6 / 1461
Altura (en pulgadas / mm)	27.8 / 705.5	32.9 / 835
Fondo (en pulgadas / mm)	10.7 / 270.7	13.1 / 331.3
Peso (en libras / kg)	91.3 / 41.4	120.6 / 54.7
Requisitos de energía	AC100-240V, 50/60Hz	AC100-240V, 50/60Hz
Temperatura	32 ~ 104°F (0 ~ 40°C)	32 ~ 104°F (0 ~ 40°C)
Humedad	Inferior al 80%	Inferior al 80%

- Las especificaciones que figuran en el cuadro superior pueden ser modificadas sin previo aviso para mejorar la calidad.

