

MF-FE420-SPA_4P



REPRODUCTOR DIGITAL DE MÚSICA
MANUAL DEL PROPIETARIO
MODELO:MF-FE421/F/T/FT/P/FP/B/FB
MF-FE422/F/W/FW/T/FT/P/FP
MF-FE425/F/P/FP
MF-FE429/F

Lea este manual cuidadosamente antes
de poner en funcionamiento el aparato.
Guárdelo para futuras consultas.

Las especificaciones podrían
cambiar sin previo aviso para su mejora.

El contenido de
este manual es propiedad de LG.



Índice

Instrucciones de seguridad importantes	3
Precauciones	4
Vida de la Batería	4
Características y controles del reproductor	5-10
Accesorios	5
Panel frontal, posterior, superior, inferiorl	6
Panel lateral	7
LCD (MP3/Radio FM)	8-9
Instalación de la batería	10
Requisitos del sistema	11
Circunstancias de funcionamiento	11
Qué es “reproductor MP3”? 12-13	
Qué es un “WMA”?	13
Cómo utilizar su reproductor MP3	14
Instalación de software	15-21
Instalación automática	15-17
Instalación manual	18
Instalación del reproductor MediaSync	19
Instalación del editor de letras .	20-21
Conexión del cable de entrada/salida de datos	22
Conexión de su reproductor MP3 a un PC	22
Uso del explorador MP3	23-40
Uso del explorador MP3	23-24
Formatear la memoria	25- 28
Descargar archivos	29-32
Cargar archivos	33-36
Eliminar archivos en MP Explorer	37-40
Actualizar firmware	41-44
Antes del funcionamiento 45-46	
Encendido/Apagado	45
Uso de auriculares	45
Función hold	46
Ajustar volumen	46
Funcionamiento básico	47-49
Reproducción de archivos	47
Pausar archivos	47
Omitir archivos	48
Reproducir búsqueda de avance rápido y rebobinado rápido	48
Uso de la navegación	49
Funcionamiento avanzado 50-64	
Función marcador	50
Función de repetición local	50
Función EQUALIZADOR	51
Función SRS	52
Función de repetición	53
Función CONTRASTE	54
Función LUZ DE FONDO	55
Función DESPLAZAMIENTO	56
Eliminación de archivos del reproductor MP3	57
Función LETRAS	58
Función transmisor FM	59
Uso del transmisor FM	60
Seleccionar configuración de grabación	61
Grabación de voz	62
Grabación en línea	63
Seleccionar idioma del menú	64
ACERCA de la función	64
SALIR de la función	64
Funcionamiento de la radio 65-68	
Escuchar estaciones de radio	65
Memoria automática	66
Programar estaciones de radio	66
Eliminación de una estación de radio	67
Grabación de radio	68
Localización de averías	68
Software del PC	69-70
MediaSync	69
Reproductor MediaSync Deluxe	70
Especificaciones	71

Instrucciones de seguridad importantes

Para reducir el riesgo de incendios o sacudidas eléctricas, no exponga este aparato a la lluvia ni a la humedad.

	ADVERTENCIA RIESGO DE DESCARGA ELÉCTRICA NO ABRIR	
PRECAUCIÓN PARA REDUCIR EL RIESGO DE DESCARGA ELÉCTRICA, NO EXTRAIGA LA TAPA (NI LA PARTE TRASERA). NO CONTIENE PIEZAS REUTILIZABLES EN EL INTERIOR. SOLICITE LOS SERVICIOS DE ASISTENCIA TÉCNICA AL PERSONAL DE REPARACIÓN CUALIFICADO.		

Los símbolos gráficos en la parte inferior o trasera del aparato significan lo siguiente:



El rayo con una flecha dentro de un triángulo equilátero pretende alertar al usuario de la presencia de voltaje peligroso no aislado dentro de la carcasa del producto, con la magnitud suficiente para constituir un riesgo para las personas.



El signo de exclamación dentro de un triángulo equilátero pretende alertar al usuario de la presencia de importantes instrucciones (de servicio) de funcionamiento y mantenimiento en la información que acompaña al aparato.

Para evitar sacudidas eléctricas, no abra la carcasa. Solicite los servicios de asistencia técnica al personal cualificado. Peligro de sacudida eléctrica. No abrir.

PRECAUCIÓN

El uso de controladores o ajustes, o la realización de procedimientos diferentes a los aquí especificados puede resultar en una exposición a radiación peligrosa.

- Si no piensa utilizar la unidad principal durante un largo periodo de tiempo, extraiga la pila para evitar cualquier daño por causa de escapes y corrosión de la pila.
- Evite escuchar la unidad principal mientras conduce o maneja cualquier vehículo motorizado.
- No utilice la unidad principal en lugares extremadamente calurosos, muy fríos, con mucho polvo o húmedos.
- Desbloquee el interruptor HOLD (bloqueo) antes de poner el aparato en funcionamiento.
- No lo active mientras esté utilizando este producto.

Vida de la Batería

Batería	Reproducción MP3/WMA
Batería alcalina (1EA) MP3 (128Kbps), VOL 20	Cerca de 4 horas (Transmisor FM ENCENDIDO) Cerca de 15 horas (Transmisor FM APAGADO)

- ※ La duración de la pila puede variar según las condiciones de uso, el fabricante y los años y meses de producción.
- ※ Cargue la pila recargable o reemplácela por una nueva en los siguientes casos:
 - ▶ Si aparece el indicador "☐".
 - ▶ Si los botones de funcionamiento no responden.
 - ▶ Los botones no funcionan. Cuando el indicador de batería es un bloque, la función del transmisor no podrá utilizarse.

Para prevenir descargas electrostáticas durante el uso, lea las siguientes indicaciones:

- Si es posible, evite poner en funcionamiento este aparato en lugares secos.
- Si el aparato se detiene durante el funcionamiento normal, reemplace la pila.

Accesorios

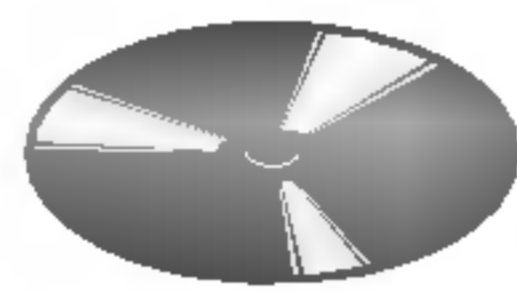

CD de instalación

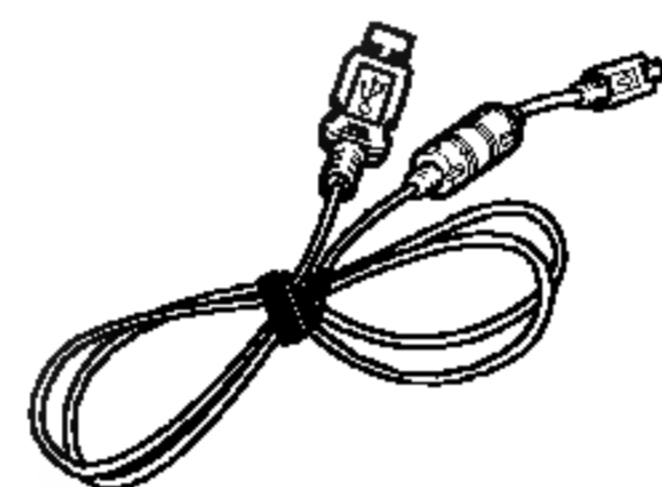

Cable de entrada/
salida de datos



Cordón

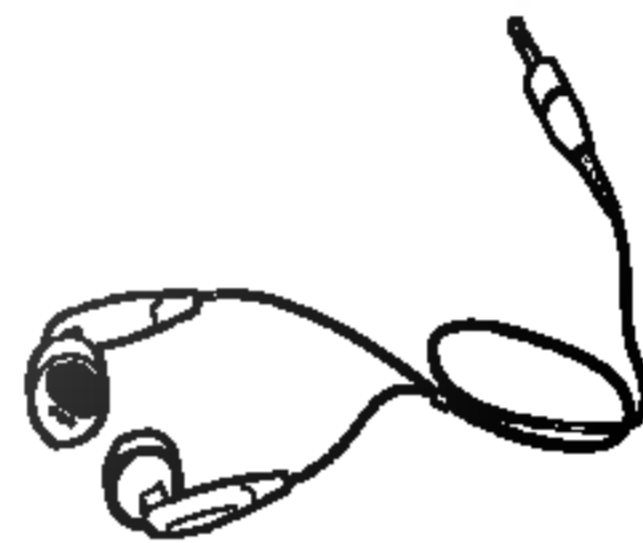

Auriculares

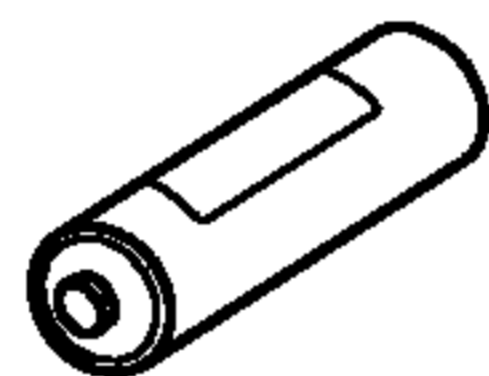

Pila (tamaño AAA)

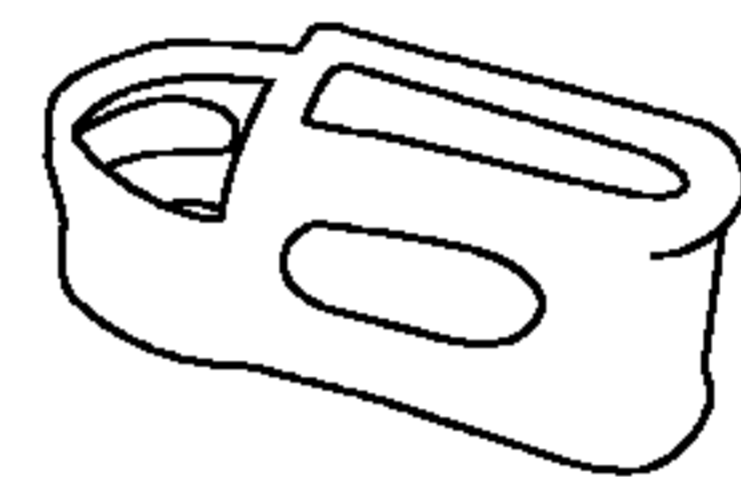

Estuche de transporte



Transmisor FM
(opcional)

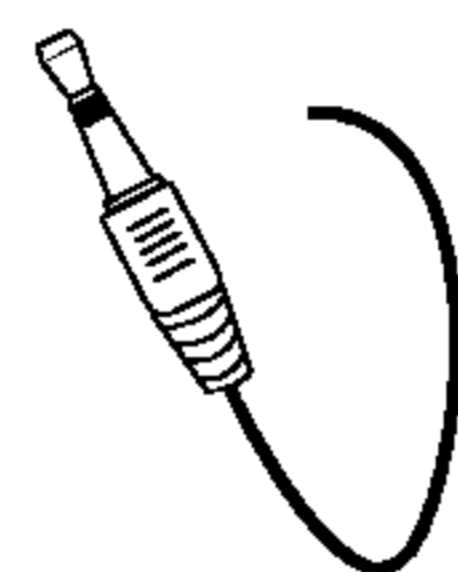

Antena
(opcional)

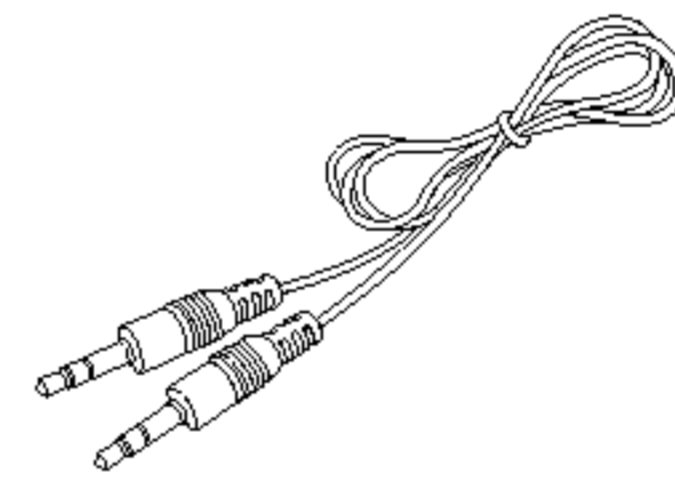

Entrada Auxiliar/
Cable de salida

Características y controles del reproductor

Panel frontal/ posterior

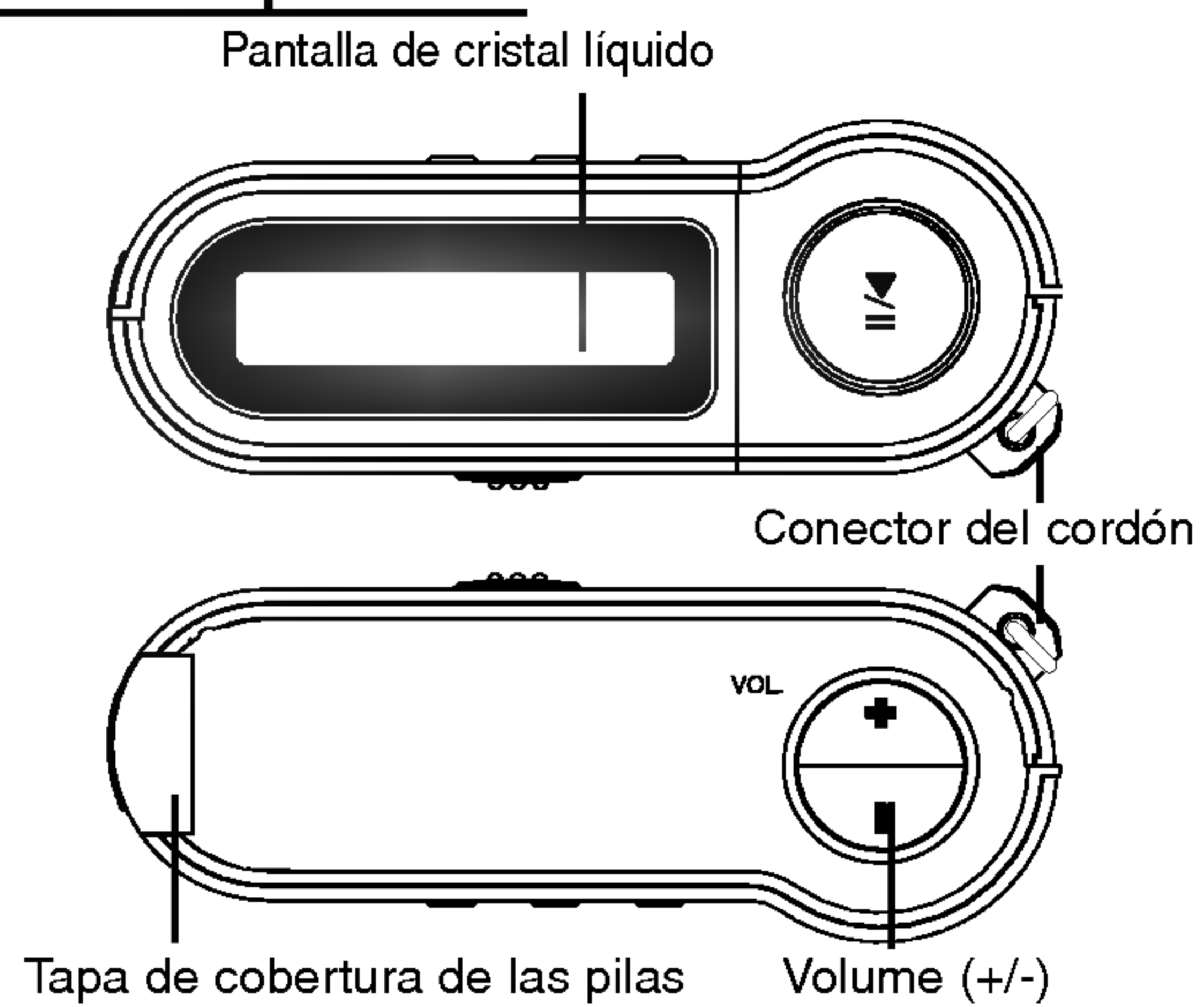

Panel superior/ inferior

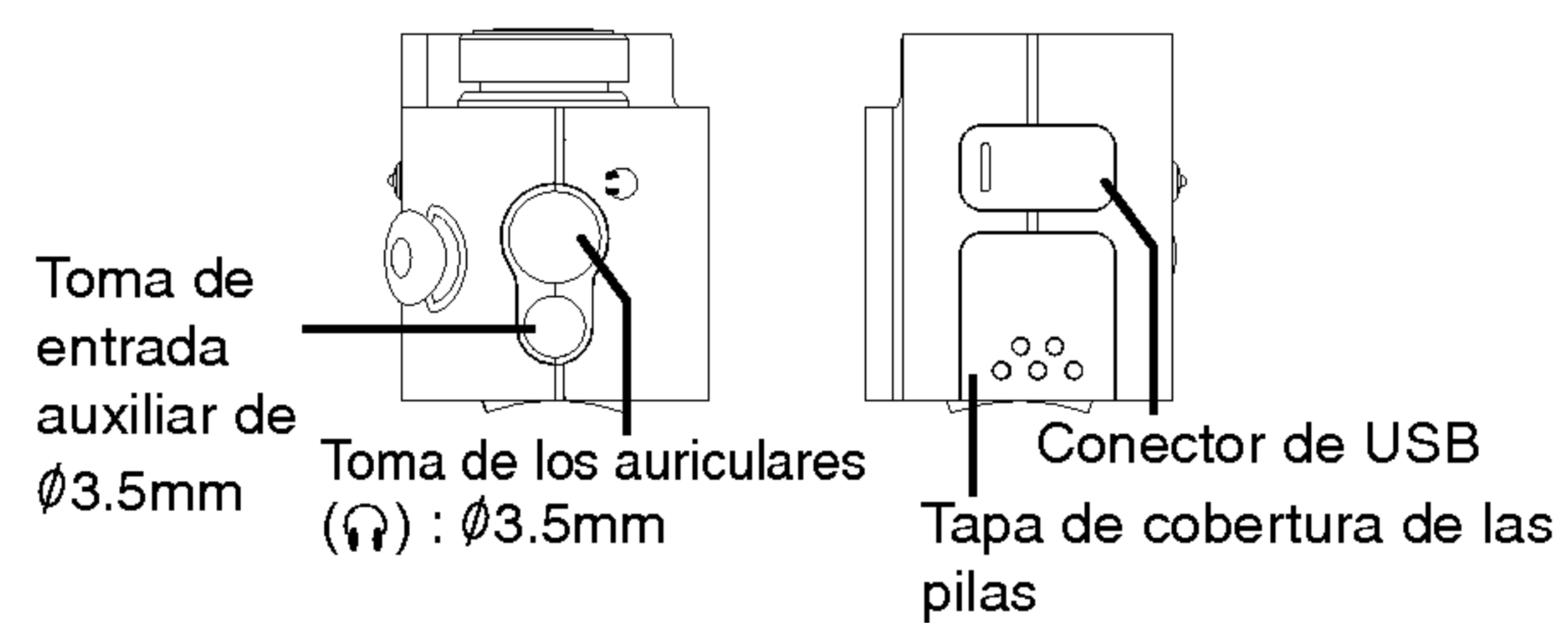

Características y controles del reproductor

Panel lateral

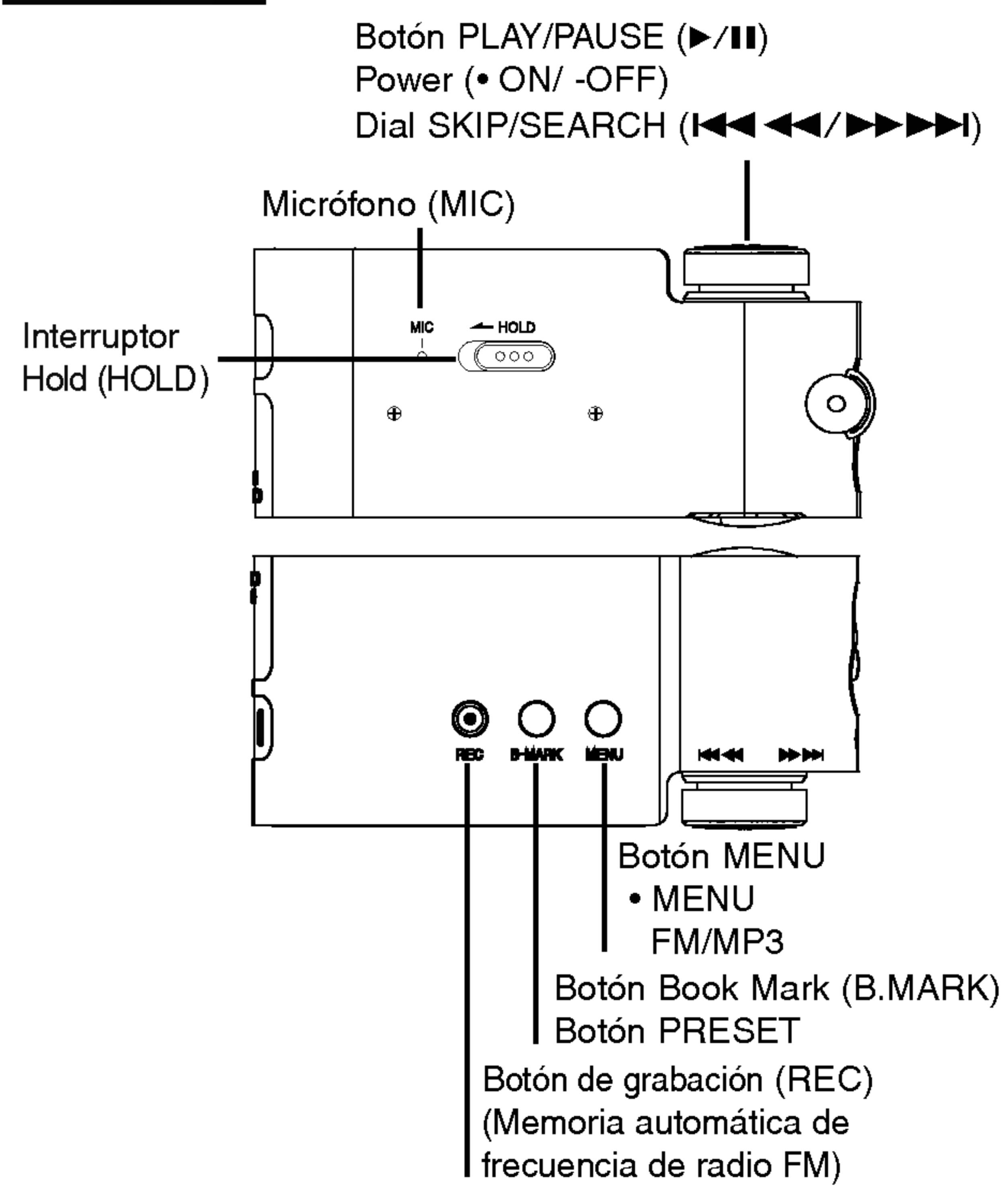

Características y controles del reproductor

LCD (MP3/Radio FM)

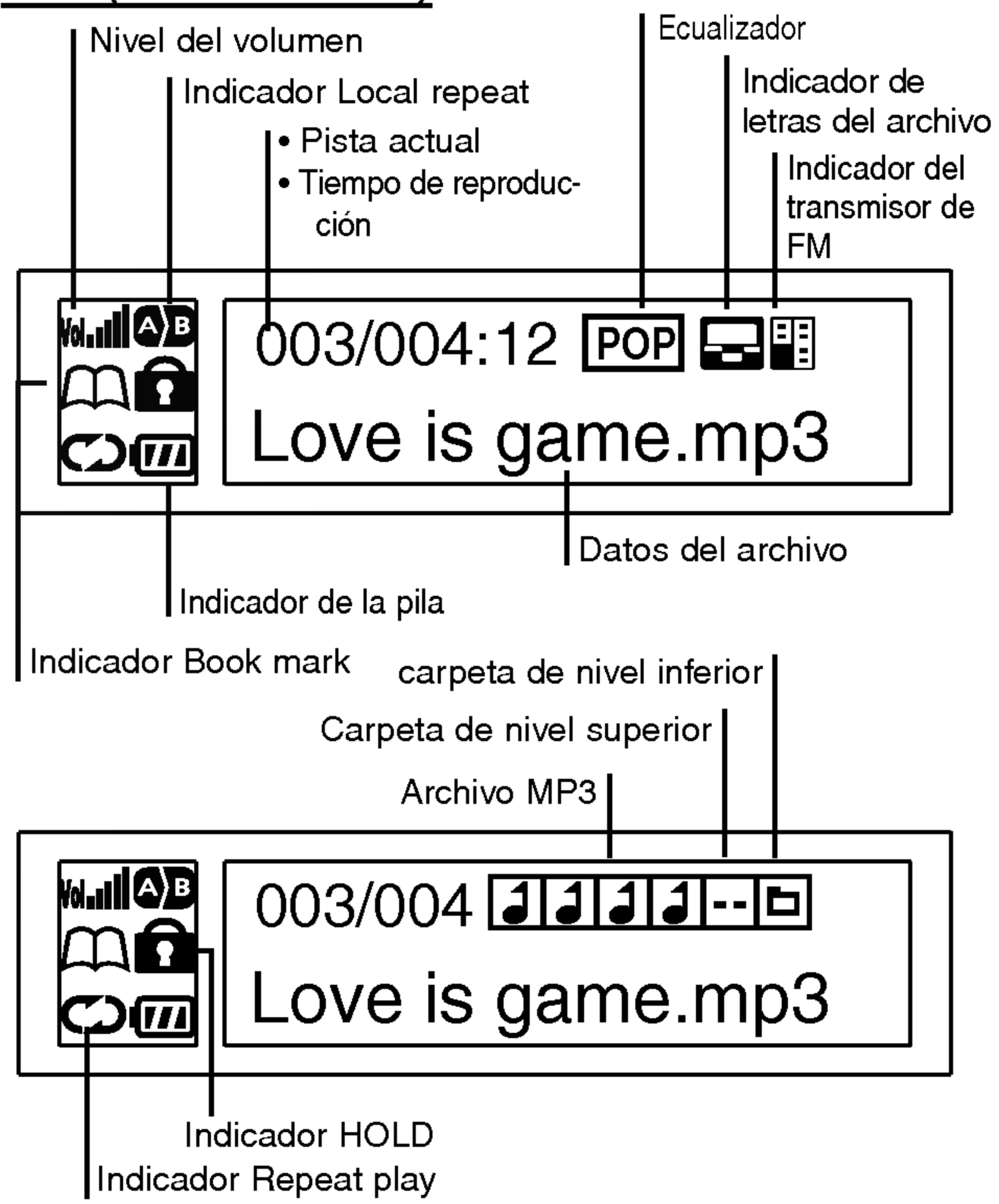

Características y controles del reproductor

LCD (MP3/Radio FM)

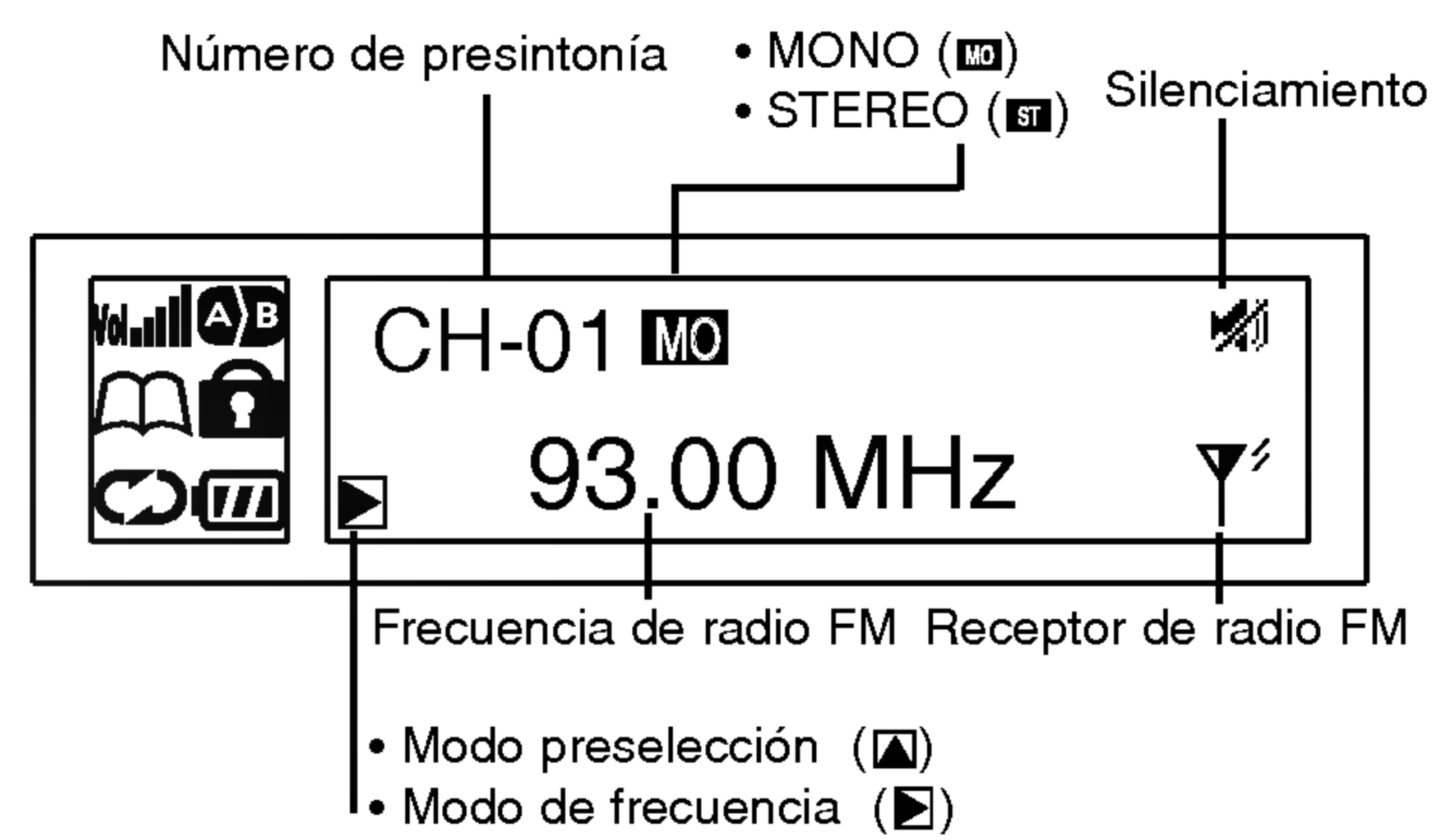

Características y controles del reproductor

Instalación de la batería

1 Abra la tapa de cobertura de la pila.

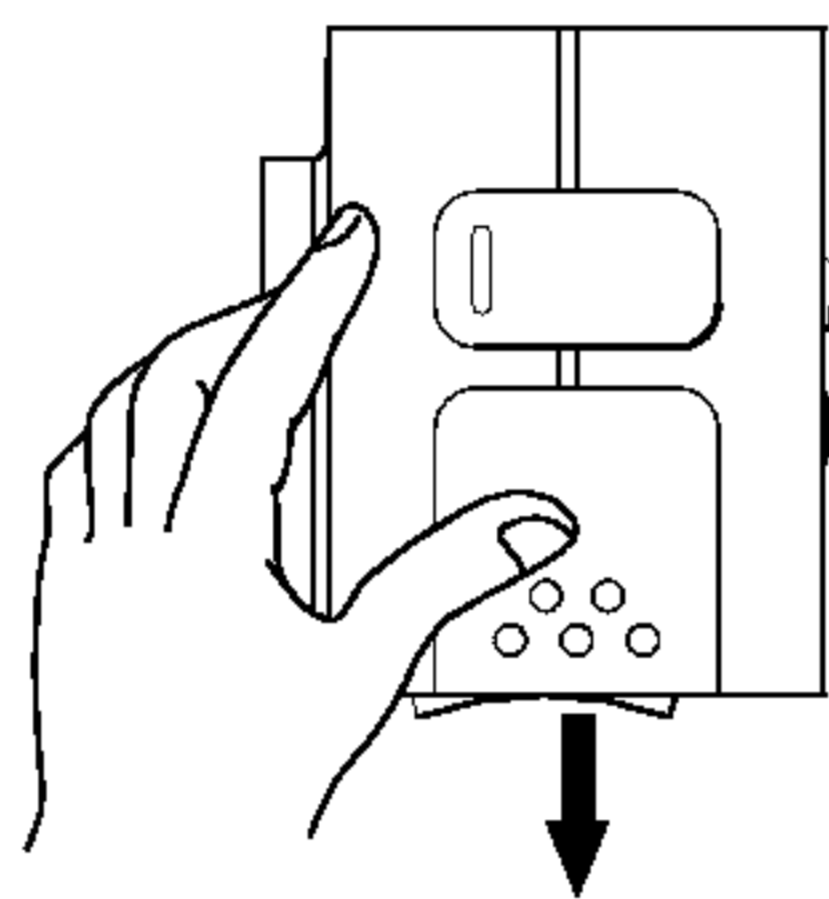

2 Inserte la pila.

Asegúrese de ajustar el + y - de la pila en las marcas del interior del compartimento de la pila.

3 Cierre la tapa de cobertura de la pila.

N Notas

- El uso inadecuado de la pila podría causar escapes y corrosión de la pila.
- Si se produce un escape en la pila, limpie el líquido de la pila del compartimento de la pila e inserte una pila nueva. Funciones y controladores del reproductor

Requisitos del sistema

Su reproductor de MP3 necesita unos requisitos de sistema mínimos de su ordenador.

Circunstancias de funcionamiento

- Sistema operativo: Windows 98/ 98SE/ ME/ 2000/ XP
- **Puede actualizar el software de MP3 Explorer para Windows 98/98SE/ME/2000/XP disponible etc. en un Sitio web de LG Electronics Inc. Consulte el siguiente modelo de procedimiento de contacto:**
- **<http://www.lge.com> → Soporte → Seleccione su PAÍS**
- **→ Soporte del producto → Controlador del aparato**
- CPU: Mínimo: Pentium - 133MHz
- Memoria: Mínimo: 32MB (recomendable superior a 32MB)
- Espacio del disco duro: Mínimo: 100MB
- Tarjeta de vídeo: Modo 640 x 480,
Mínimo: High Color(16bit)
- Puerto USB
- Controlador de CD-ROM

Nota

Qué significa USB?

- USB: Universal Serial Bus.
- USB corresponde a "Universal Serial Bus".
- Es una nueva interfaz basada en el novedoso concepto entre el PC y los periféricos.
- El ancho de banda máximo es de 12 Mbps y un máximo de 127 dispositivos USB se pueden conectar a un sólo PC.

Qué es un “reproductor de MP3”?

Un reproductor de MP3 es un aparato de audio del tamaño de la palma de la mano que no utiliza partes móviles para la reproducción y le permite disfrutar de un sonido de alta calidad que usa el método de compresión MPEG1 Layer 3 para obtener un audio por Internet de calidad.

Un reproductor de MP3 es un reproductor portátil de audio digital que reproduce archivos MP3 sin necesidad de utilizar cintas ni CDs.

MP3 es un formato de audio digital de alta calidad muy conocido. Los archivos MP3 pueden comprimirse en hasta 12 veces el tamaño de un archivo de ondas original.

Puede disfrutar de miles de archivos MP3 sin salir de casa ni esperar largas colas en las tiendas de discos. Sólo tiene que descargar los archivos de forma legal en cualquier parte del mundo a través de su conexión de Internet.

Puede que tenga que pagar por descargar los archivos MP3 al proveedor de MP3. A continuación, puede transferir los archivos a su reproductor y escucharlos en el estéreo de su casa, en el coche, en la playa o donde usted desee. Además, puede crear sus propios archivos MP3 con la calidad de un CD utilizando un CD o WAV mediante el software de decodificación de MP3.

El reproductor de MP3 le ofrece un tamaño de datos pequeño de MP3 y un sonido con una calidad igual a la de un CD.

Qué es un “reproductor de MP3”?

- 1** La nueva generación de reproductores de audio digital no requiere el uso de cintas ni CDs.
- 2** Tendrá sonido puro garantizado mientras está conduciendo, haciendo ejercicio o corriendo.
- 3** Reproductor de audio de comunicación multimedia a través de su PC, la red e Internet.
- 4** Dispositivo de almacenamiento de datos al transferir grandes cantidades de información desde un PC a otro.
- 5** Disfrute de un sonido de calidad igual al de un CD mientras escucha archivos MP3 donde usted desee.
- 6** Puede escuchar miles de canciones por un precio infinitamente más bajo que el de un CD desde varios proveedores de MP3 en Internet utilizando el innovador programa Try & Buy sin necesidad de salir de casa. Puede adquirir solo una canción cada vez. No necesitará comprar un CD para escuchar una o dos canciones que le gustan nunca más.
- 7** Podrá seleccionar sus canciones favoritas y cambiar el orden de las canciones siempre que lo desee.
- 8** El reproductor de MP3 no tiene ninguna pieza movable y no saltará, ya que no requiere ningún movimiento físico, como dar la vuelta a las cintas o CDs.

Qué es “WMA”?

- **WMA** (Windows Media Audio code) es la más alta calidad en cuanto a sonido y música se refiere. WMA ofrece todo tipo de sonidos de alta calidad, desde 8kHz hasta 48 kHz.
- Los archivos **WMA** se pueden comprimir en hasta un 30% el tamaño del archivo MP3 original y ofrecen un sonido de igual calidad al de un archivo MP3.

Necesitará disponer de archivos MP3 guardados en su ordenador, un cable de entrada/ salida de datos y su reproductor de MP3.

Con el software del explorador MP3, seleccione los archivos MP3 que desea transferir desde su PC al reproductor de MP3. Puede transferir canciones desde su PC a su reproductor MP3 mediante el Puerto USB con el cable de entrada/ salida de datos. Además, puede transferir datos desde su reproductor MP3 a su PC.

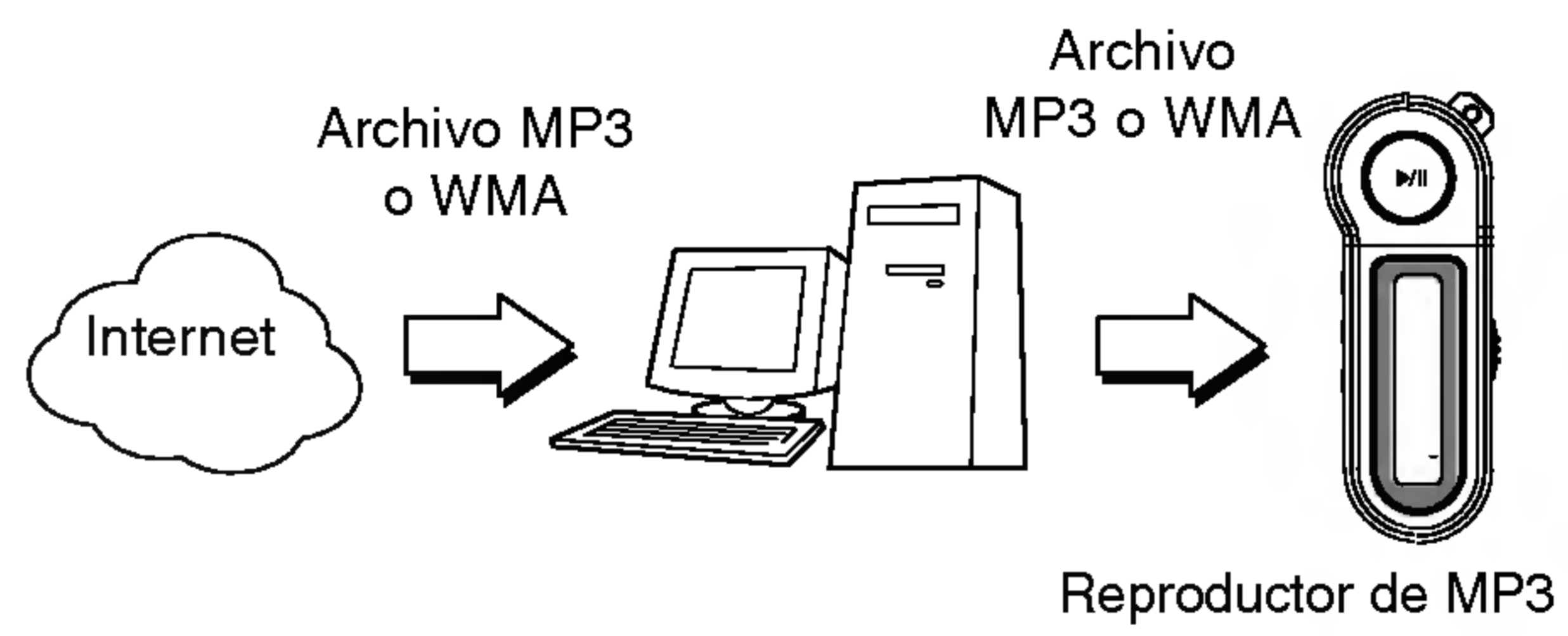

El MP3-Explorer es el software de comunicación que permite que ordenador comparta información con su reproductor de MP3. Para que su reproductor de MP3 funcione correctamente, el software MP3 Explorer debe instalarse correctamente en Windows.

Instalación automática



1 Inserte el CD de software en el disco D:\ (Unidad de CD ROM). Seleccione el explorador MF-FE420.

2 Seleccione el idioma que desee y continúe con la instalación siguiendo los cuadros de diálogo.

La instalación se realizará de forma automática.

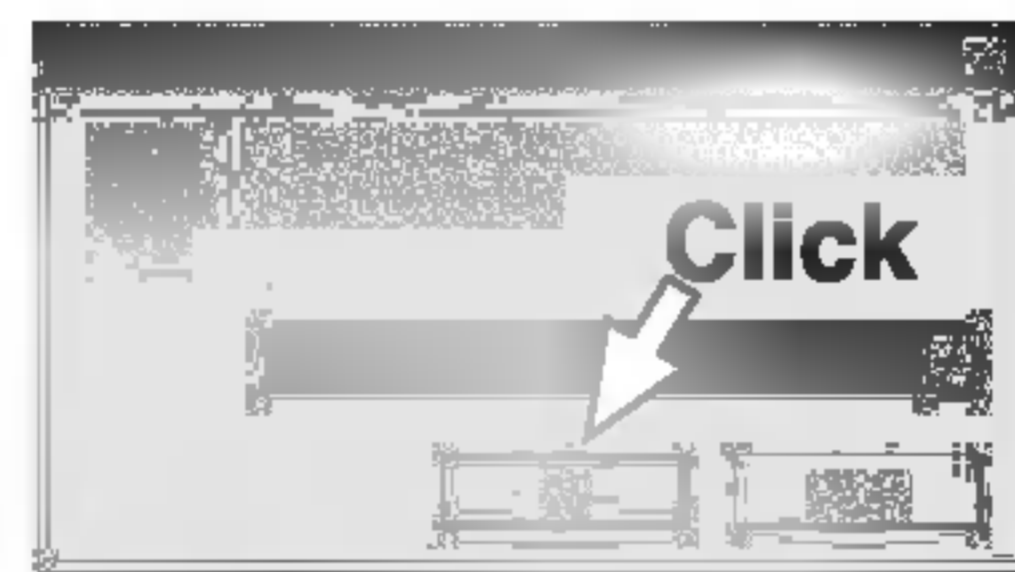

Nota

Cuando instale el CD del software suministrado, no conecte el cable de entrada/ salida de datos suministrado a un PC desde su reproductor de MP3. Después de haber instalado el CD del software, conecte el cable de entrada/ salida de datos suministrado a un PC desde su reproductor de MP3.

3 Haga clic en el botón “NEXT” en la serie de ventanas que aparecerán.



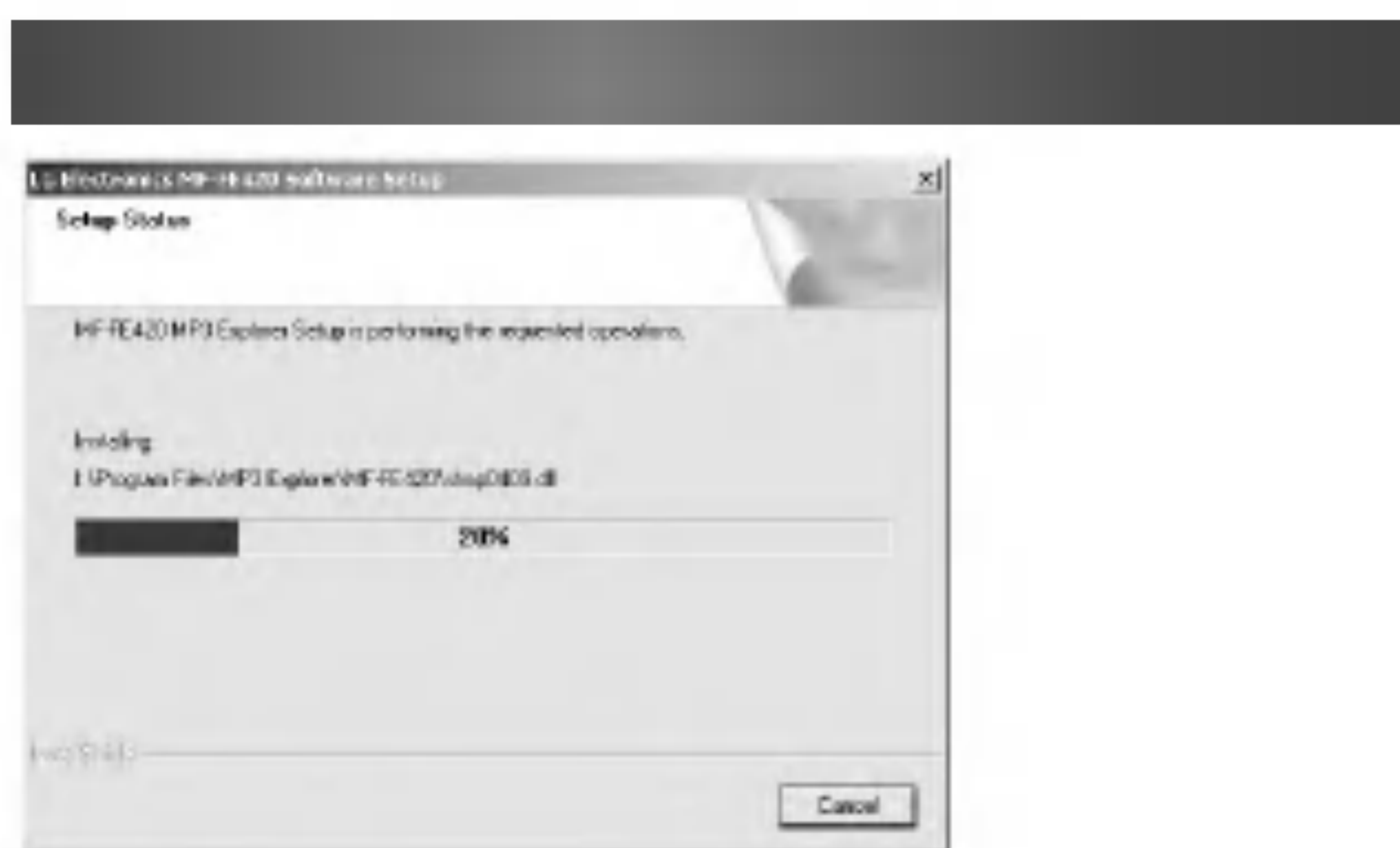

4 Debe reiniciar su ordenador para completar la instalación.

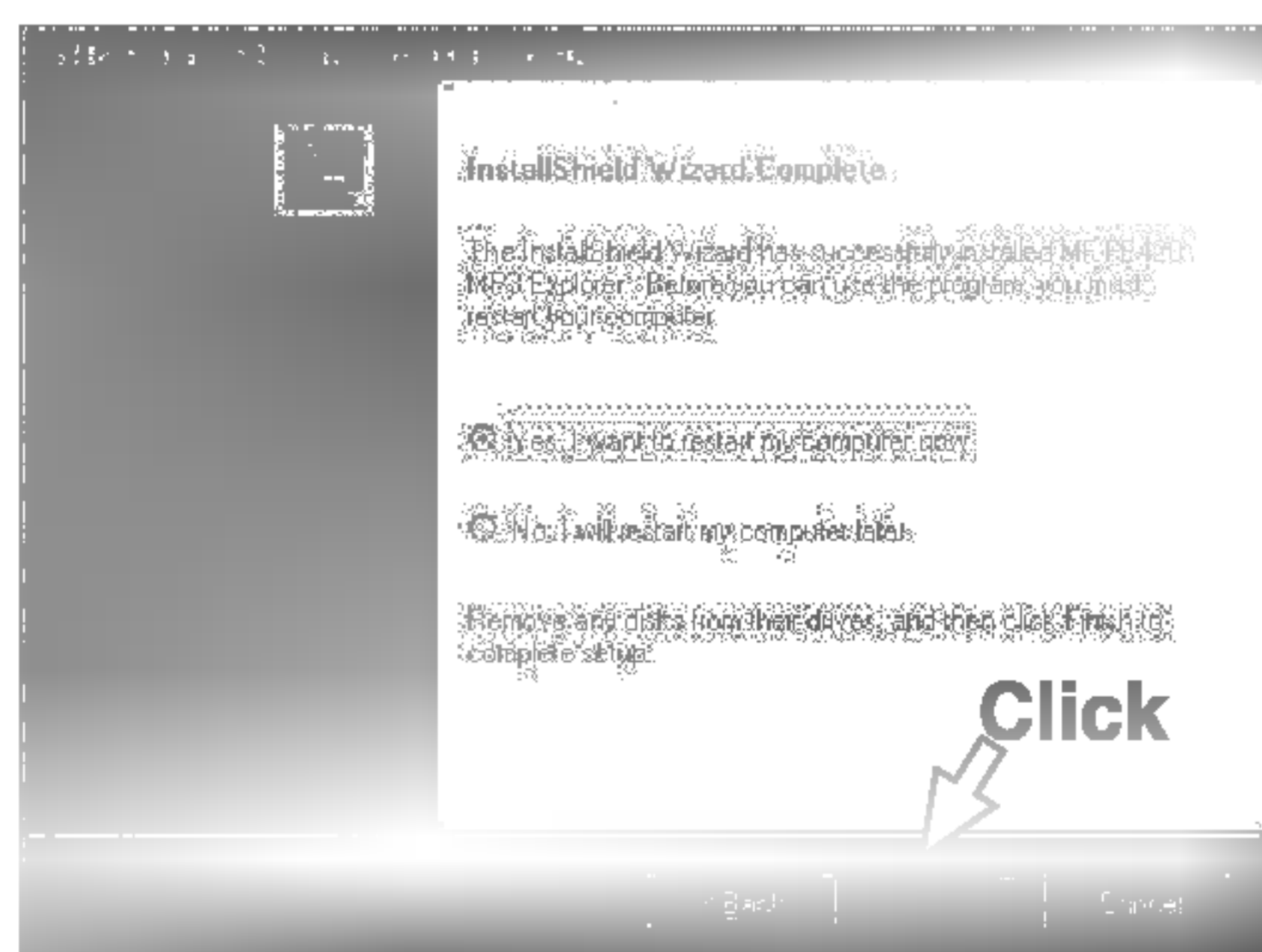

5 Una vez terminada la instalación, presione el icono “MP3 Explorer MF-RE420” en el escritorio de Windows.

Instalación del reproductor MediaSync



1 Inserte el CD de software en la unidad D:\ (Unidad de CD ROM).
Seleccione el reproductor MediaSync.

2 Haga clic en el botón “NEXT” en la serie de ventanas que aparecerán.



Instalación del editor de letras



1 Inserte el CD de software en la unidad D:\ (Unidad de CD ROM).
Seleccione el editor de letras.

2 Seleccione el idioma que desee y continúe con la instalación siguiendo los cuadros de diálogo.
La instalación se realizará de forma automática.

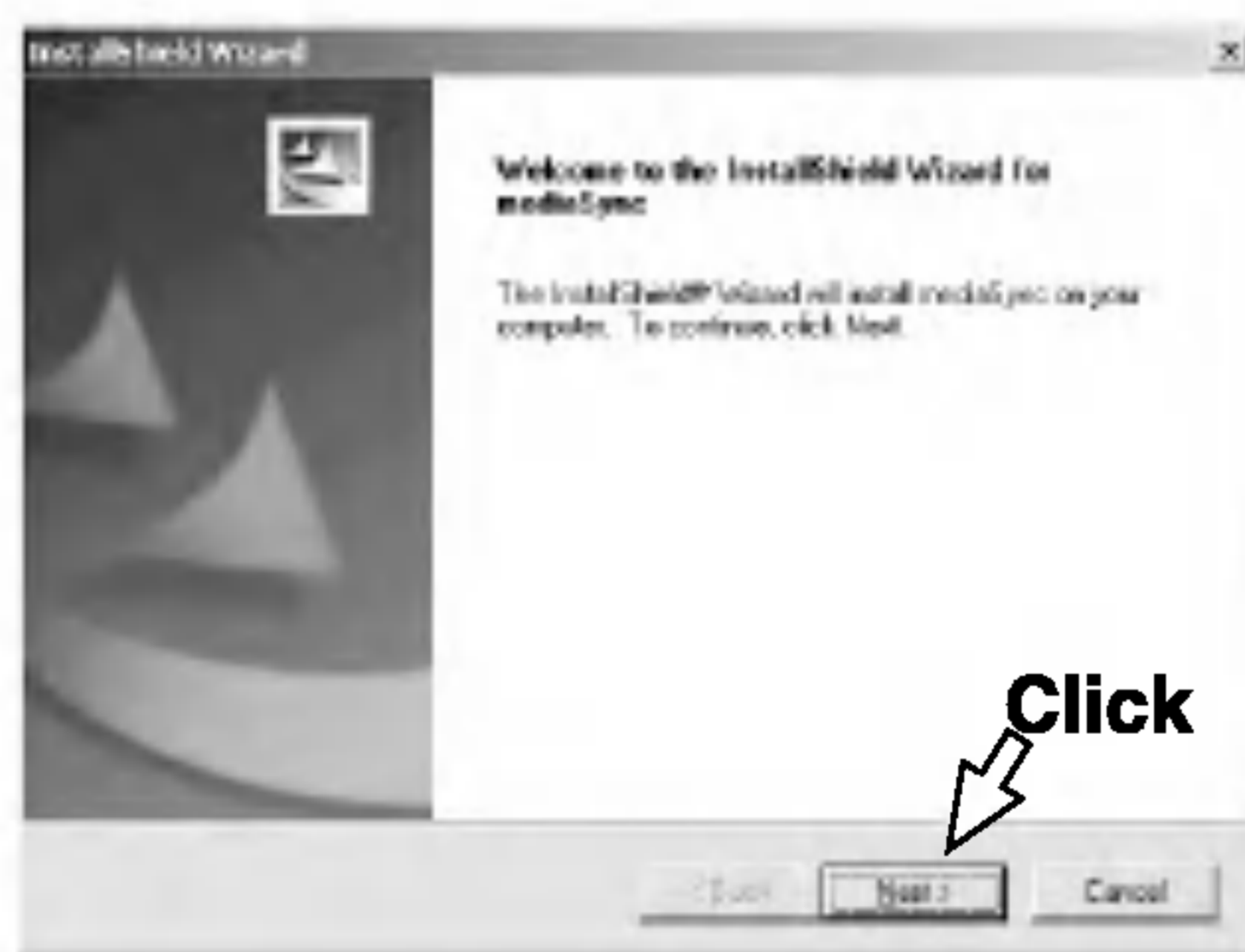
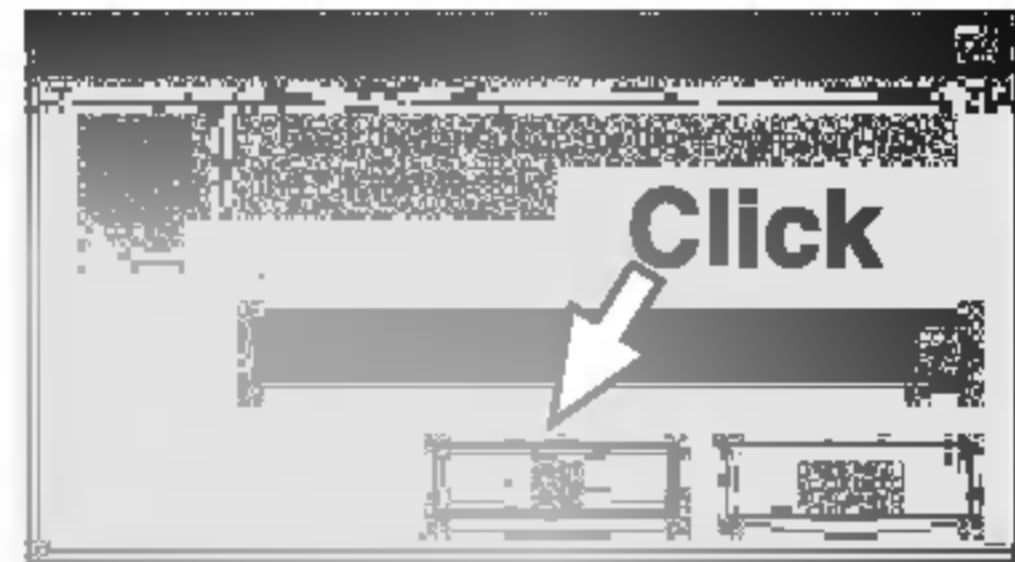



3 Haga clic en “Terminar” tras completar la instalación.

Conexión de su reproductor MP3 a un PC

Para completar la instalación, conecte el cable de entrada/salida de datos suministrado a un PC desde su reproductor de MP3.

Reproductor de MP3

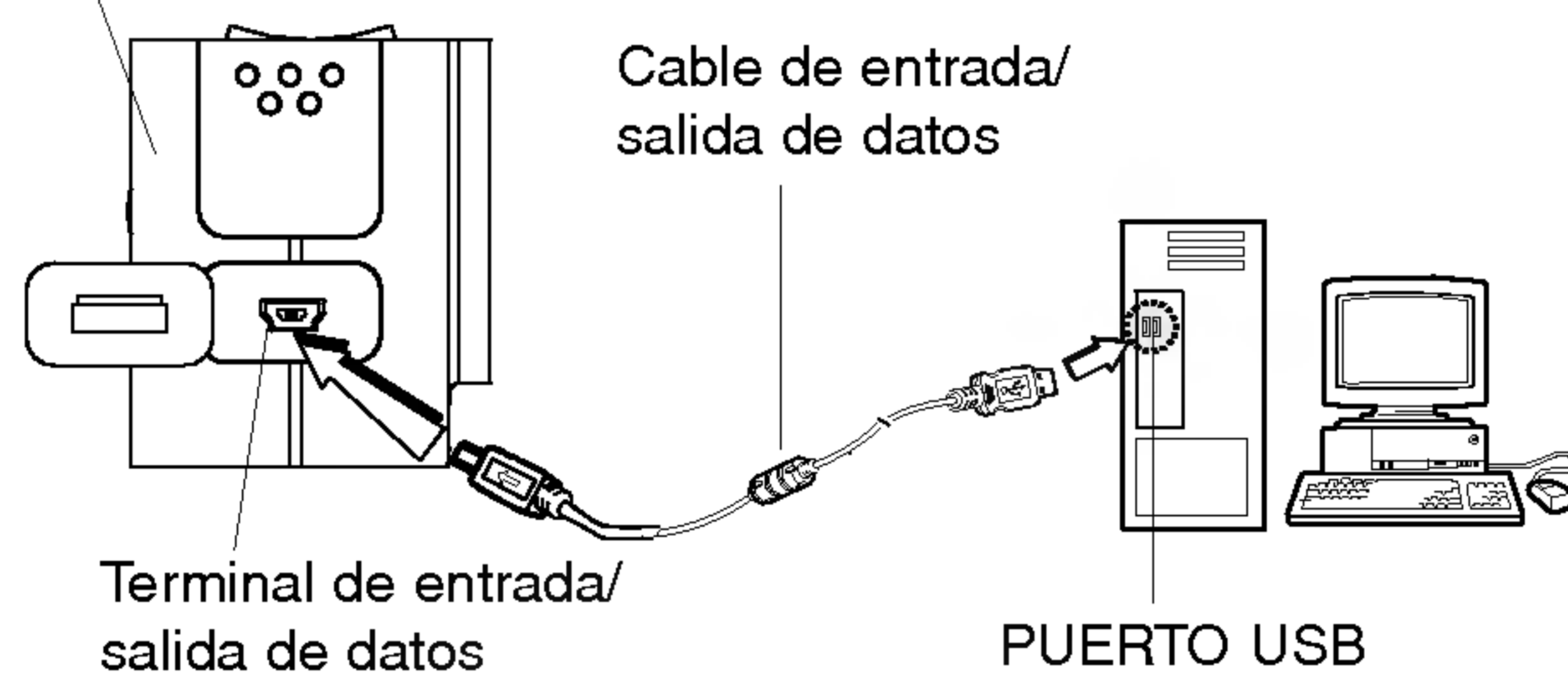

Conecte uno de los extremos con el puerto USB situado en la parte trasera de su PC y a continuación, enchufe el otro extremo a la terminal de entrada/salida de datos de su reproductor de MP3.



Un icono en la LCD indica estado "listo" para la descarga.

Nota

La unidad permanecerá encendida incluso sin batería.

Uso del explorador MP3

El MP3-Explorer es el software que interactúa con el reproductor de MP3 y con un PC. Los archivos MP3 u otros archivos de datos se pueden descargar en el reproductor de MP3 o viceversa. Haga doble clic en el icono "MP3 Explorer MF-FE420" del escritorio de Windows para abrir el programa MP3-Explorer. El siguiente dibujo describe el programa MP3-Explorer. Las diferentes funciones vienen explicadas abajo.





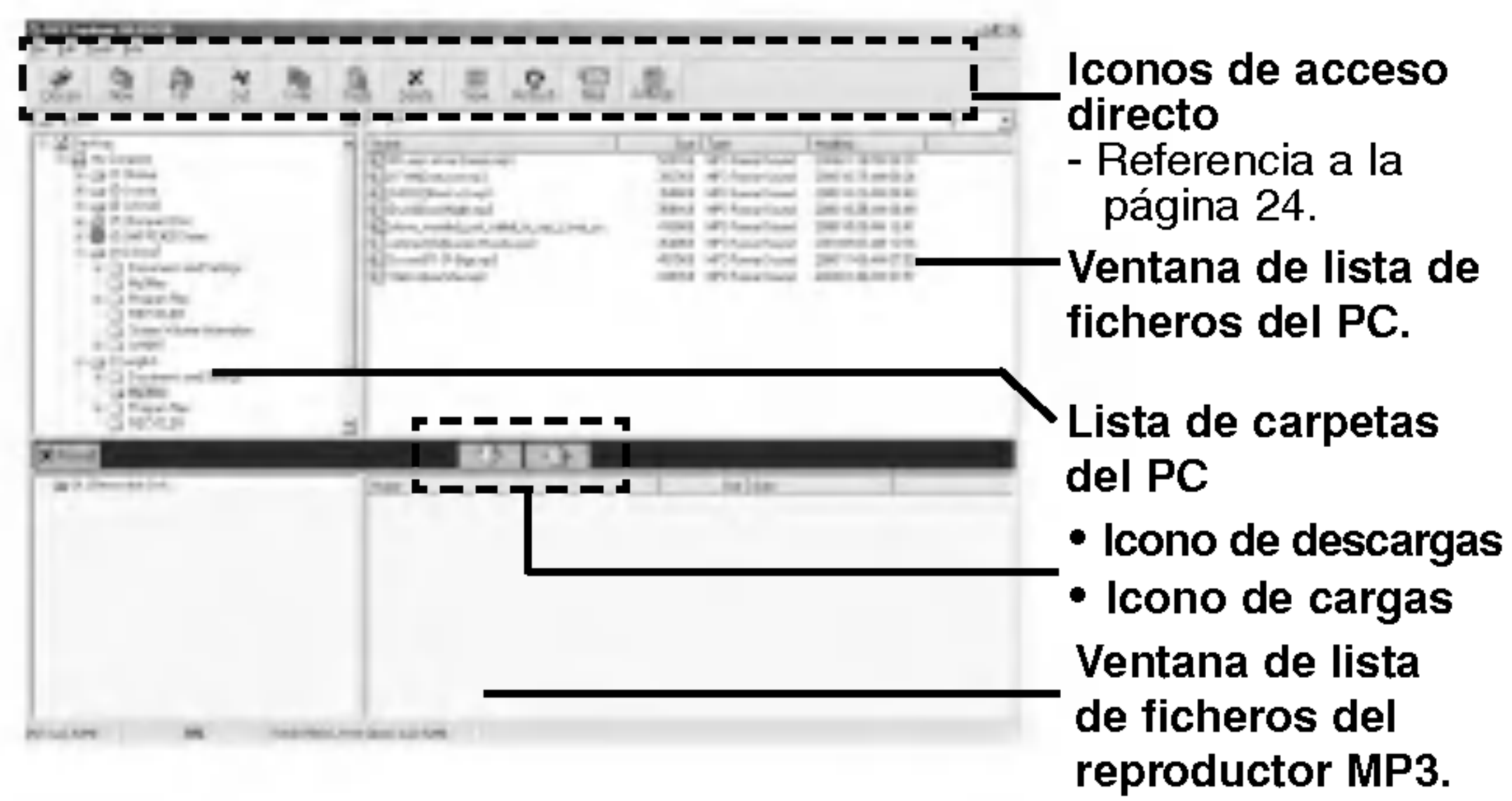



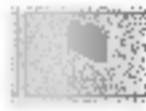

Nota

Antes de poner en funcionamiento el MP3-Explorer, conecte el cable de entrada/ salida de datos al reproductor de MP3 y a su PC.



Uso del explorador MP3

Iconos de acceso directo

-  Conecta o libera para comunicarse entre su reproductor de MP3 y un PC.
-  Crea una nueva carpeta en el panel de visualización "ficheros PC".
-  Se mueve a la carpeta superior.
-  Elimina los ítems seleccionados y los copia al portapapeles.
-  Copia los ítems seleccionados al portapapeles.
-  Inserta los ítems que haya copiado o los corta según el lugar seleccionado.
-  Borra el ítem seleccionado.
-  Cambia el ícono de fichero en la ventana de la lista de ficheros del PC.
-  Refresca los contenidos de la página actual.
-  Envía el mensaje de correo electrónico.
-  Configura la ruta de inicio.
-  Borra todos los ficheros existentes de la memoria interna.

Uso del explorador MP3

Formatear la memoria

Esta función borra todos los archivos existentes en la ventana de lista de archivos del reproductor de MP3.

1 Haga clic en el icono “FORMAT”.

2 Haga clic en el icono “Start”.



Uso del explorador MP3

3 El reproductor de MP3 muestra el proceso de formateo de archivos.

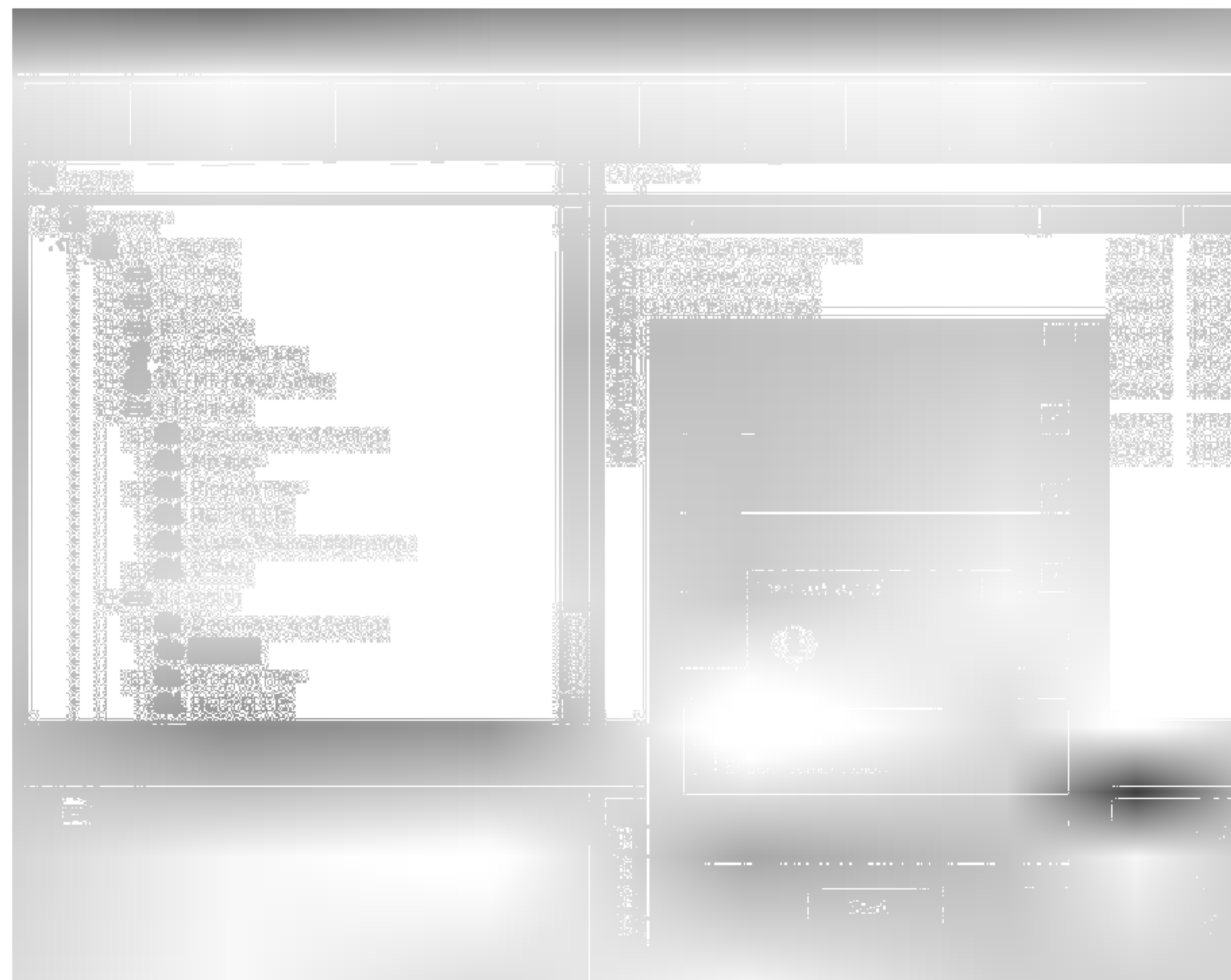

3

Uso del explorador MP3

4 Haga clic en el icono "OK".



Uso del explorador MP3

5 Se borran todos los archivos.



5

24 Notas

- Antes de formatear la memoria interna, conecte el cable de entrada/ salida de datos al reproductor de MP3 y al PC.
- No desconecte el cable de entrada/ salida de datos mientras está formateando o descargando archivos.

Uso del explorador MP3

Descargar archivos

Antes de descargar un archivo en su reproductor de MP3 y conectar el reproductor de MP3 a su PC usando el cable de entrada/ salida de datos.

- 1** Seleccione el archivo o los archivos que desea descargar.



1

2 Haga clic en el icono “”.



2

3 El reproductor de MP3 muestra el proceso de descarga de archivos

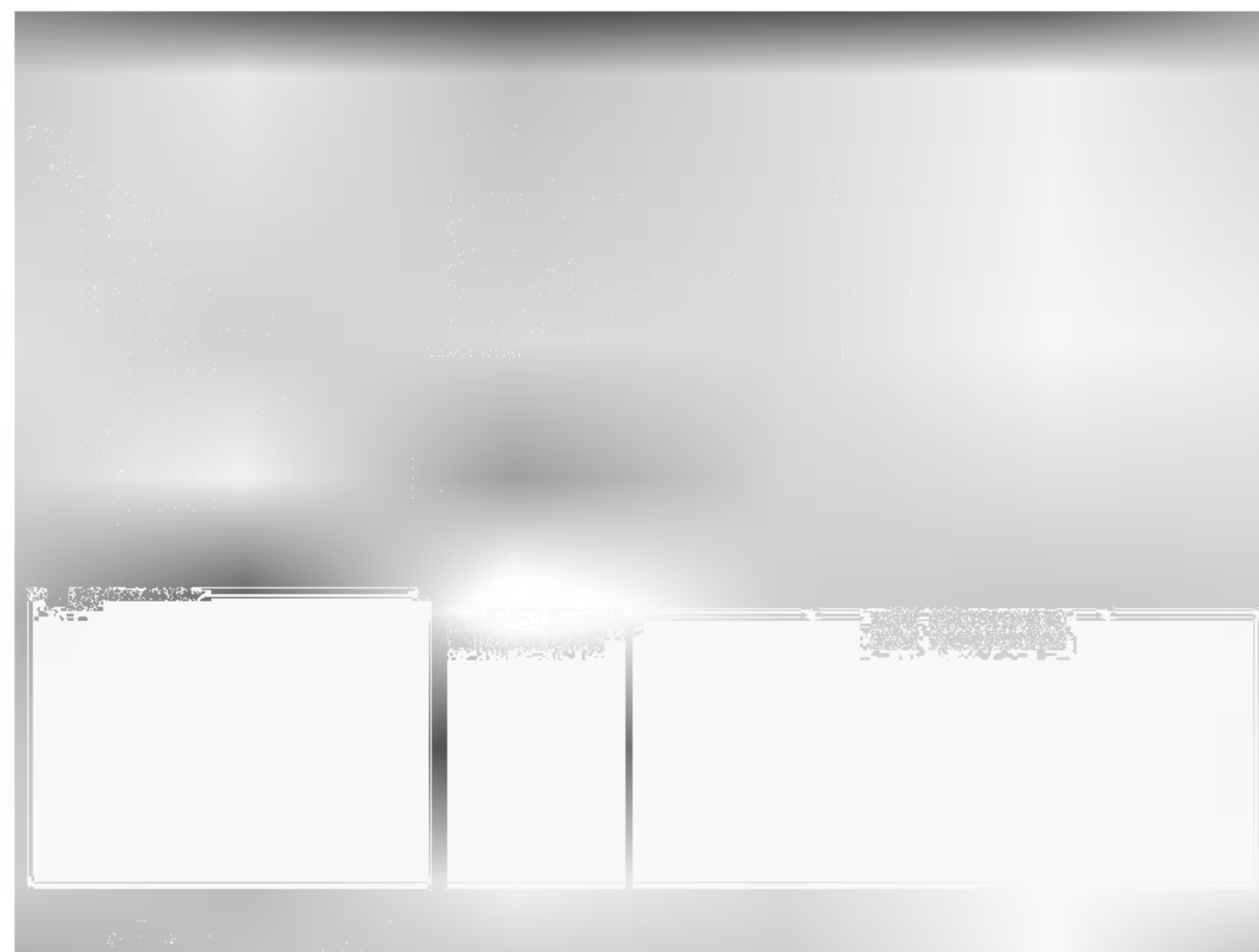

3

Notas

- Los archivos DRM aplicados no se descargarán.
- Si la memoria está llena, elimine los archivos innecesarios para obtener el suficiente espacio libre.

Uso del explorador MP3

4 El archivo seleccionado se ha descargado.

Ahora ya puede escuchar música en el reproductor de MP3, una vez que haya desconectado el cable USB.



4

Notas

- No desconecte el cable de entrada/ salida de datos mientras está descargando archivos.
- o Si el reproductor de MP3 no funciona de manera correcta, extraiga las pilas del reproductor e insértelas de nuevo.
- o Incluso si la capacidad del reproductor de MP3 es suficiente, el reproductor de MP3 no lo descargará, ya que el nombre del archivo es demasiado largo.
- Borre el archivo innecesario.

Uso del explorador MP3

Cargar archivos

1 Seleccione el archivo o los archivos que desea cargar.

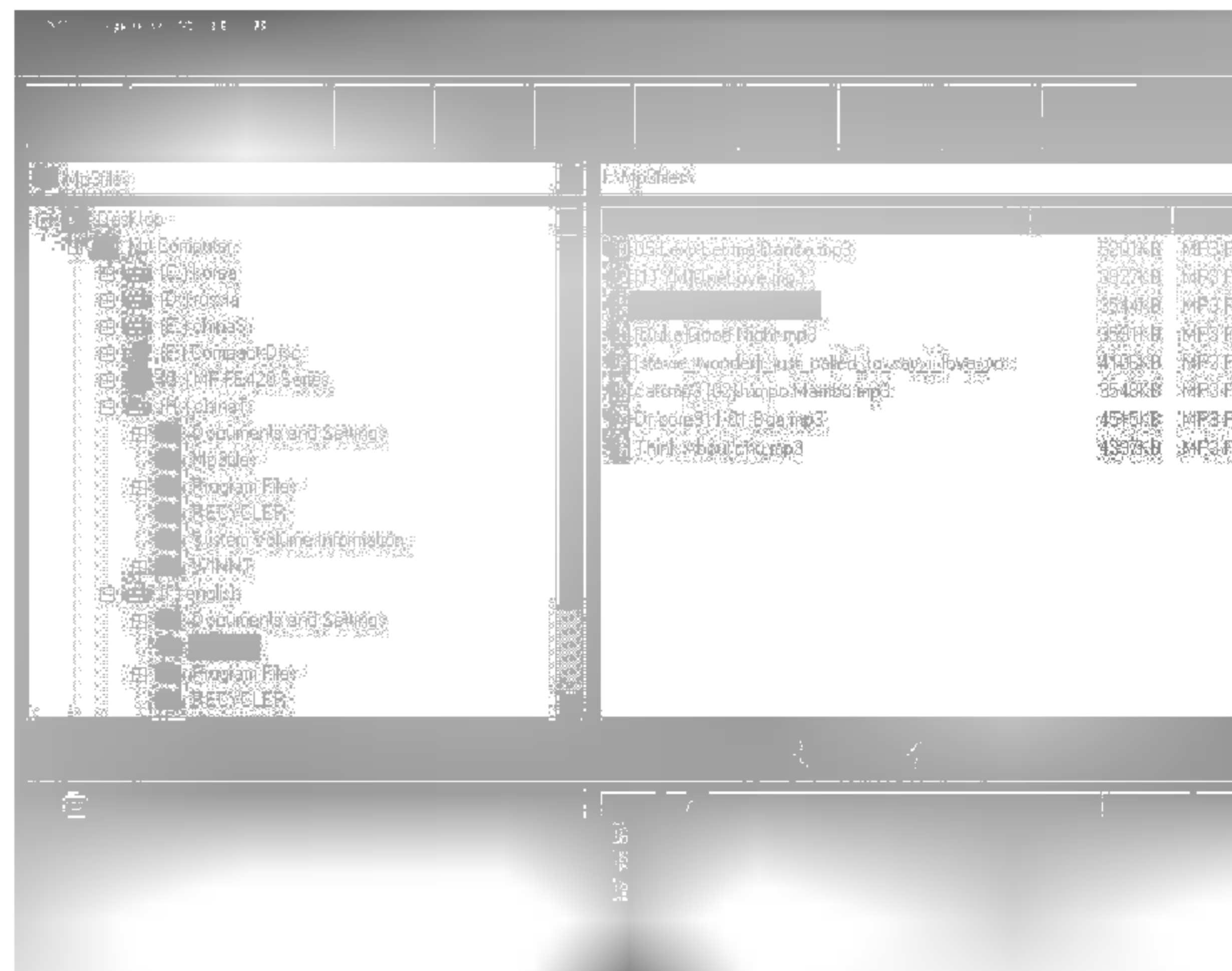

1

2 Haga clic en el icono “”.



2

3 El reproductor de MP3 visualiza el proceso de carga del fichero.



3

Uso del explorador MP3

4 El archivo seleccionado se ha cargado.

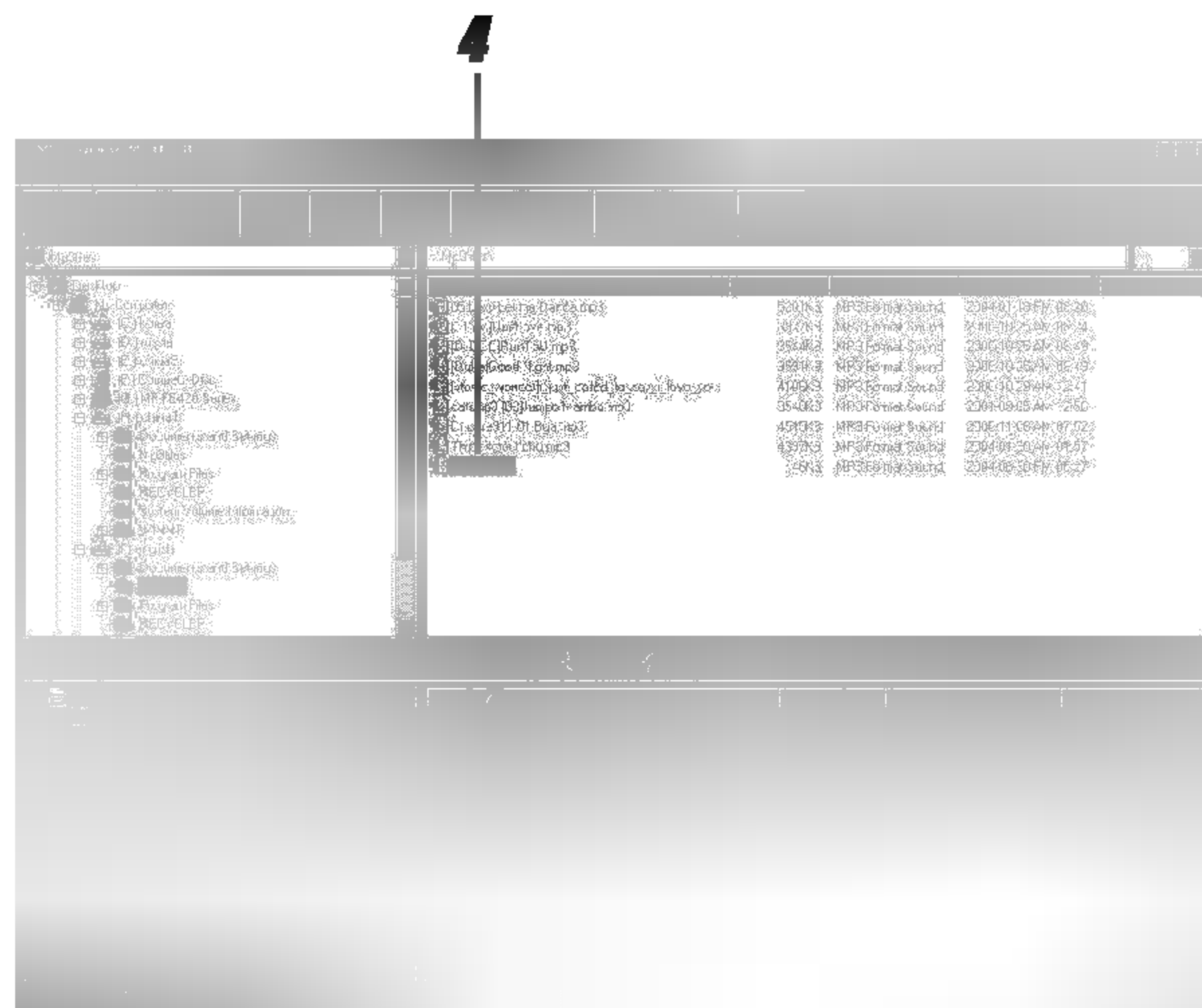

Nota

Los archivos de MP3 y WMA no están disponibles para cargarse.

Uso del explorador MP3

Eliminar archivos en MP Explorer

1 Seleccione el archivo o los archivos que desea borrar.

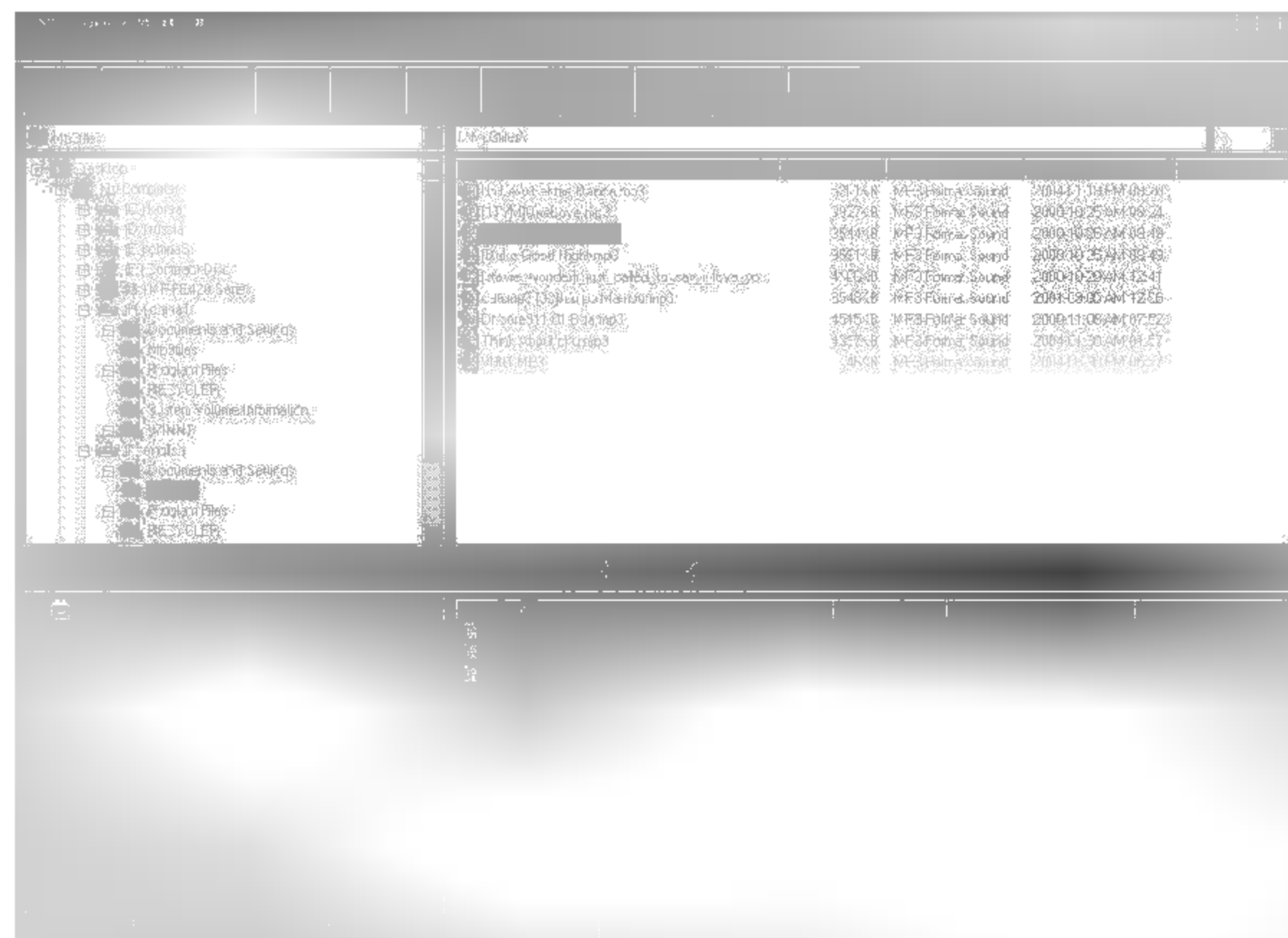

Uso del explorador MP3

2 Haga clic en el icono "Delete".

También puede borrar el fichero pulsando el botón derecho del ratón.

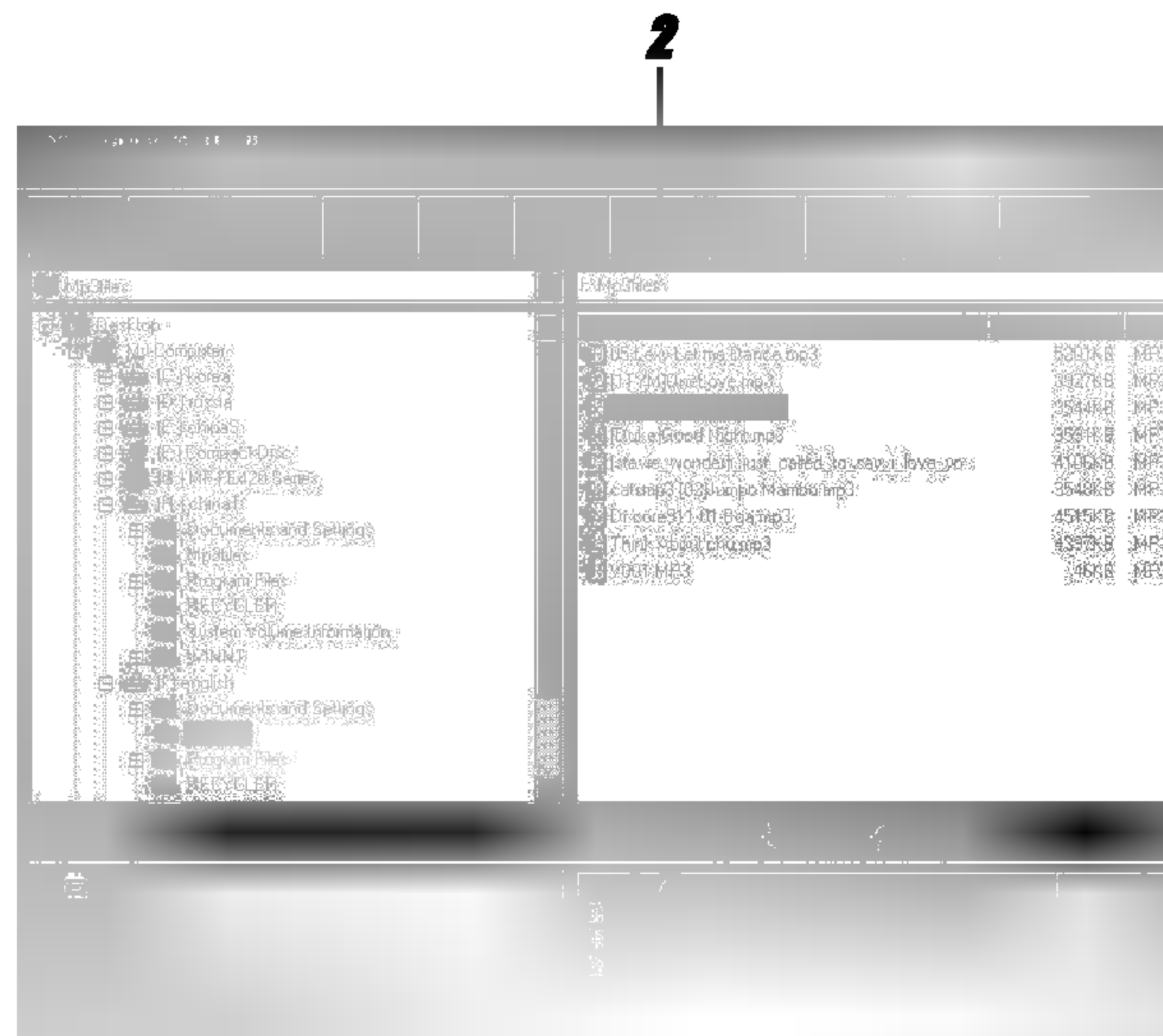

3 Haga clic en "YES".



Uso del explorador MP3

4 El archivo seleccionado se ha borrado.



4

Esta función muestra cómo actualizar las prestaciones con la nueva versión.

Esta función muestra cómo actualizar a la nueva versión. Siga los pasos a continuación cuando actualizar este producto a una nueva versión.

<http://www.lge.com> → Asistencia → Seleccione su PAÍS → Asistencia de producto → Dispositivo driver → Descargue una versión reciente de MF-FE420 desde MP3 EXPLORER” → Cópiala en la carpeta Programas/MP3 Explorer/MF – FE420.

1 Haga click en “Tools” → “Firmware Upgrade”.

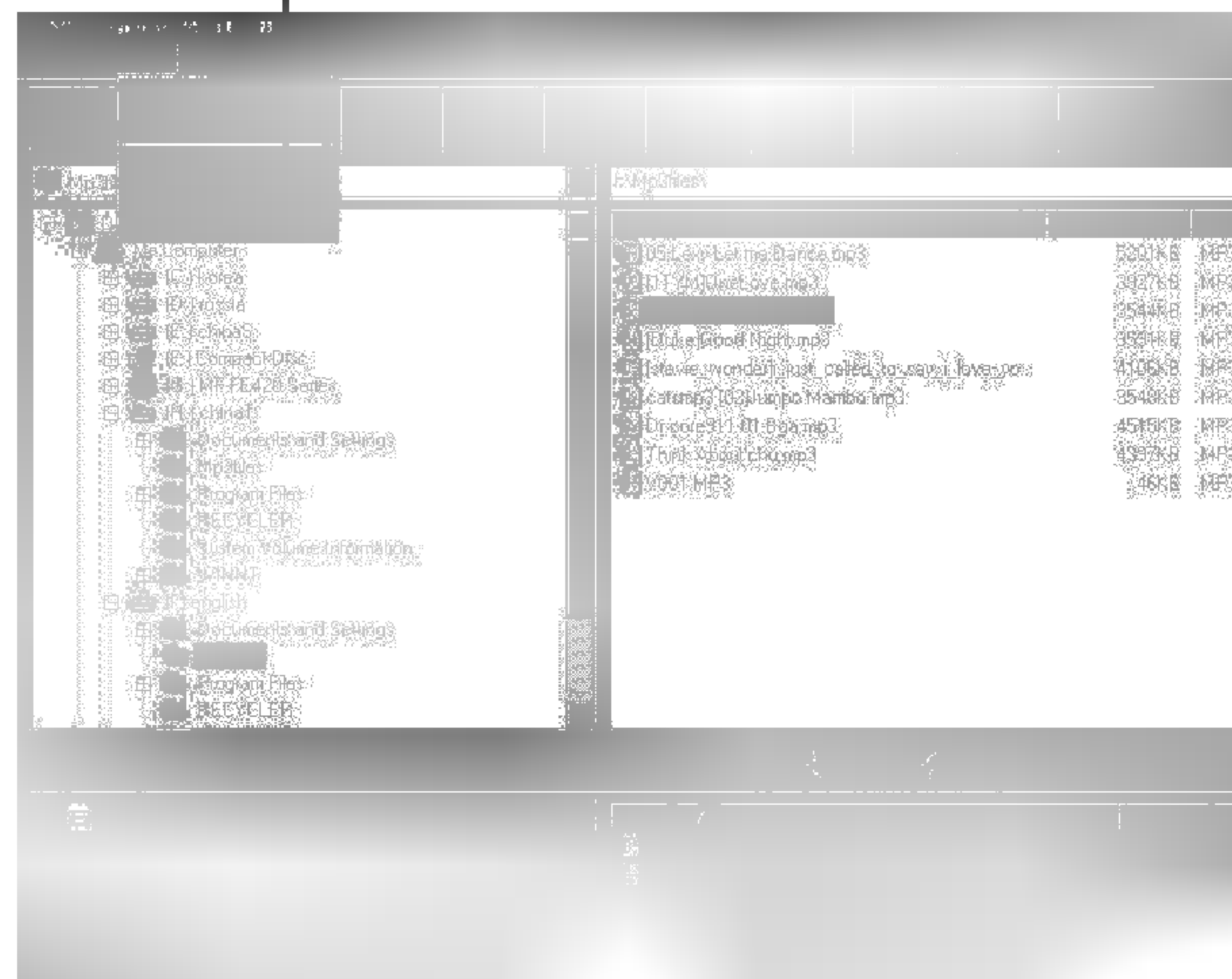

2 Haga clic en "Start".

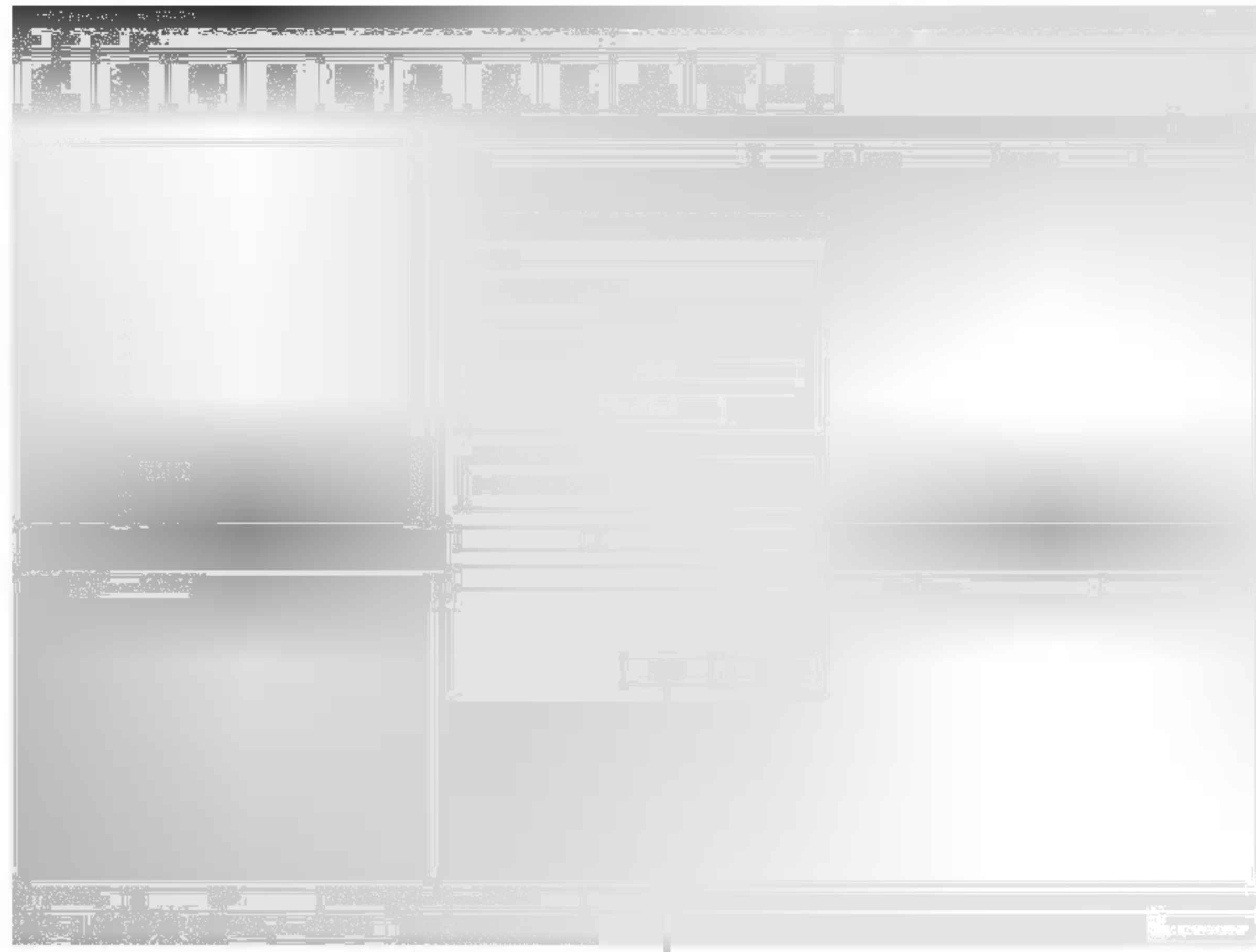

3 El reproductor de MP3 visualiza el proceso de actualización.



4 Haga clic en “Close”.

El reproductor de MP3 se actualiza a la nueva versión.

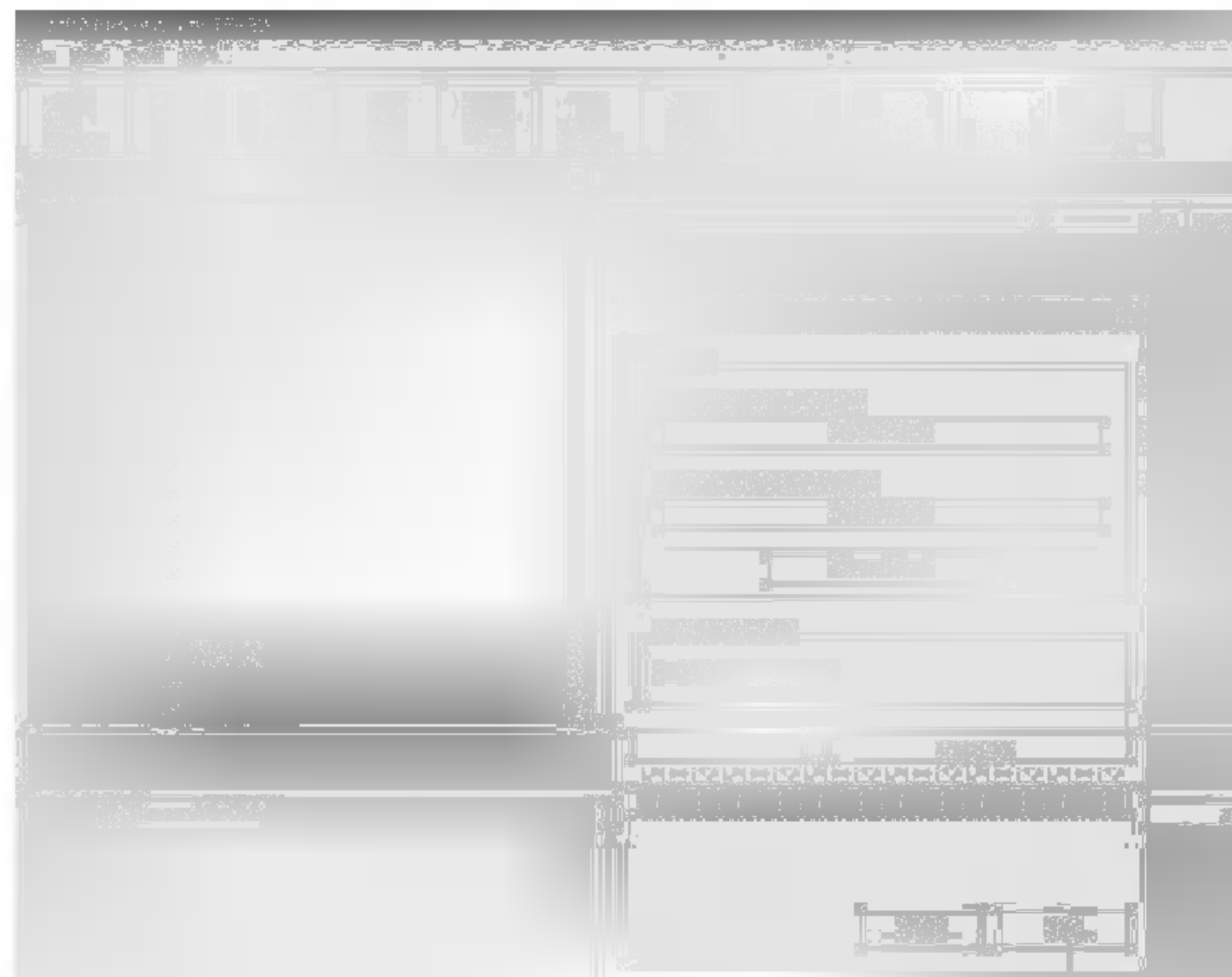

4

Antes del funcionamiento

Encendido/Apagado

- Para encender, pulse el botón PLAY/ PAUSE (▶/||).
- Para apagar, mantenga pulsado el botón PLAY/PAUSE (▶/||) durante más de 1,5 segundos en el modo pausa.



Botón PLAY/ PAUSE (▶/||)

Uso de auriculares

Enchufe el conector de los auriculares a la toma de los auriculares.

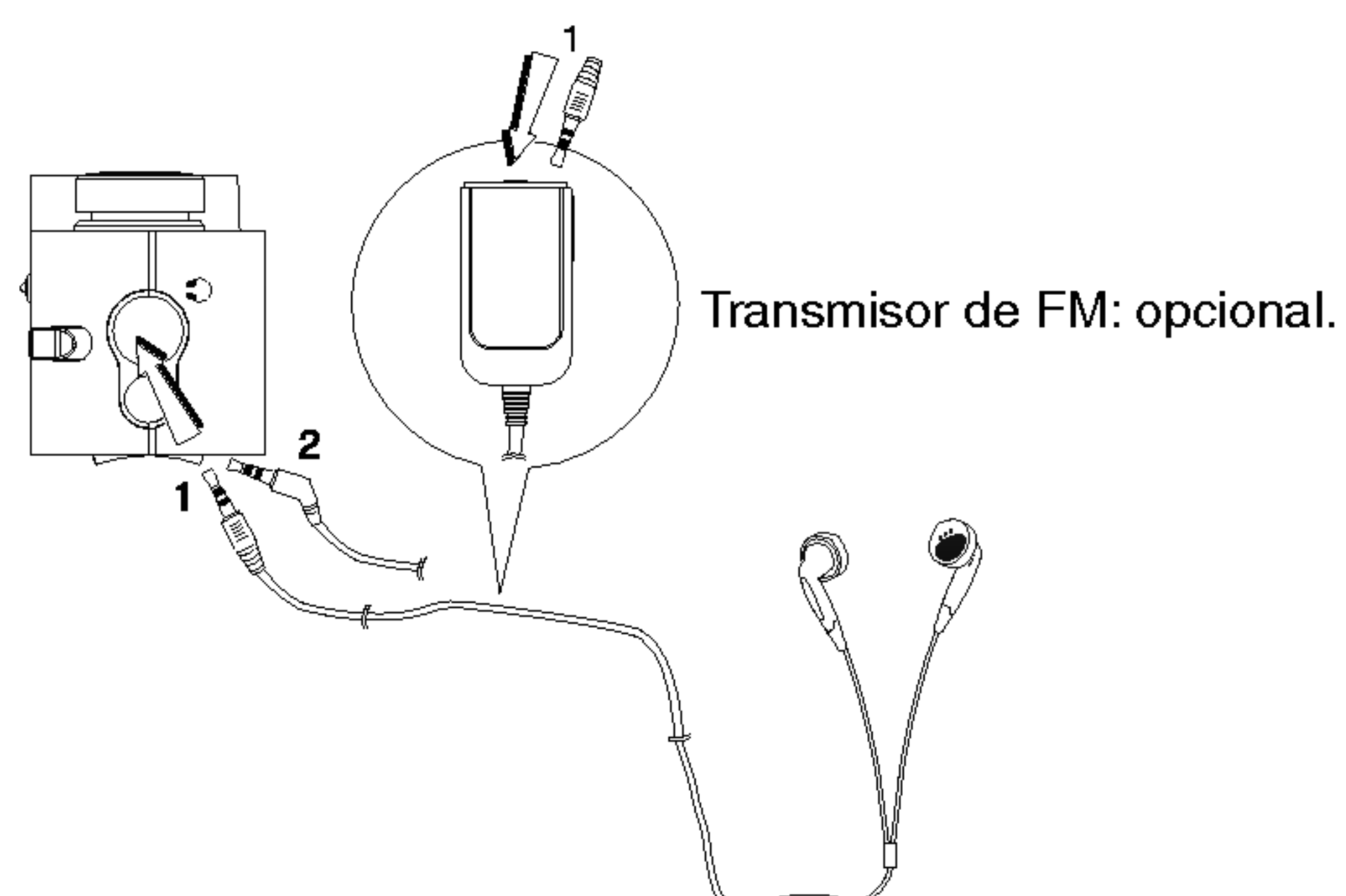

Conecte los auriculares a un receptor radiotransmisor (opcional).

Función hold

- Esta función bloquea la unidad principal para evitar que se ponga en funcionamiento cuando pulse un botón accidentalmente.
- Desbloquéela antes de ponerlo en funcionamiento.
- La visualización “🔒” aparece en la parte de visualización con la unidad aún en posición Hold, y la visualización “Holding...” parpadea durante 3 segundos y desaparece siempre que presione el botón de funcionamiento (esto no se muestra cuando admite letras).

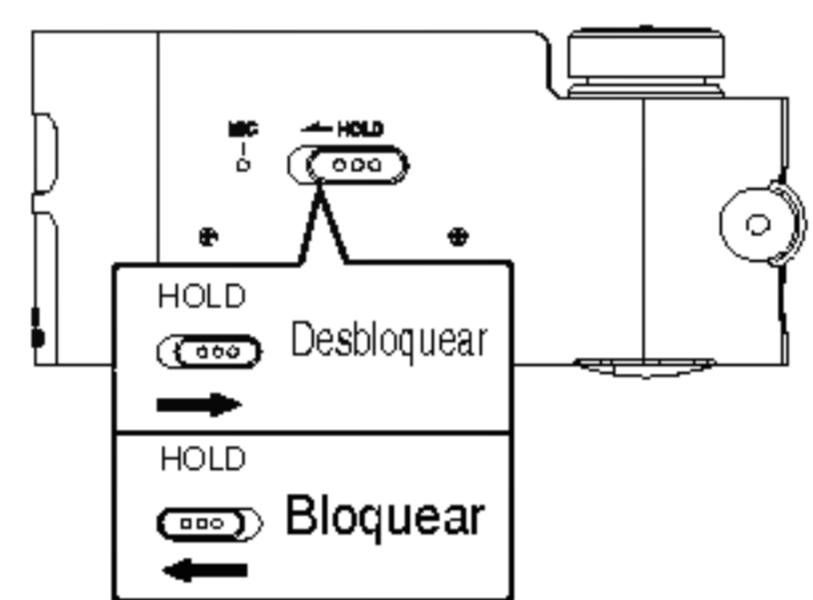

- La unidad se apaga automáticamente después de que el mensaje “Holding...” aparezca durante un segundo lugar si está encendida en posición holding.

Ajustar volumen

- Puede ajustar el volumen pulsando el botón del volumen (+/-).
- El nivel del volumen se puede ajustar en 30 pasos.

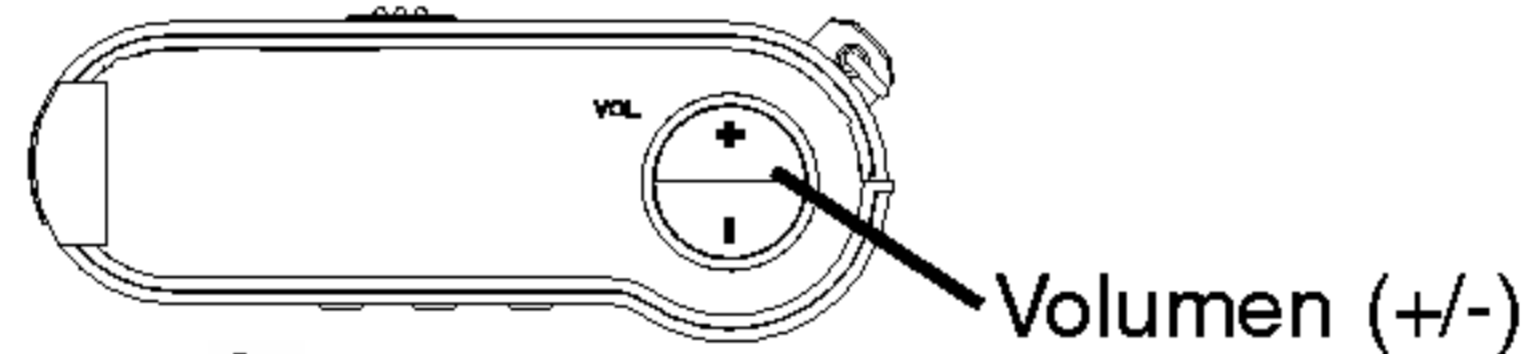

Para su consulta

Según el nivel del volumen, el icono cambia, tal y como se muestra a continuación.

Icono	Vol	Vol ₁	Vol ₁	Vol ₁	Vol ₁	Vol ₁
Nivel de volumen	MIN	1-6	7-12	13-18	19-24	25-29 MAX

Funcionamiento básico

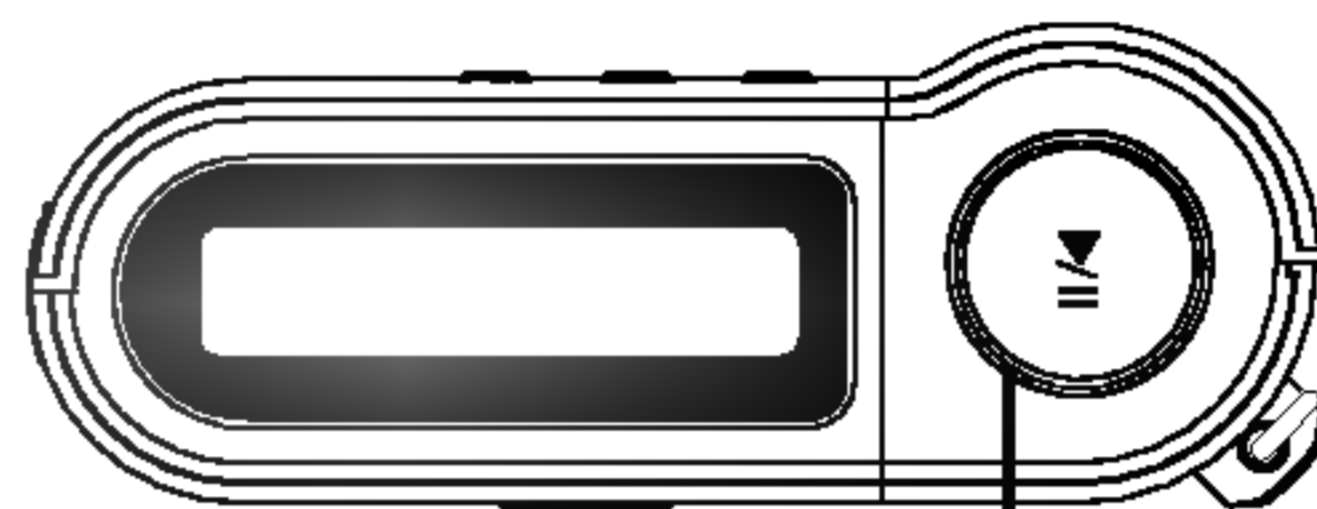

Botón PLAY/PAUSE (▶/⏸)
Power (• ON/ -OFF)
Dial SKIP/SEARCH (◀◀◀◀/▶▶▶▶)

Reproducción de archivos

- 1** Pulse el botón PLAY/PAUSE ▶/⏸ para encender.
- 2** Control SKIP/SEARCH ◀◀◀◀/▶▶▶▶ Mueva el dial selector a la derecha y a la izquierda para seleccionar el fichero que desee.
- 3** Pulse el botón PLAY/PAUSE ▶/⏸ para reproducir un archivo.

Pausa de archivos

Pulse el botón PLAY/PAUSE ▶/⏸ durante la reproducción del archivo.

El tiempo de reproducción parpadeará en el LCD. Para reanudar la reproducción, pulse de nuevo este botón.

Nota

- La visualización de tiempo que aparece en la parte de pantalla al reproducir un archivo VBR puede variar, y puede existir una cierta diferencia con el tiempo real (el tiempo de progreso y el VBR se visualizan al mismo tiempo al reproducir el archivo).

Funcionamiento básico

Omitir archivos

Para saltar al siguiente archivo

Pulse brevemente el lado derecho del dial SKIP/SEARCH **⏮⏮/⏭⏭** en la unidad principal para seleccionar el siguiente archivo.

Para saltar el archivo anterior

Pulse brevemente el lado izquierdo del dial SKIP/SEARCH **⏮⏮/⏭⏭** en la unidad principal antes de 5 segundos de tiempo de reproducción.

Para volver al principio del archivo actual

Pulse brevemente el lado izquierdo del dial SKIP/SEARCH **⏮⏮/⏭⏭** en la unidad principal transcurridos 5 segundos de tiempo de reproducción.

Reproducir búsqueda de avance rápido y rebobinado rápido

Pulse el lado izquierdo o derecho del dial SKIP/SEARCH **⏮⏮/⏭⏭** durante más de 2 segundos durante la reproducción del archivo.

📌 Nota

- Al reproducir los archivos de tasa baja de bits (por debajo de 64kbps), las operaciones pueden ser tardías o el sonido puede ser mudo.

Funcionamiento básico

Uso de la navegación

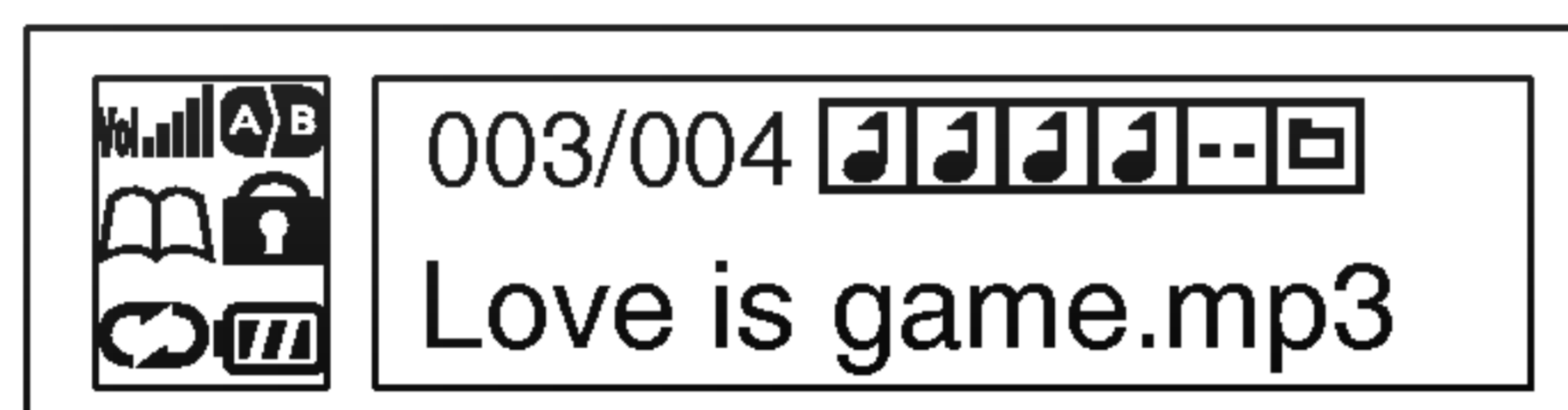

1 Desplace el dial **◀◀◀/▶▶▶** a izquierda y derecha para seleccionar un archivo o carpeta después de confirmar el estado del modo de parada.

2 Seleccionar el archivo o carpeta que desee reproducir.

- La lista o carpeta de pistas aparece en la ventana de exhibición.

1 Archivo mp3, **⏪** carpeta de nivel superior, **⏩** carpeta de nivel inferior

3 Presione el botón **▶/II**.

- El archivo seleccionado entrará en reproducción.

N Nota

- Utilice los botones de volumen para desplazarse entre pistas -/+10 pistas.

Funcionamiento avanzado

Función marcador

Si ajusta la función Book Mark durante la reproducción del archivo, podrá buscar el punto de ajuste de la pista de forma automática.

1 Seleccione el punto de ajuste que desee durante la reproducción del archivo, pulse y mantenga pulsado el botón Book Mark (B.MARK) durante unos 2 segundos.

“□□” aparece en la pantalla de cristal líquido.

2 Pulse brevemente el botón Book Mark (B.MARK) una vez durante la reproducción de otro archivo.

Automáticamente, el reproductor busca y reproduce desde el punto de ajuste.

3 Para cancelar la función Book Mark, pulse el botón Book Mark (B.MARK) durante unos 2 segundos.

“□□” aparece en la pantalla de cristal líquido.

Función de repetición local

Puede ajustar la repetición local pulsando el botón Book Mark (B.MARK).

Si selecciona el punto de finalización de la repetición local dentro de los 3 segundos posteriores a haber ajustado el punto de inicio de la repetición local, ésta no funcionará.

1 Para seleccionar el punto de inicio de la repetición local que desea durante la reproducción, pulse brevemente el botón Book Mark (B.MARK) una vez.

“ⓐ” aparece en la pantalla de cristal líquido.

2 Para seleccionar el punto de finalización de la repetición local que desea durante la reproducción del archivo, pulse el botón de nuevo.

“ⓑ” aparece en la pantalla de cristal líquido.

3 Para cancelar la función de repetición local, pulse el botón Book Mark (B.MARK).

“ⓑ” desaparece de la pantalla de cristal líquido.

Nota

Las funciones Book Mark y Local Repeat no están disponibles en el modo FM TUNER (sintonizador de FM).

Funcionamiento avanzado

Función EQUALIZADOR

Puede elegir entre 8 modos de sonido fijos.

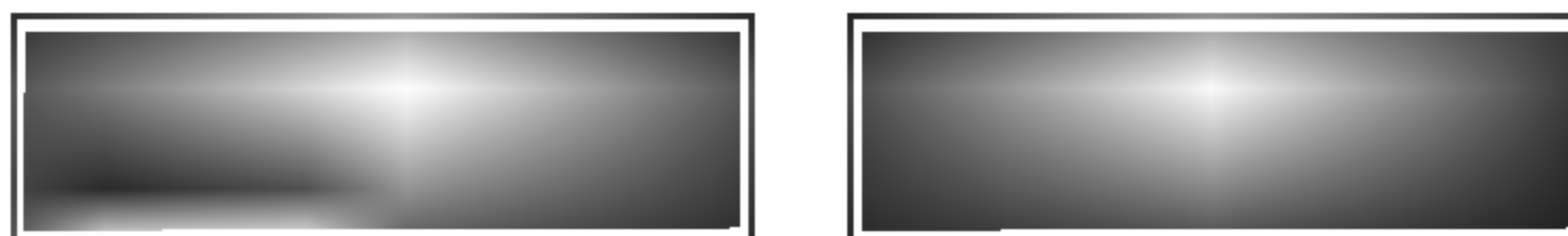

1 Pulse el botón MENU, pulse el lado izquierdo o derecho del dial SKIP/SEARCH I◀◀◀/▶▶▶I y, a continuación, seleccione el menú "EQUALIZER".

2 Pulse de nuevo el botón ▶/II.

3 Seleccione la función que desee pulsando el lado izquierdo o derecho del dial SKIP/SEARCH I◀◀◀/▶▶▶I y, a continuación, pulse de nuevo el botón MENU.

- "FLAT" : Sonido tierno con una poderosa sensación.
- "X-LIVE" : Poderoso realismo con una gran calidez de sonido.
- "JAZZ" : Sonido dulce con una suave sensación.
- "ROCK" : Sonido tierno con una poderosa sensación.
- CLÁSICA: Optimizado para música orquestal.
- POP: Optimizado para R&B, música soul y country.
- CONCIERTO: Sonido estándar y natural.
- USUARIO: Utilice el menú para establecer el tipo de sonido que desea. (80Hz, 250Hz, 1KHz, 4KHz, 12KHz) puede ajustarse de +27 a -27.

Notas

- Si no pulsa ningún botón antes de que transcurran 5 segundos en el menú, regresará a la pantalla anterior.
- La función del ecualizador no está disponible en el modo FM TUNER.

Funcionamiento avanzado

Función SRS

Puede elegir entre 3 modos de repetición fijos.

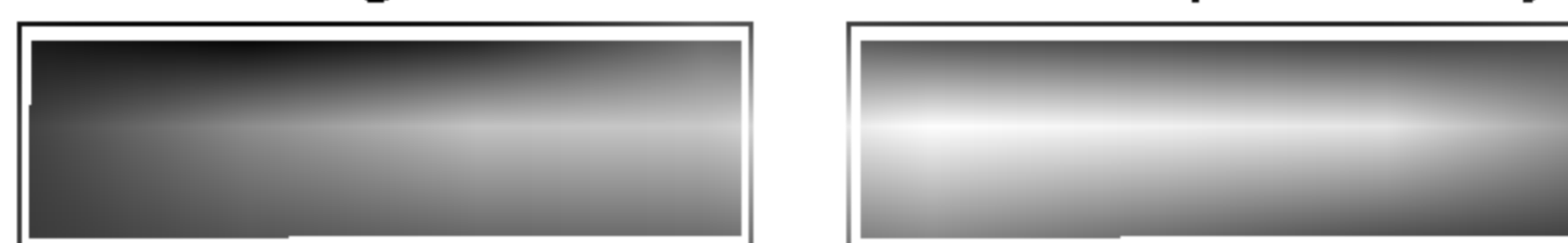

1 Pulse el botón MENU, pulse el lado izquierdo o derecho del dial SKIP/SEARCH I◀◀◀/▶▶▶I y, a continuación, seleccione el menú "SRS".

2 Pulse de nuevo el botón ▶/II.

3 Seleccione la función que desee pulsando el lado izquierdo o derecho del dial SKIP/SEARCH I◀◀◀/▶▶▶I y, a continuación, pulse de nuevo el botón MENU.

- SRS: Disfrute el efecto de sonido 3D.
- TruBass: Mejora los sonidos bajos para hacerlo espectacular.
- WOW: Disfrute el SRS y el TruBass simultáneamente.
- apagado: El reproductor comienza a reproducir sin el efecto SRS aplicado.

📌 Notas

- Si no presiona cualquier botón del menú en aproximadamente 7 segundos, volverá a la pantalla anterior.
- La función SRS no está disponible para el modo SINTONIZADOR FM.
-  es una marca registrada de los laboratorios SRS, Inc.
- La tecnología WOW está incorporada bajo la licencia de los laboratorios SRS, Inc.

Funcionamiento avanzado

Función de repetición

Puede elegir entre 4 modos de repetición fijos.

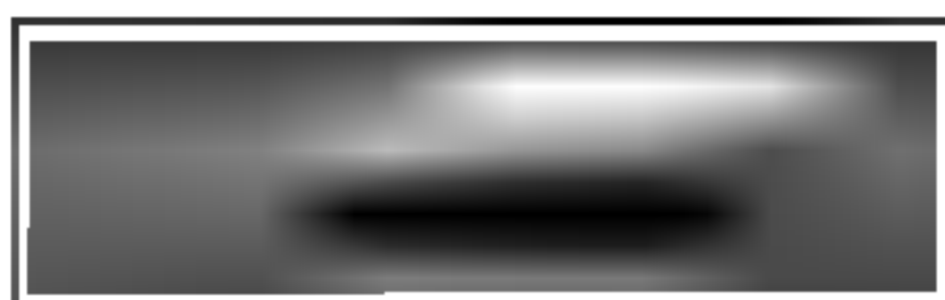

1 Pulse el botón MENU, pulse el lado izquierdo o derecho del dial SKIP/SEARCH **I◀◀◀/▶▶▶I** y, a continuación, seleccione el menú "REPEAT".

2 Pulse de nuevo el botón **▶/II**.

3 Seleccione la función que desee pulsando el lado izquierdo o derecho del dial SKIP/SEARCH **I◀◀◀/▶▶▶I** y, a continuación, pulse de nuevo el botón MENU.

MODO	LCD	DESCRIPTION
OFF		Se cancela el modo repetición.
REPEAT ONE	↶	Reproduce repetidamente el archivo actualmente seleccionado.
REPEAT ALL	↷	Reproduce repetidamente todos los archivos.
RANDOM ONE	↶ ^{FM}	Reproduce de forma aleatoria una vez.
RANDOM ALL	↷ ^{FM}	Reproduce de forma aleatoria continuamente.

Nota

La función REPEAT no está disponible en modo FM TUNER.

Funcionamiento avanzado

Función CONTRASTE

Esta función puede ajustar que el LCD aparezca con más o menos luz.



- 1** Pulse el botón MENU, pulse el lado izquierdo o derecho del dial SKIP/SEARCH I◀◀◀/▶▶▶I y, a continuación, seleccione el menú "CONTRAST".
- 2** Pulse de nuevo el botón ▶/II.
- 3** Ajuste el LCD a más claro o más oscuro pulsando el lado izquierdo o derecho del dial SKIP/SEARCH I◀◀◀/▶▶▶I y, a continuación, pulse de nuevo el botón MENU.

Función LUZ DE FONDO

Siempre que pulse algún botón, la pantalla de cristal líquido se iluminará.

Con esta función puede fijar el tiempo de luminosidad de la pantalla de cristal líquido.

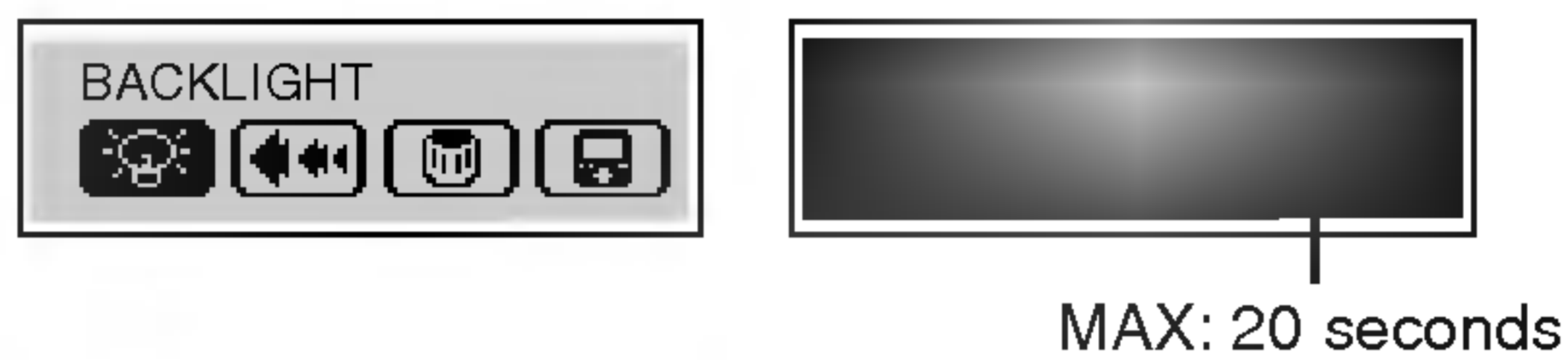

- 1** Pulse el botón MENU, pulse el lado izquierdo o derecho del dial SKIP/SEARCH I◀◀◀/▶▶▶I y, a continuación, seleccione el menú "BACKLIGHT".
- 2** Pulse de nuevo el botón ▶/II.
- 3** Ajuste el tiempo de iluminación de fondo pulsando el lado izquierdo o derecho del dial SKIP/SEARCH I◀◀◀/▶▶▶I y, a continuación, pulse de nuevo el botón MENU.

Nota

 indicador : Se cancela el tiempo de iluminación de fondo.

 indicador : Continúa el tiempo de iluminación de fondo.

Funcionamiento avanzado

Función DESPLAZAMIENTO

Esta función ajusta la velocidad a la que pasa la información del archivo por el LCD. (La función SCROLL no está disponible en modo FM TURNER).



1 Pulse el botón MENU, pulse el lado izquierdo o derecho del dial SKIP/SEARCH ◀◀◀◀/▶▶▶▶ y, a continuación, seleccione el menú "SCROLL".

2 Press ▶/|| button again.

3 Ajuste la velocidad que desee pulsando el lado izquierdo o derecho del dial SKIP/SEARCH ◀◀◀◀/▶▶▶▶ y, a continuación, pulse de nuevo el botón MENU.

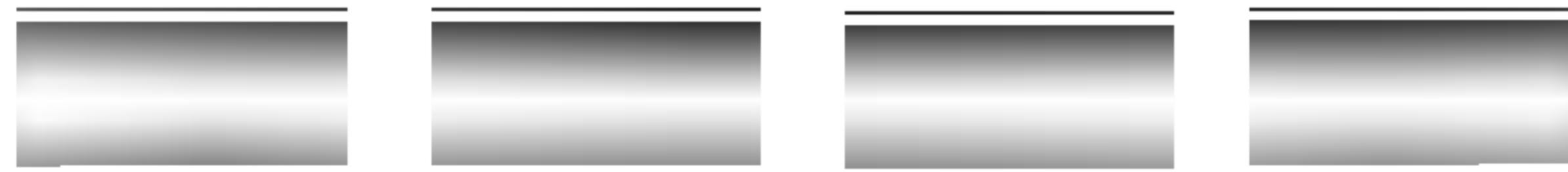

Funcionamiento avanzado

Eliminación de archivos del reproductor MP3



- 1** Seleccione el archivo que desee borrar.
- 2** Pulse el botón MENU, pulse el lado izquierdo o derecho del dial SKIP/SEARCH I◀◀◀/▶▶▶I y, a continuación, seleccione el menú "DELETE".
- 3** Pulse de nuevo el botón ▶/II.
- 4** Seleccione la función que desee pulsando el lado izquierdo o derecho del dial SKIP/SEARCH I◀◀◀/▶▶▶I y, a continuación, pulse de nuevo el botón MENU.
Se borrará el archivo seleccionado.



Nota

El archivo no se borra en modo de reproducción de archivos MP3 o TUNER.

Funcionamiento avanzado

Función LETRAS



- 1** Pulse el botón MENU, pulse el lado izquierdo o derecho del dial SKIP/SEARCH I◀◀◀/▶▶▶I y, a continuación, seleccione el menú "Lyrics".
- 2** Pulse de nuevo el botón ▶/II.
- 3** Seleccione la función que desee pulsando el lado izquierdo o derecho del dial SKIP/SEARCH I◀◀◀/▶▶▶I y, a continuación, pulse de nuevo el botón MENU.
 - ENCENDIDO: Las letras del archivo MP3 se mostrarán en pantalla.
 - APAGADO: El nombre del archivo MP3 se mostrará en pantalla.

Nota

El nombre del archivo se mostrará por defecto para las canciones sin letras. .

Función transmisor FM



- 1** Pulse el botón MENU, pulse el lado izquierdo o derecho del dial SKIP/SEARCH I◀◀◀/▶▶▶I y, a continuación, seleccione el menú "FM Transmitter".
- 2** Pulse de nuevo el botón ▶/II.
- 3** Seleccione la función que desee pulsando el lado izquierdo o derecho del dial SKIP/SEARCH I◀◀◀/▶▶▶I y, a continuación, pulse de nuevo el botón MENU.
 - ENCENDIDO: Encienda la función de transmisión FM.
 - APAGADO: Apague la función de transmisión FM.

Nota

- Conecte la antena al transmisor según se muestra a continuación.

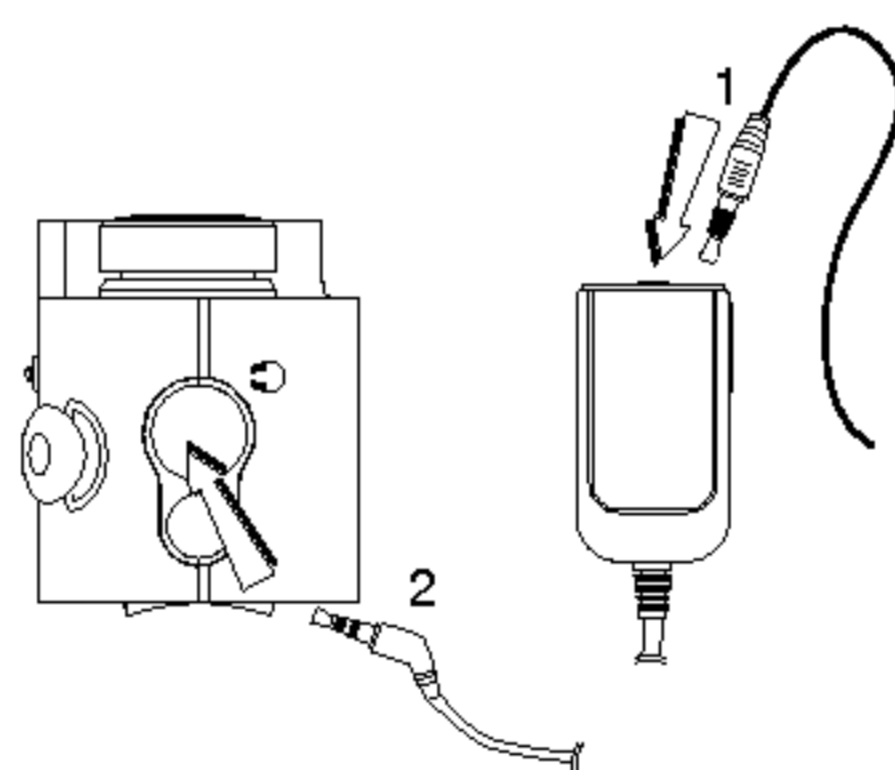

Uso del transmisor FM

Esta característica especial le permite reproducir archivos mp3 desde el reproductor sin cables, simplemente por sintonización de radiofrecuencias FM.



1 Seleccione la función que desea presionando el botón FMTRANS hacia arriba o abajo en el mando a distancia. El icono de frecuencia aparecerá en pantalla.

Gama: 88.2MHz, 88.4MHz, 88.6MHz, 88.8MHz

2 Configure la frecuencia de audio del vehículo o receptor de FM en la misma frecuencia.

Nota

- Al retirar el transmisor, la música se parará.
- Si la batería no está lo suficientemente cargada, la recepción de FM no funcionará.
- Utilice otras frecuencias si la que ha seleccionado interfiere con otra.
- Cuando el transmisor no está conectado aparecerá el mensaje "Sin conexión".

Seleccionar configuración de grabación

1 Pulse el botón MENU, pulse el lado izquierdo o derecho del dial SKIP/SEARCH I◀◀◀/▶▶▶I y, a continuación, seleccione el menú "RECORDING".



2 Pulse de nuevo el botón ▶/II.

3 Seleccione la función que desee pulsando el lado izquierdo o derecho del dial SKIP/SEARCH I◀◀◀/▶▶▶I y, a continuación, pulse de nuevo el botón MENU.

- Mic: Modo de grabación para el micrófono.
- Entrada de línea: Modo de grabación para la entrada de línea en la grabación.
- BPS: Al codificar música en un archivo MP3, puede seleccionar una de las siguientes tasas de bits (32Kbps, 48Kbps, 64Kbps, 80Kbps, 96Kbps, 112Kbps, 128Kbps)

Nota

- Una mayor tasa de bits aumenta la calidad pero reduce el tiempo de grabación.
- Guardado dentro de cada carpeta en el caso de grabación de VOZ, LÍNEA y FM.

Funcionamiento avanzado

Grabación de voz

- 1** Pulse brevemente dos veces el botón de grabación (REC) en modo pausa/parada.
- 2** Comience la grabación de voz con el micrófono (MIC) de la unidad principal.

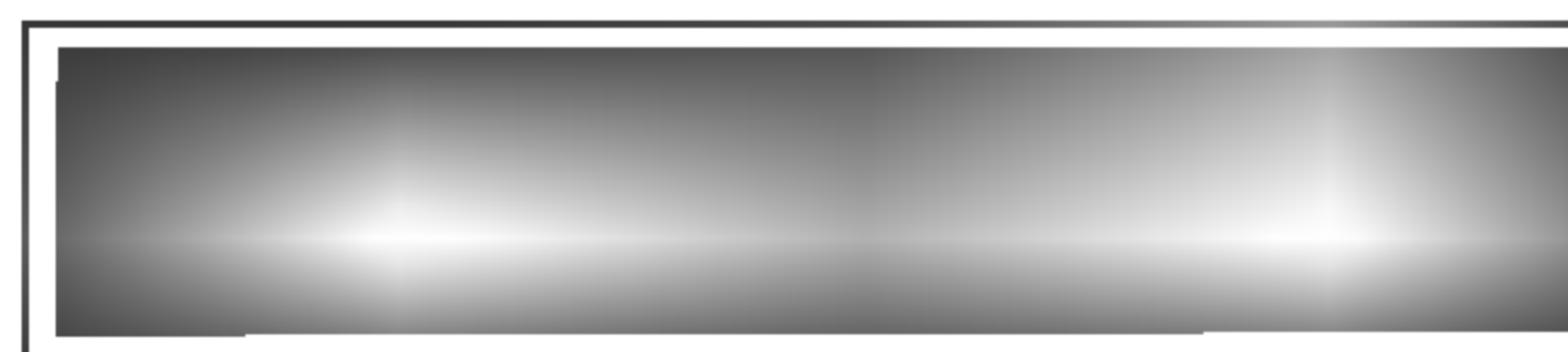

- 3** Para detener la grabación de voz, pulse el botón ►/II.
La grabación de voz se ha completado.

Nota

- Los archivos grabados se almacenan en orden, V001.WAV, V002.WAV, V003.WAV...
- Si aparece "FULL" en el LCD, borre los archivos para guardar la hora disponible de grabación de voz.
- El volumen no puede controlarse durante la grabación.
- Horas de grabación por tasa de bits. (basado en 32kbps)
MF-FE421/422/425/429: cerca de 9/17/34/69 horas.

Funcionamiento avanzado

Grabación en línea

- 1** Conecte una salida de audio externa al puerto de entrada de línea del producto.
- 2** Inicie la salida de audio externa y presione brevemente el botón REC dos veces.

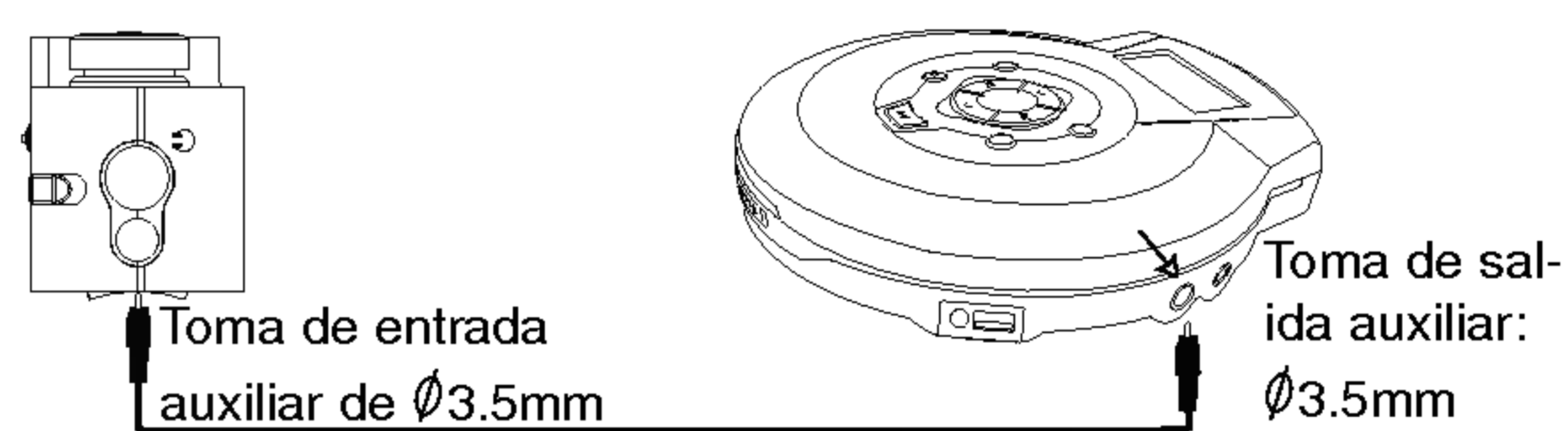

- 3** Inicie la grabación de un nuevo archivo en la carpeta actual.
- 4** Para cesar la grabación de voz, presione el botón ►/II.
La grabación de entrada de línea está terminada.

Nota

- Los archivos grabados se almacenan en este orden: E001.MP3, E002.MP3, E003.MP3.....
- Si el mensaje "FULL" aparece en la LCD, elimine los archivos para tener disponible una hora de grabación de voz.
- Configure la tasa de bits del archivo de audio antes de la grabación.
- Solo se admite la línea de entrada. (Utilice el modo de grabación para la entrada del micrófono.)
- Si el nivel del volumen es extremadamente alto, la calidad de sonido puede no ser buena.

Seleccionar idioma del menú

1 Pulse el botón MENU, pulse el lado izquierdo o derecho del dial SKIP/SEARCH ◀◀◀◀/▶▶▶▶ y, a continuación, seleccione el menú "LANGUAGE".



2 Pulse de nuevo el botón ▶/II.

3 Configure el idioma (Inglés/Coreano/Chino/Japonés/Ruso/Francés) que desea presionando a derecha o izquierda el dial SKIP/ SEARCH ◀◀◀◀/▶▶▶▶ y después presione de nuevo el botón MENÚ.

ACERCA de la función

1 Pulse el botón MENU, pulse el lado izquierdo o derecho del dial SKIP/SEARCH ◀◀◀◀/▶▶▶▶ y, a continuación, seleccione el menú "ABOUT".



ex)MF-FE422

2 Presione de nuevo el botón MENÚ.

SALIR de la función

Para desplazarse al menú anterior, seleccione el menú "EXIT".



Funcionamiento de la radio

Escuchar estaciones de radio

- 1** Presione el botón MENÚ durante más de 1 segundo durante la reproducción del archivo o modo pausa. Seleccionará la radio FM.

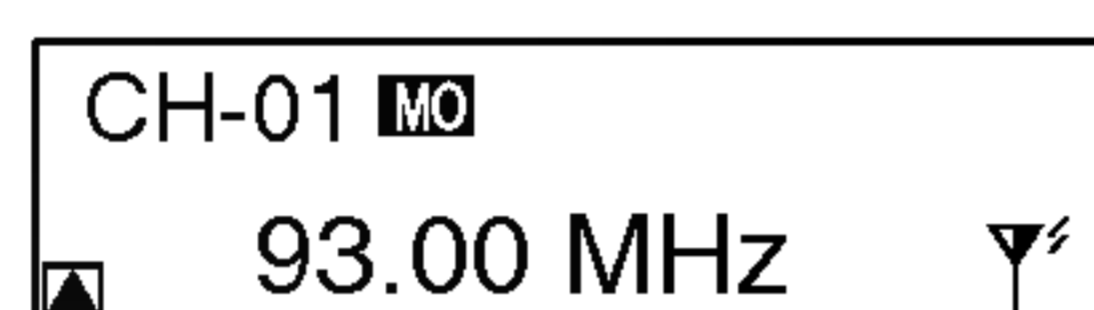

Modo preseleccionado

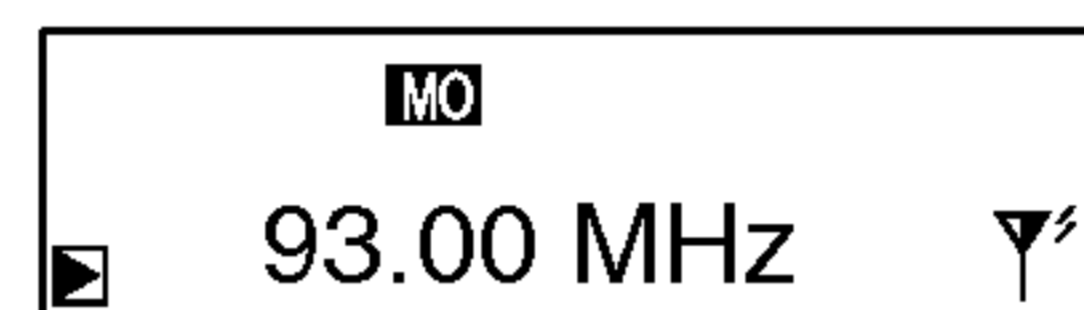

Modo frecuencia

- 2** Presione el dial **I◀◀◀/▶▶▶I** hacia izquierda o derecha para sintonizar la estación deseada.

• **Sintonización manual**

Presione repetidamente el botón **I◀◀◀/▶▶▶I**.

• **Sintonización automática**

Mantenga presionado el botón **I◀◀◀/▶▶▶I**.

Automáticamente buscará y encenderá la siguiente estación disponible.

Notas

- Si escucha la radio FM, inserte los auriculares en la toma de auriculares. Los auriculares realizan la función de la antena.
- Si pulsa el botón **▶/||** durante la recepción de radio FM, se silenciará el sonido.
- Si presiona brevemente el **botón marcador (B-MARK)** durante la recepción de FM, el botón sirve para cambiar entre el modo preestablecido y el modo Frecuencia.
- La recepción del sintonizador de FM puede variar en diversas áreas.
- Si usted se encuentra en un área de baja sensibilidad, la recepción de radio no podrá ser demasiado buena.

Funcionamiento de la radio

Puede preestablecer 30 estaciones de radio.

Memoria automática

Todas las estaciones de radio con suficiente fuerza de señal se grabarán automáticamente.

- **Pulse el botón de grabación (REC) durante más de 1 segundo durante la recepción de FM.**

Programar estaciones de radio

- 1** Mantenga pulsado el lado izquierdo o derecho del dial SKIP/SEARCH I◀◀◀◀/▶▶▶▶I hasta que la indicación de frecuencia comience a cambiar y, a continuación, suelte.
Para sintonizar una frecuencia débil, pulse el sintonizador SKIP/SEARCH I◀◀◀◀/▶▶▶▶I izquierdo o derecho, breve y repetidamente, hasta que encuentre la recepción óptima.
- 2** Repita el paso **1** si es necesario hasta que encuentre la frecuencia de radio que desea.
- 3** Pulse el botón de marcador (B.MARK) durante más de 1 segundo.
Un número preestablecido se almacenará en la pantalla de cristal líquido.
- 4** Repita los pasos **1** a **3** para almacenar otra frecuencia.

Funcionamiento de la radio

Eliminación de una estación de radio

- 1** Seleccione la frecuencia de radio FM que desee borrar.
- 2** Pulse el botón MENU, pulse el lado izquierdo o derecho del dial SKIP/SEARCH I◀◀◀/▶▶▶I y, a continuación, seleccione el menú "DELETE".

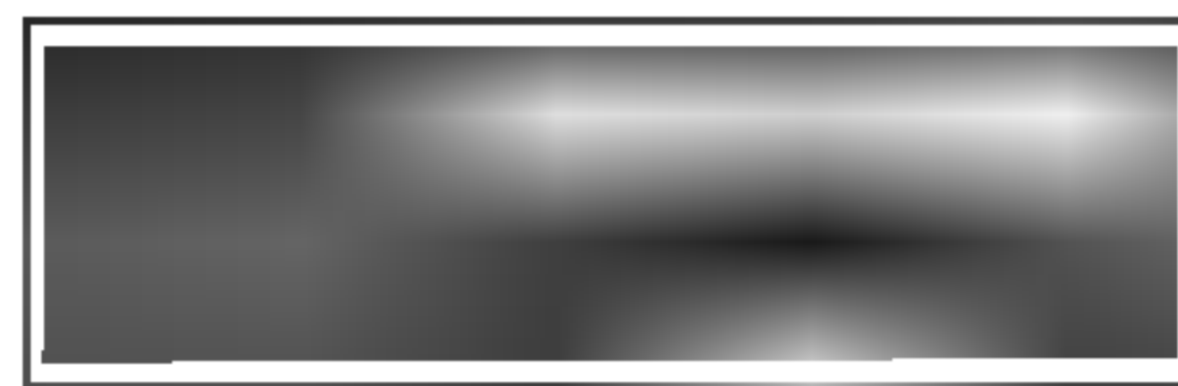

- 3** Pulse de nuevo el botón ▶/||.
- 4** Seleccione "YES" pulsando el lado izquierdo o derecho del dial SKIP/SEARCH I◀◀◀/▶▶▶I y, a continuación, pulse de nuevo el botón MENU.

Funcionamiento de la radio

Grabación de radio

- Pulse brevemente el botón de grabación (REC) dos veces durante la recepción de FM.

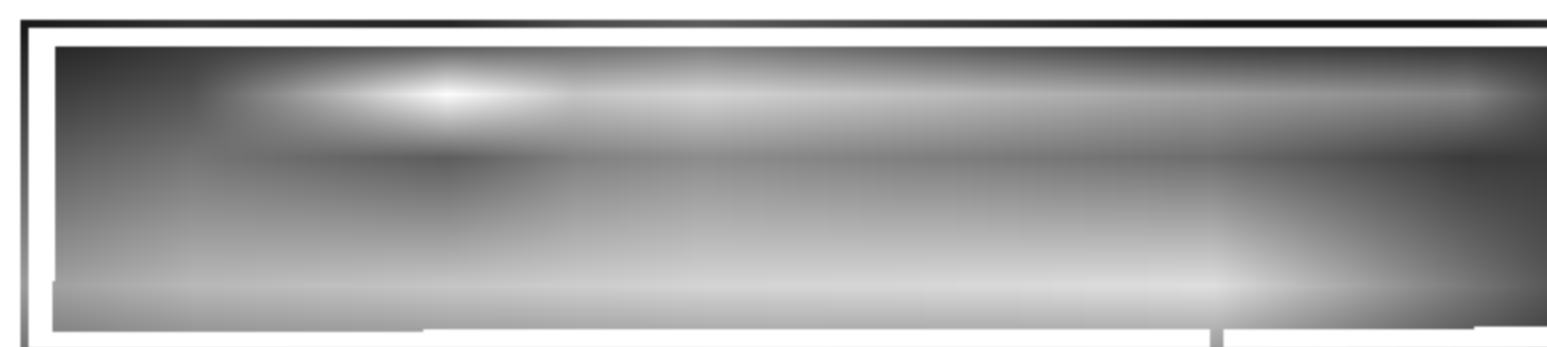

Indicador de grabación de radio

- Para detener la grabación de voz, pulse el botón **PLAY/PAUSE ▶/II**.

La grabación de radio se ha completado.

Nota

- Los archivos grabados se almacenan en orden, F001.WAV, F002.WAV, F003.WAV...
- Si aparece "FULL" en el LCD, borre los archivos para guardar la hora disponible de grabación de voz.
- El volumen no puede controlarse durante la grabación.

Localización de averías

- 1. Si el reproductor de MP3 no funciona o no aparece nada en la pantalla de cristal líquido.**
 - Revise la capacidad de la memoria.
 - Revise la polaridad (+ y -) de la pila.
- 2. Si los botones no responden.**
 - Compruebe que el interruptor Hold está en On (encendido).
 - No hay pilas o éstas se han agotado.
- 3. Si no puede descargar archivos**
 - Revise la conexión entre el puerto USB de su PC y el cable USB.
 - Formatear el reproductor MP3.

MediaSync

El reproductor MediaSync Deluxe ("MediaSync") es un programa para la reproducción de archivos mtp mediante la tecnología Digital Right Management (DRM).

Este programa también permite a los usuarios reproducir archivos de música con letras creados por MediaSync. Para los archivos de música sin letra, los usuarios pueden buscar la letra en Internet e insertarla en los archivos de música.

⇒ Ejecute el reproductor MediaSync Deluxe y presione F1. Aparecerá la ayuda.



Reproductor MediaSync Deluxe

Media Sync es un programa de sincronización que reproduce archivos digitales de audio y vídeo. Con este programa, usted puede incorporar información de sincronización como la letra y datos de texto y después editarlos.

Al reproducir archivos MP3 creados por Media Sync, usted puede examinar el contenido en reproducción a través de la pantalla LCD. El programa también proporciona funciones de edición de archivos, como “modificar, cortar, pegar y guardar.”

- ⇒ Ejecute Media Sync y presione F1.
Aparecerá la ayuda.

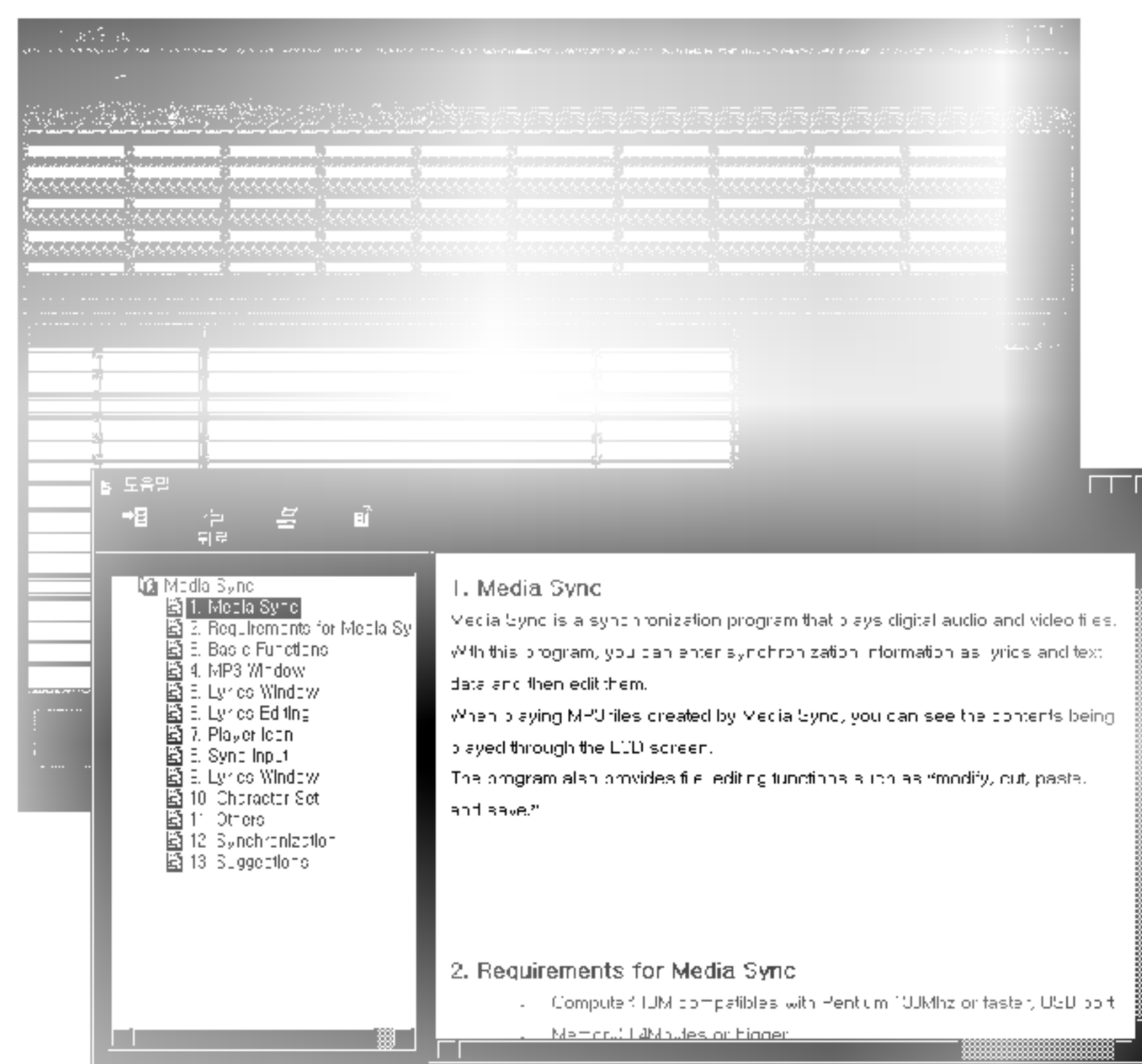

Capacidad de memoria	MF-FE421/422: 128MB/256MB MF-FE425/429: 512MB/1GB
Pila	Tipo AAA (1EA)
Dimensiones	68.2x22.2x30.8mm
Peso	38g (sin pila)
Voltaje de funcionamiento	1.5V DC
Gama dinámica	55/80dB (Sin filtro/filtro JIS-A)
Energía de salida de los auriculares	5mW+5mW (1kHz,0dB/16Ω)
Relación de señal a ruido	55/80 (Sin filtro/filtro JIS-A)
Separación de canal	40/40 (1kHz/10kHz)
Fuente de energía	Alkaline AAA size battery 1EA
Ecualizador	FLAT/X-LIVE/JAZZ/ROCK/ CLASSIC/POP/CONCERT/USER SRS/TruBass/WOW
SINTONIZADOR DE FM	87.5-108 MHz
Gama de frecuencias	38 dB
Relación de señal a ruido	20 dB
Separación de canal	Antena de los auriculares
Antena	

Este producto ha sido fabricado en cumplimiento con los requisitos de radio interferencias y la DIRECTIVA EUROPEA 89/336/EEC, 93/68/EEC and 73/23/EEC.



P/NO:3834RL0004P