



# Bezpečnostní Pokyny

Pokyny k zabránění vystavení osob možnému působení mikrovlnné energie.

Nepokoušejte se uvádět troubu do provozu při otevřených dvířkách, protože dveře jsou zajištěny bezpečnostním blokovacím systémem. Tento bezpečnostní blokovací systém automaticky vypne troubu při kterémkoliv způsobu vaření jakmile se dvířka otevřou. Došlo by totiž při úniku mikrovlnné energie ke škodlivému působení na přítomné osoby.

**Nesnažte se jakýmkoliv způsobem manipulovat s dveřním bezpečnostním blokovacím systémem.**

Nevkládejte žádné předměty mezi dvířka a čelní stěnu trouby a zamezte usazování, hromadění zbytků jídel a čisticích prostředků na povrchu těsnicích ploch.

Nepoužívejte troubu, jestliže je poškozena. Je velmi důležité, aby dvířka trouby řádně doléhala a následující části byly bez poškození: (1) dvířka (záhyby), (2) dveřní závěsy a západky zámků (nesmí být zlomené nebo uvolněné), (3) těsnění dvířek nebo těsnicí plochy.

Veškerá seřizování a opravy trouby smí provádět pouze odborný servis.

## Upozornění

**Dbejte na to, aby doba vaření byla vždy správně nastavena, jelikož příliš dlouhá doba ohřevu může způsobit vznícení POTRAVIN a následné poškození trouby.**

Ohříváte-li v mikrovlnné troubě tekutiny, např. polévky, omáčky a nápoje, může dojít k náhlému a velmi prudkému vzkypění bez předchozího viditelného bublání. Může také dojít náhlému vystříknutí vařící tekutiny. Především výše uvedeným jevům můžete dodržetím následujících pokynů:

1. Nepoužívejte vysoké nádoby s úzkým hrdlem.
2. Tekutiny nepřehřívejte.
3. Před vložením nádoby do trouby promíchejte tekutinu a pak ji promíchejte ještě jednou asi v polovině celkové doby ohřevu.
4. Po ohřevu tekutinu nechejte ještě krátkou dobu v troubě, znova ji opatrně zamíchejte nebo s ní zatřepete (zvláště u kojeneckých lahví a nádob s dětskou výživou) a zkontrolujte teplotu před konzumací, aby nedošlo k opaření (zvláště u kojeneckých lahví a nádob s dětskou výživou). Dávejte pozor při manipulaci s nádobami.

## Upozornění

**Vždy nechejte potraviny chvíli stát po ohřevu v mikrovlnné troubě a před konzumací vždy zkontrolujte teplotu. Zvláště u kojeneckých lahví a nádob s dětskou výživou**

## Jak pracuje mikrovlnná trouba.

Mikrovlny jsou formou elektromagnetické energie podobné radiovým nebo televizním vlnám a obyčejnému dennímu světlu. Normálně se mikrovlny při průchodu atmosférou rozptýlí a ztrácejí se bez užitku. Mikrovlnné trouby však obsahují magnetron, který je zkonstruován tak, aby umožnil využití energie obsažené v mikrovlnách, které generuje. Elektrická energie se mění pomocí magnetronu na mikrovlnnou energii.

Mikrovlny vstupují do vnitřního prostoru trouby otvory v jejích stěnách. Otočný talíř nebo podnos je umístěn ve spodní části trouby. Mikrovlny nemohou procházet kovovými stěnami trouby, ale pronikají materiály jako je sklo, porcelán a papír, ze kterých se vyrábí nádoby vhodné pro přípravu pokrmů v mikrovlnné troubě.

Mikrovlny varné nádoby přímo nezahřívají. To se zahřívá teplem vznikajícím v pokrmu.

## *Jde o velmi bezpečné zařízení.*

**Mikrovlnná trouba je jedním z nejbezpečnějších domácích spotřebičů. Jakmile se dvířka otevrou, generování mikrovln se automaticky zastaví. V průběhu ohřevu potravin se mikrovlnná energie zcela přemění na teplo. Žádný škodlivý "zbytek" mikrovln nikdy nezůstává v pokrmech a nemůže poškodit vaše zdraví při konzumaci těchto potravin.**

Bezpečnostní Pokyny .....	104
Obsah .....	105
Vybalení & Instalace.....	106 ~ 107
Ovládací panel .....	108
Nastavení hodin .....	109
Dětská pojistka .....	110
Vaření s využitím konvekce (proudění horkého vzduchu) .....	111
Vaření v rychlém kombinovaném režimu .....	112 ~ 114
Režim rychlého automatického vaření .....	115
Rychlé automatické vaření .....	116
Průvodce Režimem Rychlého Automatického Vaření .....	117 ~ 119
Rozmrazování .....	120
Průvodce Rozmrazováním .....	121
Grilování .....	122
Vaření s mikrovlnným ohřevem .....	123
Mikrovlnný výkon Úroveň .....	124
Dvoufázové vaření .....	125
Oblíbený program .....	126 ~ 127
Quick Start (Rychlé spuštění) .....	128
Delší nebo kratší vaření .....	129
Nádoby testované podle normy EN 60705 .....	130
Důležité bezpečnostní pokyny	
Pozorně si je přečtěte a uložte pro pozdější použití .....	131 ~ 132
Nádoby vhodné pro Mikrovlnnou troubu .....	133
Charakteristika potravin A vaření v mikrovlnné troubě .....	134 ~ 135
Otázky a Odpovědi .....	136
Značení vodičů napájecího kabelu Technické údaje .....	137

# Vybalení & Instalace

Podle následujících základních kroků na těchto dvou stranách budete schopni rychle zkontrolovat, že vaše trouba funguje správně. Prosím, věnujte zvláštní pozornost návodu, kam umístit vaši troubu. Při vybalování vaší trouby se ujistěte, že jste vytáhli všechno příslušenství a balení. Zkontrolujte a ujistěte se, že vaše trouba nebyla během dodávky poškozena.

# 1

Vybalte vaši troubu a umístěte ji na plochý vodorovný povrch.

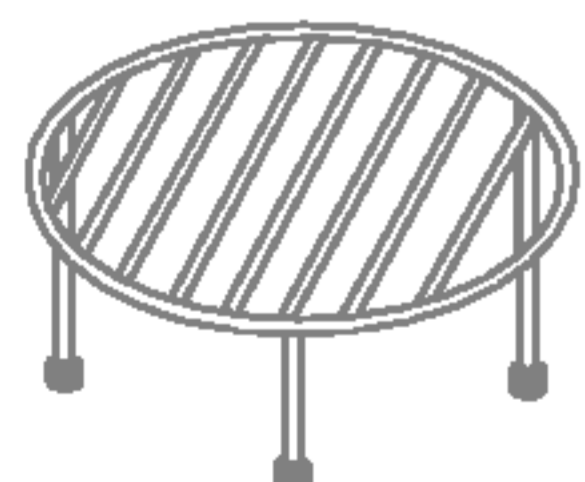
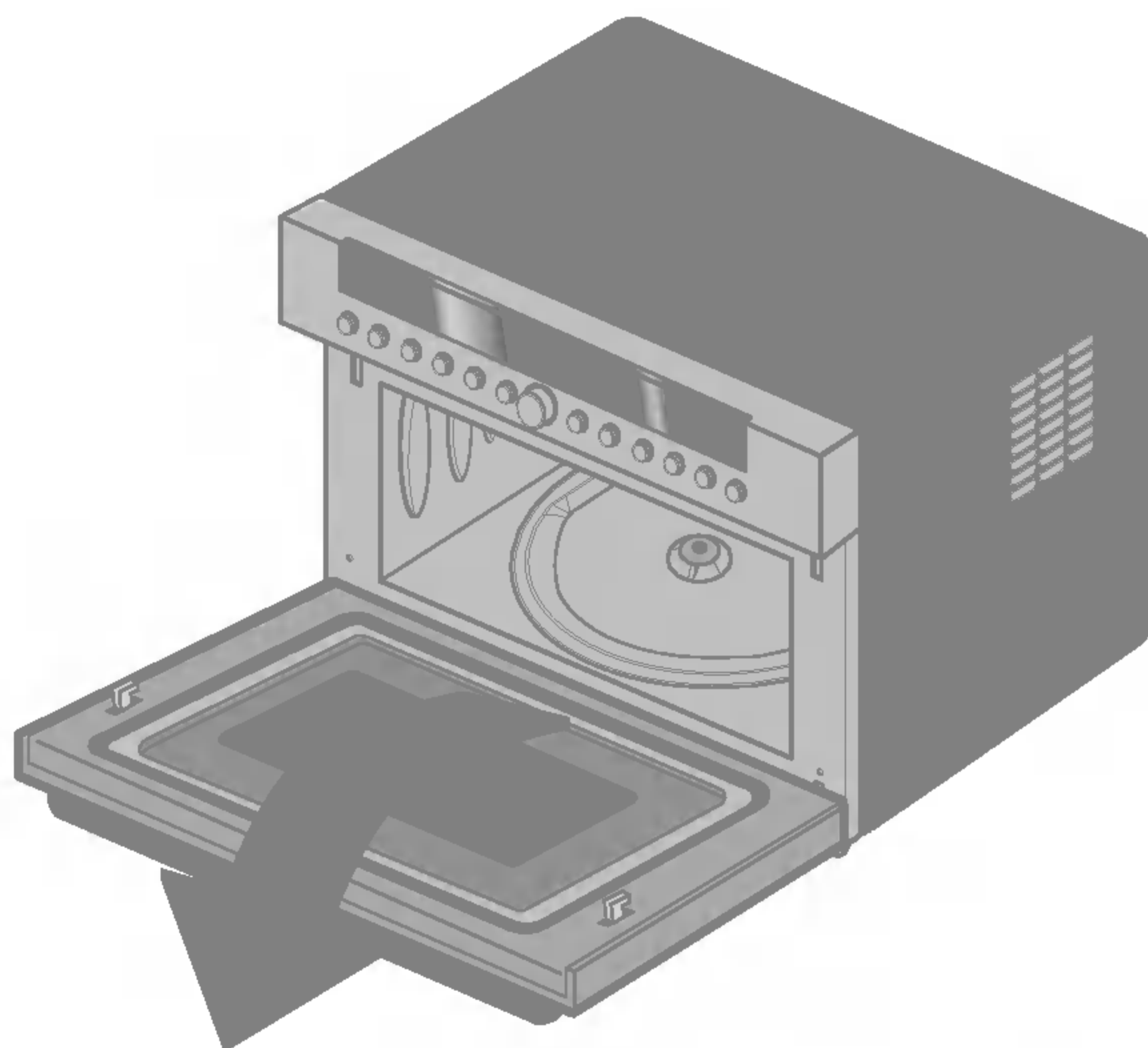

**VYSOKÝ STOJÁNEK**  
(Pro režim grilování)

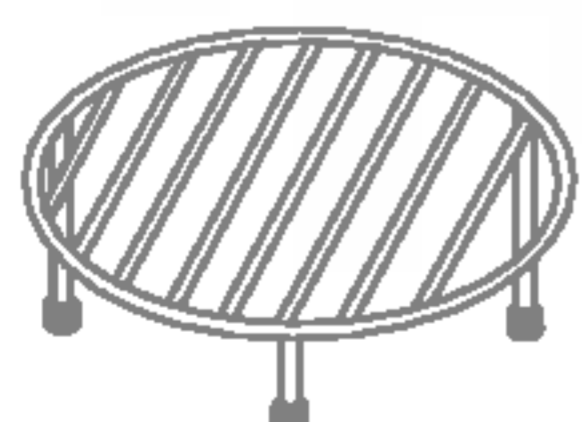

**NÍZKÝ STOJÁNEK**  
(Pro mikrovlnný a konvekční režim)



**KOVOVÝ TÁČ**  
(Pro rozmrazování)

# 2

Umístěte troubu na vámi vybrané místo do výšky více než 85 cm, ale ujistěte se, že je alespoň 30 cm prostoru nad troubou a 10 cm prostoru za troubou pro dostatečné větrání.

Přední část trouby by měla být alespoň min. 8 cm/max. 22 cm od okraje povrchu pro zabránění převrnutí.

Odsávací otvory jsou umístěny na spodní a boční straně trouby. Blokování otvorů může troubu poškodit.

Skříňka vaší nové trouby je opatřena ochrannou krycí vinylovou fólií, která by měla být před zahájením vaření odstraněna. Před prvním použitím trouby je vinylovou fólii nutno odstranit. V opačném případě se uvnitř trouby bude hromadit vlhkost a odstranění vinylové fólie bude obtížnější.

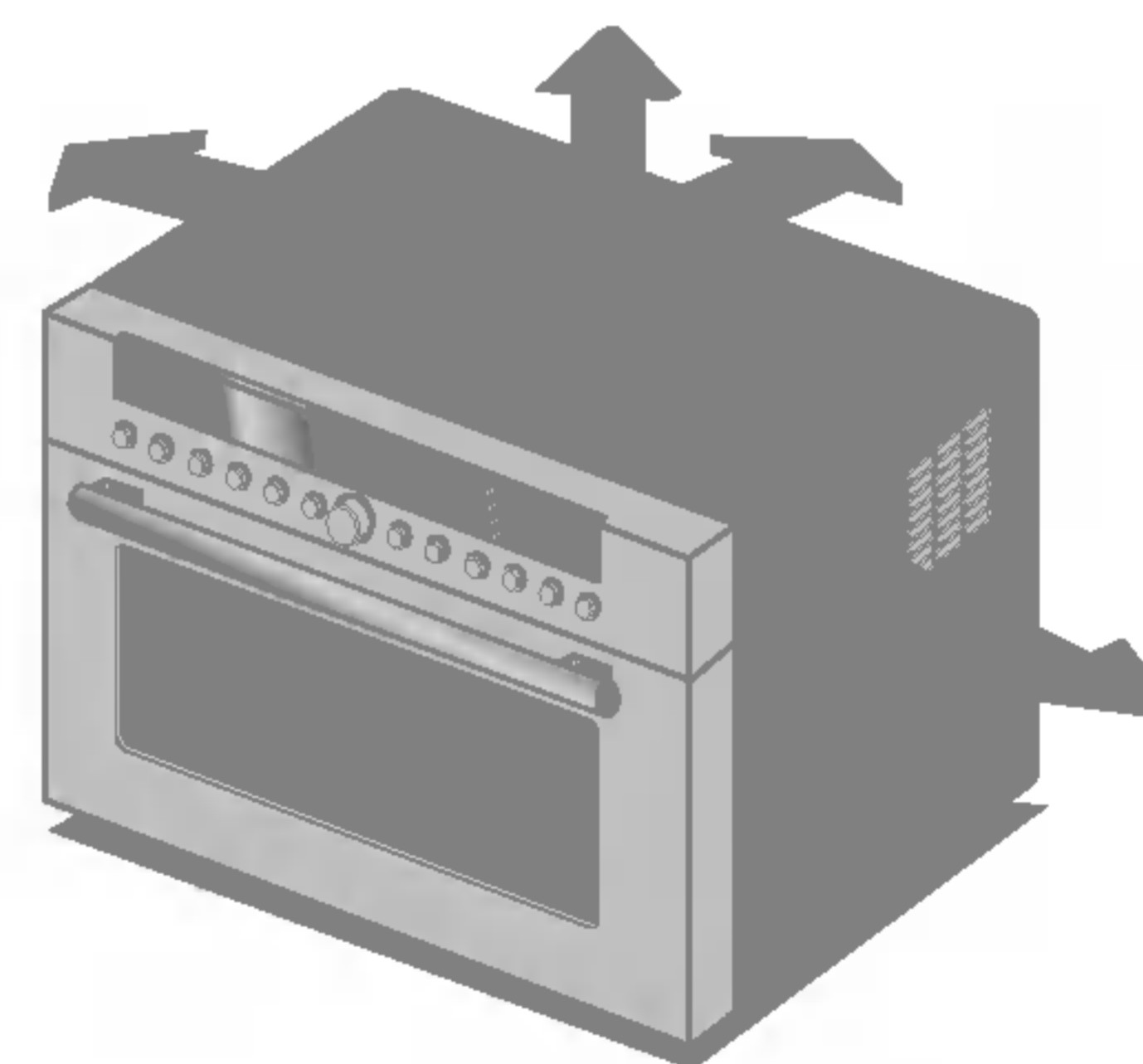

**\* TATO TROUBA BY NEMĚLA BÝT POUŽÍVÁNA PRO POTŘEBY KOMERČNÍHO HROMADNÉHO STRAVOVÁNÍ !**

**\* TUTO TROUBU JE MOŽNO POUŽÍVAT JAKO VESTAVNÝ SPOTŘEBIČ.**

**\* JE NUTNO POUŽÍT MONTÁŽNÍ SOUPRAVU, KTERÁ JE VÝROBKEM SPOLEČNOSTI LG ELECTRONICS.**

**3** Zapojte vaši troubu do standardní domácí elektrické zásuvky. Ujistěte se, že je vaše trouba jediný spotřebič připojený do zásuvky. **Pokud vaše trouba řádně nefunguje, odpojte ji z elektrické zásuvky a poté ji znovu zapojte.**

**4** Otevřete troubu zatáhnutím za **RUKOJEŤ DVÍŘEK**. Dovnitř trouby umístěte **KOVOVÝ TÁČ**.

**5** Naplňte **bezpečnou nádobu určenou pro mikrovlnné trouby** vodou v množství 300 ml. Položte ji na **KOVOVÝ TÁČ** a zavřete dvířka trouby. Pokud máte nějaké pochyby o tom, jaký typ nádoby použít, postupujte podle pokynů na straně 133.

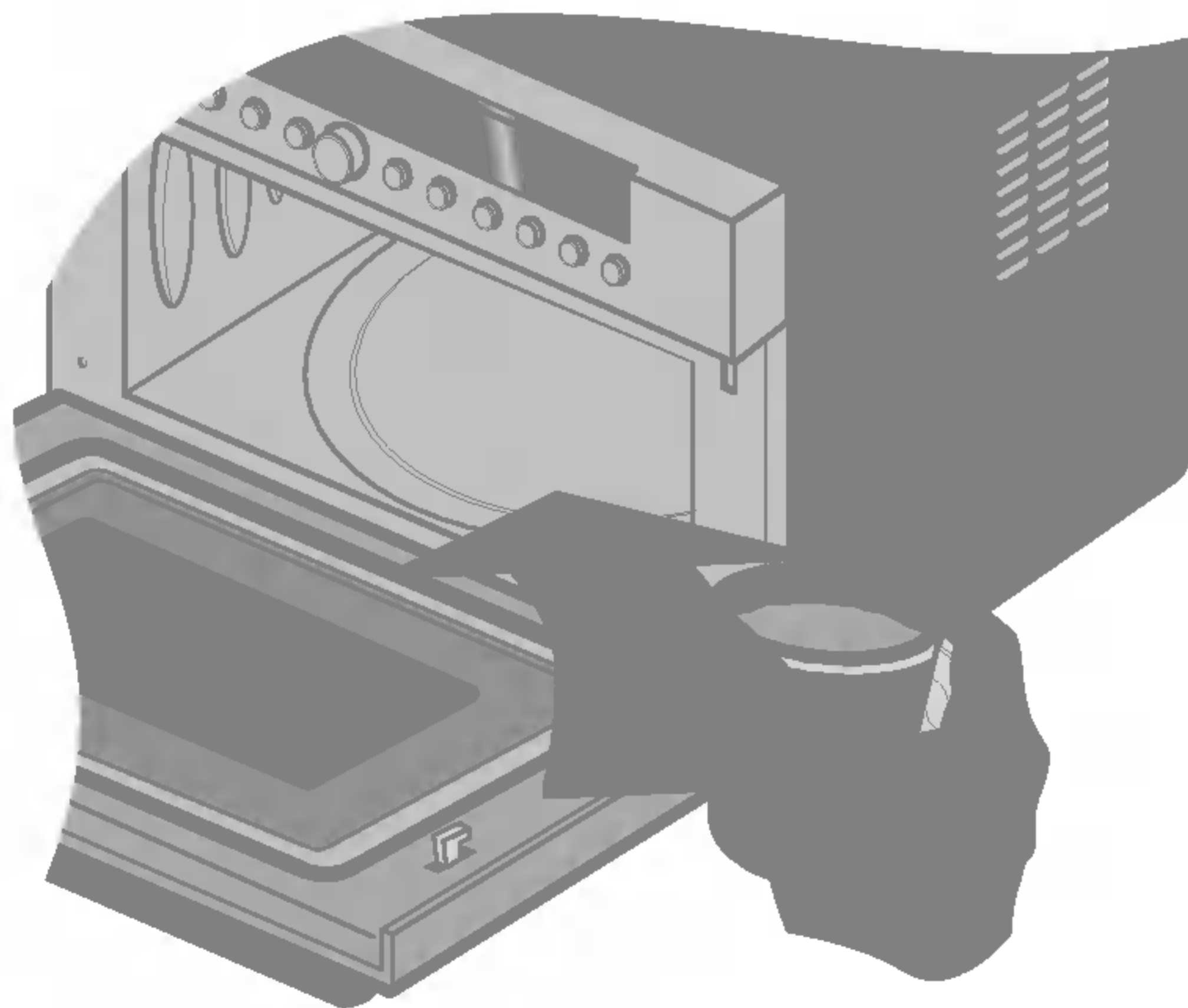

**6** Zmáčkněte tlačítko **STOP/CLEAR** a zmáčkněte tlačítko **START** jedenkrát pro nastavení doby vaření na 30 sekund.



**7** Na **DISPLEJI** bude probíhat odpočítávání 30 sekund. **PÍPNUTÍ**. Otevřete dvířka trouby a vyzkoušejte teplotu vody. Jestliže vaše trouba pracuje, voda by měla být teplejší. **Bud'te opatrní při vyjmutí nádoby, může být horká.**



**VAŠE TROUBA JE NYNÍ NAINSTALOVÁNA**

**8** Obsah kojeneckých lahví a dětských lahví na krmení musí být promíchán a protřepán a před konzumací musí být zkontrolována teplota, aby se předešlo popálení.

# Ovládací panel

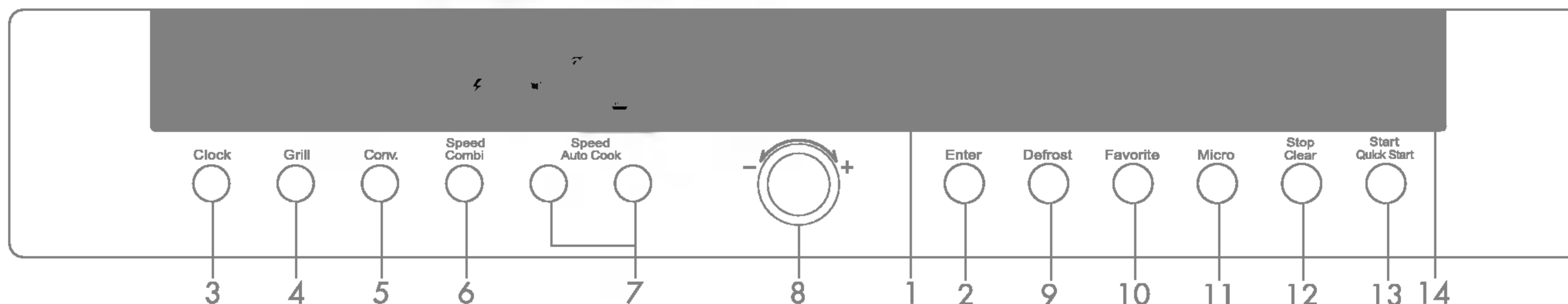

- 1. Okénko s displejem:** Zde si můžete zobrazit denní čas, dobu vaření, výkonovou úroveň a kategorii vaření.
- 2. Enter:** Pomocí tohoto tlačítka můžete určovat zvolenou kategorii vaření, výkonovou úroveň mikrovlnné trouby nebo teplotu.
- 3. Micro:** Pomocí tohoto tlačítka můžete volit pět nastavení výkonové úrovně.
- 4. Grill:** Pomocí tohoto tlačítka můžete volit pět kategorií grilování.
- 5. Conv.:** Pomocí tohoto tlačítka můžete volit teplotu a dobu konvekčního ohřevu.
- 6. Speed Combi (Rychlý kombinovaný režim):** Pomocí tohoto tlačítka můžete volit kombinované kategorie.
- 7. Speed Auto Cook (Režim rychlého automatického vaření):** Rychlé automatické vaření umožňuje prostřednictvím výběru druhu a hmotnosti potravin rychle uvařit většinu vašich oblíbených pokrmů.
- 8. Otočný ovladač:**
  - Otáčením můžete nastavovat dobu vaření, teplotu, hmotnost a kategorie vaření.
  - Během vaření můžete v automatických i ručních režimech (kromě režimu rozmrazování) otočením ovladače v kterémkoli okamžiku prodloužit nebo zkrátit dobu vaření.
- 9. Defrost (Rozmrazování):** Pomocí tohoto tlačítka můžete volit druh a hmotnost potravin.
- 10. Favorite (Oblíbené programy):** Do paměti trouby je možno uložit až 9 vybraných programů s různými režimy vaření (FA-1~ FA-9).
- 11. Clock (Hodiny):** Pomocí tohoto tlačítka můžete nastavovat denní čas.
- 12. Stop/Clear (Zastavit/Vymazat):** Pomocí tohoto tlačítka můžete vypnout troubu a vymazat všechna zadaná nastavení kromě denního času.
  - Stisknete-li tlačítko Stop/Clear jedenkrát, zobrazí se v okénku všechny ikony v režimu denního času nebo v režimu vymazání.
  - Stisknete-li tlačítko Stop/Clear opakovaně, všechny ikony zmizí.
- 13. Start/Quick Start (Spustit/Rychlé spuštění):**
  - Chcete-li spustit zvolený program vaření, stiskněte toto tlačítko jedenkrát. Funkce rychlého spuštění vám umožňuje nastavit 30sekundové intervaly vaření na VYSOKÝ výkon. Nastavení se provádí opakovaným stisknutím tlačítka rychlého spuštění.
- 14. Ikony:** Všechny ikony můžete zobrazit jedním stisknutím tlačítka „Stop/Clear“. Opakovaným stisknutím tohoto tlačítka se všechny ikony odstraní (všechny ikony automaticky zmizí po 15 sekundách). Blikání znamená další krok, který je třeba nastavit. Během vaření bude v okénku displeje zobrazena ikona zvoleného režimu vaření.

# Nastavení hodin

Můžete nastavit buď 12hodinové, nebo 24hodinové zobrazení času.

V následujícím příkladu se dozvíte, jak nastavit čas na 14:35 při použití 24hodinového zobrazení času.

Zkontrolujte, zda jste z trouby odstranili všechny obaly.



## POZNÁMKA: Informativní blikání

**Při nastavování režimu  
označuje blikání další krok, který  
je třeba zvolit.**

Při prvním připojení trouby k zásuvce nebo při obnovení napájení po výpadku proudu se na displeji zobrazí údaj "0 "; hodiny je v takových případech nutno znovu nastavit.

Jestliže se na hodinách (nebo na displeji) zobrazují neznámé symboly, vytáhněte síťovou šňůru trouby ze zásuvky a pak ji opět připojte a nastavte hodiny.

Trouba je správně nainstalována - viz popis  
v uživatelské příručce.  
Stiskněte tlačítko **Enter**.



Stiskněte tlačítko **Enter** jednou.  
Pro nastavení 24hodinového zobrazení času, stiskněte  
tlačítko **24** jednou. (Chcete-li zvolené nastave-  
ní hodin změnit, musíte troubu odpojit od elektrické  
zásuvky a poté ji opět připojit.)



Otáčte tlačítkem **24** dola, dokud se na displeji  
nezobrazí '14:35'.  
Nastavení potvrďte stisknutím tlačítka **Enter**.



Otáčte tlačítkem **24** dola, dokud se na displeji  
nezobrazí '14:35'.  
Stiskněte tlačítko **Enter**.  
Hodiny začnou odpočítávat čas.



# Dětská pojistka



Vaše trouba má bezpečnostní funkci, která zabraňuje náhodnému spuštění. Pokud máte nastavenou dětskou pojistku, nebudete schopni používat žádnou z funkcí a nebudete moci vařit. Vaše dítě však může kdykoli otevřít dvířka trouby.

Stiskněte tlačítko **Start/Clear**.



Stiskněte tlačítko **Start/Clear** a podržte ho, dokud se na displeji nezazní pípnutí. **DĚTSKÁ POJISTKA** je aktivována.

Zobrazení času na displeji zmizí, o několik sekund později se však opět objeví.



Při stisknutí tlačítka se na displeji zobrazí



Chcete-li **DĚTSKOU POJISTKU** zrušit, stiskněte tlačítko **Start/Clear** a podržte ho, dokud údaj "L" nezmizí. **DĚTSKÁ POJISTKA** je zrušena.





# Vaření s využitím konvekce (proudění horkého vzduchu)

V následujícím příkladu se dozvíte, jak používat konvekční režim k přípravě jídla za 50 minut při teplotě 220°C.

Konvekční trouba pracuje v rozsahu teplot 40°C a 100°C~250°C

Při teplotě 40°C má trouba k dispozici funkci fermentace. Měli byste však počkat, než trouba vychladne, protože funkci fermentace nemůžete použít, dokud teplota trouby přesahuje 40°C.

Při provozu mikrovlnné trouby ve funkci konvekčního vaření 40°C je možné prodloužit čas vaření až na 9hod.

K zahřátí na zvolenou teplotu bude trouba potřebovat několik minut.

Při dosažení správné teploty se vaše trouba ozve PÍPNUTÍM.

Poté vložte vaše jídlo do trouby: zapněte troubu pro spuštění vaření.

**Při vaření v konvekčním režimu je nutno používat nízký stojánek.**

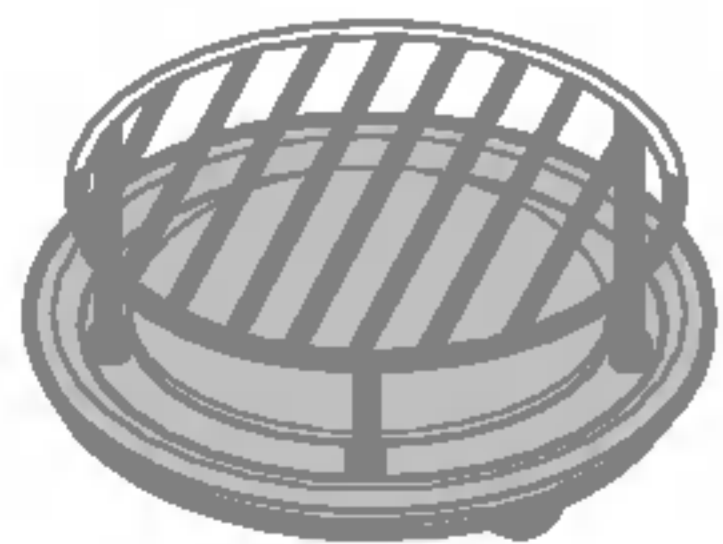

1. Postavte nízký stojánek  
na dno trouby.



2. Postavte stojánek  
na dno trouby.



Zvolte teplotu 220°C stisknutím  
tlačítka 220°C, dokud se na displeji nezobrazí údaj  
"220°C".



Zvolte čas 50 minut stisknutím  
tlačítka 50, dokud se na displeji nezobrazí údaj  
"220°C".



K zahřátí na zvolenou teplotu bude trouba potřebovat několik minut.

Při dosažení správné teploty se vaše trouba ozve PÍPNUTÍM.

Poté vložte vaše jídlo do trouby: zapněte troubu pro spuštění vaření.

**Při vaření v konvekčním režimu je nutno používat nízký stojánek.**

Nastavte čas 50 minut stisknutím  
tlačítka 50.



Otáčte teplotní ovladačem,  
dokud se na displeji nezobrazí údaj  
"220°C".



Stiskněte tlačítko Start na displeji

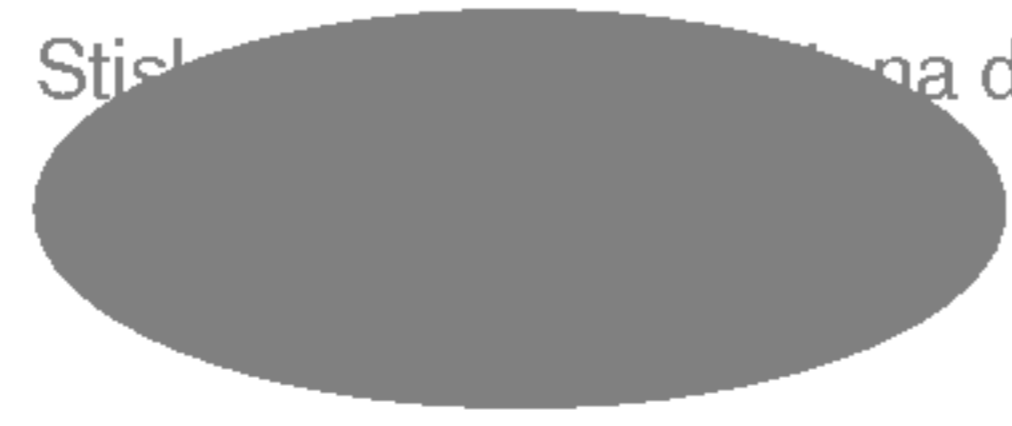

Stiskněte tlačítko Start na displeji  
a vložte jídlo do trouby. Používejte  
nízký stojánek a vhodnou nádobu, protože  
kovový táč je velmi horký.



# Vaření

## v rychlém kombinovaném režimu

V následujícím příkladu se dozvíte, jak naprogramovat vaši troubu s mikrovlnným výkonem 360 W a grilováním pro dobu vaření 25 minut.



Rychlý kombinovaný režim (Co-1, 2, 3)

Vaše trouba disponuje funkcí kombinovaného vaření, která vám umožňuje vařit pokrm současně nebo střídavě pomocí topného tělesa i mikrovln. To obecně znamená, že se váš pokrm vaří kratší dobu.

V rychlém kombinovaném režimu můžete nastavovat tři různé úrovně mikrovlnného výkonu (180 W, 360 W a 600 W).

**\* Kategorie rychlého kombinovaného režimu**

Co-1 **1** Gril-1 + mikrovlnný ohřev

Co-2 **2** Gril-2 + mikrovlnný ohřev

Co-3 **3** Gril-3 + mikrovlnný ohřev

Co-4 **4** (Horní + spodní topné těleso) + mikrovlnný ohřev

Co-5 **5** Konvekční + mikrovlnný ohřev

\* Režim grilování: viz strana 20

Stiskněte tlačítko **Stop/Clear**.

Stiskněte tlačítko **Speed Combi** vyberte kombinovaný režim (Co-1, 2, 3).

Otáčejte **rotacím ovladačem**, dokud se na displeji nezobrazí požadovaný režim Gril-1 stisknutím tlačítka **Enter**.

Otáčejte **rotacím ovladačem**, dokud se na displeji nezobrazí požadovaný výkon. Poté stisknutím tlačítka **Enter**. Otáčejte **rotacím ovladačem**, dokud se na displeji nezobrazí údaj "25:00".

Stiskněte tlačítko **Start**.  
**Upozornění: Vyjměte k vyjmutí kovové nádoby rukavice a vhodnou nádobu, protože kovový táč je velmi horký.**



V následujícím příkladu se dozvíte, jak programovat vaši troubu s mikrovlnným výkonem 360 W a teplotou 200°C pro dobu vaření 25 minut.

## v rychlém kombinovaném režimu



Rychlý kombinovaný režim (Co-4)

V rychlém kombinovaném režimu (Co-4) můžete nastavovat čtyři různé úrovně mikrovlnného výkonu (0 W, 180 W, 360 W a 600 W).

\* Kategorie rychlého kombinovaného režimu

- |      |          |  |
|------|----------|--|
| Co-1 | <b>1</b> | Gril-1 + mikrovlnný ohřev                        |
| Co-2 | <b>2</b> | Gril-2 + mikrovlnný ohřev                        |
| Co-3 | <b>3</b> | Gril-3 + mikrovlnný ohřev                        |
| Co-4 | <b>4</b> | (Horní + spodní topné těleso) + mikrovlnný ohřev |
| Co-5 | <b>5</b> | Konvekční + mikrovlnný ohřev                     |

Stiskněte **Start/Clear**.

Stiskněte **Speed Combi** vyberte rychlý kombi-

Otáčejte **otočným ovladačem**, dokud se na displeji nezobrazí údaj "Co-4".  
Potvrďte volbu rychlého kombinovaného režimu stisknutím tlačítka **Enter**.  
Otáčejte **otočným ovladačem**, dokud se na displeji nezobrazí údaj "200°C".  
Nastavení teploty potvrďte stisknutím tlačítka **Enter**.

Otáčejte **otočným ovladačem**, dokud se na displeji nezobrazí údaj "25:00".  
Potvrďte stisknutím tlačítka **Enter**.  
Otáčejte **otočným ovladačem**, dokud se na displeji nezobrazí údaj "25:00".

Stiskněte **Start**.  
Používejte rukavice a vhodnou nádobu, protože kovový táč je velmi horký.

# Vaření

## v rychlém kombinovaném režimu

V následujícím příkladu se dozvíte, jak programovat vaši troubu s:  
- mikrovlnným výkonem 360 W a teplotou konvekčního ohřevu 200°C  
pro dobu vaření 25 minut.



Rychlý kombinovaný režim (Co-5)

Vaše trouba disponuje funkcí kombinovaného vaření, která vám umožňuje vařit pokrm současně nebo střídavě pomocí **konvekčního ohřevu i mikrovln.**

To obecně znamená, že se váš pokrm vaří kratší dobu.

V rychlém kombinovaném režimu (Co-5) můžete nastavovat tři různé úrovně mikrovlnného výkonu (180 W, 360 W a 600 W).

\* **Kategorie rychlého kombinovaného režimu**

Co-1 **1** Gril-1 + mikrovlnný ohřev

Co-2 **2** Gril-2 + mikrovlnný ohřev

Co-3 **3** Gril-3 + mikrovlnný ohřev

Co-4 **4** (Horní + spodní topné těleso) + mikrovlnný ohřev

Co-5 **5** Konvekční + mikrovlnný ohřev

Stiskněte tlačítko **Start/Clear**.

Stiskněte tlačítko **Speed Combi** vyberte rychlý kombinovaný ohřev.

Otáčejte **otáčecím ovladačem**, dokud se na displeji nezobrazí údaj "Co-5".

Nastavení konvekčního ohřevu potvrďte stisknutím tlačítka **Enter**.

Otáčejte **otáčecím ovladačem**, dokud se na displeji nezobrazí údaj "25:00".

Nastavení potvrďte stisknutím tlačítka **Enter**.

Otáčejte **otáčecím ovladačem**, dokud se na displeji nezobrazí údaj "25:00".

Nastavení potvrďte stisknutím tlačítka **Enter**.

Otáčejte **otáčecím ovladačem**, dokud se na displeji nezobrazí údaj "25:00".

Stiskněte tlačítko **Start**.

Během vaření můžete dobu vaření prodlužovat nebo zkracovat otáčením otáčecího ovladače.

Po ukončení vaření musíte k vyjmutí kovového tácu z trouby použít rukavice a vhodnou nádobu, protože kovový tác je velmi horký.

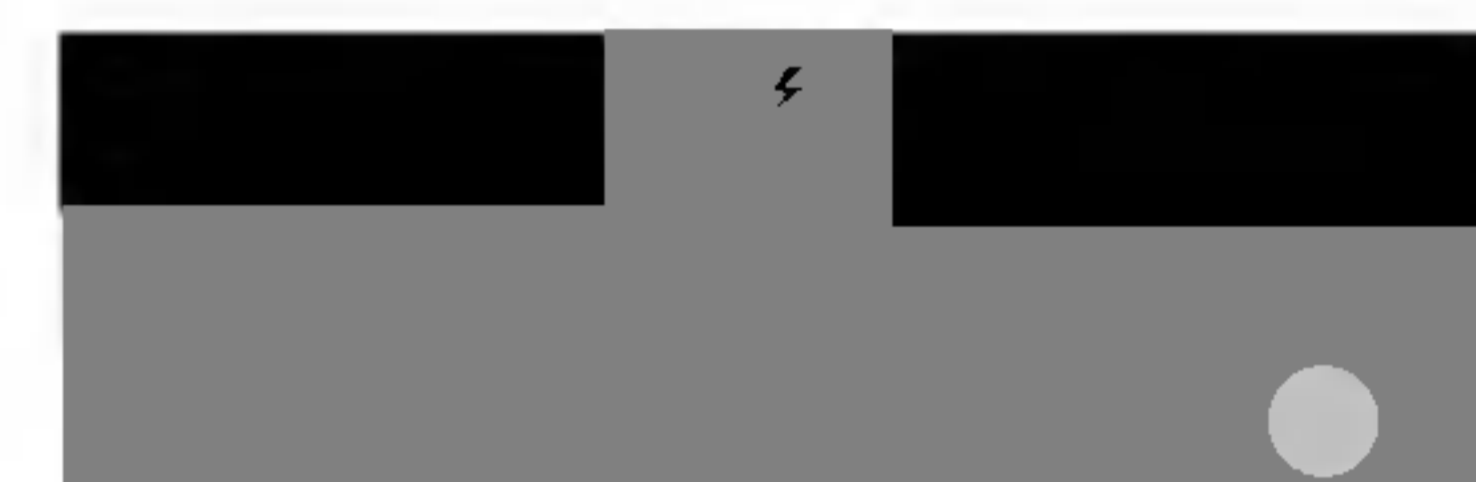

V následujícím příkladu se dozvíte, jak připravit 0,4 kg brambor vařených ve slupce (SC 1).

## rychlého automatického vaření



Nabídky režimu rychlého automatického vaření jsou naprogramovány. Rychlé automatické vaření umožňuje prostřednictvím výběru druhu a hmotnosti potravin rychle uvařit většinu vašich oblíbených pokrmů.

### \* Kategorie režimu rychlého automatického vaření

SC 1		Zmrazená pizza
SC 2		Smažené bramborové hranolky
SC 3		Celé kuře
SC 4		Kuřecí porce
SC 5		Bifteky
SC 6		Vepřová pečeně

Stiskněte tlačítko **Stop/Clear**.



Stiskněte tlačítko **Speed Auto Cook**.



Otáčte **rotující regulátor**, dokud se na displeji



Po výběru (zmrazená pizza) stisknutím tlačítka **Enter**.



Otáčte **rotující regulátor**, dokud se na displeji



Stiskněte tlačítko **Enter**.  
Po ukončení vaření musíte k vyjmutí kovového tácu z trouby použít rukavice a vhodnou nádobu, protože kovový tác je velmi horký.



# Rychlé automatické vaření

V následujícím příkladu se dozvíte, jak připravit 0,6 kg brambor vařených ve slupce (SC 8).



## RYCHLÉ AUTOMATICKÉ VAŘENÍ

umožňuje prostřednictvím výběru druhu a hmotnosti potravin rychle uvařit většinu vašich oblíbených pokrmů.

### \* Kategorie režimu rychlého automatického vaření

SC 7		Hovězí pečeně
SC 8		Brambory vařené ve slupce
SC 9		Zmrazená hotová jídla
SC 10		Čerstvá zelenina
SC 11		Zmrazená zelenina
SC 12		Rýže/Těstoviny

Stiskněte tlačítko **Clear**.



Stiskněte tlačítko **Auto Cook**.



Otáčte tlačítkem **dačem**, dokud se na displeji



Poté stiskněte tlačítko **Enter**.

Otáčte tlačítkem **dačem**, dokud se na displeji



Po ukončení vaření musíte k vyjmutí kovového tácu z trouby použít rukavice a vhodnou nádobu, protože kovový tác je velmi horký.

## PRŮVODCE REŽIMEM RYCHLÉHO AUTOMATICKÉHO VAŘENÍ

Funkce	Kategorie		Hmotnostní limit	Nádobí	Teplota potravin	Pokyny
Rychlé automatické vaření	SC 1	Zmrazená pizza	0,30 ~ 0,50 kg	Kovový táč	Zmrazené potraviny	Tato funkce je určena k ohřevu zmrazené pizzy. Odstraňte všechny obaly a položte pizzu na kovový táč. Po dokončení ohřívání nechejte odstát po dobu 1 až 2 minut.
	SC 2	Smažené bramborové hranolky	0,20 ~ 0,75 kg	Kovový táč	Zmrazené potraviny	Rozložte zmrazené bramborové produkty na kovový táč. Nejlepších výsledků dosáhnete při vaření v jedné vrstvě. Po uvaření vyjměte z trouby a nechejte odstát po dobu 1~ 2 minut.
	SC 3	Celé kuře	0,80 ~ 1,80 kg	Nízký stojánek + kovový táč	Chlazené potraviny	Celé kuře potřete rozpuštěným margarínem, máslem nebo kořením podle chuti. Položte celé kuře v nezakryté míse prsíčky dolů na nízký stojánek postavený na kovovém tácu. Po zaznění PÍPNUTÍ odlejte šťávu a kuře ihned obraťte. Po uvaření je nechejte odstát 10 minut zakryté fólií.
	SC 4	Kuřecí porce	0,20 ~ 0,80 kg	Kovový táč	Chlazené potraviny	Položte kuřecí porce na kovový táč. Po zaznění PÍPNUTÍ porce obraťte. Poté pokračujte ve vaření stisknutím tlačítka Start. Po uvaření je nechejte odstát 2 - 5 minut zakryté fólií.
	SC 5	Bifteky	0,30 ~ 1,20 kg	Nízký stojánek + kovový táč	Chlazené potraviny	Položte na nízký podstavec. Po zaznění PÍPNUTÍ porce obraťte. Poté pokračujte ve vaření stisknutím tlačítka Start. Po uvaření ihned podávejte.
	SC 6	Vepřová pečeně	0,80 ~ 1,80 kg	Nízký stojánek + kovový táč	Chlazené potraviny	Ořežte z vepřového masa přebytečný tuk. Potřete vepřové maso rozpuštěným margarínem nebo máslem. Položte na nízký podstavec na kovovém tácu. Po zaznění PÍPNUTÍ porci obraťte. Poté pokračujte ve vaření stisknutím tlačítka Start. Po dokončení vaření nechte odstát 10 minut zakryté fólií.

## PRŮVODCE REŽIMEM RYCHLÉHO AUTOMATICKÉHO VAŘENÍ

Funkce	Kategorie		Hmotnostní limit	Nádobí	Teplota potravin	Pokyny
Rychlé automatické vaření	SC 7	Hovězí pečeně	0,80 ~ 1,80 kg	Nízký stojánek + kovový tác	Chlazené potraviny	Potřete hovězí maso rozpuštěným margarínem nebo máslem. Položte na nízký podstavec na kovovém tácu. Po zaznění PÍPNUTÍ porci obraťte. Poté pokračujte ve vaření stisknutím tlačítka Start. Po dokončení vaření nechte odstát 10 minut zakryté fólií.
	SC 8	Brambory vařené ve slupce	0,20 ~ 1,00 kg	Kovový tác	Pokožová	Vyberte středně velké brambory (po 200 - 220 g). Brambory umyjte a osušte. Pomocí vidličky brambory několikrát propíchněte. Položte brambory na kovový tác. Nastavte hmotnost a stiskněte tlačítko start. Po dokončení vaření vyjměte brambory z trouby. Nechte brambory zakryté fólií odstát po dobu 5 minut.
	SC 9	Zmrazená hotová jídla	0,40 ~ 1,00 kg	Nízký stojánek + kovový tác	Zmrazené potraviny	Zmrazené hotové jídlo umístěte na nízký stojánek.
	SC 10	Čerstvá zelenina	0,20 ~ 1,00 kg	Nízký stojánek + miska s poklicí vhodná pro mikrovlnný ohřev	Pokožová	Vložte zeleninu do misky vhodné pro mikrovlnný ohřev. Přidejte vodu. Zakryjte obalem. Po zaznění PÍPNUTÍ jednou zamíchejte. Po uvaření zamíchejte a nechte odstát po dobu 2 - 3 minut. Přidejte množství vody podle hmotnosti zeleniny. ** 0,20 kg - 0,50 kg: 2 polévkové lžíce ** 0,55 kg - 1,00 kg: 4 polévkové lžíce
	SC 11	Zmrazená zelenina	0,20 ~ 1,00 kg	Nízký stojánek + kovový tác + miska s poklicí vhodná pro mikrovlnný ohřev	Zmrazené potraviny	Vložte zeleninu do misky vhodné pro mikrovlnný ohřev. Přidejte vodu. Zakryjte obalem. Po zaznění PÍPNUTÍ jednou zamíchejte. Po uvaření zamíchejte a nechte odstát po dobu 2 - 3 minut. Přidejte množství vody podle hmotnosti zeleniny. ** 0,20 kg - 0,50 kg: 2 polévkové lžíce ** 0,55 kg - 1,00 kg: 4 polévkové lžíce



## PRŮVODCE REŽIMEM RYCHLÉHO AUTOMATICKÉHO VAŘENÍ

Funkce	Kategorie	Hmotnostní limit	Nádobí	Teplota potravin	Pokyny											
Rychlé automatické vaření	SC 12	Rýže/Těstoviny	0,10 ~ 0,30 kg	Nízký stojánek + kovový táč + miska s poklicí vhodná pro mikrovlnný ohřev	Pokožová	Nasypte rýži a 1/4 až 1 čajovou lžičku soli do velké hluboké mísy (3L) s vařící vodou. Po zaznění PÍPNUTÍ jednou zamíchejte.										
						<table border="1"> <thead> <tr> <th>Hmotnost</th> <th>100g</th> <th>200g</th> <th>300g</th> <th>Poklička</th> </tr> </thead> <tbody> <tr> <td rowspan="2">Voda</td> <td>Rýže</td> <td>250ml</td> <td>350ml</td> <td>480ml</td> <td>Ano</td> </tr> <tr> <td>Těstoviny</td> <td>300ml</td> <td>600ml</td> <td>900ml</td> <td>Ne</td> </tr> </tbody> </table>	Hmotnost	100g	200g	300g	Poklička	Voda	Rýže	250ml	350ml	480ml
Hmotnost	100g	200g	300g	Poklička												
Voda	Rýže	250ml	350ml	480ml	Ano											
	Těstoviny	300ml	600ml	900ml	Ne											
<p>** Rýže - Po dokončení vaření nechte zakryté odstát po dobu 5 minut nebo do té doby, než se voda vstřebá.</p> <p>** Těstoviny - Během vaření několikrát podle potřeby zamíchejte. Po uvaření nechte odstát po dobu 1 až 2 minut. Opláchněte těstoviny studenou vodou.</p>																

<Kovový táč>

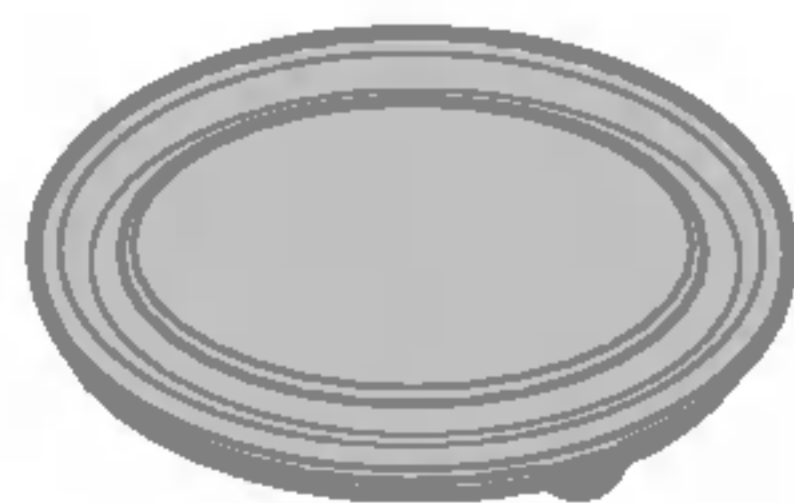

<Nízký stojánek + kovový táč>

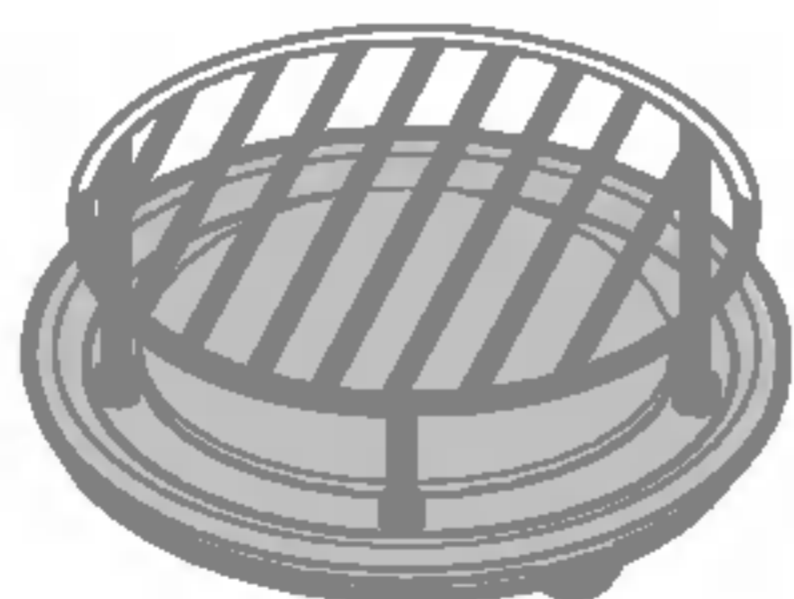

# Rozmrazování

\* Při rozmrazování používejte pouze kovový tác.



Vaše trouba má 4 nastavení rozmrazování pomocí mikrovln. **MASO, DRŮBEŽ, RYBY** a **CHLÉB**; každá kategorie rozmrazování má jiné nastavení výkonu. Různá nastavení se vybírají opakovaným stisknutím tlačítka **Defrost**.

Kategorie	Č. stupně rozmrazování	
MASO	dEF1	
DRŮBEŽ	dEF2	
RYBY	dEF3	
CHLÉB	dEF4	

Před zahájením vaření doporučujeme zkontrolovat teplotu a hustotu, která může u různých pokrmů kolísat. Dávejte zvláště pozor při velkých kusech masa a kuřat, některá jídla by měla být kompletně rozmrazena před vařením. Ryby se například vaří tak rychle, že je někdy lepší začít s vařením ještě v mírně zmrazeném stavu. Program BREAD (CHLÉB) je vhodný pro rozmrazování malých položek, jako jsou rohlíky nebo malé bochníky. Ty budou vyžadovat stálou dobu, aby se rozmrazil vnitřek. V následujícím příkladu se dozvíte, jak připravit 1,4 kg zmrazené drůbeže.

Stiskněte tlačítka **Stop/Clear**.

Potraviny, které chcete rozmrazit, předem zvažte. Buďte si jisti, že jste odstranili jakékoli kovové pásky nebo obaly; poté potraviny v míse vhodné pro mikrovlnný ohřev položte na kovový tác v troubě a zavřete dvířka trouby.



Jednou stiskněte tlačítka **Defrost**.

Obtáhněte **Defrost** tlačítkem, dokud se na displeji nezobrazí nastavení.



Potravinu (v tomto případě drůbež) stisknutím tlačítka **Enter**.

Obtáhněte **Defrost** tlačítkem, dokud se na displeji nezobrazí nastavení.

Obtáhněte **Defrost** tlačítkem, dokud se na displeji nezobrazí hmotnost zmrazených potravin "1.4kg".



Stiskněte tlačítka **Start**.



Během rozmrazování může vaše trouba "PÍPAT", v tomto bodě otevřete dvířka trouby, obraťte pokrm a rozdělte jej na menší části, aby se dále rozmrazoval. Vytáhněte jakékoli části, které jsou rozmrazeny, nebo je přikryjte pro zpomalení rozmrazování. Po kontrole zavřete dvířka trouby a stiskněte tlačítka **Start** pro pokračování rozmrazování. **Vaše trouba nezastaví rozmrazování (dokonce i po zaznění pípnutí), pokud neotevřete dvířka.**

## PRŮVODCE ROZMRAZOVÁNÍM

- \* Potraviny, které chcete rozmrazit, by měly být umístěny v nádobě vhodné pro mikrovlnné trouby, která se položí na kovový tác.
- \* V případě potřeby zakryjte malé porce masa nebo drůbeže rovnými kusy hliníkové fólie (alobalu). Tím se zabrání zahřátí tenkých kusů během rozmrazování. Zajistěte, aby se fólie nedotýkala stěn trouby.
- \* Kusy, jako jsou sekané maso, kotlety, klobásy nebo slanina, co nejdříve oddělte.  
Po zaznění PÍPNUTÍ porci obraťte. Rozmrazené porce vyjměte. Pokračujte v rozmrazování zbývajících kusů.  
Po rozmrazení nechejte potraviny odstát, dokud se zcela neuvolní.
- \* Například porce masa a celá kuřata by se před vařením měly nechat Odstát nejméně 1 hodinu.

<b>Maso</b>	0,1 ~ 4,0 kg	Kovový tác	<b>Maso</b> Sekané maso, filety, kostky k dušení, svíčková, dušené maso, rumsteak, hovězí karbanátek, vepřové řízky, skopové řízky, masové rolky, klobásy, kotlety (2 cm). Po zaznění pípnutí potraviny obraťte. Po rozmrazení je nechejte 5 - 15 minut odstát.
<b>Drůbež</b>			<b>Drůbež</b> Celé kuře, stehýnka, prsíčka, krutí prsa (do 2,0 kg). Po zaznění pípnutí potraviny obraťte. Po rozmrazení je nechejte 20 - 30 minut odstát.
<b>Ryby</b>			<b>Ryby</b> Filety, plátky, celé ryby, plody moře. Po zaznění pípnutí potraviny obraťte. Po rozmrazení je nechejte 10 - 20 minut odstát.
<b>Chléb</b>	0,1 ~ 0,5 kg		Nakrájený chléb, buchty, bagety atd.

# Grilování

V následujícím příkladu se dozvíte, jak používat režim Gril-1 pro přípravu jídla za 12 minut a 30 sekund.



Tato funkce vám dovolí rychle opéct pokrm do křupava.

Při grilování se na kovový tác umístí grilovací stojánek.

Při grilování je nutno používat vysoký stojánek.

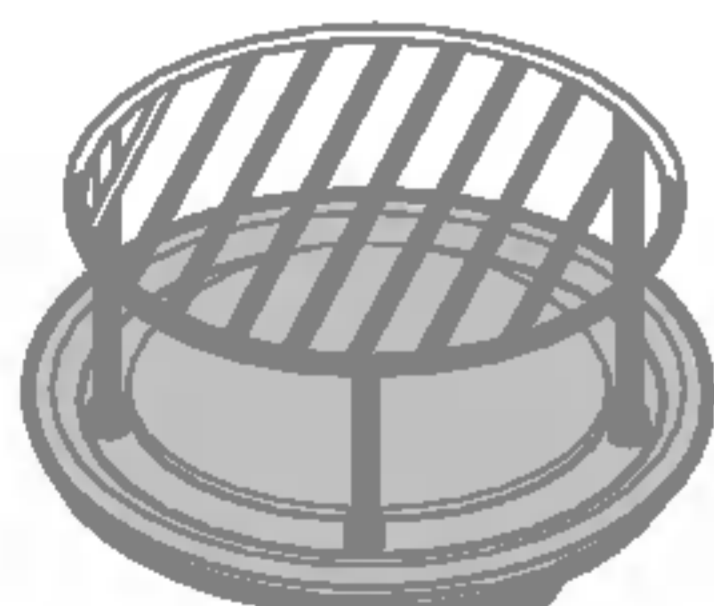

Stiskněte  /Clear.



Stiskněte  zvolte režim grilování.



Otáčte  ovladačem, dokud se na displeji  
neobjeví . Poté stisknutím tlačítka **Enter**.



Kategorie	Displej	Zapnuté topné těleso
Gril-1	gr-1	Horní topné těleso (2000 W)
Gril-2	gr-2	Horní topné těleso (1100 W)
Gril-3	gr-3	Dolní topné těleso (700 W)



Otáčte  ovladačem, dokud se na displeji  
neobjeví .



Po ukončení vaření musíte k vyjmutí kovového tácu z trouby použít rukavice a vhodnou nádobu, protože kovový tác je velmi horký.



V následujícím příkladu se dozvíte, jak uvařit jídlo při výkonu 600 W za 5 minut a 30 sekund.

## s mikrovlnným ohřevem



Vaše trouba má pět nastavení mikrovlnného výkonu. Po zapnutí je automaticky zvolen vysoký výkon, který lze pomocí otočného ovladače nastavit na jinou úroveň.

VÝKON	
HIGH (VYSOKÝ)	900 W
MEDIUM HIGH (STŘEDNĚ VYSOKÝ)	600 W
MEDIUM (STŘEDNÍ)	360 W
DEFROST MEDIUM LOW (NÍZKÝ PRO ROZMRAZOVÁNÍ)	180 W
LOW (NÍZKÝ)	90 W

Trouba je již nainstalována - viz popis  
 Stiskněte tlačítko **Clear**.



Jedním z tlačítek **Micro** vyberte režim mikrovlnného ohřevu.  
 Otočným ovladačem, dokud se na displeji nezobrazí údaj "600W".  
 Nastavení výkonu potvrďte stisknutím tlačítka **Enter**.



Otočným ovladačem, dokud se na displeji





Stiskněte tlačítko **Enter**.



# Mikrovlnný výkon

## Úroveň

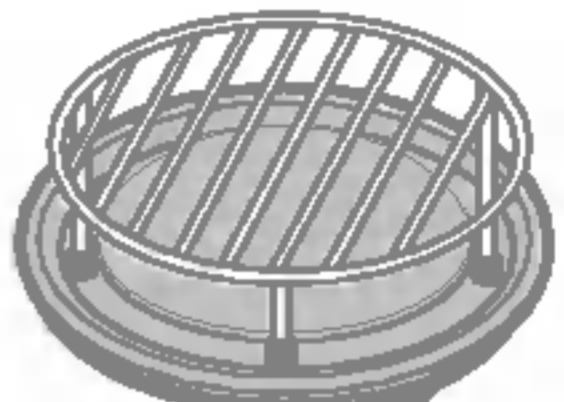
Tato mikrovlnná trouba je vybavena 5 výkonovými úrovněmi, které zajišťují maximální flexibilitu a řízení vaření. V následující tabulce jsou uvedeny příklady potravin a doporučené výkonové úrovně pro jejich úpravu v této troubě.

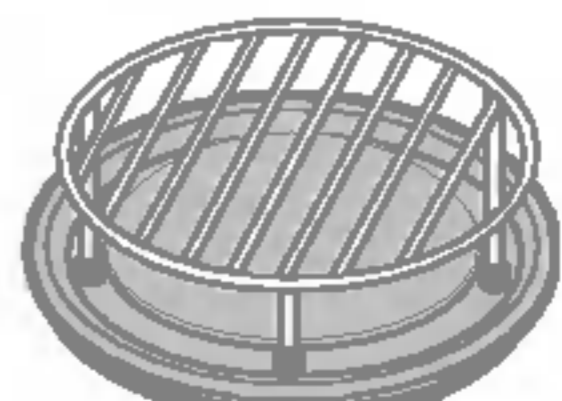
VÝKONOVÁ ÚROVEŇ	VÝKON	POUŽITÍ	PŘÍSLUŠENSTVÍ
HIGH (VYSOKÝ)	900W	<ul style="list-style-type: none"><li>* Uvedení vody do varu</li><li>* Smažení hovězí sekané dohněda</li><li>* Vaření drůbežích porcí, ryb, zeleniny</li><li>* Vaření měkkých plátků masa</li></ul>	Nízký stojánek + kovový tác 
MEDIUM HIGH (STŘEDNĚ VYSOKÝ)	600W	<ul style="list-style-type: none"><li>* Veškeré opětné ohřívání</li><li>* Pečení masa a drůbeže</li><li>* Vaření hub a korýšů</li><li>* Vaření pokrmů obsahujících sýr a vejce</li></ul>	
MEDIUM (STŘEDNÍ)	360W	<ul style="list-style-type: none"><li>* Pečení koláčů a vdolků</li><li>* Příprava vajec</li><li>* Vaření krémů a polev</li><li>* Příprava rýže, polévek</li></ul>	
DEFROST MEDIUM LOW (NÍZKÝ PRO ROZMRAZOVÁNÍ)	180W	<ul style="list-style-type: none"><li>* Veškeré rozmrazování</li><li>* Rozpouštění másla a čokolády</li><li>* Vaření tužších plátků masa</li></ul>	Kovový tác 
LOW (NÍZKÝ)	90W	<ul style="list-style-type: none"><li>* Změkčování másla a sýrů</li><li>* Změkčování zmrzliny</li><li>* Kynutí těsta</li></ul>	Nízký stojánek + kovový tác 



# Dvoufázové vaření

V následujícím příkladu se dozvíte, jak vařit pokrm ve dvou fázích. V první fázi budete pokrm vařit 11 minut při VYSOKÉM výkonu (900 W); ve druhé fázi budete vařit 35 minut při výkonu 360 W.



Během dvoufázového vaření mohou být otevřena dvířka trouby a pokrm může být zkontrolován. Zavřete dvířka trouby a stiskněte tlačítko **START**, poté bude etapa vaření pokračovat.

Na konci fáze 1 zazní pípnutí a pokračuje fáze 2.

Pokud si přejete vymazat program, dvakrát stiskněte tlačítko **Stop/Clear**.

Stiskněte tlačítko **Stop/Clear**.

Nastavte dobu vaření pro fázi 1.

Stiskněte tlačítko **Micro** vyberte režim mikrovlnného ohřevu.



Otáčejte **otáčecím ovladačem**, dokud se na displeji

nezobrazí údaj "11:00".

Stiskněte tlačítko **Enter**.  
Otáčejte **otáčecím ovladačem**, dokud se na displeji nezobrazí údaj "11:00".



Nastavte dobu vaření pro fázi 2.

Stiskněte tlačítko **Micro** vyberte režim mikrovlnného ohřevu.



Otáčejte **otáčecím ovladačem**, dokud se na displeji

nezobrazí údaj "35:00".

Stiskněte tlačítko **Enter**.  
Otáčejte **otáčecím ovladačem**, dokud se na displeji nezobrazí údaj "35:00".



Stiskněte tlačítko **Stop/Clear**.



# Oblíbený program

Tato funkce vám umožňuje nastavit a spouštět často používaný jednofázový program. Jakmile je program pro vaření nastaven, můžete jej použít stisknutím tlačítka oblíbených programů. V následujícím příkladu se dozvíte, jak nastavit program pro vaření při výkonu 600 W po dobu 10 minut a 30 sekund.



## 1. Postup při nastavování

Nastavený program pro vaření je možno uložit do paměti vaší trouby. Chcete-li svůj OBLÍBENÝ PROGRAM změnit, jednoduše zadejte nový program pro vaření.

Můžete uložit až 9 režimů.  
(FA-1 ~ FA-9)

Stiskněte tlačítko **Clear**.



Stiskněte tlačítko **Favorite**. Na displeji se zobrazí údaj



Otáčejte **otočným ovladačem**, dokud se na displeji



Otáčejte **otočným ovladačem**, dokud se na displeji nezobrazí údaj "10:30".

Stiskněte tlačítko **Favorite**.

(Stiskněte tlačítko **Start**. Program pro vaření bude uložen do paměti vaší trouby a spustí se.)



Úspěšně dokončené nastavení oblíbeného programu.



# Oblíbený program



## 2. Postup při vaření

Při vaření stiskněte tlačítko **Favorite** a zvolíte nastavený oblíbený program.  
Stiskněte tlačítko **Start**, dokud se na displeji nezobrazí údaj "FA-1".



Stiskněte tlačítko **Start**.



## 3. Postup při změně programu

(je-li pod předvolbou FA-1 nastaven jakýkoli program pro vaření)

Stiskněte tlačítko **Favorite**. Na displeji se zobrazí FA-1 a program pro vaření.

Stiskněte jedno z funkčních tlačítek, které chcete naprogramovat.

Nastavte nový program pro vaření.

Stiskněte tlačítko **Favorite**.

(Stiskněte tlačítko **Start**. Program pro vaření bude uložen do paměti vaší trouby a spustí se.)



# Quick Start

## (Rychlé spuštění)

V následujícím příkladu se dozvíte, jak nastavit 2 minuty vaření při vysokém výkonu (900 W).



Funkce **Quick Start** (Rychlé spuštění) vám umožňuje nastavovat opakovaným stisknutím tlačítka **Quick Start** 30sekundové intervaly vaření při **VYSOKÉM** výkonu (900 W).

Stisknutím tlačítka **Stop/Clear**.



Chcete-li nastavit 2 minuty při **VYSOKÉM** výkonu (900 W), stiskněte tlačítko **Quick Start**.  
Vaření začne před ukončením 4. stisknutí.



# Delší nebo kratší vaření

V následujícím příkladu se dozvíte, jak lze nastavit delší nebo kratší dobu vaření u předem nastavených programů pro RYCHLÉ AUTOMATICKÉ VAŘENÍ.



Zjistíte-li, že potraviny jsou při použití programu pro RYCHLÉ AUTOMATICKÉ VAŘENÍ převařené nebo nedovařené, můžete pomocí OTOČNÉHO OVLADAČE zkrátit nebo prodloužit dobu vaření.

Dobu vaření lze pomocí otočného ovladače prodloužit nebo zkrátit v kterémkoli okamžiku programu (kromě režimu rozmrazování).

Doba vaření	Prodloužení nebo zkrácení doby
0~3 min	10 s
3~20 min	30 s
20~30 min	1 min
30~90 min	5 min

Stiskněte tlačítko **Clear**.

Nastavte program pro RYCHLÉ AUTO-

Zvolte program.

Stiskněte tlačítko **Start**.

Otočte ovladačem.

nebo zkrátí.

# Nádobí testované

## podle normy EN 60705

Funkce	Druh jídla	Nastavení mikrovlnného výkonu ve wattech, doba vaření v minutách	Druh ohřevu Teplota ve °C	Poznámky
Rozmrazování mikrovlnným ohřevem	Maso	180 W, 6-7 minut + 90 W, 8-10 minut	-	Plochý talíř. Položte talíř na kovový tác. Po 6-7 minutách při 180 W obraťte.
Vaření s mikrovlnným ohřevem	Krém nebo poleva	600 W, 5 minut + 360 W, 12-15 minut	-	Položte mísu z varného skla na nízký stojánek.
	Piškotové těsto	600 W, 9-11 minut	-	Položte mísu z varného skla o průměru 22 cm na nízký stojánek.
	Sekaná	600 W, 25-30 minut	-	Položte mísu z varného skla na nízký stojánek.
Kombinace běžného a mikrovlnného vaření	Gratinovaný brambor	360 W, 30-35 minut	Rychlý kombinovaný režim-5 140°C	Položte mísu z varného skla o průměru 22 cm na kovový tác.
	Koláče	180 W, 20-25 minut	Rychlý kombinovaný režim-5 180°C	Položte mísu z varného skla o průměru 22 cm na kovový tác.
	Kuře	360 W, 35-40 minut	Rychlý kombinovaný režim-5 230°C	Položte kuře prsíčky dolů na nízký stojánek. Po 20 minutách obraťte.

Používejte pouze nádobí určené pro mikrovlnné trouby.

## Upozornění

*Dbejte na to, aby doba vaření byla vždy správně nastavena, protože příliš dlouhá doba varu může způsobit vznícení potravin a následné poškození trouby.*

# Důležité bezpečnostní pokyny

## Pozorně si je přečtete a uložte pro pozdější použití

1. Nepokoušejte se jakkoliv neodborně zasahovat do zařízení trouby, tj. jakýmkoliv způsobem seřizovat a opravovat dvířka, ovládací panel, bezpečnostní blokovací spínače, nebo jakoukoliv jinou součást trouby. Provádění jakékoliv servisní operace nebo oprav, které by měly za následek sejmутí kteréhokoliv dílu zajišťujícího ochranu proti zasažení energií mikrovlnného záření je nebezpečné. Opravu smí provádět pouze kvalifikovaný servisní technik..
2. Nikdy nezapínejte troubu pokud je prázdná. Doporučujeme vždy, když je prázdná, nechat v troubě sklenici s vodou. Voda bezpečně pohltí mikrovlnnou energii pokud dojde k náhodnému zapnutí.
3. V troubě nesušte prádlo, může zuhelnatět nebo i shořet, pokud je příliš dlouho ohříváno.
4. V troubě nepřipravujte potraviny zabalené do papírových ubrousků s výjimkou případů, které jsou uvedeny v kuchařské knize.
5. Nepoužívejte při vaření jídel noviny místo papírových ubrousků.
6. Nepoužívejte dřevěné nádoby, jelikož se může snadno přehřát a zuhelnatět. Nepoužívejte porcelánové nádoby, které je ozdobené pokovením (např. zlatem nebo stříbrem). Vždy odstraňte kovové spony. Kovové předměty v troubě mohou způsobit elektrické výboje a tím závažně poškodit mikrovlnnou troubu.
7. Nikdy nepoužívejte mikrovlnnou troubu s utěrkou, ubrouskem nebo jakoukoliv překážkou mezi dvířky a čelní stranou trouby. Může to způsobit unik mikrovlnného záření z vnitřku trouby.
8. Nepoužívejte recyklované papírové výrobky, jelikož mohou obsahovat nečistoty, způsobující v troubě jiskření a/nebo oheň při vaření.
9. Neoplachujte ihned po pečení skleněný otáčivý talíř ve vodě, mohl by popraskat nebo se rozpadnout.
10. Malá množství potravin vyžadují kratší dobu k vaření nebo k ohřevu. Pokud se použije normální čas, budou potraviny rozvařené nebo připálené.
11. Přesvědčete se, že přední strana dvířek trouby je nejméně 8 cm vzdálená od hrany povrchu, na kterém je trouba umístěna, zabráníte tím náhodnému doteku zařízení.
12. Před vařením propíchejte slupky brambor, jablek a všech obdobných druhů ovoce a zeleniny
13. Nevařte v troubě vajíčka ve skořápce. Uvnitř vznikající tlak může způsobit explozi vajíčka.
14. Nepožívejte mikrovlnnou troubu k fritování potravin v hlubší vrstvě tuku.
15. Před pečením nebo rozmrazováním úplně odstraňte z potravin plastový balicí materiál. Pouze v některých případech musí být potraviny zabaleny do plastové folie určené k vaření v mikrovlnné troubě.
16. Je zakázáno používat troubu, jsou-li poškozena dvířka nebo jejich těsnění, dokud nebude provedena oprava mikrovlnné trouby odborníkem.
17. Objeví-li se kouř, vypněte troubu a odpojte ji z elektrické sítě vytažením napájecí šňůry ze zásuvky. Nechejte troubu zavřenou, aby plameny uhasly.
18. Ohřívá-li se jídlo v nádobkách pro jednorázové použití z plastů, papíru nebo jiných hořlavých materiálů, kontrolujte často troubu a tyto nádoby kvůli možnému vznícení.
19. Dětem povolte používání mikrovlnné trouby bez dozoru pouze v případě, že byly odpovídajícím způsobem poučeny a tudíž budou schopny používat mikrovlnnou troubu bezpečným způsobem a budou si vědomy nebezpečí nevhodného používání.
20. Tekutiny a jiné potraviny se nesmí ohřívát v neprodyšně uzavřených nádobách, protože může dojít k jejich explozi.

# Důležité bezpečnostní pokyny

Pozorně si je přečtěte a uložte pro pozdější použití

21. Používejte pouze takové kuchyňské nádobí, které je vhodné pro použití v mikrovlnných troubách.
22. Pokud ohříváte jídlo v plastových nebo papírových obalech, pozorně sledujte troubu vzhledem k možnosti vznícení.
23. Pokud zpozorujete kouř, vypněte nebo odpojte zařízení a udržujte dveře zavřené kvůli uhašení všech plamenů.
24. Mikrovlnný ohřev nápojů může mít za následek jejich opožděné vyvěření, proto se manipulaci s nádobou musí věnovat pozornost.
25. Obsahy láhví pro kojence a sklenic s jídly pro děti by se měly před jejich konzumací zamíchat nebo zatřást kvůli zabránění popáleninám.
26. Vejce ve skořápce a celá vejce natvrdo by se neměla v mikrovlnná troubě zahřívat, protože by mohla vybuchnout, a to dokonce i po ukončení mikrovlnného ohřevu.
27. Podrobnosti o čištění těsnění dveří, dutin a přiléhajících částí.
28. Trouba by se měla pravidelně čistit a jakékoliv zbytky jídla by se měly odstranit.
29. Neudržování trouby v čistém stavu by mohlo vést ke zhoršení stavu povrchu, který by mohl nepříznivě ovlivnit životnost přístroje a případně mít za následek rizikové situace.

30. Používejte pouze teplotní sondu, která je doporučena pro tuto troubu (pro spotřebiče, které mají zařízení pro použití sondy pro sledování teploty).
31. Pokud je spotřebič vybaven topnými články, zahřívá se. Měla by se věnovat péče dotyku s topnými prvky uvnitř trouby.
32. Příklad není určen pro použití mladými dětmi nebo nemohoucími osobami bez dozoru.

**UPOZORNĚNÍ:** Pokud jsou dveře nebo těsnění dveří poškozeny, nesmí se trouba provozovat do doby, než ji opraví kompetentní osoba.

**UPOZORNĚNÍ:** Pro kohokoliv jiného než kompetentní osobu je riskantní provádět jakoukoliv servisní nebo provozní činnost, která zahrnuje odstranění krytu chránícího proti vystavení mikrovlnné energii.

**UPOZORNĚNÍ:** Tekutiny a další potraviny se nesmějí ohřívat v utěsněných nádobách, protože by mohly snadno explodovat.

**UPOZORNĚNÍ:** Dětem povolte používání trouby bez dozoru pouze pokud jim byly poskytnuty dostatečné instrukce tak, aby mohly používat troubu bezpečným způsobem a rozuměly rizikům jejího nesprávného použití.

# Nádobí vhodné pro Mikrovlnnou troubu

## **Nikdy nepoužívejte v mikrovlnné troubě kovové nebo pokovené nádoby.**

Mikrovlnné záření nemůže procházet kovovým materiálem. Vlny se odrazí od kovového materiálu v troubě a způsobí výboje, tj. jev, který se podobá blesku.

Většinu nekovových, tepelně odolných varných nádob je možné použít i v mikrovlnné troubě. Některé materiály však mohou obsahovat určité látky, které z nich činí nádoby nevhodné pro mikrovlnné trouby. Pokud si nejste jisti, že daná nádoba se smí nebo nesmí používat v mikrovlnné troubě, uvádíme jednoduchý návod, jak tuto skutečnost zjistit. Vložte testovanou nádobu do trouby a přidejte skleněnou nádobu naplněnou vodou. Spusťte mikrovlnnou troubu po dobu 1 minuty při vysokém výkonu (HIGH). Pokud se voda ohřeje, ale zkoumaná nádoba zůstane na dotek chladná, pak je vhodná do mikrovlnné trouby. Pokud voda nezmění svoji teplotu, ale nádoba se ohřeje, pak materiál této nádoby absorbuje mikrovlnné záření a není vhodný. Ve vaší kuchyni je pravděpodobně mnoho nádob, které se dá použít jako varné nádoby do mikrovlnné trouby. Přečtete si prosím následující dělení nádob.

## **Jídelní talíře**

Velká část jídelních talířů se může v mikrovlnné troubě používat. Pokud máte pochybnosti prostudujte si dokumentaci výrobce anebo proveďte test.

## **Skleněné nádoby**

Varné sklo je vhodné do mikrovlnné trouby. To platí pro všechny druhy tepelně upravených skleněných varných nádob. V mikrovlnné troubě nepoužívejte jemné sklo, jako skleničky na likéry či na víno, mohly by se při ohřevu tekutin rozbít.

## **Umělohmotné zásobníky**

Mohou se používat pro uskladnění potravin, které mají být rychle ohřáté. Nehodí se však pro uskladnění potravin, které vyžadují delší dobu tepelného zpracování v troubě, jelikož může dojít k roztavení či deformaci plastové nádoby.

## **Papír**

Papírové tácky a krabičky vyhovují podmínkám zpracování potravin v mikrovlnné troubě s tou podmínkou, že doba vaření je krátká a potraviny uložené v papírových nádobách obsahují málo tuku a vody. Papírové ubrusky jsou též velmi užitečné pro obalení potravin a pro obložení plechů na pečení, ve kterých se tepelně zpracovávají potraviny s vysokým obsahem tuku, jako např. anglická slanina. Obecně platí zásada: nepoužívejte barevné papíry, protože barva může pouštět. Některé výrobky z recyklovaného papíru mohou obsahovat příměsi způsobující při použití v mikrovlnné troubě jiskření nebo i vznícení.

## **Plastové varné sáčky**

Sáčky speciálně vyráběné pro vaření vyhovují i použití v mikrovlnné troubě. Před použitím v nich nezapomeňte udělat otvor, aby pára mohla unikat. Nikdy nepoužívejte v mikrovlnné troubě obyčejné umělohmotné sáčky, protože by se spekly anebo by praskly.

## **Umělohmotné varné nádoby pro mikrovlnné trouby**

V obchodech je k dostání široký výběr různých druhů a velikostí nádob pro mikrovlnné trouby. Ve většině případů budete moci použít nádoby, které již vlastníte, aniž byste museli nakupovat nové vybavení do kuchyně.

## **Keramické a kameninové nádoby**

Nádoby z těchto materiálů se většinou dají použít v mikrovlnné troubě, ale je lepší se před jejich použitím přesvědčit pomocí testu.

## **UPOZORNĚNÍ:**

**Většina nádob s vysokým obsahem olova anebo železa nejsou vhodné jako varné nádoby.**

**Nádoby by se měly před použitím vyzkoušet, zda vyhovují provozu v mikrovlnné troubě.**

# Charakteristika potravin

## A vaření v mikrovlnné troubě

### Neustálý dohled

Přestože recepty byly sepsány s největší péčí, Váš úspěch při přípravě těchto jídel závisí na tom, kolik pozornosti budete věnovat pokrmům v průběhu vaření. Po celou dobu vaření sledujte stav připravovaného pokrmu. Mikrovlnná trouba je vybavena vnitřním osvětlením, které se automaticky rozsvítí, jakmile se trouba zapne. Umožní se tím sledování vnitřku trouby a průběhu procesu vaření. V receptech uváděné příkazy jako vyjmout, zamíchat apod. jsou uváděny pouze jako nejnižší nutné doporučené množství kroků. Pokud by se pokrm začal vařit nějakým neočekávaným způsobem, proveďte potřebné zásahy, abyste napravili odchylku.

### Faktory, které ovlivňují dobu vaření

Dobu přípravy ovlivňuje mnoho faktorů. Teplota použitých surovin v nádobě může velice ovlivnit dobu vaření. Například koláč pečený z ledově studeného másla, mléka a vajec bude trvat mnohem déle, než když tyto suroviny budou mít pokojovou teplotu. U všech receptů v této příručce jsou uvedeny časové údaje v určitém rozsahu. Může se stát, že když použijete spodní časový údaj, jídlo zůstane nedovařené a možná, že podle Vaší chuti budete někdy volit čas delší, než je uveden jako maximální v této příručce. Zásadou této knížky je, že co se týče časových údajů vaření, zůstávat konzervativní. Trošku převařené jídlo nemusí být dobré. U některých receptů, hlavně u chleba, koláčů a pudinků je doporučeno vyndat pokrmy z mikrovlnné trouby poněkud nedovařené. To není omyl. Když necháte pokrm (většinou přikrytý) chvíli stát mimo troubu, pak ještě určitou dobu bude proces "vaření" pokračovat, jelikož teplo absorbované v okrajových částech potravin bude postupně prostupovat směrem dovnitř. Pokud pokrm zůstane v mikrovlnné troubě tak dlouho, dokud se zcela neuvaří vnitřek, pak venkovní vrstva bude již převařená nebo i spálená. Postupně budete získávat zkušenosti, jak u kterého pokrmu nastavit dobu vaření a následující dobu než pokrm "dojde".

### Hustota potravin

Lehké, porézní pokrmy jako chleba, pečiva jsou hotovy mnohem dříve než potraviny s vysokou hustotou jako kýta a guláše. Při mikrovlnném zpracování porézních potravin musíte dávat pozor, aby se okraje nevysušily a neztvrdly.

### Výška pokrmu

Horní část vysokých kusů potravin, jako například kýty, se upeče rychleji než spodní část. Proto doporučujeme vysoké kusy pokrmů v průběhu pečení otočit, někdy i vícekrát.

### Obsah vody v potravinách

Jelikož teplo generované mikrovlnným zářením odpařuje vodu z potravin, relativně suché potraviny jako roštěnce a některé zeleniny je nutné před uvařením v mikrovlnné troubě postříkat vodou nebo je v nádobě přikrýt.

### Kosti a pokrmy s obsahem tuku

Kosti vedou teplo a tuk je dříve uvařen než maso. Je nutné pozorně sledovat proces vaření pokud se zhotovuje pokrm z kousků masa včetně kostí nebo tuku aby nedošlo k neočekávanému procesu a jídlo nebylo přeavařené.

### Množství potravin

Množství vyzářeného mikrovlnného záření zůstává konstantní nezávisle na tom, kolik potravin do trouby vložíte. Čím více surovin do mikrovlnné trouby vložíte, tím víc času budete potřebovat k uvaření jídla. Pokud snížíte množství uvedené v receptu na polovinu, nezapomeňte zkrátit čas přípravy alespoň o jednu třetinu.

### Plátky potravin

Mikrovlnné záření pronikne u potravin maximálně do hloubky 2 cm, vnitřní části surovin se uvaří teplem, které vzniká ve vrchní vrstvě a prostupuje do vnitřní části pokrmu. Pouze vnější povrch je uvařen mikrovlnnou energií, vnitřek se uvaří díky odvodu tepla do vnitřních částí. Nejhorší formou pro mikrovlnnou troubu je tlustý hranol suroviny. Rohy takového kusu již budou spálené aniž by přitom došlo k ohřátí vnitřku. Potraviny ve formě kulatých tenkých plátků a jídlo ve formě kroužků se naopak připravuje velmi dobře.

### Zakrytí

Zakrytím nádoby dojde k zachycení tepla a páry což urychlí proces vaření. Použijte pokličku nebo mikrotenovou fólii určenou pro mikrovlnné trouby s jedním odhrnutým rohem, aby nedošlo k jejímu prasknutí.

### Hnědnutí

Pečeně a drůbež, které se připravují 15 min. nebo i déle, mírně zhnědnou ve vlastním tuku. Jídla která se v mikrovlnné troubě upravují kratší dobu, je dobré pomazat prostředkem na zhnědnutí jako např. worchesterová, sojová, barbecue omáčka, aby se dosáhlo potřebné barvy. Jelikož stačí přidat velmi malé množství, původní chuť pokrmu se nezmění.

### Zakrytí papírem na pečení

Je to ochrana proti rozstříkávání tuku a trochu brzdí i ztrátu tepla u potravin. Jelikož toto zakrytí není tak těsné jako zakrytí pokličkou či mikrotenovou fólií, umožní mírné vysychání pokrmu.

### Rozmístění a vzdálenosti

Jednotlivé kousky pokrmů, jako např. opékané brambory, malá pečiva nebo předkrmy můžete zahřívat mnohem účinněji, když je umístíte v mikrovlnné troubě v rovnoměrných vzdálenostech od sebe, nejlépe v kruhovém rozložení. Nikdy jednotlivé kousky nedávejte na sebe.



# Charakteristika potravin A vaření v mikrovlnné troubě

## Míchání

Míchání potravin je jednou z nejdůležitějších technologických kroků při vaření v mikrovlnné troubě. Při standardním způsobu vaření se používá míchání ke směšování potravin. Pokrmy v mikrovlnné troubě se musí míchat proto, aby se teplo rozneslo, rozdělilo v celé hmotě. Míchejte pokrmy vždy směrem od okrajů do vnitřku, protože krajní části se ohřívají jako první.

## Obracení

Velké kusy potravin, jako roštěnec nebo celé kuře by se mělo v mikrovlnné troubě otáčet. Tím se zajistí stejnoměrné opečení horní i spodní části. Je dobré obracet i porcovaná kuřata a kotlety.

## Umístění silnějších kousků ke kraji

Jelikož mikrovlnné záření je pohlcováno krajní částí potravin, je rozumné pokládat silnější plátky masa, drůbeže a ryb ke krajním částem nádoby na pečení. Díky tomu větší kousky dostanou větší dávku mikrovlnného záření a pokrm se uvaří rovnoměrně.

## Stínění

Pomocí proužků alobalu (hliníková fólie zabraňuje průchodu mikrovln) je možné zabalit hrany a rohy čtvercových nebo hranatých kousků surovin tak, aby se zabránilo spálení či přepečení těchto porcí. Nepoužívejte větší množství hliníkové fólie a dbejte na to, aby alobal byl uchycen ve vnitřku varné nádoby. Pokud bude vyčnívat, může způsobit „jiskření“.

## Zvětšení objemu

Velké nebo hutné kusy potravin mohou zvětšit svůj objem, a tak může být mikrovlnná energie absorbována na neočekávaných místech spodku nebo středu suroviny.

## Propichování

Potraviny uzavřené ve skořápce, kuře nebo slupce mohou v mikrovlnné troubě explodovat, pokud se před vařením jejich slupka nepropíchne. Mezi tyto potraviny řadíme žloutky a bílky vajec, škeble a ústřice a úplné kusy zeleniny a ovoce.

## Jak vyzkoušet, jestli je pokrm uvařený.

Protože se suroviny v mikrovlnné troubě vaří velice rychle, je nutné často zkoušet jejich stav. Některé potraviny se nechávají v mikrovlnné troubě až do úplného uvaření, avšak většinu potravin, jako maso a drůbež, je nutné vyndat z trouby ještě před úplným uvařením s tím, že se v době odstavení dovaří. Vnitřní teplota potravin stoupne v době klidu o 3 °C až 8 °C

## Doba stání

Uvařená jídla je potřebné často nechat stát 3 až 10 minut po vyjmutí z mikrovlnné trouby. Většinu jídel je nutné nechat v zakrytém stavu, aby se tím zabránilo jejich vychladnutí. Výjimku tvoří potraviny, které mají být suché, jako např. sušenky, suchary, atp. Odstání umožní jídlu, aby se zcela dovařilo a také napomáhá smíšení a plnému rozvinutí chutí.

## Čištění mikrovlnné trouby

### 1. Udržujte vnitřní povrch trouby v čistotě

Odstraňujte skvrny od jídel a rozstříknuté části tekutin ze stěn trouby a z míst mezi dvířky a těsněním. Nejlepší je vyteklé zbytky jídla ihned odstranit vlhkým hadříkem. Úlomky a skvrny absorbují mikrovlnnou energii a tím prodlouží dobu vaření. Vlhkým hadříkem odstraňte drobky, které spadnou mezi dvířka a rám. Tato místa je nutné čistit zvláště pečlivě, aby u dvířek bylo zajištěno dokonalé těsnění. Mastné skvrny odstraňujte hadříkem navlhčeným v saponátu, pak jej otřete pouze čistou vodou a troubu nakonec osušte. Nepoužívejte žádná agresivní rozpouštědla a čistící prostředky s brusným účinkem. Skleněný talíř můžete umýt ručně nebo v myčce nádobí.

### 2. Udržujte vnější povrch trouby v čistotě

Vnější povrch trouby očistěte hadříkem navlhčeným v saponátu a vodě, pak jej vytírejte pouze čistou vodou a troubu nakonec osušte jemným hadříkem nebo papírovým ubrouskem. Abyste předešli poškození funkčních částí vnitřku mikrovlnné trouby, dbejte na to, aby se nikdy nedostala voda do větracích otvorů. Pokud budete utírat ovládací panel, nejdříve otevřete dvířka, abyste předešli nechtěnému zapnutí mikrovlnné trouby. Panel očistěte vlhkým hadříkem a okamžitě jej osušte hadříkem suchým.

3. Jestliže se pára nahromadí na vnitřní straně dvířek nebo kolem vnější části dvířek, pak otřete panely jemným hadříkem. To se stane v případě, že mikrovlnná trouba se používá ve velmi vlhkém prostředí, ale přitom nic nesignalizuje poruchu zařízení.

4. Dvířka a dveřní těsnění je nutné udržovat v čistotě. K omývání používejte pouze teplou vodu se saponátem, otřete hadříkem s čistou vodou a pak je pečlivě vytřete do sucha. **NEPOUŽÍVEJTE ABRAZIVNÍ MATERIÁLY JAKO JSOU ČISTÍCÍ PRAŠKY NEBO KOVOVÉ A PLASTOVÉ STĚRKY.** Kovové části se udržují snadněji čisté častějším vytíráním vlhkým hadříkem.

# Otázky a Odpovědi

**OTÁZKA: Co se stalo, nesvití-li vnitřní osvětlení trouby za provozu?**

**ODPOVĚĎ:** Může být více důvodů proč nesvítí.

Žárovka je prasklá.

Dvířka nejsou úplně zavřená.

**OTÁZKA: Může mikrovlnná energie pronikat přes průhledné okno dvířek?**

**ODPOVĚĎ:** Ne. Otvory dovolují průchod světla, ale nedovolí průnik mikrovlnné energie ven.

**OTÁZKA: Proč je slyšet zvukový signál, když se zmáčkne tlačítko na ovládacím panelu?**

**ODPOVĚĎ:** Zvukový signál dává zpětnou informaci, že volba byla správně provedena.

**OTÁZKA: Může se mikrovlnná trouba poškodit, pokud je uvedena do činnosti prázdná?**

**ODPOVĚĎ:** Ano. Nikdy ji nezapínejte prázdnou nebo bez skleněného otočného talíře.

**OTÁZKA: Proč vejce při vaření prasknou?**

**ODPOVĚĎ:** Když se vejce pečou, smaží nebo vaří jako ztracená vejce, pak žloutek může prasknout v důsledku nahromaděné páry pod blánou. Můžete tomu předejít propíchnutím žloutků před vařením. Nikdy nevařte celá vejce ve skořápce.

**OTÁZKA: Proč se doporučuje nechat jídlo stát po ukončení vaření?**

**ODPOVĚĎ:** Po ukončení zpracování v mikrovlnné troubě bude pokračovat proces vaření (pečení) ještě po vyjmutí z trouby. Tato doba stání dokončí uvaření vnitřku rovnoměrným způsobem. Čas stání závisí na hustotě dané suroviny.

**OTÁZKA: Je možné dělat popcorn v mikrovlnné troubě?**

**ODPOVĚĎ:** Ano, pokud použijete jednu ze dvou následujících metod

1. Použití speciální nádoby určené pro zpracování popcornu v mikrovlnné troubě.
2. Použití předem průmyslově zabalené kukuřice, která má na obalu uveden přesný čas a výkon mikrovlnného ohřevu pro získání žádoucího konečného výsledku.

DODRŽUJTE NÁVODY JEDNOTLIVÝCH VÝROBCŮ POPCORNŮ PRO JEJICH VÝROBKU. NENECHÁVEJTE TROUBU BEZ DOZORU OD MOMENTU, KDY KUKUŘIČNÁ SEMÍNKÁ ZAČNOU PUKAT. POKUD BY KUKUŘICE PO UPLYNUTÍ DOBY DANÉ NÁVODEM NEZAČALA PUKAT, OKAMŽITĚ VYPNĚTE TROUBU. PŘEPÁLENÍ BY MOHLO ZPŮSOBIT VZNÍCENÍ KUKUŘICE.

**UPOZORNĚNÍ**

**NIKDY NEPOUŽÍVEJTE HNĚDÉ PAPIROVÉ SÁČKY K PRAŽENÍ KUKUŘICE. NEZKOUŠEJTE ZNOVA OPRAŽIT ZBYLÁ KUKUŘIČNÁ SEMENA.**

**OTÁZKA: Proč mikrovlnná trouba nevaří vždy tak rychle jak uvádí recept?**

**ODPOVĚĎ:** Znovu se podívejte na recept v kuchařské knize a přesvědčete se, že jste se jím přesně řídili; pak můžete zjišťovat, co způsobilo rozdílné doby vaření. Kuchařské předpisy spolu s uvedením času ohřevu jsou informativní a mají za úkol zabránit připálení - to je totiž nejčastější problém při používání mikrovlnných trub. Rozdílné velikosti, tvary, hmotnosti a rozměry mohou vyžadovat delší dobu vaření. Posuďte sami dle doby uvedené v kuchařce, v jakém stavu je pokrm, právě tak, jako jste byli zvyklí při běžném způsobu vaření.

### Upozornění

**Tento výrobek musí být zapojen do elektrické sítě s ochranou před nebezpečným dotykovým napětím (zemnění).**

Vodiče síťového napájecího kabelu jsou barevně značeny takto:  
MODRÝ - nulový vodič  
HNĚDÝ - fáze  
ŽLUTOZELENÝ - ochranný zemnicí vodič

Jelikož barvy vodičů v napájecím kabelu tohoto přístroje nemusí odpovídat barevnému značení svorek na vaší síťové vidlici, dodržujte následující:

Vodič MODRÉ barvy musí být připojen ke svorce, která je značena písmenem N nebo je označena ČERNOU barvou.

Vodič HNĚDÉ barvy musí být připojen ke svorce, která je značena písmenem L nebo je označena ČERVENOU barvou

Vodič ŽLUTOZELENÉ NEBO ZELENÉ barvy musí být připojen ke svorce, která je značena písmenem E nebo je označena znakem  $\perp$

Pokud je síťový napájecí kabel poškozen, pak z důvodu ochrany před elektrickým úrazem musí být bezpodmínečně nahrazen výrobcem nebo jeho pověřenou servisní organizací či jiným, kvalifikovaným odborníkem.

### Technické údaje

		MP-9483SL
Napájecí napět		230 V AC / 50Hz
Výkon		900 W (IEC60705 rating standard)
Frekvence mikrovln		2450 MHz
Vnější rozměry		527 mm(W) X 392mm(H) X 480 mm(D)
Příkon	Gril	Max. 2100 Watts
	Kombinace	Max. 2800 Watts
	Horkovzdušná	1900 Watts
	Mikrovlny	1650 Watts

**GB****⌘ IMPORTANT INFORMATION FOR CORRECT DISPOSAL OF THE PRODUCT IN ACCORDANCE WITH EC DIRECTIVE 2002/96/EC.**

At the end of its working life, the product must not be disposed of as urban waste.

It must be taken to a special local authority differentiated waste collection centre or to a dealer providing this service.

Disposing of a household appliance separately avoids possible negative consequences for the environment and

health deriving from inappropriate disposal and enables the constituent materials to be recovered to obtain significant savings in energy and resources.

As a reminder of the need to dispose of household appliances separately, the product is marked with a crossed-out wheeled dustbin.

**PL****⌘ UWAGI DOTYCZĄCE PRAWIDŁOWEGO USUWANIA PRODUKTU ZGODNIE Z DYREKTYWĄ EUROPEJSKĄ 2002/96/EC.**

Na koniec okresu użyteczności produktu nie należy wyrzucać do odpadów miejskich.

Można go dostarczyć do odpowiednich ośrodków segregujących odpady przygotowanych przez władze miejskie lub do jednostek zapewniających takie usługi. Osobne usuwanie sprzętu AGD pozwala uniknąć negatywnych skutków dla środowiska naturalnego i zdrowia z powodu jego nieodpowiedniego usuwania i umożliwia odzyskiwanie materiałów, z których jest złożony, w celu uzyskania znaczącej oszczędności energii i zasobów. Na obowiązek osobnego usuwania sprzętu AGD wskazuje umieszczony na produkcie symbol przekreślonego pojemnika na śmieci.

**HU****⌘ A termék megfelelő módon történő hulladékkezelésére vonatkozó fontos tudnivalók a 2002/96/EC irányelv értelmében.**

A hasznos élettartamának végére érkezett készüléket nem szabad a lakossági hulladékkal együtt kezelni. A leselejtezett termék az önkormányzatok által kijelölt szelektív hulladékgyűjtőkben (hulladékgyűjtő udvar) vagy az elhasználdott készülékek visszavételét végző kereskedőknél adható le. Az elektromos háztartási készülékek szelektív gyűjtése és kezelése lehetővé teszi a nem megfelelően végzett hulladékkezelésből adódó, a környezetet és az egészséget veszélyeztető negatív hatások megelőzését és a készülék alkotórészeinek újrahasznosítását, melynek révén jelentős energia-és erőforrás-megtakarítás érhető el. Az elektromos háztartási készülékek szelektív gyűjtésére és kezelésére vonatkozó kötelezettséget a terméken feltüntetett áthúzott szemétyűjtő edény (szemeteskuka) jelzés mutatja.

**CZ****⌘ INFORMACE PRO SPRÁVNÉM SEŠROTVÁNÍ VÝROBKU VE SMYSLU EVROPSKÉ SMĚRNICE 2002/96**

Po ukončení doby své životnosti nesmí být výrobek odklizen společně s domácím odpadem. Je třeba zabezpečit jeho odevzdání na specializovaná místa sběru tříděného odpadu, zřizovaných městskou správou anebo prodejcem, který zabezpečuje tuto službu. Oddělené sešrotování elektrospotřebičů je zárukou prevence negativních vlivů na životní prostředí a na zdraví, které způsobuje nevhodné nakládání, umožňuje recyklaci jednotlivých materiálů a tím i významnou úsporu energií a surovin. Pro účely zdůraznění povinnosti tříděného sběru odpadu elektrospotřebičů je na výrobku zaškrtnutý příslušný symbol pro sběr tříděného odpadu.

**SK****⌘ DÔLEŽITÁ INFORMÁCIA PRE SPRÁVNU LIKVIDÁCIU VÝROBKU V SÚLADE S EURÓPSKOU SMERNICOU 2002/96/ES.**

Po ukončení pracovnej životnosti výrobku sa s ním nesmie zaobchádzať ako s mestským odpadom. Musíte ho odovzdať v autorizovaných miestnych strediskách na zber špeciálneho odpadu alebo u predajcu, ktorý zabezpečuje túto službu. Oddelenou likvidáciou elektrospotrebiča sa predídne možným negatívnym vplyvom na životné prostredie a zdravie, ktoré by mohli vyplývať z nevhodnej likvidácie odpadu a zabezpečí sa tak recyklácia materiálov, čím sa umožní značná úspora energie a zdrojov. Nevyhnutnosť oddelenej likvidácie domáceho spotrebiča pripomína označenie na výrobku zobrazujúce preškrtnutú nádobu na domový odpad.

**Dovozca do ČR a SR:**

LG Electronics CZ, s.r.o.

Zlatý Anděl - Nádražní 23 / 344

151 34 Praha 5

Česká republika

www.lgecz.cz

e-mail: info@lgecz.cz

tel.: +420 234 094 600

Vyrobito Z STUDIO

http://www.zstudio.cz