



DVD/CD RECEIVER

Gebrauchsanleitung

MODELL: LH-T751TB

(Hauptgerät: LH-T751

Lautsprecher: LHS-75TBS, LHS-75TBC,
LHS-75TBW)



Lesen Sie bitte vor dem Anschluss, den Betrieb und der
Einstellung dieses Produktes dieses Handbuch sorgfältig
und vollständig durch.

Sicherheitsvorkehrungen



WARNUNG

Gefahr des Elektroschocks,
öffnen Sie nicht.



WARNUNG: UM DIE GEFAHR EINES STROMSCHLAGS ZU VERMEIDEN, VERSUCHEN SIE NICHT, DAS GEHÄUSE (ODER DESSEN RÜCKSEITE) ZU ENTFERNEN UND/ODER DAS GERÄT SELBST ZU REPARIEREN. ES BEFINDEN SICH KEINE BAUTEILE IM GERÄT, DIE EIN ANWENDER REPARIEREN KANN. REPARATUREN STETS VOM FACHMANN AUSFÜHREN LASSEN.



Der Blitz mit der Pfeilspitze im gleichseitigen Dreieck dient dazu, den Benutzer vor unisolierten und gefährlichen spannungsführenden Stellen innerhalb des Gerätegehäuses zu warnen, an denen die Spannung groß genug ist, um für den Menschen die Gefahr eines Stromschlags zu bergen.



Das Ausrufezeichen im gleichseitigen Dreieck dient dazu, den Benutzer auf wichtige vorhandene Betriebs- und Wartungsanleitungen in der produktbegleitenden Dokumentation hinzuweisen.

WARNUNG: UM BRANDGEFAHR UND DIE GEFAHR EINES STROMSCHLAGS ZU VERMEIDEN, SETZEN SIE DAS GERÄT WEDER REGEN NOCH SONSTIGER FEUCHTIGKEIT AUS.

WARNING: Diese Ausrüstung nicht in einem geschlossenen Raum, wie in ein Bücherregal oder Einbauschränk installieren.

CLASS 1 LASER PRODUCT
KLASSE 1 LASER PRODUKT
LUOKAN 1 LASER LAITE
KLASS 1 LASER APPARAT
CLASSE 1 PRODUIT LASER

VORSICHT:

Dieser Digital Video Disk Receiver verwendet ein Laser System. Um den ordnungsgemäßen Gebrauch dieses Produktes gewährleisten zu können, lesen Sie sich diese Bedienungsanleitung bitte sorgfältig durch und bewahren diese zum späteren Nachschlagen auf. Sollte am Gerät zu einem späteren Zeitpunkt eine Reparatur erforderlich werden, wenden Sie sich an eine dafür autorisierte Werkstatt (siehe Abschnitt Kundendienst). Eine Verwendung der Bedienelemente, Anpassungsmöglichkeiten oder Leistungsmerkmale dieses Gerätes in Abweichung von dieser Bedienungsanleitung kann dazu führen, dass Sie gefährlicher Strahlung ausgesetzt werden. Um zu vermeiden, dass Sie dem Laserstrahl direkt ausgesetzt werden, sollten Sie keinen Versuch zum Öffnen des Gerätes unternehmen. Sichtbare Laserstrahlung am offenen Gerät. **SCHAUEN SIE NIEMALS IN DEN LASERSTRAHL.**

VORSICHT: Das Gerät muss vor herabtropfendem Wasser und Spritzwasser geschützt werden, und es dürfen keine mit Flüssigkeiten gefüllten Gegenstände, wie beispielsweise Vasen, auf dem Gerät abgestellt werden.

CE Dieses Gerät wurde in Übereinstimmung mit den Funkentstörrichtlinien laut EU-DIREKTIVE 89/336/EEC, 93/68/EEC und 73/23/EEC hergestellt.

Hinweise zu den verwendeten Symbolen



Zeigt an, dass die Gefahr eines Geräteschadens oder anderweitigen Sachschadens besteht.



Weist auf besondere Betriebsmerkmale des Geräts hin.



Weist auf Tipps und Tricks hin, die die Bedienung dieses Gerätes vereinfachen.

Hergestellt unter der Lizenz von Dolby Laboratories. „Dolby“, „Pro Logic“ und das Doppel-D-Symbol sind Warenzeichen von Dolby Laboratories. Vertrauliche unveröffentlichte Arbeiten. Copyright 1992-1997 Dolby Laboratories. Alle Rechte vorbehalten.

Hergestellt unter der Lizenz von Digital Theater Systems, Inc. US Pat.-Nr. 5,451,942 5,956,674, 5,974,380, 5,978,762 und andere weltweite, erteilte und angemeldete Patente. DTS und DTS Digital Surround sind Warenzeichen von Digital Theater Systems, Inc. Copyright 1996, 2000 Digital Theater Systems, Inc. Alle Rechte vorbehalten.



Hinweise zum Copyright:

Es ist gesetzlich verboten, urheberrechtlich geschütztes Material ohne Genehmigung zu kopieren, auszustrahlen, zu zeigen, über Kabel zu senden, öffentlich wiederzugeben oder zu verleihen.

Dieses Produkt ist mit der von Macrovision entwickelten Kopierschutzfunktion ausgestattet. Auf einigen Discs sind Kopierschutzsignale aufgezeichnet. Wenn Sie die Bilder dieser Discs auf einem Videorecorder aufzeichnen und wiedergeben, sind Bildstörungen zu erwarten. Dieses Produkt verwendet Technologien zum Urheberrechtsschutz, die durch Verfahrensansprüche bestimmter US-Patente und sonstiger Rechte zum Schutz geistigen Eigentums der Macrovision Corporation und anderer Rechtseigentümer geschützt sind. Der Gebrauch dieser Technologien im Rahmen des Urheberrechtsschutzes muss von der Macrovision Corporation genehmigt werden und gilt nur für den privaten oder anderen eingeschränkten Gebrauch, es sei denn, es liegt eine spezielle Genehmigung der Macrovision Corporation vor. Die Nachentwicklung und zerlegende Untersuchung dieser Technologie ist verboten.

SERIENNUMMER: Die Seriennummer finden Sie auf der Rückseite dieses Gerätes. Diese Nummer gilt ausschließlich für dieses Gerät und ist sonst niemandem bekannt. Sie sollten die betreffenden Informationen hier festhalten und Ihre Bedienungsanleitung als dauerhaft gültigen Kaufbeleg aufbewahren.

Modell-Nr. _____

Serien-Nr. _____



Entsorgung von Altgeräten

1. Wenn dieses Symbol eines durchgestrichenen Abfalleimers auf einem Produkt angebracht ist, unterliegt dieses Produkt der europäischen Richtlinie 2002/96/EC.
2. Alle Elektro- und Elektronik-Altgeräte müssen getrennt vom Hausmüll über dafür staatlich vorgesehenen Stellen entsorgt werden.
3. Mit der ordnungsgemäßen Entsorgung des alten Gerätes vermeiden Sie Umweltschäden und eine Gefährdung der persönlichen Gesundheit.
4. Weitere Informationen zur Entsorgung des alten Gerätes erhalten Sie bei der Stadtverwaltung, beim Entsorgungsamt oder in dem Geschäft, wo Sie das Produkt erworben haben.

Inhalt

Einführung

Sicherheitsvorkehrungen	2
Inhalt	3
Vorbereitungen	4-5
Unterstützte Discformate	4
Vorkehrungen	5
Umgang mit Discs	5
Die Symbole	5
Die Vorderseite des Geräts/Die Rückseite des Gerätes	6
Fernbedienung	7

Vorbereitung

Anschlüsse	8-11
Anschluss an einen Fernseher	8
Anschluss von Zusatzgeräten	9
Antennenanschluss	9
Aufstellen und Anschluss der Lautsprecher	10
Montage des Mittellautsprechers an der Wand	10
Systemeinbindung der Lautsprecher	10
Positionierung der Lautsprecher	11
Vor dem Einschalten	12-17
Mini-Glossar für Audio-Stream & Surround-Modus	12
Klangmodus	12
Bildschirmmenü	13
Grundeinstellungen	14-17
• Allgemeiner Betrieb	14
• Sprache	14
• ANZEIGE	14-15
• AUDIO	15
• BLOCK (Kindersicherung)	16
• Andere	17

Wiedergabe

DVD und Video CD-Wiedergabe	17-20
Wiedergabe einer DVD oder einer Video-CD	17
Allgemeine Funktionen	18-20
• Einen anderen TITEL/eine andere GRUPPE ansteuern	18
• Ein anderes KAPITEL/STÜCK ansteuern	18
• Zeitlupe	18
• Standbild und Bild-für-Bild-Wiedergabe	18
• Suchen	18
• Wiederholen	18
• Abschnittswiederholung A-B	19
• Zeit-Suchlauf	19
• Markensuche	19
• Zoom	19
Besondere DVD-Funktionen	20
• Titelmnü	20
• Disc-Menü	20
• Tonspur wechseln	20
• Tonspurwechsel	20
• Untertitel	20
DVD-Audio-Discs	20

Wiedergabe von Audio-CDs und MP3/WMA-Discs



Wiedergabe von Audio-CDs oder MP3/WMA-Discs	21
• Pause	21
• Einen anderen TRACK ansteuern	21
• Wiederholung Track/Alle/Aus	21
• Suchen	21
Betrieb mit JPEG-Disc	22
Anzeigen einer JPEG-Disc	22
• Diashow	22
• Standbild	22
• Zu einer anderen Datei wechseln	22
• Bild drehen	22
Programmierte Wiedergabe	23
Programmierte Tracks wiederholen	23
Track aus der Programmliste löschen	23
Gesamte Programmliste löschen	23
DivX-Disc-Betrieb	24
Lautsprecher-Konfiguration	25
Weitere Funktionen	26
Speichern der letzten Bedingung	26
Bildschirmschoner	26
System-Auswahl	26
Bedienung des Fernsehers	26
Radiobetrieb	27-28
Speichern von Radiosendern	27
Radio hören	27
RDS-Betrieb	28
Programmart (PTY)	28
Weitere Funktionen	29
Einstellen des Schlafzeitschalters	29
Dimmer	29
Mute	29
Verwenden der Kopfhörerbuchse	29
Auswahl der Eingangsquelle	29
XTS (Excellent True Sound)	29
XTS pro	29

Anhang

Sprachencodes	30
Ländercodes	30
Störungsbehebung	31-32
Technische Daten	33

Vorbereitungen

Unterstützte Discformate

	DVD-Video-Discs (8 cm / 12 cm disc)
	DVD-Audio-Discs (8 cm / 12 cm disc)
	Video CD (VCD) (8 cm / 12 cm disc)
	Audio CD (8 cm / 12 cm disc)

Zusätzlich kann das Gerät eine DivX-Datei, DVD-RW, DVD+RW, SVCD und CD-R / CD-RW mit Audiotiteln, MP3-, WMA- und/oder JPEG-Dateien abspielen.

Hinweise

- Je nach Aufnahmegerät oder der CD-R/RW (oder DVD-RW, DVD+RW)-Disc selbst können einige CD-R/RW (oder DVD-RW, DVD+RW)-Discs mit diesem Gerät nicht wiedergegeben werden.
- Bringen Sie auf keiner der beiden Seiten (weder der beschrifteten noch der bespielten Seite) einer Disc Aufkleber an.
- Verwenden Sie keine ungewöhnlich geformten CDs (z.B. herzförmige oder achteckige). Anderenfalls kann es zu Fehlfunktionen kommen.

Hinweise zu DVDs

Einige Wiedergabefunktionen von DVDs sind von den Softwareherstellern möglicherweise absichtlich festgelegt. Da dieses Gerät DVDs so wiedergibt, wie es von den Softwareherstellern vorgegeben ist, stehen einige Wiedergabefunktionen des Geräts u.U. nicht bzw. einige zusätzliche Funktionen stehen zur Verfügung. Lesen Sie auch die Anleitungen der DVDs und Video-CDs. Einige gewerbliche DVDs können mit dem Gerät u. U. nicht wiedergegeben werden.

Regionalcode beim DVD/CD Receiver und den DVDs

Der Regionalcode auf den Etiketten einiger DVD-Discs gibt an, welche Art von DVD/CD-Receiver diese Discs wiedergeben kann. Dieses Gerät kann nur DVD-Discs mit dem Etikett "2" oder "ALL" wiedergeben. Wenn Sie versuchen, andere Discs wiederzugeben, erscheint die Anzeige "Check Regional Code" auf dem Fernsehbildschirm. Bei einigen DVDs fehlt eine Regionalcodekennzeichnung, obwohl ihre Wiedergabe in bestimmten Regionen nicht möglich ist.



Hinweis zu DTS-codierten CDs

Um mögliche Schäden am Audiosystem zu vermeiden, drehen Sie die Lautstärke vor dem Abspielen solcher Discs zurück und stellen sie dann langsam auf eine niedrige Lautstärke ein. Für die Wiedergabe von DTS Digital Surround™ muss ein externes 5.1-Kanal DTS Digital Surround™ Decoder-System an den digitalen Ausgang des Gerätes angeschlossen werden.

Fachbegriffe im Zusammenhang mit Discs

Titel (nur DVD-Video-Discs)

Die größte Einheit eines Bildes oder eines Musikstücks auf einer DVD, eines Films auf Videosoftware oder eines Albums auf Audiosoftware.

Jedem Titel wird eine Titelnummer zugeordnet, mit der Sie den gewünschten Titel ansteuern können.

Kapitel (nur DVD-Video-Discs)

Einheiten eines Bildes oder eines Musikstücks, die kleiner sind als Titel.

Ein Titel besteht aus mehreren Kapiteln. Jedem Kapitel wird eine Kapitelnummer zugeordnet, mit der Sie das gewünschte Kapitel ansteuern können. Je nach Disc sind möglicherweise keine Kapitel aufgezeichnet.

Gruppe (nur DVD-Audio-Discs)

Die größte Einheit eines Musikstückes auf DVD oder eines Albums auf Audiosoftware.

Jeder Gruppe wird eine Gruppennummer zugewiesen, mit deren Hilfe sie rasch angesteuert werden kann.

Szene (VCD)

Auf einer Video CD mit PBC (Playback control, bzw. Wiedergabesteuerung) Funktionen sind die bewegten Bilder und die Standbilder in Abschnitte aufgeteilt, die „Szenen“ genannt werden. Jede Szene wird in der Menüanzeige dargestellt, und besitzt eine Szenennummer, mit der Sie die Szene, die Sie möchten, finden können.

Eine Szene besteht aus einem oder mehreren Titeln.

Arten von Video CDs

Es gibt 2 Arten von Video CDs:

Video CDs mit PBC (Version 2.0)

Die PBC Funktion (Playback Control) erlaubt es Ihnen, mit dem System über Menüs, Suchfunktionen und anderen Computer-typischen Aktionen zu interagieren. Des Weiteren können hoch aufgelöste Standbilder dargestellt werden, sofern sie auf der Disc vorhanden sind.

Video CDs ohne PBC (Version 1.1)

Diese Medien werden auf die gleiche Weise wie Audio CDs bedient, und ermöglichen das Abspielen von Videobildern sowie Ton, sind aber nicht mit PBC ausgestattet.

Vorbereitungen (Fortsetzung)

Vorkehrungen

Umgang mit dem Gerät

Transportieren des Geräts

Bewahren Sie den Originalkarton und die Verpackungsmaterialien gut auf. Das Gerät ist am besten geschützt, wenn Sie es wieder so verpacken, wie es ursprünglich vom Werk ausgeliefert wurde.

Aufstellen des Geräts

Bild und Ton eines Fernsehgeräts, Videorecorders oder Radios in der Nähe können während der Wiedergabe verzerrt werden. Stellen Sie dieses Gerät in diesem Fall weiter vom Fernsehgerät, Videorecorder oder Radio entfernt auf oder schalten Sie dieses Gerät nach Herausnehmen der Disc aus.

So halten Sie das Gehäuse sauber

Verwenden Sie keine flüchtigen Lösungsmittel wie Insektensprays in der Nähe des Gerätes. Sorgen Sie dafür, dass das Gerät nicht für längere Zeit in mit Gummi- oder Kunststoffprodukten in Kontakt gerät. Diese können Spuren auf dem Gehäuse hinterlassen.

So reinigen Sie das Gerät

Reinigung des Gehäuses

Benutzen Sie ein weiches und trockenes Tuch. Bei extremen Verschmutzungen können Sie das Tuch leicht mit einer milden Reinigungslösung anfeuchten. Benutzen Sie keine aggressiven Lösungsmittel wie beispielsweise Alkohol, Benzin oder Verdünner, da diese die Oberflächen des Gerätes angreifen und beschädigen.

So erzielen Sie ein scharfes Bild

Dieser DVD/CD-Receiver ist ein High-Tech-Präzisionsgerät. Wenn die optische Abtastlinse und Teile des Laufwerks verschmutzt oder abgenutzt sind, verschlechtert sich die Bildqualität. Eine regelmäßige Wartung und Inspektion empfiehlt sich jeweils nach etwa 1.000 Betriebsstunden (dies hängt von der Betriebsumgebung ab). Näheres hierzu erfahren Sie bei Ihrem Händler.

Umgang mit Discs

Discs richtig anfassen

Berühren Sie nicht die Wiedergabeseite der Disc. Fassen Sie die Disc an den Außenkanten an, damit keine Fingerabdrücke auf die Oberfläche gelangen. Kleben Sie weder Papier noch Klebeband auf die Disc.

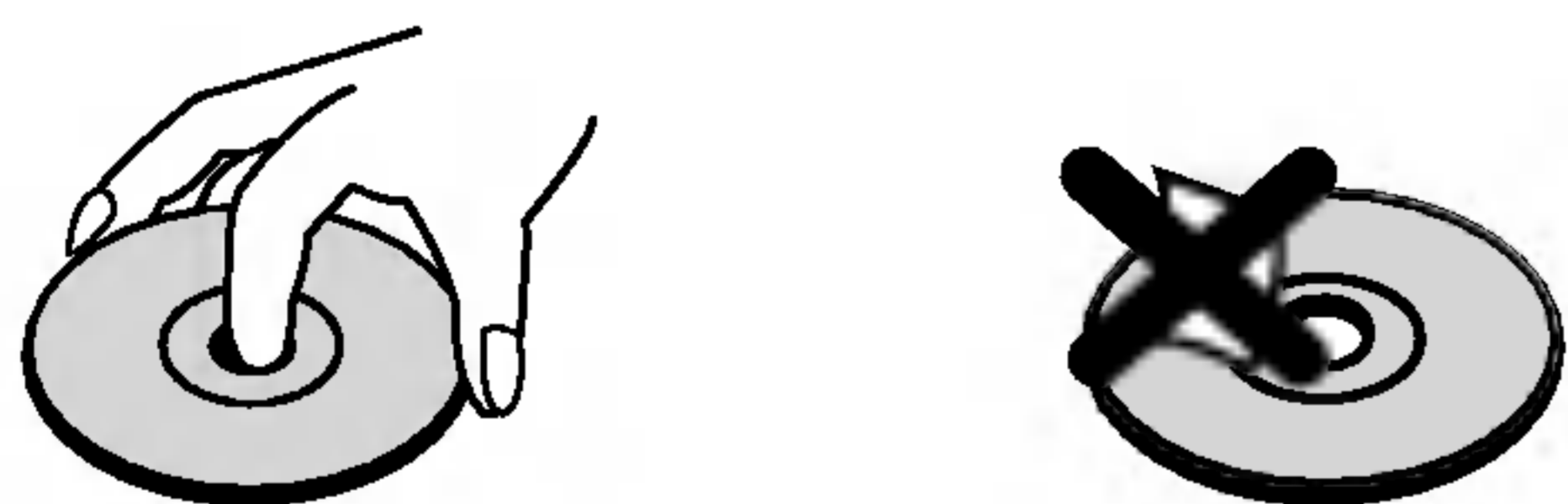

Aufbewahren von Discs

Bewahren Sie die Discs nach der Wiedergabe stets in ihrer Hülle auf.

Setzen Sie die Disc weder direktem Sonnenlicht noch Wärmequellen aus und lassen Sie sie auch nicht in einem in der Sonne geparkten Auto liegen, da die Temperatur im Inneren des Fahrzeugs erheblich ansteigen kann.

Reinigen von Discs

Fingerabdrücke und Staub auf der Disc können schlechte Bildqualität und Tonverzerrungen zur Folge haben. Reinigen Sie die Disc vor dem Abspielen mit einem sauberen Tuch. Wischen Sie die Disc von der Mitte nach außen ab.

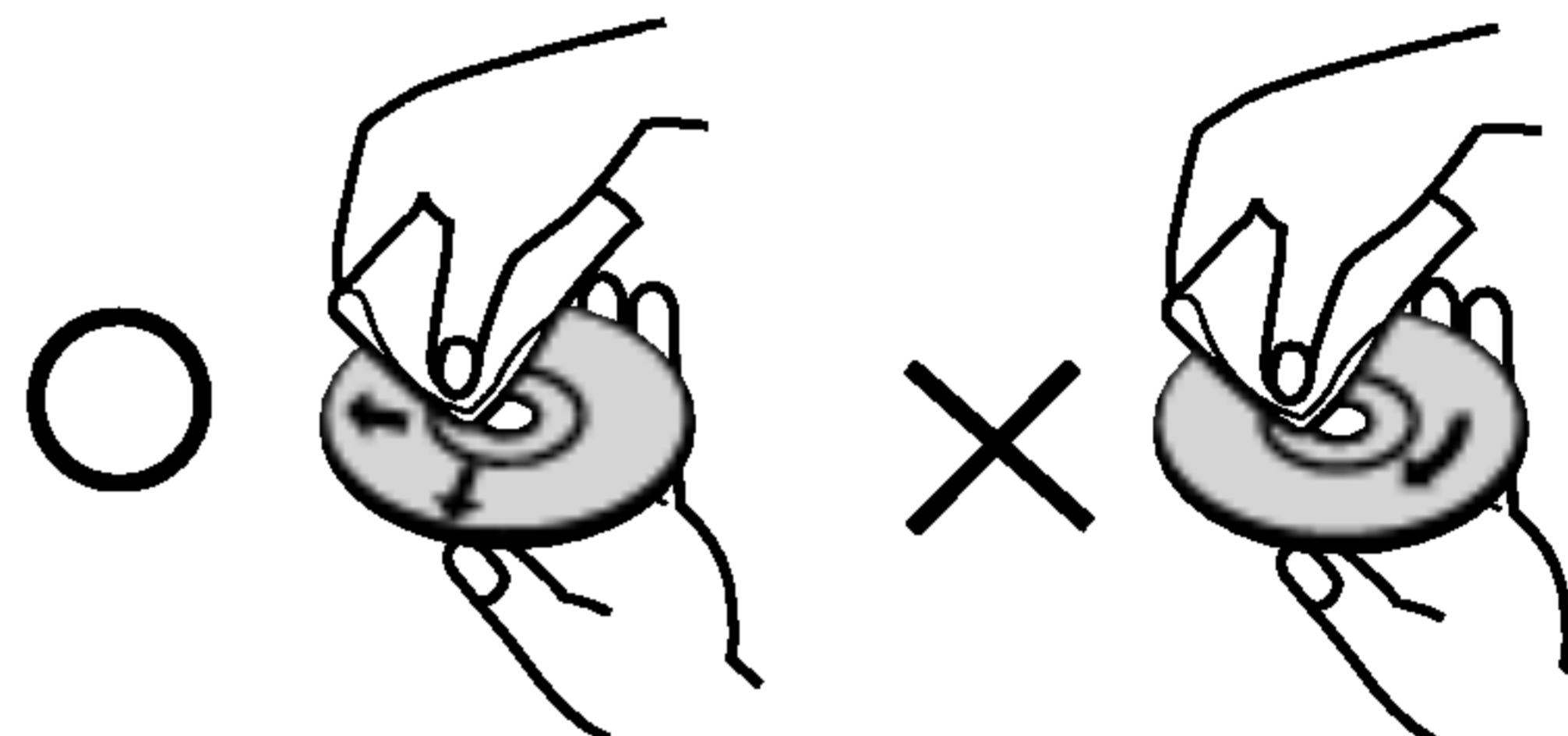

Verwenden Sie keine scharfen Reinigungsmittel wie Alkohol, Benzin oder Verdünner und auch keine handelsüblichen Reinigungsmittel oder Antistatik-Sprays für Schallplatten.









Die Symbole

Hinweise zur Symbolanzeige

“” kann während des Betriebs auf dem Fernsehbildschirm erscheinen. Dieses Symbol bedeutet, dass die in dieser Bedienungsanleitung erläuterte Funktion für die eingelegte DVD nicht verfügbar ist.

Hinweise zu den Disc-Anleitungssymbolen

Der jeweilige zu einem der folgenden Symbole gehörende Abschnitt gilt nur für die Disc, für die das entsprechende Symbol angezeigt wird.

-  DVD und finalisierte DVD \pm R/RW
-  DVD-Audio-Discs
-  Video CDs mit PBC (playback control)
-  Video CDs ohne PBC (playback control)
-  Audio CDs.
-  MP3 disc.
-  WMA-Disc.
-  JPEG-Disc.
-  DivX-Disc.

Die Vorderseite des Geräts/Die Rückseite des Gerätes

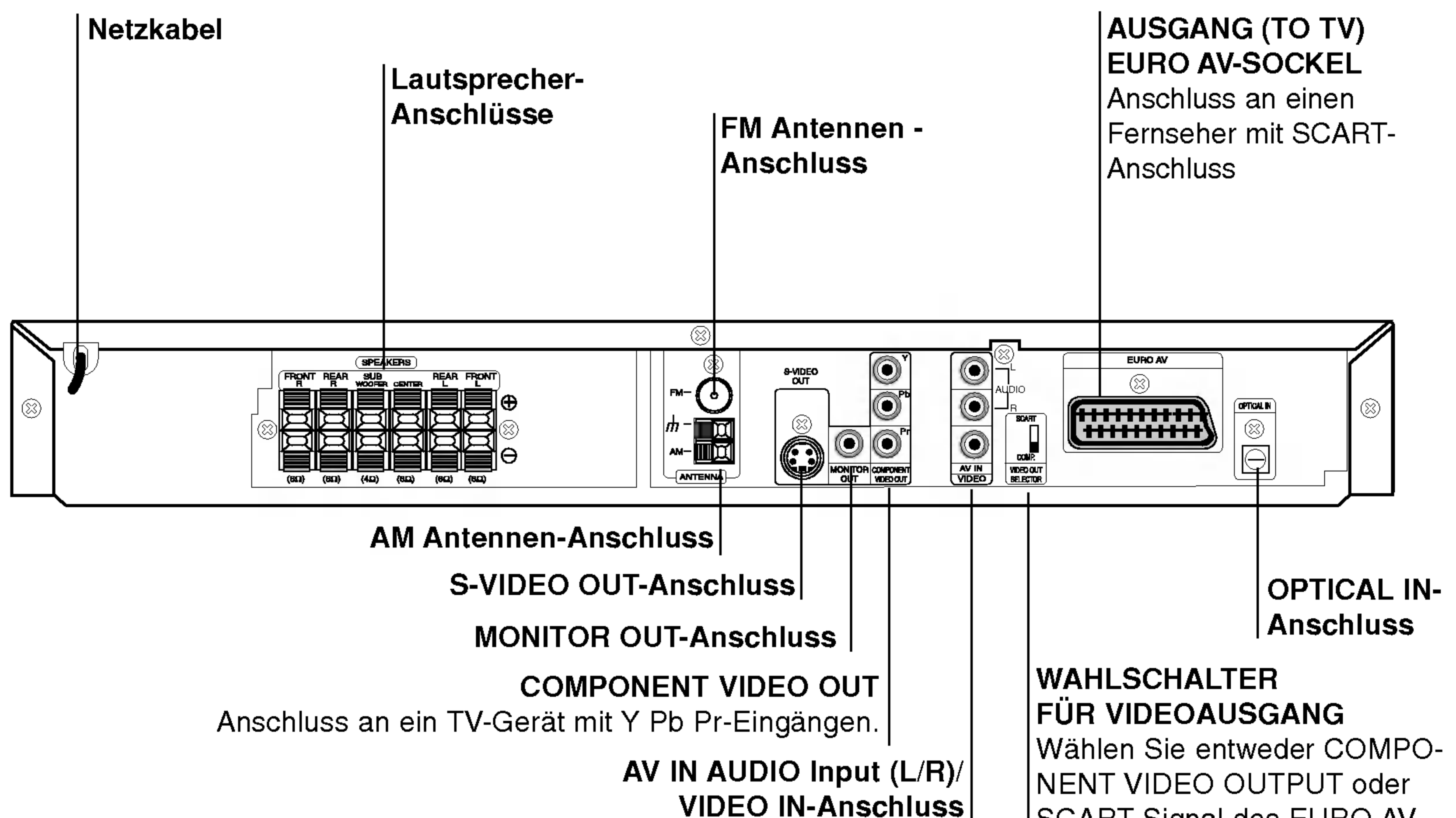
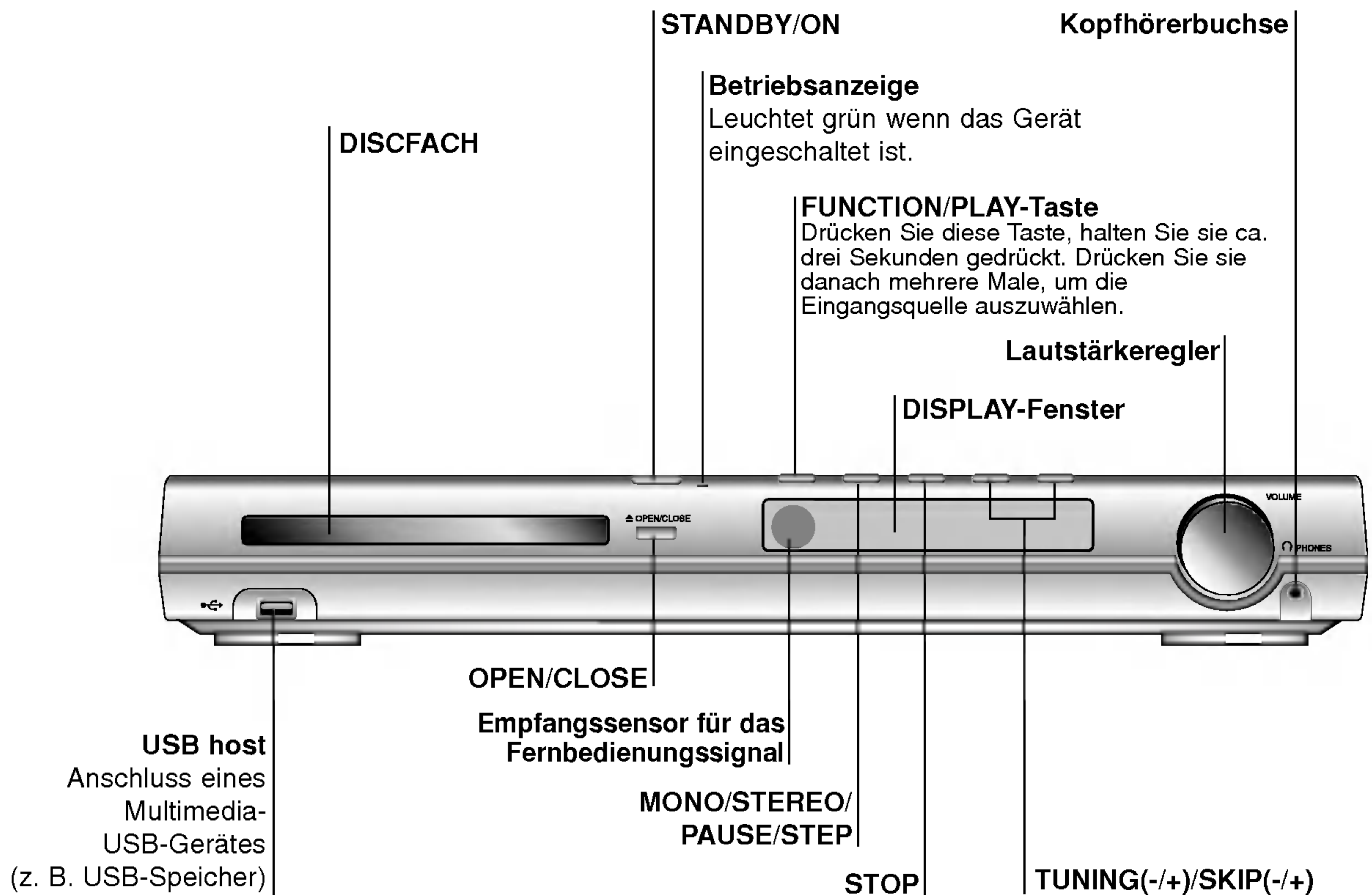

Berühren Sie keinesfalls die innenliegenden Stifte der Anschlussbuchsen auf der Geräterückseite. Eventuell auftretende elektrostatische Entladungen könnten das Gerät dauerhaft beschädigen.

Fernbedienung

POWER
Auswahl der Ausgangsquelle (CD/DVD).

DVD
Auswahl des Systemtuners (UKW und MW)

BAND
Auswahl des Systemtuners (UKW und MW)

Nummerntasten 0-9
In einem Menü können Sie einen Dienst oder einen Programmplatz direkt oder über die Aufzählungsoptionen auswählen.

XTS pro
Für einen natürlicheren und realistischeren Klang.

XTS
Für außergewöhnliche Klangeffekte.

AUDIO
Auswahl einer Sprache (DVD) bzw. eines Tonkanals (CD).

SOUND MODE
Auswahl des Klangmodus.

SETUP
Ein-/Ausblenden des Setup-Menüs.

MENU
Aufrufen des Menüs einer DVD-Disc.

SCAN-/+(◀▶)
Suchlauf zurück oder vor.

SLOW-/+(◀|▶)
Zeitlupe zurück oder vor.

REVERSE SKIP(◀◀)
Suchlauf zurück* bzw. zum Anfang des aktuellen Kapitels oder Tracks bzw. zum vorherigen Kapitel oder Track.

FORWARD SKIP(▶▶)
Suchlauf vor* bzw. zum nächsten Kapitel oder Track.

PROG.
Ein-/Ausblenden des Programm Menüs.

MEMO.
Speichert eine Radiofrequenz im Tuner.

CLEAR
Löschen einer Track-Nummer aus dem Programm-Menü oder einer Marke im Menü Markensuche.

REPEAT
Kapitel, Track, Titel, Alle wiederholen.

REPEAT A-B
Wiederholung eines Abschnittes.

RDS
Anzeige verschiedener RDS-Optionen.

PTY
Suche nach einer bestimmten Programmartkennung.

POWER
Schaltet das Gerät ein oder aus.

OPEN/CLOSE (▲)
Öffnet bzw. schließt das Disc-Fach.

AUX
Auswahl der Eingangsquelle

TV
Bedienung eines Fernsehers (nur LG-Modelle)

SLEEP
Schaltet das Gerät zu einer festgelegten Uhrzeit automatisch aus.

MUTE
Stummschalten der Lautsprecher.

SUBTITLE
Auswahl der Sprache für Untertitel (DVD).

RETURN
Blendet das Setup-Menü aus.

- **MARKER**
Setzen einer Marke während der Wiedergabe.
- **SEARCH**
Aufrufen des Menüs Markensuche.
- **DISPLAY**
Ruft das Bildschirmmenü auf.
- **INPUT**
Auswahl der TV-Quelle.
- **◀/▶/▲/▼ (links/rechts/auf/ab)**
Auswahl einer Option im Menü.
- **ENTER**
Bestätigung einer Menüauswahl.
- **PRESET/CH(+/-) (▲/▼):**
Auswahl des Fernseh- bzw. Radiosenders.
- **TUN(-/+) (◀/▶):**
Einstellen des gewünschten Radiosenders.

TITLE
Zeigt das Titelm Menü der Disc an, falls vorhanden.

VOLUME (+/-)
Einstellen der Lautstärke der Lautsprecher und des Fernsehers.

- **PLAY (▶)**
Wiedergabe starten.
- **PAUSE/STEP (||)**
Wiedergabe Pause
- **STOP (■)**
Wiedergabe anhalten.
- **ZOOM**
Vergrößert das DVD-Videobild.
- **DIMMER**
Ändern der Helligkeit des Anzeigefensters auf dem Bedienungsfeld bei eingeschaltetem Gerät.
- **D.INPUT**
Auswahl einer digitalen Eingangsquelle.
- **USB**
Zur Übertragung von Multimedia-Dateien.

Reichweite der Fernbedienung

Richten Sie die Vorderkante der Fernbedienung stets auf den Signalempfangssensor am Gerät und drücken Sie dabei die gewünschten Funktionstasten.

- **Abstand:** bis max. 7 m vom Signalempfangssensor entfernt
- **Winkel:** Circa 30° in jeder Richtung vom Signalempfangssensor entfernt

⚠ Vorsicht

Verwenden Sie keine neuen und alten Batterien zusammen. Verwenden Sie keine unterschiedlichen Batteriearten (Standard, Alkaline, usw.) zusammen.

Austauschen der Batterien

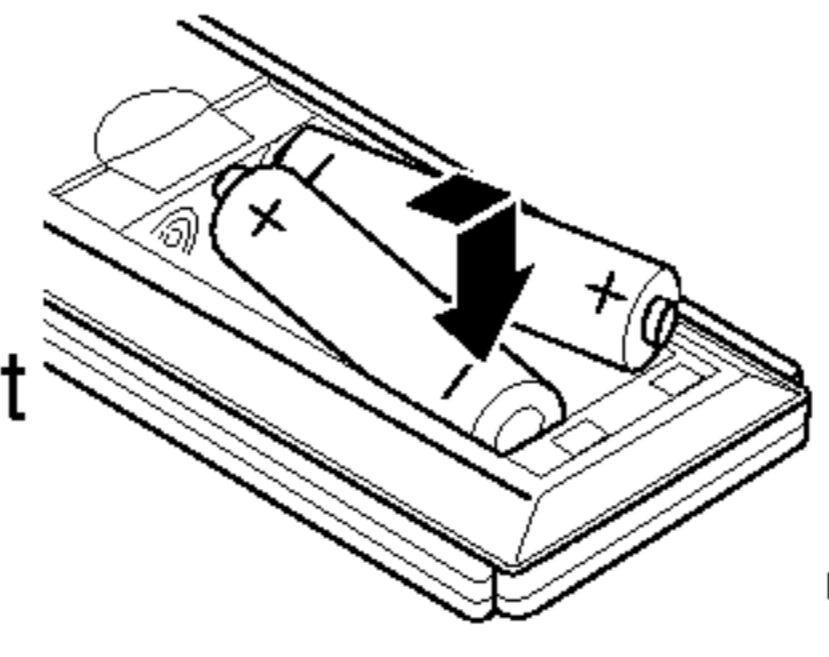

Entfernen Sie den Deckel des Batteriefachs auf der Rückseite der Fernbedienung und legen Sie zwei R03-Batterien (Größe AAA) entsprechend der korrekten Polarität + und - ein.

Anschlüsse

Anschluss an einen Fernseher

- Stellen Sie eine der folgenden Verbindungen, je nach den Fähigkeiten Ihrer bestehenden Ausrüstung her.
- Setzen Sie bei Verwendung der COMPONENT VIDEO OUT-Buchsen den VIDEO OUT-Schalter auf COMPONENT und bei Verwendung der SCART-Buchse auf SCART.

Tipps

- Je nach Ihrem Fernseher und der anderen Ausstattung die Sie anschließen möchten, gibt es verschiedene Möglichkeiten, wie Sie den Spieler anschließen können. Verwenden Sie eine der folgend beschriebenen Verbindungen.
- Sehen Sie bitte in den Anleitungen für Ihren Fernseher, Videorecorder, Stereoanlage oder andere Geräte nach Bedarf für die beste Anschlussart nach.

Vorsicht

- Versichern Sie sich, dass der DVD/CD-Receiver direkt am Fernseher angeschlossen ist. Stellen Sie den richtigen AV Eingang auf Ihrem Fernseher ein.
- Verbinden Sie Ihren DVD/CD-Receiver nicht über Ihren Videorecorder mit dem Fernseher. Die DVD Anzeige könnte durch das Kopierschutzsystem verzerrt werden.

S-Video Anschluss

Verbinden Sie die S-VIDEO OUT Buchse des DVD/CD-Receiver mit einem Zubehör S-Video Kabel (**S**) mit der S-Video-Eingangsbuchse des Fernsehers.

Videoanschluss

Verbinden Sie die MONITOR OUT Buchse des DVD/CD-Receiver mit dem mitgelieferten Videokabel (**V**) mit der Video-Eingangsbuchse des Fernsehers.

SCART-Verbindung

Verbinden Sie die Ausgang (TO TV) EURO AV-Scart-Buchse des DVD/CD-Receiver mit Hilfe des Scart-Kabels (**T**) mit den entsprechenden Eingangsbuchsen am Fernseher.

Anschluß des komponenten Videos (Color Stream®)

Stellen Sie mit einem Y Pb Pr (**C**)-Kabel den Anschluß zwischen die COMPONENT VIDEO OUT-Buchsen des Geräts mit den entsprechenden Buchsen des Fernsehgeräts her.

Progressive Scan- (ColorStream®Pro) Anschluss

- Wenn es sich bei Ihrem TV-Gerät um ein HDTV- oder ein "Digital Ready"-Gerät handelt, können Sie den Progressive Scan-Ausgang des DVD/CD-Receiver verwenden, um die höchstmögliche Bildauflösung zu erhalten.
- Wenn Ihr TV-Gerät das Progressive Scan-Format nicht unterstützt, erscheint das Bild bei der Einstellung Progressive Scan am DVD/CD-Receiver verzerrt.

Stellen Sie mit einem Y Pb Pr (**C**)-Kabel den Anschluß zwischen die COMPONENT VIDEO OUT-Buchsen des Geräts mit den entsprechenden Buchsen des Fernsehgeräts her.

Rückseite des Fernsehers

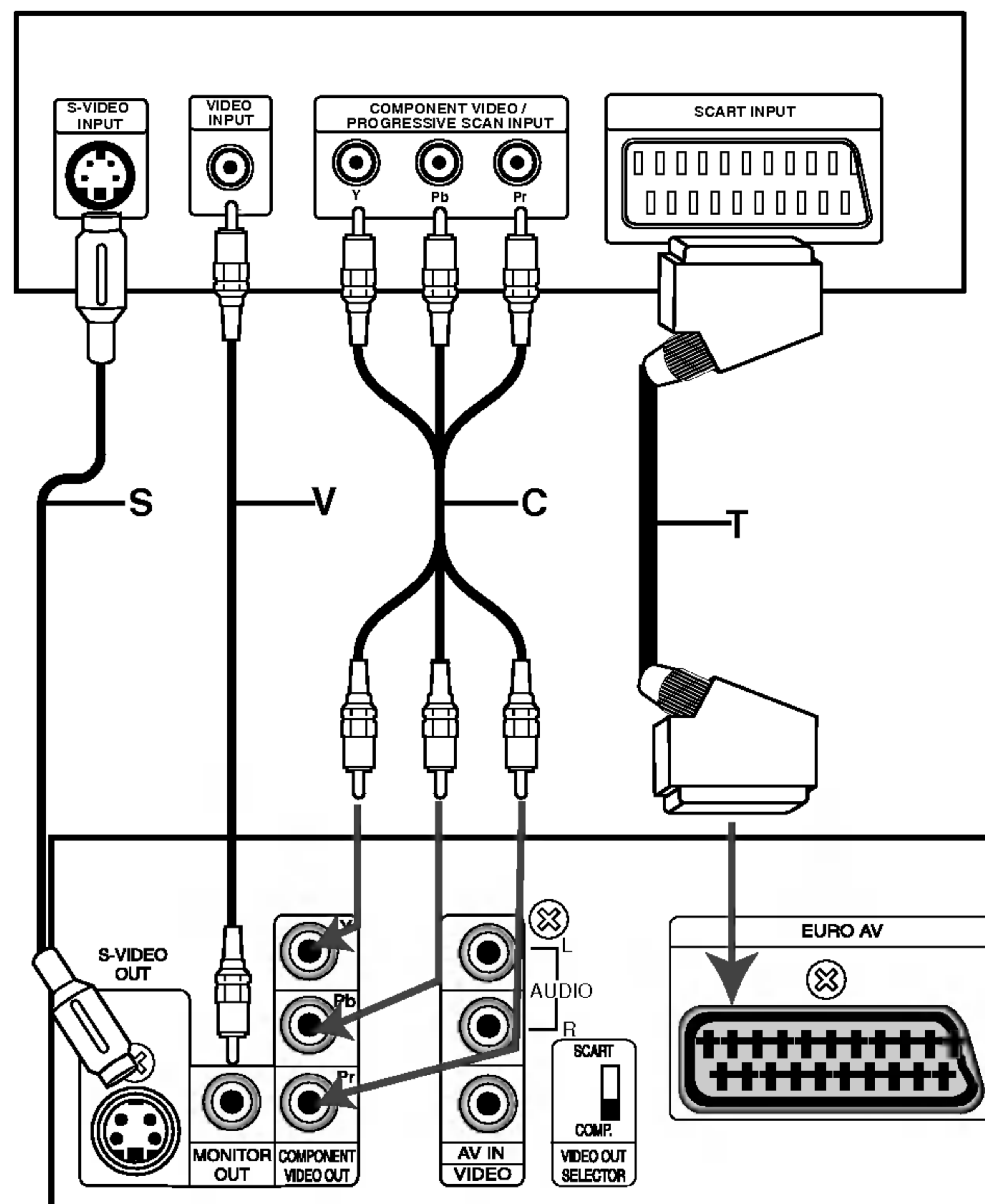

Rückseite des DVD/CD-Receiver

Hinweise

- Stellen Sie im Setup-Menü die Option Progressive auf "On (EIN)", um ein progressives Signal zu erhalten (siehe Seite 15).
- Setzen Sie Progressive auf "Aus", indem Sie eine evtl. eingelegte Disc entfernen und das Disc-Fach schließen. Dabei muss "no disc" im Fenster erscheinen. Halten Sie dann die Taste STOP mind. fünf Sekunden lang gedrückt.
- Progressive Scan funktioniert nicht mit dem analogen Videoanschluss (gelbe VIDEO OUT-Buchse) oder mit dem S-VIDEO-Anschluss.

Anschlüsse (Fortsetzung)

Anschluss von Zusatzgeräten

- 1 Anschluss eines Videorekorders an die AV IN-Anschlüsse.
- 2 Anschluss des optischen Ausgangs des DVD-Players (bzw. digitalen Gerätes) an den OPTICAL IN-Anschluss.
- 3 Anschluss über die USB-Schnittstelle eines USB-Speichergerätes (z. B. MP3-Player) an den USB HOST auf der Gerätevorderseite.

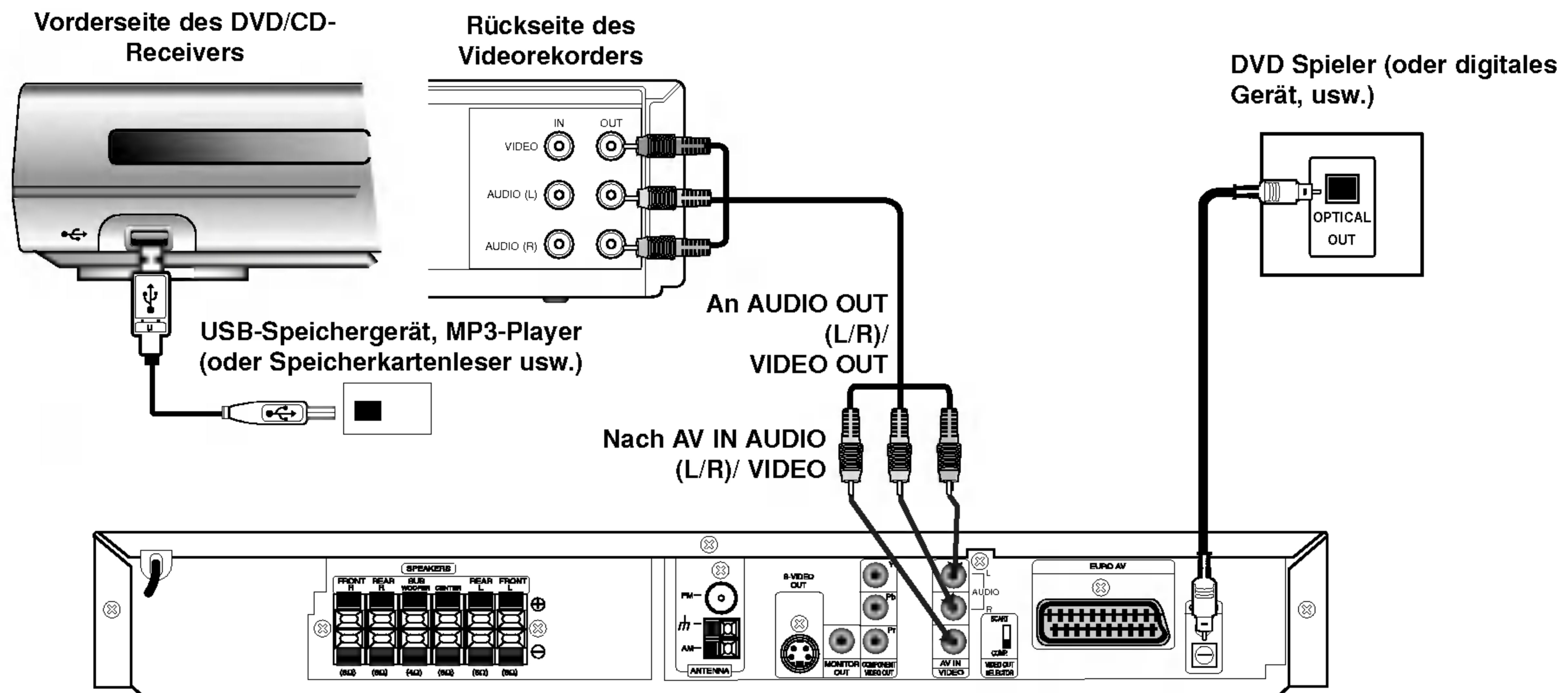

Hinweise

- Wenn das Audioformat des Digitalausgangs nicht den Leistungsmerkmalen Ihres Receivers entspricht, erzeugt der Receiver entweder ein lautes, verzerrtes Geräusch oder bleibt stumm.
- DivX-Dateien auf der Speicherkarte können nicht wiedergegeben werden.

Anntenanschluss

Schließen Sie die mitgelieferten FM/AM-Antennen an, um Radio zu hören.

- Schließen Sie die AM-Loop-Antenne an den Antennen-Anschluss an.
- Schließen Sie die FM-Wurfantenne an die FM-Antennenbuchse an.

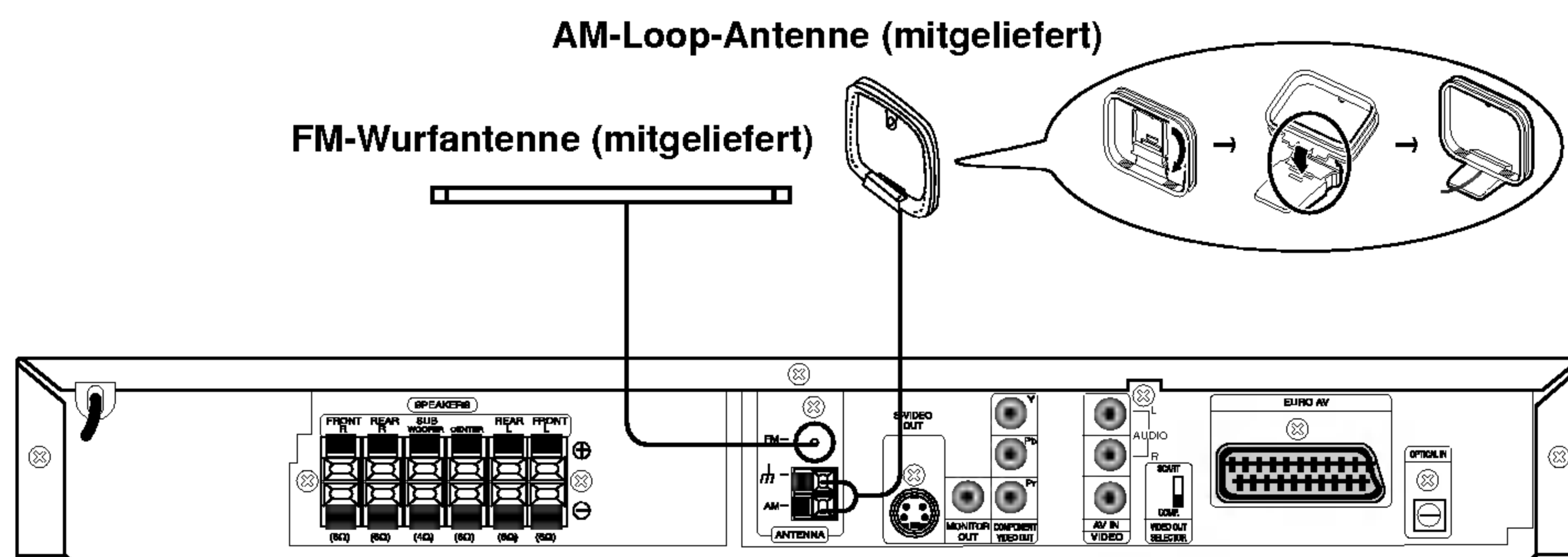

Hinweise

- Um Interferenzen zu vermeiden, halten Sie die Antenne fern von dem DVD/CD-Receiver und anderen Bestandteilen.
- Achten Sie darauf, dass die FM-Wurfantenne ganz ausgelegt ist.
- Nachdem Sie die FM-Wurfantenne angeschlossen haben, positionieren Sie sie so horizontal wie möglich.

Anschlüsse (Fortsetzung)

Aufstellen und Anschluss der Lautsprecher

Die vorderen und hinteren Lautsprecher werden von den Lautsprecherstandfüßen abgenommen. Schließen Sie die Lautsprecherkabel an und montieren Sie die vorderen bzw. hinteren Lautsprecher mit den Standfüßen (s. Abb.)

- Schließen Sie die Lautsprecherkabel an die jeweiligen Anschlüsse auf der Rückseite jedes Lautsprechers an.
- Montieren Sie die vorderen und hinteren Lautsprecher an den Standfüßen, nachdem Sie die Lautsprecherkabel an die jeweiligen Anschlüsse auf der Rückseite jedes Lautsprechers angeschlossen haben.

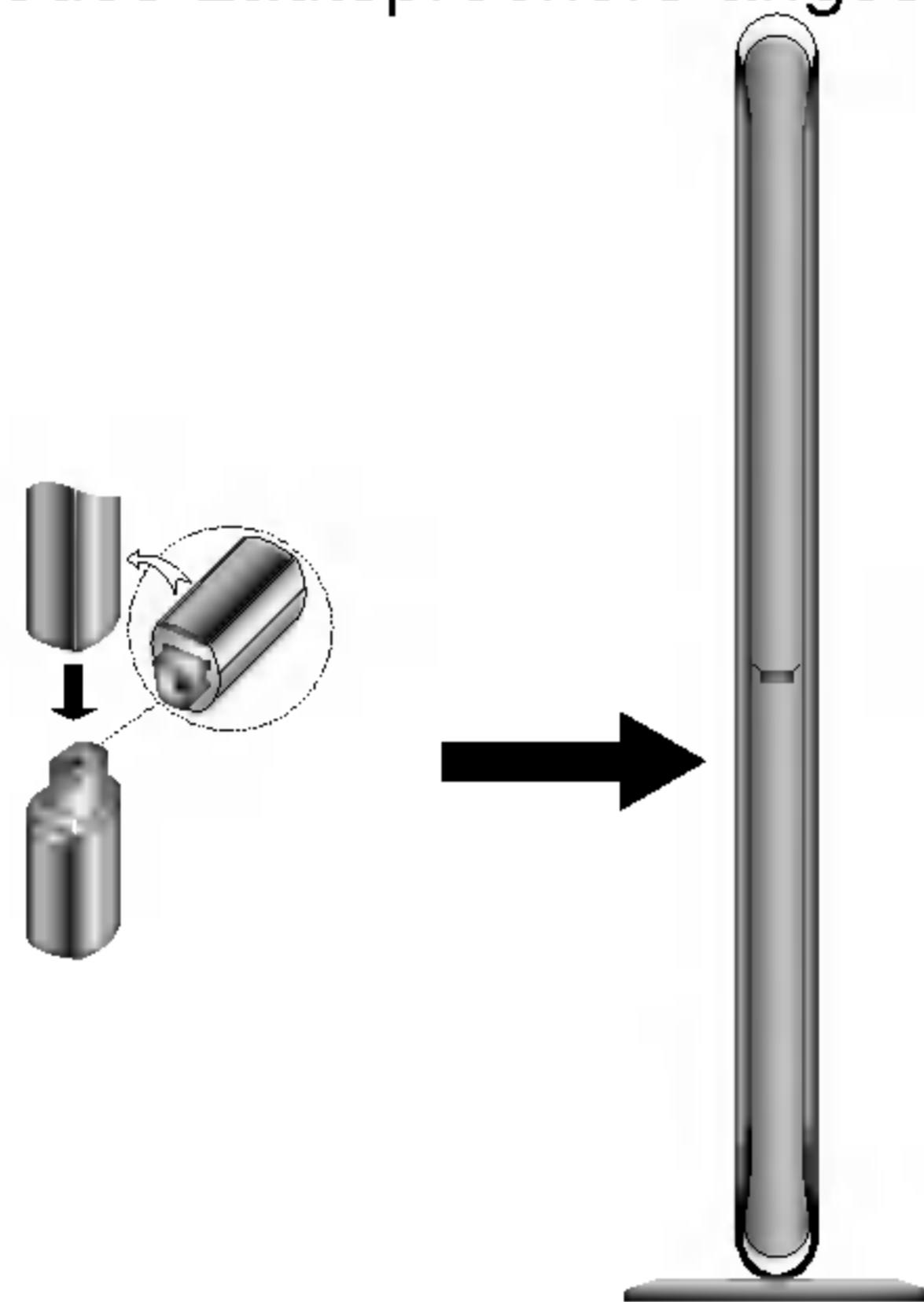

N Hinweis

- Die vorderen und hinteren Lautsprecher können nach der Montage nicht mehr von den Standfüßen abgenommen werden.

Montage des Mittellautsprechers an der Wand

Der Mittellautsprecher kann an einer Wand befestigt werden.

- 1** Lösen Sie zum Abnehmen des Standfußes die Schraube auf der Unterseite des Mittellautsprechers.

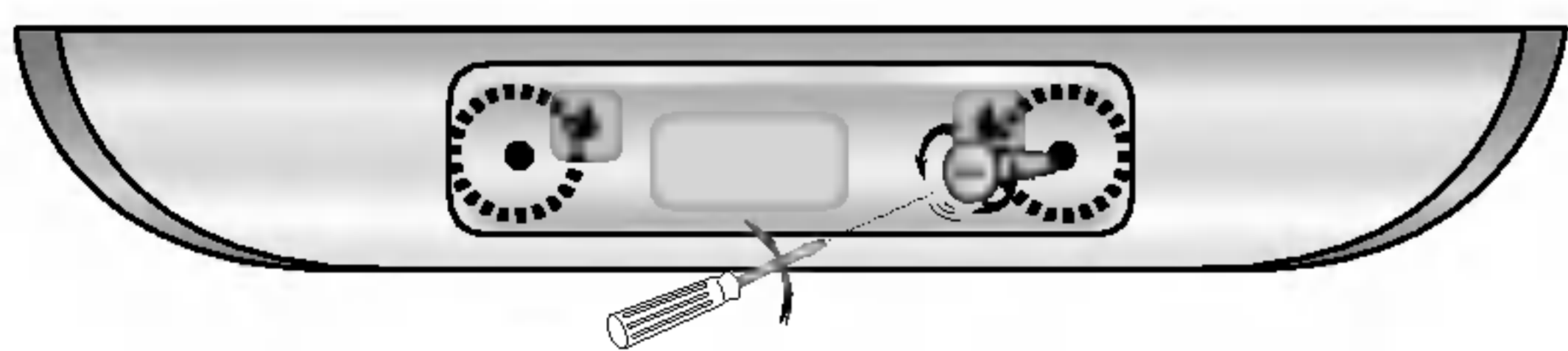

- 2** Befestigen Sie zum Anbringen des Standfußes die Schraube auf der Unterseite des Mittellautsprechers.

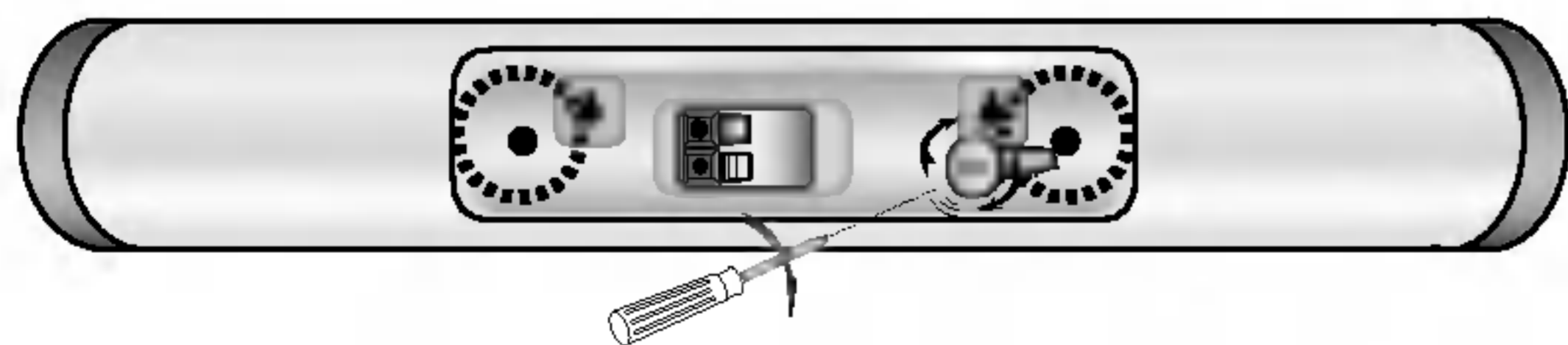

- 3** Hängen Sie den Mittellautsprecher an den Öffnungen auf der Rückseite an die Schrauben auf.

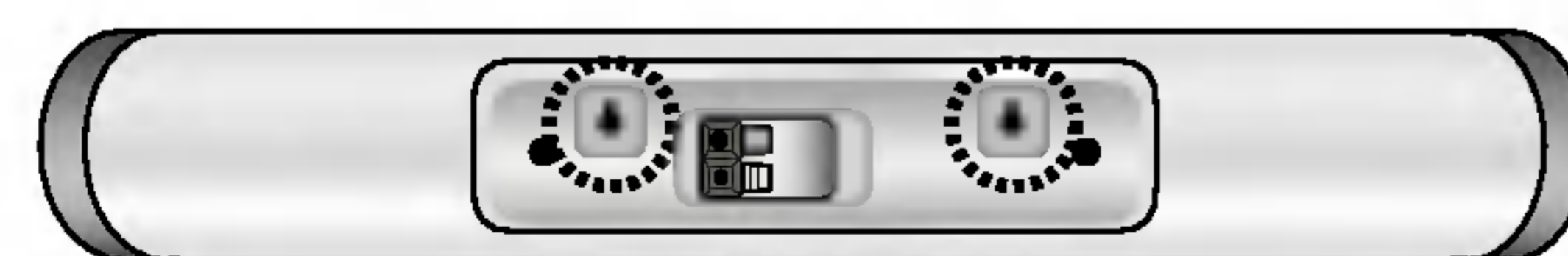

Systemeinbindung der Lautsprecher

Schließen Sie die Lautsprecher mit Hilfe der mitgelieferten Lautsprecherkabel an, indem Sie die Farbe der Anschlussklemmen und der Kabel in Übereinstimmung bringen. Damit Sie einen sehr guten Surround-Klang erreichen, müssen Sie die Parameter der Lautsprecher (Entfernung, Level) eingestellt werden.

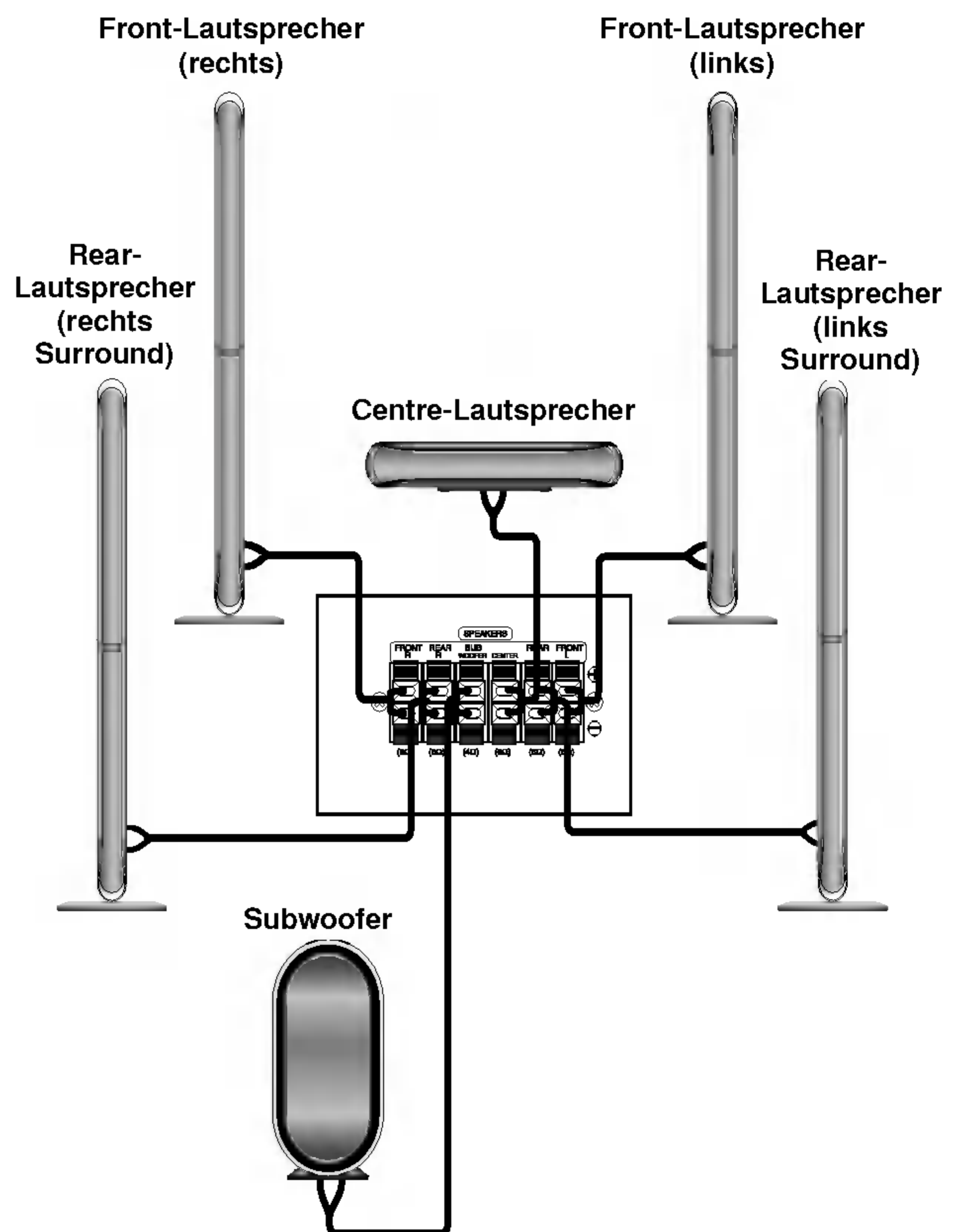

N Hinweise

- Achten Sie darauf, dass das Lautsprecherkabel zu den jeweiligen Anschlussklemmen bei den Komponenten passt.: + zu + und – zu –. Sind die Kabel vertauscht, wird der Sound verzerrt und ihm fehlt die Grundlage.
- Wenn Sie Front-Lautsprecher mit niedriger Eingabegeschwindigkeit einsetzen, stellen Sie die Lautstärke sehr vorsichtig ein, damit Sie eine Überlastung an den Lautsprecher-Ausgängen vermeiden.
- Die Vorderabdeckungen der Lautsprecher dürfen nicht angenommen werden.

Anschlüsse (Fortsetzung)

Positionierung der Lautsprecher

Bei einer normalen Positionierung setzen Sie sechs Lautsprecher (2 Front-Lautsprecher, 1 Centre-Lautsprecher, 2 Rear-Lautsprecher und 1 Subwoofer) ein. Wollen Sie einen ausgezeichneten Bass-Sound, einen DTS Digital Surround oder einen Dolby Digital Surround erzeugen, müssen Sie einen Subwoofer anschließen.

- **Front-Lautsprecher**
Gemäß Ihrer Hörposition stellen Sie die Lautsprecher mit gleichem Abstand und einem Winkel von 45 Grad zueinander auf.
- **Center-Lautsprecher**
Idealerweise sollten sich die Center- und die Front-Lautsprecher auf gleicher Höhe befinden. Andernfalls stellen Sie die Center-Lautsprecher entweder oberhalb oder unterhalb des Fernsehgerätes auf.
- **Rear-Lautsprecher**
Stellen Sie je einen Lautsprecher links und rechts hinter dem Hörbereich. Diese Lautsprecher sorgen für Soundbewegung und für Atmosphäre, die für einen Surround-Klang erforderlich sind. Die besten Ergebnisse erreicht man, wenn man die Rear-Lautsprecher nicht zu weit hinter der Hörposition platziert und sie auf gleicher Höhe der Hörerohren oder höher installiert. Von Vorteil ist auch, wenn die Rear-Lautsprecher auf eine Wand oder Decke gerichtet werden, um den Sound weiter zu verstreuen. Im Falle eines kleineren Raumes, wenn sich der Zuhörer in der Nähe der Rückwand befindet, stellen Sie die Rear-Lautsprecher sich gegenüber in einer Höhe von 60-90 cm oberhalb Hörhöhe des Zuhörers auf.
- **Subwoofer**
Der Subwoofer kann überall im Frontbereich aufgestellt werden.
This can be placed in any front position.

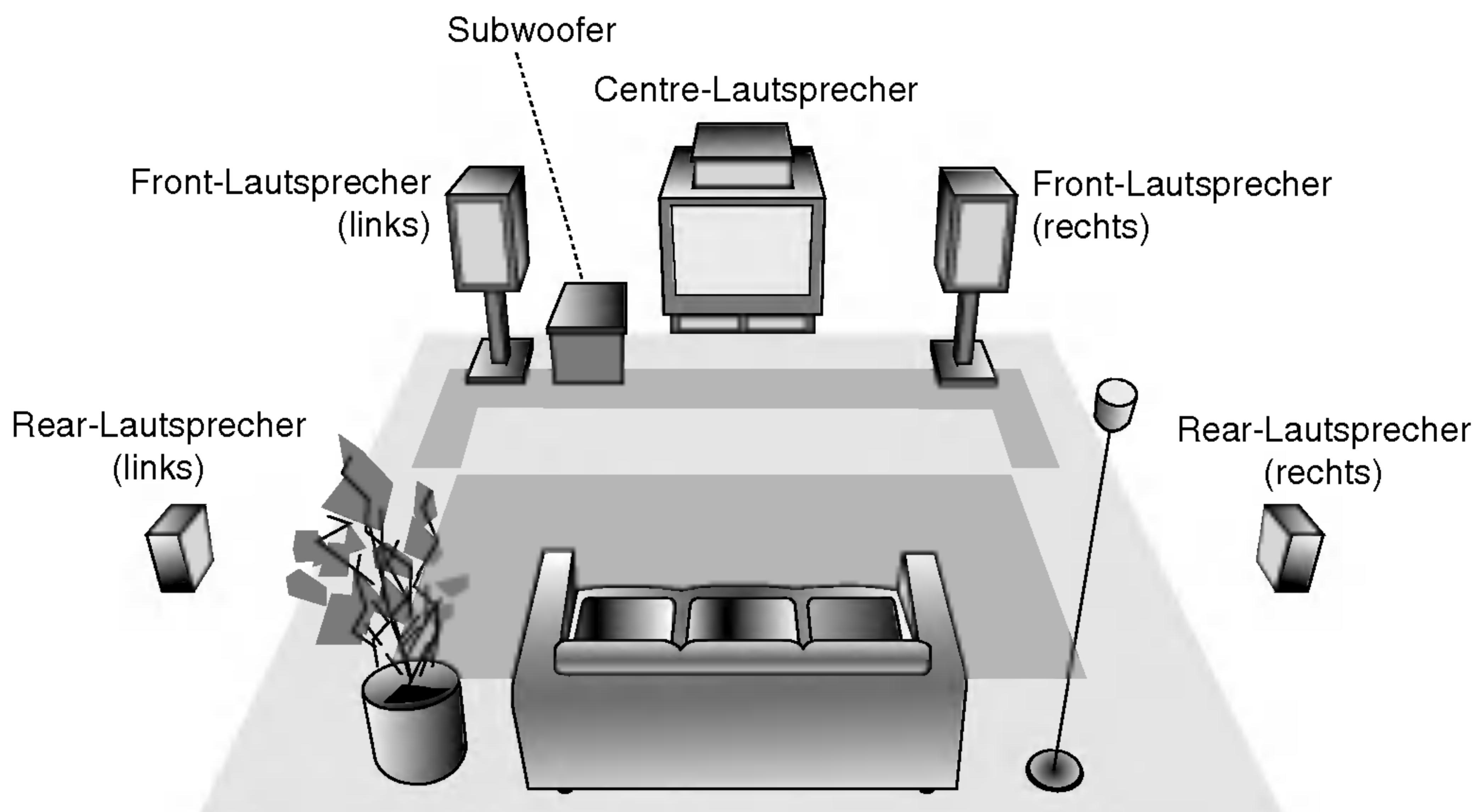

Beispiel für die Lautsprecheraufstellung

Informationen zum Ferritkern (OPTIONAL)

Der Ferritkern muss an die Lautsprecherkabel angeschlossen werden (zum Anschluss an dieses Gerät). Dieser Ferritkern vermindert Störgeräusche.

Anschluss des Ferritkerns

- 1 Den Verschluss [a] des Ferritkerns aufdrücken.
- 2 Das Kabel einmal um den Ferritkern wickeln.
- 3 Den Ferritkern mit einem Klick schließen.

Anmerkungen:

- Den Ferritkern in der Nähe des Gerätes befestigen (Siehe Abb. 3 sowie Kommentar.).

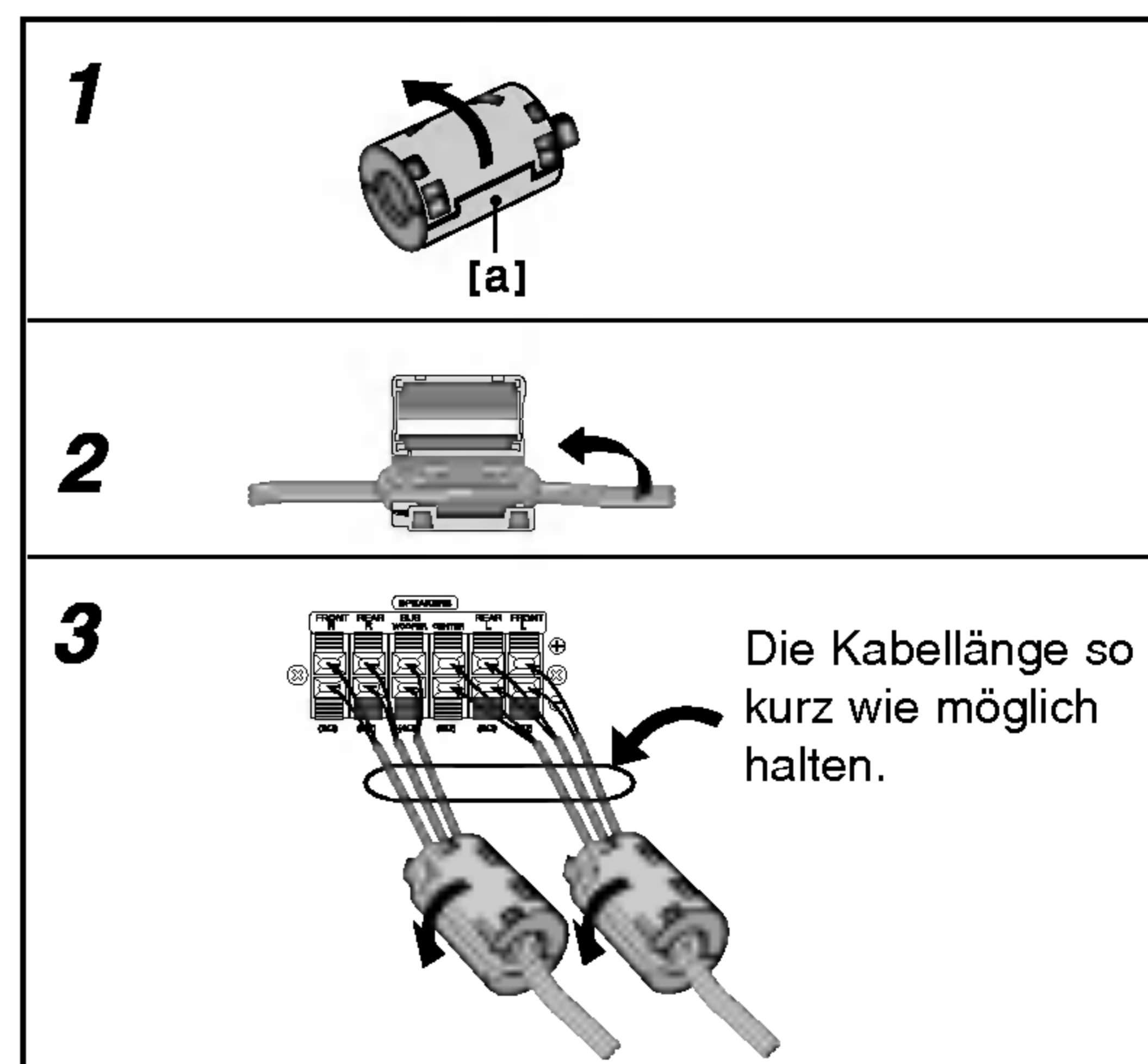

Vor dem Einschalten

Mini-Glossar für Audio-Stream & Surround-Modus



Erlaubt Ihnen 5.1 (oder 6) getrennte Kanäle mit hoher digitaler Klangqualität von DTS Klangquellen zu genießen, die das Warenzeichen tragen, wie Disks, DVD und Compact Disks, usw. DTS Digitalklang bietet transparentes Audio auf bis zu 6 Kanälen (was identisch zu dem Originalmaster bedeutet) und resultiert in außergewöhnlicher Klarheit über ein echtes 360° Klangfeld hinweg. Der Begriff DTS ist eine Handelsmarke der DTS Technology, LLC. Hergestellt unter Lizenz der DTS Technology, LLC.

DOLBY DIGITAL

Mit dem Dolby Digital Surround Format können Sie bis zu 5.1 Kanäle digitalen Surroundklang von einer digitalen Dolby Programmquelle genießen. Wenn Sie DVDs mit dem "DOLBY DIGITAL" Zeichen abspielen, können Sie noch bessere Klangqualität, größere räumliche Genauigkeit und verbesserten Dynamikumfang genießen.

DOLBY PRO LOGIC (II)

Dolby Pro Logic II kreiert fünf Ausgangskanäle mit gesamter Bandbreite aus Zweikanal Quellen. Dies wird durch Verwendung eines fortschrittlichen hochreinem Matrix-Surrounddecoders erreicht, der die räumlichen Eigenschaften der Originalaufnahme extrahiert, ohne neue Klänge und tonliche Verfärbungen hinzu zu fügen.

MOVIE Modus:

Der Movie-Modus ist für die Verwendung mit Stereo-Fernsehshows und alle Aufnahmen die mit Dolby Surround codiert sind. Das Ergebnis ist eine verbesserte Klangfeldausrichtung, die an getrennte 5.1-Kanal Klangqualität heranreicht.

MUSIC Modus:

Der Music-Modus ist für die Verwendung mit allen Stereo-Musikaufnahmen, und bietet ein breites und tiefes Klangfeld.

MATRIX Modus:

Der Matrix-Modus ist der gleiche wie der Music-Modus, außer dass die Richtungsverbesserungslogik ausgeschaltet ist. Er kann verwendet werden, um Monosignale zu verbessern, indem sie so verändert werden, dass sie "größer" erscheinen. Der Matrix-Modus kann auch bei Automobil-Systemen Verwendung finden, wo die Schwankungen bei schlechten UKW Stereoempfang andernfalls störende Surroundsignale von einem Logic-Decoder verursachen können. Die letzte Hilfsmaßnahme für schlechten UKW Stereoempfang kann es sein, den Klang auf Mono zu zwingen.

BYPASS

Software mit Mehrkanal-Surround-Audiosignalen wird gemäß der Aufnahme wiedergegeben.

Klangmodus

Sie können Surroundklang genießen, indem Sie einfach eines der vorprogrammierten Klangfelder entsprechend des Programms, das Sie sich anhören möchten, auswählen.

Bei eingelegter DVD

Sie können den Klangmodus der DVD ändern, indem Sie während der Wiedergabe die **AUDIO** Taste auf der Fernbedienung drücken. Obwohl der Inhalt der DVDs je nach Disk unterschiedlich sind, erklärt der folgende Abschnitt die grundsätzliche Vorgehensweise, wenn diese Funktion verwendet wird.

a) Drücken Sie nach Auswahl von 2 Kanälen (z. B.

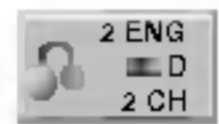
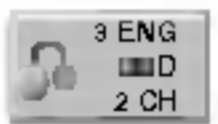
 oder ) über die Taste AUDIO mehrmals die Taste SOUND.



b) Drücken Sie nach Auswahl von 5.1 Kanälen (z. B.

 oder ) über die Taste AUDIO die Taste SOUND.

- Das Symbol " " wird auf dem Bildschirm angezeigt.
- Die Anzeige "BYPASS" erscheint nur im Anzeigefenster.

Beim Einlegen einer Video-CD

Bei jedem Drücken auf die Taste SOUND wird der Klangmodus der Video-CD im Anzeigefenster in der folgenden Reihenfolge geändert.

BYPASS → STUDIO → CLUB → HALL → THEATER 1 → CHURCH → PL II MOVIE → PL II MUSIC → PL II MTRX → BYPASS...



Hinweis

Drücken Sie nach Auswahl des Klangmodus "Bypass" über die Taste SOUND die Taste AUDIO. Auf dem Bildschirm werden die Tonkanäle Links, Rechts und Stereo angezeigt.

Beim Einlegen einer CD

Bei jedem Drücken auf die Taste SOUND wird der Klangmodus der Video-CD im Anzeigefenster in der folgenden Reihenfolge geändert.

BYPASS → STUDIO → CLUB → HALL → THEATER 1 → CHURCH → PL II MOVIE → PL II MUSIC → PL II MTRX → BYPASS...

Zu Ihrer Hilfe

- **Der DVD/CD Receiver speichert den zuletzt ausgewählten Klangmodus für jede Programmquelle.**
 - Dolby Digital Disks haben das  Logo auf der Etiketle.
 - Programme, die mit Dolby Surround codiert sind haben das  Logo auf der Etiketle.
 - DTS Digital Surround Disks sind mit DTS gekennzeichnet.



Hinweise

- Wenn Sie Tonspuren mit 96 kHz Abtastfrequenz wiedergeben, werden die Ausgangssignale nach 48 kHz konvertiert (Abtastfrequenz).





Vor dem Einschalten (Fortsetzung)

Bildschirmmenü

Der allgemeine Wiedergabestatus kann am Fernschirmschirm angezeigt werden. Einige Menüpunkte können im Menü geändert werden. So verwenden Sie das Bildschirmmenü:

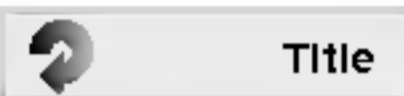
- 1** Drücken Sie während der Wiedergabe DISPLAY.
- 2** Drücken Sie ▲ / ▼ um die gewünschte Option auszuwählen. Die aktuell ausgewählte Option wird farblich hinterlegt.
- 3** Drücken Sie ◀ / ▶, um die Einstellung zu ändern. Sie können bei Bedarf auch die numerischen Tasten verwenden (zum Beispiel für die Eingabe der Titelnummer). Bei einigen Funktionen müssen Sie ENTER wählen, um die Einstellung zu übernehmen.





Vorübergehend eingeblendete Symbole

-  Titel wiederholen
-  Passage wiederholen
-  Wiedergabe an dieser Stelle fortsetzen
-  Aktion nicht zulässig oder nicht verfügbar

Hinweise

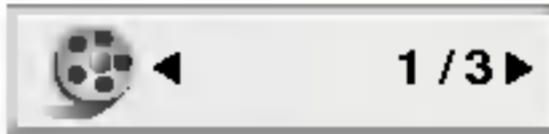
- Die oben genannten Bildschirmmenüs stehen möglicherweise nicht bei allen Discs zur Verfügung.
- Wenn zehn Sekunden lang keine Taste gedrückt wird, wird das Bildschirmmenü ausgeblendet.

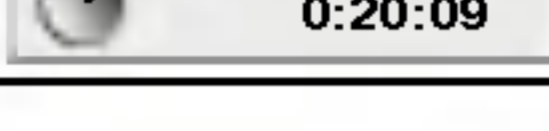

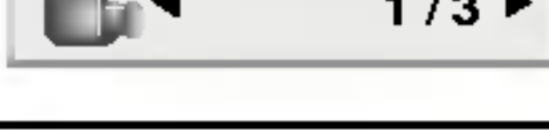
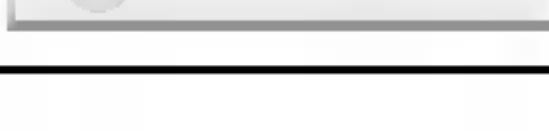

Beispiel: Bildschirmmenü bei der Wiedergabe einer DVD

Optionen	Auswahlmethode
Titelnummer 	◀ / ▶, Zifferntasten ENTER
Kapitelnummer 	◀ / ▶, Zifferntasten ENTER
Zeitsuche 	Zifferntasten, ENTER
Tonspur und Digital Audio-Ausgabemodus 	◀ / ▶ oder AUDIO
Untertitelsprache 	◀ / ▶ oder SUBTITLE
Kamerawinkel 	◀ / ▶
Ton 	◀ / ▶

Beispiel: Bildschirmmenü bei der Wiedergabe von VCD-Optionen

Optionen	Auswahlmethode
Tracknummer (oder PBC-Modus) 	◀ / ▶, Zifferntasten ENTER
Zeit 	Zifferntasten, ENTER
Audiokanal 	◀ / ▶ oder AUDIO
Ton 	◀ / ▶

Beispiel: Bildschirmanzeige während der Wiedergabe von DVD-Audio

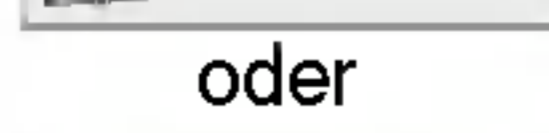
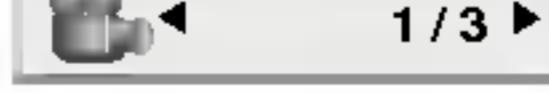
Optionen	Auswahlmethode
Gruppennummer 	◀ / ▶, Zifferntasten ENTER
Tracknummerr 	◀ / ▶, Zifferntasten ENTER
Zeitsuche 	Nur Anzeige
Tonspur und Digital Audio-Ausgabemodus 	◀ / ▶ oder AUDIO
Untertitelsprache 	Nur Anzeige
Seite (oder Winkel) 	◀ / ▶
	◀ / ▶

Vor dem Einschalten (Fortsetzung)

Grundeinstellungen

Mit Hilfe des Setup-Menüs können Sie beispielsweise das Bild und den Ton einstellen. Außerdem können Sie eine Sprache für die Untertitel und das Setup-Menü einstellen. Einzelheiten über die einzelnen Optionen des Setup-Menüs finden Sie auf den Seiten 14 bis 17.

So zeigen Sie das Menü an und beenden es:

Drücken Sie SETUP, um das Menü anzuzeigen. Wenn Sie SETUP erneut drücken, kehren Sie zum ersten Bildschirm zurück.

So gehen Sie zur nächsten Ebene:

Drücken Sie auf der Fernbedienung ►.

So kehren Sie zur vorherigen Ebene zurück:

Drücken Sie auf der Fernbedienung ◀.

Allgemeiner Betrieb

- 1 Drücken Sie SETUP.**
Das Setup-Menü wird angezeigt.
- 2 Verwenden Sie ▲ / ▼, um die gewünschte Option auszuwählen. Drücken Sie danach ►, um zur zweiten Ebene zu gelangen.**
Auf dem Bildschirm werden die aktuelle Einstellung für die aktuelle Option sowie alternative Einstellung(en) angezeigt.
- 3 Verwenden Sie ▲ / ▼, um die zweite gewünschte Option auszuwählen. Drücken Sie danach ►, um zur dritten Ebene zu gelangen.**
- 4 Verwenden Sie ▲ / ▼, um die gewünschte Einstellung auszuwählen, und bestätigen Sie Ihre Auswahl mit ENTER.**
Bei einigen Optionen sind weitere Schritte erforderlich.
- 5 Drücken Sie SETUP oder PLAY um das Setup-Menü zu beenden.**

SPRACHE



OSD

Wählen Sie eine Sprache für das Setup-Menü und das Bildschirmmenü aus.

Disc Audio /Untertitel/ Menü **DVD-V** **DVD-A**

Wählen Sie die gewünschte Sprache für den Audio-Titel (Disc Audio), Untertitel und das Disc-Menü aus.

Voreinstellung: Bezieht sich auf die Originalsprache, in der die Disc aufgezeichnet wurde.

Andere: Um eine andere Sprache auszuwählen, geben Sie mit den Zahlentasten die entsprechende 4-stellige Zahl entsprechend der Sprachencodes auf Seite 30 ein. Wenn sie einen falschen Sprachencode eingegeben haben, drücken Sie CLEAR.

ANZEIGE



Bildformat **DVD-V** **DVD-A**

4:3: Wählen Sie diese Einstellung, wenn ein herkömmliches Fernsehgerät angeschlossen ist.

16:9: Wählen Sie diese Einstellung, wenn ein Breitbild-Fernsehgerät angeschlossen ist.

Anzeigemodus **DVD-V** **DVD-A**

Die Bildmodus-Einstellung funktioniert nur, wenn das Bildformat des Fernsehers auf 4:3 gesetzt ist.

Letterbox: Aufnahmen im Breitbildformat erscheinen mit schwarzen Balken am oberen und unteren Bildschirmrand.

Panscan: Zeigt automatisch das Bildmaterial auf dem gesamten Bildschirm an, schneidet aber bei Bedarf Bereiche an den beiden Seiten ab.

Vor dem Einschalten (Fortsetzung)

Progressive Scan

Progressive Scan-Video ermöglicht die höchste Bildqualität mit geringerem Flimmern.

Wenn Sie die COMPONENT VIDEO OUT-Buchsen verwenden, der Receiver jedoch an einen Standard-Fernseher (analog) angeschlossen wird, stellen Sie Progressive Scan auf Aus.

Wenn die Component Video-Buchsen zum Anschluss an ein TV-Gerät oder an einen Monitor verwendet werden, das bzw. der mit dem Progressive Scan-Signal kompatibel ist, stellen Sie Progressive Scan auf On (Ein) ein.

- 1 Wählen Sie "Progressive Scan" im Menü DISPLAY aus und drücken Sie ►.



- 2 Wählen Sie "Ein" mit den Tasten ▲ / ▼.
- 3 Drücken Sie zur Auswahl ENTER.
Ein Bestätigungsmenü erscheint.
- 4 Wenn das Bestätigungsmenü angezeigt wird, ist Cancel (Abbrechen) standardmäßig markiert.
Markieren Sie Enter mit den Tasten ◀ / ▶.
- 5 Durch Drücken auf ENTER wird der Receiver auf Progressive Scan eingestellt.

N Hinweise

- Wenn der VIDEO OUT-Wahlschalter auf SCART eingestellt ist, wird Progressive Scan im Setup-Menü nicht angezeigt.

Achtung

Nach der Einstellung der Progressive Scan- Ausgabe wird ein Bild nur auf Progressive Scan- kompatiblen TV- oder Monitor-Geräten angezeigt. Falls Progressive Scan versehentlich auf On gestellt wird, muss ein Reset des Gerätes erfolgen.

- 1) Nehmen Sie eine evtl. eingelegte Disc heraus und schließen Sie das Disc-Fach. Jetzt muss "NO DISC" im Anzeigefenster eingeblendet sein.
- 2) Halten Sie die Taste STOP(■) fünf Sekunden lang gedrückt. Die Videoausgabe wird auf die Standardeinstellung zurückgesetzt und das Bild erscheint wieder auf einem analogen Fernseher oder Monitor.

AUDIO

Jede DVD-Disc hat mehrere Audio-Ausgabeoptionen. Legen Sie die Audio-Optionen des Players in Übereinstimmung mit dem Typ des Audiosystems fest, das Sie einsetzen.



5.1 Lautsprechereinstellung **DVD-V** **DVD-A**

Die Lautsprechereinstellungen, einschließlich Balance und Hallzeit auswählen, oder die Lautsprechereinstellungen testen. Die Lautsprechereinstellungen sind nur mit dem analogen Multi-Channelausgang aktiviert. Siehe ("Setup für Lautsprecher" Seite 25)

Dynamische Reichweitensteuerung (DRC)

DVD-V **DVD-A** **DivX**

Dank der digitalen Klangtechnologie können Sie den Soundtrack einer DVD jedes Mal in bestmöglicher Präzision und Wirklichkeitsnähe erleben. Manchmal möchten Sie aber die dynamische Reichweite der Audioausgabe unterdrücken (das heißt den Unterschied zwischen den lautesten und den leisesten Tönen). Auf diese Weise können Sie sich einen Film auch bei geringer Lautstärke ansehen, ohne dass die Tonqualität dabei an Brillanz verliert. Um diese Option auszuwählen, wechseln Sie zur Einstellung DRC Ein.

N Hinweise

- Die DRC-Funktion ist nur während der Wiedergabe von Dolby Digital-Discs verfügbar.
- Die Stufe der Dynamikbereich-Komprimierung kann je nach DVD-Disc variieren.

Vocal **DVD-V**

Setzen Sie die Einstellung für die Option Gesang auf Ein, wenn Sie eine Mehrkanal-Karaoke-DVD abspielen möchten. Die auf der eingelegten Disc enthaltenen Karaoke-Kanäle werden dadurch den normalen 2-Kanal-Stereoton beigemischt.

Vor dem Einschalten (Fortsetzung)

BLOCK (KINDERSICHERUNG)



Einstufung **DVD-V**

Einige DVD-Filme enthalten Szenen, die nicht für Kinder geeignet sind. Daher bieten einige Discs zusätzliche Sicherungsoptionen, mit denen Sie entweder die gesamte Disc oder bestimmte Szenen einstufen können. Die jeweiligen Sicherheitsstufen sind länderabhängig und reichen von 1 bis 8. Einige Discs enthalten als Alternative kindgerechtere Szenen. Die Kindersicherungsfunktion ermöglicht das Einrichten einer Wiedergabesperre für eine Disc, damit Kinder diese nicht abspielen können oder ggf. anstelle der ungeeigneten Szenen die dafür geeigneten Ersatzszenen sehen.

1 Wählen Sie im BLOCK-Menü "Einstufung" aus, und drücken Sie ►.

2 Um auf die Funktionen Einstufung, Kennwort und Ländercode zuzugreifen, müssen Sie den vierstelligen Sicherheitscode eingeben, den Sie erstellt haben. Wenn Sie keinen Sicherheitscode eingegeben haben, erhalten Sie eine entsprechende Aufforderung.

Geben Sie einen vierstelligen Code ein, und drücken Sie ENTER. Geben Sie den Code erneut ein, und drücken Sie ENTER, um ihn zu überprüfen. Wenn Sie einen Fehler machen, bevor Sie ENTER drücken, drücken Sie CLEAR.

3 Wählen Sie mit den Schaltflächen ▲ / ▼ eine Einstufung zwischen 1 und 8 aus.

Einstufung 1-8: Stufe 1 bedeutet niedrigste Wiedergabeeinschränkungen. Stufe 8 bedeutet höchste Wiedergabeeinschränkungen.

Geöffnet

Wenn Sie diese Option wählen, ist die Elternsicherung deaktiviert und die Disc wird vollständig wiedergegeben.

N Hinweis

Wenn Sie dem DVD/CD-Receiver eine Sicherheitsstufe zuweisen, werden nur die Szenen der eingelegten Disc wiedergegeben, die der zugewiesenen Sicherheitsstufe entsprechen oder deren Stufenwert darunter liegt. Auf der DVD höher eingestufte Szenen werden nur dann abgepielt, wenn entsprechende Ersatzszenen auf der Disc verfügbar sind, und ansonsten nicht. Wenn keine passende Alternative gefunden wird, wird die Wiedergabe angehalten. Sie müssen das vierstellige Kennwort eingeben oder die Einstufungsebene ändern, um die Disc wiederzugeben.

4 Drücken Sie ENTER, um Ihre Einstufungsauswahl zu bestätigen. Drücken Sie SETUP, um das Menü zu verlassen.

Kennwort (Sicherheitscode)

Sie können das Kennwort eingeben oder ändern.

1. Wählen Sie im BLOCK-Menü Kennwort (Password) aus, und drücken Sie ►.
2. Folgen Sie Schritt 2 (siehe Einstufung). "Ändern" oder "Neu" ist markiert.
3. Geben Sie den neuen vierstelligen Code ein, und drücken Sie ENTER. Geben Sie ihn erneut ein, um ihn zu überprüfen.

Wenn Sie den Sicherheitscode vergessen

Wenn Sie Ihren Sicherheitscode vergessen haben, können Sie ihn wie folgt löschen:

1. Geben Sie die sechsstellige Zahl "210499" ein. Der Sicherheitscode wird gelöscht.
2. Geben Sie einen neuen Code wie oben beschrieben ein.

N Hinweis

Wenn "INPUT PASSWORD" auf dem Fernsehbildschirm erscheint, drücken Sie zum Aufrufen des Setup-Menüs auf STOP (■) und dann auf SET UP.

Ländercode **DVD-V**

Geben Sie den Code des Landes/der Region ein, dessen/deren Standards bei der Einstufung der DVD-Video-Disc auf der Grundlage der Liste im Referenzkapitel verwendet wurde.

1 Wählen Sie im BLOCK-Menü den "Ländercode" aus, und drücken Sie ►.

2 Folgen Sie Schritt 2 (siehe Einstufung).

3 Wählen Sie das erste Zeichen mit den Tasten ▲ / ▼ aus.

4 Bewegen Sie den Cursor mit der ►-Taste, und wählen Sie das zweite Zeichen mit den ▲ / ▼-Tasten aus.

5 Drücken Sie ENTER, um die Auswahl des Ländercodes zu bestätigen.

Vor dem Einschalten (Fortsetzung)

Andere



PBC **VCD**

Schalten Sie die Wiedergabesteuerung (PBC) ein oder aus.

Ein: Video-CDs mit PBC werden gemäß der Wiedergabesteuerung wiedergegeben.

Aus: Video-CDs mit PBC werden wie Audio-CDs wiedergegeben.

DivX(R)-Registrierung **DivX**

Es wird nur der DivX DRM (Digital Right Management) Registrierungscode für Ihr Gerät angezeigt.



Der Registrierungscode ist für den VOD-Dienst (Video-On-Demand) erforderlich. Eine kodierte Spielfilmdatei kann erworben werden.

N Hinweis

Beim Verleih einer DivX VOD-Datei stehen verschiedene Anzeigeeoptionen zur Verfügung, wie unten gezeigt.

- Anzeige der verbleibenden Wiedergabeanzahl der Datei.

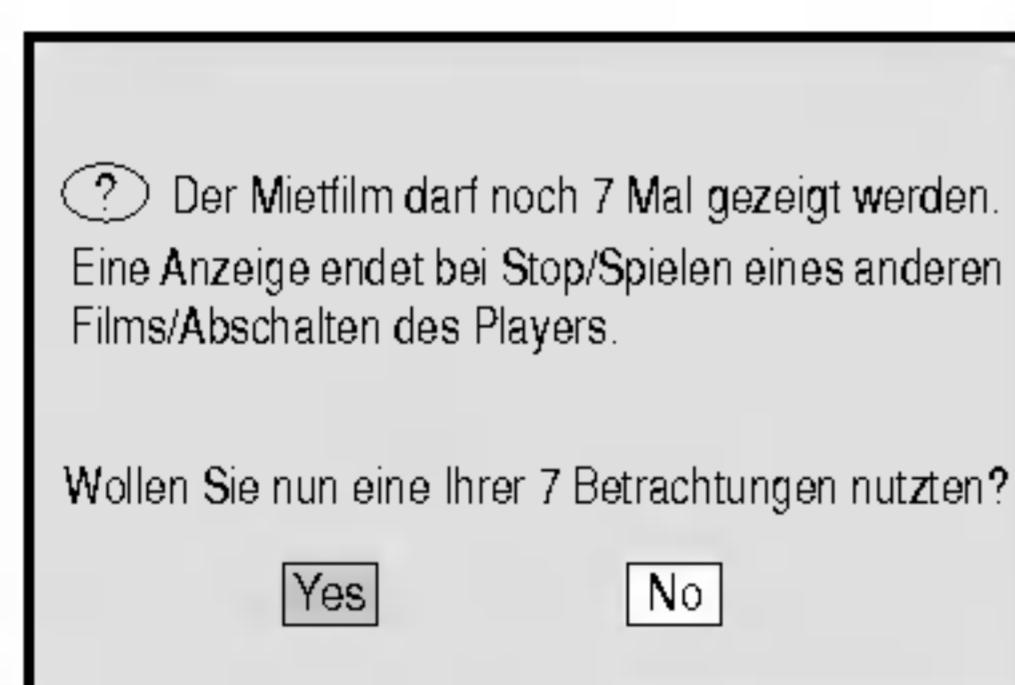

- Die Verleihdauer ist abgelaufen.

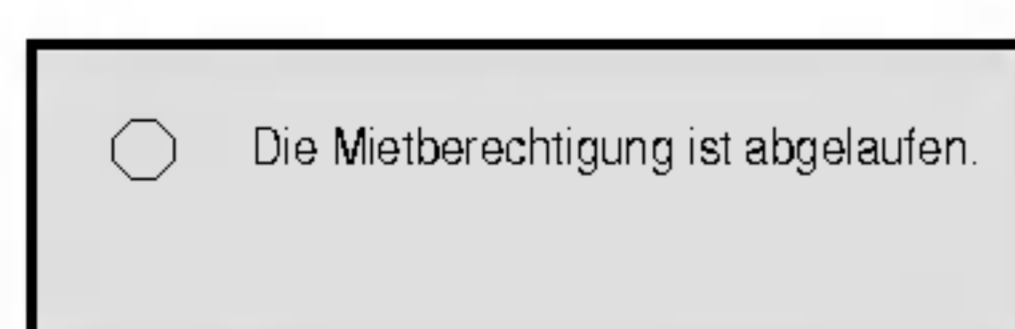

- Anzeige eines Zugriffsfehlers.

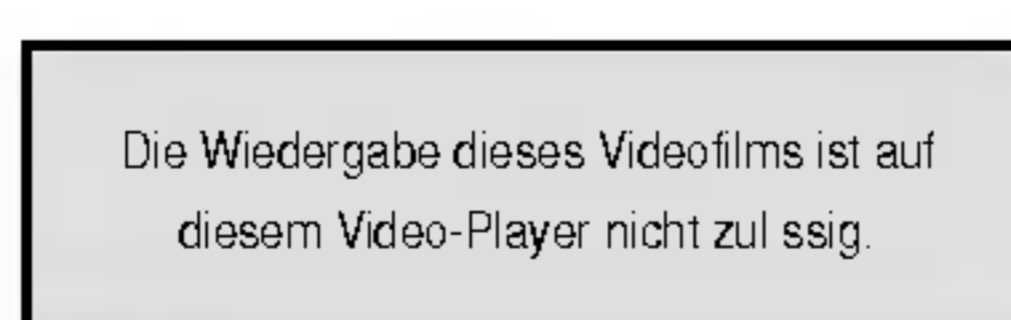

DVD und Video CD-Wiedergabe

Wiedergabe einer DVD oder einer Video-CD

T Wiedergabe-Setup **DVD** **VCD2.0** **VCD1.1**

- Schalten Sie das Fernsehgerät ein, und stellen Sie als Videoquelle den Eingang ein, an den der DVD/CD-Receiver angeschlossen wurde.
- Audiosystem: Schalten Sie das Audiosystem ein und wählen Sie die am DVD/CD-Receiver angeschlossene Eingangsquelle.

1 Drücken Sie zum Öffnen des Disc-Fachs auf OPEN/CLOSE (▲).

2 Legen Sie die gewünschte Disc mit dem Etikett nach oben ein.

Legen Sie eine doppelseitige DVD mit der Seite nach unten ein, die wiedergegeben werden soll.

3 Drücken Sie zum Schließen des Disc-Fachs auf OPEN/CLOSE (▲).

Das Symbol READING wird auf dem Bildschirm angezeigt und die Wiedergabe beginnt automatisch. Ist dies nicht der Fall, drücken Sie auf PLAY. In manchen Fällen wird an dieser Stelle das Disc-Menü angezeigt.

T Falls der Menübildschirm erscheint

Der Menübildschirm wird u. U. beim ersten Laden einer DVD bzw. Video-CD mit einem Menü eingeblendet.

DVD-V

Wählen Sie mit den Tasten ◀ ▶ ▲ ▼ den Titel/das Kapitel aus, das Sie anzeigen möchten. Drücken Sie danach ENTER, um die Wiedergabe zu starten. Drücken Sie TITLE oder DVD MENU, um zum Menübildschirm zurückzukehren.

DVD-A

Wählen Sie mit den Tasten ◀ ▶ ▲ ▼ die gewünschte Option aus, und drücken Sie ENTER, um die Option anzuzeigen.

VCD2.0

- Verwenden Sie die Zifferntasten, um den gewünschten Track auszuwählen. Mit RETURN kehren Sie zum Menü-Bildschirm zurück.
- Die Menüeinstellungen und Bedienungsverfahren können unterschiedlich ausfallen. Folgen Sie den Anleitungen auf den einzelnen Menü-Bildschirmen. Sie können PBC auf Aus setzen.

N Hinweise

- Wenn die Disc bei aktivierter Kindersicherung nicht der Freigabe (nicht freigegeben) entspricht, muss das vierstellige Kennwort eingegeben und/oder die Disc freigegeben werden (s. "Kindersicherung" auf Seite 16).
- DVDs benötigen einen Regionalcode.
- Der Player spielt keine Discs ab, deren Regionalcode sich von dem im Gerät gespeicherten Regionalcode unterscheidet. Dieser Player hat den Regionalcode 2.

DVD und Video CD-Wiedergabe (Fortsetzung)

Allgemeine Funktionen

Hinweis

Falls nicht anderweitig angegeben, können alle beschriebenen Funktionen mit der Fernbedienung gesteuert werden. Einige Funktionen können auch über das Setup-Menü gesteuert werden.





Einen anderen TITEL/eine andere GRUPPE ansteuern

Wechseln Sie bei mehreren Titeln bzw. Gruppen auf einer Disc wie folgt zu einem anderen Titel bzw. einer anderen Gruppe:

- Drücken Sie zur Auswahl einer Titelnummer auf DISP. gefolgt von der entsprechenden Nummerntaste (0-9).

Ein anderes KAPITEL/STÜCK ansteuern

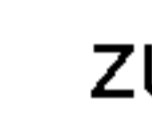









Wenn ein Titel auf einer Disc mehrere Kapitel und eine Disc mehrere Tracks enthält, können Sie wie folgt ein neues Kapitel/einen neuen Track ansteuern:

- Drücken Sie  oder  während der Wiedergabe, um das nächste Kapitel/den nächsten Track auszuwählen oder zum Anfang des aktuellen Kapitels/Tracks zurückzukehren.
- Drücken Sie zweimal kurz , um zum vorherigen Kapitel/Track zurückzukehren.
- Um während der DVD-Wiedergabe direkt zu einem Kapitel zu wechseln, drücken Sie auf DISP. und dann zur Auswahl des Kapitel-/Tracksymbols auf  . Geben Sie dann die über die Nummerntasten (0-9) die Kapitel-/Tracknummer ein.

Hinweis

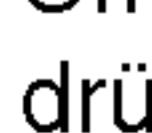
Drücken Sie bei zweistelligen Nummern die Tasten (0-9) schnell hintereinander.

Zeitlupe

- 1 Drücken Sie während der Pause auf **SLOW** . Der DVD-Spieler aktiviert dadurch die Wiedergabe in Zeitlupe.
- 2 Mit der Taste **SLOW**  können Sie die Wiedergabegeschwindigkeit bestimmen:  1/16,  1/8,  1/4 oder  1/2 (zurück) oder  1/16,  1/8,  1/4 oder  1/2 (vor).
- 3 Um in die normale Wiedergabe zu kommen, drücken Sie **PLAY**.



















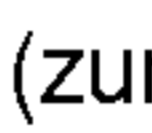
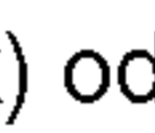
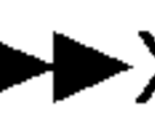

Hinweis

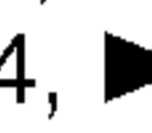
Bei Video-CDs ist keine Zeitlupe rückwärts möglich.

Standbild und Bild-für-Bild-Wiedergabe

- 1 Drücken Sie während der Wiedergabe auf **PAUSE/STEP**. Der DVD/CD-Receiver wechselt in den PAUSE-Modus.
- 2 Durch wiederholtes Drücken von PAUSE/STEP auf der Fernbedienung können Sie den Film bildweise weiterlaufen lassen.

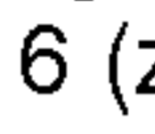
Suchen

- 1 Drücken Sie während der Wiedergabe auf  bzw. . Der DVD-Receiver wechselt in den SUCHEN-Modus.
- 2 Drücken Sie zur Auswahl der gewünschten Geschwindigkeit mehrmals auf  bzw. .   X2,  X4,  X8,  X16,  X100 (zurück) oder  X2,  X4,  X8,  X16,  X100 (vor). Bei einer Video-CD ändert sich die Suchgeschwindigkeit wie folgt:  X2,  X4,  X8,  X16 (zurück) oder  X2,  X4,  X8,  X16 (vor).
- 3 Sie können den **SEARCH-Modus beenden**, indem Sie **PLAY** drücken.

Wiederholen

DVD-Video-Discs - Wiederholen Kapitel/Titel/Aus

- 1 Um das derzeit wiedergegebene Kapitel zu wiederholen, drücken Sie auf **REPEAT**. Das Symbol "Kapitel wiederholen" wird auf dem Bildschirm angezeigt.
- 2 Um den derzeit wiedergegebenen Titel zu wiederholen, drücken Sie nochmals auf **REPEAT**. Das Symbol "Titel wiederholen" wird auf dem Bildschirm angezeigt.
- 3 Um den Wiederholungsmodus zu verlassen, drücken Sie ein drittes Mal auf **REPEAT**. Das Symbol "Wiederholung aus" wird auf dem Bildschirm angezeigt.

Video-CDs - Wiederholen Track/Alle/Keine

- 1 Um den derzeit wiedergegebenen Track zu wiederholen, drücken Sie auf **REPEAT**. Das Symbol "Track wiederholen" wird auf dem Bildschirm angezeigt.
- 2 Um die derzeit wiedergegebene Disc zu wiederholen, drücken Sie nochmals auf **REPEAT**. Das Symbol "Alle wiederholen" wird auf dem Bildschirm angezeigt.
- 3 Um den Wiederholungsmodus zu verlassen, drücken Sie ein drittes Mal auf **REPEAT**. Das Symbol "Wiederholung aus" wird auf dem Bildschirm angezeigt.

Hinweis

Auf einer Video-CD mit PBC müssen Sie im Setup-Menü PBC ausschalten (Off), um die Wiederholungsfunktion zu verwenden (siehe "PBC" auf Seite 17).

DVD und Video CD-Wiedergabe (Fortsetzung)

Allgemeine Funktionen(Fortsetzung)

Abschnittswiederholung A-B

DVD-V DVD-A VCD2.0 VCD1.1

Wiederholen einer Titelabschnittes.

- 1 Drücken Sie am gewünschten Startpunkt auf A-B.**
Das Symbol "A-B" erscheint kurz auf dem Bildschirm.
- 2 Drücken Sie am gewünschten Endpunkt nochmals auf A-B.**
Das Symbol "A-B" erscheint kurz auf dem Bildschirm und die Wiederholung beginnt.
- 3 Drücken Sie zum Abbrechen der Abschnittswiederholung auf A-B.**

Zeit-Suchlauf DVD-V

Mit der Funktion Zeit-Suchlauf kann die Wiedergabe an einem gewünschten Zeitpunkt auf der Disc gestartet werden.

- 1 Drücken Sie während der Wiedergabe auf DISP.**
Daraufhin wird das Bildschirmmenü eingeblendet.
Im Zeit-Suchlauf-Feld wird die verstrichene Spielzeit der aktuellen Disc angezeigt.
- 2 Drücken Sie innerhalb von 10 Sekunden auf ▲/▼, um das Zeit-Suchlauf-Symbol auf dem Bildschirm auszuwählen.**
Im Zeit-Suchlauf-Feld erscheint die Anzeige "-:--:--".
- 3 Geben Sie innerhalb von 10 Sekunden über die Nummerntasten die gewünschte Startzeit ein. Stunden, Minuten, und Sekunden müssen im Feld von links nach rechts eingegeben werden.**
Drücken Sie zum Löschen einer falschen Eingabe auf die Taste CLEAR und tragen Sie die richtigen Werte ein.
- 4 Drücken Sie zur Bestätigung der eingegebenen Startzeit innerhalb von 10 Sekunden auf ENTER.**
Die Wiedergabe beginnt am ausgewählten Zeitpunkt auf der Disc. Bei Eingabe einer ungültigen Zeit wird die Wiedergabe an der aktuellen Position fortgesetzt.

Markensuche DVD-V VCD2.0

Die Wiedergabe kann von bis zu neun gespeicherten Punkten erfolgen.

Gehen Sie zum Festlegen einer Marke wie folgt vor.

- 1 Drücken Sie während der Wiedergabe an dem Punkt, der gespeichert werden soll, die Taste MARKER.**
Das Markierungs-Symbol erscheint kurz auf dem Bildschirm.
- 2 Wiederholen Sie Schritt 1, um bis zu neun Markierungspunkte auf einer Disc zu setzen.**

Aufrufen einer markierten Szene

- 1 Drücken Sie während der Wiedergabe auf SEARCH.**
Das Menü Markensuche erscheint auf dem Bildschirm.
- 2 Drücken Sie innerhalb von 10 Sekunden auf ◀▶, um eine aufzurufende Markierungsnummer auszuwählen.**
- 3 Drücken Sie ENTER.**
Die Wiedergabe beginnt ab der markierten Szene.
- 4 Drücken Sie zum Ausblenden des Menüs Markensuche auf SEARCH.**

Löschen einer markierten Szene

- 1 Drücken Sie während der Wiedergabe auf SEARCH.**
Das Menü Markensuche erscheint auf dem Bildschirm.
- 2 Drücken Sie auf ◀▶, um die zu löschende Markierungsnummer auszuwählen.**
- 3 Drücken Sie auf CLEAR.**
Die Markierungsnummer wird aus der Liste gelöscht.
- 4 Wiederholen Sie die Schritte 2 und 3, um weitere Markierungsnummern zu löschen.**
- 5 Drücken Sie zum Ausblenden des Menüs Markensuche auf SEARCH.**

Zoom DVD-V DVD-A VCD2.0 VCD1.1

Mit der Zoom-Funktion können Sie das Videobild vergrößern und im vergrößerten Bild navigieren.

- 1 Drücken Sie zum Aktivieren der Zoom-Funktion während der Wiedergabe bzw. während eines Standbildes auf ZOOM.**
Drücken Sie mehrmals auf ZOOM, um das Bild um bis zu vier Stufen zu vergrößern.
100% der Originalgröße → 400% der Originalgröße →
800% der Originalgröße → 1600% der Originalgröße →
100% der Originalgröße
- 2 Über die Tasten ◀▶▲▼ können Sie sich innerhalb des vergrößerten Bildes bewegen.**

Hinweis

Die Zoom-Funktion funktioniert bei einigen DVDs u. U. nicht.

DVD und Video CD-Wiedergabe (Fortsetzung)

Besondere DVD-Funktionen

Abfragen des Inhalts einer DVD: Menüs

DVDs können mit Menüs ausgestattet sein, die den Zugriff auf spezielle Funktionen ermöglichen. Drücken Sie MENU, um das Disc-Menü zu verwenden. Geben Sie die entsprechende Nummer ein, oder markieren Sie Ihre Auswahl mit den Tasten ◀ ▶ ▲ ▼. Drücken Sie danach ENTER.

Titelmenü

1 Drücken Sie TITLE.

Wenn der aktuelle Titel ein Menü besitzt, erscheint dieses auf dem Fernsehbildschirm. Andernfalls kann das Disc-Menü eingeblendet werden.

2 Das Menü enthält Kamerawinkel, Tonspuren, Untertiteloptionen und Kapitel für den Titel.

Disc-Menü

Drücken Sie MENU, um das Disc-Menü anzuzeigen. Drücken Sie erneut die Taste MENU, um das Menü zu beenden.

Tonspur wechseln

Drücken Sie während der Wiedergabe mehrmals AUDIO, um eine andere Sprache oder Tonspur auszuwählen.

Tonspurwechsel

Drücken Sie mehrmals während der Wiedergabe AUDIO, um einen anderen Audiokanal zu hören (Stereo, Links oder Rechts).

Hinweis

Wenn das Symbol  erscheint, ist diese Funktion auf der Disc nicht möglich.

Untertitel

Drücken Sie mehrmals während der Wiedergabe S-TITLE, um die anderen Untertitelsprachen anzuzeigen.

Hinweis

- Es werden nur folgende Untertitel-Dateien einer DivX-Datei angezeigt: smi, srt und sub.
- Wenn keine Informationen oder ein unlesbarer Code in der DivX-Datei enthalten ist, wird "1/1" usw. angezeigt.

DVD-Audio-Discs

Bei DVD Audio handelt es sich um ein neues Disc-Format, das auf der erfolgreichen DVD aufbaut, und das Mehrkanal-Audio in hoher Qualität für ein neuartiges Sound-Erlebnis ermöglicht. Eine DVD Audio-Disc ist an dem DVD Audio-Logo auf der Disc-Hülle oder auf der Disc selbst zu erkennen.

Die DVD-Audio bietet mit einer Sampling-Rate (Auflösungsvermögen) von max. 192 kHz (CDs: 44.1 kHz) anspruchsvolleren Stereosound als Audio-CDs. Digitaler Sound in DVD-Audio-Qualität kann mit max. 24 Bits bereitgestellt werden (Standard-CDs mit 16 Bits).

Die Datenkapazität einer typischen DVD-Audio-Disc ist bis zu siebenmal größer als die einer herkömmlichen CD. Der zusätzliche Platz wird für Musik genutzt, und zwar entweder für Advanced Resolution-Mehrkanal-Sound-Qualität, die der Master-Aufnahme des Künstlers ähnlicher ist, oder für längere Aufnahmen. Manche DVD-Audio-Discs enthalten Bildschirmtext, z.B. Biografien der Künstler, Playlists oder Texte. DVD-Audio-Discs können auch Fotogalerien oder Videoclips enthalten.

Hinweis

Bestmögliche Tonqualität und Surround-Effekte werden bei DVD-Audio über die analoge 5.1-Kanal-Audioausgabe erreicht (5.1CH AUDIO OUT-Buchsen am DVD/CD-Receiver.) Über die Audioanschlüsse DIGITAL OUT (OPTICAL oder COAXIAL) erreicht der Ton nur annähernd CD-Qualität, selbst bei der Wiedergabe einer DVD-Audio-Disc.

Eine andere GRUPPE ansteuern

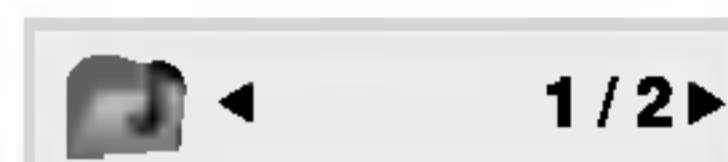

Einige DVD-Audio-Discs teilen die Inhalte in mehrere Gruppen auf. Ihr Player ermöglicht Ihnen, über die Bildschirmanzeige während der Wiedergabe rasch auf unterschiedliche Gruppen zuzugreifen.

1. Drücken Sie während der Wiedergabe oder im Stopp-Modus DISP.
2. Drücken Sie ▲▼, um das Symbol „Group“ auszuwählen.
3. Drücken Sie ◀▶ oder die Zifferntaste (0-9), um die Gruppennummer auszuwählen.

Hinweis

Manchmal erstellt der Autor der Disc verborgene Inhalte, auf die Sie nur mit einem Kennwort zugreifen können. Wenn ein Symbol „Lock“ auf dem Fernsehbildschirm angezeigt wird, geben Sie das Kennwort ein (das Kennwort finden Sie auf der Hülle oder auf einer Website). Die Kennwortkontrolle ist nicht Aufgabe des DVD/CD-Receivers, sondern eine Funktion der Disc. Aufgrund von Unterschieden beim Authoring von DVD-Audio-Discs sind eventuell nicht alle Bildschirmoptionen für die Disc verfügbar, die Sie gerade wiedergeben.

Eine andere SEITE anzeigen

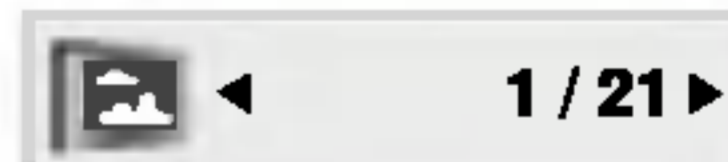

Da DVD-Audio-Discs eine Vielzahl von Inhalten enthalten können, sind mehrere Verfahren für ihre Anzeige verfügbar.

1. Drücken Sie während der Wiedergabe DISP.
2. Drücken Sie ▲▼, um das Seitensymbol auszuwählen.
3. Drücken Sie ◀▶ um eine Seitennummer auszuwählen.

Was nun auf dem Bildschirm erscheint, unterscheidet sich von Disc zu Disc, da sich die verfügbaren Informationen nach der Art und Weise ihrer Erstellung richten.

Hinweis

Da die Entwicklung von DVD Audio Discs unterschiedlich ist, können einige der OSD-Auswahlen für die wiedergegebene Disc nicht erhältlich sein.

Wiedergabe von Audio-CDs und MP3/WMA-Discs

Wiedergabe von Audio-CDs oder MP3/WMA-Discs

Der DVD/CD-Receiver kann auf CD-ROM, CD-R oder CD-RW vorliegende Aufzeichnungen in den Formaten MP3/WMA wiedergeben.

Audio-CD

Nachdem Sie eine Audio-CD eingelegt haben, wird auf dem Fernsehbildschirm ein Menü eingeblendet. Drücken Sie ▲ / ▼, um einen Track auszuwählen, und drücken Sie danach PLAY oder ENTER, und die Wiedergabe wird gestartet.



MP3 / WMA

1. Drücken Sie ▲ / ▼, um einen Ordner auszuwählen, und drücken Sie ENTER, um den Ordnerinhalt anzuzeigen.
2. Drücken Sie ▲ / ▼, um einen Track auszuwählen. Drücken Sie danach PLAY oder ENTER. Die Wiedergabe wird gestartet.



Hinweis

- Wenn Sie sich in einer Dateiliste im MP3/WMA Menü befinden und zu der Ordnerliste zurückkehren möchten, markieren Sie mit ▼ / ▲, und drücken Sie ENTER.
- Drücken Sie für die nächste Seite auf MENU.
- Auf einer gemischten CD mit MP3/WMA- und JPEG-Datei können Sie das Menü MP3/WMA und das Menü JPEG wechseln. Drücken Sie TITLE, und MP3/WMA oder JPEG am Menüanfang wird markiert. Wählen Sie dann mit ◀ / ▶ MP3/WMA oder JPEG und drücken Sie ENTER.

Pause

- 1 Drücken Sie während der Wiedergabe PAUSE/STEP.
- 2 Drücken Sie PLAY, ENTER oder erneut PAUSE/STEP, um zur Wiedergabe zurückzukehren.

Einen anderen TRACK ansteuern

- Drücken Sie während der Wiedergabe kurz oder , um den nächsten Track anzusteuern oder zum Anfang des aktuellen Tracks zurückzukehren.
- Drücken Sie zweimal kurz , um zum vorherigen Track zurückzukehren.
- Um bei einer Audio-CD direkt zu einem Track zu gelangen, geben Sie die Track-Nummer während der Wiedergabe über die Nummerntasten (0-9) ein.

Wiederholung Track/Alle/Aus

Sie können ein(en) Track/Alles auf einer Disc wiedergeben.

1. Drücken Sie REPEAT bei der Wiedergabe einer Disc. Das Wiederholungssymbol wird angezeigt.
2. Drücken Sie REPEAT, um einen gewünschten Wiederholungsmodus auszuwählen.
 - Track: Wiederholt den aktuellen Track.
 - Alle: Wiederholt alle Tracks auf einer Disc.
 - Aus: Keine wiederholte Wiedergabe.

Suchen

- 1 Drücken Sie während der Wiedergabe auf bzw. . Der DVD-Receiver wechselt in den SUCHEN-Modus.
- 2 Drücken Sie zur Auswahl der gewünschten Geschwindigkeit mehrmals auf bzw. : X2, X4, X8 (zurück) oder X2, X4, X8 (vor).
- 3 Sie können den SEARCH-Modus beenden, indem Sie drücken.

Die Kompatibilität von MP3 / WMA-Discs und diesem Player unterliegt den folgenden Einschränkungen:

- Abtastfrequenz: zwischen 32 - 48 kHz (MP3), zwischen 24 - 48 kHz (WMA)
- Übertragungsgeschwindigkeit: zwischen 32 und 320 Kbit/s (MP3), 40 - 192 Kbit/s (WMA)
- Der Player kann MP3/WMA-Dateien mit anderen Dateierweiterungen als „.mp3“ / „.wma“ nicht lesen.
- Das physikalische Format der CD-R sollte ISO 9660 entsprechen.
- Bei der Aufnahme von MP3 / WMA-Dateien mit einer Software, die kein Dateisystem erstellen kann (z. B. Direct-CD), ist die Wiedergabe von MP3 / WMA-Dateien nicht möglich. Wir empfehlen die Verwendung von Easy-CD Creator. Diese Software erstellt ein Dateisystem, das ISO 9660 entspricht.
- Dateinamen dürfen maximal acht Buchstaben lang sein und müssen die Erweiterung .mp3 oder .wma enthalten.
- Dateinamen dürfen keine Sonderzeichen wie beispielsweise / ? * : " < > | usw. enthalten .
- Die Gesamtzahl aller auf der Disc enthaltenen Dateien sollte 999 nicht überschreiten.

Um eine optimale Wiedergabequalität zu erzielen, müssen die auf dem DVD/CD-Receiver abgespielten Discs und Aufnahmen bestimmte technische Standards erfüllen. Für bereits bespielte DVDs werden diese Standards automatisch eingestellt. Beschreibbare Disc-Formate können viele unterschiedliche Formate aufweisen (z. B. eine CD-R mit MP3- oder WMA-Dateien), die bestimmte Voraussetzungen erfüllen müssen (s. o.), um die Kompatibilität bei der Wiedergabe zu gewährleisten.

Außerdem ist zu beachten, dass für das Herunterladen von MP3 / WMA-Dateien und Musik aus dem Internet eine Genehmigung erforderlich ist. Unser Unternehmen ist nicht zur Erteilung einer solchen Genehmigung berechtigt. Die benötigten Genehmigungen sind stets bei dem jeweiligen Inhaber des Urheberrechts einzuholen.

Betrieb mit JPEG-Disc

Anzeigen einer JPEG-Disc **JPEG**

Mit dem Rekorder können Discs mit JPEG-Dateien abgespielt werden. Lesen Sie vor der Wiedergabe die Hinweise zu JPEG-Aufnahmen rechts.

1 Legen Sie eine Disc ein, und schließen Sie das Fach.

Das JPEG-Menü wird auf dem Fernsehbildschirm angezeigt.



2 Drücken Sie ▲ / ▼, um einen Ordner auszuwählen. Drücken Sie danach ENTER.

Eine Liste von Dateien im Ordner wird angezeigt. Wenn Sie sich in einer Dateiliste befinden und zu der Ordnerliste zurückkehren möchten, verwenden Sie die Taste ▲ / ▼ auf der Fernbedienung, um  zu markieren, und drücken Sie ENTER.

3 Wenn Sie eine bestimmte Datei anzeigen möchten, drücken Sie ▲ / ▼, um eine Datei zu markieren, und drücken Sie ENTER oder PLAY.

Die Dateiwiedergabe (Diashow) wird gestartet. Während Sie eine Datei anzeigen, können Sie STOP drücken, um zum vorherigen Menü (JPEG-Menü) zurückzukehren.

T Tipp

- Es gibt vier Anzeigeschwindigkeiten  : > Langsam, >> Normal, >>> Schnell und II Aus. Markieren Sie mit ▲ ▼ ◀ ▶ die gewünschte Geschwindigkeit, wählen Sie sie mit ◀ / ▶ aus und drücken Sie ENTER.
- Bei Geschwindigkeit Aus ist keine Slideshow möglich.

Diashow **JPEG**

Verwenden Sie ▲ ▼ ◀ ▶, um die  (Slide Show) zu markieren, und drücken Sie ENTER.

Standbild **JPEG**

1. Drücken Sie während der Diashow auf PAUSE/STEP. Der Player wechselt nun in den PAUSE-Modus.
2. Drücken Sie PLAY oder erneut PAUSE/STEP, um zur Diashow zurückzukehren.

Zu einer anderen Datei wechseln **JPEG**

Drücken Sie einmal SKIP (◀◀ oder ▶▶) während der Bildanzeige, um die nächste/vorherige Datei aufzurufen.

Bild drehen **JPEG**

Drücken Sie ◀ / ▶ während der Bildanzeige, um es im bzw. entgegen dem Uhrzeigersinn zu drehen.

Die Kompatibilität von JPEG-Discs und diesem Player unterliegt den folgenden Einschränkungen:

- Abhängig von der Größe und Anzahl der JPEG-Dateien dauert das Lesen des Disc-Inhaltes mit dem DVD/CD-Receiver entsprechend länger. Wenn nach mehreren Minuten keine Bildschirmanzeige erscheint, sind einige der Dateien u. U. zu groß - verringern Sie die Auflösung der JPEG-Dateien auf 2760 x 2048 Pixeln und brennen Sie die Disc neu.
- Die Gesamtzahl aller auf der Disc enthaltenen Dateien und Ordner darf maximal 999 betragen.
- Manche Discs sind aufgrund ihres Zustands oder abweichender Aufzeichnungsformate nicht kompatibel.
- Alle ausgewählten Dateien müssen die Erweiterung ".jpg" haben, wenn in das CD-Layout kopiert wird.
- Dateien mit der Erweiterung ".jpe" oder ".jpeg" müssen in ".jpg" umbenannt werden.
- Dateien ohne die Erweiterung ".jpg" können nicht von diesem DVD/CD-Receiver gelesen werden, auch wenn die Dateien in Windows-Explorer als JPEG-Bilddateien angezeigt werden.

Programmierte Wiedergabe **CD** **MP3** **WMA**

Mit der Programmfunktion können Sie Ihre Lieblingstracks beliebiger Discs im DVD-Receiver speichern. Es können 300 Tracks programmiert werden.

1 Legen Sie eine Disc ein.

Audio-CDs oder MP3/WMA-Discs:

Das AUDIO CD- bzw. MP3/WMA-Menü erscheint



Audio-CD-Menü



MP3/WMA-Menü

2 Wählen Sie einen Track aus der "Liste" und drücken Sie auf PROGRAM, oder wählen Sie das "➔" (Hinzufügen)-Symbol und drücken Sie ENTER, um den gewählten Track in die "Programm"-Liste aufzunehmen.

N Hinweis

Um alle Tracks auf der Disc hinzuzufügen, wählen Sie das Symbol "➔" und drücken Sie ENTER.

3 Wählen Sie den wiederzugebenden Track aus der Programmliste. Drücken Sie für die nächste Seite auf MENU.

4 Drücken Sie zum Starten PLAY oder ENTER. Die Wiedergabe erfolgt in der programmierten Reihenfolge der Tracks und endet nach der Wiedergabe aller Tracks in der Programmliste.

5 Um zur normalen Wiedergabe zurückzukehren, wählen Sie einen Track aus der CD- (bzw. MP3/WMA-) Liste und drücken Sie PLAY.

Programmierte Tracks wiederholen

1. Drücken Sie während der Wiedergabe einer Disc auf REPEAT. Das Wiederholen-Symbol erscheint.
2. Drücken Sie REPEAT für den gewünschten Wiederholungsmodus.

- Track: wiederholt den aktuellen Track
- Alle: wiederholt alle Tracks der Programmliste.
- Aus (Keine Anzeige): keine Wiederholung.

Track aus der Programmliste löschen

1. Wählen Sie mit ▲ / ▼ den Track aus, der von der Programmliste gelöscht werden soll.
2. Drücken Sie CLEAR. Oder wählen Sie das "☒" (Löschen)-Symbol und drücken Sie ENTER, um den gewählten Track in die Programmliste aufzunehmen. Wiederholen Sie diese Schritte für weitere Tracks in der Liste.

Gesamte Programmliste löschen

Wählen Sie mit ▲ / ▼ "☒" und drücken Sie ENTER.

N Hinweis

Die Programmierung wird beim Auswerfen der Disc gelöscht.

DivX-Disc-Betrieb

Der DVD/CD-Receiver spielt auch DivX-Discs ab.

- 1 Legen Sie eine Disc ein und schließen Sie das Fach. Das MOVIE-Menü wird eingeblendet.

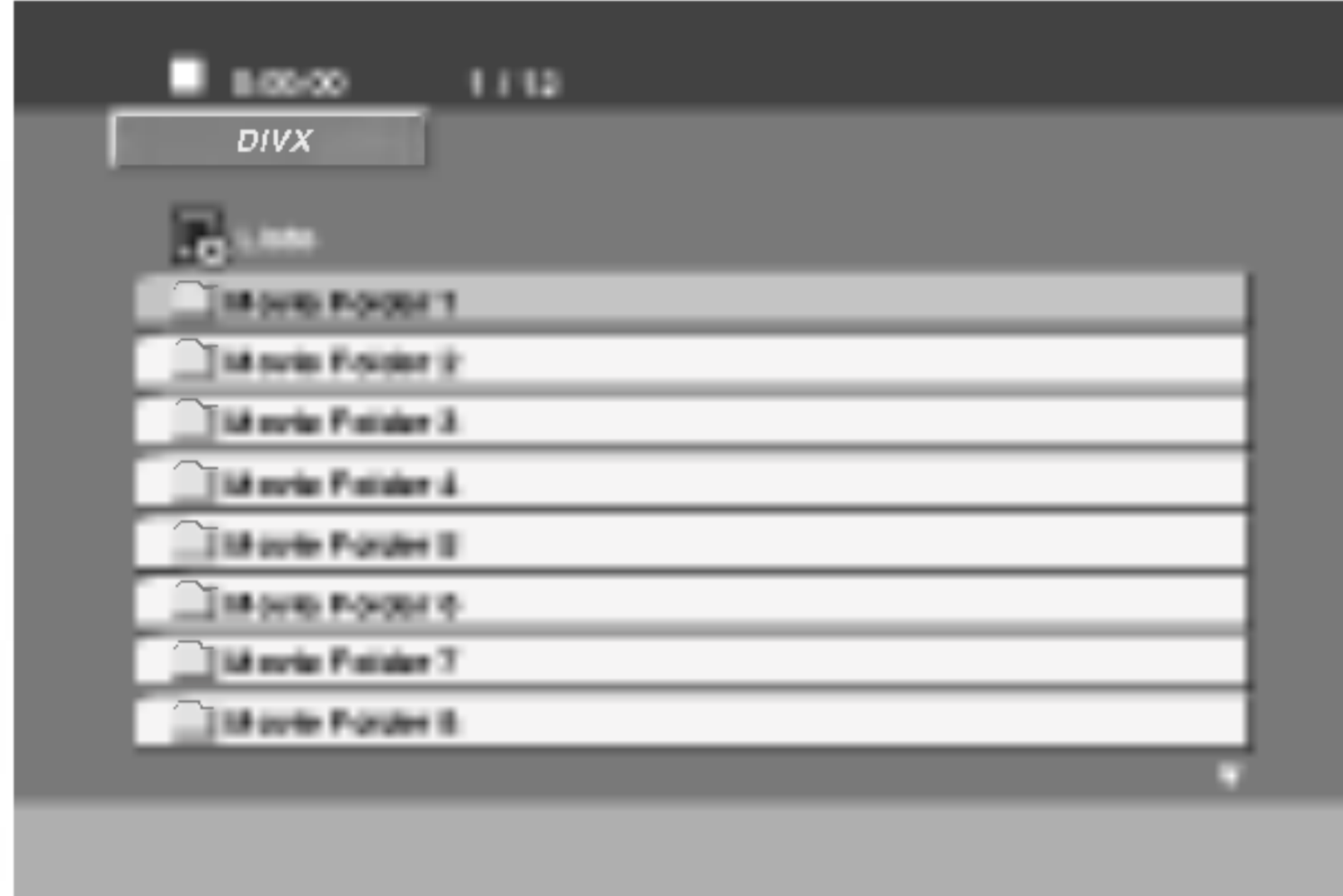

- 2 Wählen Sie mit ▲ / ▼ einen Ordner und drücken Sie ENTER. Im Ordner erscheint eine Dateiliste. Um in einer Dateiliste zur Ordnerliste zu gelangen, markieren Sie  mit ▲ / ▼ auf der Fernbedienung und drücken Sie ENTER.

- 3 Um eine bestimmte Datei anzuzeigen, markieren Sie mit ▲ / ▼ eine Datei und drücken Sie ENTER bzw. PLAY.

- 4 Drücken Sie zum Beenden auf STOP.

Hinweis

- Vor jeder Wiedergabe einer DivX-Datei durch Drücken auf ENTER muss die Option "SUBTITLE ON" ausgewählt werden.
- Falls der Untertitel in der Datei in mehr als zwei Sprachen vorliegt, ist nur der Original-Untertitel verfügbar.
- Der Soundmodus Pro Logic II ist bei DivX-Dateien nicht möglich.
- DivX-Dateien auf der Speicherkarte können nicht wiedergegeben werden.

Die Kompatibilität dieses DVD-Players mit DivX-Discs unterliegt folgenden Einschränkungen:

- Die Auflösung einer DivX-Datei muss unterhalb von 720 x 576 (BxH) Bildpunkten liegen.
- Die Länge des Dateinames des DivX-Untertitels darf 20~40 Zeichen nicht überschreiten.
- Falls kein gültiger Code zur Wiedergabe der DivX-Datei verfügbar ist, erscheint in der Anzeige u. U. das Symbol "_".
- Falls die Anzahl der Bilder pro Sekunde mehr als 30 beträgt, ist u. U. keine normale Wiedergabe möglich.
- Falls die Video- und Audiostruktur der aufgezeichneten Datei nicht interleaved ist, wird nur das Bild bzw. nur der Ton ausgegeben.
- Falls die Datei mit GMC aufgenommen wurde, unterstützt das Gerät einige 1-Punkt-Aufnahmepegel.
 - * GMC?
GMC ist ein Akronym für Global Motion Compensation, ein Codierungswerkzeug des MPEG4-Standards. Einige MPEG4-Codierer wie DivX oder Xvid besitzen diese Option. Es gibt verschiedene GMC-Codierungsstufen. Diese sind 1-Punkt-, 2-Punkt- oder 3-Punkt-GMC.

Abspielbare DivX-Dateien

- ".avi ", ".mpg ", ".mpeg "

Abspielbare Codec-Formate

- "DIVX3.xx ", "DIVX4.xx ", "DIVX5.xx ", "XVID ", "MP43 ", "3IVX ", "MP42 "

Abspielbare Audioformate

- "AC3 ", "DTS ", "PCM ", "MP3 ", "WMA "
 - Sampling-Frequenz: 32 bis 48 kHz (MP3), 24 bis 48 kHz (WMA)
 - Bitrate: 32 bis 320 kbps (MP3), 40 bis 192 kbps (WMA)

Lautsprecher-Konfiguration

Nehmen Sie für den integrierten 5.1-Kanal Surround-Dekoder die folgenden Einstellungen vor.

- 1** Drücken Sie auf **SETUP**. Das **Setup-Menü** erscheint.
- 2** Wählen Sie mit **▲ / ▼** eine **AUDIO-Option** aus und wechseln Sie mit **▶** zur zweiten Ebene.
- 3** Wählen Sie mit **▲ / ▼** die Option **Speaker Setup** und wechseln Sie mit **▶** zur dritten Ebene. Die Option "Auswählen" wird markiert.
- 4** Drücken Sie **ENTER**, um das Menü **5.1 Speaker Setup** aufzurufen.



- 5** Wählen Sie den gewünschten Lautsprecher mit **◀ / ▶**.
- 6** Nehmen Sie über die Tasten **▲ / ▼ / ▶ / ▶** alle Einstellungen vor.
- 7** Drücken Sie zur Bestätigung der Auswahl auf **ENTER**. Das vorherige Menü wird aufgerufen.

Auswahl der Lautsprecher

Wählen Sie einen einzustellenden Lautsprecher.
(Vordere Lautsprecher [Links], Mittel-Lautsprecher, Vordere Lautsprecher [Rechts], Hintere Lautsprecher [Rechts], Hintere Lautsprecher [Links] oder Subwoofer)

N Hinweis

Bestimmte Lautsprechereinstellungen sind aufgrund von Lizenzvereinbarungen von Dolby Digital verboten.

Größe

Da die Lautsprechereinstellungen eingebaut sind, können Sie die Einstellungen nicht ändern.

Lautstärke

Drücken Sie **◀ / ▶**, um den Ausgangspegel des ausgewählten Lautsprechers einzustellen.
(-5dB ~ +5dB)

Entfernung

Beim Anschluss der Lautsprecher an den DVD/CD-Receiver wird über die Einstellung festgelegt, wie viel Wegstrecke der Ton zum Hörpunkt zurücklegen muss. Dadurch erreichen die Töne jedes Lautsprechers (mit Ausnahme des Subwoofers) den Zuhörer gleichzeitig.

Stellen Sie die Entfernung des ausgewählten Lautsprechers über die Tasten **◀ / ▶** ein.

N Hinweis

Es kann nur die Entfernung der Mittel-Lautsprecher und der hinteren Lautsprecher (links und rechts) eingestellt werden.

Test

Drücken Sie zum Testen der Signale jedes Lautsprechers die Tasten **◀ / ▶**. Gleichen Sie die Lautstärke an die Lautstärke der Testsignale des Systems an.

Vorne links (L) → Mitte → Vorne rechts (R) → Hinten rechts (R) → Hinten links (L) → Subwoofer

Weitere Funktionen

Speichern der letzten Bedingung

Der Receiver speichert die letzte Szene der letzten Disc, die wiedergegeben wird. Die Szene bleibt so lange gespeichert, bis Sie die Disc aus dem Player nehmen oder ihn ausschalten. Wenn Sie eine Disc mit der gespeicherten Szene laden, wird sie automatisch aufgerufen.

Hinweis

- Die gespeicherten Einstellungen können jederzeit abgerufen werden.
- Der DVD/CD-Receiver speichert keine Einstellungen von Discs, wenn Sie den DVD/CD-Receiver vor der Wiedergabe wieder ausschalten.

Bildschirmschoner

Wenn sich der DVD-Player ca. fünf Minuten im Stop-Modus befindet, erscheint der Bildschirmschoner.

System-Auswahl

Sie müssen den geeigneten Systemmodus für Ihr TV-System auswählen. Wenn im Display-Fenster NO DISC eingeblendet wird, drücken Sie PAUSE/STEP am Bedienfeld oder auf der Fernbedienung, und halten Sie die Taste länger als fünf Minuten gedrückt, um ein System (PAL, NTSC oder AUTO) auszuwählen.

- Passt das ausgewählte System nicht zu Ihrem TV-System, werden eventuell normale farbige Bilder nicht korrekt dargestellt.

AUTO: DVD/CD-Receiver ist an einen Multi-System-TV-Gerät angeschlossen.

NTSC: DVD/CD-Receiver ist an einen NTSC-TV-Gerät angeschlossen.

PAL: DVD/CD-Receiver ist an einen PAL-TV-Gerät angeschlossen.

Bedienung des Fernsehers

Mit der Fernbedienung kann der sowohl der DVD/CD-Receiver als auch bedingt ein LG Fernsehgerät bedient werden. Gehen Sie zur Bedienung eines LG-Fernsehers wie folgt vor:

1 Drücken Sie vor dem Gebrauch der Fernbedienung die Taste **TV**, um das zu bedienende Gerät auszuwählen. Drücken Sie zum Umschalten der Bedienung für andere Geräte zuerst die Taste **TV**.

2 Zur Bedienung eines LG-Fernsehgerätes dienen die Tasten **POWER**, **CH(▼/▲)**, **VOLUME (+/-)**, und **INPUT** auf der Fernbedienung.

Einstellung der Fernbedienungs-codes für einen LG-Fernseher

- Halten Sie die Taste **POWER** gedrückt und drücken Sie mehrmals auf **PR/CH(+/-) (▼/▲)**, um den Fernseher ein bzw. auszuschalten.

Hinweis

Falls die Fernbedienung für den jeweiligen Fernseher nicht funktioniert, versuchen Sie einen anderen Code oder verwenden Sie die Original-Fernbedienung des LG-Fernsehers.

Auf Grund der von den Herstellern verwendeten Vielfalt an Codes können WIR nicht garantieren, dass die Fernbedienung mit jedem LG-Fernsehgerät funktioniert.

Radiobetrieb

Speichern von Radiosendern

Es können 50 Sender für UKW und MW gespeichert werden. Vor der Sendersuche muss die Lautstärke verringert werden.

- 1 Drücken Sie BAND auf der Fernbedienung, bis FM oder AM (MW) im Anzeigefenster erscheint.**
- 2 Bei jedem Drücken von BAND wechseln FM und AM (MW) hin und her.**
- 3 Halten Sie TUNING ◀◀ ◀◀ oder ▶▶ ▶▶ auf der Fernbedienung ca. zwei Sekunden lang gedrückt, bis sich die Frequenzanzeige ändert. Lassen Sie jetzt die Taste los.**

Die Sendersuche stoppt, wenn der DVD/CD-Receiver einen Radiosender findet. Im Anzeigefenster erscheint "TUNED" und "STEREO" (bei Stereo-Empfang).
- 4 Drücken Sie PROG./MEMO. Auf der Fernbedienung.**

Im Anzeigefenster blinkt eine Sendeplatznummer.
- 5 Drücken Sie zur Auswahl des gewünschten Sendeplatzes PR (▲/▼) auf der Fernbedienung.**
- 6 Drücken Sie nochmals PROG./MEMO. auf der Fernbedienung.**

Der Radiosender wird gespeichert.
- 7 Wiederholen Sie die Schritte 3 bis 6 für weitere Sender.**

Einen schwachen Radiosender einstellen

Drücken Sie in Schritt 3 mehrmals TUNING ◀◀ ◀◀ oder ▶▶ ▶▶, um den Radiosender manuell einzustellen.

Löschen aller gespeicherten Sender

Halten Sie die Taste PROG./MEMO. ca. zwei Sekunden lang gedrückt. Im Anzeigefenster erscheint "CLEAR ALL". Drücken Sie zum Löschen der Sender nochmals PROG./MEMO.

- Falls der "CLEAR ALL"-Modus versehentlich aufgerufen wurde und der Speicher nicht gelöscht werden soll, drücken Sie keine Taste. Der Modus "CLEAR ALL" wird nach einigen Sekunden automatisch beendet.

Hinweis

Wenn alle Sender belegt sind, erscheint kurz der Hinweis FULL im Anzeigefenster und eine Sendernummer beginnt zu blinken. Um die Sendernummer zu ändern, führen Sie die vorherigen Schritte 5 und 6 durch.

Radio hören

Zuerst müssen Radiosender im DVD/CD-Receiver gespeichert werden (s. "Speichern von Radiosendern" links).

- 1 Drücken Sie BAND, bis AM (MW) oder FM im Anzeigefenster erscheint.**

Der zuletzt empfangene Sender wird eingestellt.
- 2 Drücken Sie mehrmals PR(▲/▼) um den gewünschten Radiosender auszuwählen.**

Bei jedem Drücken der Taste werden alle Sender vom DVD/CD-Receiver nacheinander eingestellt.
- 3 Stellen Sie die Lautstärke durch mehrmaliges Drücken von VOLUME + oder - ein.**

Ausschalten des Radios

Drücken Sie POWER, um den DVD/CD-Receiver auszuschalten oder wählen Sie einen anderen Betriebsmodus (DVD/CD, AV 1, etc.,).

Einstellen nicht gespeicherter Radiosender

- Erfolgt manuell oder automatisch (siehe Schritt 2).
- Drücken Sie zur manuellen Einstellung auf TUN(-) ◀ bzw. auf TUN (+) ▶ auf der Fernbedienung.
- Halten Sie zur automatischen Einstellung die Taste TUN(-) ◀ bzw. auf TUN (+) ▶ auf der Fernbedienung ca. zwei Sekunden lang gedrückt.

Direktwahl eines gespeicherten Radiosenders

Wählen Sie den gewünschten Radiosender direkt über das Nummernfeld der Fernbedienung aus.

Um z. B. den Radiosender 4 einzustellen, drücken Sie 4 auf der Fernbedienung. Um den Sender 19 einzustellen, drücken Sie 1 und 9 (innerhalb von 3 Sekunden).

Zur Information

- **Bei Rauschen des UKW-Programms**

Drücken Sie MONO/ST. auf der Fernbedienung, so dass "ST." vom Anzeigefenster erlischt. Es ist kein Stereo-Empfang möglich, der Empfang verbessert sich jedoch. Drücken Sie für den Stereo-Empfang erneut FM MODE.
- **Verbesserung des Empfangs**

Richten Sie die vorhandenen Antennen neu aus.

Radiobetrieb (Fortsetzung)

RDS-Betrieb

Dieser Gerät ist mit RDS (Radio Data System) ausgerüstet, mit dem neben dem FM-Radio eine Fülle von Informationen geliefert werden. Mit dem Einsatz in vielen Ländern ist RDS ein System zur Übertragung von Rufzeichen bzw. Senderinformationen, eine Beschreibung des Programmart in einer Textmeldung oder nähere Angaben zur Musikauswahl und die genaue Zeit.

RDS-Tuning

Ist ein FM-Sender eingestellt und enthält er RDS-Daten, zeigt das Gerät automatisch den Sendernamen an und die RDS-Anzeige leuchtet im Display-Fenster. In der Anzeige für die RDS-Dienste erscheint der Name der Programmkette (PS), die Programmart (PTY), Radiotext (RT) und die Uhrzeit (CT), wenn der Sender diese Daten überträgt.

RDS-Anzeigeoptionen

Das RDS-System ist in der Lage, eine breite Palette an zusätzlichen Informationen neben dem Sendernamen zu übertragen, die eingeblendet werden, wenn ein Sender zum ersten Mal aufgerufen wird. Im normalen RDS-Betrieb zeigt das Display den Sendernamen, die Programmkette oder die Namensbuchstaben des Senders an. Mit Drücken von RDS auf der Fernbedienung können Sie durch die RDS-Datentypen in der Reihenfolge blättern:

(PS ↔ FREQUENCY ↔ PTY ↔ RT ↔ CT)

- **PS (Name der Programmkette)**- Der Name der Senders wird im Display-Fenster angezeigt.
- **PTY (Programmart)**- Der Name der Programmart wird im Display-Fenster angezeigt.
- **RT (Radiotext)**- Eine "Textnachricht" enthält besondere Informationen vom Sender. Beachten Sie, dass die Nachricht durch das Display läuft, um alle Teile anzeigen zu können.
- **CT (sendergesteuerte Zeit)**- Das Gerät kann die aktuelle Zeit empfangen und im Display-Fenster anzeigen.



Anmerkung

- Einige RDS-Sender bieten nicht diese zusätzlichen Informationen an. Werden die für den ausgewählten Modus erforderlichen Daten nicht übertragen, zeigt das Display-Fenster die Nachricht **PTY NONE, RT NONE, CT NONE, PS NONE** an.

Programmart (PTY)

Ein großer Vorteil von RDS besteht darin, dass es Sendungen mit Programmart (PTY) erkennen kann, die die Art des gesendeten Programms mitteilen. In der folgenden Liste stehen die Abkürzungen, die jeder PTY zugewiesen sind und eine Erläuterung zur PTY.

NEWS	Nachrichten
AFFAIRS	Politik und Zeitgeschehen
INFO	Spezielle Wortprogramme
SPORT	Sport
EDUCATE	Lernen und Weiterbildung
DRAMA	Hörspiel und Literatur
CULTURE	Kultur, Kirche und Gesellschaft
SCIENCE	Wissenschaft
VARIED	Unterhaltendes Wort
POP M	Popmusik
ROCK M	Rockmusik
EASY M	Leichte Musik
LIGHT M	Leichte Klassische Musik
CLASSICS	Ernste Klassische Musik
OTHER M	Spezielle Musikprogramme
WEATHER	Wetter
FINANCE	Wirtschaft und Finanzmärkte
CHILDREN	Kinderprogramme
SOCIAL	Soziale Informationen
RELIGION	Religiöse und Philosophische Sendg.
PHONE IN	Hörerbeteiligung
TRAVEL	Reisen und Erholung
LEISURE	Hobby und Freizeit
JAZZ	Jazz-Musik
COUNTRY	Country-Musik
NATION M	Volksmusik
OLDIES	Oldies und Evergreen
FOLK M	Folk-Musik
DOCUMENT	Dokumentationen
TEST	Meldung eines Probealarms
ALARM 1	Alarmmeldung im laufenden Progr.

Sie können nach einer bestimmten Programmart (PTY) mit den folgenden Schritten suchen:

- 1 Drücken Sie BAND, um den FM-Modus auszuwählen.**
- 2 Drücken Sie PTY auf der Fernbedienung, das Display zeigt die zuletzt benutzte PTY an.**
- 3 Drücken Sie wiederholt auf PTY, um eine gewünschte PTY auszuwählen.**
- 4 Halten Sie nach Auswahl von PTY die Taste PTY gedrückt.**
Das Gerät schaltet in einen automatischen Suchlauf. Wird ein Sender gefunden, stoppt der Suchlauf.

Weitere Funktionen

Einstellen des Schlafzeitschalters

Sie können den DVD/CD-Receiver darauf einstellen, dass er sich zu einer festgelegten Zeit automatisch ausschaltet.

1 Drücken Sie die SLEEP-Taste, um die gewünschte Zeit festzulegen.

Die SLEEP-Anzeige und die Sleep-Zeit erscheinen im Display.

2 Jedes Mal wenn Sie SLEEP drücken, ändert sich die Einstellung in der folgenden Reihenfolge.

SLEEP 180 → 150 → 120 → 90 → 80 → 70 → 60 → 50 → 40 → 30 → 20 → 10 → OFF

Hinweis

- Sie können die verbleibende Zeit überprüfen, bevor sich der DVD/CD-Receiver ausschaltet. Drücken Sie die SLEEP-Taste. Auf dem Display wird die verbleibende Zeit eingeblendet..

Dimmer

Diese Funktion ändert die Helligkeit des Anzeigedisplays auf der Gerätevorderseite im Betriebsmodus.

Drücken Sie wiederholt die DIMMER Taste.

Mute

Drücken Sie MUTE, um Ihr Gerät stumm zu schalten.

Sie können Ihr Gerät stumm schalten, um beispielsweise ans Telefon zu gehen. Die "MUTE" Anzeige blinkt im Anzeigefenster.

Verwenden der Kopfhörerbuchse

Verbinden Sie einen Stereo Kopfhörerstecker (∅3.5mm) mit dem **PHONES Anschluss**.

Die Lautsprecher werden automatisch getrennt, wenn Sie den Kopfhörer (nicht mitgeliefert) einstecken.

Auswahl der Eingangsquelle

An den Anschlüssen AV IN, EURO AV und am optischen Anschluss können Videorekorder und andere Geräte angeschlossen werden. Weitere Informationen zum Betrieb finden Sie im Benutzerhandbuch der jeweiligen Geräte.

Drücken Sie zur Auswahl der gewünschten Eingangsquelle mehrmals die Taste AUX und D.INPUT auf der Fernbedienung.

Bei jedem Tastendruck wird der Betriebsmodus in folgender Reihenfolge geändert:

- **AV 1:** zur Auswahl des Analogsignals der AV1 AUDIO IN (L/R) & VIDEO IN-Anschlüsse.
- **AV 1 OPT:** zur Auswahl des optischen Digitalsignals der AV1 VIDEO IN & OPTICAL IN-Anschlüsse.
- **TV-AUDIO:** zur Auswahl des TV-Audiosignals des SCART-Anschlusses.

Hinweis

- Die Optical-Eingangsfunktion ist nur dann verfügbar, wenn die Sampling-Frequenz des anderen Geräts zwischen 32 ~ 96 kHz beträgt.
- Sie können die Eingangsquelle auch selbst auswählen, indem Sie die Taste FUNC. auf dem Bedienfeld drücken.

XTS (Excellent True Sound)

Genießen Sie einen lebhaften Stereoklang der digitalen Originalquelle ohne Störung der Signale.

Bei jedem Drücken von XTS im Zweikanal-Modus ändert sich die Einstellung in der folgenden Reihenfolge:

XTS- 1 → XTS- 2 → XTS- 3 → NORMAL ...

Tipps:

- XTS- 1: Bei der Wiedergabe eines Films mit schwachen Bässen relativ zum übrigen Klang werden die Bässe über den Woofer verbessert.
- XTS- 2: Im Modus 2 CH BYPASS werden die Höhen durch gleichmäßige Ausgabe des Klangs über die hinteren und die vorderen Lautsprecher verbessert.
- XTS- 3: XTS- 1 und XTS- 2 können gleichzeitig aktiviert werden. So kann die relative Verschlechterung der Tonhöhe des Woofers im Modus XTS- 2 ausgeglichen werden.

Hinweis

- Beim Wechsel von 2.1 CH nach 5.1 CH wird der Modus XTS- 2 vorübergehend deaktiviert und beim Wechsel nach 2.1 CH wieder aktiviert.

XTS pro

Die einzigartige Tonqualität der LG Technologie garantiert ein optimales Klangerlebnis bei der Wiedergabe des Originaltons und vermittelt das Gefühl eines lebendigen Klangs.

Bei jedem Drücken von **XTS pro** ändert sich die Einstellung in der folgenden Reihenfolge.

XTS-P ON → XTS-P OFF

Sprachencodes

Geben Sie die Codenummer der gewünschten Sprache für die folgenden Grundeinstellungen ein:
Disc Audio, Disc Untertitel, Disc Menü.

Sprache	Code	Sprache	Code	Sprache	Code	Sprache	Code
Abchasisch	6566	Fidschi	7074	Lingala	7678	Singhalesisch	8373
Afar	6565	Finnisch	7073	Litauisch	7684	Slowakisch	8375
Afrikaans	6570	Französisch	7082	Mazedonisch	7775	Slowenisch	8376
Albanisch	8381	Galizisch	7176	Malagassi	7771	Somali	8379
Amharisch	6577	Georgisch	7565	Malaiisch	7783	Spanisch	6983
Arabisch	6582	Deutsch	6869	Malajalam	7776	Sudanesisch	8385
Armenisch	7289	Griechisch	6976	Maltesisch	7784	Swahili	8387
Assamesisch	6583	Grönländisch	7576	Maori	7773	Schwedisch	8386
Aserbaidshanisch	6590	Guarani	7178	Marathi	7782	Tagalog	8476
Baschkirisch	6665	Gujarati	7185	Moldawisch	7779	Tadschikisch	8471
Baskisch	6985	Hausa	7265	Mongolisch	7778	Tamilisch	8465
Bengalisch; Bangla	6678	Hebräisch	7387	Nauru	7865	Tatarisch	8484
Bhutanisch	6890	Hindi	7273	Nepalesisch	7869	Telugu	8469
Bihari	6672	Ungarisch	7285	Norwegisch	7879	Thai	8472
Bretonisch	6682	Isländisch	7383	Oriya	7982	Tibetisch	6679
Bulgarisch	6671	Indonesisch	7378	Pandschabi	8065	Tigrinya	8473
Burmesisch	7789	Interlingua	7365	Paschtu	8083	Tongaisch	8479
Weißrussisch	6669	Irish	7165	Farsi	7065	Türkisch	8482
Kambodschanisch	7577	Italienisch	7384	Polnisch	8076	Turkmenisch	8475
Katalanisch	6765	Japanisch	7465	Portugiesisch	8084	Twi	8487
Chinesisch	9072	Javanisch	7487	Quechua	8185	Ukrainisch	8575
Korsisch	6779	Kannada	7578	Rätoromanisch	8277	Urdu	8582
Kroatisch	7282	Kaschmir	7583	Rumänisch	8279	Usbekisch	8590
Tschechisch	6783	Kasachisch	7575	Russisch	8285	Vietnamesisch	8673
Dänisch	6865	Kirgisisch	7589	Samoanisch	8377	Volapük	8679
Niederländisch	7876	Koreanisch	7579	Sanskrit	8365	Walisisch	6789
Englisch	6978	Kurdisch	7585	Schottisches Gälisch	7168	Wolof	8779
Esperanto	6979	Laotisch	7679	Serbisch	8382	Xhosa	8872
Estisch	6984	Latein	7665	Serbokroatisch	8372	Jiddisch	7473
Färöisch	7079	Lettisch	7686	Shona	8378	Yoruba	8979
				Sindhi	8368	Zulu	9085

Ländercodes

Geben Sie die passende Codenummer Ihres Landes ein.

Ländercode	Code	Ländercode	Code	Ländercode	Code	Ländercode	Code
Afghanistan	AF	Äthiopien	ET	Malaysia	MY	Saudi-Arabien	SA
Argentinien	AR	Fidschi	FJ	Malediven	MV	Senegal	SN
Australien	AU	Finnland	FI	Mexiko	MX	Singapur	SG
Österreich	AT	Frankreich	FR	Monaco	MC	Slowakische Republik	SK
Belgien	BE	Deutschland	DE	Mongolei	MN	Slowenien	SI
Bhutan	BT	Großbritannien	GB	Marokko	MA	Südafrika	ZA
Bolivien	BO	Griechenland	GR	Nepal	NP	Südkorea	KR
Brasilien	BR	Grönland	GL	Niederlande	NL	Spanien	ES
Kambodscha	KH	Heard-und-McDonald-Inseln	HM	Niederländische Antillen	AN	Sri Lanka	LK
Kanada	CA	Hongkong	HK	Neuseeland	NZ	Schweden	SE
Chile	CL	Ungarn	HU	Nigeria	NG	Schweiz	CH
China	CN	Indien	IN	Norwegen	NO	Taiwan	TW
Kolumbien	CO	Indonesien	ID	Oman	OM	Thailand	TH
Kongo	CG	Israel	IL	Pakistan	PK	Türkei	TR
Costa Rica	CR	Italien	IT	Panama	PA	Uganda	UG
Kroatien	HR	Jamaika	JM	Paraguay	PY	Ukraine	UA
Tschechische Republik	CZ	Japan	JP	Philippinen	PH	Vereinigte Staaten	US
Dänemark	DK	Kenia	KE	Polen	PL	Uruguay	UY
Ecuador	EC	Kuwait	KW	Portugal	PT	Usbekistan	UZ
Agypten	EG	Libyen	LY	Rumänien	RO	Vietnam	VN
El Salvador	SV	Luxemburg	LU	Russische Föderation	RU	Simbabwe	ZW

Störungsbehebung

Versuchen Sie das Fehler-Symptom, dessen mögliche Ursache und Vorschläge zur Abhilfe in dieser Liste zu finden, bevor Sie sich an eine Kundendienststelle wenden.

Symptom	Ursache	Abhilfe
Kein Strom.	<ul style="list-style-type: none"> • Netzkabel nicht eingesteckt 	<ul style="list-style-type: none"> • Netzkabel in eine Steckdose stecken.
Gerät ist eingeschaltet, funktioniert aber nicht.	<ul style="list-style-type: none"> • Keine DVD/CD eingelegt 	<ul style="list-style-type: none"> • DVD/CD einlegen. Beachten Sie die Anzeige im Display des DVD/CD-Receiver.
Kein Bild.	<ul style="list-style-type: none"> • Fernseher nicht auf DVD-Betrieb umgeschaltet 	<ul style="list-style-type: none"> • Fernseher entsprechend dessen Bedienungsanleitung auf "Video-(oder DVD-) Wiedergabe" umschalten.
	<ul style="list-style-type: none"> • SCART-Kabel nicht richtig angeschlossen 	<ul style="list-style-type: none"> • Kabelverbindung/Stecker auf korrekten Sitz überprüfen.
	<ul style="list-style-type: none"> • Fernseher nicht eingeschaltet. 	<ul style="list-style-type: none"> • Fernseher einschalten.
Es kommt kein Ton oder nur ein ganz schwacher Ton aus den Lautsprechern.	<ul style="list-style-type: none"> • Die angeschlossene Audio-Anlage ist nicht auf DVD-Wiedergabe umgeschaltet. 	<ul style="list-style-type: none"> • Stellen Sie den Receiver/Verstärker entsprechend ein.
	<ul style="list-style-type: none"> • SCART- Kabel bzw. Tonleitungen sind nicht richtig angeschlossen. 	<ul style="list-style-type: none"> • Kabelverbindung/Stecker auf korrekten Sitz überprüfen.
	<ul style="list-style-type: none"> • Die angeschlossene Audio-Anlage ist nicht eingeschaltet. 	<ul style="list-style-type: none"> • Audio-Anlage einschalten.
	<ul style="list-style-type: none"> • Das Audio-Kabel ist beschädigt. 	<ul style="list-style-type: none"> • Ersetzen Sie es durch ein neues.
Schlechte Bildqualität.	<ul style="list-style-type: none"> • Verschmutzte DVD. 	<ul style="list-style-type: none"> • Reinigen Sie die DVD.
Wiedergabe nicht möglich.	<ul style="list-style-type: none"> • Keine DVD/CD eingelegt. 	<ul style="list-style-type: none"> • DVD/CD einlegen. Beachten Sie die Anzeige im Display des DVD/CD-Receiver
	<ul style="list-style-type: none"> • Eine nicht abspielbare DVD ist eingelegt. 	<ul style="list-style-type: none"> • Prüfen Sie das Disc-Format, das Fernseh-System und den Regional-Code der DVD.
	<ul style="list-style-type: none"> • Disc liegt verkehrt herum im Discfach 	<ul style="list-style-type: none"> • Disc korrekt einlegen (Datenseite nach unten).
	<ul style="list-style-type: none"> • Disc liegt nicht in der Mulde des Discfaches. 	<ul style="list-style-type: none"> • Disc korrekt einlegen
	<ul style="list-style-type: none"> • Verschmutzte DVD. 	<ul style="list-style-type: none"> • Reinigen Sie die DVD.
	<ul style="list-style-type: none"> • Ein Menü befindet sich auf dem Bildschirm. 	<ul style="list-style-type: none"> • Taste SETUP drücken, um das Menü auszublenden.
	<ul style="list-style-type: none"> • Die Jugendschutz-Funktion ist aktiviert. 	<ul style="list-style-type: none"> • Einstufung ändern oder Jugendschutz deaktivieren.
Es ist starkes Brummen oder Rauschen zu hören.	<ul style="list-style-type: none"> • Die Anschlüsse und Buchsen sind verschmutzt. 	<ul style="list-style-type: none"> • Wischen Sie sie mit einem in Alkohol angefeuchteten Tuch ab.
	<ul style="list-style-type: none"> • Die Disc ist verschmutzt. 	<ul style="list-style-type: none"> • Reinigen Sie die Disc.
	<ul style="list-style-type: none"> • Die Lautsprecher sind schlecht mit ihren Zubehörteilen verbunden. 	<ul style="list-style-type: none"> • Verbinden Sie die Lautsprecher sicher mit den Zubehörteilen.
	<ul style="list-style-type: none"> • Der DVD/CD-Receiver befindet sich zu nahe am Fernseher. 	<ul style="list-style-type: none"> • Stellen Sie Fernseher und Audio-Teile weiter auseinander.

Störungsbehebung (Fortsetzung)

Symptom	Ursache	Abhilfe
Die Radiosender können nicht eingestellt werden.	<ul style="list-style-type: none"> Die Antennen sind schlecht ausgerichtet oder schlecht angeschlossen. 	<ul style="list-style-type: none"> Schließen Sie die Antennen sicher an. Regulieren Sie die Antennen und schließen Sie gegebenenfalls eine externe Antenne an.
	<ul style="list-style-type: none"> Das Signal der Sender ist zu schwach (bei automatischem Suchlauf). 	<ul style="list-style-type: none"> Stellen Sie den Sender manuell ein.
	<ul style="list-style-type: none"> Es sind keine Sender eingespeichert worden oder die gespeicherten Sender wurden gelöscht. 	<ul style="list-style-type: none"> Speichern Sie die Sender ein (Seite 27).
Die Fernbedienung funktioniert nicht ordnungsgemäß.	<ul style="list-style-type: none"> Die Fernbedienung wird nicht auf das IR-Fenster des Gerätes gerichtet. 	<ul style="list-style-type: none"> Richten Sie die Fernbedienung direkt auf das Gerät.
	<ul style="list-style-type: none"> Die Fernbedienung ist zu weit vom Gerät entfernt. 	<ul style="list-style-type: none"> Die Reichweite der Fernbedienung beträgt ca. 7 Meter.
	<ul style="list-style-type: none"> Es befindet sich ein Hindernis zwischen Fernbedienung und DVD/CD-Receiver. 	<ul style="list-style-type: none"> Achten Sie auf eine uneingeschränkte Sicht zwischen Fernbedienung und DVD/CD-Receiver.
	<ul style="list-style-type: none"> Die Batterien in der Fernbedienung sind verbraucht. 	<ul style="list-style-type: none"> Ersetzen Sie die Batterien.
Das Display auf der Frontblende ist zu schwach.	<ul style="list-style-type: none"> Im Display auf der Frontblende wird nichts angezeigt. 	<ul style="list-style-type: none"> Drücken Sie DIMMER auf der Fernbedienung.

Technische Daten

Allgemeines	Stromversorgung	Siehe Hauptetikett		
	Stromverbrauch	Siehe Hauptetikett		
	Gewicht	3.9 kg		
	Abmessungen (BxHxT)	430 x 54 x 350 mm		
	Betriebsbedingungen	Temperatur: 5°C – 35°C, Betriebsposition: Horizontal		
	Feuchtigkeit	5% - 85%		
CD/DVD	Laser	Halbleiter-Laser, Wellenlänge 650 nm		
	Signalsystem	PAL 625/50, NTSC 525/60		
	Frequenzbereich (Audio)	140 Hz - 20 kHz		
	Geräuschspannungsabstand (Audio)	Über 75 dB (1 kHz, NOP, 20 kHz LPF/A-Filter)		
	Dynamikumfang (Audio)	Über 70 dB		
	Harmonische Verzerrungen	0.5 % (1 kHz, bei 12W position) (20 kHz LPF/A-Filter)		
Video	Video-Eingang	1.0 V (p-p), 75 Ω, negative sync., RCA-Kabel x 1/ SCART (TO TV)		
	Video-Ausgang	1.0 V (p-p), 75 Ω, negative sync., RCA-Kabel x 1/ SCART (TO TV)		
	S-Video-Ausgang	(Y) 1.0 V (p-p), 75 Ω, negative sync., Mini DIN 4-pin x 1 (C) 0.3 V (p-p), 75 Ω		
	Component Video output	(Y) 1.0 V (p-p), 75 Ω, negative sync., RCA-Kabel x 1 (Pb)/(Pr) 0.7 V (p-p), 75 Ω, RCA-Kabel x 1		
Tuner	FM	Einstellbereich	87.5 - 108.0 MHz oder 65.0 - 74.0 MHz, 87.5 - 108.0 MHz	
		Zwischenfrequenz	10.7 MHz	
		Rauschleistungsfaktor	60 dB (Mono)	
		Frequenzabhängigkeit	140 - 10,000 Hz	
	AM [MW]	Einstellbereich	522 - 1,620 kHz oder 520 - 1,720 kHz	
		Zwischenfrequenz	450 kHz	
Verstärker	Stereo-Modus	100W + 100W (6Ω bei 1 kHz, THD 10 %)		
	Surround-Modus (* Bei bestimmten Sound-Modi und Programmquellen besteht kein Sound-Output.)	Front: 100W + 100W (THD 10 %) Centre*: 100W Surround*: 100W + 100W (6Ω bei 1 kHz, THD 10 %) Subwoofer*: 200W (4Ω bei 30 Hz, THD 10 %)		
	Eingänge	AV IN, OPTICAL AUDIO		
	Ausgänge	S-VIDEO, MONITOR, PHONES: (32 Ω, 1.0 V)		
Lautsprecher		Satelliten-Lautsprecher (LHS-75TBS)	Center-Lautsprecher (LHS-75TBC)	Passiver Subwoofer (LHS-75TBW)
	Typ	1-Wege 3 Lautsprecher	1-Wege 3 Lautsprecher	1-Wege 1 Lautsprecher
	Impedanz	6 Ω	6 Ω	4 Ω
	Frequenzabhängigkeit	150 - 20,000 Hz	150 - 20,000 Hz	40 - 1,500 Hz
	Schalldruckniveau	86 dB/W (1m)	86 dB/W (1m)	82 dB/W (1m)
	Nenneingangsleistung	100 W	100 W	200 W
	Max. Eingangsleistung	200 W	200 W	400 W
	Nettoaussmaße (B x H x T)	280 x 1200 x 280 mm	500 x 83 x 90 mm	240 x 450 x 390 mm
Nettogewicht	2.5kg	0.84kg	9.18kg	
Mitgeliefertes Zubehör	<ul style="list-style-type: none"> • Lautsprecher 6 • AM Rahmenantenne 1 • Fernbedienung 1 • Videokabel 1 • Lautsprecherkabel 6 • FM Wurfantenne 1 • Batterien (AAA) 2 			

* Änderungen des Designs und der technischen Daten ohne vorherige Ankündigung vorbehalten.